

**Ergänzungen zur StLB HB-022+ABK-020****Ausschreibungstexte ZZZ**

Leistungsverzeichnis

gedruckt am 15.11.2023  
LB-HB-022+ABK-020 Preisangaben in EUR**Ständige Vorbemerkung der LB**

Soweit in Vorbemerkungen oder Positionstexten nicht anders angegeben, gelten folgende Regelungen:

**1. Standardisierte Leistungsbeschreibung:**

Dieses Leistungsverzeichnis (LV) wurde mit der Standardisierten Leistungsbeschreibung Hochbau, Version 022 (2021-12), herausgegeben vom Bundesministerium für Digitalisierung und Wirtschaftsstandort (BMDW), erstellt.

**2. Unklarheiten, Widersprüche:**

Bei etwaigen Unklarheiten oder Widersprüchen in den Formulierungen gilt nachstehende Reihenfolge:

1. Folgetext einer Position (vor dem zugehörigen Grundtext)
2. Positionstext (vor den Vorbemerkungen)
3. Vorbemerkungen der Unterleistungsgruppe
4. Vorbemerkungen der Leistungsgruppe
5. Vorbemerkungen der Leistungsbeschreibung

**3. Material/Erzeugnis/Type/Systeme:**

Bauprodukte (z.B. Baumaterialien, Bauelemente, Bausysteme) werden mit dem Begriff Material bezeichnet, für technische Geräte und Anlagen werden die Begriffe Erzeugnis/Type/Systeme verwendet.

**4. Bieterangaben zu Materialien/Erzeugnisse/Typen/Systeme:**

Die in den Bieterlücken angebotenen Materialien/Erzeugnisse/Typen/Systeme entsprechen mindestens den in der Ausschreibung bedungenen oder gewöhnlich vorausgesetzten technischen Anforderungen.

Angebote Materialien/Erzeugnisse/Typen/Systeme gelten für den Fall des Zuschlages als Vertragsbestandteil. Änderungen sind nur mit ausdrücklicher Zustimmung des Auftraggebers zulässig.

Auf Verlangen des Auftraggebers weist der Bieter die im Leistungsverzeichnis bedungenen oder gewöhnlich vorausgesetzten technischen Anforderungen vollständig nach (Erfüllung der Mindestqualität).

**5. Beispielhaft genannte Materialien/Erzeugnisse/Typen/Systeme:**

Sind im Leistungsverzeichnis zu einzelnen Positionen zusätzlich beispielhafte Materialien/Erzeugnisse/Typen/Systeme angeführt, können in der Bieterlücke gleichwertige Materialien/Erzeugnisse/Typen/Systeme angeboten werden. Die Kriterien der Gleichwertigkeit sind in der Position beschrieben.

Setzt der Bieter in die Bieterlücke keine Materialien/Erzeugnisse/Typen/Systeme seiner Wahl ein, gelten die beispielhaft genannten Materialien/Erzeugnisse/Typen/Systeme als angeboten.

**6. Zulassungen:**

Alle verwendeten Materialien/Erzeugnisse/Typen/Systeme haben alle für den projektspezifischen Verwendungszweck erforderlichen Zulassungen oder CE-Kennzeichen.

**7. Leistungsumfang:**

Jede Bezugnahme auf bestimmte technische Spezifikationen gilt grundsätzlich mit dem Zusatz, dass auch rechtlich zugelassene gleichwertige technische Spezifikationen vom Auftraggeber anerkannt werden, sofern die Gleichwertigkeit vom Auftragnehmer nachgewiesen wird.

Alle beschriebenen Leistungen umfassen das Liefern, Abladen, Lagern und Fördern (Vertragen) bis zur Einbaustelle und Verarbeiten oder Versetzen/Montieren der Materialien/Erzeugnisse/Typen/Systeme.

Sind für die Inbetrieb- oder Ingebrauchnahme einer erbrachten Leistung besondere Überprüfungen, Befunde, Abnahmen, Betriebsanleitungen oder Dokumentationen erforderlich, sind etwaige Kosten hierfür in die Einheitspreise einkalkuliert.

**8. Nur Liefern:**

Ist ausdrücklich nur das Liefern vereinbart, ist der Transport bis zur vereinbarten Abladestelle (Lieferadresse) und das Abladen in die Einheitspreise einkalkuliert.

**Ergänzungen zur StLB HB-022+ABK-020****Ausschreibungstexte ZZZ**

Leistungsverzeichnis

gedruckt am 15.11.2023  
LB-HB-022+ABK-020 Preisangaben in EUR**9. Nur Verarbeiten oder Versetzen/Montieren:**

Ist ausdrücklich nur das Verarbeiten oder Versetzen/Montieren von Materialien/Erzeugnissen/Typen/Systemen vereinbart, ist das Fördern (Vertragen) von der Lagerstelle oder von der Abladestelle bis zur Einbaustelle in den jeweiligen Einheitspreis der zugehörigen Verarbeitungs- oder Versetz-/Montagepositionen einkalkuliert.

**10. Geschoße:**

Alle Leistungen gelten ohne Unterschied der Geschoße.

**11. Verwerten, Deponieren oder Entsorgen:**

Sofern nicht anders festgelegt, gehen Materialien die z.B. abgebrochen oder z.B. bei Erarbeiten ausgehoben werden, in das Eigentum des Auftragnehmers über, welcher somit explizit zum umweltgerechten Verwerten, Deponieren oder Entsorgen der Baurestmassen beauftragt ist.

**12. Arbeitshöhen:**

Alle Arbeiten/Leistungen sind bis zu einer Arbeitshöhe von 3,2 m in die Einheitspreise einkalkuliert.

Die Arbeitshöhe ist jene Höhe über dem Fußbodenniveau (über dem Geländeniveau) oder über der Aufstellfläche der Aufstiegshilfe, in der sich die zu erbringende Leistung befindet.

**01 Baustellengemeinkosten**

Version 022 (2021-12)

Soweit in Vorbemerkungen oder Positionstexten nicht anders angegeben, gelten für alle Leistungen dieser Gruppe folgende Regelungen:

**1. Allgemeines:**

Baustellengemeinkosten sind im Sinne der ÖNORM B 2061 angeboten.

**2. Vorhalten:**

Das Vorhalten umfasst auch sämtliche Prüfungen, Instandhaltungsmaßnahmen, etwaiges Verbrauchsmaterial und die erforderliche Reinigung.

Abgerechnet wird in Verrechnungseinheiten, ermittelt aus dem Ausmaß x der Anzahl der Wochen. Wochen sind teilbar wobei 1 Kalendertag gleich 1/7 Woche ist.

**3. Stillliegezeiten:**

Für die Verrechnung der Stillliegezeiten bedarf es einer Anordnung des Auftraggebers.

**01.13 Baustellengemeinkosten im Einzelnen**

Die Leistung (Herstellen) umfasst das Aufbauen eines gebrauchsfähigen Zustandes einschließlich Antransportieren, Aufstellen und Montieren sowie das Abbauen, Demontieren und Abtransportieren.

Die Teilleistung des Aufbaus eines gebrauchsfertigen Zustandes wird mit 70 Prozent, die Teilleistung des Abbaus mit 30 Prozent der Gesamtleistung bewertet.

01.13 00 Folgende Angaben oder Anforderungen an die Art und Weise der Leistungserbringung gelten als vereinbart und sind in die Einheitspreise der zutreffenden Positionen einkalkuliert.

**01.13 00D + Material/Erzeugnis n.W.AN zu 0113**

Das Verwenden nachstehend angebotener Materialien/Erzeugnisse zu den angegebenen Positionen dieser ULG wird vereinbart:

Betrifft Position(en):

Material/Erzeugnis nach Wahl des Auftragnehmers (AN).

Angeboten: ()

**Ergänzungen zur StLB HB-022+ABK-020****Ausschreibungstexte ZZZ**

Leistungsverzeichnis

gedruckt am 15.11.2023  
LB-HB-022+ABK-020 Preisangaben in EUR**01.13 00E + Material/Erzeugnis Beispiel AG zu 0113**

Das Verwenden nachstehend angebotener Materialien/Erzeugnisse zu den angegebenen Positionen dieser ULG wird vereinbart:

Betrifft Position(en): [REDACTED]

Beispielhaftes Material/Erzeugnis: [REDACTED]

Angeboten ist das beispielhafte oder ein Material/Erzeugnis gleichwertiger Art.

Kriterien der Gleichwertigkeit: [REDACTED]

Angeboten: (. . . . .)

**01.17 Schutzvorkehrungen und Abdeckungen****1. Herstellen (Leistungsumfang):**

Die Leistung (Herstellen) umfasst das Aufbauen eines gebrauchsfähigen Zustandes einschließlich Antransportieren, Aufstellen und Montieren sowie das Abbauen, Demontieren und Abtransportieren.

Die Teilleistung des Aufbaus eines gebrauchsfertigen Zustandes wird mit 70 Prozent, die Teilleistung des Abbaus mit 30 Prozent der Gesamtleistung bewertet.

**2. Einkalkulierte Leistungen:**

Die Kosten für etwaige Instandsetzungen (Vorhalten) von Schutzvorkehrungen während der Arbeiten sind in die Einheitspreise einkalkuliert.

**2.1 Entsorgen:**

Im Folgenden ist unter dem Begriff Entsorgen das Laden, Abtransportieren sowie das Verwerten, Deponieren oder Entsorgen der Baurestmassen zu verstehen.

**2.1.1 Verwerten oder Deponieren:**

Abbruchmaterial geht mit dem ersten Laden in das Eigentum des Auftragnehmers über.

Baurestmassen werden grundsätzlich verwertet. Wenn dies aus wirtschaftlichen oder technischen Gründen nicht möglich ist, werden Baurestmassen ordnungsgemäß deponiert.

**2.2 Zwischenlagern:**

Unter Zwischenlagern ist das Lagern innerhalb des Baustellenbereiches zu verstehen. Es enthält somit auch den Transport zum Zwischenlager und das sachgemäße Lagern.

Zwischenlager sind vorzuhalten und vor der Übernahme zu räumen.

Der Platz für die Zwischenlagerung wird, wenn nicht bereits in der Ausschreibung bestimmt, im Einvernehmen mit dem Auftraggeber festgelegt.

**2.3 Transport:**

Das Abtransportieren erfolgt unter Berücksichtigung von etwaigen erforderlichen Genehmigungen und Vorschriften.

01.17 00 + Folgende Angaben und Anforderungen an die Art und Weise der Leistungserbringung gelten als vereinbart und sind in die Einheitspreise einkalkuliert.

**01.17 00D + Material/Erzeugnis n.W.AN zu 0117**

Das Verwenden nachstehend angebotener Materialien/Erzeugnisse zu den angegebenen Positionen dieser ULG wird vereinbart:

Betrifft Position(en): [REDACTED]

Material/Erzeugnis nach Wahl des Auftragnehmers (AN).

Angeboten: (. . . . .)

**01.17 00E + Material/Erzeugnis Beispiel AG zu 0117**

Das Verwenden nachstehend angebotener Materialien/Erzeugnisse zu den angegebenen Positionen dieser ULG wird vereinbart:

**Ergänzungen zur StLB HB-022+ABK-020****Ausschreibungstexte ZZZ**

Leistungsverzeichnis

gedruckt am 15.11.2023

LB-HB-022+ABK-020

Preisangaben in EUR

Betrifft Position(en):

Beispielhaftes Material/Erzeugnis:

Angeboten ist das beispielhafte oder ein Material/Erzeugnis gleichwertiger Art.

Kriterien der Gleichwertigkeit:

Angeboten: (.....)

**01.19 Schutzmaßnahmen gegen Absturz****1. Begriffe:**

Im Folgenden ist unter NIRO nicht rostender Stahl (z.B. nicht rostender Stahl mit der Werkstoffnummer 1.4301 (V2A) oder 1.4571 (V4A)), der für den beschriebenen Anwendungsfall geeignet ist, zu verstehen.

**2. Herstellen (Leistungsumfang):**

Die Leistung (Herstellen) umfasst das Aufbauen eines gebrauchsfähigen Zustandes einschließlich Antransportieren, Aufstellen und Montieren sowie das Abbauen, Demontieren und Abtransportieren.

Die Teilleistung des Aufbaus eines gebrauchsfertigen Zustandes wird mit 70 Prozent, die Teilleistung des Abbaus mit 30 Prozent der Gesamtleistung bewertet.

**2.1 Auf- und Abbauen (Herstellen):**

Das Herstellen umfasst auch das Schließen der Verankerungsstellen gemäß ÖNORM (wenn der Auftraggeber den Verbleib der Verankerungsstellen nicht ausdrücklich anordnet).

**3. Einkalkulierte Leistungen:**

Folgende Leistungen sind (ergänzend zu den Nebenleistungen gemäß ÖNORM) in die Einheitspreise einkalkuliert:

- das Beistellen statischer Nachweise
- wiederkehrende Prüfungen und Instandhaltungskosten

01.19 00 + Folgende Angaben und Anforderungen an die Art und Weise der Leistungserbringung gelten als vereinbart und sind in die Einheitspreise einkalkuliert.

**01.19 00D + Material/Erzeugnis n.W.AN zu 0119**

Das Verwenden nachstehend angebotener Materialien/Erzeugnisse zu den angegebenen Positionen dieser ULG wird vereinbart:

Betrifft Position(en):

Material/Erzeugnis nach Wahl des Auftragnehmers (AN).

Angeboten: (.....)

**01.19 00E + Material/Erzeugnis Beispiel AG zu 0119**

Das Verwenden nachstehend angebotener Materialien/Erzeugnisse zu den angegebenen Positionen dieser ULG wird vereinbart:

Betrifft Position(en):

Beispielhaftes Material/Erzeugnis:

Angeboten ist das beispielhafte oder ein Material/Erzeugnis gleichwertiger Art.

Kriterien der Gleichwertigkeit:

Angeboten: (.....)

**01.T3 + Baustellengemeinkosten im Einzelnen (Wienerberger/Tondach)**

Version: 2017-06

**Herstellen (Leistungsumfang):**

Die Leistung (Herstellen) umfasst das Aufbauen eines gebrauchsfähigen Zustandes einschließlich Antransportieren, Aufstellen und Montieren sowie das Abbauen, Demontieren und



**Ergänzungen zur StLB HB-022+ABK-020****Ausschreibungstexte ZZZ**

Leistungsverzeichnis

gedruckt am 15.11.2023  
LB-HB-022+ABK-020 Preisangaben in EUR

Abtransportieren.

Die Teilleistung des Aufbaus eines gebrauchsfertigen Zustandes wird mit 70 Prozent, die Teilleistung des Abbaus mit 30 Prozent der Gesamtleistung bewertet.

01.T3 00 + Folgende Angaben und Anforderungen an die Art und Weise der Leistungserbringung gelten als vereinbart und sind in die Einheitspreise einkalkuliert.

**01.T3 00D + Material/Erzeugnis n.W.AN zu 01T3**

Das Verwenden nachstehend angebotener Materialien/Erzeugnisse zu den angegebenen Positionen dieser ULG wird vereinbart:

Betrifft Position(en): [REDACTED]

Material/Erzeugnis nach Wahl des Auftragnehmers (AN).

Angeboten: (. . . . .)

**01.T3 00E + Material/Erzeugnis Beispiel AG zu 01T3**

Das Verwenden nachstehend angebotener Materialien/Erzeugnisse zu den angegebenen Positionen dieser ULG wird vereinbart:

Betrifft Position(en): [REDACTED]

Beispielhaftes Material/Erzeugnis: [REDACTED]

Angeboten ist das beispielhafte oder ein Material/Erzeugnis gleichwertiger Art.

Kriterien der Gleichwertigkeit: [REDACTED]

Angeboten: (. . . . .)

**Ergänzungen zur StLB HB-022+ABK-020****Ausschreibungstexte ZZZ**

Leistungsverzeichnis

gedruckt am 15.11.2023  
LB-HB-022+ABK-020 Preisangaben in EUR**03****Roden, Baugrube, Sicherungen u. Tiefgründungen**

Version 022 (2021-12)

Soweit in Vorbemerkungen oder Positionstexten nicht anders angegeben, gelten für alle Leistungen dieser Gruppe folgende Regelungen:

**1. Bodenklassen, Neigung:**

Leistungen sind bis 20 Prozent Geländeneigung beschrieben. Angaben über die Neigung erfolgen im Verhältnis der Höhe zur projizierten Länge im Grundriss.

Vertragsbasis sind die durch den Auftraggeber beigestellten Unterlagen (z.B. Aufschlüsse, Bohrprofile oder Bodengutachten, beschriebene Baugrundsichten (Bodenverhältnisse) und die im Plan festgehaltenen Geländeformen).

Die Dokumentation wird gemäß ÖNORM durchgeführt.

**2. Verwerten oder Deponieren:**

Baurestmassen werden grundsätzlich verwertet. Wenn dies aus wirtschaftlichen oder technischen Gründen nicht möglich ist, werden Baurestmassen ordnungsgemäß deponiert.

**2.1 Unzulässige Belastungen durch Manipulationen im Baubetrieb:**

Der Baubetrieb ist derart gestaltet, dass die Schadstoffgesamtgehalte und Eluate des Aushub- und Abbruchmaterials nicht unzulässiger Weise nachteilig verändert werden.

Der Auftragnehmer trägt Sorge, dass das Aushubmaterial durch den Baubetrieb mit nicht mehr als insgesamt 5 Prozent des Volumens mineralischer Baurestmassen verunreinigt wird.

Allfällige Kosten aus derartigen Veränderungen (z. B. Altlastenbeiträge nach dem Altlastensanierungsgesetz) übernimmt der Auftragnehmer.

**2.2 Nachweise:**

Eine Bestätigung, dass der Auftragnehmer (AN) die Baurestmassen an berechnete Abfallsammler übergeben hat, wird dem Auftraggeber (AG) nach Aufforderung übergeben.

**2.3 Trennung:**

Die Trennung von Aushubmaterial und Baurestmassen erfolgt gemäß Recycling-Baustoffverordnung.

**2.4 Eigentumsübergang:**

Das Aushubmaterial geht mit dem ersten Laden in das Eigentum des Auftragnehmers über, sofern eine Wiederverwendung durch den AG nicht Vertragsbestandteil ist und unbeschadet einer Vergütung für den Transport, das Verwerten, Deponieren oder Entsorgen.

**3. Zwischenlagern:**

Unter Zwischenlagern ist das Lagern innerhalb des Baustellenbereiches zu verstehen. Es enthält somit auch den Transport zum Zwischenlager und das sachgemäße Lagern.

Zwischenlager sind vorzuhalten und vor der Übernahme zu räumen.

Der Platz für die Zwischenlagerung wird, wenn nicht bereits in der Ausschreibung bestimmt, im Einvernehmen mit dem Auftraggeber festgelegt.

**4. Transport:**

Das Transportieren erfolgt unter Berücksichtigung von etwaigen erforderlichen Genehmigungen und Vorschriften.

**5. Einkalkulierte Leistungen:**

Folgende Leistungen sind (ergänzend zu den Nebenleistungen gemäß ÖNORM) in die Einheitspreise einkalkuliert:

- das Beseitigen von Einzelhindernissen mit einem Einzelausmaß bis 0,1 m<sup>3</sup>
- das Laden des Aushub- oder Abbruchmaterials
- ein etwaiges Zwischenlagern
- behördliche Vorschriften betreffend Schallschutz, Staubschutz (werden vom Auftragnehmer vor der Angebotslegung erkundet)
- die Wiederinstandsetzung der vom Auftraggeber für die Zwischenlagerung von Abbruch- oder

**Ergänzungen zur StLB HB-022+ABK-020****Ausschreibungstexte ZZZ**

Leistungsverzeichnis

gedruckt am 15.11.2023

LB-HB-022+ABK-020

Preisangaben in EUR

Aushubmaterial beigestellten Flächen nach Beendigung der Bauarbeiten

- sämtliche Gebühren und Abgaben (z. B. Atlastenbeitrag)

- Organisation (Förderart und Förderweg)

- das Trennen und Ausscheiden von Massen, die nicht, beschränkt, oder zur weiteren Verwertung verwendbar sind

**6. Ausmaß- und Abrechnungsregeln:**

Preise gelten ohne Unterschied der Art der Ausführung (z.B. händisch oder maschinell).

6.1 Tiefenstufen:

Ausschreibung und Abrechnung für das Aushubmaterial, Sicherungen und Gründungen erfolgen nach lotrechten (vertikalen) Abschnitten und nicht nach einzelnen Schichten.

Leistungen werden von Null bis zur angegebenen Tiefe (Gesamttiefe) beschrieben.

**03.04 Bodenaustausch**

Bei Abweichungen der Lage und Dicke der ungeeigneten Bodenschichten von den Planmaßen wird das Einvernehmen mit dem Auftraggeber hergestellt und vor Leistungserbringung werden etwaige Änderungen festgelegt.

03.04 00 + Folgende Angaben und Anforderungen an die Art und Weise der Leistungserbringung gelten als vereinbart und sind in die Einheitspreise einkalkuliert.

**03.04 00A + Material/Erzeugnis n.W.AN zu 0304**

Das Verwenden nachstehend angebotener Materialien/Erzeugnisse zu den angegebenen Positionen dieser ULG wird vereinbart:

Betrifft Position(en): \_\_\_\_\_

Material/Erzeugnis nach Wahl des Auftragnehmers (AN).

Angeboten: (.....)

**03.04 00B + Material/Erzeugnis Beispiel AG zu 0304**

Das Verwenden nachstehend angebotener Materialien/Erzeugnisse zu den angegebenen Positionen dieser ULG wird vereinbart:

Betrifft Position(en): \_\_\_\_\_

Beispielhaftes Material/Erzeugnis: \_\_\_\_\_

Angeboten ist das beispielhafte oder ein Material/Erzeugnis gleichwertiger Art.

Kriterien der Gleichwertigkeit: \_\_\_\_\_

Angeboten: (.....)

**03.05 Sichern mit Spritzbeton****Einkalkulierte Leistungen:**

Folgende Leistungen sind (ergänzend zu den Nebenleistungen gemäß ÖNORM) in die Einheitspreise einkalkuliert:

- eine etwa erforderliche Säuberung des Untergrundes mit Pressluft (nicht mit Wasser)

03.05 00 + Folgende Angaben und Anforderungen an die Art und Weise der Leistungserbringung gelten als vereinbart und sind in die Einheitspreise einkalkuliert.

**03.05 00A + Material/Erzeugnis n.W.AN zu 0305**

Das Verwenden nachstehend angebotener Materialien/Erzeugnisse zu den angegebenen Positionen dieser ULG wird vereinbart:

**Ergänzungen zur StLB HB-022+ABK-020****Ausschreibungstexte ZZZ**

Leistungsverzeichnis

gedruckt am 15.11.2023  
LB-HB-022+ABK-020 Preisangaben in EUR

Betrifft Position(en): \_\_\_\_\_  
 Material/Erzeugnis nach Wahl des Auftragnehmers (AN).  
 Angeboten: (.....)

**03.05 00B + Material/Erzeugnis Beispiel AG zu 0305**

Das Verwenden nachstehend angebotener Materialien/Erzeugnisse zu den angegebenen Positionen dieser ULG wird vereinbart:

Betrifft Position(en): \_\_\_\_\_  
 Beispielhaftes Material/Erzeugnis: \_\_\_\_\_  
 Angeboten ist das beispielhafte oder ein Material/Erzeugnis gleichwertiger Art.  
 Kriterien der Gleichwertigkeit: \_\_\_\_\_  
 Angeboten: (.....)

**03.06 Sicherungsmaßnahmen****1. Einkalkulierte Leistungen:**

Folgende Leistungen sind (ergänzend zu den Nebenleistungen gemäß ÖNORM) in die Einheitspreise einkalkuliert:

- der Einbau, das Vorhalten und der Abbau der Erdsicherungen sowie erforderliche Aussteifungen und Verankerungen

**2. Ausmaß- und Abrechnungsregeln:**

Ausschreibung und Abrechnung erfolgen nach lotrechten (vertikalen) Abschnitten. Leistungen sind von Null bis zur angegebenen Tiefe (Gesamttiefe) beschrieben.

03.06 00 + Folgende Angaben und Anforderungen an die Art und Weise der Leistungserbringung gelten als vereinbart und sind in die Einheitspreise einkalkuliert.

**03.06 00A + Material/Erzeugnis n.W.AN zu 0306**

Das Verwenden nachstehend angebotener Materialien/Erzeugnisse zu den angegebenen Positionen dieser ULG wird vereinbart:

Betrifft Position(en): \_\_\_\_\_  
 Material/Erzeugnis nach Wahl des Auftragnehmers (AN).  
 Angeboten: (.....)

**03.06 00B + Material/Erzeugnis Beispiel AG zu 0306**

Das Verwenden nachstehend angebotener Materialien/Erzeugnisse zu den angegebenen Positionen dieser ULG wird vereinbart:

Betrifft Position(en): \_\_\_\_\_  
 Beispielhaftes Material/Erzeugnis: \_\_\_\_\_  
 Angeboten ist das beispielhafte oder ein Material/Erzeugnis gleichwertiger Art.  
 Kriterien der Gleichwertigkeit: \_\_\_\_\_  
 Angeboten: (.....)

**03.11 Schlitzwände****1. Ansatzebene:**

Als Ansatzebene, ab welchem die Baggerung durchgeführt wird, gilt die Oberkante der Leitwände.

**2. Entsorgen:**

Im Folgenden ist unter dem Begriff Entsorgen das Laden, Abtransportieren sowie das Verwerten, Deponieren oder Entsorgen der Baurestmassen zu verstehen.

**Ergänzungen zur StLB HB-022+ABK-020****Ausschreibungstexte ZZZ**

Leistungsverzeichnis

gedruckt am 15.11.2023  
LB-HB-022+ABK-020 Preisangaben in EUR**3. Einkalkulierte Leistungen:**

Folgende Leistungen sind (ergänzend zu den Nebenleistungen gemäß ÖNORM) in die Einheitspreise einkalkuliert:

**3.1 Technischer Bericht des Auftragnehmers:**

Der Auftragnehmer legt dem Auftraggeber vor Beginn der Arbeiten einen technischen Bericht über die Technologie der gegenständlichen Maßnahmen vor. Ist dies nicht der Fall, kann der Auftraggeber vom Auftrag zurücktreten. Der technische Bericht umfasst folgende Angaben:

- Art und Technologie
- zeitlicher Abfolge (Reihenfolge) der Arbeiten
- Sicherstellung der Kontrolle von Lage- und Richtungsgenauigkeit
- Maßnahmen zur Verhinderung von Hebungen oder Setzungen (z.B. durch Entlastungsbohrungen)

**3.2 Protokoll:**

Für jede Schlitzwand legt der Auftragnehmer ein Protokollblatt mit folgenden Angaben an:

- Nummer gemäß Lageplan
- Beginn und Ende des Vorganges
- Länge von durchörterten Materialien (z.B. Mauerwerk)
- besondere Vorkommnisse mit Datum und Uhrzeit

**3.3 Leerbaggerung:**

Als Leerbaggerung gilt die Strecke von der Ansatzebene bis zur Unterkante jenes Bauteiles, in welchen die Schlitzwand eingebunden wird. Allenfalls erforderliche Leerbaggerungen sind in die Einheitspreise einkalkuliert.

Das Verfüllen und Befahrbarmachen von Leerschlitzen nach Fertigstellung der Schlitzwand ist in die Einheitspreise einkalkuliert.

**3.4 Überbeton:**

Bei Ortbeton wird so hoch betoniert, dass nach Entfernen der obersten verunreinigten und nicht genügend verfestigten Betonschicht in der projektgemäßen Höhenlage der volle Betonquerschnitt in der erforderlichen Güte (projektgemäße Auflager) vorhanden ist.

Die Kosten für das Entfernen von Betonschichten, bevor die volle Härte erreicht ist, und für das Freilegen der Bewehrung zum Einbinden derselben in nachfolgende Bauteile sind in die Einheitspreise einkalkuliert.

3.5 Folgende Leistungen sind (ergänzend zu den Nebenleistungen gemäß ÖNORM) in die Einheitspreise einkalkuliert:

- das Führen eines Protokolls mit laufenden geologischen Überprüfungen
- ein technischer Bericht
- das Anschütten, Ausbreiten und Einebnen des wiederverwendbaren Aushubmaterials im Bereich der Baustelle
- außerhalb der Toleranzgrenzen liegende, freigelegte Flächen werden im projektgemäß erforderlichen Ausmaß abgestemmt, soweit dies der Auftragnehmer zu vertreten hat
- Schalungen bei Gründungsarbeiten, die infolge nicht plangemäßen Aushubs erforderlich sind
- das Entsorgen von Aushubmaterial und Baurestmassen (z.B. Suspension)

**4. Ausmaß- und Abrechnungsregeln:**

Ausschreibung und Abrechnung erfolgen nach lotrechten (vertikalen) Abschnitten. Leistungen sind von Null bis zur angegebenen Tiefe (Gesamttiefe) beschrieben.

03.11 00 + Folgende Angaben und Anforderungen an die Art und Weise der Leistungserbringung gelten als vereinbart und sind in die Einheitspreise einkalkuliert.

**03.11 00A + Material/Erzeugnis n.W.AN zu 0311**

Das Verwenden nachstehend angebotener Materialien/Erzeugnisse zu den angegebenen Positionen dieser ULG wird vereinbart:

Betrifft Position(en):                       
Material/Erzeugnis nach Wahl des Auftragnehmers (AN).  
Angeboten: (.....)

**Ergänzungen zur StLB HB-022+ABK-020****Ausschreibungstexte ZZZ**

Leistungsverzeichnis

gedruckt am 15.11.2023  
LB-HB-022+ABK-020 Preisangaben in EUR**03.11 00B + Material/Erzeugnis Beispiel AG zu 0311**

Das Verwenden nachstehend angebotener Materialien/Erzeugnisse zu den angegebenen Positionen dieser ULG wird vereinbart:

Betrifft Position(en):

Beispielhaftes Material/Erzeugnis:

Angeboten ist das beispielhafte oder ein Material/Erzeugnis gleichwertiger Art.

Kriterien der Gleichwertigkeit:

Angeboten: (.....)

**03.12 Stahl-Spundwände****1. Stahlspundbohlen**

Stahlspundbohlen sind rambbare Walzwerk-Fertigerzeugnisse, die durch Schlösser zu zusammenhängenden Wänden verbunden werden können. Die Schlösser können angewalzt oder für sich hergestellt sein. Eine Spundbohle - beispielsweise Eck-, Abzweig-, Keilbohle oder dergleichen - kann auch durch Schweißen oder andere geeignete Verbindungen aus mehreren Teilen zusammengesetzt sein.

**2. Entsorgen:**

Im Folgenden ist unter dem Begriff Entsorgen das Laden, Abtransportieren sowie das Verwerten, Deponieren oder Entsorgen der Baurestmassen zu verstehen.

**3. Einkalkulierte Leistungen:**

Folgende Leistungen sind (ergänzend zu den Nebenleistungen gemäß ÖNORM) in die Einheitspreise einkalkuliert:

**3.1 Statik:**

Die statische Berechnung wird entsprechend den ausschreibungsgemäß vorgegebenen Lastangaben sowie den Boden- und Grundwasserverhältnissen vom Auftragnehmer geprüft. Dementsprechend erfolgt die Wahl des Stahl-Spundwandprofils und der Aussteifungskränze.

Die Aussteifungskränze werden so montiert, dass sowohl bei größtem Lastfall als auch bei gefluteter Baugrube die Standfestigkeit der Baugrubenumschließung gewährleistet ist.

**3.2 Verbleibende Stahl-Spundbohlen:**

Für Stahl-Spundbohlen, die aus Gründen, die der Auftragnehmer zu vertreten hat, nicht gezogen werden können, erfolgt keine gesonderte Vergütung. Diese werden mindestens 50 cm unter Geländeoberkante geschnitten, ohne Unterschied ob im Trockenen oder unter Wasser.

Im Boden verbleibende Spundbohlen werden lage- und höhenmäßig aufgenommen und in den Bestandsplänen festgehalten.

Beabsichtigt der Auftragnehmer, in Ausnahmefällen, Stahl-Spundbohlen zum Ziehen teilweise freizubaggern, so wird hierfür die Zustimmung des Auftraggebers eingeholt.

**3.3 Technischer Bericht des Auftragnehmers:**

Der Auftragnehmer legt dem Auftraggeber vor Beginn der Arbeiten einen technischen Bericht über die Technologie der gegenständlichen Maßnahmen vor. Ist dies nicht der Fall, kann der Auftraggeber vom Auftrag zurücktreten. Der technische Bericht umfasst folgende Angaben:

- Art und Technologie
- Art des Ramm-Verfahrens
- verwendete Stoffe
- Lageplan mit Nummerierung und kotierter Angabe von Richtung, Neigung, Ansatzpunkt und Länge der Rammung
- zeitliche Abfolge (Reihenfolge) der Arbeiten
- Sicherstellung der Kontrolle von Lage- und Richtungsgenauigkeit
- die Maßnahmen zur Verhinderung von Hebungen oder Setzungen (z.B. durch Entlastungsbohrungen)
- die angewendeten Prüfverfahren

**3.4 Ramm-Protokoll:**

**Ergänzungen zur StLB HB-022+ABK-020****Ausschreibungstexte ZZZ**

Leistungsverzeichnis

gedruckt am 15.11.2023

LB-HB-022+ABK-020

Preisangaben in EUR

Für jede Rammung legt der Auftragnehmer ein Protokollblatt mit folgenden Angaben an:

- Nummer gemäß Lageplan
- Beginn und Ende des Ramm-Vorganges
- Eindringtiefe/Zeit (z.B. Meter je Stunde)
- Länge von durchhörten Materialien (z.B. Mauerwerk)
- besondere Vorkommnisse mit Datum und Uhrzeit
- laufende geologische Überprüfungen

3.5 Folgende Leistungen sind (ergänzend zu den Nebenleistungen gemäß ÖNORM) in die Einheitspreise einkalkuliert:

- das Führen eines Ramm-Protokolls (Schlagdiagramm: bis zu einem Ausmaß von höchstens 20 Prozent der gerammten Bohlen kann der Auftraggeber eine genauere Erfassung des Rammvorganges fordern, einkalkuliert sind etwaige hierbei auftretende Kosten (z.B. durch kurzfristige Verzögerungen und alle erforderlichen Aufnahmen für die Abrechnung wie Nummerierung und Längenaufnahmen der Bohlen)
- ein technischer Bericht
- Auswechslungen von beschädigten oder schlecht gerammten Stahl-Spundbohlen
- das Schweißen von Stahl-Spundbohlen, um die erforderliche Länge zu erreichen, nach Zustimmung des Auftraggebers
- das Entsorgen von Baurestmassen

**4. Ausmaß- und Abrechnungsregeln:**

Ausschreibung und Abrechnung erfolgen nach lotrechten (vertikalen) Abschnitten. Leistungen sind von Null bis zur angegebenen Tiefe (Gesamttiefe) beschrieben.

03.12 00 + Folgende Angaben und Anforderungen an die Art und Weise der Leistungserbringung gelten als vereinbart und sind in die Einheitspreise einkalkuliert.

**03.12 00A + Material/Erzeugnis n.W.AN zu 0312**

Das Verwenden nachstehend angebotener Materialien/Erzeugnisse zu den angegebenen Positionen dieser ULG wird vereinbart:

Betrifft Position(en):

Material/Erzeugnis nach Wahl des Auftragnehmers (AN).

Angeboten: (.....)

**03.12 00B + Material/Erzeugnis Beispiel AG zu 0312**

Das Verwenden nachstehend angebotener Materialien/Erzeugnisse zu den angegebenen Positionen dieser ULG wird vereinbart:

Betrifft Position(en):

Beispielhaftes Material/Erzeugnis:

Angeboten ist das beispielhafte oder ein Material/Erzeugnis gleichwertiger Art.

Kriterien der Gleichwertigkeit:

Angeboten: (.....)

**03.31 Fertigteile-Ramppfähle****1. Ansatzebene:**

Als Ansatzebene gilt das Niveau, ab welchem die Rammung durchgeführt wird.

**2. Entsorgen:**

Im Folgenden ist unter dem Begriff Entsorgen das Laden, Abtransportieren sowie das Verwerten, Deponieren oder Entsorgen der Baurestmassen zu verstehen.

**3. Einkalkulierte Leistungen:**

Folgende Leistungen sind (ergänzend zu den Nebenleistungen gemäß ÖNORM) in die Einheitspreise einkalkuliert:

3.1 Technischer Bericht des Auftragnehmers:

**Ergänzungen zur StLB HB-022+ABK-020****Ausschreibungstexte ZZZ**

Leistungsverzeichnis

gedruckt am 15.11.2023

LB-HB-022+ABK-020

Preisangaben in EUR

Der Auftragnehmer legt dem Auftraggeber vor Beginn der Arbeiten einen technischen Bericht über die Technologie der gegenständlichen Maßnahmen vor. Ist dies nicht der Fall, kann der Auftraggeber vom Auftrag zurücktreten. Der technische Bericht umfasst folgende Angaben:

- Art und Technologie
- Art des Ramm-Verfahrens
- verwendete Stoffe
- Lageplan mit Nummerierung und kodierter Angabe von Richtung, Neigung, Ansatzpunkt und Länge der Rammung
- zeitlicher Abfolge (Reihenfolge) der Arbeiten
- Sicherstellung der Kontrolle von Lage- und Richtungsgenauigkeit
- Maßnahmen zur Verhinderung von Hebungen oder Setzungen (z.B. durch Entlastungsbohrungen)
- die angewendeten Prüfverfahren

### 3.2 Ramm-Protokoll:

Für jede Rammung legt der Auftragnehmer ein Protokollblatt mit folgenden Angaben an:

- Nummer gemäß Lageplan
- Beginn und Ende des Rammvorganges
- Eindringtiefe/Zeit (z.B. Meter je Stunde)
- Länge von durchörterten Materialien (z.B. Mauerwerk)
- besondere Vorkommnisse mit Datum und Uhrzeit

### 3.3 Leerstrecken:

Das Befahrbarmachen und Verfüllen von Leerstrecken nach Fertigstellung der Pfähle ist in die Einheitspreise einkalkuliert.

### 3.4 Überbeton:

Das Abtragen, der Transport, die Behandlung und die Entsorgung des Überbetons an Pfahlköpfen, einschließlich etwaiger Gerüste, bis auf die planmäßige Pfahloberkante, ist in die Einheitspreise einkalkuliert.

### 3.5 Überwachung

Der Auftragnehmer überwacht während der Rammarbeiten den Zustand etwa angrenzender Objekte.

3.6 Folgende Leistungen sind (ergänzend zu den Nebenleistungen gemäß ÖNORM) in die Einheitspreise einkalkuliert:

- das Führen eines Rammprotokolls mit laufenden geologischen Überprüfungen
- ein technischer Bericht
- das Anschütten, Ausbreiten und Einebnen des wiederverwendbaren Aushubmaterials im Bereich der Baustelle
- das Herstellen von Bohr- oder Ramm-Schablonen, Leiteinrichtungen und deren Abtragen, Transport und Behandlung
- außerhalb der Toleranzgrenzen liegende, freigelegte Flächen werden im projektgemäß erforderlichen Ausmaß abgestemmt, soweit dies der Auftragnehmer zu vertreten hat
- das Entsorgen von Aushubmaterial und Baurestmassen

## 4. Ausmaß- und Abrechnungsregeln:

Ausschreibung und Abrechnung erfolgen nach lotrechten (vertikalen) Abschnitten. Leistungen sind von Null bis zur angegebenen Tiefe (Gesamttiefe) beschrieben.

03.31 00 + Folgende Angaben und Anforderungen an die Art und Weise der Leistungserbringung gelten als vereinbart und sind in die Einheitspreise einkalkuliert.

### 03.31 00A + Material/Erzeugnis n.W.AN zu 0331

Das Verwenden nachstehend angebotener Materialien/Erzeugnisse zu den angegebenen Positionen dieser ULG wird vereinbart:

Betrifft Position(en):                     

Material/Erzeugnis nach Wahl des Auftragnehmers (AN).

Angeboten: (                      )



**Ergänzungen zur StLB HB-022+ABK-020****Ausschreibungstexte ZZZ**

Leistungsverzeichnis

gedruckt am 15.11.2023

LB-HB-022+ABK-020

Preisangaben in EUR

**03.31 00B + Material/Erzeugnis Beispiel AG zu 0331**

Das Verwenden nachstehend angebotener Materialien/Erzeugnisse zu den angegebenen Positionen dieser ULG wird vereinbart:

Betrifft Position(en):

Beispielhaftes Material/Erzeugnis:

Angeboten ist das beispielhafte oder ein Material/Erzeugnis gleichwertiger Art.

Kriterien der Gleichwertigkeit:

Angeboten: (. . . . .)

**03.32 Ort beton-Rammpfähle und Bohrpfähle****1. Ansatzebene:**

Als Ansatzebene gilt das Niveau, ab welchem die Rammung oder Bohrung durchgeführt wird.

**2. Entsorgen:**

Im Folgenden ist unter dem Begriff Entsorgen das Laden, Abtransportieren sowie das Verwerten, Deponieren oder Entsorgen der Baurestmassen zu verstehen.

**3. Einkalkulierte Leistungen:**

Folgende Leistungen sind (ergänzend zu den Nebenleistungen gemäß ÖNORM) in die Einheitspreise einkalkuliert:

**3.1 Technischer Bericht des Auftragnehmers:**

Der Auftragnehmer legt dem Auftraggeber vor Beginn der Arbeiten einen technischen Bericht über die Technologie der gegenständlichen Maßnahmen vor. Ist dies nicht der Fall, kann der Auftraggeber vom Auftrag zurücktreten. Der technische Bericht umfasst folgende Angaben:

- Art und Technologie
- Art des Ramm- oder Bohr-Verfahrens
- verwendete Stoffe
- Lageplan mit Nummerierung und kotierter Angabe von Richtung, Neigung, Ansatzpunkt und Länge der Rammung oder Bohrung
- zeitliche Abfolge (Reihenfolge) der Arbeiten
- Sicherstellung der Kontrolle von Lage- und Richtungsgenauigkeit
- die Maßnahmen zur Verhinderung von Hebungen oder Setzungen (z.B. durch Entlastungsbohrungen)
- die angewendeten Prüfverfahren

**3.2 Ramm-/Bohrprotokoll:**

Für jede Rammung oder Bohrung legt der Auftragnehmer ein Protokollblatt mit folgenden Angaben an:

- Nummer gemäß Lageplan
- Beginn und Ende des Ramm- oder Bohr-Vorganges
- Eindringtiefe/Zeit (z.B. Meter pro Stunde)
- Länge von durchhörten Materialien (z.B. Mauerwerk)
- besondere Vorkommnisse mit Datum und Uhrzeit

**3.3 Leerrammung/Leerbohrung/Leerstrecken:**

Als Leerrammung oder Leerbohrung gilt die Strecke von der Ansatzebene bis zur Unterkante jenes Bauteiles, in welchen der Pfahlkopf eingebunden wird. Allenfalls erforderliche Leerrammungen oder Leerbohrungen sind in die Einheitspreise einkalkuliert.

Das Befahrbarmachen und Verfüllen von Leerstrecken nach Fertigstellung der Pfähle ist in die Einheitspreise einkalkuliert.

**3.4 Überbeton:**

Das Abtragen, der Transport, die Behandlung und die Entsorgung des Überbetons an Pfahlköpfen, einschließlich etwaiger Gerüste, bis auf die planmäßige Pfahloberkante, ist in die Einheitspreise einkalkuliert.

**3.5 Überwachung**

**Ergänzungen zur StLB HB-022+ABK-020****Ausschreibungstexte ZZZ**

Leistungsverzeichnis

gedruckt am 15.11.2023

LB-HB-022+ABK-020

Preisangaben in EUR

Der Auftragnehmer überwacht während der Ramm- oder Bohrarbeiten den Zustand etwa angrenzender Objekte.

3.6 Folgende Leistungen sind (ergänzend zu den Nebenleistungen gemäß ÖNORM) in die Einheitspreise einkalkuliert:

- das Führen eines Ramm- oder Bohrprotokolls mit laufenden geologischen Überprüfungen
- ein technischer Bericht
- das Anschütten, Ausbreiten und Einebnen des wiederverwendbaren Aushubmaterials im Bereich der Baustelle
- das Herstellen von Bohr- oder Ramm-Schablonen, Leiteinrichtungen und deren Abtragen, Transport und Behandlung
- außerhalb der Toleranzgrenzen liegende, freigelegte Flächen werden im projektgemäß erforderlichen Ausmaß abgestemmt, soweit dies der Auftragnehmer zu vertreten hat
- Abnahmeprüfungen gemäß ÖNORM
- das Entsorgen von Aushubmaterial oder Baurestmassen

**4. Ausmaß- und Abrechnungsregeln:**

Ausschreibung und Abrechnung erfolgen nach lotrechten (vertikalen) Abschnitten. Leistungen sind von Null bis zur angegebenen Tiefe (Gesamttiefe) beschrieben.

03.32 00 Folgende Angaben und Anforderungen an die Art und Weise der Leistungserbringung gelten als vereinbart und sind in die Einheitspreise einkalkuliert.

**03.32 00D + Material/Erzeugnis n.W.AN zu 0332**

Das Verwenden nachstehend angebotener Materialien/Erzeugnisse zu den angegebenen Positionen dieser ULG wird vereinbart:

Betrifft Position(en):

Material/Erzeugnis nach Wahl des Auftragnehmers (AN).

Angeboten: (.....)

**03.32 00E + Material/Erzeugnis Beispiel AG zu 0332**

Das Verwenden nachstehend angebotener Materialien/Erzeugnisse zu den angegebenen Positionen dieser ULG wird vereinbart:

Betrifft Position(en):

Beispielhaftes Material/Erzeugnis:

Angeboten ist das beispielhafte oder ein Material/Erzeugnis gleichwertiger Art.

Kriterien der Gleichwertigkeit:

Angeboten: (.....)

**03.33 Duktile Guss-Pfähle****1. Ansatzebene:**

Als Ansatzebene gilt das Niveau, ab welchem die Rammung durchgeführt wird.

**2. Entsorgen:**

Im Folgenden ist unter dem Begriff Entsorgen das Laden, Abtransportieren sowie das Verwerten, Deponieren oder Entsorgen der Baurestmassen zu verstehen.

**3. Einkalkulierte Leistungen:**

Im Folgenden sind duktile Guss-Pfähle, das sind rohrförmige Elemente oder Pfähle aus duktilem Gusseisen, die mittels Hydraulik-Hammer (z.B. auf einem 15 bis 20 t Bagger) eingerammt werden, beschrieben (Liefen und Rammen).

Folgende Leistungen sind (ergänzend zu den Nebenleistungen gemäß ÖNORM) in die Einheitspreise einkalkuliert:

3.1 Technischer Bericht des Auftragnehmers:

**Ergänzungen zur StLB HB-022+ABK-020****Ausschreibungstexte ZZZ**

Leistungsverzeichnis

gedruckt am 15.11.2023

LB-HB-022+ABK-020

Preisangaben in EUR

Der Auftragnehmer legt dem Auftraggeber vor Beginn der Arbeiten einen technischen Bericht über die Technologie der gegenständlichen Maßnahmen vor. Ist dies nicht der Fall, kann der Auftraggeber vom Auftrag zurücktreten. Der technische Bericht umfasst folgende Angaben:

- Art und Technologie
- Art des Ramm-Verfahrens
- verwendete Stoffe
- Lageplan mit Nummerierung und kodierter Angabe von Richtung, Neigung, Ansatzpunkt und Länge der Rammung
- zeitliche Abfolge (Reihenfolge) der Arbeiten
- Sicherstellung der Kontrolle von Lage- und Richtungsgenauigkeit
- Maßnahmen zur Verhinderung von Hebungen oder Setzungen (z.B. durch Entlastungsbohrungen)

**3.2 Ramm-Protokoll:**

Für jede Rammung legt der Auftragnehmer ein Protokollblatt mit folgenden Angaben an:

- Nummer gemäß Lageplan
- Beginn und Ende des Rammvorganges
- Eindringtiefe/Zeit (z.B. Meter pro Stunde)
- Länge von durchörterten Materialien (z.B. Mauerwerk)
- besondere Vorkommnisse mit Datum und Uhrzeit
- laufende geologische Überprüfungen

**3.3 Leerstrecken:**

Das Befahrbarmachen und Verfüllen von Leerstrecken nach Fertigstellung der Pfähle ist in die Einheitspreise einkalkuliert.

**3.4 Überwachung**

Der Auftragnehmer überwacht während der Rammarbeiten den Zustand etwa angrenzender Objekte.

3.5 Folgende Leistungen sind (ergänzend zu den Nebenleistungen gemäß ÖNORM die Einheitspreise einkalkuliert:

- das Führen eines Ramm-Protokolls mit laufenden geologischen Überprüfungen
- ein technischer Bericht
- das Anschütten, Ausbreiten und Einebnen des wiederverwendbaren Aushubmaterials im Bereich der Baustelle
- das Herstellen von Ramm-Schablonen, Leiteinrichtungen und deren Abtragen, Transport und Behandlung
- Abnahmeprüfungen gemäß ÖNORM
- das Entsorgen von Aushubmaterial und Baurestmassen

**4. Ausmaß- und Abrechnungsregeln:**

Ausschreibung und Abrechnung erfolgen nach lotrechten (vertikalen) Abschnitten. Leistungen sind von Null bis zur angegebenen Tiefe (Gesamttiefe) beschrieben.

03.33 00 Folgende Angaben und Anforderungen an die Art und Weise der Leistungserbringung gelten als vereinbart und sind in die Einheitspreise einkalkuliert.

**03.33 00D + Material/Erzeugnis n.W.AN zu 0333**

Das Verwenden nachstehend angebotener Materialien/Erzeugnisse zu den angegebenen Positionen dieser ULG wird vereinbart:

Betrifft Position(en):

Material/Erzeugnis nach Wahl des Auftragnehmers (AN).

Angeboten: (.....)

**03.33 00E + Material/Erzeugnis Beispiel AG zu 0333**

Das Verwenden nachstehend angebotener Materialien/Erzeugnisse zu den angegebenen Positionen dieser ULG wird vereinbart:

Betrifft Position(en):

Beispielhaftes Material/Erzeugnis:

**Ergänzungen zur StLB HB-022+ABK-020****Ausschreibungstexte ZZZ**

Leistungsverzeichnis

gedruckt am 15.11.2023

LB-HB-022+ABK-020

Preisangaben in EUR

Angeboten ist das beispielhafte oder ein Material/Erzeugnis gleichwertiger Art.

Kriterien der Gleichwertigkeit: \_\_\_\_\_

Angeboten: (.....)

**03.36****Erdanker****1. Ansetzen:**

Im Folgenden ist das Liefern, Bohren und Verpressen von vorgespannten Erdankern (Zuganker) beschrieben.

**2. Entsorgen:**

Im Folgenden ist unter dem Begriff Entsorgen das Laden, Abtransportieren sowie das Verwerten, Deponieren oder Entsorgen der Baurestmassen zu verstehen.

**3. Einkalkulierte Leistungen:**

Folgende Leistungen sind (ergänzend zu den Nebenleistungen gemäß ÖNORM) in die Einheitspreise einkalkuliert:

**3.1 Technischer Bericht des Auftragnehmers:**

Der Auftragnehmer legt dem Auftraggeber vor Beginn der Arbeiten einen technischen Bericht über die Technologie der gegenständlichen Maßnahmen vor. Ist dies nicht der Fall, kann der Auftraggeber vom Auftrag zurücktreten. Der technische Bericht umfasst folgende Angaben:

- Art und Technologie
- Art des Bohrverfahrens
- verwendete Stoffe
- Lageplan mit Nummerierung und kodierter Angabe von Richtung, Neigung, Ansatzpunkt und Länge der Bohrung
- zeitlichen Abfolge (Reihenfolge) der Arbeiten
- Sicherstellung der Kontrolle von Lage- und Richtungsgenauigkeit
- die angewendeten Prüfverfahren

**3.2 Bohrprotokoll:**

Für jede Bohrung legt der Auftragnehmer ein Protokollblatt mit folgenden Angaben an:

- Nummer gemäß Lageplan
- Beginn und Ende des Bohrvorganges
- Eindringtiefe/Zeit (z.B. Meter pro Stunde)
- Länge von durchörterten Materialien (z.B. Mauerwerk)
- besondere Vorkommnisse mit Datum und Uhrzeit

**3.5 Überwachung**

Der Auftragnehmer überwacht während der Bohrarbeiten den Zustand etwa angrenzender Objekte.

3.4 Folgende Leistungen sind (ergänzend zu den Nebenleistungen gemäß ÖNORM) in die Einheitspreise einkalkuliert:

- das Führen eines Bohrprotokolls mit laufenden geologischen Überprüfungen
- ein technischer Bericht
- das Anschütten, Ausbreiten und Einebnen des wiederverwendbaren Aushubmaterials im Bereich der Baustelle
- das Herstellen von Bohr-Schablonen, Leiteinrichtungen und deren Abtragen, Transport und Behandlung
- Ausbauen, Transport und Behandlung von Ankern
- Abnahmeprüfungen gemäß ÖNORM
- das Entsorgen von Aushubmaterial und Baurestmassen

03.36 00

Folgende Angaben und Anforderungen an die Art und Weise der Leistungserbringung gelten als vereinbart und sind in die Einheitspreise einkalkuliert.

**Ergänzungen zur StLB HB-022+ABK-020****Ausschreibungstexte ZZZ**

Leistungsverzeichnis

gedruckt am 15.11.2023  
LB-HB-022+ABK-020 Preisangaben in EUR**03.36 00D + Material/Erzeugnis n.W.AN zu 0336**

Das Verwenden nachstehend angebotener Materialien/Erzeugnisse zu den angegebenen Positionen dieser ULG wird vereinbart:

Betrifft Position(en): \_\_\_\_\_

Material/Erzeugnis nach Wahl des Auftragnehmers (AN).

Angeboten: (.....)

**03.36 00E + Material/Erzeugnis Beispiel AG zu 0336**

Das Verwenden nachstehend angebotener Materialien/Erzeugnisse zu den angegebenen Positionen dieser ULG wird vereinbart:

Betrifft Position(en): \_\_\_\_\_

Beispielhaftes Material/Erzeugnis: \_\_\_\_\_

Angeboten ist das beispielhafte oder ein Material/Erzeugnis gleichwertiger Art.

Kriterien der Gleichwertigkeit: \_\_\_\_\_

Angeboten: (.....)

**03.41 Wasserhaltung****1. Begriffe:**

Die Positionen dieser Unterleistungsgruppe beschreiben Leistungen im Zusammenhang mit Tagwasser.

**2. Pumpen:**

Bei Ausfall von Pumpen und Förderleitungen sorgt der Auftragnehmer unverzüglich für kostenlosen Austausch.

03.41 00 Folgende Angaben und Anforderungen an die Art und Weise der Leistungserbringung gelten als vereinbart und sind in die Einheitspreise einkalkuliert.

**03.41 00D + Material/Erzeugnis n.W.AN zu 0341**

Das Verwenden nachstehend angebotener Materialien/Erzeugnisse zu den angegebenen Positionen dieser ULG wird vereinbart:

Betrifft Position(en): \_\_\_\_\_

Material/Erzeugnis nach Wahl des Auftragnehmers (AN).

Angeboten: (.....)

**03.41 00E + Material/Erzeugnis Beispiel AG zu 0341**

Das Verwenden nachstehend angebotener Materialien/Erzeugnisse zu den angegebenen Positionen dieser ULG wird vereinbart:

Betrifft Position(en): \_\_\_\_\_

Beispielhaftes Material/Erzeugnis: \_\_\_\_\_

Angeboten ist das beispielhafte oder ein Material/Erzeugnis gleichwertiger Art.

Kriterien der Gleichwertigkeit: \_\_\_\_\_

Angeboten: (.....)

**03.51 Einbau (flächig) von Schüttungen in Gruben****1. Gesteinskörnungen:**

Einbau (flächig) von Gesteinskörnungen (z.B. natürliches, recyciertes oder industriell hergestelltes Material) als Schüttmaterial in Gruben (z.B. unter Fundamentplatten, Unterbauplanum). Abgerechnet wird nach Planmaß.

**Ergänzungen zur StLB HB-022+ABK-020****Ausschreibungstexte ZZZ**

Leistungsverzeichnis

gedruckt am 15.11.2023  
LB-HB-022+ABK-020 Preisangaben in EUR**2. Einkalkulierte Leistungen:**

Folgende Leistungen sind (ergänzend zu den Nebenleistungen gemäß ÖNORM) in die Einheitspreise einkalkuliert:

- das Feinplanieren der Oberfläche

03.51 00 + Folgende Angaben und Anforderungen an die Art und Weise der Leistungserbringung gelten als vereinbart und sind in die Einheitspreise einkalkuliert.

**03.51 00A + Material/Erzeugnis n.W.AN zu 0351**

Das Verwenden nachstehend angebotener Materialien/Erzeugnisse zu den angegebenen Positionen dieser ULG wird vereinbart:

Betrifft Position(en): \_\_\_\_\_

Material/Erzeugnis nach Wahl des Auftragnehmers (AN).

Angeboten: (.....)

**03.51 00B + Material/Erzeugnis Beispiel AG zu 0351**

Das Verwenden nachstehend angebotener Materialien/Erzeugnisse zu den angegebenen Positionen dieser ULG wird vereinbart:

Betrifft Position(en): \_\_\_\_\_

Beispielhaftes Material/Erzeugnis: \_\_\_\_\_

Angeboten ist das beispielhafte oder ein Material/Erzeugnis gleichwertiger Art.

Kriterien der Gleichwertigkeit: \_\_\_\_\_

Angeboten: (.....)

**03.61 Hinterfüllen von Gruben****1. Hinterfüllen (seitliches Einschütten von Bauwerken):**

Hinterfüllungen erfolgen mit vorhandenem, zwischengelagertem (Massenausgleich) oder mit angeliefertem Aushubmaterial.

Hinterfüllungen mit Gesteinskörnungen oder Grädermaterial (z.B. natürliches, recykliertes oder industriell hergestelltes Material) oder selbstverdichtendes Material als Schüttmaterial erfolgen auf ausdrückliche Anordnung oder im Einvernehmen mit dem Auftraggeber.

**2. Einkalkulierte Leistungen:**

Folgende Leistungen sind (ergänzend zu den Nebenleistungen gemäß ÖNORM) in die Einheitspreise einkalkuliert:

- das Feinplanieren der Oberfläche der verfüllten Gruben

**3. Ausmaß- und Abrechnungsregeln:**

Hinterfüllen wird im Ausmaß der Aushubkörper abgerechnet.

03.61 00 + Folgende Angaben und Anforderungen an die Art und Weise der Leistungserbringung gelten als vereinbart und sind in die Einheitspreise einkalkuliert.

**03.61 00A + Material/Erzeugnis n.W.AN zu 0361**

Das Verwenden nachstehend angebotener Materialien/Erzeugnisse zu den angegebenen Positionen dieser ULG wird vereinbart:

Betrifft Position(en): \_\_\_\_\_

Material/Erzeugnis nach Wahl des Auftragnehmers (AN).

Angeboten: (.....)

**Ergänzungen zur StLB HB-022+ABK-020****Ausschreibungstexte ZZZ**

Leistungsverzeichnis

gedruckt am 15.11.2023  
LB-HB-022+ABK-020 Preisangaben in EUR**03.61 00B + Material/Erzeugnis Beispiel AG zu 0361**

Das Verwenden nachstehend angebotener Materialien/Erzeugnisse zu den angegebenen Positionen dieser ULG wird vereinbart:

Betrifft Position(en): \_\_\_\_\_

Beispielhaftes Material/Erzeugnis: \_\_\_\_\_

Angeboten ist das beispielhafte oder ein Material/Erzeugnis gleichwertiger Art.

Kriterien der Gleichwertigkeit: \_\_\_\_\_

Angeboten: (.....)

**03.S2 + Tiefenbohrungen (SBG-Bohr)**

Version: 2019-04

Im Folgenden ist das Liefern und Einbauen/Durchführen von Tiefenbohrungen beschrieben.

03.S2 00 + Folgende Angaben und Anforderungen an die Art und Weise der Leistungserbringung gelten als vereinbart und sind in die Einheitspreise einkalkuliert.

**03.S2 00A + Material/Erzeugnis n.W.AN zu 03S2**

Das Verwenden nachstehend angebotener Materialien/Erzeugnisse zu den angegebenen Positionen dieser ULG wird vereinbart:

Betrifft Position(en): \_\_\_\_\_

Material/Erzeugnis nach Wahl des Auftragnehmers (AN).

Angeboten: (.....)

**03.S2 00B + Material/Erzeugnis Beispiel AG zu 03S2**

Das Verwenden nachstehend angebotener Materialien/Erzeugnisse zu den angegebenen Positionen dieser ULG wird vereinbart:

Betrifft Position(en): \_\_\_\_\_

Beispielhaftes Material/Erzeugnis: \_\_\_\_\_

Angeboten ist das beispielhafte oder ein Material/Erzeugnis gleichwertiger Art.

Kriterien der Gleichwertigkeit: \_\_\_\_\_

Angeboten: (.....)

**03.S3 + Verbindungsleitungen u. Verteilerschacht (SBG-Bohr)**

Version: 2019-04

03.S3 00 + Folgende Angaben und Anforderungen an die Art und Weise der Leistungserbringung gelten als vereinbart und sind in die Einheitspreise einkalkuliert.

**03.S3 00A + Material/Erzeugnis n.W.AN zu 03S3**

Das Verwenden nachstehend angebotener Materialien/Erzeugnisse zu den angegebenen Positionen dieser ULG wird vereinbart:

Betrifft Position(en): \_\_\_\_\_

Material/Erzeugnis nach Wahl des Auftragnehmers (AN).

Angeboten: (.....)

**03.S3 00B + Material/Erzeugnis Beispiel AG zu 03S3**

Das Verwenden nachstehend angebotener Materialien/Erzeugnisse zu den angegebenen Positionen dieser ULG wird vereinbart:

Betrifft Position(en): \_\_\_\_\_

Beispielhaftes Material/Erzeugnis: \_\_\_\_\_

**Ergänzungen zur StLB HB-022+ABK-020****Ausschreibungstexte ZZZ**

Leistungsverzeichnis

gedruckt am 15.11.2023

LB-HB-022+ABK-020

Preisangaben in EUR

Angeboten ist das beispielhafte oder ein Material/Erzeugnis gleichwertiger Art.

Kriterien der Gleichwertigkeit: \_\_\_\_\_

Angeboten: (.....)

**03.S4 + Füllung u.Druckprüfung (SBG-Bohr)**

Version: 2019-04

03.S4 00 + Folgende Angaben und Anforderungen an die Art und Weise der Leistungserbringung gelten als vereinbart und sind in die Einheitspreise einkalkuliert.

**03.S4 00A + Material/Erzeugnis n.W.AN zu 03S4**

Das Verwenden nachstehend angebotener Materialien/Erzeugnisse zu den angegebenen Positionen dieser ULG wird vereinbart:

Betrifft Position(en): \_\_\_\_\_

Material/Erzeugnis nach Wahl des Auftragnehmers (AN).

Angeboten: (.....)

**03.S4 00B + Material/Erzeugnis Beispiel AG zu 03S4**

Das Verwenden nachstehend angebotener Materialien/Erzeugnisse zu den angegebenen Positionen dieser ULG wird vereinbart:

Betrifft Position(en): \_\_\_\_\_

Beispielhaftes Material/Erzeugnis: \_\_\_\_\_

Angeboten ist das beispielhafte oder ein Material/Erzeugnis gleichwertiger Art.

Kriterien der Gleichwertigkeit: \_\_\_\_\_

Angeboten: (.....)



**Ergänzungen zur StLB HB-022+ABK-020****Ausschreibungstexte ZZZ**

Leistungsverzeichnis

gedruckt am 15.11.2023  
LB-HB-022+ABK-020 Preisangaben in EUR**04****Gerüste**

Version 022 (2021-12)

Soweit in Vorbemerkungen oder Positionstexten nicht anders angegeben, gelten für alle Leistungen dieser Gruppe folgende Regelungen:

**1. Herstellen:**

Die Leistung (Herstellen) umfasst das Aufbauen eines gebrauchsfähigen Zustandes einschließlich Antransportieren, Aufstellen und Montieren sowie das Abbauen, Demontieren und Abtransportieren.

Die Teilleistung des Aufbaus eines gebrauchsfertigen Zustandes wird mit 70 Prozent, die Teilleistung des Abbaus mit 30 Prozent der Gesamtleistung bewertet.

**2. Auf- und Abbauen (Herstellen):**

Das Herstellen umfasst auch das Schließen der Verankerungsstellen gemäß ÖNORM (wenn der Auftraggeber den Verbleib der Verankerungsstellen nicht ausdrücklich anordnet).

**3. Einkalkulierte Leistungen:**

3.1 Aufstellflächen, Zugänge, Lagerung:

Etwaige Kosten für die vereinbarte Benutzung von Teilen des öffentlichen Gutes sind für die angegebene Dauer in die Einheitspreise einkalkuliert.

3.2 Folgende Leistungen sind (ergänzend zu den Nebenleistungen gemäß ÖNORM) in die Einheitspreise einkalkuliert:

- das Beistellen statischer Nachweise (z.B. Typenstatik) und Typenbezeichnungen für die verwendeten Gerüste
- die Überprüfung des Gerüsts nach Fertigstellung
- Brust-, Fuß- und Mittelwehren an der Außenseite des Gerüsts
- alle seitlichen und dachseitigen Sicherungen (Wehren) bei Giebelwänden
- wiederkehrende Prüfungen und Instandhaltungskosten bei einer Gebrauchsüberlassung

**4. Gebrauchsüberlassung:**

Die Gebrauchsüberlassung (Gebrauchsüberl.) wird für jene Tage vergütet, die zwischen dem Tag der positiven Aufstellüberprüfung des Gerüsts nach Fertigstellung und dem ersten Tag des Abbaus liegen, unabhängig ob das Gerüst für die eigene Leistung (dem eigenen Bedarf) oder dem Gebrauch Dritter (anderer Auftragnehmer des Auftraggebers) hergestellt ist.

Das Ende der Gebrauchsüberlassung wird vom jeweiligen Vertragspartner eine Woche vorher angekündigt. Erfolgt der Abbau später als dies unter Einhaltung der Verständigungsfrist festgelegt wurde, gilt der festgelegte Tag.

Die Gebrauchsüberlassung wird in Verrechnungseinheiten, ermittelt aus dem Ausmaß mal der Anzahl der Wochen, abgerechnet. Wochen sind teilbar wobei 1 Kalendertag gleich 1/7 Woche ist.

**04.18****System-Gerüste****1. System-Gerüste:**

Im Folgenden werden Fassadengerüste (stehende Arbeitsgerüste) aus vorgefertigten Bauteilen, nach Wahl des Auftragnehmers, gemäß ÖNORM als System-Gerüste (System-G.) in Standardausführung bezeichnet.

**2. Einfach gegliederte Fassaden:**

System-Gerüste in Standardausführung werden für nicht oder einfach gegliederte Fassaden ausgeführt.

Unter einfach gegliederten Fassaden werden solche verstanden, deren Gliederungselemente bis 25 cm, bezogen auf die Fassadenfläche, vor- oder zurückspringen (z.B. Kordon- oder Fenstergesimse).

**3. Einkalkulierte Leistungen:**

**Ergänzungen zur StLB HB-022+ABK-020****Ausschreibungstexte ZZZ**

Leistungsverzeichnis

gedruckt am 15.11.2023

LB-HB-022+ABK-020

Preisangaben in EUR

3.1 Folgende Leistungen sind (ergänzend zu den Nebenleistungen gemäß ÖNORM) in die Einheitspreise einkalkuliert:

- Leiteraufstiege in der Arbeitsgerüstebene
- die An- und Abfahrt bei einem vom Auftraggeber angeordneten Teilauf- oder Teilabbau über 400 m<sup>2</sup> Gerüstfläche
- die An- und Abfahrt beim Umsetzen von Gerüsten

**4. Umsetzen:**

Ein etwaiges Umsetzen von Gerüsten im Ganzen oder in Teilen, das heißt das Abbauen an einem Ort der Baustelle und das Aufbauen an einem anderen Ort der Baustelle (darunter ist kein Teilauf- und Teilabbau zu verstehen) wird mit den Positionen System-Gerüst (Addition der Abrechnungseinheiten) verrechnet.

**5. Ausmaß und Abrechnungsregeln:**

System-Gerüste bei Giebelwänden (z.B. mit Dachvorsprüngen oder auskragenden Hauptgesimsen) werden mit dem Flächenmaß, ermittelt durch das größte umschriebene Rechteck (Aufstandsfläche (m) x Höhe (m) des obersten Punktes der Giebelwand) abgerechnet.

04.18 00 Folgende Angaben oder Anforderungen an die Art und Weise der Leistungserbringung gelten als vereinbart und sind in die Einheitspreise der zutreffenden Positionen einkalkuliert:

**04.18 00G + Material/Erzeugnis n.W.AN zu 0418**

Das Verwenden nachstehend angebotener Materialien/Erzeugnisse zu den angegebenen Positionen dieser ULG wird vereinbart:

Betrifft Position(en):

Material/Erzeugnis nach Wahl des Auftragnehmers (AN).

Angeboten: (.....)

**04.18 00H + Material/Erzeugnis Beispiel AG zu 0418**

Das Verwenden nachstehend angebotener Materialien/Erzeugnisse zu den angegebenen Positionen dieser ULG wird vereinbart:

Betrifft Position(en):

Beispielhaftes Material/Erzeugnis:

Angeboten ist das beispielhafte oder ein Material/Erzeugnis gleichwertiger Art.

Kriterien der Gleichwertigkeit:

Angeboten: (.....)

**Ergänzungen zur StLB HB-022+ABK-020****Ausschreibungstexte ZZZ**

Leistungsverzeichnis

gedruckt am 15.11.2023  
LB-HB-022+ABK-020 Preisangaben in EUR**06 Aufschließung, Infrastruktur**

Version 022 (2021-12)

Soweit in Vorbemerkungen oder Positionstexten nicht anders angegeben, gelten für alle Leistungen dieser Gruppe folgende Regelungen:

**1. Bodenklassen, Neigung:**

Leistungen sind bis 20 Prozent Geländeneigung beschrieben. Angaben über die Neigung erfolgen im Verhältnis der Höhe zur projizierten Länge im Grundriss.

Vertragsbasis sind die durch den Auftraggeber beigestellten Unterlagen (z.B. Aufschlüsse, Bohrprofile oder Bodengutachten, beschriebene Baugrundsichten (Bodenverhältnisse) und die im Plan festgehaltenen Geländeformen).

Die Dokumentation wird gemäß ÖNORM durchgeführt.

**2. Verwerten oder Deponieren:**

Baurestmassen werden grundsätzlich verwertet. Wenn dies aus wirtschaftlichen oder technischen Gründen nicht möglich ist, werden Baurestmassen ordnungsgemäß deponiert.

**2.1 Unzulässige Belastungen durch Manipulationen im Baubetrieb:**

Der Baubetrieb ist derart gestaltet, dass die Schadstoffgesamtgehalte und Eluate des Aushub- und Abbruchmaterials nicht unzulässiger Weise nachteilig verändert werden.

Der Auftragnehmer trägt Sorge, dass das Aushubmaterial durch den Baubetrieb mit nicht mehr als insgesamt 5 Prozent des Volumens mineralischer Baurestmassen verunreinigt wird.

Allfällige Kosten aus derartigen Veränderungen (z. B. Altlastenbeiträge nach dem Altlastensanierungsgesetz) übernimmt der Auftragnehmer.

**2.2 Nachweise:**

Eine Bestätigung, dass der Auftragnehmer (AN) die Baurestmassen an berechnete Abfallsammler übergeben hat, wird dem Auftraggeber (AG) nach Aufforderung übergeben.

**2.3 Trennung:**

Die Trennung von Aushubmaterial und Baurestmassen erfolgt gemäß Recycling-Baustoffverordnung.

**2.4 Eigentumsübergang:**

Das Aushubmaterial geht mit dem ersten Laden in das Eigentum des Auftragnehmers über, sofern eine Wiederverwendung durch den AG nicht Vertragsbestandteil ist und unbeschadet einer Vergütung für den Transport, das Verwerten, Deponieren oder Entsorgen.

**3. Zwischenlagern:**

Unter Zwischenlagern ist das Lagern innerhalb des Baustellenbereiches zu verstehen. Es enthält somit auch den Transport zum Zwischenlager und das sachgemäße Lagern.

Zwischenlager sind vorzuhalten und vor der Übernahme zu räumen.

Der Platz für die Zwischenlagerung wird, wenn nicht bereits in der Ausschreibung bestimmt, im Einvernehmen mit dem Auftraggeber festgelegt.

**4. Transport:**

Das Transportieren erfolgt unter Berücksichtigung von etwaigen erforderlichen Genehmigungen und Vorschriften.

**5. Einkalkulierte Leistungen:**

Folgende Leistungen sind (ergänzend zu den Nebenleistungen gemäß ÖNORM) in die Einheitspreise einkalkuliert:

- das Beseitigen von Einzelhindernissen mit einem Einzelausmaß bis 0,1 m<sup>3</sup>
- das Laden des Aushub- oder Abbruchmaterials
- ein etwaiges Zwischenlagern
- behördliche Vorschriften betreffend Schallschutz, Staubschutz (werden vom Auftragnehmer vor der Angebotslegung erkundet)
- die Wiederinstandsetzung der vom Auftraggeber für die Zwischenlagerung von Abbruch- oder

**Ergänzungen zur StLB HB-022+ABK-020****Ausschreibungstexte ZZZ**

Leistungsverzeichnis

gedruckt am 15.11.2023

LB-HB-022+ABK-020

Preisangaben in EUR

Aushubmaterial beigestellten Flächen nach Beendigung der Bauarbeiten

- sämtliche Gebühren und Abgaben (z. B. Atlastenbeitrag)

- Organisation (Förderart und Förderweg)

- das Trennen und Ausscheiden von Massen, die nicht, beschränkt, oder zur weiteren Verwertung verwendbar sind

**6. Ausmaß- und Abrechnungsregeln:**

Preise gelten ohne Unterschied der Art der Ausführung (z.B. händisch oder maschinell).

**6.1 Tiefenstufen:**

Ausschreibung und Abrechnung für das Aushubmaterial, Sicherungen und Gründungen erfolgen nach lotrechten (vertikalen) Abschnitten und nicht nach einzelnen Schichten.

Leistungen werden von Null bis zur angegebenen Tiefe (Gesamttiefe) beschrieben.

**06.12 Dränrohrleitungen****1. Einkalkulierte Leistungen:**

Folgende Leistungen sind (ergänzend zu den Nebenleistungen gemäß ÖNORM) in die Einheitspreise einkalkuliert:

- das Verlegen, ohne Unterschied der Verlegungsart oder Grabentiefe

- Zuschnitte

- Einebnen und Verdichten der Auflagersohle (Feinplanum und Unterlagsbeton in eigenen Positionen)

**2. Befund:**

Änderungen gegenüber der Planung trägt der Auftragnehmer in die vorhandenen Projektpläne ein und legt, wenn behördlich vorgeschrieben, einen amtlichen Befund über die ordnungsgemäße Beschaffenheit der Anlage vor.

**3. Abkürzungen:**

Anstelle der Abkürzung NW (Nennweite) wird gemäß ÖNORM die Abkürzung DN (Nenndurchmesser) verwendet.

06.12 00 Folgende Angaben und Anforderungen an die Art und Weise der Leistungserbringung gelten als vereinbart und sind in die Einheitspreise einkalkuliert.

**06.12 00A + Material/Erzeugnis n.W.AN zu 0612**

Das Verwenden nachstehend angebotener Materialien/Erzeugnisse zu den angegebenen Positionen dieser ULG wird vereinbart:

Betrifft Position(en): \_\_\_\_\_

Material/Erzeugnis nach Wahl des Auftragnehmers (AN).

Angeboten: (.....)

**06.12 00B + Material/Erzeugnis Beispiel AG zu 0612**

Das Verwenden nachstehend angebotener Materialien/Erzeugnisse zu den angegebenen Positionen dieser ULG wird vereinbart:

Betrifft Position(en): \_\_\_\_\_

Beispielhaftes Material/Erzeugnis: \_\_\_\_\_

Angeboten ist das beispielhafte oder ein Material/Erzeugnis gleichwertiger Art.

Kriterien der Gleichwertigkeit: \_\_\_\_\_

Angeboten: (.....)

**06.14 Kunststoffrohre**

**Ergänzungen zur StLB HB-022+ABK-020****Ausschreibungstexte ZZZ**

Leistungsverzeichnis

gedruckt am 15.11.2023  
LB-HB-022+ABK-020 Preisangaben in EUR**1. Einkalkulierte Leistungen:**

Folgende Leistungen sind (ergänzend zu den Nebenleistungen gemäß ÖNORM) in die Einheitspreise einkalkuliert:

- das Verlegen, ohne Unterschied der Verlegungsart oder Grabentiefe
- Rohringdichtungen
- Zuschnitte

**2. Druckproben:**

Falls eine Prüfung der Betriebsdichtheit von neu errichteten Leitungen verlangt wird, wird diese gesondert verrechnet, wenn die Dichtheit nachgewiesen wird.

**3. Befund:**

Änderungen gegenüber der Planung trägt der Auftragnehmer in die vorhandenen Projektpläne ein und legt, wenn behördlich vorgeschrieben, einen amtlichen Befund über die ordnungsgemäße Beschaffenheit der Anlage vor.

**4. Abkürzungen:**

Anstelle der Abkürzung NW (Nennweite) wird gemäß ÖNORM die Abkürzung DN (Nenndurchmesser innen) verwendet. Die Abkürzung D (Durchmesser) steht allgemein für lichte Weite.

06.14 00 Folgende Angaben und Anforderungen an die Art und Weise der Leistungserbringung gelten als vereinbart und sind in die Einheitspreise einkalkuliert.

**06.14 00A + Material/Erzeugnis n.W.AN zu 0614**

Das Verwenden nachstehend angebotener Materialien/Erzeugnisse zu den angegebenen Positionen dieser ULG wird vereinbart:

Betrifft Position(en):

Material/Erzeugnis nach Wahl des Auftragnehmers (AN).

Angeboten: (.....)

**06.14 00B + Material/Erzeugnis Beispiel AG zu 0614**

Das Verwenden nachstehend angebotener Materialien/Erzeugnisse zu den angegebenen Positionen dieser ULG wird vereinbart:

Betrifft Position(en):

Beispielhaftes Material/Erzeugnis:

Angeboten ist das beispielhafte oder ein Material/Erzeugnis gleichwertiger Art.

Kriterien der Gleichwertigkeit:

Angeboten: (.....)

**06.16 Abläufe und Abscheider**

Im Folgenden ist unter NIRO nicht rostender Stahl (z.B. nicht rostender Stahl mit der Werkstoffnummer 1.4301 (V2A) oder 1.4571 (V4A)), der für den beschriebenen Anwendungsfall geeignet ist, zu verstehen.

06.16 00 Folgende Angaben und Anforderungen an die Art und Weise der Leistungserbringung gelten als vereinbart und sind in die Einheitspreise einkalkuliert.

**06.16 00A + Material/Erzeugnis n.W.AN zu 0616**

Das Verwenden nachstehend angebotener Materialien/Erzeugnisse zu den angegebenen Positionen dieser ULG wird vereinbart:

Betrifft Position(en):

Material/Erzeugnis nach Wahl des Auftragnehmers (AN).

Angeboten: (.....)

**Ergänzungen zur StLB HB-022+ABK-020****Ausschreibungstexte ZZZ**

Leistungsverzeichnis

gedruckt am 15.11.2023  
LB-HB-022+ABK-020 Preisangaben in EUR**06.16 00B + Material/Erzeugnis Beispiel AG zu 0616**

Das Verwenden nachstehend angebotener Materialien/Erzeugnisse zu den angegebenen Positionen dieser ULG wird vereinbart:

Betrifft Position(en): \_\_\_\_\_

Beispielhaftes Material/Erzeugnis: \_\_\_\_\_

Angeboten ist das beispielhafte oder ein Material/Erzeugnis gleichwertiger Art.

Kriterien der Gleichwertigkeit: \_\_\_\_\_

Angeboten: (.....)

**06.17 Putz- und Sickerschächte**

Die Tiefe wird ab Oberkante Rohr gemessen, bei offenem Gerinne ab Oberkante Gerinnesohle bis Oberkante Schachtdeckel, sonstige Schächte ab Unterkante der aufsteigenden Wände bis Oberkante Schachtdeckel.

06.17 00 Folgende Angaben und Anforderungen an die Art und Weise der Leistungserbringung gelten als vereinbart und sind in die Einheitspreise einkalkuliert.

**06.17 00A + Material/Erzeugnis n.W.AN zu 0617**

Das Verwenden nachstehend angebotener Materialien/Erzeugnisse zu den angegebenen Positionen dieser ULG wird vereinbart:

Betrifft Position(en): \_\_\_\_\_

Material/Erzeugnis nach Wahl des Auftragnehmers (AN).

Angeboten: (.....)

**06.17 00B + Material/Erzeugnis Beispiel AG zu 0617**

Das Verwenden nachstehend angebotener Materialien/Erzeugnisse zu den angegebenen Positionen dieser ULG wird vereinbart:

Betrifft Position(en): \_\_\_\_\_

Beispielhaftes Material/Erzeugnis: \_\_\_\_\_

Angeboten ist das beispielhafte oder ein Material/Erzeugnis gleichwertiger Art.

Kriterien der Gleichwertigkeit: \_\_\_\_\_

Angeboten: (.....)

**06.18 Sonstige Leistungen Aufschließung**

06.18 00 Folgende Angaben und Anforderungen an die Art und Weise der Leistungserbringung gelten als vereinbart und sind in die Einheitspreise einkalkuliert.

**06.18 00A + Material/Erzeugnis n.W.AN zu 0618**

Das Verwenden nachstehend angebotener Materialien/Erzeugnisse zu den angegebenen Positionen dieser ULG wird vereinbart:

Betrifft Position(en): \_\_\_\_\_

Material/Erzeugnis nach Wahl des Auftragnehmers (AN).

Angeboten: (.....)

**06.18 00B + Material/Erzeugnis Beispiel AG zu 0618**

Das Verwenden nachstehend angebotener Materialien/Erzeugnisse zu den angegebenen Positionen dieser ULG wird vereinbart:

Betrifft Position(en): \_\_\_\_\_

Beispielhaftes Material/Erzeugnis: \_\_\_\_\_

**Ergänzungen zur StLB HB-022+ABK-020****Ausschreibungstexte ZZZ**

Leistungsverzeichnis

gedruckt am 15.11.2023

LB-HB-022+ABK-020

Preisangaben in EUR

Angeboten ist das beispielhafte oder ein Material/Erzeugnis gleichwertiger Art.

Kriterien der Gleichwertigkeit: \_\_\_\_\_

Angeboten: (.....)

**06.1P + Schächte versetzen (PCI)**

Version: 2018

**Verarbeitungsrichtlinien:**

Die Verarbeitungsrichtlinien des Erzeugers werden eingehalten. Es werden nur die dem System zugehörigen Materialien verwendet.

06.1P 00 + Folgende Angaben und Anforderungen an die Art und Weise der Leistungserbringung gelten als vereinbart und sind in die Einheitspreise einkalkuliert.

**06.1P 00A + Material/Erzeugnis n.W.AN zu 061P**

Das Verwenden nachstehend angebotener Materialien/Erzeugnisse zu den angegebenen Positionen dieser ULG wird vereinbart:

Betrifft Position(en): \_\_\_\_\_

Material/Erzeugnis nach Wahl des Auftragnehmers (AN).

Angeboten: (.....)

**06.1P 00B + Material/Erzeugnis Beispiel AG zu 061P**

Das Verwenden nachstehend angebotener Materialien/Erzeugnisse zu den angegebenen Positionen dieser ULG wird vereinbart:

Betrifft Position(en): \_\_\_\_\_

Beispielhaftes Material/Erzeugnis: \_\_\_\_\_

Angeboten ist das beispielhafte oder ein Material/Erzeugnis gleichwertiger Art.

Kriterien der Gleichwertigkeit: \_\_\_\_\_

Angeboten: (.....)

**06.2P + Schächte instandsetzen (PCI)**

Version: 2018-12

**Verarbeitungsrichtlinien:**

Die Verarbeitungsrichtlinien des Erzeugers werden eingehalten. Es werden nur die dem System zugehörigen Materialien verwendet.

06.2P 00 + Folgende Angaben und Anforderungen an die Art und Weise der Leistungserbringung gelten als vereinbart und sind in die Einheitspreise einkalkuliert.

**06.2P 00A + Material/Erzeugnis n.W.AN zu 062P**

Das Verwenden nachstehend angebotener Materialien/Erzeugnisse zu den angegebenen Positionen dieser ULG wird vereinbart:

Betrifft Position(en): \_\_\_\_\_

Material/Erzeugnis nach Wahl des Auftragnehmers (AN).

Angeboten: (.....)

**06.2P 00B + Material/Erzeugnis Beispiel AG zu 062P**

Das Verwenden nachstehend angebotener Materialien/Erzeugnisse zu den angegebenen Positionen dieser ULG wird vereinbart:

Betrifft Position(en): \_\_\_\_\_

Beispielhaftes Material/Erzeugnis: \_\_\_\_\_

**Ergänzungen zur StLB HB-022+ABK-020****Ausschreibungstexte ZZZ**

Leistungsverzeichnis

gedruckt am 15.11.2023

LB-HB-022+ABK-020

Preisangaben in EUR

Angeboten ist das beispielhafte oder ein Material/Erzeugnis gleichwertiger Art.

Kriterien der Gleichwertigkeit: \_\_\_\_\_

Angeboten: (.....)

**06.31 Leitungsschutz**

06.31 00 Folgende Angaben und Anforderungen an die Art und Weise der Leistungserbringung gelten als vereinbart und sind in die Einheitspreise einkalkuliert.

**06.31 00A + Material/Erzeugnis n.W.AN zu 0631**

Das Verwenden nachstehend angebotener Materialien/Erzeugnisse zu den angegebenen Positionen dieser ULG wird vereinbart:

Betrifft Position(en): \_\_\_\_\_

Material/Erzeugnis nach Wahl des Auftragnehmers (AN).

Angeboten: (.....)

**06.31 00B + Material/Erzeugnis Beispiel AG zu 0631**

Das Verwenden nachstehend angebotener Materialien/Erzeugnisse zu den angegebenen Positionen dieser ULG wird vereinbart:

Betrifft Position(en): \_\_\_\_\_

Beispielhaftes Material/Erzeugnis: \_\_\_\_\_

Angeboten ist das beispielhafte oder ein Material/Erzeugnis gleichwertiger Art.

Kriterien der Gleichwertigkeit: \_\_\_\_\_

Angeboten: (.....)

**06.3P + Schächte abdichten (PCI)**

Version: 2018

**Verarbeitungsrichtlinien:**

Die Verarbeitungsrichtlinien des Erzeugers werden eingehalten. Es werden nur die dem System zugehörigen Materialien verwendet.

06.3P 00 + Folgende Angaben und Anforderungen an die Art und Weise der Leistungserbringung gelten als vereinbart und sind in die Einheitspreise einkalkuliert.

**06.3P 00A + Material/Erzeugnis n.W.AN zu 063P**

Das Verwenden nachstehend angebotener Materialien/Erzeugnisse zu den angegebenen Positionen dieser ULG wird vereinbart:

Betrifft Position(en): \_\_\_\_\_

Material/Erzeugnis nach Wahl des Auftragnehmers (AN).

Angeboten: (.....)

**06.3P 00B + Material/Erzeugnis Beispiel AG zu 063P**

Das Verwenden nachstehend angebotener Materialien/Erzeugnisse zu den angegebenen Positionen dieser ULG wird vereinbart:

Betrifft Position(en): \_\_\_\_\_

Beispielhaftes Material/Erzeugnis: \_\_\_\_\_

Angeboten ist das beispielhafte oder ein Material/Erzeugnis gleichwertiger Art.

Kriterien der Gleichwertigkeit: \_\_\_\_\_

Angeboten: (.....)



**Ergänzungen zur StLB HB-022+ABK-020****Ausschreibungstexte ZZZ**

Leistungsverzeichnis

gedruckt am 15.11.2023  
LB-HB-022+ABK-020 Preisangaben in EUR**06.61 Schüttmaterial für Gräben****1. Verfüllungen (Einschütten von Leitungen):**

Verfüllungen erfolgen mit vorhandenem, zwischengelagertem (Massenausgleich) oder mit angeliefertem Material.

Verfüllungen mit Gesteinskörnungen oder Grädermaterial (z.B. natürliches, recyciertes oder industriell hergestelltes Material) oder selbstverdichtendes Material als Schüttmaterial erfolgen auf ausdrückliche Anordnung oder im Einvernehmen mit dem Auftraggeber.

**2. Entsorgen:**

Im Folgenden ist unter dem Begriff Entsorgen das Laden, Abtransportieren sowie das Verwerten, Deponieren oder Entsorgen der Baurestmassen zu verstehen.

**3. Einkalkulierte Leistungen:**

Folgende Leistungen sind (ergänzend zu den Nebenleistungen gemäß ÖNORM) in die Einheitspreise einkalkuliert:

- das Feinplanieren der Oberfläche der verfüllten Gräben unter Berücksichtigung etwaiger projektgemäßer Deckschichten

**4. Ausmaß- und Abrechnungsregeln:**

Verfüllen wird im Ausmaß der Aushubkörper abgerechnet.

06.61 00 + Folgende Angaben und Anforderungen an die Art und Weise der Leistungserbringung gelten als vereinbart und sind in die Einheitspreise einkalkuliert.

**06.61 00A + Material/Erzeugnis n.W.AN zu 0661**

Das Verwenden nachstehend angebotener Materialien/Erzeugnisse zu den angegebenen Positionen dieser ULG wird vereinbart:

Betrifft Position(en):

Material/Erzeugnis nach Wahl des Auftragnehmers (AN).

Angeboten: (.....)

**06.61 00B + Material/Erzeugnis Beispiel AG zu 0661**

Das Verwenden nachstehend angebotener Materialien/Erzeugnisse zu den angegebenen Positionen dieser ULG wird vereinbart:

Betrifft Position(en):

Beispielhaftes Material/Erzeugnis:

Angeboten ist das beispielhafte oder ein Material/Erzeugnis gleichwertiger Art.

Kriterien der Gleichwertigkeit:

Angeboten: (.....)

**06.81 Instandsetzen Rohrleitungs(Kanal)-anlagen****1. Erschwernisse:**

Alle Erschwernisse, die aus den Merkmalen einer Instandsetzung- oder Adaptierungsarbeit resultieren, ausgenommen Schadstoffe gemäß ÖNORM, sind in die Einheitspreise einkalkuliert.

**2. Entsorgen:**

Im Folgenden ist unter dem Begriff Entsorgen das Laden, Abtransportieren sowie das Verwerten, Deponieren oder Entsorgen der Baurestmassen zu verstehen.

**3. Ausmaß- und Abrechnungsregeln:**

Ausschreibung und Abrechnung erfolgen nach lotrechten (vertikalen) Abschnitten. Leistungen sind von Null bis zur angegebenen Tiefe (Gesamttiefe) beschrieben.

**Ergänzungen zur StLB HB-022+ABK-020****Ausschreibungstexte ZZZ**

Leistungsverzeichnis

gedruckt am 15.11.2023

LB-HB-022+ABK-020

Preisangaben in EUR

06.81 00 Folgende Angaben und Anforderungen an die Art und Weise der Leistungserbringung gelten als vereinbart und sind in die Einheitspreise einkalkuliert.

**06.81 00E + Material/Erzeugnis n.W.AN zu 0681**

Das Verwenden nachstehend angebotener Materialien/Erzeugnisse zu den angegebenen Positionen dieser ULG wird vereinbart:

Betrifft Position(en): \_\_\_\_\_

Material/Erzeugnis nach Wahl des Auftragnehmers (AN).

Angebote: (.....)

**06.81 00F + Material/Erzeugnis Beispiel AG zu 0681**

Das Verwenden nachstehend angebotener Materialien/Erzeugnisse zu den angegebenen Positionen dieser ULG wird vereinbart:

Betrifft Position(en): \_\_\_\_\_

Beispielhaftes Material/Erzeugnis: \_\_\_\_\_

Angebote ist das beispielhafte oder ein Material/Erzeugnis gleichwertiger Art.

Kriterien der Gleichwertigkeit: \_\_\_\_\_

Angebote: (.....)

**06.91 Transportieren, Verwerten, Deponieren von Aushubmaterial**

06.91 00 + Folgende Angaben und Anforderungen an die Art und Weise der Leistungserbringung gelten als vereinbart und sind in die Einheitspreise einkalkuliert.

**06.91 00A + Material/Erzeugnis n.W.AN zu 0691**

Das Verwenden nachstehend angebotener Materialien/Erzeugnisse zu den angegebenen Positionen dieser ULG wird vereinbart:

Betrifft Position(en): \_\_\_\_\_

Material/Erzeugnis nach Wahl des Auftragnehmers (AN).

Angebote: (.....)

**06.91 00B + Material/Erzeugnis Beispiel AG zu 0691**

Das Verwenden nachstehend angebotener Materialien/Erzeugnisse zu den angegebenen Positionen dieser ULG wird vereinbart:

Betrifft Position(en): \_\_\_\_\_

Beispielhaftes Material/Erzeugnis: \_\_\_\_\_

Angebote ist das beispielhafte oder ein Material/Erzeugnis gleichwertiger Art.

Kriterien der Gleichwertigkeit: \_\_\_\_\_

Angebote: (.....)

**06.9A + Versickerungsrigol (ACO)**

Version: 2023-03

Einheitspreis:

In den Einheitspreis ist das Liefern und Versetzen in die vorbereiteten Gräben einkalkuliert. Aushub- und Wiederverfüllungsarbeiten werden gesondert verrechnet.

Verarbeitungsrichtlinien:

Die Verarbeitungsrichtlinien des Erzeugers werden eingehalten.

Skizze:

In der Folge wird die Bezeichnung Skizze als einfachste Darstellungsmöglichkeit stellvertretend für Zeichnung, Plan und dergleichen verwendet.

Dimensionierung:

**Ergänzungen zur StLB HB-022+ABK-020****Ausschreibungstexte ZZZ**

Leistungsverzeichnis

gedruckt am 15.11.2023

LB-HB-022+ABK-020

Preisangaben in EUR

Die Dimensionierung der Füllkörperrigole erfolgt nach ATV A-138, bzw. nach ÖNORM B 2506-1 für Versickerungsanlagen, sowie ATV A-117 bzw. nach ÖNORM B 2506-1 für Rückhalteanlagen. Bei Abweichung vom beispielhaft ausgeführten Fabrikat sind ein Nachweis der Gleichwertigkeit und eine Neudimensionierung der Anlage nach den derzeit geltenden Normen mit dem Angebot spätestens jedoch vor Auftragsvergabe abzugeben. Insbesondere ist ein Nachweis der Lebensdauer von 50 Jahren und der statischen Tragfähigkeit hierzu mittels entsprechenden Zertifikaten (z.B. DIBT, BBA, etc.) zu erbringen.

06.9A 00 + Folgende Angaben und Anforderungen an die Art und Weise der Leistungserbringung gelten als vereinbart und sind in die Einheitspreise einkalkuliert.

**06.9A 00A + Material/Erzeugnis n.W.AN zu 069A**

Das Verwenden nachstehend angebotener Materialien/Erzeugnisse zu den angegebenen Positionen dieser ULG wird vereinbart:

Betrifft Position(en):

Material/Erzeugnis nach Wahl des Auftragnehmers (AN).

Angeboten: (.....)

**06.9A 00B + Material/Erzeugnis Beispiel AG zu 069A**

Das Verwenden nachstehend angebotener Materialien/Erzeugnisse zu den angegebenen Positionen dieser ULG wird vereinbart:

Betrifft Position(en):

Beispielhaftes Material/Erzeugnis:

Angeboten ist das beispielhafte oder ein Material/Erzeugnis gleichwertiger Art.

Kriterien der Gleichwertigkeit:

Angeboten: (.....)

**06.AA + Schachtabdeckungen (ACO)**

Version: 2023-03

Einheitspreis:

In den Einheitspreis ist das Liefern und Versetzen in die vorbereiteten Gräben einkalkuliert. Aushub- und Wiederverfüllungsarbeiten werden gesondert verrechnet.

Verarbeitungsrichtlinien:

Die Verarbeitungsrichtlinien des Erzeugers werden eingehalten.

Skizze:

In der Folge wird die Bezeichnung Skizze als einfachste Darstellungsmöglichkeit stellvertretend für Zeichnung, Plan und dergleichen verwendet.

06.AA 00 + Folgende Angaben und Anforderungen an die Art und Weise der Leistungserbringung gelten als vereinbart und sind in die Einheitspreise einkalkuliert.

**06.AA 00A + Material/Erzeugnis n.W.AN zu 06AA**

Das Verwenden nachstehend angebotener Materialien/Erzeugnisse zu den angegebenen Positionen dieser ULG wird vereinbart:

Betrifft Position(en):

Material/Erzeugnis nach Wahl des Auftragnehmers (AN).

Angeboten: (.....)

**06.AA 00B + Material/Erzeugnis Beispiel AG zu 06AA**

Das Verwenden nachstehend angebotener Materialien/Erzeugnisse zu den angegebenen Positionen dieser ULG wird vereinbart:

Betrifft Position(en):

Beispielhaftes Material/Erzeugnis:

**Ergänzungen zur StLB HB-022+ABK-020****Ausschreibungstexte ZZZ**

Leistungsverzeichnis

gedruckt am 15.11.2023

LB-HB-022+ABK-020

Preisangaben in EUR

Angeboten ist das beispielhafte oder ein Material/Erzeugnis gleichwertiger Art.

Kriterien der Gleichwertigkeit: \_\_\_\_\_

Angeboten: (.....)

**06.AB + Straßenablauf (ACO)**

Version: 2023-03

Einheitspreis:

In den Einheitspreis ist das Liefern und Versetzen in die vorbereiteten Gräben einkalkuliert. Aushub- und Wiederverfüllungsarbeiten werden gesondert verrechnet.

Verarbeitungsrichtlinien:

Die Verarbeitungsrichtlinien des Erzeugers werden eingehalten.

Skizze:

In der Folge wird die Bezeichnung Skizze als einfachste Darstellungsmöglichkeit stellvertretend für Zeichnung, Plan und dergleichen verwendet.

06.AB 00 + Folgende Angaben und Anforderungen an die Art und Weise der Leistungserbringung gelten als vereinbart und sind in die Einheitspreise einkalkuliert.

**06.AB 00A + Material/Erzeugnis n.W.AN zu 06AB**

Das Verwenden nachstehend angebotener Materialien/Erzeugnisse zu den angegebenen Positionen dieser ULG wird vereinbart:

Betrifft Position(en): \_\_\_\_\_

Material/Erzeugnis nach Wahl des Auftragnehmers (AN).

Angeboten: (.....)

**06.AB 00B + Material/Erzeugnis Beispiel AG zu 06AB**

Das Verwenden nachstehend angebotener Materialien/Erzeugnisse zu den angegebenen Positionen dieser ULG wird vereinbart:

Betrifft Position(en): \_\_\_\_\_

Beispielhaftes Material/Erzeugnis: \_\_\_\_\_

Angeboten ist das beispielhafte oder ein Material/Erzeugnis gleichwertiger Art.

Kriterien der Gleichwertigkeit: \_\_\_\_\_

Angeboten: (.....)

**06.AC + Baumschutz System (ACO)**

Version: 2023-03

Einheitspreis:

In den Einheitspreis ist das Liefern und Versetzen in die vorbereiteten Gräben einkalkuliert. Aushub- und Wiederverfüllungsarbeiten werden gesondert verrechnet.

Verarbeitungsrichtlinien:

Die Verarbeitungsrichtlinien des Erzeugers werden eingehalten.

Skizze:

In der Folge wird die Bezeichnung Skizze als einfachste Darstellungsmöglichkeit stellvertretend für Zeichnung, Plan und dergleichen verwendet.

06.AC 00 + Folgende Angaben und Anforderungen an die Art und Weise der Leistungserbringung gelten als vereinbart und sind in die Einheitspreise einkalkuliert.

**Ergänzungen zur StLB HB-022+ABK-020****Ausschreibungstexte ZZZ**

Leistungsverzeichnis

gedruckt am 15.11.2023  
LB-HB-022+ABK-020 Preisangaben in EUR**06.AC 00A + Material/Erzeugnis n.W.AN zu 06AC**

Das Verwenden nachstehend angebotener Materialien/Erzeugnisse zu den angegebenen Positionen dieser ULG wird vereinbart:

Betrifft Position(en): \_\_\_\_\_

Material/Erzeugnis nach Wahl des Auftragnehmers (AN).

Angeboten: (.....)

**06.AC 00B + Material/Erzeugnis Beispiel AG zu 06AC**

Das Verwenden nachstehend angebotener Materialien/Erzeugnisse zu den angegebenen Positionen dieser ULG wird vereinbart:

Betrifft Position(en): \_\_\_\_\_

Beispielhaftes Material/Erzeugnis: \_\_\_\_\_

Angeboten ist das beispielhafte oder ein Material/Erzeugnis gleichwertiger Art.

Kriterien der Gleichwertigkeit: \_\_\_\_\_

Angeboten: (.....)

**06.AE + Oberflächen-Entw.rinnen dicht (ACO)**

Version: 2023-03

Einheitspreis:

In den Einheitspreis ist das Liefern und Versetzen in die vorbereiteten Gräben einkalkuliert. Aushub- und Wiederverfüllungsarbeiten werden gesondert verrechnet.

Verarbeitungsrichtlinien:

Die Verarbeitungsrichtlinien des Erzeugers werden eingehalten.

Skizze:

In der Folge wird die Bezeichnung Skizze als einfachste Darstellungsmöglichkeit stellvertretend für Zeichnung, Plan und dergleichen verwendet.

06.AE 00 + Folgende Angaben und Anforderungen an die Art und Weise der Leistungserbringung gelten als vereinbart und sind in die Einheitspreise einkalkuliert.

**06.AE 00A + Material/Erzeugnis n.W.AN zu 06AE**

Das Verwenden nachstehend angebotener Materialien/Erzeugnisse zu den angegebenen Positionen dieser ULG wird vereinbart:

Betrifft Position(en): \_\_\_\_\_

Material/Erzeugnis nach Wahl des Auftragnehmers (AN).

Angeboten: (.....)

**06.AE 00B + Material/Erzeugnis Beispiel AG zu 06AE**

Das Verwenden nachstehend angebotener Materialien/Erzeugnisse zu den angegebenen Positionen dieser ULG wird vereinbart:

Betrifft Position(en): \_\_\_\_\_

Beispielhaftes Material/Erzeugnis: \_\_\_\_\_

Angeboten ist das beispielhafte oder ein Material/Erzeugnis gleichwertiger Art.

Kriterien der Gleichwertigkeit: \_\_\_\_\_

Angeboten: (.....)

**06.AF + Oberflächen-Entwässerungsrinnen (ACO)**

Version: 2023-03

Einheitspreis:

In den Einheitspreis ist das Liefern und Versetzen in die vorbereiteten Gräben einkalkuliert.

**Ergänzungen zur StLB HB-022+ABK-020****Ausschreibungstexte ZZZ**

Leistungsverzeichnis

LB-HB-022+ABK-020

gedruckt am 15.11.2023

Preisangaben in EUR

Aushub- und Wiederverfüllungsarbeiten werden gesondert verrechnet.

Verarbeitungsrichtlinien:

Die Verarbeitungsrichtlinien des Erzeugers werden eingehalten.

Skizze:

In der Folge wird die Bezeichnung Skizze als einfachste Darstellungsmöglichkeit stellvertretend für Zeichnung, Plan und dergleichen verwendet.

06.AF 00 + Folgende Angaben und Anforderungen an die Art und Weise der Leistungserbringung gelten als vereinbart und sind in die Einheitspreise einkalkuliert.

**06.AF 00A + Material/Erzeugnis n.W.AN zu 06AF**

Das Verwenden nachstehend angebotener Materialien/Erzeugnisse zu den angegebenen Positionen dieser ULG wird vereinbart:

Betrifft Position(en):

Material/Erzeugnis nach Wahl des Auftragnehmers (AN).

Angeboten: (. . . . .)

**06.AF 00B + Material/Erzeugnis Beispiel AG zu 06AF**

Das Verwenden nachstehend angebotener Materialien/Erzeugnisse zu den angegebenen Positionen dieser ULG wird vereinbart:

Betrifft Position(en):

Beispielhaftes Material/Erzeugnis:

Angeboten ist das beispielhafte oder ein Material/Erzeugnis gleichwertiger Art.

Kriterien der Gleichwertigkeit:

Angeboten: (. . . . .)

**06.AG + Oberflächen-Entw.rinnen Kunststoff (ACO)**

Version: 2023-03

Einheitspreis:

In den Einheitspreis ist das Liefern und Versetzen in die vorbereiteten Gräben einkalkuliert. Aushub- und Wiederverfüllungsarbeiten werden gesondert verrechnet.

Verarbeitungsrichtlinien:

Die Verarbeitungsrichtlinien des Erzeugers werden eingehalten.

Skizze:

In der Folge wird die Bezeichnung Skizze als einfachste Darstellungsmöglichkeit stellvertretend für Zeichnung, Plan und dergleichen verwendet.

06.AG 00 + Folgende Angaben und Anforderungen an die Art und Weise der Leistungserbringung gelten als vereinbart und sind in die Einheitspreise einkalkuliert.

**06.AG 00A + Material/Erzeugnis n.W.AN zu 06AG**

Das Verwenden nachstehend angebotener Materialien/Erzeugnisse zu den angegebenen Positionen dieser ULG wird vereinbart:

Betrifft Position(en):

Material/Erzeugnis nach Wahl des Auftragnehmers (AN).

Angeboten: (. . . . .)

**06.AG 00B + Material/Erzeugnis Beispiel AG zu 06AG**

Das Verwenden nachstehend angebotener Materialien/Erzeugnisse zu den angegebenen Positionen dieser ULG wird vereinbart:

Betrifft Position(en):

**Ergänzungen zur StLB HB-022+ABK-020****Ausschreibungstexte ZZZ**

Leistungsverzeichnis

gedruckt am 15.11.2023  
LB-HB-022+ABK-020 Preisangaben in EUR

Beispielhaftes Material/Erzeugnis: \_\_\_\_\_  
 Angeboten ist das beispielhafte oder ein Material/Erzeugnis gleichwertiger Art.  
 Kriterien der Gleichwertigkeit: \_\_\_\_\_  
 Angeboten: (.....)

**06.AH + Oberfl.entw.rinnen m. Schlitzaufsatz (ACO)**

Version: 2023-03

Einheitspreis:

In den Einheitspreis ist das Liefern und Versetzen in die vorbereiteten Gräben einkalkuliert.  
 Aushub- und Wiederverfüllungsarbeiten werden gesondert verrechnet.

Verarbeitungsrichtlinien:

Die Verarbeitungsrichtlinien des Erzeugers werden eingehalten.

Skizze:

In der Folge wird die Bezeichnung Skizze als einfachste Darstellungsmöglichkeit stellvertretend  
 für Zeichnung, Plan und dergleichen verwendet.

06.AH 00 + Folgende Angaben und Anforderungen an die Art und Weise der Leistungserbringung gelten als vereinbart und sind in die Einheitspreise einkalkuliert.

**06.AH 00A + Material/Erzeugnis n.W.AN zu 06AH**

Das Verwenden nachstehend angebotener Materialien/Erzeugnisse zu den angegebenen  
 Positionen dieser ULG wird vereinbart:

Betrifft Position(en): \_\_\_\_\_

Material/Erzeugnis nach Wahl des Auftragnehmers (AN).

Angeboten: (.....)

**06.AH 00B + Material/Erzeugnis Beispiel AG zu 06AH**

Das Verwenden nachstehend angebotener Materialien/Erzeugnisse zu den angegebenen  
 Positionen dieser ULG wird vereinbart:

Betrifft Position(en): \_\_\_\_\_

Beispielhaftes Material/Erzeugnis: \_\_\_\_\_

Angeboten ist das beispielhafte oder ein Material/Erzeugnis gleichwertiger Art.

Kriterien der Gleichwertigkeit: \_\_\_\_\_

Angeboten: (.....)

**06.AI + Schwerlast-Rinnen (ACO)**

Version: 2023-03

Einheitspreis:

In den Einheitspreis ist das Liefern und Versetzen in die vorbereiteten Gräben einkalkuliert.  
 Aushub- und Wiederverfüllungsarbeiten werden gesondert verrechnet.

Verarbeitungsrichtlinien:

Die Verarbeitungsrichtlinien des Erzeugers werden eingehalten.

Skizze:

In der Folge wird die Bezeichnung Skizze als einfachste Darstellungsmöglichkeit stellvertretend  
 für Zeichnung, Plan und dergleichen verwendet.

Aufzahlungen und Zubehör: Positionen für Aufzahlungen (Az) und Zubehör beschreiben  
 Ergänzungen/Erweiterungen/Varianten zu vorangegangenen Positionen (Leistungen) und werden  
 nur aus dem System oder der Auswahl von Produkten des Herstellers der Grundposition  
 angeboten bzw. ausgeführt.

**Ergänzungen zur StLB HB-022+ABK-020****Ausschreibungstexte ZZZ**

Leistungsverzeichnis

gedruckt am 15.11.2023

LB-HB-022+ABK-020

Preisangaben in EUR

06.AI 00 + Folgende Angaben und Anforderungen an die Art und Weise der Leistungserbringung gelten als vereinbart und sind in die Einheitspreise einkalkuliert.

**06.AI 00A + Material/Erzeugnis n.W.AN zu 06AI**

Das Verwenden nachstehend angebotener Materialien/Erzeugnisse zu den angegebenen Positionen dieser ULG wird vereinbart:

Betrifft Position(en):

Material/Erzeugnis nach Wahl des Auftragnehmers (AN).

Angeboten: (.....)

**06.AI 00B + Material/Erzeugnis Beispiel AG zu 06AI**

Das Verwenden nachstehend angebotener Materialien/Erzeugnisse zu den angegebenen Positionen dieser ULG wird vereinbart:

Betrifft Position(en):

Beispielhaftes Material/Erzeugnis:

Angeboten ist das beispielhafte oder ein Material/Erzeugnis gleichwertiger Art.

Kriterien der Gleichwertigkeit:

Angeboten: (.....)

**06.AJ + Monolithische Entw.rinnen (ACO)**

Version: 2023-03

Einheitspreis:

In den Einheitspreis ist das Liefern und Versetzen in die vorbereiteten Gräben einkalkuliert. Aushub- und Wiederverfüllungsarbeiten werden gesondert verrechnet.

Verarbeitungsrichtlinien:

Die Verarbeitungsrichtlinien des Erzeugers werden eingehalten.

Skizze:

In der Folge wird die Bezeichnung Skizze als einfachste Darstellungsmöglichkeit stellvertretend für Zeichnung, Plan und dergleichen verwendet.

06.AJ 00 + Folgende Angaben und Anforderungen an die Art und Weise der Leistungserbringung gelten als vereinbart und sind in die Einheitspreise einkalkuliert.

**06.AJ 00A + Material/Erzeugnis n.W.AN zu 06AJ**

Das Verwenden nachstehend angebotener Materialien/Erzeugnisse zu den angegebenen Positionen dieser ULG wird vereinbart:

Betrifft Position(en):

Material/Erzeugnis nach Wahl des Auftragnehmers (AN).

Angeboten: (.....)

**06.AJ 00B + Material/Erzeugnis Beispiel AG zu 06AJ**

Das Verwenden nachstehend angebotener Materialien/Erzeugnisse zu den angegebenen Positionen dieser ULG wird vereinbart:

Betrifft Position(en):

Beispielhaftes Material/Erzeugnis:

Angeboten ist das beispielhafte oder ein Material/Erzeugnis gleichwertiger Art.

Kriterien der Gleichwertigkeit:

Angeboten: (.....)



**Ergänzungen zur StLB HB-022+ABK-020****Ausschreibungstexte ZZZ**

Leistungsverzeichnis

gedruckt am 15.11.2023  
LB-HB-022+ABK-020 Preisangaben in EUR**06.AK + Randstein-Entw.rinnen (ACO)**

Version: 2023-03

Einheitspreis:

In den Einheitspreis ist das Liefern und Versetzen in die vorbereiteten Gräben einkalkuliert. Aushub- und Wiederverfüllungsarbeiten werden gesondert verrechnet.

Verarbeitungsrichtlinien:

Die Verarbeitungsrichtlinien des Erzeugers werden eingehalten.

Skizze:

In der Folge wird die Bezeichnung Skizze als einfachste Darstellungsmöglichkeit stellvertretend für Zeichnung, Plan und dergleichen verwendet.

06.AK 00 + Folgende Angaben und Anforderungen an die Art und Weise der Leistungserbringung gelten als vereinbart und sind in die Einheitspreise einkalkuliert.

**06.AK 00A + Material/Erzeugnis n.W.AN zu 06AK**

Das Verwenden nachstehend angebotener Materialien/Erzeugnisse zu den angegebenen Positionen dieser ULG wird vereinbart:

Betrifft Position(en): \_\_\_\_\_

Material/Erzeugnis nach Wahl des Auftragnehmers (AN).

Angeboten: (.....)

**06.AK 00B + Material/Erzeugnis Beispiel AG zu 06AK**

Das Verwenden nachstehend angebotener Materialien/Erzeugnisse zu den angegebenen Positionen dieser ULG wird vereinbart:

Betrifft Position(en): \_\_\_\_\_

Beispielhaftes Material/Erzeugnis: \_\_\_\_\_

Angeboten ist das beispielhafte oder ein Material/Erzeugnis gleichwertiger Art.

Kriterien der Gleichwertigkeit: \_\_\_\_\_

Angeboten: (.....)

**06.AL + Retentions- Schlitzrinnen (ACO)**

Version: 2023-03

Einheitspreis:

In den Einheitspreis ist das Liefern und Versetzen in die vorbereiteten Gräben einkalkuliert. Aushub- und Wiederverfüllungsarbeiten werden gesondert verrechnet.

Verarbeitungsrichtlinien:

Die Verarbeitungsrichtlinien des Erzeugers werden eingehalten.

Skizze:

In der Folge wird die Bezeichnung Skizze als einfachste Darstellungsmöglichkeit stellvertretend für Zeichnung, Plan und dergleichen verwendet.

06.AL 00 + Folgende Angaben und Anforderungen an die Art und Weise der Leistungserbringung gelten als vereinbart und sind in die Einheitspreise einkalkuliert.

**06.AL 00A + Material/Erzeugnis n.W.AN zu 06AL**

Das Verwenden nachstehend angebotener Materialien/Erzeugnisse zu den angegebenen Positionen dieser ULG wird vereinbart:

Betrifft Position(en): \_\_\_\_\_

Material/Erzeugnis nach Wahl des Auftragnehmers (AN).

Angeboten: (.....)

**Ergänzungen zur StLB HB-022+ABK-020****Ausschreibungstexte ZZZ**

Leistungsverzeichnis

gedruckt am 15.11.2023  
LB-HB-022+ABK-020 Preisangaben in EUR**06.AL 00B + Material/Erzeugnis Beispiel AG zu 06AL**

Das Verwenden nachstehend angebotener Materialien/Erzeugnisse zu den angegebenen Positionen dieser ULG wird vereinbart:

Betrifft Position(en): [REDACTED]

Beispielhaftes Material/Erzeugnis: [REDACTED]

Angeboten ist das beispielhafte oder ein Material/Erzeugnis gleichwertiger Art.

Kriterien der Gleichwertigkeit: [REDACTED]

Angeboten: (. . . . .)

**06.AM + Parkdeck-Entwässerung (ACO)**

Version: 2023-03

Einheitspreis:

In den Einheitspreis ist das Liefern und Versetzen in die vorbereiteten Gräben einkalkuliert. Aushub- und Wiederverfüllungsarbeiten werden gesondert verrechnet.

Verarbeitungsrichtlinien:

Die Verarbeitungsrichtlinien des Erzeugers werden eingehalten.

Skizze:

In der Folge wird die Bezeichnung Skizze als einfachste Darstellungsmöglichkeit stellvertretend für Zeichnung, Plan und dergleichen verwendet.

06.AM 00 + Folgende Angaben und Anforderungen an die Art und Weise der Leistungserbringung gelten als vereinbart und sind in die Einheitspreise einkalkuliert.

**06.AM 00A + Material/Erzeugnis n.W.AN zu 06AM**

Das Verwenden nachstehend angebotener Materialien/Erzeugnisse zu den angegebenen Positionen dieser ULG wird vereinbart:

Betrifft Position(en): [REDACTED]

Material/Erzeugnis nach Wahl des Auftragnehmers (AN).

Angeboten: (. . . . .)

**06.AM 00B + Material/Erzeugnis Beispiel AG zu 06AM**

Das Verwenden nachstehend angebotener Materialien/Erzeugnisse zu den angegebenen Positionen dieser ULG wird vereinbart:

Betrifft Position(en): [REDACTED]

Beispielhaftes Material/Erzeugnis: [REDACTED]

Angeboten ist das beispielhafte oder ein Material/Erzeugnis gleichwertiger Art.

Kriterien der Gleichwertigkeit: [REDACTED]

Angeboten: (. . . . .)

**06.AN + Schlammfänge und Sedimentation (ACO)**

Version: 2023-03

Einheitspreis:

In den Einheitspreis ist das Liefern und Versetzen in die vorbereiteten Gräben einkalkuliert. Aushub- und Wiederverfüllungsarbeiten werden gesondert verrechnet.

Verarbeitungsrichtlinien:

Die Verarbeitungsrichtlinien des Erzeugers werden eingehalten.

Skizze:

**Ergänzungen zur StLB HB-022+ABK-020****Ausschreibungstexte ZZZ**

Leistungsverzeichnis

gedruckt am 15.11.2023

LB-HB-022+ABK-020

Preisangaben in EUR

In der Folge wird die Bezeichnung Skizze als einfachste Darstellungsmöglichkeit stellvertretend für Zeichnung, Plan und dergleichen verwendet.

06.AN 00 + Folgende Angaben und Anforderungen an die Art und Weise der Leistungserbringung gelten als vereinbart und sind in die Einheitspreise einkalkuliert.

**06.AN 00A + Material/Erzeugnis n.W.AN zu 06AN**

Das Verwenden nachstehend angebotener Materialien/Erzeugnisse zu den angegebenen Positionen dieser ULG wird vereinbart:

Betrifft Position(en):

Material/Erzeugnis nach Wahl des Auftragnehmers (AN).

Angeboten: (.....)

**06.AN 00B + Material/Erzeugnis Beispiel AG zu 06AN**

Das Verwenden nachstehend angebotener Materialien/Erzeugnisse zu den angegebenen Positionen dieser ULG wird vereinbart:

Betrifft Position(en):

Beispielhaftes Material/Erzeugnis:

Angeboten ist das beispielhafte oder ein Material/Erzeugnis gleichwertiger Art.

Kriterien der Gleichwertigkeit:

Angeboten: (.....)

**06.AP + Leichtflüssigkeitsabscheider (ACO)**

Version: 2023-03

Einheitspreis:

In den Einheitspreis ist das Liefern und Versetzen in die vorbereiteten Gräben einkalkuliert. Aushub- und Wiederverfüllungsarbeiten werden gesondert verrechnet.

Verarbeitungsrichtlinien:

Die Verarbeitungsrichtlinien des Erzeugers werden eingehalten.

Skizze:

In der Folge wird die Bezeichnung Skizze als einfachste Darstellungsmöglichkeit stellvertretend für Zeichnung, Plan und dergleichen verwendet.

06.AP 00 + Folgende Angaben und Anforderungen an die Art und Weise der Leistungserbringung gelten als vereinbart und sind in die Einheitspreise einkalkuliert.

**06.AP 00A + Material/Erzeugnis n.W.AN zu 06AP**

Das Verwenden nachstehend angebotener Materialien/Erzeugnisse zu den angegebenen Positionen dieser ULG wird vereinbart:

Betrifft Position(en):

Material/Erzeugnis nach Wahl des Auftragnehmers (AN).

Angeboten: (.....)

**06.AP 00B + Material/Erzeugnis Beispiel AG zu 06AP**

Das Verwenden nachstehend angebotener Materialien/Erzeugnisse zu den angegebenen Positionen dieser ULG wird vereinbart:

Betrifft Position(en):

Beispielhaftes Material/Erzeugnis:

Angeboten ist das beispielhafte oder ein Material/Erzeugnis gleichwertiger Art.

Kriterien der Gleichwertigkeit:

Angeboten: (.....)

**Ergänzungen zur StLB HB-022+ABK-020****Ausschreibungstexte ZZZ**

Leistungsverzeichnis

gedruckt am 15.11.2023  
LB-HB-022+ABK-020 Preisangaben in EUR**06.AQ + Fettabscheider (ACO)**

Version: 2023-03

Einheitspreis:

In den Einheitspreis ist das Liefern und Versetzen in die vorbereiteten Gräben einkalkuliert. Aushub- und Wiederverfüllungsarbeiten werden gesondert verrechnet.

Verarbeitungsrichtlinien:

Die Verarbeitungsrichtlinien des Erzeugers werden eingehalten.

Skizze:

In der Folge wird die Bezeichnung Skizze als einfachste Darstellungsmöglichkeit stellvertretend für Zeichnung, Plan und dergleichen verwendet.

06.AQ 00 + Folgende Angaben und Anforderungen an die Art und Weise der Leistungserbringung gelten als vereinbart und sind in die Einheitspreise einkalkuliert.

**06.AQ 00A + Material/Erzeugnis n.W.AN zu 06AQ**

Das Verwenden nachstehend angebotener Materialien/Erzeugnisse zu den angegebenen Positionen dieser ULG wird vereinbart:

Betrifft Position(en): \_\_\_\_\_

Material/Erzeugnis nach Wahl des Auftragnehmers (AN).

Angeboten: (.....)

**06.AQ 00B + Material/Erzeugnis Beispiel AG zu 06AQ**

Das Verwenden nachstehend angebotener Materialien/Erzeugnisse zu den angegebenen Positionen dieser ULG wird vereinbart:

Betrifft Position(en): \_\_\_\_\_

Beispielhaftes Material/Erzeugnis: \_\_\_\_\_

Angeboten ist das beispielhafte oder ein Material/Erzeugnis gleichwertiger Art.

Kriterien der Gleichwertigkeit: \_\_\_\_\_

Angeboten: (.....)

**06.AR + Aufsatzstücke zu Filter und Abscheider (ACO)**

Version: 2023-03

Einheitspreis:

In den Einheitspreis ist das Liefern und Versetzen in die vorbereiteten Gräben einkalkuliert. Aushub- und Wiederverfüllungsarbeiten werden gesondert verrechnet.

Verarbeitungsrichtlinien:

Die Verarbeitungsrichtlinien des Erzeugers werden eingehalten.

Skizze:

In der Folge wird die Bezeichnung Skizze als einfachste Darstellungsmöglichkeit stellvertretend für Zeichnung, Plan und dergleichen verwendet.

06.AR 00 + Folgende Angaben und Anforderungen an die Art und Weise der Leistungserbringung gelten als vereinbart und sind in die Einheitspreise einkalkuliert.

**06.AR 00A + Material/Erzeugnis n.W.AN zu 06AR**

Das Verwenden nachstehend angebotener Materialien/Erzeugnisse zu den angegebenen Positionen dieser ULG wird vereinbart:

Betrifft Position(en): \_\_\_\_\_

Material/Erzeugnis nach Wahl des Auftragnehmers (AN).

Angeboten: (.....)

**Ergänzungen zur StLB HB-022+ABK-020****Ausschreibungstexte ZZZ**

Leistungsverzeichnis

gedruckt am 15.11.2023  
LB-HB-022+ABK-020 Preisangaben in EUR**06.AR 00B + Material/Erzeugnis Beispiel AG zu 06AR**

Das Verwenden nachstehend angebotener Materialien/Erzeugnisse zu den angegebenen Positionen dieser ULG wird vereinbart:

Betrifft Position(en): [REDACTED]

Beispielhaftes Material/Erzeugnis: [REDACTED]

Angeboten ist das beispielhafte oder ein Material/Erzeugnis gleichwertiger Art.

Kriterien der Gleichwertigkeit: [REDACTED]

Angeboten: (. . . . .)

**06.AS + Zubehör zu Filter und Abscheider (ACO)**

Version: 2023-03

Einheitspreis:

In den Einheitspreis ist das Liefern und Versetzen in die vorbereiteten Gräben einkalkuliert. Aushub- und Wiederverfüllungsarbeiten werden gesondert verrechnet.

Verarbeitungsrichtlinien:

Die Verarbeitungsrichtlinien des Erzeugers werden eingehalten.

Skizze:

In der Folge wird die Bezeichnung Skizze als einfachste Darstellungsmöglichkeit stellvertretend für Zeichnung, Plan und dergleichen verwendet.

06.AS 00 + Folgende Angaben und Anforderungen an die Art und Weise der Leistungserbringung gelten als vereinbart und sind in die Einheitspreise einkalkuliert.

**06.AS 00A + Material/Erzeugnis n.W.AN zu 06AS**

Das Verwenden nachstehend angebotener Materialien/Erzeugnisse zu den angegebenen Positionen dieser ULG wird vereinbart:

Betrifft Position(en): [REDACTED]

Material/Erzeugnis nach Wahl des Auftragnehmers (AN).

Angeboten: (. . . . .)

**06.AS 00B + Material/Erzeugnis Beispiel AG zu 06AS**

Das Verwenden nachstehend angebotener Materialien/Erzeugnisse zu den angegebenen Positionen dieser ULG wird vereinbart:

Betrifft Position(en): [REDACTED]

Beispielhaftes Material/Erzeugnis: [REDACTED]

Angeboten ist das beispielhafte oder ein Material/Erzeugnis gleichwertiger Art.

Kriterien der Gleichwertigkeit: [REDACTED]

Angeboten: (. . . . .)

**06.AX + Entwässerung Zubehör (ACO)**

Version: 2023-03

Einheitspreis:

In den Einheitspreis ist das Liefern und Versetzen in die vorbereiteten Gräben einkalkuliert. Aushub- und Wiederverfüllungsarbeiten werden gesondert verrechnet.

Verarbeitungsrichtlinien:

Die Verarbeitungsrichtlinien des Erzeugers werden eingehalten.

Skizze:

In der Folge wird die Bezeichnung Skizze als einfachste Darstellungsmöglichkeit stellvertretend für Zeichnung, Plan und dergleichen verwendet.

**Ergänzungen zur StLB HB-022+ABK-020****Ausschreibungstexte ZZZ**

Leistungsverzeichnis

gedruckt am 15.11.2023

LB-HB-022+ABK-020

Preisangaben in EUR

Aufzahlungen und Zubehör: Positionen für Aufzahlungen (Az) und Zubehör beschreiben Ergänzungen/Erweiterungen/Varianten zu vorangegangenen Positionen (Leistungen) und werden nur aus dem System oder der Auswahl von Produkten des Herstellers der Grundposition angeboten bzw. ausgeführt.

06.AX 00 + Folgende Angaben und Anforderungen an die Art und Weise der Leistungserbringung gelten als vereinbart und sind in die Einheitspreise einkalkuliert.

**06.AX 00A + Material/Erzeugnis n.W.AN zu 06AX**

Das Verwenden nachstehend angebotener Materialien/Erzeugnisse zu den angegebenen Positionen dieser ULG wird vereinbart:

Betrifft Position(en):

Material/Erzeugnis nach Wahl des Auftragnehmers (AN).

Angebote: (.....)

**06.AX 00B + Material/Erzeugnis Beispiel AG zu 06AX**

Das Verwenden nachstehend angebotener Materialien/Erzeugnisse zu den angegebenen Positionen dieser ULG wird vereinbart:

Betrifft Position(en):

Beispielhaftes Material/Erzeugnis:

Angebote ist das beispielhafte oder ein Material/Erzeugnis gleichwertiger Art.

Kriterien der Gleichwertigkeit:

Angebote: (.....)

**06.AY + Hofablauf (ACO)**

Version: 2023-03

Einheitspreis:

In den Einheitspreis ist das Liefern und Versetzen in die vorbereiteten Gräben einkalkuliert. Aushub- und Wiederverfüllungsarbeiten werden gesondert verrechnet.

Verarbeitungsrichtlinien:

Die Verarbeitungsrichtlinien des Erzeugers werden eingehalten.

Skizze:

In der Folge wird die Bezeichnung Skizze als einfachste Darstellungsmöglichkeit stellvertretend für Zeichnung, Plan und dergleichen verwendet.

06.AY 00 + Folgende Angaben und Anforderungen an die Art und Weise der Leistungserbringung gelten als vereinbart und sind in die Einheitspreise einkalkuliert.

**06.AY 00A + Material/Erzeugnis n.W.AN zu 06AY**

Das Verwenden nachstehend angebotener Materialien/Erzeugnisse zu den angegebenen Positionen dieser ULG wird vereinbart:

Betrifft Position(en):

Material/Erzeugnis nach Wahl des Auftragnehmers (AN).

Angebote: (.....)

**06.AY 00B + Material/Erzeugnis Beispiel AG zu 06AY**

Das Verwenden nachstehend angebotener Materialien/Erzeugnisse zu den angegebenen Positionen dieser ULG wird vereinbart:

Betrifft Position(en):

Beispielhaftes Material/Erzeugnis:

**Ergänzungen zur StLB HB-022+ABK-020****Ausschreibungstexte ZZZ**

Leistungsverzeichnis

gedruckt am 15.11.2023

LB-HB-022+ABK-020

Preisangaben in EUR

Angeboten ist das beispielhafte oder ein Material/Erzeugnis gleichwertiger Art.

Kriterien der Gleichwertigkeit: \_\_\_\_\_

Angeboten: (.....)

**06.G4 + Betonrinnen (GRP)**

Version: 2018

06.G4 00 + Folgende Angaben und Anforderungen an die Art und Weise der Leistungserbringung gelten als vereinbart und sind in die Einheitspreise einkalkuliert.

**06.G4 00A + Material/Erzeugnis n.W.AN zu 06G4**

Das Verwenden nachstehend angebotener Materialien/Erzeugnisse zu den angegebenen Positionen dieser ULG wird vereinbart:

Betrifft Position(en): \_\_\_\_\_

Material/Erzeugnis nach Wahl des Auftragnehmers (AN).

Angeboten: (.....)

**06.G4 00B + Material/Erzeugnis Beispiel AG zu 06G4**

Das Verwenden nachstehend angebotener Materialien/Erzeugnisse zu den angegebenen Positionen dieser ULG wird vereinbart:

Betrifft Position(en): \_\_\_\_\_

Beispielhaftes Material/Erzeugnis: \_\_\_\_\_

Angeboten ist das beispielhafte oder ein Material/Erzeugnis gleichwertiger Art.

Kriterien der Gleichwertigkeit: \_\_\_\_\_

Angeboten: (.....)

**06.G5 + FILCOTEN (GRP)**

Version 2022-10

**Verarbeitungsrichtlinien:**

Die Verarbeitungsrichtlinien des Erzeugers werden eingehalten.

Einbaubeschreibungen und Einbaudetails sind auf [www.bg-graspointner.com](http://www.bg-graspointner.com) aktuell verfügbar.**Einheitspreis:**

In den Einheitspreis ist das Liefern und Versetzen in die vorbereiteten Gräben einkalkuliert. Aushub- und Wiederverfüllungsarbeiten werden gesondert verrechnet.

Skizze:

In der Folge wird die Bezeichnung Skizze als einfachste Darstellungsmöglichkeit stellvertretend für Zeichnung, Plan und dergleichen verwendet.

**Rinnen mit Gefälle:**

Bei Rinnen mit eingebautem Gefälle werden nur werkseitig mit fortlaufenden Nummern versehene Rinnenteilstücke in lückenloser Reihenfolge verwendet. Notwendige Anpassungen oder Verlängerungen erfolgen ausschließlich durch dafür vorgesehene Einzelstücke ohne Gefälle. Dabei werden jeweils in der Bauhöhe passende Einzelstücke nach den Richtlinien des Herstellers eingeschoben oder am Anfang/Ende des Gefälles als Verlängerung angeordnet.

**Entwässerungssysteme:**

In den Einheitspreis der Rinnen ist das höhenrichtige Versetzen (3 bis 5 mm unter der Fahrbahnanslusshöhe) in ein feuchtes Zementmörtelbett, einschließlich Herstellen der seitlichen ca. 45 Grad abgeschrägten Abstütungen aus Beton der Festigkeitsklasse C 25/30, einkalkuliert. Erdarbeiten und die Erstellung von Unterbeton oder Fundamente werden gesondert verrechnet.

**Eigenschaften:**

**Ergänzungen zur StLB HB-022+ABK-020****Ausschreibungstexte ZZZ**

Leistungsverzeichnis

gedruckt am 15.11.2023

LB-HB-022+ABK-020

Preisangaben in EUR

FILCOTEN ist ein zementgebundener Hochleistungsbeton.

Die Herstellung von hochstabilen, dünnwandigen und leichten Rinnenprodukten, wird durch ein spezielles Verfahren ermöglicht.

Umweltfreundlich von den Rohstoffen, über die Produktion, den Transport und die gesamte Lebensdauer bis hin zum Wiederverwerten sind FILCOTEN Produkte zu 100 % recycelbar - Qualitäts-Kennzeichnung U-A.

**VORTEILE:**

FILCOTEN HPC ist/hat:

- UV-beständig, temperaturbeständig und nicht entflammbar – Brandschutzklasse A1
- Frost- und Tausalzbeständig - W +R
- denselben Ausdehnungskoeffizient wie der Versetzbeton - somit ist ein dauerhafter Sitz im Betonbett gewährleistet
- einen Abdichtungs-Falz. Es können handelsübliche Abdichtungsmittel verwendet werden
- ressourcenschonend und nachhaltig in Material und Produktion
- gegenüber basischen Medien (ph-Wert > 7) gut chemisch beständig

**Abkürzungen:**

- Kunststoff = KS
- Verzinkt = V
- Edelstahl = E
- Sinkkasten = Sinkk.
- Klemmgitterrost = Kl.-gr., Klemmg.
- Längsstabrost = LSRO
- Stegrost = STRO
- Lochrost = LORO
- Gitterrost = GIRO
- Designrost = DERO
- Maschenrost = MARO
- Schlitzaufsatz = SA
- Revisionsschacht = Rev-Sch
- mit Ablauf = m.Abl.
- 4-fach verschraubbar = (4-Schr.)
- Höhe = H
- Bauhöhe = BH
- Schlitzhöhe = SH
- Schlitzweite = SW
- Maschenweite = MW
- Nennweite = NW
- Lochdurchmesser = Dm
- asymmetrisch = asym.
- Patentklammer = Patentkl.
- Halteklammer = Haltekl.

**Aufzahlungen/Zubehör:**

Positionen für Aufzahlungen (Az) und Zubehör beschreiben

Ergänzungen/Erweiterungen/Varianten zu vorangegangenen Positionen (Leistungen) und werden nur aus dem System oder der Auswahl von Produkten des Herstellers der Grundposition angeboten bzw. ausgeführt.

06.G5 00 + Folgende Angaben und Anforderungen an die Art und Weise der Leistungserbringung gelten als vereinbart und sind in die Einheitspreise einkalkuliert.

**06.G5 00A + Material/Erzeugnis n.W.AN zu 06G5**

Das Verwenden nachstehend angebotener Materialien/Erzeugnisse zu den angegebenen Positionen dieser ULG wird vereinbart:

Betrifft Position(en):                     

Material/Erzeugnis nach Wahl des Auftragnehmers (AN).

Angeboten: (.....)



**Ergänzungen zur StLB HB-022+ABK-020****Ausschreibungstexte ZZZ**

Leistungsverzeichnis

gedruckt am 15.11.2023  
LB-HB-022+ABK-020 Preisangaben in EUR**06.G5 00B + Material/Erzeugnis Beispiel AG zu 06G5**

Das Verwenden nachstehend angebotener Materialien/Erzeugnisse zu den angegebenen Positionen dieser ULG wird vereinbart:

Betrifft Position(en):

Beispielhaftes Material/Erzeugnis:

Angeboten ist das beispielhafte oder ein Material/Erzeugnis gleichwertiger Art.

Kriterien der Gleichwertigkeit:

Angeboten: (. . . . .)

**06.G6 + Oberflächen - Entwässerungsrinnen (GRP)**

Version 2022-10

**Verarbeitungsrichtlinien:**

Die Verarbeitungsrichtlinien des Erzeugers werden eingehalten.

**Rinnen mit Gefälle:**

Bei Rinnen mit eingebautem Gefälle werden nur werkseitig mit fortlaufenden Nummern versehene Rinnenteilstücke in lückenloser Reihenfolge verwendet. Notwendige Anpassungen oder Verlängerungen erfolgen ausschließlich durch dafür vorgesehene Einzelstücke ohne Gefälle. Dabei werden jeweils in der Bauhöhe passende Einzelstücke nach den Richtlinien des Herstellers eingeschoben oder am Anfang/Ende des Gefälles als Verlängerung angeordnet.

**Entwässerungssysteme:**

In den Einheitspreis der Rinnen ist das höhenrichtige (3 bis 5 mm unter der Fahrbahnanschlusshöhe) Versetzen in ein feuchtes Zementmörtelbett, einschließlich Herstellen der seitlichen ca. 45 Grad abgeschrägten Abstützungen aus Beton der Festigkeitsklasse C 25/30, einkalkuliert. Erdarbeiten und die Erstellung von Unterbeton oder Fundamente werden gesondert verrechnet.

06.G6 00 + Folgende Angaben und Anforderungen an die Art und Weise der Leistungserbringung gelten als vereinbart und sind in die Einheitspreise einkalkuliert.

**06.G6 00A + Material/Erzeugnis n.W.AN zu 06G6**

Das Verwenden nachstehend angebotener Materialien/Erzeugnisse zu den angegebenen Positionen dieser ULG wird vereinbart:

Betrifft Position(en):

Material/Erzeugnis nach Wahl des Auftragnehmers (AN).

Angeboten: (. . . . .)

**06.G6 00B + Material/Erzeugnis Beispiel AG zu 06G6**

Das Verwenden nachstehend angebotener Materialien/Erzeugnisse zu den angegebenen Positionen dieser ULG wird vereinbart:

Betrifft Position(en):

Beispielhaftes Material/Erzeugnis:

Angeboten ist das beispielhafte oder ein Material/Erzeugnis gleichwertiger Art.

Kriterien der Gleichwertigkeit:

Angeboten: (. . . . .)

**06.G7 + Sicherheitsrinnen (GRP)**

Version 2022-10

**Verarbeitungsrichtlinien:**

Die Verarbeitungsrichtlinien des Erzeugers werden eingehalten.

**Rinnen mit Gefälle:**

**Ergänzungen zur StLB HB-022+ABK-020****Ausschreibungstexte ZZZ**

Leistungsverzeichnis

gedruckt am 15.11.2023

LB-HB-022+ABK-020

Preisangaben in EUR

Bei Rinnen mit eingebautem Gefälle werden nur werkseitig mit fortlaufenden Nummern versehene Rinnenteilstücke in lückenloser Reihenfolge verwendet. Notwendige Anpassungen oder Verlängerungen erfolgen ausschließlich durch dafür vorgesehene Einzelstücke ohne Gefälle. Dabei werden jeweils in der Bauhöhe passende Einzelstücke nach den Richtlinien des Herstellers eingeschoben oder am Anfang/Ende des Gefälles als Verlängerung angeordnet.

**Entwässerungssysteme:**

In den Einheitspreis der Rinnen ist das höhenrichtige (3 bis 5 mm unter der Fahrbahnanschlusshöhe) Versetzen in ein feuchtes Zementmörtelbett, einschließlich Herstellen der seitlichen ca. 45 Grad abgeschrägten Abstützungen aus Beton der Festigkeitsklasse C 25/30, einkalkuliert. Erdarbeiten und die Erstellung von Unterbeton oder Fundamente werden gesondert verrechnet.

**Aufzahlungen/Zubehör:**

Positionen für Aufzahlungen (Az) und Zubehör beschreiben Ergänzungen/Erweiterungen/Varianten zu vorangegangenen Positionen (Leistungen) und werden nur aus dem System oder der Auswahl von Produkten des Herstellers der Grundposition angeboten bzw. ausgeführt.

06.G7 00 + Folgende Angaben und Anforderungen an die Art und Weise der Leistungserbringung gelten als vereinbart und sind in die Einheitspreise einkalkuliert.

**06.G7 00A + Material/Erzeugnis n.W.AN zu 06G7**

Das Verwenden nachstehend angebotener Materialien/Erzeugnisse zu den angegebenen Positionen dieser ULG wird vereinbart:

Betrifft Position(en):

Material/Erzeugnis nach Wahl des Auftragnehmers (AN).

Angeboten: (. . . . .)

**06.G7 00B + Material/Erzeugnis Beispiel AG zu 06G7**

Das Verwenden nachstehend angebotener Materialien/Erzeugnisse zu den angegebenen Positionen dieser ULG wird vereinbart:

Betrifft Position(en):

Beispielhaftes Material/Erzeugnis:

Angeboten ist das beispielhafte oder ein Material/Erzeugnis gleichwertiger Art.

Kriterien der Gleichwertigkeit:

Angeboten: (. . . . .)

**06.G8 + Parkhausrinnen (GRP)**

Version 2022-10

**Verarbeitungsrichtlinien:**

Die Verarbeitungsrichtlinien des Erzeugers werden eingehalten.

**Leistungsumfang:**

In den nachfolgenden Positionen wird das Liefern und Montieren bzw. Versetzen von Parkhausrinnen beschrieben.

**Aufzahlungen/Zubehör:**

Positionen für Aufzahlungen (Az) und Zubehör beschreiben

Ergänzungen/Erweiterungen/Varianten zu vorangegangenen Positionen (Leistungen) und werden nur aus dem System oder der Auswahl von Produkten des Herstellers der Grundposition angeboten bzw. ausgeführt.

**Ergänzungen zur StLB HB-022+ABK-020****Ausschreibungstexte ZZZ**

Leistungsverzeichnis

gedruckt am 15.11.2023

LB-HB-022+ABK-020

Preisangaben in EUR

06.G8 00 + Folgende Angaben und Anforderungen an die Art und Weise der Leistungserbringung gelten als vereinbart und sind in die Einheitspreise einkalkuliert.

**06.G8 00A + Material/Erzeugnis n.W.AN zu 06G8**

Das Verwenden nachstehend angebotener Materialien/Erzeugnisse zu den angegebenen Positionen dieser ULG wird vereinbart:

Betrifft Position(en): \_\_\_\_\_

Material/Erzeugnis nach Wahl des Auftragnehmers (AN).

Angeboten: (.....)

**06.G8 00B + Material/Erzeugnis Beispiel AG zu 06G8**

Das Verwenden nachstehend angebotener Materialien/Erzeugnisse zu den angegebenen Positionen dieser ULG wird vereinbart:

Betrifft Position(en): \_\_\_\_\_

Beispielhaftes Material/Erzeugnis: \_\_\_\_\_

Angeboten ist das beispielhafte oder ein Material/Erzeugnis gleichwertiger Art.

Kriterien der Gleichwertigkeit: \_\_\_\_\_

Angeboten: (.....)

**06.G9 + Fassadenrinnen (GRP)**

Version 2022-10

**Verarbeitungsrichtlinien:**

Die Verarbeitungsrichtlinien des Erzeugers werden eingehalten.

**Leistungsumfang:**

In den nachfolgenden Positionen wird das Liefern und Montieren bzw. Versetzen von Fassadenrinnen beschrieben.

**Aufzahlungen/Zubehör:**

Positionen für Aufzahlungen (Az) und Zubehör beschreiben

Ergänzungen/Erweiterungen/Varianten zu vorangegangenen Positionen (Leistungen) und werden nur aus dem System oder der Auswahl von Produkten des Herstellers der Grundposition angeboten bzw. ausgeführt.

06.G9 00 + Folgende Angaben und Anforderungen an die Art und Weise der Leistungserbringung gelten als vereinbart und sind in die Einheitspreise einkalkuliert.

**06.G9 00A + Material/Erzeugnis n.W.AN zu 06G9**

Das Verwenden nachstehend angebotener Materialien/Erzeugnisse zu den angegebenen Positionen dieser ULG wird vereinbart:

Betrifft Position(en): \_\_\_\_\_

Material/Erzeugnis nach Wahl des Auftragnehmers (AN).

Angeboten: (.....)

**06.G9 00B + Material/Erzeugnis Beispiel AG zu 06G9**

Das Verwenden nachstehend angebotener Materialien/Erzeugnisse zu den angegebenen Positionen dieser ULG wird vereinbart:

Betrifft Position(en): \_\_\_\_\_

Beispielhaftes Material/Erzeugnis: \_\_\_\_\_

Angeboten ist das beispielhafte oder ein Material/Erzeugnis gleichwertiger Art.

Kriterien der Gleichwertigkeit: \_\_\_\_\_

Angeboten: (.....)

**Ergänzungen zur StLB HB-022+ABK-020****Ausschreibungstexte ZZZ**

Leistungsverzeichnis

gedruckt am 15.11.2023  
LB-HB-022+ABK-020 Preisangaben in EUR**07****Beton-u.Stahlbetonarbeiten**

Version 022 (2021-12)

Soweit in Vorbemerkungen oder Positionstexten nicht anders angegeben, gelten für alle Leistungen dieser Gruppe folgende Regelungen:

**1. Statik:**

Statische Berechnungen und Konstruktionszeichnungen werden vom Auftraggeber beigestellt.

**2. Bewehrungsstahl:**

Bewehrungen werden in BSt. 550 (Rippen-Stabstahl) oder M 550 (Bewehrungsmatten) ausgeführt.

Als Standardbewehrung gelten alle Stabstahl Positionen (Stabst.) ohne Unterschied der Durchmesser von 8 bis 36 mm und Bewehrungsmatten mit einem Flächengewicht über 2,1 kg/m<sup>2</sup>.

**3. Einkalkulierte Leistungen:**

Folgende Leistungen sind (ergänzend zu den Nebenleistungen gemäß ÖNORM) in die Einheitspreise einkalkuliert:

**3.1 Oberfläche bei Schalungen:**

Geschalte Betonoberflächen werden gemäß Porigkeitsklasse 3P, Strukturklasse S1, Farbgleichheitsklasse F1, und einer Arbeitsfuge Klasse A1 ausgeführt.

**3.2 Gerüste:**

Gerüste sind für die angegebene Höhe, einschließlich erhöhtem Aufwand für den Materialtransport und sonstiger Erschwernisse, in die Einheitspreise einkalkuliert.

3.3 Folgende Leistungen sind (ergänzend zu den Nebenleistungen gemäß ÖNORM) in die Einheitspreise einkalkuliert:

- Verwenden eines höheren Zementanteils, eines anderen Kornaufbaus oder einer höheren Festigkeitsklasse als gefordert, aus Gründen der Fertigung oder leichterem Einbringen des Betons, nach Wahl des Auftragnehmers im Einvernehmen mit dem Auftraggeber
- Beton der Festigkeitsklassen bis C12/15 mit einer Expositionsklasse XO(A)
- Beton der Festigkeitsklassen über C12/15 mit der Expositionsklasse XC1
- Bauteile mit einer Neigung bis 3 Prozent (lot- oder waagrecht)
- Betonarbeiten bei Lufttemperaturen ab + 3° C (Lufttemperatur) und 5° C (Beton)
- Schutz bei stehenden Bewehrungsteilen, den gesetzlichen Vorschriften entsprechend (bei Durchmessern bis 10 mm werden Sicherheitsleisten verwendet)
- Absteifungen bei Schalungen einschließlich etwa notwendiger statischer Berechnungen (für bewehrten oder nicht bewehrten Beton)
- Abfasen der Kanten (z.B. bei Unterzügen, Säulen, Wänden) durch Einlegen von Dreikantleisten
- Herstellen von Wassernasen, nach Wahl des Auftragnehmers
- die Durchdringung der Schalung (z.B. mit Fugenbändern, Bewehrung)
- wasserdichtes Verschließen der Hüllrohre, wenn wasserundurchlässigem Beton (B2 bis B7) vereinbart ist
- Einlegen und Verankern von Installations-Einbauteilen (z.B. Dosen, Rohre) durch andere Auftragnehmer, wenn keine Behinderung des Arbeitsablaufes eintritt und die Schalung nicht beschädigt wird.

**4. Ausmaß- und Abrechnungsregeln:**

Preise gelten ohne Unterschied der Art der Ausführung (z.B. händisch oder maschinell) und ohne Unterschied, ob Transportbeton oder auf der Baustelle hergestellter Beton verwendet wird.

**4.1 Höhen:**

Leistungen bei Höhen von Null bis 3,2 m (b.3,2m) einerseits und Höhen von Null bis über 3,2 m (ü.3,2m: "Ausschreiberlücke") andererseits werden in unterschiedlichen Positionen beschrieben.

Wände mit einer Höhe von Null bis über 3,2 m werden durch gedachte lotrechte seitliche Begrenzungen gegenüber etwaigen Wänden mit einer Höhe von Null bis 3,2 m, auch bei schrägem oberem Abschluss, abgegrenzt. Abgerechnet wird die Summe der Flächen von Null bis 3,2 m und die Summe der Flächen von Null bis zur angegebenen Höhe (über 3,2 m).

**Ergänzungen zur StLB HB-022+ABK-020****Ausschreibungstexte ZZZ**

Leistungsverzeichnis

gedruckt am 15.11.2023  
LB-HB-022+ABK-020 Preisangaben in EUR

Höhen von lotrechten Bauteilen aus Beton werden je Geschoß von der Aufstandsfläche bis zur Oberkante des Bauteiles gemessen.

Höhen von waagrechten Bauteilen werden nach der Unterstellungshöhe des fertigen Betonkörpers (= Untersicht) gemessen.

Höhen von z.B. Plattenbalken- und Kassettendecken werden nach der größten Unterstellungshöhe des fertigen Betonkörpers (= Untersicht) gemessen.

**4.2 Stahlgewichte:**

Gewichte von Distanzhaltern, Bügeln und dergleichen aus Stahl werden dem Gewicht (Abrechnungsmenge) der Bewehrungspositionen des jeweiligen Bauteiles ohne Unterschied der Art und ihres Durchmessers hinzugerechnet.

Die Abrechnung erfolgt nach Stahlauszugslisten, die vom Auftraggeber oder vom damit beauftragten Statiker so aufbereitet wurden, dass eine Zuordnung der Stahlgewichte zu den Positionen der Ausschreibung durch den Auftragnehmer eindeutig ersichtlich und diese daher in Folge für den Auftraggeber überprüfbar ist.

**4.3 Anschlussbewehrungen:**

Etwaige Anschlussbewehrungen aus normalen Stabstählen oder Bewehrungsmatten, welche aus einem Bauteil für einen später anzufertigenden Teil herausragen, werden in der Position und Menge des (früher hergestellten) Bauteils erfasst.

Anschlussbewehrungen werden bei der Höhenermittlung des Bauteiles nicht berücksichtigt.

**4.4 Schalungen:**

Schalungen werden nach dem Ausmaß der abgewickelten, geschalteten Flächen der Betonkörper abgerechnet.

**07.01 Flachgründungen, Bodenkonstruktionen****Einkalkulierte Leistungen:**

Folgende Leistungen sind (ergänzend zu den Nebenleistungen gemäß ÖNORM) in die Einheitspreise einkalkuliert:

- Schalungen bei Gründungsarbeiten, die infolge nicht plangemäßen Aushubs erforderlich sind
- Arbeitsfugen aus arbeitstechnischer Sicht (z.B. Arbeitsunterbrechungen)

07.01 00 + Folgende Angaben und Anforderungen an die Art und Weise der Leistungserbringung gelten als vereinbart und sind in die Einheitspreise einkalkuliert.

**07.01 00A + Material/Erzeugnis n.W.AN zu 0701**

Das Verwenden nachstehend angebotener Materialien/Erzeugnisse zu den angegebenen Positionen dieser ULG wird vereinbart:

Betrifft Position(en): \_\_\_\_\_

Material/Erzeugnis nach Wahl des Auftragnehmers (AN).

Angeboten: (.....)

**07.01 00B + Material/Erzeugnis Beispiel AG zu 0701**

Das Verwenden nachstehend angebotener Materialien/Erzeugnisse zu den angegebenen Positionen dieser ULG wird vereinbart:

Betrifft Position(en): \_\_\_\_\_

Beispielhaftes Material/Erzeugnis: \_\_\_\_\_

Angeboten ist das beispielhafte oder ein Material/Erzeugnis gleichwertiger Art.

Kriterien der Gleichwertigkeit: \_\_\_\_\_

Angeboten: (.....)

**Ergänzungen zur StLB HB-022+ABK-020****Ausschreibungstexte ZZZ**

Leistungsverzeichnis

gedruckt am 15.11.2023  
LB-HB-022+ABK-020 Preisangaben in EUR**07.02 Wände,Balken u.Stützen****Ausmaß- und Abrechnungsregeln:**

Rahmen werden als Stützen und Balken ohne jede Überschneidung abgerechnet, Stützen bis Unterkante Balken, Balken von außen bis außen gemessen.

07.02 00 + Folgende Angaben und Anforderungen an die Art und Weise der Leistungserbringung gelten als vereinbart und sind in die Einheitspreise einkalkuliert.

**07.02 00A + Material/Erzeugnis n.W.AN zu 0702**

Das Verwenden nachstehend angebotener Materialien/Erzeugnisse zu den angegebenen Positionen dieser ULG wird vereinbart:

Betrifft Position(en): \_\_\_\_\_

Material/Erzeugnis nach Wahl des Auftragnehmers (AN).

Angeboten: (.....)

**07.02 00B + Material/Erzeugnis Beispiel AG zu 0702**

Das Verwenden nachstehend angebotener Materialien/Erzeugnisse zu den angegebenen Positionen dieser ULG wird vereinbart:

Betrifft Position(en): \_\_\_\_\_

Beispielhaftes Material/Erzeugnis: \_\_\_\_\_

Angeboten ist das beispielhafte oder ein Material/Erzeugnis gleichwertiger Art.

Kriterien der Gleichwertigkeit: \_\_\_\_\_

Angeboten: (.....)

**07.03 Decken****1. Zulässige Auflast:**

Die in den Positionen angegebene zulässige Auflast beinhaltet:

- einen Deckenputz
- abgehängte Decken
- eine Fußbodenkonstruktion
- eine Nutzlast
- einen Zuschlag für leichte Trennwände

**2. Podeste:**

Podeste, die als Auflager für Stiegen dienen, sind als Decke zu betrachten.

Zwischenpodeste sind Podeste, die in der Konstruktion der Stiegen(lauf)platte enthalten sind.

**3. Einkalkulierte Leistungen:**

Folgende Leistungen sind (ergänzend zu den Nebenleistungen gemäß ÖNORM) in die Einheitspreise einkalkuliert:

- die Durchdringung der Schalung (z.B. mit Fugenbändern, Bewehrung)

Bei Elementdecken (Halbfertigteile) sind Gitterträger sowie Montage- und Verlegepläne in die Einheitspreise einkalkuliert.

**4. Ausmaß- und Abrechnungsregeln:**

Elementdecken und Stiegen werden nach dem Flächenmaß (Planmaß) abgerechnet.

Abgerechnet wird je Geschoß, gemessen an der Oberseite der Decke oder Stiegenlaufplatte, von Außenkante zu Außenkante.

**Ergänzungen zur StLB HB-022+ABK-020****Ausschreibungstexte ZZZ**

Leistungsverzeichnis

gedruckt am 15.11.2023

LB-HB-022+ABK-020

Preisangaben in EUR

07.03 00 + Folgende Angaben und Anforderungen an die Art und Weise der Leistungserbringung gelten als vereinbart und sind in die Einheitspreise einkalkuliert.

**07.03 00A + Material/Erzeugnis n.W.AN zu 0703**

Das Verwenden nachstehend angebotener Materialien/Erzeugnisse zu den angegebenen Positionen dieser ULG wird vereinbart:

Betrifft Position(en): \_\_\_\_\_

Material/Erzeugnis nach Wahl des Auftragnehmers (AN).

Angeboten: (.....)

**07.03 00B + Material/Erzeugnis Beispiel AG zu 0703**

Das Verwenden nachstehend angebotener Materialien/Erzeugnisse zu den angegebenen Positionen dieser ULG wird vereinbart:

Betrifft Position(en): \_\_\_\_\_

Beispielhaftes Material/Erzeugnis: \_\_\_\_\_

Angeboten ist das beispielhafte oder ein Material/Erzeugnis gleichwertiger Art.

Kriterien der Gleichwertigkeit: \_\_\_\_\_

Angeboten: (.....)

**07.04 Dachkonstruktionen**

07.04 00 + Folgende Angaben und Anforderungen an die Art und Weise der Leistungserbringung gelten als vereinbart und sind in die Einheitspreise einkalkuliert.

**07.04 00A + Material/Erzeugnis n.W.AN zu 0704**

Das Verwenden nachstehend angebotener Materialien/Erzeugnisse zu den angegebenen Positionen dieser ULG wird vereinbart:

Betrifft Position(en): \_\_\_\_\_

Material/Erzeugnis nach Wahl des Auftragnehmers (AN).

Angeboten: (.....)

**07.04 00B + Material/Erzeugnis Beispiel AG zu 0704**

Das Verwenden nachstehend angebotener Materialien/Erzeugnisse zu den angegebenen Positionen dieser ULG wird vereinbart:

Betrifft Position(en): \_\_\_\_\_

Beispielhaftes Material/Erzeugnis: \_\_\_\_\_

Angeboten ist das beispielhafte oder ein Material/Erzeugnis gleichwertiger Art.

Kriterien der Gleichwertigkeit: \_\_\_\_\_

Angeboten: (.....)

**07.05 + Sichtbeton (ABD)**

Version 2020

**Standardausführung:**

Geschalte Betonoberflächen werden gemäß Porigkeitsklasse 3P, Strukturklasse S1, Farbgleichheitsklasse F1, und einer Arbeitsfuge Klasse A1 ausgeführt.

Die hier definierten Leistungen für Sichtbetondefinitionen unterteilen Sichtflächen in vier Sichtbetonklassen.

Zu jeder Sichtbetonklasse werden Ausführungsbedingungen und Einzelkriterien zur Ergebnisbeurteilung formuliert.

**Sichtbeton-**

klasse

**Definition:**

**Ergänzungen zur StLB HB-022+ABK-020****Ausschreibungstexte ZZZ**

Leistungsverzeichnis

gedruckt am 15.11.2023  
LB-HB-022+ABK-020 Preisangaben in EUR**Klasse**

SB1	Betonflächen mit geringen gestalterischen Anforderungen, z. B. Kellerbereiche oder Bereiche mit vorwiegend gewerblicher Nutzung
SB2	Betonflächen mit normalen gestalterischen Anforderungen, z. B. Treppenhausbereiche bzw. Nebenräume, Abstellräume
SB3	Betonflächen mit hohen gestalterischen Anforderungen, z. B. Fassaden im Hochbau bzw. Wohnräume, insbesondere Wohnzimmer
SB4	Bei der Sichtbetonklasse SB4 handelt es sich um Betonflächen mit besonders hoher gestalterischer Bedeutung (z. B. repräsentative Bauteile im Hochbau).

07.05 00 + Folgende Angaben und Anforderungen an die Art und Weise der Leistungserbringung gelten als vereinbart und sind in die Einheitspreise einkalkuliert.

**07.05 00A + Material/Erzeugnis n.W.AN zu 0705**

Das Verwenden nachstehend angebotener Materialien/Erzeugnisse zu den angegebenen Positionen dieser ULG wird vereinbart:

Betrifft Position(en):

Material/Erzeugnis nach Wahl des Auftragnehmers (AN).

Angeboten: (.....)

**07.05 00B + Material/Erzeugnis Beispiel AG zu 0705**

Das Verwenden nachstehend angebotener Materialien/Erzeugnisse zu den angegebenen Positionen dieser ULG wird vereinbart:

Betrifft Position(en):

Beispielhaftes Material/Erzeugnis:

Angeboten ist das beispielhafte oder ein Material/Erzeugnis gleichwertiger Art.

Kriterien der Gleichwertigkeit:

Angeboten: (.....)

**07.08 Schächte, Kollektoren, spezielle Konstruktionen**

07.08 00 + Folgende Angaben und Anforderungen an die Art und Weise der Leistungserbringung gelten als vereinbart und sind in die Einheitspreise einkalkuliert.

**07.08 00A + Material/Erzeugnis n.W.AN zu 0708**

Das Verwenden nachstehend angebotener Materialien/Erzeugnisse zu den angegebenen Positionen dieser ULG wird vereinbart:

Betrifft Position(en):

Material/Erzeugnis nach Wahl des Auftragnehmers (AN).

Angeboten: (.....)

**07.08 00B + Material/Erzeugnis Beispiel AG zu 0708**

Das Verwenden nachstehend angebotener Materialien/Erzeugnisse zu den angegebenen Positionen dieser ULG wird vereinbart:

Betrifft Position(en):

Beispielhaftes Material/Erzeugnis:

Angeboten ist das beispielhafte oder ein Material/Erzeugnis gleichwertiger Art.

Kriterien der Gleichwertigkeit:

Angeboten: (.....)



**Ergänzungen zur StLB HB-022+ABK-020****Ausschreibungstexte ZZZ**

Leistungsverzeichnis

gedruckt am 15.11.2023  
LB-HB-022+ABK-020 Preisangaben in EUR**07.0A + Flachgründungen, Bodenkonstruktionen Ergänzung (ABD)****1. Allgemeines:**

Im Folgenden sind Einzel- und Streifenfundamente, Fundamentplatten sowie Unterböden und Bodenplatten, die nicht der Fundierung dienen, Trenn- und Schutzschichten beschrieben.

**2. Leistungsumfang/einkalkulierte Leistungen:**

2.1 Folgende Leistungen sind (ergänzend zu den Nebenleistungen gemäß ÖNORM) in die Einheitspreise einkalkuliert:

- Schalungen bei Gründungsarbeiten, die infolge nicht plangemäßen Aushubs erforderlich sind
- Arbeitsfugen aus arbeitstechnischer Sicht (z.B. Arbeitsunterbrechungen)

07.0A 00 + Folgende Angaben und Anforderungen an die Art und Weise der Leistungserbringung gelten als vereinbart und sind in die Einheitspreise einkalkuliert.

**07.0A 00A + Material/Erzeugnis n.W.AN zu 070A**

Das Verwenden nachstehend angebotener Materialien/Erzeugnisse zu den angegebenen Positionen dieser ULG wird vereinbart:

Betrifft Position(en):

Material/Erzeugnis nach Wahl des Auftragnehmers (AN).

Angeboten: (. . . . .)

**07.0A 00B + Material/Erzeugnis Beispiel AG zu 070A**

Das Verwenden nachstehend angebotener Materialien/Erzeugnisse zu den angegebenen Positionen dieser ULG wird vereinbart:

Betrifft Position(en):

Beispielhaftes Material/Erzeugnis:

Angeboten ist das beispielhafte oder ein Material/Erzeugnis gleichwertiger Art.

Kriterien der Gleichwertigkeit:

Angeboten: (. . . . .)

**07.0B + Wände, Balken und Stützen - Ergänzung (ABD)**

07.0B 00 + Folgende Angaben und Anforderungen an die Art und Weise der Leistungserbringung gelten als vereinbart und sind in die Einheitspreise einkalkuliert.

**07.0B 00A + Material/Erzeugnis n.W.AN zu 070B**

Das Verwenden nachstehend angebotener Materialien/Erzeugnisse zu den angegebenen Positionen dieser ULG wird vereinbart:

Betrifft Position(en):

Material/Erzeugnis nach Wahl des Auftragnehmers (AN).

Angeboten: (. . . . .)

**07.0B 00B + Material/Erzeugnis Beispiel AG zu 070B**

Das Verwenden nachstehend angebotener Materialien/Erzeugnisse zu den angegebenen Positionen dieser ULG wird vereinbart:

Betrifft Position(en):

Beispielhaftes Material/Erzeugnis:

Angeboten ist das beispielhafte oder ein Material/Erzeugnis gleichwertiger Art.

Kriterien der Gleichwertigkeit:

Angeboten: (. . . . .)

**Ergänzungen zur StLB HB-022+ABK-020****Ausschreibungstexte ZZZ**

Leistungsverzeichnis

gedruckt am 15.11.2023  
LB-HB-022+ABK-020 Preisangaben in EUR**07.0C + Decken - Ergänzung (ABD)****1. Allgemeines:**

Im Folgenden sind Konstruktionen von Decken, Treppen, Rampen, Balkone, einschließlich füllende Teile wie Hohlkörper beschrieben.

**2. Zulässige Auflast:**

Die in den Positionen angegebene zulässige Auflast beinhaltet:

- einen Deckenputz
- abgehängte Decken
- eine Fußbodenkonstruktion
- eine Nutzlast
- einen Zuschlag für leichte Trennwände

**3. Podeste:**

Podeste, die als Auflager für Stiegen dienen, sind als Decke zu betrachten.

Zwischenpodeste sind Podeste, die in der Konstruktion der Stiegen(lauf)platte enthalten sind.

**4. Leistungsumfang/einkalkulierte Leistungen:**

Folgende Leistungen sind (ergänzend zu den Nebenleistungen gemäß ÖNORM) in die Einheitspreise einkalkuliert:

- die Durchdringung der Schalung (z.B. mit Fugenbändern, Bewehrung )

**5. Ausmaß- und Abrechnungsregeln:**

Elementdecken und Stiegen werden nach dem Flächenmaß (Planmaß) abgerechnet.

Abgerechnet wird je Geschoß, gemessen an der Oberseite der Decke oder Stiegenlaufplatte, von Außenkante zu Außenkante.

07.0C 00 + Folgende Angaben und Anforderungen an die Art und Weise der Leistungserbringung gelten als vereinbart und sind in die Einheitspreise einkalkuliert.

**07.0C 00A + Material/Erzeugnis n.W.AN zu 070C**

Das Verwenden nachstehend angebotener Materialien/Erzeugnisse zu den angegebenen Positionen dieser ULG wird vereinbart:

Betrifft Position(en):

Material/Erzeugnis nach Wahl des Auftragnehmers (AN).

Angeboten: (.....)

**07.0C 00B + Material/Erzeugnis Beispiel AG zu 070C**

Das Verwenden nachstehend angebotener Materialien/Erzeugnisse zu den angegebenen Positionen dieser ULG wird vereinbart:

Betrifft Position(en):

Beispielhaftes Material/Erzeugnis:

Angeboten ist das beispielhafte oder ein Material/Erzeugnis gleichwertiger Art.

Kriterien der Gleichwertigkeit:

Angeboten: (.....)

**07.0D + Dachkonstruktionen - Ergänzung (ABD)**

07.0D 00 + Folgende Angaben und Anforderungen an die Art und Weise der Leistungserbringung gelten als vereinbart und sind in die Einheitspreise einkalkuliert.

**07.0D 00A + Material/Erzeugnis n.W.AN zu 070D**

Das Verwenden nachstehend angebotener Materialien/Erzeugnisse zu den angegebenen Positionen dieser ULG wird vereinbart:

**Ergänzungen zur StLB HB-022+ABK-020****Ausschreibungstexte ZZZ**

Leistungsverzeichnis

gedruckt am 15.11.2023  
LB-HB-022+ABK-020 Preisangaben in EUR

Betrifft Position(en):   
 Material/Erzeugnis nach Wahl des Auftragnehmers (AN).  
 Angeboten: (.....)

**07.0D 00B + Material/Erzeugnis Beispiel AG zu 070D**

Das Verwenden nachstehend angebotener Materialien/Erzeugnisse zu den angegebenen Positionen dieser ULG wird vereinbart:

Betrifft Position(en):   
 Beispielhaftes Material/Erzeugnis:   
 Angeboten ist das beispielhafte oder ein Material/Erzeugnis gleichwertiger Art.  
 Kriterien der Gleichwertigkeit:   
 Angeboten: (.....)

**07.0P + Zusätzliche Vorbemerkungen (PCI)**

Version: 2018

07.0P 00 + Folgende Angaben und Anforderungen an die Art und Weise der Leistungserbringung gelten als vereinbart und sind in die Einheitspreise einkalkuliert.

**07.0P 00A + Material/Erzeugnis n.W.AN zu 070P**

Das Verwenden nachstehend angebotener Materialien/Erzeugnisse zu den angegebenen Positionen dieser ULG wird vereinbart:

Betrifft Position(en):   
 Material/Erzeugnis nach Wahl des Auftragnehmers (AN).  
 Angeboten: (.....)

**07.0P 00B + Material/Erzeugnis Beispiel AG zu 070P**

Das Verwenden nachstehend angebotener Materialien/Erzeugnisse zu den angegebenen Positionen dieser ULG wird vereinbart:

Betrifft Position(en):   
 Beispielhaftes Material/Erzeugnis:   
 Angeboten ist das beispielhafte oder ein Material/Erzeugnis gleichwertiger Art.  
 Kriterien der Gleichwertigkeit:   
 Angeboten: (.....)

**07.11 Einbauteile****Einkalkulierte Leistungen:**

Leistungen sind ohne Unterschied der Höhe beschrieben und ausgeführt.  
 Erschwernisse (z.B. Gerüstmehrkosten) sind in die Einheitspreise einkalkuliert.

07.11 00 + Folgende Angaben und Anforderungen an die Art und Weise der Leistungserbringung gelten als vereinbart und sind in die Einheitspreise einkalkuliert.

**07.11 00A + Material/Erzeugnis n.W.AN zu 0711**

Das Verwenden nachstehend angebotener Materialien/Erzeugnisse zu den angegebenen Positionen dieser ULG wird vereinbart:

Betrifft Position(en):   
 Material/Erzeugnis nach Wahl des Auftragnehmers (AN).  
 Angeboten: (.....)

**Ergänzungen zur StLB HB-022+ABK-020****Ausschreibungstexte ZZZ**

Leistungsverzeichnis

gedruckt am 15.11.2023  
LB-HB-022+ABK-020 Preisangaben in EUR**07.11 00B + Material/Erzeugnis Beispiel AG zu 0711**

Das Verwenden nachstehend angebotener Materialien/Erzeugnisse zu den angegebenen Positionen dieser ULG wird vereinbart:

Betrifft Position(en): \_\_\_\_\_

Beispielhaftes Material/Erzeugnis: \_\_\_\_\_

Angeboten ist das beispielhafte oder ein Material/Erzeugnis gleichwertiger Art.

Kriterien der Gleichwertigkeit: \_\_\_\_\_

Angeboten: (.....)

**07.1A + Einbauteile - Ergänzungen (ABD)**

07.1A 00 + Folgende Angaben und Anforderungen an die Art und Weise der Leistungserbringung gelten als vereinbart und sind in die Einheitspreise einkalkuliert.

**07.1A 00A + Material/Erzeugnis n.W.AN zu 071A**

Das Verwenden nachstehend angebotener Materialien/Erzeugnisse zu den angegebenen Positionen dieser ULG wird vereinbart:

Betrifft Position(en): \_\_\_\_\_

Material/Erzeugnis nach Wahl des Auftragnehmers (AN).

Angeboten: (.....)

**07.1A 00B + Material/Erzeugnis Beispiel AG zu 071A**

Das Verwenden nachstehend angebotener Materialien/Erzeugnisse zu den angegebenen Positionen dieser ULG wird vereinbart:

Betrifft Position(en): \_\_\_\_\_

Beispielhaftes Material/Erzeugnis: \_\_\_\_\_

Angeboten ist das beispielhafte oder ein Material/Erzeugnis gleichwertiger Art.

Kriterien der Gleichwertigkeit: \_\_\_\_\_

Angeboten: (.....)

**07.21 Fugen****Einkalkulierte Leistungen:**

Leistungen sind ohne Unterschied der Höhe beschrieben und ausgeführt.

Erschwernisse (z.B. Gerüstmehrkosten) sind in die Einheitspreise einkalkuliert.

07.21 00 + Folgende Angaben und Anforderungen an die Art und Weise der Leistungserbringung gelten als vereinbart und sind in die Einheitspreise einkalkuliert.

**07.21 00A + Material/Erzeugnis n.W.AN zu 0721**

Das Verwenden nachstehend angebotener Materialien/Erzeugnisse zu den angegebenen Positionen dieser ULG wird vereinbart:

Betrifft Position(en): \_\_\_\_\_

Material/Erzeugnis nach Wahl des Auftragnehmers (AN).

Angeboten: (.....)

**07.21 00B + Material/Erzeugnis Beispiel AG zu 0721**

Das Verwenden nachstehend angebotener Materialien/Erzeugnisse zu den angegebenen Positionen dieser ULG wird vereinbart:

Betrifft Position(en): \_\_\_\_\_

Beispielhaftes Material/Erzeugnis: \_\_\_\_\_

**Ergänzungen zur StLB HB-022+ABK-020****Ausschreibungstexte ZZZ**

Leistungsverzeichnis

gedruckt am 15.11.2023

LB-HB-022+ABK-020

Preisangaben in EUR

Angeboten ist das beispielhafte oder ein Material/Erzeugnis gleichwertiger Art.

Kriterien der Gleichwertigkeit: \_\_\_\_\_

Angeboten: (.....)

**07.25 Doppelwandelemente aus Beton****1. Doppelwandelemente:**

Doppelwandelemente sind Halbfertigteile aus zwei mit Gitterträgern, Systemverbindern oder einem räumlichen Bewehrungskorb verbundenen Betonschalen.

Wandelemente sind aus Beton C25/30 XC2 hergestellt, für den Füllbeton ist eine Mindestbetongüte von C25/30 erforderlich.

**2. Einkalkulierte Leistungen:**

Folgende Leistungen sind (ergänzend zu den Nebenleistungen gemäß ÖNORM) in die Einheitspreise einkalkuliert:

- Bewehrungs-, Bügelkörbe bzw. Mattenstreifen (zur Verbindung zweier Elemente)
- Gitterträger, Systemverbinder oder Bewehrungskörbe
- das Verschließen von Verankerungspunkten der Einrichtstützen
- Montage- und Verlegepläne
- Montagehülsen (2 Stück/Element), Montagekleinmaterial und Montagestützen
- Hilfskonstruktionen für Wandabstützungen

07.25 00 + Folgende Angaben und Anforderungen an die Art und Weise der Leistungserbringung gelten als vereinbart und sind in die Einheitspreise einkalkuliert.

**07.25 00A + Material/Erzeugnis n.W.AN zu 0725**

Das Verwenden nachstehend angebotener Materialien/Erzeugnisse zu den angegebenen Positionen dieser ULG wird vereinbart:

Betrifft Position(en): \_\_\_\_\_

Material/Erzeugnis nach Wahl des Auftragnehmers (AN).

Angeboten: (.....)

**07.25 00B + Material/Erzeugnis Beispiel AG zu 0725**

Das Verwenden nachstehend angebotener Materialien/Erzeugnisse zu den angegebenen Positionen dieser ULG wird vereinbart:

Betrifft Position(en): \_\_\_\_\_

Beispielhaftes Material/Erzeugnis: \_\_\_\_\_

Angeboten ist das beispielhafte oder ein Material/Erzeugnis gleichwertiger Art.

Kriterien der Gleichwertigkeit: \_\_\_\_\_

Angeboten: (.....)

**07.5P + Korrosionsschutz (PCI)**

Version: 2018-12

**Verarbeitungsrichtlinien:**

Die Verarbeitungsrichtlinien des Erzeugers werden eingehalten. Es werden nur die dem System zugehörigen Materialien verwendet.

07.5P 00 + Folgende Angaben und Anforderungen an die Art und Weise der Leistungserbringung gelten als vereinbart und sind in die Einheitspreise einkalkuliert.

**07.5P 00A + Material/Erzeugnis n.W.AN zu 075P**

Das Verwenden nachstehend angebotener Materialien/Erzeugnisse zu den angegebenen

**Ergänzungen zur StLB HB-022+ABK-020****Ausschreibungstexte ZZZ**

Leistungsverzeichnis

gedruckt am 15.11.2023  
LB-HB-022+ABK-020 Preisangaben in EUR

Positionen dieser ULG wird vereinbart:  
Betrifft Position(en): \_\_\_\_\_  
Material/Erzeugnis nach Wahl des Auftragnehmers (AN).  
Angeboten: (.....)

**07.5P 00B + Material/Erzeugnis Beispiel AG zu 075P**

Das Verwenden nachstehend angebotener Materialien/Erzeugnisse zu den angegebenen Positionen dieser ULG wird vereinbart:  
Betrifft Position(en): \_\_\_\_\_  
Beispielhaftes Material/Erzeugnis: \_\_\_\_\_  
Angeboten ist das beispielhafte oder ein Material/Erzeugnis gleichwertiger Art.  
Kriterien der Gleichwertigkeit: \_\_\_\_\_  
Angeboten: (.....)

**07.6P + Arbeits- und Dehnfugenbänder (PCI)**

Version: 2018-12

**Verarbeitungsrichtlinien:**

Die Verarbeitungsrichtlinien des Erzeugers werden eingehalten. Es werden nur die dem System zugehörigen Materialien verwendet.

**Aufzahlungen/Zubehör:**

Positionen für Aufzahlungen (Az) und Zubehör beschreiben Ergänzungen/Erweiterungen/Varianten zu vorangegangenen Positionen (Leistungen) und werden nur aus dem System oder der Auswahl von Produkten des Herstellers der Grundposition angeboten bzw. ausgeführt.

07.6P 00 + Folgende Angaben und Anforderungen an die Art und Weise der Leistungserbringung gelten als vereinbart und sind in die Einheitspreise einkalkuliert.

**07.6P 00A + Material/Erzeugnis n.W.AN zu 076P**

Das Verwenden nachstehend angebotener Materialien/Erzeugnisse zu den angegebenen Positionen dieser ULG wird vereinbart:  
Betrifft Position(en): \_\_\_\_\_  
Material/Erzeugnis nach Wahl des Auftragnehmers (AN).  
Angeboten: (.....)

**07.6P 00B + Material/Erzeugnis Beispiel AG zu 076P**

Das Verwenden nachstehend angebotener Materialien/Erzeugnisse zu den angegebenen Positionen dieser ULG wird vereinbart:  
Betrifft Position(en): \_\_\_\_\_  
Beispielhaftes Material/Erzeugnis: \_\_\_\_\_  
Angeboten ist das beispielhafte oder ein Material/Erzeugnis gleichwertiger Art.  
Kriterien der Gleichwertigkeit: \_\_\_\_\_  
Angeboten: (.....)

**07.70 Monolithische Fließbetonbodenplatte****1. Allgemeines:**

Als Einbringungsort gelten nur ebenerdige Bauteile.

Alle Positionen gelten ohne Unterschied ob sie in offenen oder in geschlossenen Räumen ausgeführt werden.

Öffnungen (z.B. Fenster, Türen, Tore) sind witterungs- und winddicht verschlossen.

**Ergänzungen zur StLB HB-022+ABK-020****Ausschreibungstexte ZZZ**

Leistungsverzeichnis

gedruckt am 15.11.2023  
LB-HB-022+ABK-020 Preisangaben in EUR**2. Leistungen des AG:**

Der Nachweis zur Eignung von Böden und Untergründen (Schüttlagen) als Baugrund ist vom AG zu erbringen.

07.70 00 Folgende Angaben und Anforderungen an die Art und Weise der Leistungserbringung gelten als vereinbart und sind in die Einheitspreise einkalkuliert:

**07.70 00A + Material/Erzeugnis n.W.AN zu 0770**

Das Verwenden nachstehend angebotener Materialien/Erzeugnisse zu den angegebenen Positionen dieser ULG wird vereinbart:

Betrifft Position(en):

Material/Erzeugnis nach Wahl des Auftragnehmers (AN).

Angeboten: (. . . . .)

**07.70 00B + Material/Erzeugnis Beispiel AG zu 0770**

Das Verwenden nachstehend angebotener Materialien/Erzeugnisse zu den angegebenen Positionen dieser ULG wird vereinbart:

Betrifft Position(en):

Beispielhaftes Material/Erzeugnis:

Angeboten ist das beispielhafte oder ein Material/Erzeugnis gleichwertiger Art.

Kriterien der Gleichwertigkeit:

Angeboten: (. . . . .)

**07.7P + Aufzahlungen auf Beton (PCI)**

Version: 2018

**Aufzahlungen/Zubehör:**

Positionen für Aufzahlungen (Az) und Zubehör beschreiben Ergänzungen/Erweiterungen/Varianten zu vorangegangenen Positionen (Leistungen) und werden nur aus dem System oder der Auswahl von Produkten des Herstellers der Grundposition angeboten bzw. ausgeführt.

07.7P 00 + Folgende Angaben und Anforderungen an die Art und Weise der Leistungserbringung gelten als vereinbart und sind in die Einheitspreise einkalkuliert.

**07.7P 00A + Material/Erzeugnis n.W.AN zu 077P**

Das Verwenden nachstehend angebotener Materialien/Erzeugnisse zu den angegebenen Positionen dieser ULG wird vereinbart:

Betrifft Position(en):

Material/Erzeugnis nach Wahl des Auftragnehmers (AN).

Angeboten: (. . . . .)

**07.7P 00B + Material/Erzeugnis Beispiel AG zu 077P**

Das Verwenden nachstehend angebotener Materialien/Erzeugnisse zu den angegebenen Positionen dieser ULG wird vereinbart:

Betrifft Position(en):

Beispielhaftes Material/Erzeugnis:

Angeboten ist das beispielhafte oder ein Material/Erzeugnis gleichwertiger Art.

Kriterien der Gleichwertigkeit:

Angeboten: (. . . . .)

**Ergänzungen zur StLB HB-022+ABK-020****Ausschreibungstexte ZZZ**

Leistungsverzeichnis

gedruckt am 15.11.2023  
LB-HB-022+ABK-020 Preisangaben in EUR**07.8P + Betonsanierung (PCI)**

Version: 2018-12

**Richtlinien:**

Wenn nicht anders angegeben, gelten die vom Österreichischem Betonverein (1040 Wien, Karlsgasse 5) herausgegebene Richtlinie zur "Erhaltung und Instandsetzung von Bauten aus Beton und Stahlbeton, Anwendung und Prüfverfahren", und die Verarbeitungsrichtlinien des Systemerzeugers. Bei Widersprüchen zueinander oder zu den ÖNORMEN, wird der Auftraggeber verständigt.

**Produktsysteme:**

Es werden nur aufeinander abgestimmte Produkte eines Sanierungssystems angeboten. Diese werden dem Auftraggeber durch Ausfüllen der entsprechenden Bieterlücken der zusätzlichen Vertragsbestimmungen oder bei Fehlen dieser in einem Beiblatt bekannt gegeben.

Prüfzeugnisse einer akkreditierten Prüf- oder Überwachungsstelle werden auf Anfrage beigestellt.

**Ausmaßfeststellung:**

Spätestens nach der Rostschutz-Beschichtung der Stahlbewehrung wird gemeinsam mit dem Auftraggeber die Ausmaßfeststellung durchgeführt.

Als Ausmaß der Bewehrung werden die Längen der sichtbar freigelegten Bewehrungsstähe ohne Unterschied des Durchmessers verrechnet. Kreuzungspunkte werden durchgemessen.

Die aufgestemmtten einzelnen Schadstellen werden in der Fläche nach tatsächlichem Ausmaß abgerechnet.

07.8P 00 + Folgende Angaben und Anforderungen an die Art und Weise der Leistungserbringung gelten als vereinbart und sind in die Einheitspreise einkalkuliert.

**07.8P 00A + Material/Erzeugnis n.W.AN zu 078P**

Das Verwenden nachstehend angebotener Materialien/Erzeugnisse zu den angegebenen Positionen dieser ULG wird vereinbart:

Betrifft Position(en):

Material/Erzeugnis nach Wahl des Auftragnehmers (AN).

Angeboten: (.....)

**07.8P 00B + Material/Erzeugnis Beispiel AG zu 078P**

Das Verwenden nachstehend angebotener Materialien/Erzeugnisse zu den angegebenen Positionen dieser ULG wird vereinbart:

Betrifft Position(en):

Beispielhaftes Material/Erzeugnis:

Angeboten ist das beispielhafte oder ein Material/Erzeugnis gleichwertiger Art.

Kriterien der Gleichwertigkeit:

Angeboten: (.....)

**07.9P + Fugen schließen (PCI)**

Version: 2018

**Verarbeitungsrichtlinien:**

Die Verarbeitungsrichtlinien des Erzeugers werden eingehalten. Es werden nur die dem System zugehörigen Materialien verwendet.

07.9P 00 + Folgende Angaben und Anforderungen an die Art und Weise der Leistungserbringung gelten als vereinbart und sind in die Einheitspreise einkalkuliert.



**Ergänzungen zur StLB HB-022+ABK-020****Ausschreibungstexte ZZZ**

Leistungsverzeichnis

gedruckt am 15.11.2023  
LB-HB-022+ABK-020 Preisangaben in EUR**07.9P 00A + Material/Erzeugnis n.W.AN zu 079P**

Das Verwenden nachstehend angebotener Materialien/Erzeugnisse zu den angegebenen Positionen dieser ULG wird vereinbart:

Betrifft Position(en): \_\_\_\_\_

Material/Erzeugnis nach Wahl des Auftragnehmers (AN).

Angeboten: (.....)

**07.9P 00B + Material/Erzeugnis Beispiel AG zu 079P**

Das Verwenden nachstehend angebotener Materialien/Erzeugnisse zu den angegebenen Positionen dieser ULG wird vereinbart:

Betrifft Position(en): \_\_\_\_\_

Beispielhaftes Material/Erzeugnis: \_\_\_\_\_

Angeboten ist das beispielhafte oder ein Material/Erzeugnis gleichwertiger Art.

Kriterien der Gleichwertigkeit: \_\_\_\_\_

Angeboten: (.....)

**07.A1 + Vorgefertigte Bügelkörbe - Anschlusskörbe (AVI)**

Version: 2022-07

Im Folgenden ist das **Liefen und Einbauen von AVI-RIPA Anschlusskörben** beschrieben.

**Kontaktdaten:**

*AVI - Alpenländische Veredelungs-Industrie Gesellschaft m. b. H.*

*Gustinus-Ambrosi-Straße 1-3*

*A-8074 Raaba*

*Tel: +43 316 4005-0*

*Fax: +43 316 4005-507*

*Email: avi-verkauf@avi.at*

**Verarbeitungsrichtlinien:**

Die Verarbeitungsrichtlinien des Herstellers werden eingehalten.

07.A1 00 + Folgende Angaben und Anforderungen an die Art und Weise der Leistungserbringung gelten als vereinbart und sind in die Einheitspreise einkalkuliert.

**07.A1 00A + Material/Erzeugnis n.W.AN zu 07A1**

Das Verwenden nachstehend angebotener Materialien/Erzeugnisse zu den angegebenen Positionen dieser ULG wird vereinbart:

Betrifft Position(en): \_\_\_\_\_

Material/Erzeugnis nach Wahl des Auftragnehmers (AN).

Angeboten: (.....)

**07.A1 00B + Material/Erzeugnis Beispiel AG zu 07A1**

Das Verwenden nachstehend angebotener Materialien/Erzeugnisse zu den angegebenen Positionen dieser ULG wird vereinbart:

Betrifft Position(en): \_\_\_\_\_

Beispielhaftes Material/Erzeugnis: \_\_\_\_\_

Angeboten ist das beispielhafte oder ein Material/Erzeugnis gleichwertiger Art.

Kriterien der Gleichwertigkeit: \_\_\_\_\_

Angeboten: (.....)

**Ergänzungen zur StLB HB-022+ABK-020****Ausschreibungstexte ZZZ**

Leistungsverzeichnis

gedruckt am 15.11.2023  
LB-HB-022+ABK-020 Preisangaben in EUR**07.A2 + Thermokörbe als tragende Verbindungselemente (AVI)**

Version: 2022-07

Im Folgenden ist das **Liefen und Einbauen von AVI Thermokörben** (tragendes Wärmedämmelement) beschrieben.

**Kontaktdaten:** AVI - Alpenländische Veredelungs-Industrie Gesellschaft m. b. H.

Gustinus-Ambrosi-Straße 1-3

A-8074 Raaba

Tel: +43 316 4005-0

Fax: +43 316 4005-507

Email: avi-verkauf@avi.at

**Thermokörbe:**

Thermokörbe bestehen aus einem statisch wirksamen Stabwerk aus voneinander unabhängigen Einzelrippen und einer 8 bzw. 12 cm dicken Polystyrol-Hartschaumplatte (EPS-W 30 gemäß ÖNORM EN 13163). Die Einzelrippen durchdringen die Polystyrolplatte und bestehen in diesem Bereich zur Vermeidung von Korrosion aus U- bzw. C-förmigen nicht rostenden Stahlblechprofilen, an welche Betonrippenstäbe in gerader Ausführung oder in Bügelform angeschweißt sind. Diese stellen auch den Abstand zwischen dem oberen und unteren Profil sicher.

Die Weiterleitung der Kräfte aus den Einzelrippen in die anschließenden Stahlbetonteile erfolgt durch eine entsprechende Anschluss- bzw. auftraggeberseitige Bewehrung (siehe Verarbeitungsrichtlinien des Herstellers).

**Kennwerte:**

Betonrippenstahl: B550 gemäß ÖNORM B 4707

NIRO Blechprofile: gemäß ÖNORM EN 10088-2

Wärmeleitfähigkeits- und Wärmedurchlasswiderstandswerte auf: [www.avi.at](http://www.avi.at)

**Verarbeitungsrichtlinien:**

Die Verarbeitungsrichtlinien des Herstellers werden eingehalten.

Empfohlene zusätzliche Überhöhungen gemäß den Verarbeitungsrichtlinien des Herstellers.

**Aufzählungen/Zubehör:**

Positionen für Aufzählungen (Az) und Zubehör beschreiben

Ergänzungen/Erweiterungen/Varianten zu vorangegangenen Positionen (Leistungen) und werden nur aus dem System oder der Auswahl von Produkten des Herstellers der Grundposition angeboten bzw. ausgeführt.

07.A2 00 + Folgende Angaben und Anforderungen an die Art und Weise der Leistungserbringung gelten als vereinbart und sind in die Einheitspreise einkalkuliert.

**07.A2 00A + Material/Erzeugnis n.W.AN zu 07A2**

Das Verwenden nachstehend angebotener Materialien/Erzeugnisse zu den angegebenen Positionen dieser ULG wird vereinbart:

Betrifft Position(en):

Material/Erzeugnis nach Wahl des Auftragnehmers (AN).

Angeboten: (.....)

**07.A2 00B + Material/Erzeugnis Beispiel AG zu 07A2**

Das Verwenden nachstehend angebotener Materialien/Erzeugnisse zu den angegebenen Positionen dieser ULG wird vereinbart:

Betrifft Position(en):

Beispielhaftes Material/Erzeugnis:

**Ergänzungen zur StLB HB-022+ABK-020****Ausschreibungstexte ZZZ**

Leistungsverzeichnis

gedruckt am 15.11.2023

LB-HB-022+ABK-020

Preisangaben in EUR

Angeboten ist das beispielhafte oder ein Material/Erzeugnis gleichwertiger Art.

Kriterien der Gleichwertigkeit:

Angeboten: (.....)

**07.A3 + Durchstanzbewehrung (AVI)**

Version: 2022-07

Im Folgenden ist das **Liefen und Einbauen von AVI Durchstanzbewehrung** beschrieben.

**Kontaktdaten:** AVI - Alpenländische Veredelungs-Industrie Gesellschaft m. b. H.

Gustinus-Ambrosi-Straße 1-3

A-8074 Raaba

Tel: +43 316 4005-0

Fax: +43 316 4005-507

Email: avi-verkauf@avi.at

**Durchstanzbewehrung DE+DKD:**

Die neue Durchstanzbewehrung DE+DKD - Durchstanzelemente DE bzw. die Kombination aus Durchstanzelementen DE und Doppelkopfdübeln DKD - eignet sich besonders als Durchstanz-Bewehrung im Stützenbereich punktförmig gestützter Platten (Flachdecken). Durchstanzelemente DE können für geringere Durchstanzlasten auch ohne Doppelkopfdübel DKD eingesetzt werden. Doppelkopfdübel DKD können nur in Kombination mit Durchstanzelementen verwendet werden.

**Durchstanzelemente DE:**

Durchstanzelemente sind V-förmige gebogene gitter- bzw. leiterartige Bewehrungsstreifen, die industriell ähnlich dem Baustahlgitter durch elektrische Widerstandsschweißung hergestellt werden.

Durchstanzelemente werden in verschiedenen Höhen und Schenkellängen erzeugt und in Stahlbetonflächentragwerken eingesetzt.

Anordnung: rotationssymmetrisch bzw. sternförmig

Die Höhe der Durchstanzelemente ergibt sich aus der Plattendicke abzüglich der Betondeckung und der unteren und oberen Bewehrungslage.

**Doppelkopfdübel DKD:**

Bei höheren erforderlichen Durchstanzwiderständen werden die Durchstanzelemente DE mit Doppelkopfdübel DKD kombiniert. Diese bestehen aus geripptem Betonstahl B500, an deren Enden Köpfe aufgestaucht sind. Der Schaftdurchmesser beträgt einheitlich für alle Höhen 10 mm, der Kopfdurchmesser 30 mm.

**Kennwerte:**

Stahlkennwerte: gerippter B500 gemäß ÖNORM B 4707

**Verarbeitungsrichtlinien:**

Die Verarbeitungsrichtlinien des Herstellers werden eingehalten.

07.A3 00 + Folgende Angaben und Anforderungen an die Art und Weise der Leistungserbringung gelten als vereinbart und sind in die Einheitspreise einkalkuliert.

**07.A3 00A + Material/Erzeugnis n.W.AN zu 07A3**

Das Verwenden nachstehend angebotener Materialien/Erzeugnisse zu den angegebenen Positionen dieser ULG wird vereinbart:

Betrifft Position(en):

Material/Erzeugnis nach Wahl des Auftragnehmers (AN).

Angeboten: (.....)

**Ergänzungen zur StLB HB-022+ABK-020****Ausschreibungstexte ZZZ**

Leistungsverzeichnis

gedruckt am 15.11.2023  
LB-HB-022+ABK-020 Preisangaben in EUR**07.A3 00B + Material/Erzeugnis Beispiel AG zu 07A3**

Das Verwenden nachstehend angebotener Materialien/Erzeugnisse zu den angegebenen Positionen dieser ULG wird vereinbart:

Betrifft Position(en): \_\_\_\_\_

Beispielhaftes Material/Erzeugnis: \_\_\_\_\_

Angeboten ist das beispielhafte oder ein Material/Erzeugnis gleichwertiger Art.

Kriterien der Gleichwertigkeit: \_\_\_\_\_

Angeboten: (.....)

**07.A4 + Querkraftbewehrung (AVI)**

Version: 2022-07

Im Folgenden ist das **Liefen und Einbauen von AVI-Querkraftelementen QE** beschrieben.

**Kontaktdaten:** AVI - Alpenländische Veredelungs-Industrie Gesellschaft m. b. H.

Gustinus-Ambrosi-Straße 1-3

A-8074 Raaba

Tel: +43 316 4005-0

Fax: +43 316 4005-507

Email: avi-verkauf@avi.at

**Querkraftelemente QE:**

Querkraftelemente QE sind U-förmig gebogene gitter- bzw. leiterartige Bewehrungsstreifen, die industriell ähnlich dem Baustahlgitter durch elektrische Widerstandsschweißung hergestellt werden.

Querkraftelemente QE werden in verschiedenen Höhen und Schenkellängen erzeugt und können generell als Querkraftbewehrung in allen Stahlbetonflächentragwerken eingesetzt werden.

Anordnung: parallel zueinander in Haupttragrichtung.

Die Höhe der Querkraftelemente ergibt sich aus der Plattendicke abzüglich der Betondeckung und der unteren und oberen Bewehrungslage.

**Kennwerte:**

Stahlkennwerte: gerippter B500 gemäß ÖNORM B 4707

**Verarbeitungsrichtlinien:**

Die Verarbeitungsrichtlinien des Herstellers werden eingehalten.

07.A4 00 + Folgende Angaben und Anforderungen an die Art und Weise der Leistungserbringung gelten als vereinbart und sind in die Einheitspreise einkalkuliert.

**07.A4 00A + Material/Erzeugnis n.W.AN zu 07A4**

Das Verwenden nachstehend angebotener Materialien/Erzeugnisse zu den angegebenen Positionen dieser ULG wird vereinbart:

Betrifft Position(en): \_\_\_\_\_

Material/Erzeugnis nach Wahl des Auftragnehmers (AN).

Angeboten: (.....)

**07.A4 00B + Material/Erzeugnis Beispiel AG zu 07A4**

Das Verwenden nachstehend angebotener Materialien/Erzeugnisse zu den angegebenen Positionen dieser ULG wird vereinbart:

Betrifft Position(en): \_\_\_\_\_

Beispielhaftes Material/Erzeugnis: \_\_\_\_\_

Angeboten ist das beispielhafte oder ein Material/Erzeugnis gleichwertiger Art.

Kriterien der Gleichwertigkeit: \_\_\_\_\_

Angeboten: (.....)

**Ergänzungen zur StLB HB-022+ABK-020****Ausschreibungstexte ZZZ**

Leistungsverzeichnis

gedruckt am 15.11.2023  
LB-HB-022+ABK-020 Preisangaben in EUR**07.A5 + Thermodämmelemente (AVI)**

Version: 2022-07

Im Folgenden ist das **Liefern und Einbauen von AVI-TDE Thermodämmelementen** beschrieben.**Kontaktdaten:** AVI - Alpenländische Veredelungs-Industrie Gesellschaft m. b. H.

Gustinus-Ambrosi-Straße 1-3

A-8074 Raaba

Tel: +43 316 4005-0

Fax: +43 316 4005-507

Email: avi-verkauf@avi.at

**Verarbeitungsrichtlinien:**

Die Verarbeitungsrichtlinien des Herstellers werden eingehalten.

**07.A5 00 +** Folgende Angaben und Anforderungen an die Art und Weise der Leistungserbringung gelten als vereinbart und sind in die Einheitspreise einkalkuliert.**07.A5 00A + Material/Erzeugnis n.W.AN zu 07A5**

Das Verwenden nachstehend angebotener Materialien/Erzeugnisse zu den angegebenen Positionen dieser ULG wird vereinbart:

Betrifft Position(en): \_\_\_\_\_

Material/Erzeugnis nach Wahl des Auftragnehmers (AN).

Angeboten: (.....)

**07.A5 00B + Material/Erzeugnis Beispiel AG zu 07A5**

Das Verwenden nachstehend angebotener Materialien/Erzeugnisse zu den angegebenen Positionen dieser ULG wird vereinbart:

Betrifft Position(en): \_\_\_\_\_

Beispielhaftes Material/Erzeugnis: \_\_\_\_\_

Angeboten ist das beispielhafte oder ein Material/Erzeugnis gleichwertiger Art.

Kriterien der Gleichwertigkeit: \_\_\_\_\_

Angeboten: (.....)

**07.A9 + Bewehrungs-Anschlusselemente (AVI)**

Version: 2022-07

Im Folgenden ist das **Liefern und Einbauen von CAVIC Bewehrungs-Anschlusselementen** beschrieben.**Kontaktdaten:**

AVI - Alpenländische Veredelungs-Industrie Gesellschaft m. b. H.

Gustinus-Ambrosi-Straße 1-3

A-8074 Raaba

Tel: +43 316 4005-0

Fax: +43 316 4005-507

Email: avi-verkauf@avi.at

**Bewehrungs-Anschlusselemente:**

CAVIC ist ein vorgefertigtes Bewehrungs-Anschlusselement zur kraftschlüssigen Verbindung zwischen einem bereits bestehenden und einem noch zu herstellenden Betonbauteil.

Bügel förmige abgewinkelte Anschlussstäbe sind in genoppten Stahlblechleisten von 1,25 m

**Ergänzungen zur StLB HB-022+ABK-020****Ausschreibungstexte ZZZ**

Leistungsverzeichnis

gedruckt am 15.11.2023  
LB-HB-022+ABK-020 Preisangaben in EUR

Länge verwahrt.

Die Stahlblechleiste verbleibt nach dem Ausschalen im Beton.

Durch einfaches Abziehen des Deckels wird die Anschlussbewehrung freigelegt und kann mit Hilfe eines Rohres zu einem beliebigen Zeitpunkt zurückgebogen werden.

CAVIC Bewehrungs-Anschlusselemente werden für Anschlüsse von Wänden, Podesten, Gesimsen und allgemein für bewehrte Arbeitsfugen eingesetzt.

**Kennwerte:**

Stahlkennwerte: B550 gemäß ÖNORM B 4707

**Verarbeitungsrichtlinien:**

Die Verarbeitungsrichtlinien des Herstellers werden eingehalten.

07.A9 00 + Folgende Angaben und Anforderungen an die Art und Weise der Leistungserbringung gelten als vereinbart und sind in die Einheitspreise einkalkuliert.

**07.A9 00A + Material/Erzeugnis n.W.AN zu 07A9**

Das Verwenden nachstehend angebotener Materialien/Erzeugnisse zu den angegebenen Positionen dieser ULG wird vereinbart:

Betrifft Position(en): 

Material/Erzeugnis nach Wahl des Auftragnehmers (AN).

Angeboten: (. . . . .)

**07.A9 00B + Material/Erzeugnis Beispiel AG zu 07A9**

Das Verwenden nachstehend angebotener Materialien/Erzeugnisse zu den angegebenen Positionen dieser ULG wird vereinbart:

Betrifft Position(en): Beispielhaftes Material/Erzeugnis: 

Angeboten ist das beispielhafte oder ein Material/Erzeugnis gleichwertiger Art.

Kriterien der Gleichwertigkeit: 

Angeboten: (. . . . .)

**07.D1 + Standard-Rohrdurchführung f.Wände o.Abdichtungen (DOYMA)**

Version: 2018-09

Im Folgenden ist das Liefern und Einbauen/Versetzen von Standard-Rohrdurchführungen für Betonwände ohne Abdichtungssysteme beschrieben.

**Kernbohrungen:**

Bei Kernbohrungen ist die Wandung vor dem Einsetzen des Dichtungseinsatzes mit Konservierungsmittel (z.B. Grundierung und Lack) zu konservieren.

**Ringraumdichtungen:**

Ringraumdichtungen in Form von Quetschdichtungen können in der Regel keine radialen Bewegungen aufnehmen. Sie dürfen in diesem Fall nicht als Auflager genutzt werden.

**Verarbeitungsrichtlinien:**

Die Verarbeitungsrichtlinien des Erzeugers werden eingehalten. Es werden nur die dem System zugehörigen Bauteile und Materialien verwendet.

**Aufzahlungen/Zubehör:**

Aufzahlungspositionen (Az) beschreiben Ergänzungen/Erweiterungen/Varianten zu vorangegangenen Positionen (Leistungen) und werden nur aus dem System oder der Auswahl von Produkten des Herstellers der Grundposition angeboten bzw. ausgeführt.

07.D1 00 + Folgende Angaben und Anforderungen an die Art und Weise der Leistungserbringung gelten als vereinbart und sind in die Einheitspreise einkalkuliert.

**Ergänzungen zur StLB HB-022+ABK-020****Ausschreibungstexte ZZZ**

Leistungsverzeichnis

gedruckt am 15.11.2023  
LB-HB-022+ABK-020 Preisangaben in EUR**07.D1 00A + Material/Erzeugnis n.W.AN zu 07D1**

Das Verwenden nachstehend angebotener Materialien/Erzeugnisse zu den angegebenen Positionen dieser ULG wird vereinbart:

Betrifft Position(en):

Material/Erzeugnis nach Wahl des Auftragnehmers (AN).

Angeboten: (.....)

**07.D1 00B + Material/Erzeugnis Beispiel AG zu 07D1**

Das Verwenden nachstehend angebotener Materialien/Erzeugnisse zu den angegebenen Positionen dieser ULG wird vereinbart:

Betrifft Position(en):

Beispielhaftes Material/Erzeugnis:

Angeboten ist das beispielhafte oder ein Material/Erzeugnis gleichwertiger Art.

Kriterien der Gleichwertigkeit:

Angeboten: (.....)

**07.D2 + Standard-Rohrdurchführung f.Wände m.Abdichtungen (DOYMA)**

Version: 2018-09

Im Folgenden ist das Liefern und Einbauen/Versetzen von Standard-Rohrdurchführungen für Betonwände mit Abdichtungssysteme (schwarze Wanne) beschrieben.

**Kernbohrungen:**

Bei Kernbohrungen ist die Wandung vor dem Einsetzen des Dichtungseinsatzes mit Konservierungsmittel (z.B. Grundierung und Lack) zu konservieren.

**Ringraumdichtungen:**

Ringraumdichtungen in Form von Quetschdichtungen können in der Regel keine radialen Bewegungen aufnehmen. Sie dürfen in diesem Fall nicht als Auflager genutzt werden.

Die Produkte entsprechen der ÖNORM 3692 bzw. DIN 18195

**Verarbeitungsrichtlinien:**

Die Verarbeitungsrichtlinien des Erzeugers werden eingehalten. Es werden nur die dem System zugehörigen Bauteile und Materialien verwendet.

**Aufzahlungen/Zubehör:**

Aufzahlungspositionen (Az) beschreiben Ergänzungen/Erweiterungen/Varianten zu vorangegangenen Positionen (Leistungen) und werden nur aus dem System oder der Auswahl von Produkten des Herstellers der Grundposition angeboten bzw. ausgeführt.

07.D2 00 + Folgende Angaben und Anforderungen an die Art und Weise der Leistungserbringung gelten als vereinbart und sind in die Einheitspreise einkalkuliert.

**07.D2 00A + Material/Erzeugnis n.W.AN zu 07D2**

Das Verwenden nachstehend angebotener Materialien/Erzeugnisse zu den angegebenen Positionen dieser ULG wird vereinbart:

Betrifft Position(en):

Material/Erzeugnis nach Wahl des Auftragnehmers (AN).

Angeboten: (.....)

**07.D2 00B + Material/Erzeugnis Beispiel AG zu 07D2**

Das Verwenden nachstehend angebotener Materialien/Erzeugnisse zu den angegebenen Positionen dieser ULG wird vereinbart:

Betrifft Position(en):

Beispielhaftes Material/Erzeugnis:



**Ergänzungen zur StLB HB-022+ABK-020****Ausschreibungstexte ZZZ**

Leistungsverzeichnis

gedruckt am 15.11.2023

LB-HB-022+ABK-020

Preisangaben in EUR

Angeboten ist das beispielhafte oder ein Material/Erzeugnis gleichwertiger Art.

Kriterien der Gleichwertigkeit: \_\_\_\_\_

Angeboten: (.....)

**07.D3 + Mehrfachdichtungseinsatz (DOYMA)**

Version: 2018-09

Im Folgenden ist das Liefern und Einbauen/Versetzen von Mehrfachdichtungseinsätzen beschrieben.

**Kernbohrungen:**

Bei Kernbohrungen ist die Wandung vor dem Einsetzen des Dichtungseinsatzes mit Konservierungsmittel (z.B. Grundierung und Lack) zu konservieren.

**Ringraumdichtungen:**

Ringraumdichtungen in Form von Quetschdichtungen können in der Regel keine radialen Bewegungen aufnehmen. Sie dürfen in diesem Fall nicht als Auflager genutzt werden.

**Verarbeitungsrichtlinien:**

Die Verarbeitungsrichtlinien des Erzeugers werden eingehalten. Es werden nur die dem System zugehörigen Bauteile und Materialien verwendet.

**Aufzahlungen/Zubehör:**

Aufzahlungspositionen (Az) beschreiben Ergänzungen/Erweiterungen/Varianten zu vorangegangenen Positionen (Leistungen) und werden nur aus dem System oder der Auswahl von Produkten des Herstellers der Grundposition angeboten bzw. ausgeführt.

07.D3 00 + Folgende Angaben und Anforderungen an die Art und Weise der Leistungserbringung gelten als vereinbart und sind in die Einheitspreise einkalkuliert.

**07.D3 00A + Material/Erzeugnis n.W.AN zu 07D3**

Das Verwenden nachstehend angebotener Materialien/Erzeugnisse zu den angegebenen Positionen dieser ULG wird vereinbart:

Betrifft Position(en): \_\_\_\_\_

Material/Erzeugnis nach Wahl des Auftragnehmers (AN).

Angeboten: (.....)

**07.D3 00B + Material/Erzeugnis Beispiel AG zu 07D3**

Das Verwenden nachstehend angebotener Materialien/Erzeugnisse zu den angegebenen Positionen dieser ULG wird vereinbart:

Betrifft Position(en): \_\_\_\_\_

Beispielhaftes Material/Erzeugnis: \_\_\_\_\_

Angeboten ist das beispielhafte oder ein Material/Erzeugnis gleichwertiger Art.

Kriterien der Gleichwertigkeit: \_\_\_\_\_

Angeboten: (.....)

**07.D4 + Geteilte Rohrdurchführungen (DOYMA)**

Version: 2018-09

Im Folgenden ist das Liefern und Einbauen/Versetzen von geteilten Rohrdurchführungen beschrieben.

**Kernbohrungen:**

Bei Kernbohrungen ist die Wandung vor dem Einsetzen des Dichtungseinsatzes mit Konservierungsmittel (z.B. Grundierung und Lack) zu konservieren.

**Ringraumdichtungen:**

Ringraumdichtungen in Form von Quetschdichtungen können in der Regel keine radialen



**Ergänzungen zur StLB HB-022+ABK-020****Ausschreibungstexte ZZZ**

Leistungsverzeichnis

gedruckt am 15.11.2023

LB-HB-022+ABK-020

Preisangaben in EUR

Bewegungen aufnehmen. Sie dürfen in diesem Fall nicht als Auflager genutzt werden.

**Verarbeitungsrichtlinien:**

Die Verarbeitungsrichtlinien des Erzeugers werden eingehalten. Es werden nur die dem System zugehörigen Bauteile und Materialien verwendet.

**Aufzahlungen/Zubehör:**

Aufzahlungspositionen (Az) beschreiben Ergänzungen/Erweiterungen/Varianten zu vorangegangenen Positionen (Leistungen) und werden nur aus dem System oder der Auswahl von Produkten des Herstellers der Grundposition angeboten bzw. ausgeführt.

07.D4 00 + Folgende Angaben und Anforderungen an die Art und Weise der Leistungserbringung gelten als vereinbart und sind in die Einheitspreise einkalkuliert.

**07.D4 00A + Material/Erzeugnis n.W.AN zu 07D4**

Das Verwenden nachstehend angebotener Materialien/Erzeugnisse zu den angegebenen Positionen dieser ULG wird vereinbart:

Betrifft Position(en): \_\_\_\_\_

Material/Erzeugnis nach Wahl des Auftragnehmers (AN).

Angeboten: (.....)

**07.D4 00B + Material/Erzeugnis Beispiel AG zu 07D4**

Das Verwenden nachstehend angebotener Materialien/Erzeugnisse zu den angegebenen Positionen dieser ULG wird vereinbart:

Betrifft Position(en): \_\_\_\_\_

Beispielhaftes Material/Erzeugnis: \_\_\_\_\_

Angeboten ist das beispielhafte oder ein Material/Erzeugnis gleichwertiger Art.

Kriterien der Gleichwertigkeit: \_\_\_\_\_

Angeboten: (.....)

**07.D5 + Gliederketten / Ringraumdichtungen (DOYMA)**

Version: 2018-09

Im Folgenden ist das Liefern und Einbauen/Versetzen von Gliederketten / Ringraumdichtungen für Stahl-/Gussrohre beschrieben.

**Kernbohrungen:**

Bei Kernbohrungen ist die Wandung vor dem Einsetzen des Dichtungseinsatzes mit Konservierungsmittel (z.B. Grundierung und Lack) zu konservieren.

**Ringraumdichtungen:**

Ringraumdichtungen in Form von Quetschdichtungen können in der Regel keine radialen Bewegungen aufnehmen. Sie dürfen in diesem Fall nicht als Auflager genutzt werden.

**Verarbeitungsrichtlinien:**

Die Verarbeitungsrichtlinien des Erzeugers werden eingehalten. Es werden nur die dem System zugehörigen Bauteile und Materialien verwendet.

**Aufzahlungen/Zubehör:**

Aufzahlungspositionen (Az) beschreiben Ergänzungen/Erweiterungen/Varianten zu vorangegangenen Positionen (Leistungen) und werden nur aus dem System oder der Auswahl von Produkten des Herstellers der Grundposition angeboten bzw. ausgeführt.

07.D5 00 + Folgende Angaben und Anforderungen an die Art und Weise der Leistungserbringung gelten als vereinbart und sind in die Einheitspreise einkalkuliert.

**Ergänzungen zur StLB HB-022+ABK-020****Ausschreibungstexte ZZZ**

Leistungsverzeichnis

gedruckt am 15.11.2023  
LB-HB-022+ABK-020 Preisangaben in EUR**07.D5 00A + Material/Erzeugnis n.W.AN zu 07D5**

Das Verwenden nachstehend angebotener Materialien/Erzeugnisse zu den angegebenen Positionen dieser ULG wird vereinbart:

Betrifft Position(en): \_\_\_\_\_

Material/Erzeugnis nach Wahl des Auftragnehmers (AN).

Angeboten: (.....)

**07.D5 00B + Material/Erzeugnis Beispiel AG zu 07D5**

Das Verwenden nachstehend angebotener Materialien/Erzeugnisse zu den angegebenen Positionen dieser ULG wird vereinbart:

Betrifft Position(en): \_\_\_\_\_

Beispielhaftes Material/Erzeugnis: \_\_\_\_\_

Angeboten ist das beispielhafte oder ein Material/Erzeugnis gleichwertiger Art.

Kriterien der Gleichwertigkeit: \_\_\_\_\_

Angeboten: (.....)

**07.D6 + Rohrdurchführung m.Fest-Losflansch (DOYMA)**

Version: 2018-09

Im Folgenden ist das Liefern und Einbauen/Versetzen von Rohrdurchführungen mit Fest-Losflansch beschrieben.

**Kernbohrungen:**

Bei Kernbohrungen ist die Wandung vor dem Einsetzen des Dichtungseinsatzes mit Konservierungsmittel (z.B. Grundierung und Lack) zu konservieren.

**Ringraumdichtungen:**

Ringraumdichtungen in Form von Quetschdichtungen können in der Regel keine radialen Bewegungen aufnehmen. Sie dürfen in diesem Fall nicht als Auflager genutzt werden.

**Verarbeitungsrichtlinien:**

Die Verarbeitungsrichtlinien des Erzeugers werden eingehalten. Es werden nur die dem System zugehörigen Bauteile und Materialien verwendet.

**Aufzahlungen/Zubehör:**

Aufzahlungspositionen (Az) beschreiben Ergänzungen/Erweiterungen/Varianten zu vorangegangenen Positionen (Leistungen) und werden nur aus dem System oder der Auswahl von Produkten des Herstellers der Grundposition angeboten bzw. ausgeführt.

07.D6 00 + Folgende Angaben und Anforderungen an die Art und Weise der Leistungserbringung gelten als vereinbart und sind in die Einheitspreise einkalkuliert.

**07.D6 00A + Material/Erzeugnis n.W.AN zu 07D6**

Das Verwenden nachstehend angebotener Materialien/Erzeugnisse zu den angegebenen Positionen dieser ULG wird vereinbart:

Betrifft Position(en): \_\_\_\_\_

Material/Erzeugnis nach Wahl des Auftragnehmers (AN).

Angeboten: (.....)

**07.D6 00B + Material/Erzeugnis Beispiel AG zu 07D6**

Das Verwenden nachstehend angebotener Materialien/Erzeugnisse zu den angegebenen Positionen dieser ULG wird vereinbart:

Betrifft Position(en): \_\_\_\_\_

Beispielhaftes Material/Erzeugnis: \_\_\_\_\_

**Ergänzungen zur StLB HB-022+ABK-020****Ausschreibungstexte ZZZ**

Leistungsverzeichnis

gedruckt am 15.11.2023

LB-HB-022+ABK-020

Preisangaben in EUR

Angeboten ist das beispielhafte oder ein Material/Erzeugnis gleichwertiger Art.

Kriterien der Gleichwertigkeit: \_\_\_\_\_

Angeboten: (.....)

**07.D7 + Rohrdurchführung f.pastöse Abdichtungen (DOYMA)**

Version: 2018-09

Im Folgenden ist das Liefern und Einbauen/Versetzen von Rohrdurchführungen für pastöse Abdichtungen beschrieben.

**Verarbeitungsrichtlinien:**

Die Verarbeitungsrichtlinien des Erzeugers werden eingehalten. Es werden nur die dem System zugehörigen Bauteile und Materialien verwendet.

**Aufzahlungen/Zubehör:**

Aufzahlungspositionen (Az) beschreiben Ergänzungen/Erweiterungen/Varianten zu vorangegangenen Positionen (Leistungen) und werden nur aus dem System oder der Auswahl von Produkten des Herstellers der Grundposition angeboten bzw. ausgeführt.

07.D7 00 + Folgende Angaben und Anforderungen an die Art und Weise der Leistungserbringung gelten als vereinbart und sind in die Einheitspreise einkalkuliert.

**07.D7 00A + Material/Erzeugnis n.W.AN zu 07D7**

Das Verwenden nachstehend angebotener Materialien/Erzeugnisse zu den angegebenen Positionen dieser ULG wird vereinbart:

Betrifft Position(en): \_\_\_\_\_

Material/Erzeugnis nach Wahl des Auftragnehmers (AN).

Angeboten: (.....)

**07.D7 00B + Material/Erzeugnis Beispiel AG zu 07D7**

Das Verwenden nachstehend angebotener Materialien/Erzeugnisse zu den angegebenen Positionen dieser ULG wird vereinbart:

Betrifft Position(en): \_\_\_\_\_

Beispielhaftes Material/Erzeugnis: \_\_\_\_\_

Angeboten ist das beispielhafte oder ein Material/Erzeugnis gleichwertiger Art.

Kriterien der Gleichwertigkeit: \_\_\_\_\_

Angeboten: (.....)

**07.D8 + Dichtungseinsatz m.integriertem Fest-Losflansch (DOYMA)**

Version: 2018-09

Im Folgenden ist das Liefern und Einbauen/Versetzen von Dichtungseinsätzen mit integriertem Fest-Losflansch beschrieben.

**Kernbohrungen:**

Bei Kernbohrungen ist die Wandung vor dem Einsetzen des Dichtungseinsatzes mit Konservierungsmittel (z.B. Grundierung und Lack) zu konservieren.

**Ringraumdichtungen:**

Ringraumdichtungen in Form von Quetschdichtungen können in der Regel keine radialen Bewegungen aufnehmen. Sie dürfen in diesem Fall nicht als Auflager genutzt werden.

Je nach Abdichtfolie mit beidseitig angeordneten Zulagen nach ÖNORM 3692(z.B. Curaflex Zubehör 1775) oder für Bitumen-Dickbeschichtung (z.B. Curaflex Zubehör 1776 - 1778),

**Verarbeitungsrichtlinien:**

Die Verarbeitungsrichtlinien des Erzeugers werden eingehalten. Es werden nur die dem System zugehörigen Bauteile und Materialien verwendet.

**Ergänzungen zur StLB HB-022+ABK-020****Ausschreibungstexte ZZZ**

Leistungsverzeichnis

gedruckt am 15.11.2023  
LB-HB-022+ABK-020 Preisangaben in EUR**Aufzahlungen/Zubehör:**

Aufzahlungspositionen (Az) beschreiben Ergänzungen/Erweiterungen/Varianten zu vorangegangenen Positionen (Leistungen) und werden nur aus dem System oder der Auswahl von Produkten des Herstellers der Grundposition angeboten bzw. ausgeführt.

07.D8 00 + Folgende Angaben und Anforderungen an die Art und Weise der Leistungserbringung gelten als vereinbart und sind in die Einheitspreise einkalkuliert.

**07.D8 00A + Material/Erzeugnis n.W.AN zu 07D8**

Das Verwenden nachstehend angebotener Materialien/Erzeugnisse zu den angegebenen Positionen dieser ULG wird vereinbart:

Betrifft Position(en):

Material/Erzeugnis nach Wahl des Auftragnehmers (AN).

Angeboten: (. . . . .)

**07.D8 00B + Material/Erzeugnis Beispiel AG zu 07D8**

Das Verwenden nachstehend angebotener Materialien/Erzeugnisse zu den angegebenen Positionen dieser ULG wird vereinbart:

Betrifft Position(en):

Beispielhaftes Material/Erzeugnis:

Angeboten ist das beispielhafte oder ein Material/Erzeugnis gleichwertiger Art.

Kriterien der Gleichwertigkeit:

Angeboten: (. . . . .)

**07.D9 + Rohrdurchführung f.Fertigteilwände (DOYMA)**

Version: 2018-09

Im Folgenden ist das Liefern und Einbauen/Versetzen von Rohrdurchführungen für Fertigteilwände beschrieben.

**Verarbeitungsrichtlinien:**

Die Verarbeitungsrichtlinien des Erzeugers werden eingehalten. Es werden nur die dem System zugehörigen Bauteile und Materialien verwendet.

**Aufzahlungen/Zubehör:**

Aufzahlungspositionen (Az) beschreiben Ergänzungen/Erweiterungen/Varianten zu vorangegangenen Positionen (Leistungen) und werden nur aus dem System oder der Auswahl von Produkten des Herstellers der Grundposition angeboten bzw. ausgeführt.

07.D9 00 + Folgende Angaben und Anforderungen an die Art und Weise der Leistungserbringung gelten als vereinbart und sind in die Einheitspreise einkalkuliert.

**07.D9 00A + Material/Erzeugnis n.W.AN zu 07D9**

Das Verwenden nachstehend angebotener Materialien/Erzeugnisse zu den angegebenen Positionen dieser ULG wird vereinbart:

Betrifft Position(en):

Material/Erzeugnis nach Wahl des Auftragnehmers (AN).

Angeboten: (. . . . .)

**07.D9 00B + Material/Erzeugnis Beispiel AG zu 07D9**

Das Verwenden nachstehend angebotener Materialien/Erzeugnisse zu den angegebenen Positionen dieser ULG wird vereinbart:

Betrifft Position(en):

Beispielhaftes Material/Erzeugnis:

**Ergänzungen zur StLB HB-022+ABK-020****Ausschreibungstexte ZZZ**

Leistungsverzeichnis

gedruckt am 15.11.2023

LB-HB-022+ABK-020

Preisangaben in EUR

Angeboten ist das beispielhafte oder ein Material/Erzeugnis gleichwertiger Art.

Kriterien der Gleichwertigkeit: \_\_\_\_\_

Angeboten: (.....)

**07.DA + Dichtungseinsatz f.empf.Rohre/Leitungen (DOYMA)**

Version: 2018-09

Im Folgenden ist das Liefern und Einbauen/Versetzen von Dichtungseinsätzen für empfindliche (empf.) Rohre / Leitungen beschrieben.

**Verarbeitungsrichtlinien:**

Die Verarbeitungsrichtlinien des Erzeugers werden eingehalten. Es werden nur die dem System zugehörigen Bauteile und Materialien verwendet.

**Aufzahlungen/Zubehör:**

Aufzahlungspositionen (Az) beschreiben Ergänzungen/Erweiterungen/Varianten zu vorangegangenen Positionen (Leistungen) und werden nur aus dem System oder der Auswahl von Produkten des Herstellers der Grundposition angeboten bzw. ausgeführt.

07.DA 00 + Folgende Angaben und Anforderungen an die Art und Weise der Leistungserbringung gelten als vereinbart und sind in die Einheitspreise einkalkuliert.

**07.DA 00A + Material/Erzeugnis n.W.AN zu 07DA**

Das Verwenden nachstehend angebotener Materialien/Erzeugnisse zu den angegebenen Positionen dieser ULG wird vereinbart:

Betrifft Position(en): \_\_\_\_\_

Material/Erzeugnis nach Wahl des Auftragnehmers (AN).

Angeboten: (.....)

**07.DA 00B + Material/Erzeugnis Beispiel AG zu 07DA**

Das Verwenden nachstehend angebotener Materialien/Erzeugnisse zu den angegebenen Positionen dieser ULG wird vereinbart:

Betrifft Position(en): \_\_\_\_\_

Beispielhaftes Material/Erzeugnis: \_\_\_\_\_

Angeboten ist das beispielhafte oder ein Material/Erzeugnis gleichwertiger Art.

Kriterien der Gleichwertigkeit: \_\_\_\_\_

Angeboten: (.....)

**07.DB + Rohrdurchführung f.nicht drückendes Wasser (DOYMA)**

Version: 2018-09

Im Folgenden ist das Liefern und Einbauen/Versetzen von Rohrdurchführungen für nicht drückendes Wasser beschrieben.

**Verarbeitungsrichtlinien:**

Die Verarbeitungsrichtlinien des Erzeugers werden eingehalten. Es werden nur die dem System zugehörigen Bauteile und Materialien verwendet.

**Aufzahlungen/Zubehör:**

Aufzahlungspositionen (Az) beschreiben Ergänzungen/Erweiterungen/Varianten zu vorangegangenen Positionen (Leistungen) und werden nur aus dem System oder der Auswahl von Produkten des Herstellers der Grundposition angeboten bzw. ausgeführt.

07.DB 00 + Folgende Angaben und Anforderungen an die Art und Weise der Leistungserbringung gelten als vereinbart und sind in die Einheitspreise einkalkuliert.

**Ergänzungen zur StLB HB-022+ABK-020****Ausschreibungstexte ZZZ**

Leistungsverzeichnis

gedruckt am 15.11.2023  
LB-HB-022+ABK-020 Preisangaben in EUR**07.DB 00A + Material/Erzeugnis n.W.AN zu 07DB**

Das Verwenden nachstehend angebotener Materialien/Erzeugnisse zu den angegebenen Positionen dieser ULG wird vereinbart:

Betrifft Position(en):

Material/Erzeugnis nach Wahl des Auftragnehmers (AN).

Angeboten: (.....)

**07.DB 00B + Material/Erzeugnis Beispiel AG zu 07DB**

Das Verwenden nachstehend angebotener Materialien/Erzeugnisse zu den angegebenen Positionen dieser ULG wird vereinbart:

Betrifft Position(en):

Beispielhaftes Material/Erzeugnis:

Angeboten ist das beispielhafte oder ein Material/Erzeugnis gleichwertiger Art.

Kriterien der Gleichwertigkeit:

Angeboten: (.....)

**07.DC + Dichtungseinsatz Blindverschluss (DOYMA)**

Version: 2018-09

Im Folgenden ist das Liefern und Einbauen/Versetzen von Dichtungseinsätze / Blindverschlüsse beschrieben.

**Kernbohrungen:**

Bei Kernbohrungen ist die Wandung vor dem Einsetzen des Dichtungseinsatzes mit Konservierungsmittel (z.B. Grundierung und Lack) zu konservieren.

**Ringraumdichtungen:**

Ringraumdichtungen in Form von Quetschdichtungen können in der Regel keine radialen Bewegungen aufnehmen. Sie dürfen in diesem Fall nicht als Auflager genutzt werden.

**Verarbeitungsrichtlinien:**

Die Verarbeitungsrichtlinien des Erzeugers werden eingehalten. Es werden nur die dem System zugehörigen Bauteile und Materialien verwendet.

**Aufzahlungen/Zubehör:**

Aufzahlungspositionen (Az) beschreiben Ergänzungen/Erweiterungen/Varianten zu vorangegangenen Positionen (Leistungen) und werden nur aus dem System oder der Auswahl von Produkten des Herstellers der Grundposition angeboten bzw. ausgeführt.

07.DC 00 + Folgende Angaben und Anforderungen an die Art und Weise der Leistungserbringung gelten als vereinbart und sind in die Einheitspreise einkalkuliert.

**07.DC 00A + Material/Erzeugnis n.W.AN zu 07DC**

Das Verwenden nachstehend angebotener Materialien/Erzeugnisse zu den angegebenen Positionen dieser ULG wird vereinbart:

Betrifft Position(en):

Material/Erzeugnis nach Wahl des Auftragnehmers (AN).

Angeboten: (.....)

**07.DC 00B + Material/Erzeugnis Beispiel AG zu 07DC**

Das Verwenden nachstehend angebotener Materialien/Erzeugnisse zu den angegebenen Positionen dieser ULG wird vereinbart:

Betrifft Position(en):

Beispielhaftes Material/Erzeugnis:

**Ergänzungen zur StLB HB-022+ABK-020****Ausschreibungstexte ZZZ**

Leistungsverzeichnis

gedruckt am 15.11.2023

LB-HB-022+ABK-020

Preisangaben in EUR

Angeboten ist das beispielhafte oder ein Material/Erzeugnis gleichwertiger Art.

Kriterien der Gleichwertigkeit: \_\_\_\_\_

Angeboten: (.....)

**07.DD + Sonstige Rohrdurchführungen (DOYMA)**

Version: 2018-09

Im Folgenden ist das Liefern und Einbauen/Versetzen von sonstigen Rohrdurchführungen beschrieben.

**Kernbohrungen:**

Bei Kernbohrungen ist die Wandung vor dem Einsetzen des Dichtungseinsatzes mit Konservierungsmittel (z.B. Grundierung und Lack) zu konservieren.

**Ringraumdichtungen:**

Ringraumdichtungen in Form von Quetschdichtungen können in der Regel keine radialen Bewegungen aufnehmen. Sie dürfen in diesem Fall nicht als Auflager genutzt werden.

**Verarbeitungsrichtlinien:**

Die Verarbeitungsrichtlinien des Erzeugers werden eingehalten. Es werden nur die dem System zugehörigen Bauteile und Materialien verwendet.

**Aufzahlungen/Zubehör:**

Aufzahlungspositionen (Az) beschreiben Ergänzungen/Erweiterungen/Varianten zu vorangegangenen Positionen (Leistungen) und werden nur aus dem System oder der Auswahl von Produkten des Herstellers der Grundposition angeboten bzw. ausgeführt.

07.DD 00 + Folgende Angaben und Anforderungen an die Art und Weise der Leistungserbringung gelten als vereinbart und sind in die Einheitspreise einkalkuliert.

**07.DD 00A + Material/Erzeugnis n.W.AN zu 07DD**

Das Verwenden nachstehend angebotener Materialien/Erzeugnisse zu den angegebenen Positionen dieser ULG wird vereinbart:

Betrifft Position(en): \_\_\_\_\_

Material/Erzeugnis nach Wahl des Auftragnehmers (AN).

Angeboten: (.....)

**07.DD 00B + Material/Erzeugnis Beispiel AG zu 07DD**

Das Verwenden nachstehend angebotener Materialien/Erzeugnisse zu den angegebenen Positionen dieser ULG wird vereinbart:

Betrifft Position(en): \_\_\_\_\_

Beispielhaftes Material/Erzeugnis: \_\_\_\_\_

Angeboten ist das beispielhafte oder ein Material/Erzeugnis gleichwertiger Art.

Kriterien der Gleichwertigkeit: \_\_\_\_\_

Angeboten: (.....)

**07.DE + Rohrdurchführungen m.Flanschplatte (DOYMA)**

Version: 2018-09

Im Folgenden ist das Liefern und Einbauen/Versetzen von Rohrdurchführungen mit Flanschplatte beschrieben.

**Verarbeitungsrichtlinien:**

Die Verarbeitungsrichtlinien des Erzeugers werden eingehalten. Es werden nur die dem System zugehörigen Bauteile und Materialien verwendet.

**Aufzahlungen/Zubehör:**



**Ergänzungen zur StLB HB-022+ABK-020****Ausschreibungstexte ZZZ**

Leistungsverzeichnis

gedruckt am 15.11.2023

LB-HB-022+ABK-020

Preisangaben in EUR

Aufzahlungspositionen (Az) beschreiben Ergänzungen/Erweiterungen/Varianten zu vorangegangenen Positionen (Leistungen) und werden nur aus dem System oder der Auswahl von Produkten des Herstellers der Grundposition angeboten bzw. ausgeführt.

07.DE 00 + Folgende Angaben und Anforderungen an die Art und Weise der Leistungserbringung gelten als vereinbart und sind in die Einheitspreise einkalkuliert.

**07.DE 00A + Material/Erzeugnis n.W.AN zu 07DE**

Das Verwenden nachstehend angebotener Materialien/Erzeugnisse zu den angegebenen Positionen dieser ULG wird vereinbart:

Betrifft Position(en): \_\_\_\_\_

Material/Erzeugnis nach Wahl des Auftragnehmers (AN).

Angeboten: (.....)

**07.DE 00B + Material/Erzeugnis Beispiel AG zu 07DE**

Das Verwenden nachstehend angebotener Materialien/Erzeugnisse zu den angegebenen Positionen dieser ULG wird vereinbart:

Betrifft Position(en): \_\_\_\_\_

Beispielhaftes Material/Erzeugnis: \_\_\_\_\_

Angeboten ist das beispielhafte oder ein Material/Erzeugnis gleichwertiger Art.

Kriterien der Gleichwertigkeit: \_\_\_\_\_

Angeboten: (.....)

**07.DF + Rohrdurchführungen a.Bodenplatte/Deckendurchf. (DOYMA)**

Version: 2018-09

Im Folgenden ist das Liefern und Einbauen/Versetzen von Rohrdurchführungen als Bodenplatte / Deckendurchführung (Deckendurchf.) beschrieben.

**Verarbeitungsrichtlinien:**

Die Verarbeitungsrichtlinien des Erzeugers werden eingehalten. Es werden nur die dem System zugehörigen Bauteile und Materialien verwendet.

**Aufzahlungen/Zubehör:**

Aufzahlungspositionen (Az) beschreiben Ergänzungen/Erweiterungen/Varianten zu vorangegangenen Positionen (Leistungen) und werden nur aus dem System oder der Auswahl von Produkten des Herstellers der Grundposition angeboten bzw. ausgeführt.

07.DF 00 + Folgende Angaben und Anforderungen an die Art und Weise der Leistungserbringung gelten als vereinbart und sind in die Einheitspreise einkalkuliert.

**07.DF 00A + Material/Erzeugnis n.W.AN zu 07DF**

Das Verwenden nachstehend angebotener Materialien/Erzeugnisse zu den angegebenen Positionen dieser ULG wird vereinbart:

Betrifft Position(en): \_\_\_\_\_

Material/Erzeugnis nach Wahl des Auftragnehmers (AN).

Angeboten: (.....)

**07.DF 00B + Material/Erzeugnis Beispiel AG zu 07DF**

Das Verwenden nachstehend angebotener Materialien/Erzeugnisse zu den angegebenen Positionen dieser ULG wird vereinbart:

Betrifft Position(en): \_\_\_\_\_

Beispielhaftes Material/Erzeugnis: \_\_\_\_\_



**Ergänzungen zur StLB HB-022+ABK-020****Ausschreibungstexte ZZZ**

Leistungsverzeichnis

gedruckt am 15.11.2023

LB-HB-022+ABK-020

Preisangaben in EUR

Angeboten ist das beispielhafte oder ein Material/Erzeugnis gleichwertiger Art.

Kriterien der Gleichwertigkeit: \_\_\_\_\_

Angeboten: (.....)

**07.DG + Curaflex Zubehör (DOYMA)**

Version: 2018-09

Im Folgenden ist das Liefern und Einbauen/Versetzen von Zubehör beschrieben.

**Kernbohrungen:**

Bei Kernbohrungen ist die Wandung vor dem Einsetzen des Dichtungseinsatzes mit Konservierungsmittel (z.B. Grundierung und Lack) zu konservieren.

**Ringraumdichtungen:**

Ringraumdichtungen in Form von Quetschdichtungen können in der Regel keine radialen Bewegungen aufnehmen. Sie dürfen in diesem Fall nicht als Auflager genutzt werden.

**Verarbeitungsrichtlinien:**

Die Verarbeitungsrichtlinien des Erzeugers werden eingehalten. Es werden nur die dem System zugehörigen Bauteile und Materialien verwendet.

**Aufzählungen/Zubehör:**

Aufzählungspositionen (Az) beschreiben Ergänzungen/Erweiterungen/Varianten zu vorangegangenen Positionen (Leistungen) und werden nur aus dem System oder der Auswahl von Produkten des Herstellers der Grundposition angeboten bzw. ausgeführt.

07.DG 00 + Folgende Angaben und Anforderungen an die Art und Weise der Leistungserbringung gelten als vereinbart und sind in die Einheitspreise einkalkuliert.

**07.DG 00A + Material/Erzeugnis n.W.AN zu 07DG**

Das Verwenden nachstehend angebotener Materialien/Erzeugnisse zu den angegebenen Positionen dieser ULG wird vereinbart:

Betrifft Position(en): \_\_\_\_\_

Material/Erzeugnis nach Wahl des Auftragnehmers (AN).

Angeboten: (.....)

**07.DG 00B + Material/Erzeugnis Beispiel AG zu 07DG**

Das Verwenden nachstehend angebotener Materialien/Erzeugnisse zu den angegebenen Positionen dieser ULG wird vereinbart:

Betrifft Position(en): \_\_\_\_\_

Beispielhaftes Material/Erzeugnis: \_\_\_\_\_

Angeboten ist das beispielhafte oder ein Material/Erzeugnis gleichwertiger Art.

Kriterien der Gleichwertigkeit: \_\_\_\_\_

Angeboten: (.....)

**07.G1 + Dämmelement f.Wände, Balken, Stützen (ISOLITH)**

Version: 2023-10

Im Folgenden ist das Liefern und Einbauen/Versetzen von Dämmelementen für Wände, Balken und Stützen beschrieben.

**Verarbeitungsrichtlinien:**

Die Verarbeitungsrichtlinien des Erzeugers werden eingehalten. Es werden nur die dem System zugehörigen Bauteile und Materialien verwendet.

**Einheitspreis:**

In den Einheitspreis ist die Montage einschließlich aller Befestigungsmittel einkalkuliert.

**Ergänzungen zur StLB HB-022+ABK-020****Ausschreibungstexte ZZZ**

Leistungsverzeichnis

gedruckt am 15.11.2023  
LB-HB-022+ABK-020 Preisangaben in EUR**Aufzahlungen/Zubehör:**

Positionen für Aufzahlungen (Az) und Zubehör beschreiben Varianten/Ergänzungen/Erweiterungen zu vorangegangenen Positionen (Leistungen) und werden nur aus dem System oder der Auswahl von Produkten des Herstellers der Grundposition angeboten bzw. ausgeführt.

07.G1 00 + Folgende Angaben und Anforderungen an die Art und Weise der Leistungserbringung gelten als vereinbart und sind in die Einheitspreise einkalkuliert.

**07.G1 00A + Material/Erzeugnis n.W.AN zu 07G1**

Das Verwenden nachstehend angebotener Materialien/Erzeugnisse zu den angegebenen Positionen dieser ULG wird vereinbart:  
Betrifft Position(en):   
Material/Erzeugnis nach Wahl des Auftragnehmers (AN).  
Angeboten: (.....)

**07.G1 00B + Material/Erzeugnis Beispiel AG zu 07G1**

Das Verwenden nachstehend angebotener Materialien/Erzeugnisse zu den angegebenen Positionen dieser ULG wird vereinbart:  
Betrifft Position(en):   
Beispielhaftes Material/Erzeugnis:   
Angeboten ist das beispielhafte oder ein Material/Erzeugnis gleichwertiger Art.  
Kriterien der Gleichwertigkeit:   
Angeboten: (.....)

**07.G2 + Dämmelement f.Decken (ISOLITH)**

Version: 2023-10

Im Folgenden ist das Liefern und Einbauen/Versetzen von Dämmelementen für Decken beschrieben.

**Verarbeitungsrichtlinien:**

Die Verarbeitungsrichtlinien des Erzeugers werden eingehalten. Es werden nur die dem System zugehörigen Bauteile und Materialien verwendet.

**Einheitspreis:**

In den Einheitspreis ist die Montage einschließlich aller Befestigungsmittel einkalkuliert.

**Aufzahlungen/Zubehör:**

Positionen für Aufzahlungen (Az) und Zubehör beschreiben Varianten/Ergänzungen/Erweiterungen zu vorangegangenen Positionen (Leistungen) und werden nur aus dem System oder der Auswahl von Produkten des Herstellers der Grundposition angeboten bzw. ausgeführt.

07.G2 00 + Folgende Angaben und Anforderungen an die Art und Weise der Leistungserbringung gelten als vereinbart und sind in die Einheitspreise einkalkuliert.

**07.G2 00A + Material/Erzeugnis n.W.AN zu 07G2**

Das Verwenden nachstehend angebotener Materialien/Erzeugnisse zu den angegebenen Positionen dieser ULG wird vereinbart:  
Betrifft Position(en):   
Material/Erzeugnis nach Wahl des Auftragnehmers (AN).  
Angeboten: (.....)

**Ergänzungen zur StLB HB-022+ABK-020****Ausschreibungstexte ZZZ**

Leistungsverzeichnis

gedruckt am 15.11.2023  
LB-HB-022+ABK-020 Preisangaben in EUR**07.G2 00B + Material/Erzeugnis Beispiel AG zu 07G2**

Das Verwenden nachstehend angebotener Materialien/Erzeugnisse zu den angegebenen Positionen dieser ULG wird vereinbart:

Betrifft Position(en):

Beispielhaftes Material/Erzeugnis:

Angeboten ist das beispielhafte oder ein Material/Erzeugnis gleichwertiger Art.

Kriterien der Gleichwertigkeit:

Angeboten: (. . . . .)

**07.H1 + Querkraftdorne (LEVIAT, ANCON+ASCHWANDEN)**

Version: 2023-06

Im Folgenden ist das Liefern und Einbauen/Montieren beschrieben. Die Montage einschließlich aller Befestigungsmittel ist in die Einheitspreise einkalkuliert.

**Verarbeitungsrichtlinien:**

Die Verarbeitungsrichtlinien des Erzeugers werden eingehalten. Es werden nur die dem System zugehörigen Bauteile und Materialien verwendet.

Schubdorne zur Querkraftübertragung in Dehnungsfugen, aus Edelstahl, liefern und gemäß Montageanleitung des Herstellers einbauen.

Hinweis: Die Ausführung erfolgt gemäß Angaben des Architekten bzw. des Tragwerkplaners. Die aktuellen technischen Unterlagen des Herstellers sind zu beachten!

07.H1 00 + Folgende Angaben und Anforderungen an die Art und Weise der Leistungserbringung gelten als vereinbart und sind in die Einheitspreise einkalkuliert.

**07.H1 00A + Material/Erzeugnis n.W.AN zu 07H1**

Das Verwenden nachstehend angebotener Materialien/Erzeugnisse zu den angegebenen Positionen dieser ULG wird vereinbart:

Betrifft Position(en):

Material/Erzeugnis nach Wahl des Auftragnehmers (AN).

Angeboten: (. . . . .)

**07.H1 00B + Material/Erzeugnis Beispiel AG zu 07H1**

Das Verwenden nachstehend angebotener Materialien/Erzeugnisse zu den angegebenen Positionen dieser ULG wird vereinbart:

Betrifft Position(en):

Beispielhaftes Material/Erzeugnis:

Angeboten ist das beispielhafte oder ein Material/Erzeugnis gleichwertiger Art.

Kriterien der Gleichwertigkeit:

Angeboten: (. . . . .)

**07.H2 + Durchstanz-Systeme DURA (LEVIAT, ANCON+ASCHWANDEN)**

Version: 2023-06

Im Folgenden ist das Liefern und Einbauen/Montieren beschrieben. Die Montage einschließlich aller Befestigungsmittel ist in die Einheitspreise einkalkuliert.

**Verarbeitungsrichtlinien:**

Die Verarbeitungsrichtlinien des Erzeugers werden eingehalten. Es werden nur die dem System zugehörigen Bauteile und Materialien verwendet.

Die Ausführung erfolgt gemäß Angaben des Architekten bzw. des Tragwerkplaners.

**Ergänzungen zur StLB HB-022+ABK-020****Ausschreibungstexte ZZZ**

Leistungsverzeichnis

gedruckt am 15.11.2023

LB-HB-022+ABK-020

Preisangaben in EUR

Das DURA System für durchstanzgefährdeten Bereichen von Stahlbetonbauteilen, sowie bei schubbeanspruchten Bauteilen. Die Durchstanzverstärkung erfolgt durch DURA Bügelkörbe, DURA S-Elemente, DURA Stahlpilze. Die Detailangaben des Herstellers sind zu beachten.

07.H2 00 + Folgende Angaben und Anforderungen an die Art und Weise der Leistungserbringung gelten als vereinbart und sind in die Einheitspreise einkalkuliert.

**07.H2 00A + Material/Erzeugnis n.W.AN zu 07H2**

Das Verwenden nachstehend angebotener Materialien/Erzeugnisse zu den angegebenen Positionen dieser ULG wird vereinbart:

Betrifft Position(en): [REDACTED]

Material/Erzeugnis nach Wahl des Auftragnehmers (AN).

Angeboten: (. . . . .)

**07.H2 00B + Material/Erzeugnis Beispiel AG zu 07H2**

Das Verwenden nachstehend angebotener Materialien/Erzeugnisse zu den angegebenen Positionen dieser ULG wird vereinbart:

Betrifft Position(en): [REDACTED]

Beispielhaftes Material/Erzeugnis: [REDACTED]

Angeboten ist das beispielhafte oder ein Material/Erzeugnis gleichwertiger Art.

Kriterien der Gleichwertigkeit: [REDACTED]

Angeboten: (. . . . .)

**07.H3 + Stahlbetonverbund (LEVIAT, ANCON+ASCHWANDEN)**

Version: 2023-06

Im Folgenden ist das Liefern und Einbauen/Montieren beschrieben. Die Montage einschließlich aller Befestigungsmittel ist in die Einheitspreise einkalkuliert.

**Verarbeitungsrichtlinien:**

Die Verarbeitungsrichtlinien des Erzeugers werden eingehalten. Es werden nur die dem System zugehörigen Bauteile und Materialien verwendet.

Die Ausführung erfolgt gemäß Angaben des Architekten bzw. des Tragwerkplaners.

07.H3 00 + Folgende Angaben und Anforderungen an die Art und Weise der Leistungserbringung gelten als vereinbart und sind in die Einheitspreise einkalkuliert.

**07.H3 00A + Material/Erzeugnis n.W.AN zu 07H3**

Das Verwenden nachstehend angebotener Materialien/Erzeugnisse zu den angegebenen Positionen dieser ULG wird vereinbart:

Betrifft Position(en): [REDACTED]

Material/Erzeugnis nach Wahl des Auftragnehmers (AN).

Angeboten: (. . . . .)

**07.H3 00B + Material/Erzeugnis Beispiel AG zu 07H3**

Das Verwenden nachstehend angebotener Materialien/Erzeugnisse zu den angegebenen Positionen dieser ULG wird vereinbart:

Betrifft Position(en): [REDACTED]

Beispielhaftes Material/Erzeugnis: [REDACTED]

Angeboten ist das beispielhafte oder ein Material/Erzeugnis gleichwertiger Art.

Kriterien der Gleichwertigkeit: [REDACTED]

Angeboten: (. . . . .)

**Ergänzungen zur StLB HB-022+ABK-020****Ausschreibungstexte ZZZ**

Leistungsverzeichnis

gedruckt am 15.11.2023  
LB-HB-022+ABK-020 Preisangaben in EUR**07.H4 + Betonstahl-Kupplungen (LEVIAT, ANCON+ASCHWANDEN)**

Version: 2023-06

Im Folgenden ist das Liefern und Einbauen/Montieren beschrieben. Die Montage einschließlich aller Befestigungsmittel ist in die Einheitspreise einkalkuliert.

**Verarbeitungsrichtlinien:**

Die Verarbeitungsrichtlinien des Erzeugers werden eingehalten. Es werden nur die dem System zugehörigen Bauteile und Materialien verwendet.

Die Kupplungen von entsprechen den Anforderungen von BS 8110 und besitzen folgende Zulassungen:

- GB CARES Technical Report Nr. TA1-B (Stabdurchmesser 12 – 50)
- DIBt Zulassungsbescheid Nr. Z-1.5-179. (Stabdurchmesser 12 - 40)
- EMPA Schweiz Prüfbericht Nr. 416'391
- ÜA Nr. R-2.1.9-17-15658 (Durchmesser 12-40),
- unter vorwiegend ruhender Zug- und Druckbelastung zu 100% wie ein ungestoßener Stab zu beanspruchen.

Auf jedes Stabende wird im Biegebetrieb mit der TT Gewindeschneidemaschine ein flach-konisches Gewinde geschnitten. Der Muffenstab wird mit der im Biegebetrieb vormontierten Kupplung und Gewindeschutz auf die Baustelle geliefert.

Zubehörteile wie spezielle Nagelteller sind verfügbar.

Die Ausführung erfolgt gemäß Angaben des Architekten bzw. des Tragwerkplaners.

07.H4 00 + Folgende Angaben und Anforderungen an die Art und Weise der Leistungserbringung gelten als vereinbart und sind in die Einheitspreise einkalkuliert.

**07.H4 00A + Material/Erzeugnis n.W.AN zu 07H4**

Das Verwenden nachstehend angebotener Materialien/Erzeugnisse zu den angegebenen Positionen dieser ULG wird vereinbart:

Betrifft Position(en):

Material/Erzeugnis nach Wahl des Auftragnehmers (AN).

Angeboten: (.....)

**07.H4 00B + Material/Erzeugnis Beispiel AG zu 07H4**

Das Verwenden nachstehend angebotener Materialien/Erzeugnisse zu den angegebenen Positionen dieser ULG wird vereinbart:

Betrifft Position(en):

Beispielhaftes Material/Erzeugnis:

Angeboten ist das beispielhafte oder ein Material/Erzeugnis gleichwertiger Art.

Kriterien der Gleichwertigkeit:

Angeboten: (.....)

**07.H5 + Zuganker (LEVIAT, ANCON+ASCHWANDEN)**

Version: 2023-06

Im Folgenden ist das Liefern und Einbauen/Montieren beschrieben. Die Montage einschließlich aller Befestigungsmittel ist in die Einheitspreise einkalkuliert.

**Verarbeitungsrichtlinien:**

Die Verarbeitungsrichtlinien des Erzeugers werden eingehalten. Es werden nur die dem System zugehörigen Bauteile und Materialien verwendet.

Zuganker zur Übertragung von Zugkräften. Durch den Schaumstoffmantel können Querbewegungen aufgenommen werden. Projektbezogene Formen und Abmessungen können gefertigt werden.

Gefertigt aus nichtrostendem Edelstahl NIRO25 Werkstoff 1.4362 der in die

**Ergänzungen zur StLB HB-022+ABK-020****Ausschreibungstexte ZZZ**

Leistungsverzeichnis

gedruckt am 15.11.2023

LB-HB-022+ABK-020

Preisangaben in EUR

Korrosionswiderstandsklasse III eingeordnet wird, wenn nicht anders angegeben.

Die Ausführung erfolgt gemäß Angaben des Architekten bzw. des Tragwerkplaners.

07.H5 00 + Folgende Angaben und Anforderungen an die Art und Weise der Leistungserbringung gelten als vereinbart und sind in die Einheitspreise einkalkuliert.

**07.H5 00A + Material/Erzeugnis n.W.AN zu 07H5**

Das Verwenden nachstehend angebotener Materialien/Erzeugnisse zu den angegebenen Positionen dieser ULG wird vereinbart:

Betrifft Position(en):

Material/Erzeugnis nach Wahl des Auftragnehmers (AN).

Angeboten: (. . . . .)

**07.H5 00B + Material/Erzeugnis Beispiel AG zu 07H5**

Das Verwenden nachstehend angebotener Materialien/Erzeugnisse zu den angegebenen Positionen dieser ULG wird vereinbart:

Betrifft Position(en):

Beispielhaftes Material/Erzeugnis:

Angeboten ist das beispielhafte oder ein Material/Erzeugnis gleichwertiger Art.

Kriterien der Gleichwertigkeit:

Angeboten: (. . . . .)

**07.H6 + Nichtrostende Bewehrungsstähle (LEVIAT, ANCON+ASCHWANDEN)**

Version: 2023-06

Im Folgenden ist das Liefern und Einbauen/Montieren beschrieben. Die Montage einschließlich aller Befestigungsmittel ist in die Einheitspreise einkalkuliert.

**Verarbeitungsrichtlinien:**

Die Verarbeitungsrichtlinien des Erzeugers werden eingehalten. Es werden nur die dem System zugehörigen Bauteile und Materialien verwendet.

Die Ausführung erfolgt gemäß Angaben des Architekten bzw. des Tragwerkplaners.

07.H6 00 + Folgende Angaben und Anforderungen an die Art und Weise der Leistungserbringung gelten als vereinbart und sind in die Einheitspreise einkalkuliert.

**07.H6 00A + Material/Erzeugnis n.W.AN zu 07H6**

Das Verwenden nachstehend angebotener Materialien/Erzeugnisse zu den angegebenen Positionen dieser ULG wird vereinbart:

Betrifft Position(en):

Material/Erzeugnis nach Wahl des Auftragnehmers (AN).

Angeboten: (. . . . .)

**07.H6 00B + Material/Erzeugnis Beispiel AG zu 07H6**

Das Verwenden nachstehend angebotener Materialien/Erzeugnisse zu den angegebenen Positionen dieser ULG wird vereinbart:

Betrifft Position(en):

Beispielhaftes Material/Erzeugnis:

Angeboten ist das beispielhafte oder ein Material/Erzeugnis gleichwertiger Art.

Kriterien der Gleichwertigkeit:

Angeboten: (. . . . .)

**Ergänzungen zur StLB HB-022+ABK-020****Ausschreibungstexte ZZZ**

Leistungsverzeichnis

gedruckt am 15.11.2023  
LB-HB-022+ABK-020 Preisangaben in EUR

- 07.L1 + Leichte Wärmedämmunterlagsbetone (LIAPOR)**  
Version: 2018
- 07.L1 00 + Folgende Angaben und Anforderungen an die Art und Weise der Leistungserbringung gelten als vereinbart und sind in die Einheitspreise einkalkuliert.
- 07.L1 00A + Material/Erzeugnis n.W.AN zu 07L1**  
Das Verwenden nachstehend angebotener Materialien/Erzeugnisse zu den angegebenen Positionen dieser ULG wird vereinbart:  
Betrifft Position(en):   
Material/Erzeugnis nach Wahl des Auftragnehmers (AN).  
Angeboten: (.....)
- 07.L1 00B + Material/Erzeugnis Beispiel AG zu 07L1**  
Das Verwenden nachstehend angebotener Materialien/Erzeugnisse zu den angegebenen Positionen dieser ULG wird vereinbart:  
Betrifft Position(en):   
Beispielhaftes Material/Erzeugnis:   
Angeboten ist das beispielhafte oder ein Material/Erzeugnis gleichwertiger Art.  
Kriterien der Gleichwertigkeit:   
Angeboten: (.....)
- 07.L3 + Konstruktive Leichtbetone (LIAPOR)**  
Version: 2018  
Herstellen und Liefern von Leichtbeton / Stahlleichtbeton nach ÖNORM B 4710, Teil 1 für Fundamente, Wände, Decken, Stützen, usw. aller Art gemäß ULG 07.12 bis ULG 07.16.  
Als Leichtzuschlag wird Blähton nach ÖNORM EN 13055-1 verwendet.
- 07.L3 00 + Folgende Angaben und Anforderungen an die Art und Weise der Leistungserbringung gelten als vereinbart und sind in die Einheitspreise einkalkuliert.
- 07.L3 00A + Material/Erzeugnis n.W.AN zu 07L3**  
Das Verwenden nachstehend angebotener Materialien/Erzeugnisse zu den angegebenen Positionen dieser ULG wird vereinbart:  
Betrifft Position(en):   
Material/Erzeugnis nach Wahl des Auftragnehmers (AN).  
Angeboten: (.....)
- 07.L3 00B + Material/Erzeugnis Beispiel AG zu 07L3**  
Das Verwenden nachstehend angebotener Materialien/Erzeugnisse zu den angegebenen Positionen dieser ULG wird vereinbart:  
Betrifft Position(en):   
Beispielhaftes Material/Erzeugnis:   
Angeboten ist das beispielhafte oder ein Material/Erzeugnis gleichwertiger Art.  
Kriterien der Gleichwertigkeit:   
Angeboten: (.....)
- 07.L5 + Leichtbeton Decken (LIAPOR)**  
Version: 2018  
Die in den Positionen für Fertigteile angegebene zulässige Auflast beinhaltet:



**Ergänzungen zur StLB HB-022+ABK-020****Ausschreibungstexte ZZZ**

Leistungsverzeichnis

gedruckt am 15.11.2023  
LB-HB-022+ABK-020 Preisangaben in EUR

Deckenputz, abgehängte Decken, Fußbodenkonstruktion und Nutzlast, einschließlich Zuschlag für leichte Scheidewände.

07.L5 00 + Folgende Angaben und Anforderungen an die Art und Weise der Leistungserbringung gelten als vereinbart und sind in die Einheitspreise einkalkuliert.

**07.L5 00A + Material/Erzeugnis n.W.AN zu 07L5**

Das Verwenden nachstehend angebotener Materialien/Erzeugnisse zu den angegebenen Positionen dieser ULG wird vereinbart:

Betrifft Position(en):

Material/Erzeugnis nach Wahl des Auftragnehmers (AN).

Angeboten: (.....)

**07.L5 00B + Material/Erzeugnis Beispiel AG zu 07L5**

Das Verwenden nachstehend angebotener Materialien/Erzeugnisse zu den angegebenen Positionen dieser ULG wird vereinbart:

Betrifft Position(en):

Beispielhaftes Material/Erzeugnis:

Angeboten ist das beispielhafte oder ein Material/Erzeugnis gleichwertiger Art.

Kriterien der Gleichwertigkeit:

Angeboten: (.....)

**07.M1 + Dämmelemente für Stahlbetonfundament (AUSTROTHERM)**

Version: 2022-04

**1. Art und Verwendung:**

Art und Verwendung gemäß ÖNORM B 6000.

**2. Angaben im Positionsstichwort:**

Im Positionsstichwort ist die Art und Dicke der Elemente angegeben.

07.M1 00 + Folgende Angaben und Anforderungen an die Art und Weise der Leistungserbringung gelten als vereinbart und sind in die Einheitspreise einkalkuliert.

**07.M1 00A + Material/Erzeugnis n.W.AN zu 07M1**

Das Verwenden nachstehend angebotener Materialien/Erzeugnisse zu den angegebenen Positionen dieser ULG wird vereinbart:

Betrifft Position(en):

Material/Erzeugnis nach Wahl des Auftragnehmers (AN).

Angeboten: (.....)

**07.M1 00B + Material/Erzeugnis Beispiel AG zu 07M1**

Das Verwenden nachstehend angebotener Materialien/Erzeugnisse zu den angegebenen Positionen dieser ULG wird vereinbart:

Betrifft Position(en):

Beispielhaftes Material/Erzeugnis:

Angeboten ist das beispielhafte oder ein Material/Erzeugnis gleichwertiger Art.

Kriterien der Gleichwertigkeit:

Angeboten: (.....)

**07.M2 + Dämmung bei Beton- und STB-Arbeiten (AUSTROTHERM)**

Version: 2022-04

**1. Art und Verwendung:**



**Ergänzungen zur StLB HB-022+ABK-020****Ausschreibungstexte ZZZ**

Leistungsverzeichnis

gedruckt am 15.11.2023  
LB-HB-022+ABK-020 Preisangaben in EUR

Art und Verwendung gemäß ÖNORM B 6000.

**2. Angaben im Positionsstichwort:**

Im Positionsstichwort ist die Art und Dicke der Wärmedämmung angegeben.

07.M2 00 + Folgende Angaben und Anforderungen an die Art und Weise der Leistungserbringung gelten als vereinbart und sind in die Einheitspreise einkalkuliert.

**07.M2 00A + Material/Erzeugnis n.W.AN zu 07M2**

Das Verwenden nachstehend angebotener Materialien/Erzeugnisse zu den angegebenen Positionen dieser ULG wird vereinbart:

Betrifft Position(en): \_\_\_\_\_

Material/Erzeugnis nach Wahl des Auftragnehmers (AN).

Angeboten: (.....)

**07.M2 00B + Material/Erzeugnis Beispiel AG zu 07M2**

Das Verwenden nachstehend angebotener Materialien/Erzeugnisse zu den angegebenen Positionen dieser ULG wird vereinbart:

Betrifft Position(en): \_\_\_\_\_

Beispielhaftes Material/Erzeugnis: \_\_\_\_\_

Angeboten ist das beispielhafte oder ein Material/Erzeugnis gleichwertiger Art.

Kriterien der Gleichwertigkeit: \_\_\_\_\_

Angeboten: (.....)

**07.N1 + Bodenkonstruktion, Dämmungen (FOAMGLAS)**

Version: 2020

Baugliederung:

Einzel-, Streifenfundamente, Fundamentplatten sowie Unterböden und Bodenplatten, die nicht der Fundierung dienen, Trenn- und Schutzschichten. Abdichtungen des Bauwerks einschließlich Drainage- und Filterschichten sind in eigenen Leistungsgruppen zu finden.

Verarbeitungsrichtlinien:

Die Verarbeitungsrichtlinien des Erzeugers werden eingehalten.

Normenbezug:

Die in Positionen angegebenen Werte und Bezeichnungen beziehen sich:

bei der Produktart auf die ÖNORM EN 13167 (CE-Bezeichnung), bei der Wärmeleitfähigkeit auf die ÖNORM B 6015 = Lambda n, bei der Verwendung auf die ÖNORM B 6000.

FCKW, MFCKW:

Alle Foamglasplatten sind FCKW-, HFCKW- und HFKW-frei, ungeziefer- und säureresistent, wasser- und dampfdicht und quellen nicht. Das Eindringen von Radon wird verhindert.

Brandverhalten:

Wenn nicht anders angegeben haben alle Platten aus Schaumglas (FOAMGLAS) das Brandverhalten A, die Tropfenbildungs-kategorie Tr1 und Qualmbildungskategorie Q1.

Dampfsperre:

Durch die Verwendung von Schaumglasplatten z.B. FOAMGLAS, ist durch die geschlossene Zellstruktur eine Dampfsperre im Material integriert.

07.N1 00 + Folgende Angaben und Anforderungen an die Art und Weise der Leistungserbringung gelten als vereinbart und sind in die Einheitspreise einkalkuliert.

**Ergänzungen zur StLB HB-022+ABK-020****Ausschreibungstexte ZZZ**

Leistungsverzeichnis

gedruckt am 15.11.2023  
LB-HB-022+ABK-020 Preisangaben in EUR**07.N1 00A + Material/Erzeugnis n.W.AN zu 07N1**

Das Verwenden nachstehend angebotener Materialien/Erzeugnisse zu den angegebenen Positionen dieser ULG wird vereinbart:

Betrifft Position(en):

Material/Erzeugnis nach Wahl des Auftragnehmers (AN).

Angeboten: (.....)

**07.N1 00B + Material/Erzeugnis Beispiel AG zu 07N1**

Das Verwenden nachstehend angebotener Materialien/Erzeugnisse zu den angegebenen Positionen dieser ULG wird vereinbart:

Betrifft Position(en):

Beispielhaftes Material/Erzeugnis:

Angeboten ist das beispielhafte oder ein Material/Erzeugnis gleichwertiger Art.

Kriterien der Gleichwertigkeit:

Angeboten: (.....)

**07.NF + Brandabschottungen (Nullifire)**

Version: 2020-06

Im folgenden ist das Liefern und das Montieren bzw. der Einbau beschrieben.

**Hinweise:**

Lagerungs- und Verarbeitungshinweise des Herstellers sind einzuhalten.

07.NF 00 + Folgende Angaben und Anforderungen an die Art und Weise der Leistungserbringung gelten als vereinbart und sind in die Einheitspreise einkalkuliert.

**07.NF 00A + Material/Erzeugnis n.W.AN zu 07NF**

Das Verwenden nachstehend angebotener Materialien/Erzeugnisse zu den angegebenen Positionen dieser ULG wird vereinbart:

Betrifft Position(en):

Material/Erzeugnis nach Wahl des Auftragnehmers (AN).

Angeboten: (.....)

**07.NF 00B + Material/Erzeugnis Beispiel AG zu 07NF**

Das Verwenden nachstehend angebotener Materialien/Erzeugnisse zu den angegebenen Positionen dieser ULG wird vereinbart:

Betrifft Position(en):

Beispielhaftes Material/Erzeugnis:

Angeboten ist das beispielhafte oder ein Material/Erzeugnis gleichwertiger Art.

Kriterien der Gleichwertigkeit:

Angeboten: (.....)

**07.P1 + Beton (Profibaustoffe)**

Version: 2020 09

Im Folgenden ist das Liefern und das Verarbeiten der Produkte beschrieben.

Die Lagerungs- und Verarbeitungsrichtlinien des Herstellers sind einzuhalten.

07.P1 00 + Folgende Angaben und Anforderungen an die Art und Weise der Leistungserbringung gelten als vereinbart und sind in die Einheitspreise einkalkuliert.

**Ergänzungen zur StLB HB-022+ABK-020****Ausschreibungstexte ZZZ**

Leistungsverzeichnis

gedruckt am 15.11.2023  
LB-HB-022+ABK-020 Preisangaben in EUR**07.P1 00A + Material/Erzeugnis n.W.AN zu 07P1**

Das Verwenden nachstehend angebotener Materialien/Erzeugnisse zu den angegebenen Positionen dieser ULG wird vereinbart:

Betrifft Position(en): \_\_\_\_\_

Material/Erzeugnis nach Wahl des Auftragnehmers (AN).

Angeboten: (.....)

**07.P1 00B + Material/Erzeugnis Beispiel AG zu 07P1**

Das Verwenden nachstehend angebotener Materialien/Erzeugnisse zu den angegebenen Positionen dieser ULG wird vereinbart:

Betrifft Position(en): \_\_\_\_\_

Beispielhaftes Material/Erzeugnis: \_\_\_\_\_

Angeboten ist das beispielhafte oder ein Material/Erzeugnis gleichwertiger Art.

Kriterien der Gleichwertigkeit: \_\_\_\_\_

Angeboten: (.....)

**07.SB + Dämmung bei Beton-u.STB-Arb. (STEINBACHER)**

Version: 2020-06

**Dämmung bei Beton- und Stahlbetonarbeiten.**

Aufzahlungen:

Aufzahlungspositionen (Az) beschreiben Ergänzungen/Erweiterungen/Varianten zu vorangegangenen Positionen (Leistungen) und werden nur aus dem System oder der Auswahl von Produkten des Herstellers der Grundposition angeboten bzw. ausgeführt.

07.SB 00 + Folgende Angaben und Anforderungen an die Art und Weise der Leistungserbringung gelten als vereinbart und sind in die Einheitspreise einkalkuliert.

**07.SB 00A + Material/Erzeugnis n.W.AN zu 07SB**

Das Verwenden nachstehend angebotener Materialien/Erzeugnisse zu den angegebenen Positionen dieser ULG wird vereinbart:

Betrifft Position(en): \_\_\_\_\_

Material/Erzeugnis nach Wahl des Auftragnehmers (AN).

Angeboten: (.....)

**07.SB 00B + Material/Erzeugnis Beispiel AG zu 07SB**

Das Verwenden nachstehend angebotener Materialien/Erzeugnisse zu den angegebenen Positionen dieser ULG wird vereinbart:

Betrifft Position(en): \_\_\_\_\_

Beispielhaftes Material/Erzeugnis: \_\_\_\_\_

Angeboten ist das beispielhafte oder ein Material/Erzeugnis gleichwertiger Art.

Kriterien der Gleichwertigkeit: \_\_\_\_\_

Angeboten: (.....)

**07.W1 + Decken- und Stiegenläufe (WIENERBERGER)**

Version: 2023-09

Im Folgenden ist das Liefern und Einbauen/Montieren von Decken- und Stiegenläufen beschrieben.

**Verarbeitungsrichtlinien:**

Es gilt die den Verlegeplänen des Herstellers beigelegte Verlegeanleitung WIENERBERGER Porotherm Ziegeldecken.

**Ergänzungen zur StLB HB-022+ABK-020****Ausschreibungstexte ZZZ**

Leistungsverzeichnis

gedruckt am 15.11.2023  
LB-HB-022+ABK-020 Preisangaben in EUR**Aufzählungen:**

Aufzählungspositionen (Az) beschreiben Ergänzungen/Erweiterungen/Varianten zu vorangegangenen Positionen (Leistungen) und werden nur aus dem System oder der Auswahl von Produkten des Herstellers der Grundposition angeboten bzw. ausgeführt.

07.W1 00 + Folgende Angaben und Anforderungen an die Art und Weise der Leistungserbringung gelten als vereinbart und sind in die Einheitspreise einkalkuliert.

**07.W1 00A + Material/Erzeugnis n.W.AN zu 07W1**

Das Verwenden nachstehend angebotener Materialien/Erzeugnisse zu den angegebenen Positionen dieser ULG wird vereinbart:

Betrifft Position(en):

Material/Erzeugnis nach Wahl des Auftragnehmers (AN).

Angeboten: (.....)

**07.W1 00B + Material/Erzeugnis Beispiel AG zu 07W1**

Das Verwenden nachstehend angebotener Materialien/Erzeugnisse zu den angegebenen Positionen dieser ULG wird vereinbart:

Betrifft Position(en):

Beispielhaftes Material/Erzeugnis:

Angeboten ist das beispielhafte oder ein Material/Erzeugnis gleichwertiger Art.

Kriterien der Gleichwertigkeit:

Angeboten: (.....)

**07.Y1 + Vorarbeiten, Grundierungen (SYNTHESE)**

Version: 2020-07

**Verarbeitungsrichtlinien:**

Die Vorgaben und die Verarbeitungsrichtlinien des Herstellers sind einzuhalten.

Im Übrigen verweisen wir auf unsere jeweils letztgültigen technischen Dokumentationen hin.

**Verbrauchswerte – Farbdarstellungen/Strukturen:**

Alle in den Positionen angegebenen Verbrauchswerte dienen nur als Richtlinie und sind von der Beschaffenheit des jeweiligen Untergrundes und der Art der Applikation abhängig. Verbindliche Verbrauchswerte sind am Objekt zu ermitteln.

Farb- und Strukturabbildungen dienen lediglich als grobe Orientierung. Im Druckverfahren reproduzierte Farben und Strukturen können aus drucktechnischen Gründen deutlich von den realen Farben und Strukturen abweichen. Die Abbildungen ersetzen keinesfalls die Originalmuster.

**Leistungsumfang/einkalkulierte Leistungen:**

Unter dem Begriff "**Entsorgen**" ist das Laden, Abtransportieren, Verwerten, Deponieren oder Entsorgen der Baurestmassen zu verstehen.

Abbruchmaterial geht in das Eigentum des Auftragnehmers über.

Für das ordnungsgemäße Verwerten, Deponieren oder Entsorgen werden, den Gesetzen und Verordnungen entsprechend, Nachweise erbracht. Nachweise werden dem Auftraggeber spätestens mit der Schlussrechnung übergeben.

Bei unerwartetem Antreffen von gefährlichem Abfall wird der Auftraggeber verständigt und eine gesonderte Regelung vereinbart.

07.Y1 00 + Folgende Angaben und Anforderungen an die Art und Weise der Leistungserbringung gelten als vereinbart und sind in die Einheitspreise einkalkuliert.

**Ergänzungen zur StLB HB-022+ABK-020****Ausschreibungstexte ZZZ**

Leistungsverzeichnis

gedruckt am 15.11.2023

LB-HB-022+ABK-020

Preisangaben in EUR

**07.Y1 00A + Material/Erzeugnis n.W.AN zu 07Y1**

Das Verwenden nachstehend angebotener Materialien/Erzeugnisse zu den angegebenen Positionen dieser ULG wird vereinbart:

Betrifft Position(en):

Material/Erzeugnis nach Wahl des Auftragnehmers (AN).

Angeboten: (.....)

**07.Y1 00B + Material/Erzeugnis Beispiel AG zu 07Y1**

Das Verwenden nachstehend angebotener Materialien/Erzeugnisse zu den angegebenen Positionen dieser ULG wird vereinbart:

Betrifft Position(en):

Beispielhaftes Material/Erzeugnis:

Angeboten ist das beispielhafte oder ein Material/Erzeugnis gleichwertiger Art.

Kriterien der Gleichwertigkeit:

Angeboten: (.....)

**07.Y2 + Farben, Beschichtungen (SYNTHESA)**

Version: 2022-03

**Verarbeitungsrichtlinien:**

Die Vorgaben und die Verarbeitungsrichtlinien des Herstellers sind einzuhalten.

Im Übrigen verweisen wir auf unsere jeweils letztgültigen technischen Dokumentationen hin.

**Verbrauchswerte – Farbdarstellungen/Strukturen:**

Alle in den Positionen angegebenen Verbrauchswerte dienen nur als Richtlinie und sind von der Beschaffenheit des jeweiligen Untergrundes und der Art der Applikation abhängig. Verbindliche Verbrauchswerte sind am Objekt zu ermitteln.

Farb- und Strukturabbildungen dienen lediglich als grobe Orientierung. Im Druckverfahren reproduzierte Farben und Strukturen können aus drucktechnischen Gründen deutlich von den realen Farben und Strukturen abweichen. Die Abbildungen ersetzen keinesfalls die Originalmuster.

**Aufzahlungen/Zubehör:**

Positionen für Aufzahlungen (Az) und Zubehör beschreiben

Varianten/Ergänzungen/Erweiterungen zu vorangegangenen Positionen (Leistungen) und werden nur aus dem System oder der Auswahl von Produkten des Herstellers der Grundposition angeboten bzw. ausgeführt.

**Leistungsumfang/einkalkulierte Leistungen:**

Unter dem Begriff "Entsorgen" ist das Laden, Abtransportieren, Verwerten, Deponieren oder Entsorgen der Baurestmassen zu verstehen.

Abbruchmaterial geht in das Eigentum des Auftragnehmers über.

Für das ordnungsgemäße Verwerten, Deponieren oder Entsorgen werden, den Gesetzen und Verordnungen entsprechend, Nachweise erbracht. Nachweise werden dem Auftraggeber spätestens mit der Schlussrechnung übergeben.

Bei unerwartetem Antreffen von gefährlichem Abfall wird der Auftraggeber verständigt und eine gesonderte Regelung vereinbart.

07.Y2 00 + Folgende Angaben und Anforderungen an die Art und Weise der Leistungserbringung gelten als vereinbart und sind in die Einheitspreise einkalkuliert.

**07.Y2 00A + Material/Erzeugnis n.W.AN zu 07Y2**

Das Verwenden nachstehend angebotener Materialien/Erzeugnisse zu den angegebenen Positionen dieser ULG wird vereinbart:

Betrifft Position(en):

Material/Erzeugnis nach Wahl des Auftragnehmers (AN).

Angeboten: (.....)

**Ergänzungen zur StLB HB-022+ABK-020****Ausschreibungstexte ZZZ**

Leistungsverzeichnis

gedruckt am 15.11.2023  
LB-HB-022+ABK-020 Preisangaben in EUR**07.Y2 00B + Material/Erzeugnis Beispiel AG zu 07Y2**

Das Verwenden nachstehend angebotener Materialien/Erzeugnisse zu den angegebenen Positionen dieser ULG wird vereinbart:

Betrifft Position(en):

Beispielhaftes Material/Erzeugnis:

Angeboten ist das beispielhafte oder ein Material/Erzeugnis gleichwertiger Art.

Kriterien der Gleichwertigkeit:

Angeboten: (.....)

**07.Y3 + Schutz, Instandsetz., Bodenbesch.(SYNTHESA)**

Version: 2020-02

**Verarbeitungsrichtlinien:**

Die Vorgaben und die Verarbeitungsrichtlinien des Herstellers sind einzuhalten.

Im Übrigen verweisen wir auf unsere jeweils letztgültigen technischen Dokumentationen hin.

**Verbrauchswerte – Farbdarstellungen/Strukturen:**

Alle in den Positionen angegebenen Verbrauchswerte dienen nur als Richtlinie und sind von der Beschaffenheit des jeweiligen Untergrundes und der Art der Applikation abhängig. Verbindliche Verbrauchswerte sind am Objekt zu ermitteln.

Farb- und Strukturabbildungen dienen lediglich als grobe Orientierung. Im Druckverfahren reproduzierte Farben und Strukturen können aus drucktechnischen Gründen deutlich von den realen Farben und Strukturen abweichen. Die Abbildungen ersetzen keinesfalls die Originalmuster.

**Leistungsumfang/einkalkulierte Leistungen:**

Unter dem Begriff "Entsorgen" ist das Laden, Abtransportieren, Verwerten, Deponieren oder Entsorgen der Baurestmassen zu verstehen.

Abbruchmaterial geht in das Eigentum des Auftragnehmers über.

Für das ordnungsgemäße Verwerten, Deponieren oder Entsorgen werden, den Gesetzen und Verordnungen entsprechend, Nachweise erbracht. Nachweise werden dem Auftraggeber spätestens mit der Schlussrechnung übergeben.

Bei unerwartetem Antreffen von gefährlichem Abfall wird der Auftraggeber verständigt und eine gesonderte Regelung vereinbart.

07.Y3 00 + Folgende Angaben und Anforderungen an die Art und Weise der Leistungserbringung gelten als vereinbart und sind in die Einheitspreise einkalkuliert.

**07.Y3 00A + Material/Erzeugnis n.W.AN zu 07Y3**

Das Verwenden nachstehend angebotener Materialien/Erzeugnisse zu den angegebenen Positionen dieser ULG wird vereinbart:

Betrifft Position(en):

Material/Erzeugnis nach Wahl des Auftragnehmers (AN).

Angeboten: (.....)

**07.Y3 00B + Material/Erzeugnis Beispiel AG zu 07Y3**

Das Verwenden nachstehend angebotener Materialien/Erzeugnisse zu den angegebenen Positionen dieser ULG wird vereinbart:

Betrifft Position(en):

Beispielhaftes Material/Erzeugnis:

Angeboten ist das beispielhafte oder ein Material/Erzeugnis gleichwertiger Art.

Kriterien der Gleichwertigkeit:

Angeboten: (.....)

**Ergänzungen zur StLB HB-022+ABK-020****Ausschreibungstexte ZZZ**

Leistungsverzeichnis

gedruckt am 15.11.2023  
LB-HB-022+ABK-020 Preisangaben in EUR**07.YA + Betoninstandsetzung (Avenarius-AGRO)**

Version: 2019-05

Firma "**Avenarius-AGRO**"**Verarbeitungsrichtlinien:**

Die Vorgaben und die Verarbeitungsrichtlinien des Herstellers sind einzuhalten.

Im Übrigen verweisen wir auf unsere jeweils letztgültigen technischen Dokumentationen hin.

**Aufzahlungen/Zubehör:**

Positionen für Aufzahlungen (Az) und Zubehör beschreiben

Varianten/Ergänzungen/Erweiterungen zu vorangegangenen Positionen (Leistungen) und werden nur aus dem System oder der Auswahl von Produkten des Herstellers der Grundposition angeboten bzw. ausgeführt.

**Leistungsumfang/einkalkulierte Leistungen:**Unter dem Begriff "**Entsorgen**" ist das Laden, Abtransportieren, Verwerten, Deponieren oder Entsorgen der Baurestmassen zu verstehen.

Abbruchmaterial geht in das Eigentum des Auftragnehmers über.

Für das ordnungsgemäße Verwerten, Deponieren oder Entsorgen werden, den Gesetzen und Verordnungen entsprechend, Nachweise erbracht. Nachweise werden dem Auftraggeber spätestens mit der Schlussrechnung übergeben.

Bei unerwartetem Antreffen von gefährlichem Abfall wird der Auftraggeber verständigt und eine gesonderte Regelung vereinbart.

Die vorschriftsmäßige Entsorgung der durch die Hochdruckreinigung entstandenen Abwässer ist im Einheitspreise einkalkuliert.

07.YA 00 + Folgende Angaben und Anforderungen an die Art und Weise der Leistungserbringung gelten als vereinbart und sind in die Einheitspreise einkalkuliert.

**07.YA 00A + Material/Erzeugnis n.W.AN zu 07YA**

Das Verwenden nachstehend angebotener Materialien/Erzeugnisse zu den angegebenen Positionen dieser ULG wird vereinbart:

Betrifft Position(en): \_\_\_\_\_

Material/Erzeugnis nach Wahl des Auftragnehmers (AN).

Angeboten: (.....)

**07.YA 00B + Material/Erzeugnis Beispiel AG zu 07YA**

Das Verwenden nachstehend angebotener Materialien/Erzeugnisse zu den angegebenen Positionen dieser ULG wird vereinbart:

Betrifft Position(en): \_\_\_\_\_

Beispielhaftes Material/Erzeugnis: \_\_\_\_\_

Angeboten ist das beispielhafte oder ein Material/Erzeugnis gleichwertiger Art.

Kriterien der Gleichwertigkeit: \_\_\_\_\_

Angeboten: (.....)



**Ergänzungen zur StLB HB-022+ABK-020****Ausschreibungstexte ZZZ**

Leistungsverzeichnis

gedruckt am 15.11.2023

LB-HB-022+ABK-020

Preisangaben in EUR

**08****Mauerarbeiten**

Version 022 (2021-12)

Soweit in Vorbemerkungen oder Positionstexten nicht anders angegeben, gelten für alle Leistungen dieser Gruppe folgende Regelungen:

**1. Kategorie I für tragende Wände:**

Für tragende Wände werden Ziegel und Steine der Kategorie I gemäß Norm (ohne Angaben von Festigkeitsklassen) verwendet.

**2. Einkalkulierte Leistungen:**

Folgende Leistungen sind (ergänzend zu den Nebenleistungen gemäß ÖNORM) in die Einheitspreise einkalkuliert:

**2.1 Anforderungen:**

Alle Wände, Wandelemente und Pfeiler sind aus verputz- und einstemmafähigen Material ohne besondere Anforderungen an den Brandschutz ausgeführt.

Das Ausfachen von Stahlbetonskelettbauten wird mit den Positionen Mauerwerk abgerechnet.

**2.2 Gerüste:**

Gerüste sind für die angegebene Höhe, einschließlich erhöhtem Aufwand für den Materialtransport und sonstiger Erschwernisse, in die Einheitspreise einkalkuliert.

2.3 Folgende Leistungen sind (ergänzend zu den Nebenleistungen gemäß ÖNORM) in die Einheitspreise einkalkuliert:

- waagrechte und lotrechte Schnitte von Ziegeln und Steinen, wenn der geplante Wandabschluss nicht mit passenden Ziegel- oder Steinformaten erreicht wird
- Ausführungen von Ecken oder Leibungen mit Formziegeln oder Formsteinen, die der Hersteller der verwendeten Ziegel- oder Steinart erzeugt

**3. Höhen:**

Leistungen bei Höhen von Null bis 3,2 m (b.3,2m) einerseits und Höhen von Null bis über 3,2 m (ü.3,2m: "Ausschreiberlücke") andererseits werden in unterschiedlichen Positionen beschrieben.

Wände mit einer Höhe von Null bis über 3,2 m werden durch gedachte lotrechte seitliche Begrenzungen gegenüber etwaigen Wänden mit einer Höhe von Null bis 3,2 m, auch bei schrägem oberem Abschluss, abgegrenzt. Abgerechnet wird die Summe der Flächen von Null bis 3,2 m und die Summe der Flächen von Null bis zur angegebenen Höhe (über 3,2 m).

Höhen von lotrechten Bauteilen aus Beton werden je Geschoß von der Aufstandsfläche bis zur Oberkante des Bauteiles gemessen.

**08.01****Mauerwerk aus Normalformat (NF) -Steinen**

08.01 00

- + Folgende Angaben und Anforderungen an die Art und Weise der Leistungserbringung gelten als vereinbart und sind in die Einheitspreise einkalkuliert.

**08.01 00A****+ Material/Erzeugnis n.W.AN zu 0801**

Das Verwenden nachstehend angebotener Materialien/Erzeugnisse zu den angegebenen Positionen dieser ULG wird vereinbart:

Betrifft Position(en):

Material/Erzeugnis nach Wahl des Auftragnehmers (AN).

Angebote: (.....)

**08.01 00B****+ Material/Erzeugnis Beispiel AG zu 0801**

Das Verwenden nachstehend angebotener Materialien/Erzeugnisse zu den angegebenen Positionen dieser ULG wird vereinbart:

Betrifft Position(en):

Beispielhaftes Material/Erzeugnis:



**Ergänzungen zur StLB HB-022+ABK-020****Ausschreibungstexte ZZZ**

Leistungsverzeichnis

gedruckt am 15.11.2023

LB-HB-022+ABK-020

Preisangaben in EUR

Angeboten ist das beispielhafte oder ein Material/Erzeugnis gleichwertiger Art.

Kriterien der Gleichwertigkeit: \_\_\_\_\_

Angeboten: (.....)

**08.02 Mauerwerk aus Hochlochziegeln (HLZ)****Schalldämmmaß:**

Die Prüfung des bewerteten Schalldämmmaßes RW erfolgt mit beidseitig verputzten Wänden.

In den Positionen ist nur die Dicke des Mauerwerks angegeben.

Putz ist in eigenen Positionen beschrieben.

08.02 00 + Folgende Angaben und Anforderungen an die Art und Weise der Leistungserbringung gelten als vereinbart und sind in die Einheitspreise einkalkuliert.

**08.02 00A + Material/Erzeugnis n.W.AN zu 0802**

Das Verwenden nachstehend angebotener Materialien/Erzeugnisse zu den angegebenen Positionen dieser ULG wird vereinbart:

Betrifft Position(en): \_\_\_\_\_

Material/Erzeugnis nach Wahl des Auftragnehmers (AN).

Angeboten: (.....)

**08.02 00B + Material/Erzeugnis Beispiel AG zu 0802**

Das Verwenden nachstehend angebotener Materialien/Erzeugnisse zu den angegebenen Positionen dieser ULG wird vereinbart:

Betrifft Position(en): \_\_\_\_\_

Beispielhaftes Material/Erzeugnis: \_\_\_\_\_

Angeboten ist das beispielhafte oder ein Material/Erzeugnis gleichwertiger Art.

Kriterien der Gleichwertigkeit: \_\_\_\_\_

Angeboten: (.....)

**08.03 Mauerwerk aus Beton-u.Leichtbetonsteinen****Schalldämmmaß:**

Die Prüfung des bewerteten Schalldämmmaßes RW erfolgt mit beidseitig verputzten Wänden.

In den Positionen ist nur die Dicke des Mauerwerks angegeben.

Putz ist in eigenen Positionen beschrieben.

08.03 00 + Folgende Angaben und Anforderungen an die Art und Weise der Leistungserbringung gelten als vereinbart und sind in die Einheitspreise einkalkuliert.

**08.03 00A + Material/Erzeugnis n.W.AN zu 0803**

Das Verwenden nachstehend angebotener Materialien/Erzeugnisse zu den angegebenen Positionen dieser ULG wird vereinbart:

Betrifft Position(en): \_\_\_\_\_

Material/Erzeugnis nach Wahl des Auftragnehmers (AN).

Angeboten: (.....)

**08.03 00B + Material/Erzeugnis Beispiel AG zu 0803**

Das Verwenden nachstehend angebotener Materialien/Erzeugnisse zu den angegebenen Positionen dieser ULG wird vereinbart:

**Ergänzungen zur StLB HB-022+ABK-020****Ausschreibungstexte ZZZ**

Leistungsverzeichnis

gedruckt am 15.11.2023

LB-HB-022+ABK-020

Preisangaben in EUR

Betrifft Position(en):   
 Beispielhaftes Material/Erzeugnis:   
 Angeboten ist das beispielhafte oder ein Material/Erzeugnis gleichwertiger Art.  
 Kriterien der Gleichwertigkeit:   
 Angeboten: (.....)

**08.04 Mauerwerk aus Porenbeton**

08.04 00 + Folgende Angaben und Anforderungen an die Art und Weise der Leistungserbringung gelten als vereinbart und sind in die Einheitspreise einkalkuliert.

**08.04 00A + Material/Erzeugnis n.W.AN zu 0804**

Das Verwenden nachstehend angebotener Materialien/Erzeugnisse zu den angegebenen Positionen dieser ULG wird vereinbart:

Betrifft Position(en):   
 Material/Erzeugnis nach Wahl des Auftragnehmers (AN).  
 Angeboten: (.....)

**08.04 00B + Material/Erzeugnis Beispiel AG zu 0804**

Das Verwenden nachstehend angebotener Materialien/Erzeugnisse zu den angegebenen Positionen dieser ULG wird vereinbart:

Betrifft Position(en):   
 Beispielhaftes Material/Erzeugnis:   
 Angeboten ist das beispielhafte oder ein Material/Erzeugnis gleichwertiger Art.  
 Kriterien der Gleichwertigkeit:   
 Angeboten: (.....)

**08.05 Mauerwerk aus Schalsteinen u.Holzmantelbeton****1. Schalldämmmaß:**

Die Prüfung des bewerteten Schalldämmmaßes RW erfolgt mit beidseitig verputzten Wänden.  
 In den Positionen ist nur die Dicke des Mauerwerks angegeben.  
 Putz ist in eigenen Positionen beschrieben.

**2. Bewehrungsstahl:**

Bewehrungen werden in BSt. 550 (Rippen-Stabstahl) ausgeführt. Die Bewehrungsstähle entsprechen den Bestimmungen der ÖNORM.

Als Standardbewehrung gelten alle Stabstahl Positionen (Stabst.) ohne Unterschied der Durchmesser von 8 bis 36 mm und

08.05 00 + Folgende Angaben und Anforderungen an die Art und Weise der Leistungserbringung gelten als vereinbart und sind in die Einheitspreise einkalkuliert.

**08.05 00A + Material/Erzeugnis n.W.AN zu 0805**

Das Verwenden nachstehend angebotener Materialien/Erzeugnisse zu den angegebenen Positionen dieser ULG wird vereinbart:

Betrifft Position(en):   
 Material/Erzeugnis nach Wahl des Auftragnehmers (AN).  
 Angeboten: (.....)

**Ergänzungen zur StLB HB-022+ABK-020****Ausschreibungstexte ZZZ**

Leistungsverzeichnis

gedruckt am 15.11.2023  
LB-HB-022+ABK-020 Preisangaben in EUR**08.05 00B + Material/Erzeugnis Beispiel AG zu 0805**

Das Verwenden nachstehend angebotener Materialien/Erzeugnisse zu den angegebenen Positionen dieser ULG wird vereinbart:

Betrifft Position(en):

Beispielhaftes Material/Erzeugnis:

Angeboten ist das beispielhafte oder ein Material/Erzeugnis gleichwertiger Art.

Kriterien der Gleichwertigkeit:

Angeboten: (. . . . .)

**08.06 Zwischenwände (nicht tragende Wände)****1. Einkalkulierte Leistungen:**

Folgende Leistungen sind (ergänzend zu den Nebenleistungen gemäß ÖNORM) in die Einheitspreise einkalkuliert:

- Auflegen einer Unterlage unter Zwischenwänden in der Breite der verputzten Wand, nach Wahl des Auftragnehmers (z.B. bituminierte Weichfaserplatten, Bitukorkstreifen)
- Aufkleben von Dämmstreifen, nach Wahl des Auftragnehmers, über Zwischenwänden beim Deckenanschluss, in der Breite der Wanddicke
- Ausbilden eines Abschlusses mit geschnittenen Ziegeln oder Steinen

**2. Schalldämmmaß:**

Die Prüfung des bewerteten Schalldämmmaßes RW erfolgt mit beidseitig verputzten Wänden.

In den Positionen ist nur die Dicke des Mauerwerks angegeben.

Putz ist in eigenen Positionen beschrieben.

**3. Ausmaß- und Abrechnungsregeln:**

Überlagen in Zwischenwänden werden nur dann in Rechnung gestellt, wenn Zargen oder Stöcke bis zu einer lichten Breite von 1 m nicht gleichzeitig beim Mauern versetzt werden.

In den Einheitspreis ist eine etwaige Systembewehrung einkalkuliert.

08.06 00 + Folgende Angaben und Anforderungen an die Art und Weise der Leistungserbringung gelten als vereinbart und sind in die Einheitspreise einkalkuliert.

**08.06 00A + Material/Erzeugnis n.W.AN zu 0806**

Das Verwenden nachstehend angebotener Materialien/Erzeugnisse zu den angegebenen Positionen dieser ULG wird vereinbart:

Betrifft Position(en):

Material/Erzeugnis nach Wahl des Auftragnehmers (AN).

Angeboten: (. . . . .)

**08.06 00B + Material/Erzeugnis Beispiel AG zu 0806**

Das Verwenden nachstehend angebotener Materialien/Erzeugnisse zu den angegebenen Positionen dieser ULG wird vereinbart:

Betrifft Position(en):

Beispielhaftes Material/Erzeugnis:

Angeboten ist das beispielhafte oder ein Material/Erzeugnis gleichwertiger Art.

Kriterien der Gleichwertigkeit:

Angeboten: (. . . . .)

**08.0A + Mauerwerk aus Normalformat (NF) -Steinen - Ergänzung (ABD)**

08.0A 00 + Folgende Angaben und Anforderungen an die Art und Weise der Leistungserbringung gelten als vereinbart und sind in die Einheitspreise einkalkuliert.

**Ergänzungen zur StLB HB-022+ABK-020****Ausschreibungstexte ZZZ**

Leistungsverzeichnis

gedruckt am 15.11.2023  
LB-HB-022+ABK-020 Preisangaben in EUR**08.0A 00A + Material/Erzeugnis n.W.AN zu 080A**

Das Verwenden nachstehend angebotener Materialien/Erzeugnisse zu den angegebenen Positionen dieser ULG wird vereinbart:

Betrifft Position(en): \_\_\_\_\_

Material/Erzeugnis nach Wahl des Auftragnehmers (AN).

Angeboten: (.....)

**08.0A 00B + Material/Erzeugnis Beispiel AG zu 080A**

Das Verwenden nachstehend angebotener Materialien/Erzeugnisse zu den angegebenen Positionen dieser ULG wird vereinbart:

Betrifft Position(en): \_\_\_\_\_

Beispielhaftes Material/Erzeugnis: \_\_\_\_\_

Angeboten ist das beispielhafte oder ein Material/Erzeugnis gleichwertiger Art.

Kriterien der Gleichwertigkeit: \_\_\_\_\_

Angeboten: (.....)

**08.0D + Mauerwerk aus Porenbeton - Ergänzung (ABD)**

08.0D 00 + Folgende Angaben und Anforderungen an die Art und Weise der Leistungserbringung gelten als vereinbart und sind in die Einheitspreise einkalkuliert.

**08.0D 00A + Material/Erzeugnis n.W.AN zu 080D**

Das Verwenden nachstehend angebotener Materialien/Erzeugnisse zu den angegebenen Positionen dieser ULG wird vereinbart:

Betrifft Position(en): \_\_\_\_\_

Material/Erzeugnis nach Wahl des Auftragnehmers (AN).

Angeboten: (.....)

**08.0D 00B + Material/Erzeugnis Beispiel AG zu 080D**

Das Verwenden nachstehend angebotener Materialien/Erzeugnisse zu den angegebenen Positionen dieser ULG wird vereinbart:

Betrifft Position(en): \_\_\_\_\_

Beispielhaftes Material/Erzeugnis: \_\_\_\_\_

Angeboten ist das beispielhafte oder ein Material/Erzeugnis gleichwertiger Art.

Kriterien der Gleichwertigkeit: \_\_\_\_\_

Angeboten: (.....)

**08.11 Klinker-Sichtmauerwerk****1. Ausführung:**

Klinkerziegel werden mit grauem Sondermauermörtel mit Lagerfugen (im Mittel 1,2 cm) und Stoßfugen (1 cm) gemauert und mit kantenbündiger Hohlkehle verfügt. Teilsteine sind sauber geschnitten. Der Ziegelverband erfolgt nach Angaben des Auftraggebers.

**2. Einkalkulierte Leistungen:**

Folgende Leistungen sind (ergänzend zu den Nebenleistungen gemäß ÖNORM) in die Einheitspreise einkalkuliert:

- Ausbilden von geraden (nicht verzahnten) Trenn- und Bewegungsfugen

08.11 00 + Folgende Angaben und Anforderungen an die Art und Weise der Leistungserbringung gelten als vereinbart und sind in die Einheitspreise einkalkuliert.

**Ergänzungen zur StLB HB-022+ABK-020****Ausschreibungstexte ZZZ**

Leistungsverzeichnis

gedruckt am 15.11.2023  
LB-HB-022+ABK-020 Preisangaben in EUR**08.11 00A + Material/Erzeugnis n.W.AN zu 0811**

Das Verwenden nachstehend angebotener Materialien/Erzeugnisse zu den angegebenen Positionen dieser ULG wird vereinbart:

Betrifft Position(en):

Material/Erzeugnis nach Wahl des Auftragnehmers (AN).

Angeboten: (.....)

**08.11 00B + Material/Erzeugnis Beispiel AG zu 0811**

Das Verwenden nachstehend angebotener Materialien/Erzeugnisse zu den angegebenen Positionen dieser ULG wird vereinbart:

Betrifft Position(en):

Beispielhaftes Material/Erzeugnis:

Angeboten ist das beispielhafte oder ein Material/Erzeugnis gleichwertiger Art.

Kriterien der Gleichwertigkeit:

Angeboten: (.....)

**08.14 + Ausmauern Träger u.Stützen aus Stahl (ABD)**

Version 2020

08.14 00 + Folgende Angaben und Anforderungen an die Art und Weise der Leistungserbringung gelten als vereinbart und sind in die Einheitspreise einkalkuliert.

**08.14 00A + Material/Erzeugnis n.W.AN zu 0814**

Das Verwenden nachstehend angebotener Materialien/Erzeugnisse zu den angegebenen Positionen dieser ULG wird vereinbart:

Betrifft Position(en):

Material/Erzeugnis nach Wahl des Auftragnehmers (AN).

Angeboten: (.....)

**08.14 00B + Material/Erzeugnis Beispiel AG zu 0814**

Das Verwenden nachstehend angebotener Materialien/Erzeugnisse zu den angegebenen Positionen dieser ULG wird vereinbart:

Betrifft Position(en):

Beispielhaftes Material/Erzeugnis:

Angeboten ist das beispielhafte oder ein Material/Erzeugnis gleichwertiger Art.

Kriterien der Gleichwertigkeit:

Angeboten: (.....)

**08.1S + SILKA f.Mauerwerk (YTONG)**

Version 2020-10

Im Folgenden ist das Liefern und Verarbeiten/Versetzen/Vermauern beschrieben.

Die Verarbeitungsrichtlinien des Herstellers werden eingehalten. Zur fachgerechten Be- und Verarbeitung sind SILKA-Werkzeuge oder Gleichwertige zu verwenden.

YTONG-Stürze/Überlager sind in eigenen Positionen beschrieben.

**Technische Beschreibungen:**

**Im Positionsstichwort ist der  $\lambda$ -Wert (W/mK) angegeben.**

Industriell gefertigter Kalksandstein, kurz SILKA genannt.

Das SILKA-Mauerwerk umfasst Verbundsteine für tragende sowie nichttragende Wände.

**SILKA-Mauerwerk tragend:**

**Ergänzungen zur StLB HB-022+ABK-020****Ausschreibungstexte ZZZ**

Leistungsverzeichnis

gedruckt am 15.11.2023

LB-HB-022+ABK-020

Preisangaben in EUR

SILKA-Material anliefern, abladen und nach Planunterlagen mit Dünnbettmörtel SILKA FIX N (M10) vermauern / versetzen. Es muss mit einem Dickbettmörtel (KZ/Z, MG 5/10) ein Niveauausgleich (max. Toleranz +/- 2 mm) hergestellt werden, wobei auf Fundament, Kellerdecke oder oberster Geschoßdecke eine waagrechte Feuchteisolierung vorhanden sein muss. Anstoßende Wände anschließen und fachgerecht (im Verband oder mittels Stumpfstoßanker) einbinden, einschließlich aller Öffnungen etc. und einer eventuell notwendigen Höhenausgleichsschicht bzw. Gerüstung.

Sofern in den Ausführungsplänen oder den statischen Berechnungen keine gesonderten Hinweise gegeben sind, sind Wandanschlüsse gemäß EN 1996 in Stumpfstoßtechnik auszuführen. Dabei sind im Höhenabstand von ca. 500 mm bzw. in den Drittelpunkten der Wand in den Mörtelfugen Edelstahl-Flachstahlanker einzulegen. Die Anschlussfugen sind in der Regel zu vermörteln. Bei einschaligen Wänden mit Schallschutzanforderungen empfiehlt es sich, die Trennwand (z.B. Wohnungstrennwand) durchstoßen zu lassen und die flankierenden Wände (z.B. Tragschalen bei funktionsgetrennten Außenwänden) stumpf anzuschließen. Kelleraußenecken werden im Verband gemauert.

Werden an das Mauerwerk Anforderungen an Schlagregenschutz, Schallschutz, Luft- oder Winddichtheit gestellt, so ist die Stoßfuge mit Dünnbettmörtel SILKA FIX N zu vermörteln oder zumindest ein einseitiger Putzauftrag erforderlich. Die Stoßfugen gelten als vermörtelt, wenn 50 % der einzelnen Stoßfugen vermörtelt sind.

Aussparungen und Schlitze lt. Plan sind mit dem Mauerwerk ohne Zulage hochzuführen. Die Verrechnung erfolgt nach Aufmaß in der Ansichtsfläche gemäß ÖNORM, ohne Eck- und Winkelzuschläge, ohne Unterschied der Geschosse.

**SILKA -Zwischenwände:**

Zusätzlich sind nichtlasttragende Zwischenwände gemäß ÖNORM B 3358-1 auszuführen.

08.1S 00 + Folgende Angaben und Anforderungen an die Art und Weise der Leistungserbringung gelten als vereinbart und sind in die Einheitspreise einkalkuliert.

**08.1S 00A + Material/Erzeugnis n.W.AN zu 081S**

Das Verwenden nachstehend angebotener Materialien/Erzeugnisse zu den angegebenen Positionen dieser ULG wird vereinbart:

Betrifft Position(en):

Material/Erzeugnis nach Wahl des Auftragnehmers (AN).

Angeboten: (.....)

**08.1S 00B + Material/Erzeugnis Beispiel AG zu 081S**

Das Verwenden nachstehend angebotener Materialien/Erzeugnisse zu den angegebenen Positionen dieser ULG wird vereinbart:

Betrifft Position(en):

Beispielhaftes Material/Erzeugnis:

Angeboten ist das beispielhafte oder ein Material/Erzeugnis gleichwertiger Art.

Kriterien der Gleichwertigkeit:

Angeboten: (.....)

**08.1Y + YTONG f.Mauerwerk (YTONG)**

Version 2020-10

Im Folgenden ist das Liefern und Verarbeiten/Versetzen/Vermauern beschrieben.

Die Verarbeitungsrichtlinien des Herstellers werden eingehalten. Zur fachgerechten Be- und Verarbeitung sind YTONG-Werkzeuge oder Gleichwertige zu verwenden.

YTONG-Stürze/Überlager sind in eigenen Positionen beschrieben.

**Technische Beschreibungen:**

**Im Positionsstichwort ist der  $\lambda$ -Wert (W/mK) angegeben.**

Außenwände werden vorwiegend in der Güteklasse P2, sämtliche Innenwände generell in P4

**Ergänzungen zur StLB HB-022+ABK-020****Ausschreibungstexte ZZZ**

Leistungsverzeichnis

gedruckt am 15.11.2023  
LB-HB-022+ABK-020 Preisangaben in EUR

ausgeführt.

Für Kellermauerwerk ist mind. Güteklasse P4 zu verwenden.

Das YTONG-Mauerwerk umfasst Thermofüße, Thermoblöcke, Verbundsteine, Systemwandelemente (SWE), Zwischenwände, Attikasteine, Stürze, U-Steine und Mauerwerksarmierungen.

**YTONG-Mauerwerk tragend:**

YTONG-Material anliefern, abladen und nach Planunterlagen mit Dünnbettmörtel YTONG FIX N (M10) vermauern/versetzen. Es muss mit einem Dickbettmörtel (KZ/Z, MG 5/10) ein Niveausgleich (max. Toleranz +/- 2 mm) hergestellt werden, wobei auf Fundament, Kellerdecke oder oberster Geschoßdecke eine waagrechte Feuchteisolierung vorhanden sein muss. Anstoßende Wände anschließen und fachgerecht (im Verband oder mittels Stumpfstoßanker) einbinden, einschließlich aller Öffnungen etc. und eventuell notwendigen Gerüstung.

Eine vorgeschriebene Mauerwerksarmierung ist fachgerecht einzubauen und laut separaten Positionen abzurechnen. Aussparungen und Schlitze lt. Plan sind mit dem Mauerwerk ohne Zulage hochzuführen.

Die Verrechnung erfolgt nach Aufmaß in der Ansichtsfläche gemäß ÖNORM, ohne Eck- und Winkelzuschläge, ohne Unterschied der Geschosse.

**YTONG-Systemwandelemente:**

Beistellung von Hebewerkzeug, Montagehilfen und eventuell Gerüstung. Die Systemwandelemente werden in Dünnbettmörtel YTONG FIX P versetzt. Die Stoßfugen sind zu vermörteln. Zur Montagesicherung werden die Elemente untereinander mittels Wellblechstreifen – die stirnseitig über 2 Elemente greifen – verbunden, sonst wie zuvor.

Niveausgleich: Der Untergrund muss planeben vorbereitet sein (max. Toleranz +/- 2 mm) und wird separat abgerechnet.

**YTONG-Zwischenwände:**

Zusätzlich sind nichtlasttragende Zwischenwände gemäß ÖNORM B 3358 -1 und 4 auszuführen.

08.1Y 00 + Folgende Angaben und Anforderungen an die Art und Weise der Leistungserbringung gelten als vereinbart und sind in die Einheitspreise einkalkuliert.

**08.1Y 00A + Material/Erzeugnis n.W.AN zu 081Y**

Das Verwenden nachstehend angebotener Materialien/Erzeugnisse zu den angegebenen Positionen dieser ULG wird vereinbart:

Betrifft Position(en): \_\_\_\_\_

Material/Erzeugnis nach Wahl des Auftragnehmers (AN).

Angeboten: (.....)

**08.1Y 00B + Material/Erzeugnis Beispiel AG zu 081Y**

Das Verwenden nachstehend angebotener Materialien/Erzeugnisse zu den angegebenen Positionen dieser ULG wird vereinbart:

Betrifft Position(en): \_\_\_\_\_

Beispielhaftes Material/Erzeugnis: \_\_\_\_\_

Angeboten ist das beispielhafte oder ein Material/Erzeugnis gleichwertiger Art.

Kriterien der Gleichwertigkeit: \_\_\_\_\_

Angeboten: (.....)

**08.21 Mauerwerk Sonstiges**

08.21 00 + Folgende Angaben und Anforderungen an die Art und Weise der Leistungserbringung gelten als vereinbart und sind in die Einheitspreise einkalkuliert.



**Ergänzungen zur StLB HB-022+ABK-020****Ausschreibungstexte ZZZ**

Leistungsverzeichnis

gedruckt am 15.11.2023  
LB-HB-022+ABK-020 Preisangaben in EUR**08.21 00A + Material/Erzeugnis n.W.AN zu 0821**

Das Verwenden nachstehend angebotener Materialien/Erzeugnisse zu den angegebenen Positionen dieser ULG wird vereinbart:

Betrifft Position(en):                     

Material/Erzeugnis nach Wahl des Auftragnehmers (AN).

Angeboten: (                    )

**08.21 00B + Material/Erzeugnis Beispiel AG zu 0821**

Das Verwenden nachstehend angebotener Materialien/Erzeugnisse zu den angegebenen Positionen dieser ULG wird vereinbart:

Betrifft Position(en):                     

Beispielhaftes Material/Erzeugnis:                     

Angeboten ist das beispielhafte oder ein Material/Erzeugnis gleichwertiger Art.

Kriterien der Gleichwertigkeit:                     

Angeboten: (                    )

**08.2Y + YTONG f.Systemwandelementen (YTONG)**

Version 2020-10

Im Folgenden ist das Liefern und Verarbeiten/Versetzen/Vermauern beschrieben.

Die Verarbeitungsrichtlinien des Herstellers werden eingehalten. Zur fachgerechten Be- und Verarbeitung sind YTONG-Werkzeuge oder Gleichwertige zu verwenden.

YTONG-Stürze/Überlager sind in eigenen Positionen beschrieben.

**Technische Beschreibungen:****Im Positionsstichwort ist der  $\lambda$ -Wert (W/mK) angegeben.**

Außenwände werden vorwiegend in der Güteklasse P2, sämtliche Innenwände generell in P4 ausgeführt.

Für Kellermauerwerk ist mind. Güteklasse P4 zu verwenden.

Das YTONG-Mauerwerk umfasst Thermofüße, Thermoblöcke, Verbundsteine, Systemwandelemente (SWE), Zwischenwände, Attikasteine, Stürze, U-Steine und Mauerwerksarmierungen.

**YTONG-Systemwandelemente:**

Beistellung von Hebwerkzeug, Montagehilfen und eventuell Gerüstung. Die Systemwandelemente werden in Dünnbettmörtel YTONG FIX P versetzt. Die Stoßfugen sind zu vermörteln. Zur Montagesicherung werden die Elemente untereinander mittels Wellblechstreifen – die stirnseitig über 2 Elemente greifen – verbunden.

Niveausgleich: Der Untergrund muss planeben vorbereitet sein (max. Toleranz +/- 2 mm) und wird separat abgerechnet.

**YTONG-Zwischenwände:**

Zusätzlich sind nichtlasttragende Zwischenwände gemäß ÖNORM B 3358 -1 und 4 auszuführen.

Bei den Zwischenwänden aus Systemwandelementen erfolgt die Stoßfugenausbildung im Allgemeinen trocken mittels Nut- und Federprofilierung. In besonderen Fällen (glatter Stoß) werden die Stoßfugen vermörtelt.

08.2Y 00 + Folgende Angaben und Anforderungen an die Art und Weise der Leistungserbringung gelten als vereinbart und sind in die Einheitspreise einkalkuliert.

**08.2Y 00A + Material/Erzeugnis n.W.AN zu 082Y**

Das Verwenden nachstehend angebotener Materialien/Erzeugnisse zu den angegebenen Positionen dieser ULG wird vereinbart:



**Ergänzungen zur StLB HB-022+ABK-020****Ausschreibungstexte ZZZ**

Leistungsverzeichnis

gedruckt am 15.11.2023  
LB-HB-022+ABK-020 Preisangaben in EUR

Betrifft Position(en):   
 Material/Erzeugnis nach Wahl des Auftragnehmers (AN).  
 Angeboten: (.....)

**08.2Y 00B + Material/Erzeugnis Beispiel AG zu 082Y**

Das Verwenden nachstehend angebotener Materialien/Erzeugnisse zu den angegebenen Positionen dieser ULG wird vereinbart:

Betrifft Position(en):   
 Beispielhaftes Material/Erzeugnis:   
 Angeboten ist das beispielhafte oder ein Material/Erzeugnis gleichwertiger Art.  
 Kriterien der Gleichwertigkeit:   
 Angeboten: (.....)

**08.3Y + YTONG f.Stürze/Überlager (YTONG)**

Version 2020-10

Im Folgenden ist das Liefern und Verarbeiten/Versetzen/Vermauern beschrieben.

Die Verarbeitungsrichtlinien des Herstellers werden eingehalten. Zur fachgerechten Be- und Verarbeitung sind YTONG-Werkzeuge oder Gleichwertige zu verwenden.

**Zubehör:**

Positionen für Zubehör beschreiben Ergänzungen zu vorangegangenen Positionen (Leistungen) und werden nur aus dem System oder der Auswahl von Produkten des Herstellers der Grundposition angeboten bzw. ausgeführt.

08.3Y 00 + Folgende Angaben und Anforderungen an die Art und Weise der Leistungserbringung gelten als vereinbart und sind in die Einheitspreise einkalkuliert.

**08.3Y 00A + Material/Erzeugnis n.W.AN zu 083Y**

Das Verwenden nachstehend angebotener Materialien/Erzeugnisse zu den angegebenen Positionen dieser ULG wird vereinbart:

Betrifft Position(en):   
 Material/Erzeugnis nach Wahl des Auftragnehmers (AN).  
 Angeboten: (.....)

**08.3Y 00B + Material/Erzeugnis Beispiel AG zu 083Y**

Das Verwenden nachstehend angebotener Materialien/Erzeugnisse zu den angegebenen Positionen dieser ULG wird vereinbart:

Betrifft Position(en):   
 Beispielhaftes Material/Erzeugnis:   
 Angeboten ist das beispielhafte oder ein Material/Erzeugnis gleichwertiger Art.  
 Kriterien der Gleichwertigkeit:   
 Angeboten: (.....)

**08.4Y + YTONG f.Attika/Attikasteine.u.Attikaelemente (YTONG)**

Version 2020-10

Im Folgenden ist das Liefern und Verarbeiten/Versetzen/Vermauern beschrieben.

Die Verarbeitungsrichtlinien des Herstellers werden eingehalten. Zur fachgerechten Be- und Verarbeitung sind YTONG-Werkzeuge oder Gleichwertige zu verwenden.

Im Positionsstichwort ist der  $\lambda$ -Wert (W/mK) angegeben.

**Zubehör:**

**Ergänzungen zur StLB HB-022+ABK-020****Ausschreibungstexte ZZZ**

Leistungsverzeichnis

gedruckt am 15.11.2023

LB-HB-022+ABK-020

Preisangaben in EUR

Positionen für Zubehör beschreiben Ergänzungen zu vorangegangenen Positionen (Leistungen) und werden nur aus dem System oder der Auswahl von Produkten des Herstellers der Grundposition angeboten bzw. ausgeführt.

08.4Y 00 + Folgende Angaben und Anforderungen an die Art und Weise der Leistungserbringung gelten als vereinbart und sind in die Einheitspreise einkalkuliert.

**08.4Y 00A + Material/Erzeugnis n.W.AN zu 084Y**

Das Verwenden nachstehend angebotener Materialien/Erzeugnisse zu den angegebenen Positionen dieser ULG wird vereinbart:

Betrifft Position(en): \_\_\_\_\_

Material/Erzeugnis nach Wahl des Auftragnehmers (AN).

Angeboten: (.....)

**08.4Y 00B + Material/Erzeugnis Beispiel AG zu 084Y**

Das Verwenden nachstehend angebotener Materialien/Erzeugnisse zu den angegebenen Positionen dieser ULG wird vereinbart:

Betrifft Position(en): \_\_\_\_\_

Beispielhaftes Material/Erzeugnis: \_\_\_\_\_

Angeboten ist das beispielhafte oder ein Material/Erzeugnis gleichwertiger Art.

Kriterien der Gleichwertigkeit: \_\_\_\_\_

Angeboten: (.....)

**08.5Y + YTONG-U-Steine (YTONG)**

Version 2020-10

Im Folgenden ist das Liefern und Verarbeiten/Versetzen/Vermauern beschrieben.

Die Verarbeitungsrichtlinien des Herstellers werden eingehalten. Zur fachgerechten Be- und Verarbeitung sind YTONG-Werkzeuge oder Gleichwertige zu verwenden.

**Zubehör:**

Positionen für Zubehör beschreiben Ergänzungen zu vorangegangenen Positionen (Leistungen) und werden nur aus dem System oder der Auswahl von Produkten des Herstellers der Grundposition angeboten bzw. ausgeführt.

08.5Y 00 + Folgende Angaben und Anforderungen an die Art und Weise der Leistungserbringung gelten als vereinbart und sind in die Einheitspreise einkalkuliert.

**08.5Y 00A + Material/Erzeugnis n.W.AN zu 085Y**

Das Verwenden nachstehend angebotener Materialien/Erzeugnisse zu den angegebenen Positionen dieser ULG wird vereinbart:

Betrifft Position(en): \_\_\_\_\_

Material/Erzeugnis nach Wahl des Auftragnehmers (AN).

Angeboten: (.....)

**08.5Y 00B + Material/Erzeugnis Beispiel AG zu 085Y**

Das Verwenden nachstehend angebotener Materialien/Erzeugnisse zu den angegebenen Positionen dieser ULG wird vereinbart:

Betrifft Position(en): \_\_\_\_\_

Beispielhaftes Material/Erzeugnis: \_\_\_\_\_

Angeboten ist das beispielhafte oder ein Material/Erzeugnis gleichwertiger Art.

Kriterien der Gleichwertigkeit: \_\_\_\_\_

Angeboten: (.....)

**Ergänzungen zur StLB HB-022+ABK-020****Ausschreibungstexte ZZZ**

Leistungsverzeichnis

gedruckt am 15.11.2023  
LB-HB-022+ABK-020 Preisangaben in EUR**08.6Y + YTONG f.Mauerwerksarmierung (YTONG)**

Version 2020-10

Im Folgenden ist das Liefern und Verarbeiten/Versetzen/Vermauern beschrieben.

Die Verarbeitungsrichtlinien des Herstellers werden eingehalten. Zur fachgerechten Be- und Verarbeitung sind YTONG-Werkzeuge oder Gleichwertige zu verwenden.

**Zubehör:**

Positionen für Zubehör beschreiben Ergänzungen zu vorangegangenen Positionen (Leistungen) und werden nur aus dem System oder der Auswahl von Produkten des Herstellers der Grundposition angeboten bzw. ausgeführt.

08.6Y 00 + Folgende Angaben und Anforderungen an die Art und Weise der Leistungserbringung gelten als vereinbart und sind in die Einheitspreise einkalkuliert.

**08.6Y 00A + Material/Erzeugnis n.W.AN zu 086Y**

Das Verwenden nachstehend angebotener Materialien/Erzeugnisse zu den angegebenen Positionen dieser ULG wird vereinbart:

Betrifft Position(en): 

Material/Erzeugnis nach Wahl des Auftragnehmers (AN).

Angeboten: (. . . . .)

**08.6Y 00B + Material/Erzeugnis Beispiel AG zu 086Y**

Das Verwenden nachstehend angebotener Materialien/Erzeugnisse zu den angegebenen Positionen dieser ULG wird vereinbart:

Betrifft Position(en): Beispielhaftes Material/Erzeugnis: 

Angeboten ist das beispielhafte oder ein Material/Erzeugnis gleichwertiger Art.

Kriterien der Gleichwertigkeit: 

Angeboten: (. . . . .)

**08.A3 + Sichtmwk., Vormauerung, Kerndämm. (ISOVER)**

Version: 2023-09

Im Folgenden ist das Liefern der angegebenen Materialien und die Verarbeitung gemäß den Angaben des Herstellers beschrieben.

Die Montage einschließlich aller Befestigungsmittel ist in die Einheitspreise einkalkuliert.

**Verarbeitungsrichtlinien:**

Die Verarbeitungsrichtlinien des Erzeugers werden eingehalten. Es werden nur die dem System zugehörigen Bauteile und Materialien verwendet.

**Aufzahlungen und Zubehör:**

Positionen für Aufzahlungen (Az) und Zubehör beschreiben

Ergänzungen/Erweiterungen/Varianten zu vorangegangenen Positionen (Leistungen) und werden nur aus dem System oder der Auswahl von Produkten des Herstellers der Grundposition angeboten bzw. ausgeführt.

08.A3 00 + Folgende Angaben und Anforderungen an die Art und Weise der Leistungserbringung gelten als vereinbart und sind in die Einheitspreise einkalkuliert.

**08.A3 00A + Material/Erzeugnis n.W.AN zu 08A3**

Das Verwenden nachstehend angebotener Materialien/Erzeugnisse zu den angegebenen Positionen dieser ULG wird vereinbart:

**Ergänzungen zur StLB HB-022+ABK-020****Ausschreibungstexte ZZZ**

Leistungsverzeichnis

gedruckt am 15.11.2023

LB-HB-022+ABK-020

Preisangaben in EUR

Betrifft Position(en):   
 Material/Erzeugnis nach Wahl des Auftragnehmers (AN).  
 Angeboten: (.....)

**08.A3 00B + Material/Erzeugnis Beispiel AG zu 08A3**

Das Verwenden nachstehend angebotener Materialien/Erzeugnisse zu den angegebenen Positionen dieser ULG wird vereinbart:

Betrifft Position(en):   
 Beispielhaftes Material/Erzeugnis:   
 Angeboten ist das beispielhafte oder ein Material/Erzeugnis gleichwertiger Art.  
 Kriterien der Gleichwertigkeit:   
 Angeboten: (.....)

**08.A9 + Versetzarb.,Trenn- u.Dämmschichten (ISOVER)**

Version: 2023-09

Im Folgenden ist das Liefern der angegebenen Materialien und die Verarbeitung gemäß den Angaben des Herstellers beschrieben.

Die Montage einschließlich aller Befestigungsmittel ist in die Einheitspreise einkalkuliert.

**Verarbeitungsrichtlinien:**

Die Verarbeitungsrichtlinien des Erzeugers werden eingehalten. Es werden nur die dem System zugehörigen Bauteile und Materialien verwendet.

**Leistungsumfang/einkalkulierte Leistungen:**

Sämtliche Positionen gelten einschließlich aller Stemmarbeiten, Verkeilungen, Verankerungen, Nachmauerungen und Nachputzarbeiten (ohne Herstellen von Gewänden oder Spaletten) sowie erforderlicher Gerüstung.

Das Abräumen und Entfernen des anfallenden Schuttes ist in die Einheitspreise einzukalkulieren.

Die Distanzhalter bei Zargen oder Stöcken sind ohne gesonderte Vergütung mit Zementmörtel zu untermauern.

Vor dem Herstellen des Estrichs ist diese Untermauerung wieder zu entfernen. Zwischen Türstöcken, Zargen oder Türrahmen aller Art und der Rohdecke sind mindestens 1 cm dicke Dämmstreifen einzulegen.

Alle Versetzarbeiten sind so durchzuführen, dass Beeinträchtigungen der Schall- und Wärmedämmung nicht eintreten.

**Ausmaß- und Abrechnungsregeln:**

Mehrlagige Ausführungen werden je Lage nach den entsprechenden Positionen abgerechnet.

**Aufzahlungen und Zubehör:**

Positionen für Aufzahlungen (Az) und Zubehör beschreiben Ergänzungen/Erweiterungen/Varianten zu vorangegangenen Positionen (Leistungen) und werden nur aus dem System oder der Auswahl von Produkten des Herstellers der Grundposition angeboten bzw. ausgeführt.

08.A9 00 + Folgende Angaben und Anforderungen an die Art und Weise der Leistungserbringung gelten als vereinbart und sind in die Einheitspreise einkalkuliert.

**08.A9 00A + Material/Erzeugnis n.W.AN zu 08A9**

Das Verwenden nachstehend angebotener Materialien/Erzeugnisse zu den angegebenen Positionen dieser ULG wird vereinbart:

Betrifft Position(en):   
 Material/Erzeugnis nach Wahl des Auftragnehmers (AN).  
 Angeboten: (.....)

**Ergänzungen zur StLB HB-022+ABK-020****Ausschreibungstexte ZZZ**

Leistungsverzeichnis

gedruckt am 15.11.2023  
LB-HB-022+ABK-020 Preisangaben in EUR**08.A9 00B + Material/Erzeugnis Beispiel AG zu 08A9**

Das Verwenden nachstehend angebotener Materialien/Erzeugnisse zu den angegebenen Positionen dieser ULG wird vereinbart:

Betrifft Position(en):

Beispielhaftes Material/Erzeugnis:

Angeboten ist das beispielhafte oder ein Material/Erzeugnis gleichwertiger Art.

Kriterien der Gleichwertigkeit:

Angeboten: (.....)

**08.D1 + Mantelbetonsteinwände gemauert (LEIER)**

Version: 2021-09

**Im Folgenden sind Mantelbetonsteinwände (Mantelbetonwände), die auf der Baustelle gemauert werden, beschrieben.**

**Baugliederung C112:**

Tragende und nicht tragende Wand- und Stützenkonstruktionen sowie Ausfachungen.

**Verarbeitungsrichtlinien:**

Die Verarbeitungsrichtlinien des Erzeugers werden eingehalten.

**Mantelsteine:**

Die Mantelsteine wurden geformt aus zerkleinerten Weichholzspänen die mit Mineralisierungsstoffen, Zement und Wasser versetzt wurden. Sie sind witterungs- und frostbeständig und entsprechen den Anforderungen der Brandwiderstandsklasse REI 180. Formsteine werden nicht gesondert verrechnet und sind in den Einheitspreisen einkalkuliert.

Bei Wänden mit schrägem oberem Abschluss oder bei schrägen Untersichten ist die größte Gesamthöhe des ganzen Bauteiles maßgebend. Bauteile, die durch Arbeitsfugen aus konstruktiven Gründen oder Bewegungsfugen getrennt sind, werden getrennt betrachtet.

Etwasige Anschlussbewehrungen werden bei der Höhenermittlung des Bauteiles nicht berücksichtigt.

**Betongüte:**

Die Einheitspreise mit Füllbeton gelten ohne Unterschied, ob Transportbeton oder auf der Baustelle hergestellter Beton verwendet wird. Verwendet der Auftragnehmer aus Gründen der Fertigung oder leichterem Einbringen des Betons, einen höheren Zementanteil, einen anderen Kornaufbau oder eine höhere Festigkeitsklasse als gefordert, werden keine Mehrkosten verrechnet. Diese vorgenommene Änderung wird vom Auftraggeber schriftlich zur Kenntnis gebracht.

**Expositionsklassen:**

Betonfestigkeitsklassen über C 12/15 sind, wenn nicht anders angegeben, mit der Expositionsklasse XC1 kalkuliert.

**Wandelemente:**

Wenn nicht anders angegeben, werden Wände ab 17 cm Dicke nach Wahl des Auftragnehmers als Wandelemente im Werk gefertigt, antransportiert und versetzt. Das Verfüllen mit Beton erfolgt erst auf der Baustelle.

Die großflächigen höchstens 5,0 x 3,0 m Wandelemente, werden im Werk durch Verklebung einzelner Steine hergestellt. Die bauphysikalischen Eigenschaften der Steine bleiben dadurch voll erhalten: Dampfdiffusion, Wärmedämmung, Wärmespeicherung und Schalldämmung.

**Bewehrung:**

Eine etwa erforderliche konstruktive Bewehrung (z.B. Steckseisen bei Arbeitsfugen) nach Wahl des Auftragnehmers ist im Einheitspreis der Mantelbetonsteinwand einkalkuliert.

**Aufzahlungen/Zubehör:**

Positionen für Aufzahlungen (Az) und Zubehör beschreiben

**Ergänzungen zur StLB HB-022+ABK-020****Ausschreibungstexte ZZZ**

Leistungsverzeichnis

gedruckt am 15.11.2023

LB-HB-022+ABK-020

Preisangaben in EUR

Varianten/Ergänzungen/Erweiterungen zu vorangegangenen Positionen (Leistungen) und werden nur aus dem System oder der Auswahl von Produkten des Herstellers der Grundposition angeboten bzw. ausgeführt.

08.D1 00 + Folgende Angaben und Anforderungen an die Art und Weise der Leistungserbringung gelten als vereinbart und sind in die Einheitspreise einkalkuliert.

**08.D1 00A + Material/Erzeugnis n.W.AN zu 08D1**

Das Verwenden nachstehend angebotener Materialien/Erzeugnisse zu den angegebenen Positionen dieser ULG wird vereinbart:

Betrifft Position(en):

Material/Erzeugnis nach Wahl des Auftragnehmers (AN).

Angebote: (.....)

**08.D1 00B + Material/Erzeugnis Beispiel AG zu 08D1**

Das Verwenden nachstehend angebotener Materialien/Erzeugnisse zu den angegebenen Positionen dieser ULG wird vereinbart:

Betrifft Position(en):

Beispielhaftes Material/Erzeugnis:

Angebote ist das beispielhafte oder ein Material/Erzeugnis gleichwertiger Art.

Kriterien der Gleichwertigkeit:

Angebote: (.....)

**08.D3 + Schal- u.Mauersteine aus Beton (LEIER)**

Version: 2021-09

**Im Folgenden ist das Liefern und Verlegen von Schal- und Mauersteinen beschrieben.**

**Richtlinien des Herstellers:**

Die Verarbeitungsrichtlinien der Hersteller sind einzuhalten.

Die jeweiligen Verlegeanleitungen können unter [www.leier.at](http://www.leier.at) heruntergeladen werden.

**Betongüte:**

Die Einheitspreise mit Füllbeton gelten ohne Unterschied, ob Transportbeton oder auf der Baustelle hergestellter Beton verwendet wird. Verwendet der Auftragnehmer aus Gründen der Fertigung oder leichterem Einbringen des Betons, einen höheren Zementanteil, einen anderen Kornaufbau oder eine höhere Festigkeitsklasse als gefordert, werden keine Mehrkosten verrechnet. Diese vorgenommene Änderung wird vom Auftraggeber schriftlich zur Kenntnis gebracht.

**Expositionsklassen:**

Betonfestigkeitsklassen über C 12/15 sind, wenn nicht anders angegeben, mit der Expositionsklasse XC1 kalkuliert.

**Bewehrung:**

Eine etwa erforderliche konstruktive Bewehrung (z.B. Steckeisen bei Arbeitsfugen) nach Wahl des Auftragnehmers ist im Einheitspreis der Mantelbetonsteinwand einkalkuliert.

**Güteüberwachung:**

Die angebotenen Produkte tragen das CE Zeichen und es erfolgt eine regelmäßige Überwachung.

**Aufzahlungen/Zubehör:**

**Ergänzungen zur StLB HB-022+ABK-020****Ausschreibungstexte ZZZ**

Leistungsverzeichnis

gedruckt am 15.11.2023

LB-HB-022+ABK-020

Preisangaben in EUR

Positionen für Aufzahlungen (Az), Zubehör und Anlagenteile beschreiben Ergänzungen zu vorangegangenen Positionen (Leistungen) und werden nur aus dem System oder der Auswahl von Produkten des Herstellers der Grundposition angeboten bzw. ausgeführt.

08.D3 00 + Folgende Angaben und Anforderungen an die Art und Weise der Leistungserbringung gelten als vereinbart und sind in die Einheitspreise einkalkuliert.

**08.D3 00A + Material/Erzeugnis n.W.AN zu 08D3**

Das Verwenden nachstehend angebotener Materialien/Erzeugnisse zu den angegebenen Positionen dieser ULG wird vereinbart:

Betrifft Position(en):

Material/Erzeugnis nach Wahl des Auftragnehmers (AN).

Angeboten: (.....)

**08.D3 00B + Material/Erzeugnis Beispiel AG zu 08D3**

Das Verwenden nachstehend angebotener Materialien/Erzeugnisse zu den angegebenen Positionen dieser ULG wird vereinbart:

Betrifft Position(en):

Beispielhaftes Material/Erzeugnis:

Angeboten ist das beispielhafte oder ein Material/Erzeugnis gleichwertiger Art.

Kriterien der Gleichwertigkeit:

Angeboten: (.....)

**08.I2 + Mantelbetonwände (ISO-SPAN)**

Version: 2020-03

Im Folgenden ist das Liefern und Einbauen von Mantelbetonwänden beschrieben.

Mantelbetonwände werden gemäß der ÖNORM EN 1996-3 und den Verarbeitungsrichtlinien des Erzeugers erstellt. Die Mantelsteine sind gemäß ÖNORM EN 15498 geprüft.

Der Kernbeton wird in plastischer oder weicher Konsistenz - Konsistenzbereich F 3 bis F 4 - Größtkorn 16 mm, der Festigkeitsklasse C 16/20, C 20/25 oder C 25/30, nach den statischen Erfordernissen, eingebracht.

Im Einheitspreis ist einkalkuliert: die Herstellung sämtlicher Mauerwerksdetails, wie Enden, Leibungen, Anschlüsse und Ecken, Schnitte für Deckenrost und Ausgleichschar, die Beistellung von eventuell erforderlichen Hilfsschalungen und Unterstützungen bei Tür- bzw.

Fensterüberlagen, sowie sämtliche Bewehrungsseisen für Parapet, Überlagen und Horizontalverschießungen. Sämtliche statische Mauerwerksdetails wie Stürze, Überzüge, Roste bei den Deckenauflagern und Trägern sowie Pfeilern an den Außen- und Innenmauerwerken werden, um eine einheitliche Oberfläche zu erhalten, im Material mit der gleichen Oberfläche wie die Wände ausgebildet. Nach Versetzen von max. 4 Steinscharen wird der Füllbeton bis auf ca. 15 cm unter Oberkante der obersten Steinschar eingebracht und mit Flaschenrüttler (Flaschendurchmesser 30 bis 40 mm) verdichtet.

Bei Wohnungstrennwänden und sonstigen schalltechnisch wichtigen Wänden ist eine kraftschlüssige Verbindung mit den flankierenden Bauteilen, mittels durchgehender Betonverbindung, herzustellen. Dazu sind die Außenwände an der Innenseite in der Betonkernstärke durchgehend einzuschlitzen.

**Aufzahlungen/Zubehör:**

Positionen für Aufzahlungen (Az) und Zubehör beschreiben

Varianten/Ergänzungen/Erweiterungen zu vorangegangenen Positionen (Leistungen) und werden nur aus dem System oder der Auswahl von Produkten des Herstellers der Grundposition angeboten bzw. ausgeführt.

08.I2 00 + Folgende Angaben und Anforderungen an die Art und Weise der Leistungserbringung gelten als vereinbart und sind in die Einheitspreise einkalkuliert.



**Ergänzungen zur StLB HB-022+ABK-020****Ausschreibungstexte ZZZ**

Leistungsverzeichnis

gedruckt am 15.11.2023

LB-HB-022+ABK-020

Preisangaben in EUR

**08.I2 00A + Material/Erzeugnis n.W.AN zu 08I2**

Das Verwenden nachstehend angebotener Materialien/Erzeugnisse zu den angegebenen Positionen dieser ULG wird vereinbart:

Betrifft Position(en):

Material/Erzeugnis nach Wahl des Auftragnehmers (AN).

Angeboten: (.....)

**08.I2 00B + Material/Erzeugnis Beispiel AG zu 08I2**

Das Verwenden nachstehend angebotener Materialien/Erzeugnisse zu den angegebenen Positionen dieser ULG wird vereinbart:

Betrifft Position(en):

Beispielhaftes Material/Erzeugnis:

Angeboten ist das beispielhafte oder ein Material/Erzeugnis gleichwertiger Art.

Kriterien der Gleichwertigkeit:

Angeboten: (.....)

**08.I3 + Fertigwandmodule aus Mantelsteinen (ISO-SPAN)**

Version: 2020-03

Im Folgenden ist das Liefern und Einbauen von Fertigwandmodulen aus Mantelsteinen beschrieben.

Mantelbetonwände werden gemäß der ÖNORM EN 1996-3 und den Verarbeitungsrichtlinien des Erzeugers erstellt. Die Mantelsteine sind gemäß ÖNORM EN 15498 geprüft.

Der Kernbeton wird in plastischer oder weicher Konsistenz - Konsistenzbereich F 3 bis F 4 - Größtkorn 16 mm, der Festigkeitsklasse C 16/20, C 20/25 oder C 25/30, nach den statischen Erfordernissen, eingebracht.

Im Einheitspreis ist einkalkuliert: die Herstellung sämtlicher Mauerwerksdetails, wie Enden, Leibungen, Anschlüsse und Ecken, Schnitte für Deckenrost und Ausgleichschar, die Beistellung von eventuell erforderlichen Hilfsschalungen und Unterstützungen bei Tür- bzw. Fensterüberlagen, sowie sämtliche Bewehrungseisen für Parapet, Überlagen und

Horizontalverschiebungen. Sämtliche statische Mauerwerksdetails wie Stürze, Überzüge, Roste bei den Deckenauflagern und Trägern sowie Pfeilern an den Außen- und Innenmauerwerken werden, um eine einheitliche Oberfläche zu erhalten, im Material mit der gleichen Oberfläche wie die Wände ausgebildet. Der Beton muss gleichmässig – max. 3 Steinhöhen = 75 cm – eingebracht und mit Flaschenrüttler (Flaschendurchmesser 30 bis 40 mm) verdichtet werden.

Bei Wohnungstrennwänden und sonstigen schalltechnisch wichtigen Wänden ist eine kraftschlüssige Verbindung mit den flankierenden Bauteilen, mittels durchgehender Betonverbindung, herzustellen. Dazu sind die Außenwände an der Innenseite in der Betonkernstärke durchgehend einzuschlitzen.

**Aufzahlungen/Zubehör:**

Positionen für Aufzahlungen (Az) und Zubehör beschreiben

Varianten/Ergänzungen/Erweiterungen zu vorangegangenen Positionen (Leistungen) und werden nur aus dem System oder der Auswahl von Produkten des Herstellers der Grundposition angeboten bzw. ausgeführt.

08.I3 00 + Folgende Angaben und Anforderungen an die Art und Weise der Leistungserbringung gelten als vereinbart und sind in die Einheitspreise einkalkuliert.

**08.I3 00A + Material/Erzeugnis n.W.AN zu 08I3**

Das Verwenden nachstehend angebotener Materialien/Erzeugnisse zu den angegebenen Positionen dieser ULG wird vereinbart:

Betrifft Position(en):

Material/Erzeugnis nach Wahl des Auftragnehmers (AN).

Angeboten: (.....)



**Ergänzungen zur StLB HB-022+ABK-020****Ausschreibungstexte ZZZ**

Leistungsverzeichnis

gedruckt am 15.11.2023  
LB-HB-022+ABK-020 Preisangaben in EUR**08.I3 00B + Material/Erzeugnis Beispiel AG zu 08I3**

Das Verwenden nachstehend angebotener Materialien/Erzeugnisse zu den angegebenen Positionen dieser ULG wird vereinbart:

Betrifft Position(en): [REDACTED]

Beispielhaftes Material/Erzeugnis: [REDACTED]

Angeboten ist das beispielhafte oder ein Material/Erzeugnis gleichwertiger Art.

Kriterien der Gleichwertigkeit: [REDACTED]

Angeboten: (. . . . .)

**08.II + Klebstoffe (illbruck)**

Version: 2020 03

Im Folgenden ist das Liefern der angegebenen Materialien und die Verarbeitung beschrieben.

**Hinweise:**

Lagerungs- und Verarbeitungshinweise des Herstellers sind einzuhalten.

**Aufzahlungen und Zubehör:**

Positionen für Aufzahlungen (Az) und Zubehör beschreiben

Ergänzungen/Erweiterungen/Varianten zu vorangegangenen Positionen (Leistungen) und werden nur aus dem System oder der Auswahl von Produkten des Herstellers der Grundposition angeboten bzw. ausgeführt.

08.II 00 + Folgende Angaben und Anforderungen an die Art und Weise der Leistungserbringung gelten als vereinbart und sind in die Einheitspreise einkalkuliert.

**08.II 00A + Material/Erzeugnis n.W.AN zu 08II**

Das Verwenden nachstehend angebotener Materialien/Erzeugnisse zu den angegebenen Positionen dieser ULG wird vereinbart:

Betrifft Position(en): [REDACTED]

Material/Erzeugnis nach Wahl des Auftragnehmers (AN).

Angeboten: (. . . . .)

**08.II 00B + Material/Erzeugnis Beispiel AG zu 08II**

Das Verwenden nachstehend angebotener Materialien/Erzeugnisse zu den angegebenen Positionen dieser ULG wird vereinbart:

Betrifft Position(en): [REDACTED]

Beispielhaftes Material/Erzeugnis: [REDACTED]

Angeboten ist das beispielhafte oder ein Material/Erzeugnis gleichwertiger Art.

Kriterien der Gleichwertigkeit: [REDACTED]

Angeboten: (. . . . .)

**08.L3 + Kellermauerwerk (LIAPOR)**

Version: 2018

Kellermauerwerk:

Die Kellersteine entsprechen der ÖNORM B 3206 - Hohlblocksteine, ihre Anwendung erfolgt nach ÖNORM B 3350 - Tragende Wände - Berechnung, Bemessung und Ausführung. Darüber hinaus sind die Kellersteine mit innenliegenden Mörtelzylindern ausgestattet, welche eine Armierung des Kellermauerwerks in vertikaler Richtung ermöglichen und das Tragverhalten der Kellerwände in Bezug auf eine Momentenbeanspruchung erhöhen. Die zulässige Mauerwerkspressung beträgt 0,4 N/mm<sup>2</sup> bei Steinklasse HBL 3, 0,5 N/mm<sup>2</sup> bei Steinklasse HBL 4 und 0,6 N/mm<sup>2</sup> bei Steinklasse HBL 5. Liegen Pfeilerdruckprüfungen vor, so kann bei geschoßhohen Mauerpfeilern 1/4 und bei Kleinpfeilern (Dreisteinversuch) 1/4 x 0,7 der mittleren Pfeilerbruchlast als zulässige Belastung in Rechnung gestellt werden.

**Ergänzungen zur StLB HB-022+ABK-020****Ausschreibungstexte ZZZ**

Leistungsverzeichnis

gedruckt am 15.11.2023

LB-HB-022+ABK-020

Preisangaben in EUR

Bei armiertem Kellermauerwerk wird der notwendige Korrosionsschutz der Stahleinlagen in den verfüllten Mörtelzylindern durch Zementmörtel (Mörtelgruppe 5) erreicht. Bei nicht bewehrtem Liaton-Kellermauerwerk (Mörtelzylinder nicht verfüllt) wird für die Lagerfuge mit Leicht- oder Normalmörtel entsprechend der Mörtelgruppe 5 verwendet.

08.L3 00 + Folgende Angaben und Anforderungen an die Art und Weise der Leistungserbringung gelten als vereinbart und sind in die Einheitspreise einkalkuliert.

**08.L3 00A + Material/Erzeugnis n.W.AN zu 08L3**

Das Verwenden nachstehend angebotener Materialien/Erzeugnisse zu den angegebenen Positionen dieser ULG wird vereinbart:

Betrifft Position(en): \_\_\_\_\_

Material/Erzeugnis nach Wahl des Auftragnehmers (AN).

Angeboten: (.....)

**08.L3 00B + Material/Erzeugnis Beispiel AG zu 08L3**

Das Verwenden nachstehend angebotener Materialien/Erzeugnisse zu den angegebenen Positionen dieser ULG wird vereinbart:

Betrifft Position(en): \_\_\_\_\_

Beispielhaftes Material/Erzeugnis: \_\_\_\_\_

Angeboten ist das beispielhafte oder ein Material/Erzeugnis gleichwertiger Art.

Kriterien der Gleichwertigkeit: \_\_\_\_\_

Angeboten: (.....)

**08.L4 + Außenwand-Mauerwerk (LIAPOR)**

Version: 2018

Geschoße:

Sämtliche Positionen gelten, wenn nicht anders angegeben, ohne Unterschied der Geschoße.

Wand- oder Mauerwerkshöhen:

Wenn keine Höhen angegeben werden, sind die Mauerwerkspositionen mit einer Höhe bis 3,2 m zu kalkulieren. Die Abgeltung der Erschwernisse bei Höhen über 3,2 bis 5,0 m ist mit einer Aufzählung geregelt, in die auch Gerüstungsmehrkosten einzukalkulieren sind. Dabei bezieht sich die Aufzählung auf jeden Teil, der über der Höhengrenze von 3,2 m liegt.

Bewehrung:

Die in den ÖNORMEN für Wände oder Zwischenwände vorgeschriebenen Mindestbewehrungen sind in die Einheitspreise einzukalkulieren. Zusätzlich vorgeschriebene Bewehrungen werden gesondert vergütet.

Abzug von Öffnungen:

Öffnungen über 0,5 m<sup>2</sup> im Mauerwerk aller Art einschließlich der Zwischenwände sind abzuziehen. Das Versetzen von Stöcken und Zargen wird gesondert vergütet.

Wärme- und Schallschutz:

Der Wärmedurchlasswiderstand (D in m<sup>2</sup>K/W) und die flächenbezogene Masse (M in kg/m<sup>2</sup>) gelten als Mindestwerte für unverputztes Mauerwerk. Bei Eignungsprüfungen sind Glattstriche aufzubringen. Bei Mauerwerk aus Hohlziegeln, Hohlblocksteinen oder Mantelbetonsteinen dürfen nur Ergänzungssteine verwendet werden, deren Wärmeschutz mindestens dem der übrigen Steine entspricht. Dies gilt auch für waagrechten und senkrechten Ausgleich. Sollte mit Ergänzungssteinen nicht das Auslangen gefunden werden, sind Passstücke zu schneiden.

08.L4 00 + Folgende Angaben und Anforderungen an die Art und Weise der Leistungserbringung gelten als vereinbart und sind in die Einheitspreise einkalkuliert.

**Ergänzungen zur StLB HB-022+ABK-020****Ausschreibungstexte ZZZ**

Leistungsverzeichnis

gedruckt am 15.11.2023  
LB-HB-022+ABK-020 Preisangaben in EUR**08.L4 00A + Material/Erzeugnis n.W.AN zu 08L4**

Das Verwenden nachstehend angebotener Materialien/Erzeugnisse zu den angegebenen Positionen dieser ULG wird vereinbart:

Betrifft Position(en):

Material/Erzeugnis nach Wahl des Auftragnehmers (AN).

Angeboten: (. . . . .)

**08.L4 00B + Material/Erzeugnis Beispiel AG zu 08L4**

Das Verwenden nachstehend angebotener Materialien/Erzeugnisse zu den angegebenen Positionen dieser ULG wird vereinbart:

Betrifft Position(en):

Beispielhaftes Material/Erzeugnis:

Angeboten ist das beispielhafte oder ein Material/Erzeugnis gleichwertiger Art.

Kriterien der Gleichwertigkeit:

Angeboten: (. . . . .)

**08.L5 + Wärme gedämmtes Blähton-Mwk.+A-WDVS (LIAPOR)**

Version: 2018

Blähton-Mauerwerk:

Mauerwerk mit Vollblocksteinen aus Blähton 25 cm breit (33 x 24 cm), Brandwiderstandsklasse F180, Dampfdiffusionswiderstandszahl  $m_y = 5$ , Steinklasse VBL 5 bis 7, Steinfestigkeit 5 bis 7 N/mm<sup>2</sup>, mit Mauermörtel M6 bis M10 gemauert, flächenbezogene Masse (unverputzt) 200 kg/m<sup>2</sup> bei 20 cm Dicke und 248 kg/m<sup>2</sup> bei 25 cm Dicke, bewertetes Schalldämmmaß (einseitig verputzt)  $R_w = 50$  dB bei 20 cm Dicke und  $R_w = 56$  dB bei 25 cm Dicke, Wärmedurchgangskoeffizient (unverputzt)  $U(k) = 1,40$  W/m<sup>2</sup>K bei 20 cm Dicke und  $U(k) = 1,02$  W/m<sup>2</sup>K bei 25 cm Dicke, wird nachstehend Blähton-Mauerwerk genannt.

A-WDVS:

In der Folge wird anstatt Außenwand-Wärmedämmverbundsystem die Abkürzung A-WDVS verwendet.

Das A-WDVS wird nach den Verarbeitungsrichtlinien des Systemherstellers hergestellt.

Die Eignung und gegenseitige Verträglichkeit der Stoffe eines A-WDVS ist durch einen Prüfbericht einer akkreditierten Prüf- und Überwachungsstelle nachgewiesen. Es werden nur Produkte des gleichen, durch Verordnung oder im Prüfbericht zugelassenen A-WDVS verwendet.

Untergrund:

Bei neu errichteten Fassadenwänden werden normgerechte Maßtoleranzen und Ausführungen vorausgesetzt.

Das Arbeiten auf Unebenheiten des Untergrundes der Toleranzklasse Eg1 ist in die Einheitspreise einkalkuliert.

Das Entstauben, Abbürsten und Entfernen etwaiger Trennmittelrückstände ist im Einheitspreis einkalkuliert.

Anschlüsse:

Alle Anschlüsse an Öffnungen, Sohlbankverblechungen, Traufen und dergleichen werden dicht ausgeführt (im Einheitspreis enthalten). Anschlussprofile sind in gesonderter Position erfasst. Bei Bewegungsfugen wird das Außenwanddämmsystem unterbrochen und die Fugen mit geeigneten Profilen (laut eigener Position) abgedeckt oder mit lösungsmittelfreiem, dauerelastischem Dichtstoff einschließlich darunter liegender Dichtschnur ausgefüllt (laut eigener Position). Das Textilglasgitter einschließlich Spachtelmasse wird auch in den Fugenflanken bis zum Untergrund eingelegt.

Dämmmaterial:

Grundsätzlich werden die Verarbeitungsrichtlinien der Plattenhersteller eingehalten. Es werden nur ganze Platten verlegt, notwendige Teile werden jeweils aus einer Platte ausgeschnitten (keine Stückelungen). Die Platten werden von unten nach oben satt, im Verband, aneinanderstoßend

**Ergänzungen zur StLB HB-022+ABK-020****Ausschreibungstexte ZZZ**

Leistungsverzeichnis

gedruckt am 15.11.2023

LB-HB-022+ABK-020

Preisangaben in EUR

voll auf Fug verlegt. Es werden entweder Sockelprofile in Plattendicke, Schraubdübel sowie Kantenkleber oder ein mindestens 50 cm breiter Textilglas-Gitterstreifen verwendet, der zirka 20 cm oberhalb der Sockellinie angeklebt wird, so dass er zirka 30 cm unter der Sockellinie frei herabhängt. Dieser Teil wird später als Armierung verwendet und über die Plattenunterkante hochgestülpt.

An Gebäudekanten werden nur ganze Platten oder der Verlegung im Verband entsprechend kleinere, nicht aber unter der Größe einer halben Platte, verwendet. Die Wärmedämmschichte wird allseitig mit Spachtelmasse, Textilglasgitter und Dünnschichtputz umschlossen.

Textilglasgitter:

Das alkalibeständige Textilglasgitter weist eine flächenbezogene Masse von mindestens 145 g bei einer lichten Maschenweite von 3 bis 5 mm auf. Die einzelnen Bahnen überlappen einander allseitig um mindestens 10 cm. Das Textilglasgitter wird um alle Kanten herumgeführt und an Gebäudeecken 20 cm überlappt sofern nicht Gewebe- oder Panzerwinkel verwendet werden. Die Ausführungsdetailzeichnungen des Systemherstellers werden umgesetzt.

Dübel:

Die Befestigung jeder Wärmedämmplatte an einer Gebäudekante erfolgt mit mindestens 2 Dübel oder 4 bei hochformatiger Anordnung. Diese Verdübelung erfolgt in einem Bereich von höchstens 40 cm von der Kante (Ausnahme BAUMIT Open, keine Randverdübelung notwendig). Ist eine flächenhafte Verdübelung vorgesehen oder erforderlich, so werden für die Randverdübelung die gleichen Dübel verwendet. Die Randverdübelung wird als Nebenleistung in die Einheitspreise einzukalkuliert. Die Dübel entsprechen den Richtlinien des Systemherstellers, sind frost- und alterungsbeständig und werden nach dem Abbinden des Klebe- oder Haftmörtels versetzt. Bei flächenhafter Verdübelung wird diese in eigener Position verrechnet. Die vorher beschriebene Randverdübelung wird dann mit dem gleichen Dübelmaterial ausgeführt und wird bei der Ermittlung der verrechenbaren Stückzahl, wie bereits oben angeführt, nicht berücksichtigt. In den folgenden Positionen ist die Dübelung nicht berücksichtigt.

Bei Verwendung der BAUMIT A-WDVS Systeme wird bei Verwendung von Kork und Mineralfaserplatten stets eine flächenhafte Verdübelung (6 Stück/m<sup>2</sup>) angeordnet, bei Verwendung von EPS-F und Open-Platten nur auf schalglatttem Betonuntergrund, bei Untersichten oder auf Altputzen.

08.L5 00 + Folgende Angaben und Anforderungen an die Art und Weise der Leistungserbringung gelten als vereinbart und sind in die Einheitspreise einkalkuliert.

**08.L5 00A + Material/Erzeugnis n.W.AN zu 08L5**

Das Verwenden nachstehend angebotener Materialien/Erzeugnisse zu den angegebenen Positionen dieser ULG wird vereinbart:

Betrifft Position(en):

Material/Erzeugnis nach Wahl des Auftragnehmers (AN).

Angeboten: (.....)

**08.L5 00B + Material/Erzeugnis Beispiel AG zu 08L5**

Das Verwenden nachstehend angebotener Materialien/Erzeugnisse zu den angegebenen Positionen dieser ULG wird vereinbart:

Betrifft Position(en):

Beispielhaftes Material/Erzeugnis:

Angeboten ist das beispielhafte oder ein Material/Erzeugnis gleichwertiger Art.

Kriterien der Gleichwertigkeit:

Angeboten: (.....)

**08.L6 + Tragendes Innenwand-Mauerwerk (LIAPOR)**

Version: 2018

Geschoße:

Sämtliche Positionen gelten, wenn nicht anders angegeben, ohne Unterschied der Geschoße.

**Ergänzungen zur StLB HB-022+ABK-020****Ausschreibungstexte ZZZ**

Leistungsverzeichnis

gedruckt am 15.11.2023  
LB-HB-022+ABK-020 Preisangaben in EUR

Wand- oder Mauerwerkshöhen:

Wenn keine Höhen angegeben werden, sind die Mauerwerkspositionen mit einer Höhe bis 3,2 m zu kalkulieren. Die Abgeltung der Erschwernisse bei Höhen über 3,2 bis 5,0 m ist mit einer Aufzählung geregelt, in die auch Gerüstungsmehrkosten einzukalkulieren sind. Dabei bezieht sich die Aufzählung auf jeden Teil, der über der Höhengrenze von 3,2 m liegt.

Bewehrung:

Die in den ÖNORMEN für Wände oder Zwischenwände vorgeschriebenen Mindestbewehrungen sind in die Einheitspreise einzukalkulieren. Zusätzlich vorgeschriebene Bewehrungen werden gesondert vergütet.

Abzug von Öffnungen:

Öffnungen über 0,5 m<sup>2</sup> im Mauerwerk aller Art einschließlich der Zwischenwände sind abzuziehen. Das Versetzen von Stöcken und Zargen wird gesondert vergütet.

Wärme- und Schallschutz:

Der Wärmedurchlasswiderstand (D in m<sup>2</sup>K/W) und die flächenbezogene Masse (M in kg/m<sup>2</sup>) gelten als Mindestwerte für unverputztes Mauerwerk. Bei Eignungsprüfungen sind Glattstriche aufzubringen. Bei Mauerwerk aus Hohlziegeln, Hohlblocksteinen oder Mantelbetonsteinen dürfen nur Ergänzungssteine verwendet werden, deren Wärmeschutz mindestens dem der übrigen Steine entspricht. Die gilt auch für waagrechten und senkrechten Ausgleich. Sollte mit Ergänzungssteinen nicht das Auslangen gefunden werden, sind Passstücke zu schneiden.

08.L6 00 + Folgende Angaben und Anforderungen an die Art und Weise der Leistungserbringung gelten als vereinbart und sind in die Einheitspreise einkalkuliert.

**08.L6 00A + Material/Erzeugnis n.W.AN zu 08L6**

Das Verwenden nachstehend angebotener Materialien/Erzeugnisse zu den angegebenen Positionen dieser ULG wird vereinbart:

Betrifft Position(en): 

Material/Erzeugnis nach Wahl des Auftragnehmers (AN).

Angeboten: (.....)

**08.L6 00B + Material/Erzeugnis Beispiel AG zu 08L6**

Das Verwenden nachstehend angebotener Materialien/Erzeugnisse zu den angegebenen Positionen dieser ULG wird vereinbart:

Betrifft Position(en): Beispielhaftes Material/Erzeugnis: 

Angeboten ist das beispielhafte oder ein Material/Erzeugnis gleichwertiger Art.

Kriterien der Gleichwertigkeit: 

Angeboten: (.....)

**08.L7 + Zwischenwand Mauerwerk (LIAPOR)**

Version: 2018

Geschoße:

Sämtliche Positionen gelten, wenn nicht anders angegeben, ohne Unterschied der Geschoße.

Wand- oder Mauerwerkshöhen:

Wenn keine Höhen angegeben werden, sind die Mauerwerkspositionen mit einer Höhe bis 3,2 m zu kalkulieren. Die Abgeltung der Erschwernisse bei Höhen über 3,2 bis 5,0 m ist mit einer Aufzählung geregelt, in die auch Gerüstungsmehrkosten einzukalkulieren sind. Dabei bezieht sich die Aufzählung auf jeden Teil, der über der Höhengrenze von 3,2 m liegt.

Bewehrung:

Die in den ÖNORMEN für Wände oder Zwischenwände vorgeschriebenen Mindestbewehrungen sind in die Einheitspreise einzukalkulieren. Zusätzlich vorgeschriebene Bewehrungen werden gesondert vergütet.

**Ergänzungen zur StLB HB-022+ABK-020****Ausschreibungstexte ZZZ**

Leistungsverzeichnis

gedruckt am 15.11.2023  
LB-HB-022+ABK-020 Preisangaben in EUR

Abzug von Öffnungen:

Öffnungen über 0,5 m<sup>2</sup> im Mauerwerk aller Art einschließlich der Zwischenwände sind abzuziehen. Das Versetzen von Stöcken und Zargen wird gesondert vergütet.

Wärme- und Schallschutz:

Der Wärmedurchlaßwiderstand (D in m<sup>2</sup>K/W) und die flächenbezogene Masse (M in kg/m<sup>2</sup>) gelten als Mindestwerte für unverputztes Mauerwerk. Bei Eignungsprüfungen sind Glatstriche aufzubringen. Bei Mauerwerk aus Hohlziegeln, Hohlblocksteinen oder Mantelbetonsteinen dürfen nur Ergänzungssteine verwendet werden, deren Wärmeschutz mindestens dem der übrigen Steine entspricht. Die gilt auch für waagrechten und senkrechten Ausgleich. Sollte mit Ergänzungssteinen nicht das Auslangen gefunden werden, sind Passstücke zu schneiden.

08.L7 00 + Folgende Angaben und Anforderungen an die Art und Weise der Leistungserbringung gelten als vereinbart und sind in die Einheitspreise einkalkuliert.

**08.L7 00A + Material/Erzeugnis n.W.AN zu 08L7**

Das Verwenden nachstehend angebotener Materialien/Erzeugnisse zu den angegebenen Positionen dieser ULG wird vereinbart:

Betrifft Position(en): 

Material/Erzeugnis nach Wahl des Auftragnehmers (AN).

Angeboten: (.....)

**08.L7 00B + Material/Erzeugnis Beispiel AG zu 08L7**

Das Verwenden nachstehend angebotener Materialien/Erzeugnisse zu den angegebenen Positionen dieser ULG wird vereinbart:

Betrifft Position(en): Beispielhaftes Material/Erzeugnis: 

Angeboten ist das beispielhafte oder ein Material/Erzeugnis gleichwertiger Art.

Kriterien der Gleichwertigkeit: 

Angeboten: (.....)

**08.L9 + Sonstige Steine+Überlager aus LB (LIAPOR)**

Version: 2018

Steine und Überlager aus Leichtbeton (LB)

Geschoße:

Sämtliche Positionen gelten, wenn nicht anders angegeben, ohne Unterschied der Geschoße.

Wand- oder Mauerwerkshöhen:

Wenn keine Höhen angegeben werden, sind die Mauerwerks-Positionen mit einer Höhe bis 3,2 m zu kalkulieren. Die Abgeltung der Erschwernisse bei Höhen über 3,2 bis 5,0 m ist mit einer Aufzahlung geregelt, in die auch Gerüstungsmehrkosten einzukalkulieren sind. Dabei bezieht sich die Aufzahlung auf jeden Teil, der über der Höhengrenze von 3,2 m liegt.

Bewehrung:

Die in den ÖNORMEN für Wände oder Zwischenwände vorgeschriebenen Mindestbewehrungen sind in die Einheitspreise einzukalkulieren. Zusätzlich vorgeschriebene Bewehrungen werden gesondert vergütet.

Abzug von Öffnungen:

Öffnungen über 0,5 m<sup>2</sup> im Mauerwerk aller Art einschließlich der Zwischenwände sind abzuziehen. Das Versetzen von Stöcken und Zargen wird gesondert vergütet.

08.L9 00 + Folgende Angaben und Anforderungen an die Art und Weise der Leistungserbringung gelten als vereinbart und sind in die Einheitspreise einkalkuliert.



**Ergänzungen zur StLB HB-022+ABK-020****Ausschreibungstexte ZZZ**

Leistungsverzeichnis

gedruckt am 15.11.2023  
LB-HB-022+ABK-020 Preisangaben in EUR**08.L9 00A + Material/Erzeugnis n.W.AN zu 08L9**

Das Verwenden nachstehend angebotener Materialien/Erzeugnisse zu den angegebenen Positionen dieser ULG wird vereinbart:

Betrifft Position(en):

Material/Erzeugnis nach Wahl des Auftragnehmers (AN).

Angeboten: (. . . . .)

**08.L9 00B + Material/Erzeugnis Beispiel AG zu 08L9**

Das Verwenden nachstehend angebotener Materialien/Erzeugnisse zu den angegebenen Positionen dieser ULG wird vereinbart:

Betrifft Position(en):

Beispielhaftes Material/Erzeugnis:

Angeboten ist das beispielhafte oder ein Material/Erzeugnis gleichwertiger Art.

Kriterien der Gleichwertigkeit:

Angeboten: (. . . . .)

**08.LC + MauerSteine u.Bodenplatten (LEIER)**

Version: 2022-09

**Im Folgenden ist das Liefern und Verlegen von Mauersteinen und Bodenplatten beschrieben.**

**Richtlinien des Herstellers:**

Die Verarbeitungsrichtlinien der Hersteller sind einzuhalten.

Die jeweiligen Verlegeanleitungen können unter [www.leier.at](http://www.leier.at) heruntergeladen werden.

**Verlegung:**

Als Basis für eine fachgemäße Verlegung gelten die aktuellen Ausgaben der LB-H, der Richtlinien und Vorschriften für den Mauerwerksbau sowie der ÖNORM B 2206 und die ergänzenden Richtlinien des Verbandes Österreichischer Ziegelwerke (VÖZ) und dem Verband Österreichischer Beton- und Fertigteilwerke (VÖB).

Die Verlegung erfolgt gemäß den Angaben des AG (Verlegeplan).

**Betongüte:**

Die Einheitspreise mit Füllbeton gelten ohne Unterschied, ob Transportbeton oder auf der Baustelle hergestellter Beton verwendet wird. Verwendet der Auftragnehmer aus Gründen der Fertigung oder leichterem Einbringen des Betons, einen höheren Zementanteil, einen anderen Kornaufbau oder eine höhere Festigkeitsklasse als gefordert, werden keine Mehrkosten verrechnet. Diese vorgenommene Änderung wird vom Auftraggeber schriftlich zur Kenntnis gebracht.

**Expositionsklassen:**

Betonfestigkeitsklassen über C 12/15 sind, wenn nicht anders angegeben, mit der Expositionsklasse XC1 und XF2 kalkuliert.

**Bewehrung:**

Eine etwa erforderliche konstruktive Bewehrung (z.B. Steckeseisen bei Arbeitsfugen) nach Wahl des Auftragnehmers ist im Einheitspreis der Mantelbetonsteinwand einkalkuliert.

**Güteüberwachung:**

Die angebotenen Produkte tragen das CE Zeichen und es erfolgt eine regelmäßige Überwachung.

**Aufzahlungen/Zubehör:**

**Ergänzungen zur StLB HB-022+ABK-020****Ausschreibungstexte ZZZ**

Leistungsverzeichnis

gedruckt am 15.11.2023

LB-HB-022+ABK-020

Preisangaben in EUR

Positionen für Aufzahlungen (Az), Zubehör und Anlagenteile beschreiben Ergänzungen zu vorangegangenen Positionen (Leistungen) und werden nur aus dem System oder der Auswahl von Produkten des Herstellers der Grundposition angeboten bzw. ausgeführt.

08.LC 00 + Folgende Angaben und Anforderungen an die Art und Weise der Leistungserbringung gelten als vereinbart und sind in die Einheitspreise einkalkuliert.

**08.LC 00A + Material/Erzeugnis n.W.AN zu 08LC**

Das Verwenden nachstehend angebotener Materialien/Erzeugnisse zu den angegebenen Positionen dieser ULG wird vereinbart:

Betrifft Position(en):

Material/Erzeugnis nach Wahl des Auftragnehmers (AN).

Angeboten: (.....)

**08.LC 00B + Material/Erzeugnis Beispiel AG zu 08LC**

Das Verwenden nachstehend angebotener Materialien/Erzeugnisse zu den angegebenen Positionen dieser ULG wird vereinbart:

Betrifft Position(en):

Beispielhaftes Material/Erzeugnis:

Angeboten ist das beispielhafte oder ein Material/Erzeugnis gleichwertiger Art.

Kriterien der Gleichwertigkeit:

Angeboten: (.....)

**08.LD + Mauer-, Trockenmauer-u.ZaunSteine (LEIER)**

Version: 2022-09

**Im Folgenden ist das Liefern und Verlegen von Mauer-, Trockenmauer- und Zaunsteinen für Terrassen, Einfahrten, Plätze, Wegbegrenzungen, Hangbefestigungen und Zäune beschrieben.**

**Richtlinien des Herstellers:**

Die Verarbeitungsrichtlinien der Hersteller sind einzuhalten.

Die jeweiligen Verlegeanleitungen können unter [www.leier.at](http://www.leier.at) heruntergeladen werden.

**Verlegung:**

Als Basis für eine fachgemäße Verlegung gelten die aktuellen Ausgaben der LB-H, der Richtlinien und Vorschriften für den Mauerwerksbau sowie der ÖNORM B 2206 und die ergänzenden Richtlinien des Verbandes Österreichischer Ziegelwerke (VÖZ) und dem Verband Österreichischer Beton- und Fertigteilwerke (VÖB).

Die Verlegung erfolgt gemäß den Angaben des AG (Verlegeplan).

**Betongüte:**

Die Einheitspreise mit Füllbeton gelten ohne Unterschied, ob Transportbeton oder auf der Baustelle hergestellter Beton verwendet wird. Verwendet der Auftragnehmer aus Gründen der Fertigung oder leichterem Einbringen des Betons, einen höheren Zementanteil, einen anderen Kornaufbau oder eine höhere Festigkeitsklasse als gefordert, werden keine Mehrkosten verrechnet. Diese vorgenommene Änderung wird vom Auftraggeber schriftlich zur Kenntnis gebracht.

**Expositionsklassen:**

Betonfestigkeitsklassen über C 12/15 sind, wenn nicht anders angegeben, mit der Expositionsklasse XC1 und XF2 kalkuliert.

**Bewehrung:**

Eine etwa erforderliche konstruktive Bewehrung (z.B. Steckisen bei Arbeitsfugen) nach Wahl des Auftragnehmers ist im Einheitspreis der Mantelbetonsteinwand einkalkuliert.



**Ergänzungen zur StLB HB-022+ABK-020****Ausschreibungstexte ZZZ**

Leistungsverzeichnis

gedruckt am 15.11.2023  
LB-HB-022+ABK-020 Preisangaben in EUR**Güteüberwachung:**

Die angebotenen Produkte tragen das CE Zeichen und es erfolgt eine regelmäßige Überwachung.

**Aufzählungen/Zubehör:**

Positionen für Aufzählungen (Az), Zubehör und Anlagenteile beschreiben Ergänzungen zu vorangegangenen Positionen (Leistungen) und werden nur aus dem System oder der Auswahl von Produkten des Herstellers der Grundposition angeboten bzw. ausgeführt.

08.LD 00 + Folgende Angaben und Anforderungen an die Art und Weise der Leistungserbringung gelten als vereinbart und sind in die Einheitspreise einkalkuliert.

**08.LD 00A + Material/Erzeugnis n.W.AN zu 08LD**

Das Verwenden nachstehend angebotener Materialien/Erzeugnisse zu den angegebenen Positionen dieser ULG wird vereinbart:

Betrifft Position(en): [REDACTED]

Material/Erzeugnis nach Wahl des Auftragnehmers (AN).

Angeboten: (. . . . .)

**08.LD 00B + Material/Erzeugnis Beispiel AG zu 08LD**

Das Verwenden nachstehend angebotener Materialien/Erzeugnisse zu den angegebenen Positionen dieser ULG wird vereinbart:

Betrifft Position(en): [REDACTED]

Beispielhaftes Material/Erzeugnis: [REDACTED]

Angeboten ist das beispielhafte oder ein Material/Erzeugnis gleichwertiger Art.

Kriterien der Gleichwertigkeit: [REDACTED]

Angeboten: (. . . . .)

**08.N3 + Vormauerung-Kerndämmung (FOAMGLAS)**

Version: 2020

Verarbeitungsrichtlinien:

Die Verarbeitungsrichtlinien des Erzeugers werden eingehalten.

Normenbezug:

Die in Positionen angegebenen Werte und Bezeichnungen beziehen sich:

bei der Produktart auf die ÖNORM EN 13167 (CE-Kennzeichnung), bei der Wärmeleitfähigkeit auf die ÖNORM B 6015 = Lambda n, bei der Verwendung auf die ÖNORM B 6000.

FCKW, MFCKW:

Alle Foamglasplatten sind FCKW-, HFCKW- und HFKW-frei, ungeziefer- und säureresistent, wasser- und dampfdicht und quellen nicht. Das Eindringen von Radon wird verhindert.

Brandverhalten:

Wenn nicht anders angegeben haben alle Produkte aus Schaumglas (FOAMGLAS) das Brandverhalten A, die Tropfenbildungs-kategorie Tr1 und Qualmbildungskategorie Q1.

Dampfsperre:

Durch die Verwendung von Schaumglasplatten z.B. FOAMGLAS, ist durch die geschlossene Zellstruktur eine Dampfsperre im Material integriert.

08.N3 00 + Folgende Angaben und Anforderungen an die Art und Weise der Leistungserbringung gelten als vereinbart und sind in die Einheitspreise einkalkuliert.

**08.N3 00A + Material/Erzeugnis n.W.AN zu 08N3**

Das Verwenden nachstehend angebotener Materialien/Erzeugnisse zu den angegebenen Positionen dieser ULG wird vereinbart:

**Ergänzungen zur StLB HB-022+ABK-020****Ausschreibungstexte ZZZ**

Leistungsverzeichnis

gedruckt am 15.11.2023  
LB-HB-022+ABK-020 Preisangaben in EUR

Betrifft Position(en):   
 Material/Erzeugnis nach Wahl des Auftragnehmers (AN).  
 Angeboten: (.....)

**08.N3 00B + Material/Erzeugnis Beispiel AG zu 08N3**

Das Verwenden nachstehend angebotener Materialien/Erzeugnisse zu den angegebenen Positionen dieser ULG wird vereinbart:

Betrifft Position(en):   
 Beispielhaftes Material/Erzeugnis:   
 Angeboten ist das beispielhafte oder ein Material/Erzeugnis gleichwertiger Art.  
 Kriterien der Gleichwertigkeit:   
 Angeboten: (.....)

**08.N8 + Innendämmungen (FOAMGLAS)**

Version: 2020

Verarbeitungsrichtlinien:

Die Verarbeitungsrichtlinien des Erzeugers werden eingehalten.

Normenbezug:

Die in Positionen angegebenen Werte und Bezeichnungen beziehen sich: bei der Produktart auf die ÖNORM EN 13167 (CE-Kennzeichnung), bei der Wärmeleitfähigkeit auf die ÖNORM B 6015 = Lambda n, bei der Verwendung auf die ÖNORM B 6000.

FCKW, MFCKW:

Alle Foamglasplatten sind FCKW-, HFCKW- und HFKW-frei, ungeziefer- und säureresistent, wasser- und dampfdicht und quellen nicht. Das Eindringen von Radon wird verhindert.

Brandverhalten:

Wenn nicht anders angegeben haben alle Produkte aus Schaumglas (FOAMGLAS) das Brandverhalten A, die Tropfenbildungsklasse Tr1 und Qualmbildungsklasse Q1.

Dampfsperre:

Durch die Verwendung von Schaumglasplatten z.B. FOAMGLAS, ist durch die geschlossene Zellstruktur eine Dampfsperre im Material integriert.

08.N8 00 + Folgende Angaben und Anforderungen an die Art und Weise der Leistungserbringung gelten als vereinbart und sind in die Einheitspreise einkalkuliert.

**08.N8 00A + Material/Erzeugnis n.W.AN zu 08N8**

Das Verwenden nachstehend angebotener Materialien/Erzeugnisse zu den angegebenen Positionen dieser ULG wird vereinbart:

Betrifft Position(en):   
 Material/Erzeugnis nach Wahl des Auftragnehmers (AN).  
 Angeboten: (.....)

**08.N8 00B + Material/Erzeugnis Beispiel AG zu 08N8**

Das Verwenden nachstehend angebotener Materialien/Erzeugnisse zu den angegebenen Positionen dieser ULG wird vereinbart:

Betrifft Position(en):   
 Beispielhaftes Material/Erzeugnis:   
 Angeboten ist das beispielhafte oder ein Material/Erzeugnis gleichwertiger Art.  
 Kriterien der Gleichwertigkeit:   
 Angeboten: (.....)

**Ergänzungen zur StLB HB-022+ABK-020****Ausschreibungstexte ZZZ**

Leistungsverzeichnis

gedruckt am 15.11.2023  
LB-HB-022+ABK-020 Preisangaben in EUR**08.NA + Brandabschottungen (Nullifire)**

Version: 2020-06

Im folgenden ist das Liefern und das Montieren bzw. der Einbau beschrieben.

**Hinweise:**

Lagerungs- und Verarbeitungshinweise des Herstellers sind einzuhalten.

08.NA 00 + Folgende Angaben und Anforderungen an die Art und Weise der Leistungserbringung gelten als vereinbart und sind in die Einheitspreise einkalkuliert.

**08.NA 00A + Material/Erzeugnis n.W.AN zu 08NA**

Das Verwenden nachstehend angebotener Materialien/Erzeugnisse zu den angegebenen Positionen dieser ULG wird vereinbart:

Betrifft Position(en): \_\_\_\_\_

Material/Erzeugnis nach Wahl des Auftragnehmers (AN).

Angeboten: (.....)

**08.NA 00B + Material/Erzeugnis Beispiel AG zu 08NA**

Das Verwenden nachstehend angebotener Materialien/Erzeugnisse zu den angegebenen Positionen dieser ULG wird vereinbart:

Betrifft Position(en): \_\_\_\_\_

Beispielhaftes Material/Erzeugnis: \_\_\_\_\_

Angeboten ist das beispielhafte oder ein Material/Erzeugnis gleichwertiger Art.

Kriterien der Gleichwertigkeit: \_\_\_\_\_

Angeboten: (.....)

**08.P1 + Mörtel (Profibaustoffe)**

Version: 2020 09

Im Folgenden ist das Liefern und das Verarbeiten der Produkte beschrieben.

Die Lagerungs- und Verarbeitungsrichtlinien des Herstellers sind einzuhalten.

08.P1 00 + Folgende Angaben und Anforderungen an die Art und Weise der Leistungserbringung gelten als vereinbart und sind in die Einheitspreise einkalkuliert.

**08.P1 00A + Material/Erzeugnis n.W.AN zu 08P1**

Das Verwenden nachstehend angebotener Materialien/Erzeugnisse zu den angegebenen Positionen dieser ULG wird vereinbart:

Betrifft Position(en): \_\_\_\_\_

Material/Erzeugnis nach Wahl des Auftragnehmers (AN).

Angeboten: (.....)

**08.P1 00B + Material/Erzeugnis Beispiel AG zu 08P1**

Das Verwenden nachstehend angebotener Materialien/Erzeugnisse zu den angegebenen Positionen dieser ULG wird vereinbart:

Betrifft Position(en): \_\_\_\_\_

Beispielhaftes Material/Erzeugnis: \_\_\_\_\_

Angeboten ist das beispielhafte oder ein Material/Erzeugnis gleichwertiger Art.

Kriterien der Gleichwertigkeit: \_\_\_\_\_

Angeboten: (.....)

**Ergänzungen zur StLB HB-022+ABK-020****Ausschreibungstexte ZZZ**

Leistungsverzeichnis

gedruckt am 15.11.2023  
LB-HB-022+ABK-020 Preisangaben in EUR**08.P2 + Kalkmörtel (Profibaustoffe)**

Version: 2020 09

Im Folgenden ist das Liefern und das Verarbeiten der Produkte beschrieben.

Die Lagerungs- und Verarbeitungsrichtlinien des Herstellers sind einzuhalten.

**08.P2 00 +** Folgende Angaben und Anforderungen an die Art und Weise der Leistungserbringung gelten als vereinbart und sind in die Einheitspreise einkalkuliert.**08.P2 00A + Material/Erzeugnis n.W.AN zu 08P2**

Das Verwenden nachstehend angebotener Materialien/Erzeugnisse zu den angegebenen Positionen dieser ULG wird vereinbart:

Betrifft Position(en): \_\_\_\_\_

Material/Erzeugnis nach Wahl des Auftragnehmers (AN).

Angeboten: (.....)

**08.P2 00B + Material/Erzeugnis Beispiel AG zu 08P2**

Das Verwenden nachstehend angebotener Materialien/Erzeugnisse zu den angegebenen Positionen dieser ULG wird vereinbart:

Betrifft Position(en): \_\_\_\_\_

Beispielhaftes Material/Erzeugnis: \_\_\_\_\_

Angeboten ist das beispielhafte oder ein Material/Erzeugnis gleichwertiger Art.

Kriterien der Gleichwertigkeit: \_\_\_\_\_

Angeboten: (.....)

**08.R1 + Mauerwerk - Wärmedämmung (ROCKWOOL)**

Version 2018

**Verarbeitungsrichtlinien:**

Die Verarbeitungsrichtlinien des Erzeugers werden eingehalten. Es werden nur Materialien eines Systemerzeugers verwendet.

**Wärmedurchlasswiderstand:**

Der angegebene Wärmedurchlasswiderstand wurde gemäß ÖNORM B 6015 ermittelt.

**08.R1 00 +** Folgende Angaben und Anforderungen an die Art und Weise der Leistungserbringung gelten als vereinbart und sind in die Einheitspreise einkalkuliert.**08.R1 00A + Material/Erzeugnis n.W.AN zu 08R1**

Das Verwenden nachstehend angebotener Materialien/Erzeugnisse zu den angegebenen Positionen dieser ULG wird vereinbart:

Betrifft Position(en): \_\_\_\_\_

Material/Erzeugnis nach Wahl des Auftragnehmers (AN).

Angeboten: (.....)

**08.R1 00B + Material/Erzeugnis Beispiel AG zu 08R1**

Das Verwenden nachstehend angebotener Materialien/Erzeugnisse zu den angegebenen Positionen dieser ULG wird vereinbart:

Betrifft Position(en): \_\_\_\_\_

Beispielhaftes Material/Erzeugnis: \_\_\_\_\_

**Ergänzungen zur StLB HB-022+ABK-020****Ausschreibungstexte ZZZ**

Leistungsverzeichnis

gedruckt am 15.11.2023

LB-HB-022+ABK-020

Preisangaben in EUR

Angeboten ist das beispielhafte oder ein Material/Erzeugnis gleichwertiger Art.

Kriterien der Gleichwertigkeit: \_\_\_\_\_

Angeboten: (.....)

**08.R3 + Sichtmauerwerk, Vormauerung (ROCKWOOL)**

Version 2018

**Verarbeitungsrichtlinien:**

Die Verarbeitungsrichtlinien des Erzeugers werden eingehalten. Es werden nur Materialien eines Systemerzeugers verwendet.

**Wärmedurchlasswiderstand:**

Der angegebene Wärmedurchlasswiderstand wurde gemäß ÖNORM B 6015 ermittelt.

08.R3 00 + Folgende Angaben und Anforderungen an die Art und Weise der Leistungserbringung gelten als vereinbart und sind in die Einheitspreise einkalkuliert.

**08.R3 00A + Material/Erzeugnis n.W.AN zu 08R3**

Das Verwenden nachstehend angebotener Materialien/Erzeugnisse zu den angegebenen Positionen dieser ULG wird vereinbart:

Betrifft Position(en): \_\_\_\_\_

Material/Erzeugnis nach Wahl des Auftragnehmers (AN).

Angeboten: (.....)

**08.R3 00B + Material/Erzeugnis Beispiel AG zu 08R3**

Das Verwenden nachstehend angebotener Materialien/Erzeugnisse zu den angegebenen Positionen dieser ULG wird vereinbart:

Betrifft Position(en): \_\_\_\_\_

Beispielhaftes Material/Erzeugnis: \_\_\_\_\_

Angeboten ist das beispielhafte oder ein Material/Erzeugnis gleichwertiger Art.

Kriterien der Gleichwertigkeit: \_\_\_\_\_

Angeboten: (.....)

**08.SB + Dämmung bei Mwk.-u.Versetzarb. (STEINBACHER)**

Version:2017-06

**Dämmung bei Mauerwerks- und Versetzarbeiten.**

08.SB 00 + Folgende Angaben und Anforderungen an die Art und Weise der Leistungserbringung gelten als vereinbart und sind in die Einheitspreise einkalkuliert.

**08.SB 00A + Material/Erzeugnis n.W.AN zu 08SB**

Das Verwenden nachstehend angebotener Materialien/Erzeugnisse zu den angegebenen Positionen dieser ULG wird vereinbart:

Betrifft Position(en): \_\_\_\_\_

Material/Erzeugnis nach Wahl des Auftragnehmers (AN).

Angeboten: (.....)

**08.SB 00B + Material/Erzeugnis Beispiel AG zu 08SB**

Das Verwenden nachstehend angebotener Materialien/Erzeugnisse zu den angegebenen Positionen dieser ULG wird vereinbart:

Betrifft Position(en): \_\_\_\_\_

Beispielhaftes Material/Erzeugnis: \_\_\_\_\_

**Ergänzungen zur StLB HB-022+ABK-020****Ausschreibungstexte ZZZ**

Leistungsverzeichnis

gedruckt am 15.11.2023

LB-HB-022+ABK-020

Preisangaben in EUR

Angeboten ist das beispielhafte oder ein Material/Erzeugnis gleichwertiger Art.

Kriterien der Gleichwertigkeit: \_\_\_\_\_

Angeboten: (.....)

**08.V1 + Mantelbetonplatten-Wände (VELOX)**

Version 2018

**Im Folgenden ist das Liefern und Versetzen/Montieren von Mantelbetonplatten-Wänden beschrieben.**

Mantelbetonwände mit Mantelbetonplatten werden nach den Verarbeitungsrichtlinien des Plattenerzeugers und nach ÖNORM B 6022 bzw. ETA-12/0321 hergestellt.

**Aufzahlungen und Zubehör:**

Positionen für Aufzahlungen (Az) und Zubehör beschreiben

Ergänzungen/Erweiterungen/Varianten zu vorangegangenen Positionen (Leistungen) und werden nur aus dem System oder der Auswahl von Produkten des Herstellers der Grundposition angeboten bzw. ausgeführt.

08.V1 00 + Folgende Angaben und Anforderungen an die Art und Weise der Leistungserbringung gelten als vereinbart und sind in die Einheitspreise einkalkuliert.

**08.V1 00A + Material/Erzeugnis n.W.AN zu 08V1**

Das Verwenden nachstehend angebotener Materialien/Erzeugnisse zu den angegebenen Positionen dieser ULG wird vereinbart:

Betrifft Position(en): \_\_\_\_\_

Material/Erzeugnis nach Wahl des Auftragnehmers (AN).

Angeboten: (.....)

**08.V1 00B + Material/Erzeugnis Beispiel AG zu 08V1**

Das Verwenden nachstehend angebotener Materialien/Erzeugnisse zu den angegebenen Positionen dieser ULG wird vereinbart:

Betrifft Position(en): \_\_\_\_\_

Beispielhaftes Material/Erzeugnis: \_\_\_\_\_

Angeboten ist das beispielhafte oder ein Material/Erzeugnis gleichwertiger Art.

Kriterien der Gleichwertigkeit: \_\_\_\_\_

Angeboten: (.....)

**08.V2 + Überlagen f. Mantelbetonplatten (VELOX)**

Version 2018

**Im Folgenden ist das Liefern und Versetzen/Montieren von Überlagen für Mantelbetonplatten-Wände beschrieben.****Aufzahlungen und Zubehör:**

Positionen für Aufzahlungen (Az) und Zubehör beschreiben

Ergänzungen/Erweiterungen/Varianten zu vorangegangenen Positionen (Leistungen) und werden nur aus dem System oder der Auswahl von Produkten des Herstellers der Grundposition angeboten bzw. ausgeführt.

08.V2 00 + Folgende Angaben und Anforderungen an die Art und Weise der Leistungserbringung gelten als vereinbart und sind in die Einheitspreise einkalkuliert.

**08.V2 00A + Material/Erzeugnis n.W.AN zu 08V2**

Das Verwenden nachstehend angebotener Materialien/Erzeugnisse zu den angegebenen Positionen dieser ULG wird vereinbart:

**Ergänzungen zur StLB HB-022+ABK-020****Ausschreibungstexte ZZZ**

Leistungsverzeichnis

gedruckt am 15.11.2023

LB-HB-022+ABK-020

Preisangaben in EUR

Betrifft Position(en):   
 Material/Erzeugnis nach Wahl des Auftragnehmers (AN).  
 Angeboten: (.....)

**08.V2 00B + Material/Erzeugnis Beispiel AG zu 08V2**

Das Verwenden nachstehend angebotener Materialien/Erzeugnisse zu den angegebenen Positionen dieser ULG wird vereinbart:

Betrifft Position(en):   
 Beispielhaftes Material/Erzeugnis:   
 Angeboten ist das beispielhafte oder ein Material/Erzeugnis gleichwertiger Art.  
 Kriterien der Gleichwertigkeit:   
 Angeboten: (.....)

**08.V3 + Fertigwandmodule aus Mantelbeton (VELOX)**

Version 2018

**Im Folgenden ist das Liefern und Versetzen/Montieren von Fertigwandmodulen aus Mantelbeton beschrieben.**

Mantelbetonwände werden gemäß der ÖNORM B 3350 „Tragende Wände“ und den Verarbeitungsrichtlinien des Erzeugers erstellt. Die Mantelbetonplatten sind gemäß ÖNORM B 6022 geprüft.

Der Kernbeton wird in plastischer Konsistenz F45, Größtkorn 16 mm, der Festigkeitsklasse 16/20, C 20/25 oder C 25/30 nach den statischen Erfordernissen eingebracht.

Im Einheitspreis ist einkalkuliert:

- die Herstellung sämtlicher Mauerwerksdetails (z.B. Leibungen, Anschlüsse und Ecken)
- Schnitte für Deckenrost und Ausgleichschar
- die Beistellung von eventuell erforderlichen Hilfsschalungen und Unterstützungen bei Tür- bzw. Fensterüberlagen
- Bewehrungsseisen für Parapett, Überlagen und Horizontalverschließungen
- statische Mauerwerksdetails (z.B. Stürze, Überzüge, Roste bei den Deckenauflegern und Träger, Pfeiler an den Außen- und Innenmauerwerken, um eine einheitliche Oberfläche zu erhalten, mit Mantelbetonplatten ausgebildet)
- reihenweises Betonieren bis ca. 10 cm unter dem Plattenrand
- Verdichten mit Flaschenrüttler (30 mm)
- Betoniergeschwindigkeit max. 1 Stgm./Std.

**Aufzahlungen und Zubehör:**

Positionen für Aufzahlungen (Az) und Zubehör beschreiben Ergänzungen/Erweiterungen/Varianten zu vorangegangenen Positionen (Leistungen) und werden nur aus dem System oder der Auswahl von Produkten des Herstellers der Grundposition angeboten bzw. ausgeführt.

08.V3 00 + Folgende Angaben und Anforderungen an die Art und Weise der Leistungserbringung gelten als vereinbart und sind in die Einheitspreise einkalkuliert.

**08.V3 00A + Material/Erzeugnis n.W.AN zu 08V3**

Das Verwenden nachstehend angebotener Materialien/Erzeugnisse zu den angegebenen Positionen dieser ULG wird vereinbart:

Betrifft Position(en):   
 Material/Erzeugnis nach Wahl des Auftragnehmers (AN).  
 Angeboten: (.....)

**08.V3 00B + Material/Erzeugnis Beispiel AG zu 08V3**

Das Verwenden nachstehend angebotener Materialien/Erzeugnisse zu den angegebenen Positionen dieser ULG wird vereinbart:



**Ergänzungen zur StLB HB-022+ABK-020****Ausschreibungstexte ZZZ**

Leistungsverzeichnis

gedruckt am 15.11.2023

LB-HB-022+ABK-020

Preisangaben in EUR

Betrifft Position(en):   
 Beispielhaftes Material/Erzeugnis:   
 Angeboten ist das beispielhafte oder ein Material/Erzeugnis gleichwertiger Art.  
 Kriterien der Gleichwertigkeit:   
 Angeboten: (.....)

**08.W1 + Mauerwerk (WIENERBERGER)**

Version: 2023-09

Im Folgenden ist Liefern und Einbauen/Montieren beschrieben.

**Verarbeitungsrichtlinien:**

Es gelten die Verarbeitungsrichtlinien gemäß WIENERBERGER Porotherm Ziegelbausystem.

Die angeführten technischen Spezifikationen beziehen sich auf die ÖNORM EN 771-1. Davon abweichend ist die Angabe des Ziegelformates in der Reihenfolge Breite, Länge, Höhe.

**Aufzahlungen:**

Aufzahlungspositionen (Az) beschreiben Ergänzungen/Erweiterungen/Varianten zu vorangegangenen Positionen (Leistungen) und werden nur aus dem System oder der Auswahl von Produkten des Herstellers der Grundposition angeboten bzw. ausgeführt.

**Verwendete Abkürzungen:**

- H.i - Wärmeschutz einschalig
- W.i - Wärmedämmung inklusive (Mineralwolle)
- SBZ - für Beton bzw. Stahlbetonfüllung
- SSZ - Schallschutzziegel
- LDF - Längsdruckfestigkeit
- NF - Normalformat

08.W1 00 + Folgende Angaben und Anforderungen an die Art und Weise der Leistungserbringung gelten als vereinbart und sind in die Einheitspreise einkalkuliert.

**08.W1 00A + Material/Erzeugnis n.W.AN zu 08W1**

Das Verwenden nachstehend angebotener Materialien/Erzeugnisse zu den angegebenen Positionen dieser ULG wird vereinbart:

Betrifft Position(en):   
 Material/Erzeugnis nach Wahl des Auftragnehmers (AN).  
 Angeboten: (.....)

**08.W1 00B + Material/Erzeugnis Beispiel AG zu 08W1**

Das Verwenden nachstehend angebotener Materialien/Erzeugnisse zu den angegebenen Positionen dieser ULG wird vereinbart:

Betrifft Position(en):   
 Beispielhaftes Material/Erzeugnis:   
 Angeboten ist das beispielhafte oder ein Material/Erzeugnis gleichwertiger Art.  
 Kriterien der Gleichwertigkeit:   
 Angeboten: (.....)

**08.W3 + Sichtmauerwerk, Vormauerung (WIENERBERGER)**

Version: 2020-08

Im Folgenden ist Liefern und Einbauen/Montieren beschrieben.

**Verarbeitungsrichtlinien:**



**Ergänzungen zur StLB HB-022+ABK-020****Ausschreibungstexte ZZZ**

Leistungsverzeichnis

gedruckt am 15.11.2023

LB-HB-022+ABK-020

Preisangaben in EUR

Es gelten die Verarbeitungsrichtlinien gemäß WIENERBERGER.

Die angeführten technischen Spezifikationen beziehen sich auf die ÖNORM EN 771-1.

**Aufzählungen:**

Aufzählungspositionen (Az) beschreiben Ergänzungen/Erweiterungen/Varianten zu vorangegangenen Positionen (Leistungen) und werden nur aus dem System oder der Auswahl von Produkten des Herstellers der Grundposition angeboten bzw. ausgeführt.

08.W3 00 + Folgende Angaben und Anforderungen an die Art und Weise der Leistungserbringung gelten als vereinbart und sind in die Einheitspreise einkalkuliert.

**08.W3 00A + Material/Erzeugnis n.W.AN zu 08W3**

Das Verwenden nachstehend angebotener Materialien/Erzeugnisse zu den angegebenen Positionen dieser ULG wird vereinbart:

Betrifft Position(en): \_\_\_\_\_

Material/Erzeugnis nach Wahl des Auftragnehmers (AN).

Angeboten: (.....)

**08.W3 00B + Material/Erzeugnis Beispiel AG zu 08W3**

Das Verwenden nachstehend angebotener Materialien/Erzeugnisse zu den angegebenen Positionen dieser ULG wird vereinbart:

Betrifft Position(en): \_\_\_\_\_

Beispielhaftes Material/Erzeugnis: \_\_\_\_\_

Angeboten ist das beispielhafte oder ein Material/Erzeugnis gleichwertiger Art.

Kriterien der Gleichwertigkeit: \_\_\_\_\_

Angeboten: (.....)

**08.W4 + Wärmedämmende Vormauerschale f.Bestandswände (WIENERBERGER)**

Version: 2023-09

Im Folgenden ist Liefern und Einbauen/Montieren beschrieben.

**Verarbeitungsrichtlinien:**

Es gelten die Verarbeitungsrichtlinien gemäß WIENERBERGER Porotherm WDF-Dämmung.

Die angeführten technischen Spezifikationen beziehen sich auf die ÖNORM EN 771-1. Davon abweichend ist die Angabe des Ziegelformates in der Reihenfolge Breite x Länge x Höhe.

**Aufzählungen:**

Aufzählungspositionen (Az) beschreiben Ergänzungen/Erweiterungen/Varianten zu vorangegangenen Positionen (Leistungen) und werden nur aus dem System oder der Auswahl von Produkten des Herstellers der Grundposition angeboten bzw. ausgeführt.

08.W4 00 + Folgende Angaben und Anforderungen an die Art und Weise der Leistungserbringung gelten als vereinbart und sind in die Einheitspreise einkalkuliert.

**08.W4 00A + Material/Erzeugnis n.W.AN zu 08W4**

Das Verwenden nachstehend angebotener Materialien/Erzeugnisse zu den angegebenen Positionen dieser ULG wird vereinbart:

Betrifft Position(en): \_\_\_\_\_

Material/Erzeugnis nach Wahl des Auftragnehmers (AN).

Angeboten: (.....)

**Ergänzungen zur StLB HB-022+ABK-020****Ausschreibungstexte ZZZ**

Leistungsverzeichnis

gedruckt am 15.11.2023  
LB-HB-022+ABK-020 Preisangaben in EUR**08.W4 00B + Material/Erzeugnis Beispiel AG zu 08W4**

Das Verwenden nachstehend angebotener Materialien/Erzeugnisse zu den angegebenen Positionen dieser ULG wird vereinbart:

Betrifft Position(en): \_\_\_\_\_

Beispielhaftes Material/Erzeugnis: \_\_\_\_\_

Angeboten ist das beispielhafte oder ein Material/Erzeugnis gleichwertiger Art.

Kriterien der Gleichwertigkeit: \_\_\_\_\_

Angeboten: (.....)

**08.W6 + Überlagen, Stürze (WIENERBERGER)**

Version 2023-09

m Folgenden ist Liefern und Einbauen/Montieren beschrieben.

**Verarbeitungsrichtlinien:**

Es gelten die Verarbeitungsrichtlinien gemäß WIENERBERGER.

**Aufzahlungen:**

Aufzahlungspositionen (Az) beschreiben Ergänzungen/Erweiterungen/Varianten zu vorangegangenen Positionen (Leistungen) und werden nur aus dem System oder der Auswahl von Produkten des Herstellers der Grundposition angeboten bzw. ausgeführt.

08.W6 00 + Folgende Angaben und Anforderungen an die Art und Weise der Leistungserbringung gelten als vereinbart und sind in die Einheitspreise einkalkuliert.

**08.W6 00A + Material/Erzeugnis n.W.AN zu 08W6**

Das Verwenden nachstehend angebotener Materialien/Erzeugnisse zu den angegebenen Positionen dieser ULG wird vereinbart:

Betrifft Position(en): \_\_\_\_\_

Material/Erzeugnis nach Wahl des Auftragnehmers (AN).

Angeboten: (.....)

**08.W6 00B + Material/Erzeugnis Beispiel AG zu 08W6**

Das Verwenden nachstehend angebotener Materialien/Erzeugnisse zu den angegebenen Positionen dieser ULG wird vereinbart:

Betrifft Position(en): \_\_\_\_\_

Beispielhaftes Material/Erzeugnis: \_\_\_\_\_

Angeboten ist das beispielhafte oder ein Material/Erzeugnis gleichwertiger Art.

Kriterien der Gleichwertigkeit: \_\_\_\_\_

Angeboten: (.....)

**Ergänzungen zur StLB HB-022+ABK-020****Ausschreibungstexte ZZZ**

Leistungsverzeichnis

gedruckt am 15.11.2023  
LB-HB-022+ABK-020 Preisangaben in EUR**09****Versetzarbeiten**

Version 022 (2021-12)

Soweit in Vorbemerkungen oder Positionstexten nicht anders angegeben, gelten für alle Leistungen dieser Gruppe folgende Regelungen:

**1. Wandkonstruktion:**

Auf die Erfordernisse der umgebenden Wandkonstruktion wird geachtet.

Alle Versetzarbeiten werden so durchgeführt, dass Beeinträchtigungen der Schall- und Wärmedämmung durch Beschädigungen an bestehenden Bauteilen nicht eintreten.

Auf etwaige Mängel an den umschließenden Bauteilen wird der Auftraggeber vor Ausführung der Versetzarbeiten nachweislich hingewiesen.

**2. Einkalkulierte Leistungen:**

Folgende Leistungen sind (ergänzend zu den Nebenleistungen gemäß ÖNORM) in die Einheitspreise einkalkuliert:

- Arbeitsgerüste für die angegebene Arbeitshöhe, einschließlich erhöhtem Aufwand für den Materialtransport und sonstiger Erschwernisse
- Distanzhalter bei Zargen oder Stöcken mit Zementmörtel untermauern
- Einlegen von mindestens 1 cm dicken Dämmstreifen zwischen Türstöcken, Zargen oder Türrahmen und der Rohdecke

**3. Arbeitshöhen:**

Sind keine Arbeitshöhen angegeben, gilt eine Arbeitshöhe bis 3,2 m.

**09.01****Brandschutz-Türelemente liefern+versetzen**

Im Folgenden ist das Liefern und Versetzen von Brandschutz-Türelementen beschrieben.

**1. Einkalkulierte Leistungen:**

Folgende Leistungen sind (ergänzend zu den Nebenleistungen gemäß ÖNORM) in die Einheitspreise einkalkuliert:

Das Versetzen von Türelementen mit Feuerschutz erfolgt nach den vom Hersteller beigegebenen Einbauanleitungen oder Verarbeitungsrichtlinien.

Es werden nur dem System zugehörige Bauteile und Materialien verwendet, geprüft gemäß NORM im Element mit Stahlzarge.

**2. Standardausführung:**

Ein Brandschutztürelement/Luke (die Feuerwiderstandsklasse ist in den Positionen beschrieben) ist selbstschließend (-C) mittels Federband und besteht aus:

- einer Z-Profilzarge aus 2 mm sendzimiervverzinktem Stahlblech, 4-seitig umlaufend mit entfernbare Wechselschwelle, einbrenngründert
- einem Türblatt, zweischalig, aus sendzimiervverzinktem Stahlblech, Füllung aus geprüfter Mineralwolle, mit 2-seitigem Dünnfalz, links/rechts Ausführung, einbrenngründert
- Dichtungsnut oder Dichtungseinlage
- Wechselschloss für Profilzylinder
- feuerhemmende (FH) U-Form Drückergarnitur aus Stahl mit Kurzschild
- 2 Bänder (1 Feder- und 1 höhenverstellbares Konstruktionsband)

09.01 00

+ Folgende Angaben und Anforderungen an die Art und Weise der Leistungserbringung gelten als vereinbart und sind in die Einheitspreise einkalkuliert.

**09.01 00A**

+ **Material/Erzeugnis n.W.AN zu 0901**

Das Verwenden nachstehend angebotener Materialien/Erzeugnisse zu den angegebenen Positionen dieser ULG wird vereinbart:

**Ergänzungen zur StLB HB-022+ABK-020****Ausschreibungstexte ZZZ**

Leistungsverzeichnis

gedruckt am 15.11.2023  
LB-HB-022+ABK-020 Preisangaben in EUR

Betrifft Position(en):   
 Material/Erzeugnis nach Wahl des Auftragnehmers (AN).  
 Angeboten: (.....)

**09.01 00B + Material/Erzeugnis Beispiel AG zu 0901**

Das Verwenden nachstehend angebotener Materialien/Erzeugnisse zu den angegebenen Positionen dieser ULG wird vereinbart:

Betrifft Position(en):   
 Beispielhaftes Material/Erzeugnis:   
 Angeboten ist das beispielhafte oder ein Material/Erzeugnis gleichwertiger Art.  
 Kriterien der Gleichwertigkeit:   
 Angeboten: (.....)

**09.02 Stahlzargen liefern+versetzen**

Im Folgenden ist das Liefern und Versetzen von Stahlzargen beschrieben.

09.02 00 + Folgende Angaben und Anforderungen an die Art und Weise der Leistungserbringung gelten als vereinbart und sind in die Einheitspreise einkalkuliert.

**09.02 00A + Material/Erzeugnis n.W.AN zu 0902**

Das Verwenden nachstehend angebotener Materialien/Erzeugnisse zu den angegebenen Positionen dieser ULG wird vereinbart:

Betrifft Position(en):   
 Material/Erzeugnis nach Wahl des Auftragnehmers (AN).  
 Angeboten: (.....)

**09.02 00B + Material/Erzeugnis Beispiel AG zu 0902**

Das Verwenden nachstehend angebotener Materialien/Erzeugnisse zu den angegebenen Positionen dieser ULG wird vereinbart:

Betrifft Position(en):   
 Beispielhaftes Material/Erzeugnis:   
 Angeboten ist das beispielhafte oder ein Material/Erzeugnis gleichwertiger Art.  
 Kriterien der Gleichwertigkeit:   
 Angeboten: (.....)

**09.11 Brandschutz-Zargen nur versetzen**

Im Folgenden ist nur das Versetzen von vom AG beigestellten Brandschutz-Zargen beschrieben.

**Einkalkulierte Leistungen:**

Folgende Leistungen sind (ergänzend zu den Nebenleistungen gemäß ÖNORM) in die Einheitspreise einkalkuliert:

Das Versetzen von Zargen mit Feuerschutz erfolgt nach den vom Hersteller beigegebenen Einbauanleitungen oder Verarbeitungsrichtlinien.

Es werden nur dem System zugehörige Bauteile und Materialien verwendet, geprüft gemäß NORM.

09.11 00 + Folgende Angaben und Anforderungen an die Art und Weise der Leistungserbringung gelten als vereinbart und sind in die Einheitspreise einkalkuliert.

**Ergänzungen zur StLB HB-022+ABK-020****Ausschreibungstexte ZZZ**

Leistungsverzeichnis

gedruckt am 15.11.2023  
LB-HB-022+ABK-020 Preisangaben in EUR**09.11 00A + Material/Erzeugnis n.W.AN zu 0911**

Das Verwenden nachstehend angebotener Materialien/Erzeugnisse zu den angegebenen Positionen dieser ULG wird vereinbart:

Betrifft Position(en):

Material/Erzeugnis nach Wahl des Auftragnehmers (AN).

Angeboten: (. . . . .)

**09.11 00B + Material/Erzeugnis Beispiel AG zu 0911**

Das Verwenden nachstehend angebotener Materialien/Erzeugnisse zu den angegebenen Positionen dieser ULG wird vereinbart:

Betrifft Position(en):

Beispielhaftes Material/Erzeugnis:

Angeboten ist das beispielhafte oder ein Material/Erzeugnis gleichwertiger Art.

Kriterien der Gleichwertigkeit:

Angeboten: (. . . . .)

**09.12 Stahlzargen nur versetzen**

Im Folgenden ist nur das Versetzen von vom AG beigestellten Stahlzargen beschrieben.

09.12 00 + Folgende Angaben und Anforderungen an die Art und Weise der Leistungserbringung gelten als vereinbart und sind in die Einheitspreise einkalkuliert.

**09.12 00A + Material/Erzeugnis n.W.AN zu 0912**

Das Verwenden nachstehend angebotener Materialien/Erzeugnisse zu den angegebenen Positionen dieser ULG wird vereinbart:

Betrifft Position(en):

Material/Erzeugnis nach Wahl des Auftragnehmers (AN).

Angeboten: (. . . . .)

**09.12 00B + Material/Erzeugnis Beispiel AG zu 0912**

Das Verwenden nachstehend angebotener Materialien/Erzeugnisse zu den angegebenen Positionen dieser ULG wird vereinbart:

Betrifft Position(en):

Beispielhaftes Material/Erzeugnis:

Angeboten ist das beispielhafte oder ein Material/Erzeugnis gleichwertiger Art.

Kriterien der Gleichwertigkeit:

Angeboten: (. . . . .)

**09.1A + Kellerfenster, Nebenraumfenster (ACO)**

Version: 2023-03

Einheitspreis:

In den Einheitspreisen ist das Liefern und Versetzen einkalkuliert.

Verarbeitungsrichtlinien:

Die Verarbeitungsrichtlinien des Erzeugers werden eingehalten.

09.1A 00 + Folgende Angaben und Anforderungen an die Art und Weise der Leistungserbringung gelten als vereinbart und sind in die Einheitspreise einkalkuliert.

**Ergänzungen zur StLB HB-022+ABK-020****Ausschreibungstexte ZZZ**

Leistungsverzeichnis

gedruckt am 15.11.2023  
LB-HB-022+ABK-020 Preisangaben in EUR**09.1A 00A + Material/Erzeugnis n.W.AN zu 091A**

Das Verwenden nachstehend angebotener Materialien/Erzeugnisse zu den angegebenen Positionen dieser ULG wird vereinbart:

Betrifft Position(en):

Material/Erzeugnis nach Wahl des Auftragnehmers (AN).

Angeboten: (.....)

**09.1A 00B + Material/Erzeugnis Beispiel AG zu 091A**

Das Verwenden nachstehend angebotener Materialien/Erzeugnisse zu den angegebenen Positionen dieser ULG wird vereinbart:

Betrifft Position(en):

Beispielhaftes Material/Erzeugnis:

Angeboten ist das beispielhafte oder ein Material/Erzeugnis gleichwertiger Art.

Kriterien der Gleichwertigkeit:

Angeboten: (.....)

**09.21 Sonstiges liefern+versetzen**

Im Folgenden ist das Liefern und Versetzen von Bauteilen beschrieben.

09.21 00 + Folgende Angaben und Anforderungen an die Art und Weise der Leistungserbringung gelten als vereinbart und sind in die Einheitspreise einkalkuliert.

**09.21 00A + Material/Erzeugnis n.W.AN zu 0921**

Das Verwenden nachstehend angebotener Materialien/Erzeugnisse zu den angegebenen Positionen dieser ULG wird vereinbart:

Betrifft Position(en):

Material/Erzeugnis nach Wahl des Auftragnehmers (AN).

Angeboten: (.....)

**09.21 00B + Material/Erzeugnis Beispiel AG zu 0921**

Das Verwenden nachstehend angebotener Materialien/Erzeugnisse zu den angegebenen Positionen dieser ULG wird vereinbart:

Betrifft Position(en):

Beispielhaftes Material/Erzeugnis:

Angeboten ist das beispielhafte oder ein Material/Erzeugnis gleichwertiger Art.

Kriterien der Gleichwertigkeit:

Angeboten: (.....)

**09.22 Sonstiges nur versetzen**

Im Folgenden ist nur das Versetzen von vom AG beigestellten Bauteilen beschrieben.

09.22 00 + Folgende Angaben und Anforderungen an die Art und Weise der Leistungserbringung gelten als vereinbart und sind in die Einheitspreise einkalkuliert.

**09.22 00A + Material/Erzeugnis n.W.AN zu 0922**

Das Verwenden nachstehend angebotener Materialien/Erzeugnisse zu den angegebenen Positionen dieser ULG wird vereinbart:

**Ergänzungen zur StLB HB-022+ABK-020****Ausschreibungstexte ZZZ**

Leistungsverzeichnis

gedruckt am 15.11.2023  
LB-HB-022+ABK-020 Preisangaben in EUR

Betrifft Position(en):   
 Material/Erzeugnis nach Wahl des Auftragnehmers (AN).  
 Angeboten: (.....)

**09.22 00B + Material/Erzeugnis Beispiel AG zu 0922**

Das Verwenden nachstehend angebotener Materialien/Erzeugnisse zu den angegebenen Positionen dieser ULG wird vereinbart:

Betrifft Position(en):   
 Beispielhaftes Material/Erzeugnis:   
 Angeboten ist das beispielhafte oder ein Material/Erzeugnis gleichwertiger Art.  
 Kriterien der Gleichwertigkeit:   
 Angeboten: (.....)

**09.31 Trennschichten**

Im Folgenden ist das Liefern und Einbauen von Trennschichten beschrieben.

09.31 00 + Folgende Angaben und Anforderungen an die Art und Weise der Leistungserbringung gelten als vereinbart und sind in die Einheitspreise einkalkuliert.

**09.31 00A + Material/Erzeugnis n.W.AN zu 0931**

Das Verwenden nachstehend angebotener Materialien/Erzeugnisse zu den angegebenen Positionen dieser ULG wird vereinbart:

Betrifft Position(en):   
 Material/Erzeugnis nach Wahl des Auftragnehmers (AN).  
 Angeboten: (.....)

**09.31 00B + Material/Erzeugnis Beispiel AG zu 0931**

Das Verwenden nachstehend angebotener Materialien/Erzeugnisse zu den angegebenen Positionen dieser ULG wird vereinbart:

Betrifft Position(en):   
 Beispielhaftes Material/Erzeugnis:   
 Angeboten ist das beispielhafte oder ein Material/Erzeugnis gleichwertiger Art.  
 Kriterien der Gleichwertigkeit:   
 Angeboten: (.....)

**09.3A + Lichtschächte reinweiß aus PP/GFK (ACO)**

Version: 2023-03

Einheitspreis:

In den Einheitspreisen ist das Liefern und Versetzen einkalkuliert.

Verarbeitungsrichtlinien:

Die Verarbeitungsrichtlinien des Erzeugers werden eingehalten.

09.3A 00 + Folgende Angaben und Anforderungen an die Art und Weise der Leistungserbringung gelten als vereinbart und sind in die Einheitspreise einkalkuliert.

**09.3A 00A + Material/Erzeugnis n.W.AN zu 093A**

Das Verwenden nachstehend angebotener Materialien/Erzeugnisse zu den angegebenen Positionen dieser ULG wird vereinbart:

**Ergänzungen zur StLB HB-022+ABK-020****Ausschreibungstexte ZZZ**

Leistungsverzeichnis

gedruckt am 15.11.2023  
LB-HB-022+ABK-020 Preisangaben in EUR

Betrifft Position(en):   
 Material/Erzeugnis nach Wahl des Auftragnehmers (AN).  
 Angeboten: (.....)

**09.3A 00B + Material/Erzeugnis Beispiel AG zu 093A**

Das Verwenden nachstehend angebotener Materialien/Erzeugnisse zu den angegebenen Positionen dieser ULG wird vereinbart:

Betrifft Position(en):   
 Beispielhaftes Material/Erzeugnis:   
 Angeboten ist das beispielhafte oder ein Material/Erzeugnis gleichwertiger Art.  
 Kriterien der Gleichwertigkeit:   
 Angeboten: (.....)

**09.3B + Montagedämmplatte für Lichtschächte aus PUR (ACO)**

Version: 2023-03

Einheitspreis:

In den Einheitspreisen ist das Liefern und Versetzen einkalkuliert.

Verarbeitungsrichtlinien:

Die Verarbeitungsrichtlinien des Erzeugers werden eingehalten.

09.3B 00 + Folgende Angaben und Anforderungen an die Art und Weise der Leistungserbringung gelten als vereinbart und sind in die Einheitspreise einkalkuliert.

**09.3B 00A + Material/Erzeugnis n.W.AN zu 093B**

Das Verwenden nachstehend angebotener Materialien/Erzeugnisse zu den angegebenen Positionen dieser ULG wird vereinbart:

Betrifft Position(en):   
 Material/Erzeugnis nach Wahl des Auftragnehmers (AN).  
 Angeboten: (.....)

**09.3B 00B + Material/Erzeugnis Beispiel AG zu 093B**

Das Verwenden nachstehend angebotener Materialien/Erzeugnisse zu den angegebenen Positionen dieser ULG wird vereinbart:

Betrifft Position(en):   
 Beispielhaftes Material/Erzeugnis:   
 Angeboten ist das beispielhafte oder ein Material/Erzeugnis gleichwertiger Art.  
 Kriterien der Gleichwertigkeit:   
 Angeboten: (.....)

**09.3C + Lichtschächte aus Beton (ACO)**

Version: 2023-03

Einheitspreis:

In den Einheitspreis ist das Liefern und Versetzen in die vorbereiteten Gräben einkalkuliert. Aushub- und Wiederverfüllungsarbeiten werden gesondert verrechnet.

Verarbeitungsrichtlinien:

Die Verarbeitungsrichtlinien des Erzeugers werden eingehalten.

Skizze:

In der Folge wird die Bezeichnung Skizze als einfachste Darstellungsmöglichkeit stellvertretend für Zeichnung, Plan und dergleichen verwendet.



**Ergänzungen zur StLB HB-022+ABK-020****Ausschreibungstexte ZZZ**

Leistungsverzeichnis

gedruckt am 15.11.2023

LB-HB-022+ABK-020

Preisangaben in EUR

- 09.3C 00 + Folgende Angaben und Anforderungen an die Art und Weise der Leistungserbringung gelten als vereinbart und sind in die Einheitspreise einkalkuliert.
- 09.3C 00A + Material/Erzeugnis n.W.AN zu 093C**
- Das Verwenden nachstehend angebotener Materialien/Erzeugnisse zu den angegebenen Positionen dieser ULG wird vereinbart:  
 Betrifft Position(en): \_\_\_\_\_  
 Material/Erzeugnis nach Wahl des Auftragnehmers (AN).  
 Angeboten: (.....)
- 09.3C 00B + Material/Erzeugnis Beispiel AG zu 093C**
- Das Verwenden nachstehend angebotener Materialien/Erzeugnisse zu den angegebenen Positionen dieser ULG wird vereinbart:  
 Betrifft Position(en): \_\_\_\_\_  
 Beispielhaftes Material/Erzeugnis: \_\_\_\_\_  
 Angeboten ist das beispielhafte oder ein Material/Erzeugnis gleichwertiger Art.  
 Kriterien der Gleichwertigkeit: \_\_\_\_\_  
 Angeboten: (.....)
- 09.8P + Versetzarbeiten (PCI)**
- Version: 2018
- Verarbeitungsrichtlinien:**
- Die Verarbeitungsrichtlinien des Erzeugers werden eingehalten. Es werden nur die dem System zugehörigen Materialien verwendet.
- Aufzahlungen/Zubehör:**
- Positionen für Aufzahlungen (Az) und Zubehör beschreiben Ergänzungen/Erweiterungen/Varianten zu vorangegangenen Positionen (Leistungen) und werden nur aus dem System oder der Auswahl von Produkten des Herstellers der Grundposition angeboten bzw. ausgeführt.
- 09.8P 01 + Folgende Angaben und Anforderungen an die Art und Weise der Leistungserbringung gelten als vereinbart und sind in die Einheitspreise einkalkuliert.
- 09.8P 01A + Material/Erzeugnis n.W.AN zu 098P**
- Das Verwenden nachstehend angebotener Materialien/Erzeugnisse zu den angegebenen Positionen dieser ULG wird vereinbart:  
 Betrifft Position(en): \_\_\_\_\_  
 Material/Erzeugnis nach Wahl des Auftragnehmers (AN).  
 Angeboten: (.....)
- 09.8P 01B + Material/Erzeugnis Beispiel AG zu 098P**
- Das Verwenden nachstehend angebotener Materialien/Erzeugnisse zu den angegebenen Positionen dieser ULG wird vereinbart:  
 Betrifft Position(en): \_\_\_\_\_  
 Beispielhaftes Material/Erzeugnis: \_\_\_\_\_  
 Angeboten ist das beispielhafte oder ein Material/Erzeugnis gleichwertiger Art.  
 Kriterien der Gleichwertigkeit: \_\_\_\_\_  
 Angeboten: (.....)
- 09.9P + Elastische Verfügen (PCI)**
- Version: 2018
- Verarbeitungsrichtlinien:**

**Ergänzungen zur StLB HB-022+ABK-020****Ausschreibungstexte ZZZ**

Leistungsverzeichnis

gedruckt am 15.11.2023  
LB-HB-022+ABK-020 Preisangaben in EUR

Die Verarbeitungsrichtlinien des Erzeugers werden eingehalten. Es werden nur die dem System zugehörigen Materialien verwendet.

09.9P 00 + Folgende Angaben und Anforderungen an die Art und Weise der Leistungserbringung gelten als vereinbart und sind in die Einheitspreise einkalkuliert.

**09.9P 00A + Material/Erzeugnis n.W.AN zu 099P**

Das Verwenden nachstehend angebotener Materialien/Erzeugnisse zu den angegebenen Positionen dieser ULG wird vereinbart:

Betrifft Position(en):

Material/Erzeugnis nach Wahl des Auftragnehmers (AN).

Angeboten: (. . . . .)

**09.9P 00B + Material/Erzeugnis Beispiel AG zu 099P**

Das Verwenden nachstehend angebotener Materialien/Erzeugnisse zu den angegebenen Positionen dieser ULG wird vereinbart:

Betrifft Position(en):

Beispielhaftes Material/Erzeugnis:

Angeboten ist das beispielhafte oder ein Material/Erzeugnis gleichwertiger Art.

Kriterien der Gleichwertigkeit:

Angeboten: (. . . . .)

**09.E1 + Schiebetürelemente montagefertig f.Massivwand (ECLISSE)**

Version: 2018-08

Im Folgenden ist das Liefern und Einbauen/Montieren von Schiebetürelementen oder -kästen in Massivwänden beschrieben.

**Montagehinweis:**

Folgen Sie genau den werksseitigen Verarbeitungshinweisen und verwenden Sie die angegebenen, passenden Werkzeuge. Für die korrekte Ergonomie, sollten die Montagearbeiten auf passenden Arbeitsflächen ausgeführt werden. Einige der Bauteile können spitze Oberflächen haben. Es ist notwendig, passende Schutzvorrichtungen zu verwenden und die Arbeitsflächen zu schützen.

ECLISSE übernimmt keine Verantwortung für Beschädigungen oder Folgeschäden, die durch Nichtbeachtung der Verarbeitungshinweise hervorgerufen werden.

Alle Bauteile des Schiebetürelementes wurden von ECLISSE geprüft und getestet.

**Aufzahlungen:**

Aufzahlungspositionen (Az) beschreiben Ergänzungen/Erweiterungen/Varianten zu vorangegangenen Positionen (Leistungen) und werden nur aus dem System oder der Auswahl von Produkten des Herstellers der Grundposition angeboten bzw. ausgeführt.

09.E1 00 + Folgende Angaben und Anforderungen an die Art und Weise der Leistungserbringung gelten als vereinbart und sind in die Einheitspreise einkalkuliert.

**09.E1 00A + Material/Erzeugnis n.W.AN zu 09E1**

Das Verwenden nachstehend angebotener Materialien/Erzeugnisse zu den angegebenen Positionen dieser ULG wird vereinbart:

Betrifft Position(en):

Material/Erzeugnis nach Wahl des Auftragnehmers (AN).

Angeboten: (. . . . .)

**Ergänzungen zur StLB HB-022+ABK-020****Ausschreibungstexte ZZZ**

Leistungsverzeichnis

gedruckt am 15.11.2023  
LB-HB-022+ABK-020 Preisangaben in EUR**09.E1 00B + Material/Erzeugnis Beispiel AG zu 09E1**

Das Verwenden nachstehend angebotener Materialien/Erzeugnisse zu den angegebenen Positionen dieser ULG wird vereinbart:

Betrifft Position(en): [REDACTED]

Beispielhaftes Material/Erzeugnis: [REDACTED]

Angeboten ist das beispielhafte oder ein Material/Erzeugnis gleichwertiger Art.

Kriterien der Gleichwertigkeit: [REDACTED]

Angeboten: (. . . . .)

**09.E2 + Schiebetürelemente montagefertig f.Massivwand e.A.(ECLISSE)**

Version: 2018-08

Im Folgenden ist das Liefern und Einbauen/Montieren von Schiebetürelementen in Massivwänden mit elektrischem Antrieb (e.A.) beschrieben.

**Montagehinweis:**

Folgen Sie genau den werksseitigen Verarbeitungshinweisen und verwenden Sie die angegebenen, passenden Werkzeuge. Für die korrekte Ergonomie, sollten die Montagearbeiten auf passenden Arbeitsflächen ausgeführt werden. Einige der Bauteile können spitze Oberflächen haben. Es ist notwendig, passende Schutzvorrichtungen zu verwenden und die Arbeitsflächen zu schützen.

ECLISSE übernimmt keine Verantwortung für Beschädigungen oder Folgeschäden, die durch Nichtbeachtung der Verarbeitungshinweise hervorgerufen werden.

Alle Bauteile des Schiebetürelementes wurden von ECLISSE geprüft und getestet.

**Aufzählungen:**

Aufzählungspositionen (Az) beschreiben Ergänzungen/Erweiterungen/Varianten zu vorangegangenen Positionen (Leistungen) und werden nur aus dem System oder der Auswahl von Produkten des Herstellers der Grundposition angeboten bzw. ausgeführt.

09.E2 00 + Folgende Angaben und Anforderungen an die Art und Weise der Leistungserbringung gelten als vereinbart und sind in die Einheitspreise einkalkuliert.

**09.E2 00A + Material/Erzeugnis n.W.AN zu 09E2**

Das Verwenden nachstehend angebotener Materialien/Erzeugnisse zu den angegebenen Positionen dieser ULG wird vereinbart:

Betrifft Position(en): [REDACTED]

Material/Erzeugnis nach Wahl des Auftragnehmers (AN).

Angeboten: (. . . . .)

**09.E2 00B + Material/Erzeugnis Beispiel AG zu 09E2**

Das Verwenden nachstehend angebotener Materialien/Erzeugnisse zu den angegebenen Positionen dieser ULG wird vereinbart:

Betrifft Position(en): [REDACTED]

Beispielhaftes Material/Erzeugnis: [REDACTED]

Angeboten ist das beispielhafte oder ein Material/Erzeugnis gleichwertiger Art.

Kriterien der Gleichwertigkeit: [REDACTED]

Angeboten: (. . . . .)

**09.E3 + Drehflügelzarge montagefertig f.Massivwand (ECLISSE)**

Version: 2018-08

Im Folgenden ist das Liefern und Einbauen/Montieren von Drehflügelzargen in Massivwänden beschrieben.

**Montagehinweis:**

**Ergänzungen zur StLB HB-022+ABK-020****Ausschreibungstexte ZZZ**

Leistungsverzeichnis

gedruckt am 15.11.2023

LB-HB-022+ABK-020

Preisangaben in EUR

Folgen Sie genau den werksseitigen Verarbeitungshinweisen und verwenden Sie die angegebenen, passenden Werkzeuge. Für die korrekte Ergonomie, sollten die Montagearbeiten auf passenden Arbeitsflächen ausgeführt werden. Einige der Bauteile können spitze Oberflächen haben. Es ist notwendig, passende Schutzvorrichtungen zu verwenden und die Arbeitsflächen zu schützen.

ECLISSE übernimmt keine Verantwortung für Beschädigungen oder Folgeschäden, die durch Nichtbeachtung der Verarbeitungshinweise hervorgerufen werden.

Alle Bauteile des Schiebetürelementes wurden von ECLISSE geprüft und getestet.

**Aufzählungen:**

Aufzählungspositionen (Az) beschreiben Ergänzungen/Erweiterungen/Varianten zu vorangegangenen Positionen (Leistungen) und werden nur aus dem System oder der Auswahl von Produkten des Herstellers der Grundposition angeboten bzw. ausgeführt.

09.E3 00 + Folgende Angaben und Anforderungen an die Art und Weise der Leistungserbringung gelten als vereinbart und sind in die Einheitspreise einkalkuliert.

**09.E3 00A + Material/Erzeugnis n.W.AN zu 09E3**

Das Verwenden nachstehend angebotener Materialien/Erzeugnisse zu den angegebenen Positionen dieser ULG wird vereinbart:

Betrifft Position(en):                     

Material/Erzeugnis nach Wahl des Auftragnehmers (AN).

Angeboten: (                    )

**09.E3 00B + Material/Erzeugnis Beispiel AG zu 09E3**

Das Verwenden nachstehend angebotener Materialien/Erzeugnisse zu den angegebenen Positionen dieser ULG wird vereinbart:

Betrifft Position(en):                     

Beispielhaftes Material/Erzeugnis:                     

Angeboten ist das beispielhafte oder ein Material/Erzeugnis gleichwertiger Art.

Kriterien der Gleichwertigkeit:                     

Angeboten: (                    )

**09.K1 + Stahlumfassungszargen 1 und 2-schalig (KUNEX)**

Version: 2018-09

**Leistungsumfang:**

In dieser Unterleistungsgruppe ist das Versetzen von Stahlzargen und Blindstöcken für Türsysteme beschrieben.

Werden die vom Auftraggeber beigestellten Zargen als fertige Türsysteme gemeinsam mit Türblättern und Beschlägen geliefert, umfasst die Leistung auch das Aushängen der Türblätter und das Kennzeichnen, um Verwechslungen - insbesondere der Beanspruchungsklassen oder der Feuerwiderstandsklassen - beim Wiedermontieren zu vermeiden.

Das Wiedereinhängen, Einstellen und ein etwaiges Komplettieren ist in den Positionen der Türsysteme enthalten.

**Abrechnung:**

Die Abrechnung erfolgt ohne Unterschied der Einzelgröße, des Zargen-Profiles und der Oberflächenausführung der Zarge.

**Montage:**

Das Versetzen von Zargen für Türsysteme mit Feuerschutz erfolgt nach der vom Hersteller beigegebenen Einbauanleitung. Dabei wird auch auf die Erfordernisse der umgebenden Wandkonstruktion geachtet.

Auf etwaige Mängel an den umschließenden Bauteilen wird der Auftraggeber vor Ausführung der Versetzarbeiten nachweislich hingewiesen.

**Ergänzungen zur StLB HB-022+ABK-020****Ausschreibungstexte ZZZ**

Leistungsverzeichnis

gedruckt am 15.11.2023  
LB-HB-022+ABK-020 Preisangaben in EUR**Aufzahlungen/Zubehör:**

Aufzahlungspositionen (Az) beschreiben Ergänzungen/Erweiterungen/Varianten zu vorangegangenen Positionen (Leistungen) und werden nur aus dem System oder der Auswahl von Produkten des Herstellers der Grundposition angeboten bzw. ausgeführt.

09.K1 00 + Folgende Angaben und Anforderungen an die Art und Weise der Leistungserbringung gelten als vereinbart und sind in die Einheitspreise einkalkuliert.

**09.K1 00A + Material/Erzeugnis n.W.AN zu 09K1**

Das Verwenden nachstehend angebotener Materialien/Erzeugnisse zu den angegebenen Positionen dieser ULG wird vereinbart:

Betrifft Position(en):

Material/Erzeugnis nach Wahl des Auftragnehmers (AN).

Angeboten: (.....)

**09.K1 00B + Material/Erzeugnis Beispiel AG zu 09K1**

Das Verwenden nachstehend angebotener Materialien/Erzeugnisse zu den angegebenen Positionen dieser ULG wird vereinbart:

Betrifft Position(en):

Beispielhaftes Material/Erzeugnis:

Angeboten ist das beispielhafte oder ein Material/Erzeugnis gleichwertiger Art.

Kriterien der Gleichwertigkeit:

Angeboten: (.....)

**09.PA + Lüftungsbausteine (PROMAT)**

Version 2018

**Leistungsumfang:**

Im Folgenden ist das Liefern, einschließlich Einbau bzw. Montage von **Lüftungsbausteinen** beschrieben.

**Hersteller- und Verarbeitungsrichtlinien:**

Alle Leistungen erfolgen gemäß den Hersteller- und Verarbeitungsrichtlinien und gemäß der Normen.

**Einbau- oder Montagerichtlinien:**

Einbau- oder Montagerichtlinien gemäß den Angaben des Herstellers werden eingehalten.

**Aufzahlungen/Zubehör/Anlagenteile:**

Positionen für Aufzahlungen (Az), Zubehör und Anlagenteile beschreiben Ergänzungen zu vorangegangenen Positionen (Leistungen) und werden nur aus dem System oder der Auswahl von Produkten des Herstellers der Grundposition angeboten bzw. ausgeführt.

09.PA 00 + Folgende Angaben und Anforderungen an die Art und Weise der Leistungserbringung gelten als vereinbart und sind in die Einheitspreise einkalkuliert.

**09.PA 00A + Material/Erzeugnis n.W.AN zu 09PA**

Das Verwenden nachstehend angebotener Materialien/Erzeugnisse zu den angegebenen Positionen dieser ULG wird vereinbart:

Betrifft Position(en):

Material/Erzeugnis nach Wahl des Auftragnehmers (AN).

Angeboten: (.....)

**Ergänzungen zur StLB HB-022+ABK-020****Ausschreibungstexte ZZZ**

Leistungsverzeichnis

gedruckt am 15.11.2023  
LB-HB-022+ABK-020 Preisangaben in EUR**09.PA 00B + Material/Erzeugnis Beispiel AG zu 09PA**

Das Verwenden nachstehend angebotener Materialien/Erzeugnisse zu den angegebenen Positionen dieser ULG wird vereinbart:

Betrifft Position(en): [REDACTED]

Beispielhaftes Material/Erzeugnis: [REDACTED]

Angeboten ist das beispielhafte oder ein Material/Erzeugnis gleichwertiger Art.

Kriterien der Gleichwertigkeit: [REDACTED]

Angeboten: (. . . . .)

**09.R1 + Versetzarb., Wärme-u. Schalldämmung (ROCKWOOL)**

Version 2018

**Verarbeitungsrichtlinien:**

Die Verarbeitungsrichtlinien des Erzeugers werden eingehalten. Es werden nur Materialien eines Systemerzeugers verwendet.

09.R1 00 + Folgende Angaben und Anforderungen an die Art und Weise der Leistungserbringung gelten als vereinbart und sind in die Einheitspreise einkalkuliert.

**09.R1 00A + Material/Erzeugnis n.W.AN zu 09R1**

Das Verwenden nachstehend angebotener Materialien/Erzeugnisse zu den angegebenen Positionen dieser ULG wird vereinbart:

Betrifft Position(en): [REDACTED]

Material/Erzeugnis nach Wahl des Auftragnehmers (AN).

Angeboten: (. . . . .)

**09.R1 00B + Material/Erzeugnis Beispiel AG zu 09R1**

Das Verwenden nachstehend angebotener Materialien/Erzeugnisse zu den angegebenen Positionen dieser ULG wird vereinbart:

Betrifft Position(en): [REDACTED]

Beispielhaftes Material/Erzeugnis: [REDACTED]

Angeboten ist das beispielhafte oder ein Material/Erzeugnis gleichwertiger Art.

Kriterien der Gleichwertigkeit: [REDACTED]

Angeboten: (. . . . .)

**Ergänzungen zur StLB HB-022+ABK-020****Ausschreibungstexte ZZZ**

Leistungsverzeichnis

gedruckt am 15.11.2023  
LB-HB-022+ABK-020 Preisangaben in EUR

- 0H + Bewehrungstechnik (LB-Ergänzung)**  
Soweit in Vorbemerkungen oder Positionstexten nicht anders angegeben, gelten für alle Leistungen dieser Gruppe folgende Regelungen.
- 0H.H1 + Balkonanschluss HIT (LEVIAT, HALFEN)**  
Version: 2023-06  
Im Folgenden ist das Liefern und Einbauen/Montieren beschrieben. Die Montage einschließlich aller Befestigungsmittel ist in die Einheitspreise einkalkuliert.  
**Verarbeitungsrichtlinien:**  
Die Verarbeitungsrichtlinien des Erzeugers werden eingehalten. Es werden nur die dem System zugehörigen Bauteile und Materialien verwendet.
- 0H.H1 00 + Folgende Angaben und Anforderungen an die Art und Weise der Leistungserbringung gelten als vereinbart und sind in die Einheitspreise einkalkuliert.
- 0H.H1 00A + Material/Erzeugnis n.W.AN zu 0HH1**  
Das Verwenden nachstehend angebotener Materialien/Erzeugnisse zu den angegebenen Positionen dieser ULG wird vereinbart:  
Betrifft Position(en):                       
Material/Erzeugnis nach Wahl des Auftragnehmers (AN).  
Angeboten: (. . . . .)
- 0H.H1 00B + Material/Erzeugnis Beispiel AG zu 0HH1**  
Das Verwenden nachstehend angebotener Materialien/Erzeugnisse zu den angegebenen Positionen dieser ULG wird vereinbart:  
Betrifft Position(en):                       
Beispielhaftes Material/Erzeugnis:                                       
Angeboten ist das beispielhafte oder ein Material/Erzeugnis gleichwertiger Art.  
Kriterien der Gleichwertigkeit:                                       
Angeboten: (. . . . .)
- 0H.H2 + Bewehrungsanschluss MBT (LEVIAT, HALFEN)**  
Version: 2023-06  
Im Folgenden ist das Liefern und Einbauen/Montieren beschrieben. Die Montage erfolgt gemäß allgemeiner bauaufsichtlicher Zulassung einschließlich aller Befestigungsmittel ist in die Einheitspreise einkalkuliert. Die Herstellerangaben für die Verwendung von Werkzeugen zum Abscheren der Scherschrauben sind zu berücksichtigen.  
**Verarbeitungsrichtlinien:**  
Die Verarbeitungsrichtlinien des Erzeugers werden eingehalten. Es werden nur die dem System zugehörigen Bauteile und Materialien verwendet.
- 0H.H2 00 + Folgende Angaben und Anforderungen an die Art und Weise der Leistungserbringung gelten als vereinbart und sind in die Einheitspreise einkalkuliert.
- 0H.H2 00A + Material/Erzeugnis n.W.AN zu 0HH2**  
Das Verwenden nachstehend angebotener Materialien/Erzeugnisse zu den angegebenen Positionen dieser ULG wird vereinbart:  
Betrifft Position(en):                       
Material/Erzeugnis nach Wahl des Auftragnehmers (AN).  
Angeboten: (. . . . .)

**Ergänzungen zur StLB HB-022+ABK-020****Ausschreibungstexte ZZZ**

Leistungsverzeichnis

gedruckt am 15.11.2023  
LB-HB-022+ABK-020 Preisangaben in EUR**0H.H2 00B + Material/Erzeugnis Beispiel AG zu 0HH2**

Das Verwenden nachstehend angebotener Materialien/Erzeugnisse zu den angegebenen Positionen dieser ULG wird vereinbart:

Betrifft Position(en): [REDACTED]

Beispielhaftes Material/Erzeugnis: [REDACTED]

Angeboten ist das beispielhafte oder ein Material/Erzeugnis gleichwertiger Art.

Kriterien der Gleichwertigkeit: [REDACTED]

Angeboten: (. . . . .)

**0H.H3 + Durchstanzbewehrung HDB (LEVIAT, HALFEN)**

Version: 2023-06

Im Folgenden ist das Liefern und Einbauen/Montieren beschrieben. Die Montage erfolgt unter Verwendung von Klemmbügeln oder Abstandhaltern (Zubehörteile) gem. Montageanleitung einschließlich aller Befestigungsmittel ist in die Einheitspreise einkalkuliert.

**Verarbeitungsrichtlinien:**

Die Verarbeitungsrichtlinien des Erzeugers werden eingehalten. Es werden nur die dem System zugehörigen Bauteile und Materialien verwendet.

0H.H3 00 + Folgende Angaben und Anforderungen an die Art und Weise der Leistungserbringung gelten als vereinbart und sind in die Einheitspreise einkalkuliert.

**0H.H3 00A + Material/Erzeugnis n.W.AN zu 0HH3**

Das Verwenden nachstehend angebotener Materialien/Erzeugnisse zu den angegebenen Positionen dieser ULG wird vereinbart:

Betrifft Position(en): [REDACTED]

Material/Erzeugnis nach Wahl des Auftragnehmers (AN).

Angeboten: (. . . . .)

**0H.H3 00B + Material/Erzeugnis Beispiel AG zu 0HH3**

Das Verwenden nachstehend angebotener Materialien/Erzeugnisse zu den angegebenen Positionen dieser ULG wird vereinbart:

Betrifft Position(en): [REDACTED]

Beispielhaftes Material/Erzeugnis: [REDACTED]

Angeboten ist das beispielhafte oder ein Material/Erzeugnis gleichwertiger Art.

Kriterien der Gleichwertigkeit: [REDACTED]

Angeboten: (. . . . .)

**0H.H4 + Loop Box HLB (LEVIAT, HALFEN)**

Version: 2023-06

Im Folgenden ist das Liefern und Einbauen/Montieren beschrieben. Die Montage einschließlich aller Befestigungsmittel ist in die Einheitspreise einkalkuliert.

**Verarbeitungsrichtlinien:**

Die Verarbeitungsrichtlinien des Erzeugers werden eingehalten. Es werden nur die dem System zugehörigen Bauteile und Materialien verwendet.

0H.H4 00 + Folgende Angaben und Anforderungen an die Art und Weise der Leistungserbringung gelten als vereinbart und sind in die Einheitspreise einkalkuliert.

**0H.H4 00A + Material/Erzeugnis n.W.AN zu 0HH4**

Das Verwenden nachstehend angebotener Materialien/Erzeugnisse zu den angegebenen Positionen dieser ULG wird vereinbart:



**Ergänzungen zur StLB HB-022+ABK-020****Ausschreibungstexte ZZZ**

Leistungsverzeichnis

gedruckt am 15.11.2023  
LB-HB-022+ABK-020 Preisangaben in EUR

Betrifft Position(en): \_\_\_\_\_  
 Material/Erzeugnis nach Wahl des Auftragnehmers (AN).  
 Angeboten: (.....)

**0H.H4 00B + Material/Erzeugnis Beispiel AG zu 0HH4**

Das Verwenden nachstehend angebotener Materialien/Erzeugnisse zu den angegebenen Positionen dieser ULG wird vereinbart:

Betrifft Position(en): \_\_\_\_\_  
 Beispielhaftes Material/Erzeugnis: \_\_\_\_\_  
 Angeboten ist das beispielhafte oder ein Material/Erzeugnis gleichwertiger Art.  
 Kriterien der Gleichwertigkeit: \_\_\_\_\_  
 Angeboten: (.....)

**0H.H5 + Rückbiegeanschluss HBT (LEVIAT, HALFEN)**

Version: 2023-06

Im Folgenden ist das Liefern und Einbauen/Montieren beschrieben. Die Montage einschließlich aller Befestigungsmittel ist in die Einheitspreise einkalkuliert.

**Verarbeitungsrichtlinien:**

Die Verarbeitungsrichtlinien des Erzeugers werden eingehalten. Es werden nur die dem System zugehörigen Bauteile und Materialien verwendet.

0H.H5 00 + Folgende Angaben und Anforderungen an die Art und Weise der Leistungserbringung gelten als vereinbart und sind in die Einheitspreise einkalkuliert.

**0H.H5 00A + Material/Erzeugnis n.W.AN zu 0HH5**

Das Verwenden nachstehend angebotener Materialien/Erzeugnisse zu den angegebenen Positionen dieser ULG wird vereinbart:

Betrifft Position(en): \_\_\_\_\_  
 Material/Erzeugnis nach Wahl des Auftragnehmers (AN).  
 Angeboten: (.....)

**0H.H5 00B + Material/Erzeugnis Beispiel AG zu 0HH5**

Das Verwenden nachstehend angebotener Materialien/Erzeugnisse zu den angegebenen Positionen dieser ULG wird vereinbart:

Betrifft Position(en): \_\_\_\_\_  
 Beispielhaftes Material/Erzeugnis: \_\_\_\_\_  
 Angeboten ist das beispielhafte oder ein Material/Erzeugnis gleichwertiger Art.  
 Kriterien der Gleichwertigkeit: \_\_\_\_\_  
 Angeboten: (.....)

**0H.H6 + Schalldämmelemente ISI (LEVIAT, HALFEN)**

Version: 2023-06

Im Folgenden ist das Liefern und Einbauen/Montieren nach Angaben des Architekten oder Tragwerksplaners beschrieben. Die Montage einschließlich aller Befestigungsmittel ist in die Einheitspreise einkalkuliert.

**Verarbeitungsrichtlinien:**

Die Verarbeitungsrichtlinien des Erzeugers werden eingehalten. Es werden nur die dem System zugehörigen Bauteile und Materialien verwendet. Die technischen Unterlagen des Herstellers sind zu beachten.

**Ergänzungen zur StLB HB-022+ABK-020****Ausschreibungstexte ZZZ**

Leistungsverzeichnis

gedruckt am 15.11.2023

LB-HB-022+ABK-020

Preisangaben in EUR

0H.H6 00 + Folgende Angaben und Anforderungen an die Art und Weise der Leistungserbringung gelten als vereinbart und sind in die Einheitspreise einkalkuliert.

**0H.H6 00A + Material/Erzeugnis n.W.AN zu 0HH6**

Das Verwenden nachstehend angebotener Materialien/Erzeugnisse zu den angegebenen Positionen dieser ULG wird vereinbart:

Betrifft Position(en): \_\_\_\_\_

Material/Erzeugnis nach Wahl des Auftragnehmers (AN).

Angeboten: (.....)

**0H.H6 00B + Material/Erzeugnis Beispiel AG zu 0HH6**

Das Verwenden nachstehend angebotener Materialien/Erzeugnisse zu den angegebenen Positionen dieser ULG wird vereinbart:

Betrifft Position(en): \_\_\_\_\_

Beispielhaftes Material/Erzeugnis: \_\_\_\_\_

Angeboten ist das beispielhafte oder ein Material/Erzeugnis gleichwertiger Art.

Kriterien der Gleichwertigkeit: \_\_\_\_\_

Angeboten: (.....)

**0H.H7 + Schraubanschluss HBS-05 (LEVIAT, HALFEN)**

Version: 2023-06

Im Folgenden ist das Liefern und Einbauen/Montieren beschrieben. Die Montage einschließlich aller Befestigungsmittel ist in die Einheitspreise einkalkuliert.

**Verarbeitungsrichtlinien:**

Die Verarbeitungsrichtlinien des Erzeugers werden eingehalten. Es werden nur die dem System zugehörigen Bauteile und Materialien verwendet.

0H.H7 00 + Folgende Angaben und Anforderungen an die Art und Weise der Leistungserbringung gelten als vereinbart und sind in die Einheitspreise einkalkuliert.

**0H.H7 00A + Material/Erzeugnis n.W.AN zu 0HH7**

Das Verwenden nachstehend angebotener Materialien/Erzeugnisse zu den angegebenen Positionen dieser ULG wird vereinbart:

Betrifft Position(en): \_\_\_\_\_

Material/Erzeugnis nach Wahl des Auftragnehmers (AN).

Angeboten: (.....)

**0H.H7 00B + Material/Erzeugnis Beispiel AG zu 0HH7**

Das Verwenden nachstehend angebotener Materialien/Erzeugnisse zu den angegebenen Positionen dieser ULG wird vereinbart:

Betrifft Position(en): \_\_\_\_\_

Beispielhaftes Material/Erzeugnis: \_\_\_\_\_

Angeboten ist das beispielhafte oder ein Material/Erzeugnis gleichwertiger Art.

Kriterien der Gleichwertigkeit: \_\_\_\_\_

Angeboten: (.....)

**0H.H8 + Schubbewehrung HDB-S (LEVIAT, HALFEN)**

Version: 2023-06

Im Folgenden ist das Liefern und unter Verwendung von Klemmbügeln oder Abstandhaltern (Zubehörteile) das Einbauen/Montieren beschrieben. Die Montage einschließlich aller Befestigungsmittel ist in die Einheitspreise einkalkuliert.

**Verarbeitungsrichtlinien:**

**Ergänzungen zur StLB HB-022+ABK-020****Ausschreibungstexte ZZZ**

Leistungsverzeichnis

gedruckt am 15.11.2023  
LB-HB-022+ABK-020 Preisangaben in EUR

Die Verarbeitungsrichtlinien des Erzeugers werden eingehalten. Es werden nur die dem System zugehörigen Bauteile und Materialien verwendet.

0H.H8 00 + Folgende Angaben und Anforderungen an die Art und Weise der Leistungserbringung gelten als vereinbart und sind in die Einheitspreise einkalkuliert.

**0H.H8 00A + Material/Erzeugnis n.W.AN zu 0HH8**

Das Verwenden nachstehend angebotener Materialien/Erzeugnisse zu den angegebenen Positionen dieser ULG wird vereinbart:

Betrifft Position(en):

Material/Erzeugnis nach Wahl des Auftragnehmers (AN).

Angeboten: (. . . . .)

**0H.H8 00B + Material/Erzeugnis Beispiel AG zu 0HH8**

Das Verwenden nachstehend angebotener Materialien/Erzeugnisse zu den angegebenen Positionen dieser ULG wird vereinbart:

Betrifft Position(en):

Beispielhaftes Material/Erzeugnis:

Angeboten ist das beispielhafte oder ein Material/Erzeugnis gleichwertiger Art.

Kriterien der Gleichwertigkeit:

Angeboten: (. . . . .)

**0H.H9 + Schubdorn HSD (LEVIAT, HALFEN)**

Version: 2023-06

Im Folgenden ist das Liefern und Einbauen/Montieren gemäß Angaben des Architekten bzw. des Tragwerkplaners beschrieben. Die Montage einschließlich aller Befestigungsmittel ist in die Einheitspreise einkalkuliert.

**Verarbeitungsrichtlinien:**

Die Verarbeitungsrichtlinien des Erzeugers werden eingehalten. Es werden nur die dem System zugehörigen Bauteile und Materialien verwendet. Die aktuellen technischen Unterlagen des Herstellers sind zu beachten.

0H.H9 00 + Folgende Angaben und Anforderungen an die Art und Weise der Leistungserbringung gelten als vereinbart und sind in die Einheitspreise einkalkuliert.

**0H.H9 00A + Material/Erzeugnis n.W.AN zu 0HH9**

Das Verwenden nachstehend angebotener Materialien/Erzeugnisse zu den angegebenen Positionen dieser ULG wird vereinbart:

Betrifft Position(en):

Material/Erzeugnis nach Wahl des Auftragnehmers (AN).

Angeboten: (. . . . .)

**0H.H9 00B + Material/Erzeugnis Beispiel AG zu 0HH9**

Das Verwenden nachstehend angebotener Materialien/Erzeugnisse zu den angegebenen Positionen dieser ULG wird vereinbart:

Betrifft Position(en):

Beispielhaftes Material/Erzeugnis:

Angeboten ist das beispielhafte oder ein Material/Erzeugnis gleichwertiger Art.

Kriterien der Gleichwertigkeit:

Angeboten: (. . . . .)

**Ergänzungen zur StLB HB-022+ABK-020****Ausschreibungstexte ZZZ**

Leistungsverzeichnis

gedruckt am 15.11.2023  
LB-HB-022+ABK-020 Preisangaben in EUR**0H.HA + Stud Connector HSC (LEVIAT, HALFEN)**

Version: 2023-06

Im Folgenden ist das Liefern und Einbauen/Montieren beschrieben. Die Montage einschließlich aller Befestigungsmittel ist in die Einheitspreise einkalkuliert.

**Verarbeitungsrichtlinien:**

Die Verarbeitungsrichtlinien des Erzeugers werden eingehalten. Es werden nur die dem System zugehörigen Bauteile und Materialien verwendet.

0H.HA 00 + Folgende Angaben und Anforderungen an die Art und Weise der Leistungserbringung gelten als vereinbart und sind in die Einheitspreise einkalkuliert.

**0H.HA 00A + Material/Erzeugnis n.W.AN zu 0HHA**

Das Verwenden nachstehend angebotener Materialien/Erzeugnisse zu den angegebenen Positionen dieser ULG wird vereinbart:

Betrifft Position(en): \_\_\_\_\_

Material/Erzeugnis nach Wahl des Auftragnehmers (AN).

Angeboten: (.....)

**0H.HA 00B + Material/Erzeugnis Beispiel AG zu 0HHA**

Das Verwenden nachstehend angebotener Materialien/Erzeugnisse zu den angegebenen Positionen dieser ULG wird vereinbart:

Betrifft Position(en): \_\_\_\_\_

Beispielhaftes Material/Erzeugnis: \_\_\_\_\_

Angeboten ist das beispielhafte oder ein Material/Erzeugnis gleichwertiger Art.

Kriterien der Gleichwertigkeit: \_\_\_\_\_

Angeboten: (.....)

**0H.HB + Stützenschuh HCC (LEVIAT, HALFEN)**

Version: 2023-06

Im Folgenden ist das Liefern und Einbauen/Montieren beschrieben. Die Montage einschließlich aller Befestigungsmittel ist in die Einheitspreise einkalkuliert.

**Verarbeitungsrichtlinien:**

Die Verarbeitungsrichtlinien des Erzeugers werden eingehalten. Es werden nur die dem System zugehörigen Bauteile und Materialien verwendet.

0H.HB 00 + Folgende Angaben und Anforderungen an die Art und Weise der Leistungserbringung gelten als vereinbart und sind in die Einheitspreise einkalkuliert.

**0H.HB 00A + Material/Erzeugnis n.W.AN zu 0HHB**

Das Verwenden nachstehend angebotener Materialien/Erzeugnisse zu den angegebenen Positionen dieser ULG wird vereinbart:

Betrifft Position(en): \_\_\_\_\_

Material/Erzeugnis nach Wahl des Auftragnehmers (AN).

Angeboten: (.....)

**0H.HB 00B + Material/Erzeugnis Beispiel AG zu 0HHB**

Das Verwenden nachstehend angebotener Materialien/Erzeugnisse zu den angegebenen Positionen dieser ULG wird vereinbart:

Betrifft Position(en): \_\_\_\_\_

Beispielhaftes Material/Erzeugnis: \_\_\_\_\_

**Ergänzungen zur StLB HB-022+ABK-020****Ausschreibungstexte ZZZ**

Leistungsverzeichnis

gedruckt am 15.11.2023

LB-HB-022+ABK-020

Preisangaben in EUR

Angeboten ist das beispielhafte oder ein Material/Erzeugnis gleichwertiger Art.

Kriterien der Gleichwertigkeit: \_\_\_\_\_

Angeboten: (.....)

**0H.HC + Universal Connection HUC (LEVIAT, HALFEN)**

Version: 2023-06

Im Folgenden ist das Liefern und Einbauen/Montieren beschrieben. Die Montage einschließlich aller Befestigungsmittel ist in die Einheitspreise einkalkuliert.

**Verarbeitungsrichtlinien:**

Die Verarbeitungsrichtlinien des Erzeugers werden eingehalten. Es werden nur die dem System zugehörigen Bauteile und Materialien verwendet.

0H.HC 00 + Folgende Angaben und Anforderungen an die Art und Weise der Leistungserbringung gelten als vereinbart und sind in die Einheitspreise einkalkuliert.

**0H.HC 00A + Material/Erzeugnis n.W.AN zu 0HHC**

Das Verwenden nachstehend angebotener Materialien/Erzeugnisse zu den angegebenen Positionen dieser ULG wird vereinbart:

Betrifft Position(en): \_\_\_\_\_

Material/Erzeugnis nach Wahl des Auftragnehmers (AN).

Angeboten: (.....)

**0H.HC 00B + Material/Erzeugnis Beispiel AG zu 0HHC**

Das Verwenden nachstehend angebotener Materialien/Erzeugnisse zu den angegebenen Positionen dieser ULG wird vereinbart:

Betrifft Position(en): \_\_\_\_\_

Beispielhaftes Material/Erzeugnis: \_\_\_\_\_

Angeboten ist das beispielhafte oder ein Material/Erzeugnis gleichwertiger Art.

Kriterien der Gleichwertigkeit: \_\_\_\_\_

Angeboten: (.....)

**0H.HD + Fertigteilverbindung HEK (LEVIAT, HALFEN)**

Version: 2023-06

Im Folgenden ist das Liefern und Einbauen/Montieren beschrieben. Die Montage einschließlich aller Befestigungsmittel ist in die Einheitspreise einkalkuliert.

**Verarbeitungsrichtlinien:**

Die Verarbeitungsrichtlinien des Erzeugers werden eingehalten. Es werden nur die dem System zugehörigen Bauteile und Materialien verwendet.

0H.HD 00 + Folgende Angaben und Anforderungen an die Art und Weise der Leistungserbringung gelten als vereinbart und sind in die Einheitspreise einkalkuliert.

**0H.HD 00A + Material/Erzeugnis n.W.AN zu 0HHD**

Das Verwenden nachstehend angebotener Materialien/Erzeugnisse zu den angegebenen Positionen dieser ULG wird vereinbart:

Betrifft Position(en): \_\_\_\_\_

Material/Erzeugnis nach Wahl des Auftragnehmers (AN).

Angeboten: (.....)

**Ergänzungen zur StLB HB-022+ABK-020****Ausschreibungstexte ZZZ**

Leistungsverzeichnis

gedruckt am 15.11.2023  
LB-HB-022+ABK-020 Preisangaben in EUR**0H.HD 00B + Material/Erzeugnis Beispiel AG zu 0HHD**

Das Verwenden nachstehend angebotener Materialien/Erzeugnisse zu den angegebenen Positionen dieser ULG wird vereinbart:

Betrifft Position(en):

Beispielhaftes Material/Erzeugnis:

Angeboten ist das beispielhafte oder ein Material/Erzeugnis gleichwertiger Art.

Kriterien der Gleichwertigkeit:

Angeboten: (. . . . .)

**Ergänzungen zur StLB HB-022+ABK-020****Ausschreibungstexte ZZZ**

Leistungsverzeichnis

gedruckt am 15.11.2023  
LB-HB-022+ABK-020 Preisangaben in EUR

- 01 + Befestigungstechnik (LB-Ergänzung)**  
Soweit in Vorbemerkungen oder Positionstexten nicht anders angegeben, gelten für alle Leistungen dieser Gruppe folgende Regelungen.
- 01.11 + Verankerung DEMU Hülsenanker (LEVIAT, HALFEN)**  
Version: 2023-06  
Im Folgenden ist das Liefern und Einbauen/Montieren beschrieben. Die Montage einschließlich aller Befestigungsmittel ist in die Einheitspreise einkalkuliert.  
**Verarbeitungsrichtlinien:**  
Die Verarbeitungsrichtlinien des Erzeugers werden eingehalten. Es werden nur die dem System zugehörigen Bauteile und Materialien verwendet.
- 01.11 00 + Folgende Angaben und Anforderungen an die Art und Weise der Leistungserbringung gelten als vereinbart und sind in die Einheitspreise einkalkuliert.
- 01.11 00A + Material/Erzeugnis n.W.AN zu 0111**  
Das Verwenden nachstehend angebotener Materialien/Erzeugnisse zu den angegebenen Positionen dieser ULG wird vereinbart:  
Betrifft Position(en):                       
Material/Erzeugnis nach Wahl des Auftragnehmers (AN).  
Angeboten: (. . . . .)
- 01.11 00B + Material/Erzeugnis Beispiel AG zu 0111**  
Das Verwenden nachstehend angebotener Materialien/Erzeugnisse zu den angegebenen Positionen dieser ULG wird vereinbart:  
Betrifft Position(en):                       
Beispielhaftes Material/Erzeugnis:                       
Angeboten ist das beispielhafte oder ein Material/Erzeugnis gleichwertiger Art.  
Kriterien der Gleichwertigkeit:                       
Angeboten: (. . . . .)
- 01.12 + Verankerung Geländerbefestigung HGB (LEVIAT, HALFEN)**  
Version: 2023-06  
Im Folgenden ist das Liefern und Einbauen/Montieren beschrieben. Die Montage einschließlich aller Befestigungsmittel ist in die Einheitspreise einkalkuliert.  
**Verarbeitungsrichtlinien:**  
Die Verarbeitungsrichtlinien des Erzeugers werden eingehalten. Es werden nur die dem System zugehörigen Bauteile und Materialien verwendet.
- 01.12 00 + Folgende Angaben und Anforderungen an die Art und Weise der Leistungserbringung gelten als vereinbart und sind in die Einheitspreise einkalkuliert.
- 01.12 00A + Material/Erzeugnis n.W.AN zu 0112**  
Das Verwenden nachstehend angebotener Materialien/Erzeugnisse zu den angegebenen Positionen dieser ULG wird vereinbart:  
Betrifft Position(en):                       
Material/Erzeugnis nach Wahl des Auftragnehmers (AN).  
Angeboten: (. . . . .)

**Ergänzungen zur StLB HB-022+ABK-020****Ausschreibungstexte ZZZ**

Leistungsverzeichnis

gedruckt am 15.11.2023  
LB-HB-022+ABK-020 Preisangaben in EUR**01.12 00B + Material/Erzeugnis Beispiel AG zu 01I2**

Das Verwenden nachstehend angebotener Materialien/Erzeugnisse zu den angegebenen Positionen dieser ULG wird vereinbart:

Betrifft Position(en): [REDACTED]

Beispielhaftes Material/Erzeugnis: [REDACTED]

Angeboten ist das beispielhafte oder ein Material/Erzeugnis gleichwertiger Art.

Kriterien der Gleichwertigkeit: [REDACTED]

Angeboten: (. . . . .)

**01.13 + Verankerung Schiene HZA 41/22 (LEVIAT, HALFEN)**

Version: 2023-06

Im Folgenden ist das Liefern und Einbauen/Montieren beschrieben. Die Montage einschließlich aller Befestigungsmittel ist in die Einheitspreise einkalkuliert.

**Verarbeitungsrichtlinien:**

Die Verarbeitungsrichtlinien des Erzeugers werden eingehalten. Es werden nur die dem System zugehörigen Bauteile und Materialien verwendet.

01.13 00 + Folgende Angaben und Anforderungen an die Art und Weise der Leistungserbringung gelten als vereinbart und sind in die Einheitspreise einkalkuliert.

**01.13 00A + Material/Erzeugnis n.W.AN zu 01I3**

Das Verwenden nachstehend angebotener Materialien/Erzeugnisse zu den angegebenen Positionen dieser ULG wird vereinbart:

Betrifft Position(en): [REDACTED]

Material/Erzeugnis nach Wahl des Auftragnehmers (AN).

Angeboten: (. . . . .)

**01.13 00B + Material/Erzeugnis Beispiel AG zu 01I3**

Das Verwenden nachstehend angebotener Materialien/Erzeugnisse zu den angegebenen Positionen dieser ULG wird vereinbart:

Betrifft Position(en): [REDACTED]

Beispielhaftes Material/Erzeugnis: [REDACTED]

Angeboten ist das beispielhafte oder ein Material/Erzeugnis gleichwertiger Art.

Kriterien der Gleichwertigkeit: [REDACTED]

Angeboten: (. . . . .)

**01.14 + Verankerung Schiene HTA-CE (1) (LEVIAT, HALFEN)**

Version: 2023-06

Im Folgenden ist das Liefern und Einbauen/Montieren beschrieben. Die Montage einschließlich aller Befestigungsmittel ist in die Einheitspreise einkalkuliert.

**Verarbeitungsrichtlinien:**

Die Verarbeitungsrichtlinien des Erzeugers werden eingehalten. Es werden nur die dem System zugehörigen Bauteile und Materialien verwendet.

Korrosion:

Der Korrosionswiderstand wird nach DIN EN-ISO 14713-1 in sogenannte Korrosivitätskategorien von C1-C5 eingeteilt. Hierbei ist festgelegt, in welcher Ausführung das ursprüngliche Material von HALFEN Ankerschiene und HALFEN-Schraube/Mutter/Unterlegscheibe bestehen muss, um den entsprechenden Anforderungen der Korrosivitätsklassen gerecht zu werden.

Bei HALFEN-Schienen ist darauf zu achten, dass Profil und Anker denselben Korrosionsschutz erfahren, da ein Schutz der Anker durch den Beton nicht immer gegeben ist.



**Ergänzungen zur StLB HB-022+ABK-020****Ausschreibungstexte ZZZ**

Leistungsverzeichnis

gedruckt am 15.11.2023  
LB-HB-022+ABK-020 Preisangaben in EUR

C2-C3(mäßig-mittel)

HALFEN-Schienen-Profil: feuerverzinkt (fv), Auflage &gt;55 micro;m

HALFEN-Schienen-Anker: feuerverzinkt (fv), Auflage &gt;55 micro;m

HALFEN-Schraube, Unterlegscheibe: und Mutter: feuerverzinkt (fv), Auflage &gt;50 micro;m, bzw. galvanischverzinkt-mit Sonderbeschichtung (gv-s); Auflage &gt;12 micro;m

Verwendungszweck: Betonbauteile in Innenräumen mit normaler Luftfeuchtigkeit wie z.Bsp.: Büroräume, Schulen, Krankenhäuser, Verkaufsräume mit Ausnahme von Feuchträumen und Räume mit permanenter Durchfeuchtung.

C4-C5(hoch-sehr hoch)

HALFEN-Schienen-Profil: Edelstahl C4: 1.4401/1.4404/1.4571(A4)/1.4362(L4)//

C5: 1.4462(F4)/ 1.4529/ 1.4547(HC)

HALFEN-Schienen-Anker: Edelstahl C4: 1.4401/1.4404/1.4571(A4)/1.4362(L4)//

C5: 1.4462(F4)/ 1.4529(HC)

HALFEN-Schraube, Unterlegscheibe: und Mutter: Edelstahl

C4: 1.4401/1.4404/1.4571(A4-50/A4-70)/1.4362(L4-70)//

C5: 1.4462(F4-70)/ 1.4529/ 1.4547(HC-50/HC-70)

Verwendungszweck: Anwendungen mit mittlerem bis hohem Korrosionswiderstand, z.B. Feuchträume, witterungsanfällige Bereiche, Industrieumgebung, in Meeresnähe und in unzugänglichen Bereichen, Bereiche mit hoher Korrosionsbelastung durch Chloride und Schwefeldioxid (einschließlich der Konzentration von Schadstoffen, z.B. bei Bauteilen in Salzwasser und in Straßentunneln).

Tragfähigkeit:

Unsere unterschiedlichen HALFEN-Schienen erfüllen folgende Anforderungen in punkto Stahltragfähigkeiten:

kaltgewalzte HALFEN-Schienen

Leichte bis mittelschwere Anforderungen (N(Rk,s,c) von 9kN bis ~ 55kN):

HTA-CE 28/15: N(Rk,s,c) = 9 kN

HTA-CE 38/17: N(Rk,s,c) = 18 kN

HTA-CE 40/25: N(Rk,s,c) = 20 kN

HTA-CE 49/30: N(Rk,s,c) = 31 kN

HTA-CE 54/33: N(Rk,s,c) = 55 kN

warmgewalzte HALFEN-Schienen:

mittelschwere bis schwere Anforderungen (N(Rk,s,c) von 29kN bis ~ 100kN):

HTA-CE 40/22P: N(Rk,s,c) = 29 kN

HTA-CE 50/30P: N(Rk,s,c) = 39 kN

HTA-CE 52/34: N(Rk,s,c) = 55 kN

HTA-CE 55/42: N(Rk,s,c) = 80 kN

HTA-CE 72/48: N(Rk,s,c) = 100 kN

01.14 00 + Folgende Angaben und Anforderungen an die Art und Weise der Leistungserbringung gelten als vereinbart und sind in die Einheitspreise einkalkuliert.

**01.14 00A + Material/Erzeugnis n.W.AN zu 0114**

Das Verwenden nachstehend angebotener Materialien/Erzeugnisse zu den angegebenen Positionen dieser ULG wird vereinbart:

Betrifft Position(en):                     

Material/Erzeugnis nach Wahl des Auftragnehmers (AN).

Angeboten: (                    )

**Ergänzungen zur StLB HB-022+ABK-020****Ausschreibungstexte ZZZ**

Leistungsverzeichnis

gedruckt am 15.11.2023

LB-HB-022+ABK-020

Preisangaben in EUR

**01.14 00B + Material/Erzeugnis Beispiel AG zu 01I4**

Das Verwenden nachstehend angebotener Materialien/Erzeugnisse zu den angegebenen Positionen dieser ULG wird vereinbart:

Betrifft Position(en): [REDACTED]

Beispielhaftes Material/Erzeugnis: [REDACTED]

Angeboten ist das beispielhafte oder ein Material/Erzeugnis gleichwertiger Art.

Kriterien der Gleichwertigkeit: [REDACTED]

Angeboten: (. . . . .)

**01.15 + Verankerung Schiene HTA-CE (2) (LEVIAT, HALFEN)**

Version: 2023-06

Im Folgenden ist das Liefern und Einbauen/Montieren beschrieben. Die Montage einschließlich aller Befestigungsmittel ist in die Einheitspreise einkalkuliert.

**Verarbeitungsrichtlinien:**

Die Verarbeitungsrichtlinien des Erzeugers werden eingehalten. Es werden nur die dem System zugehörigen Bauteile und Materialien verwendet.

Korrosion:

Der Korrosionswiderstand wird nach DIN EN-ISO 14713-1 in sogenannte Korrosivitätskategorien von C1-C5 eingeteilt. Hierbei ist festgelegt in welcher Ausführung das ursprüngliche Material von HALFEN Ankerschiene und HALFEN-Schraube/Mutter/Unterlegscheibe bestehen muss, um den entsprechenden Anforderungen der Korrosivitätsklassen gerecht zu werden.

Bei HALFEN-Schienen ist darauf zu achten, dass Profil und Anker denselben Korrosionsschutz erfahren, da ein Schutz der Anker durch den Beton nicht immer gegeben ist.

C2-C3(mäßig-mittel)

HALFEN-Schienen-Profil: feuerverzinkt (fv), Auflage >55 micro;m

HALFEN-Schienen-Anker: feuerverzinkt (fv), Auflage >55 micro;m

HALFEN-Schraube, Unterlegscheibe: und Mutter: feuerverzinkt (fv), Auflage >50 micro;m, bzw. galvanischverzinkt-mit Sonderbeschichtung (gv-s); Auflage >12 micro;m

Verwendungszweck: Betonbauteile in Innenräumen mit normaler Luftfeuchtigkeit wie z.Bsp.: Büroräume, Schulen, Krankenhäuser, Verkaufsräume mit Ausnahme von Feuchträumen und Räume mit permanenter Durchfeuchtung.

C4-C5(hoch-sehr hoch)

HALFEN-Schienen-Profil: Edelstahl C4: 1.4401/1.4404/1.4571(A4)/1.4362(L4)//

C5: 1.4462(F4)/ 1.4529/ 1.4547(HC)

HALFEN-Schienen-Anker: Edelstahl C4: 1.4401/1.4404/1.4571(A4)/1.4362(L4)//

C5: 1.4462(F4)/ 1.4529(HC)

HALFEN-Schraube, Unterlegscheibe: und Mutter: Edelstahl

C4: 1.4401/1.4404/1.4571(A4-50/A4-70)/1.4362(L4-70)//

C5: 1.4462(F4-70)/ 1.4529/ 1.4547(HC-50/HC-70)

Verwendungszweck: Anwendungen mit mittlerem bis hohem Korrosionswiderstand, z.B. Feuchträume, witterungsanfällige Bereiche, Industrieumgebung, in Meeresnähe und in unzugänglichen Bereichen, Bereiche mit hoher Korrosionsbelastung durch Chloride und Schwefeldioxid (einschließlich der Konzentration von Schadstoffen, z.B. bei Bauteilen in Salzwasser und in Straßentunneln).

Tragfähigkeit:

Unsere unterschiedlichen HALFEN-Schienen erfüllen folgende Anforderungen in punkto Stahltragfähigkeiten:

kaltgewalzte HALFEN-Schienen

Leichte bis mittelschwere Anforderungen (N(Rk,s,c) von 9kN bis ~ 55kN):

**Ergänzungen zur StLB HB-022+ABK-020****Ausschreibungstexte ZZZ**

Leistungsverzeichnis

gedruckt am 15.11.2023  
LB-HB-022+ABK-020 Preisangaben in EUR

HTA-CE 28/15:  $N(Rk,s,c) = 9 \text{ kN}$   
 HTA-CE 38/17:  $N(Rk,s,c) = 18 \text{ kN}$   
 HTA-CE 40/25:  $N(Rk,s,c) = 20 \text{ kN}$   
 HTA-CE 49/30:  $N(Rk,s,c) = 31 \text{ kN}$   
 HTA-CE 54/33:  $N(Rk,s,c) = 55 \text{ kN}$

warmgewalzte HALFEN-Schienen:

mittelschwere bis schwere Anforderungen ( $N(Rk,s,c)$  von 29kN bis ~ 100kN):

HTA-CE 40/22P:  $N(Rk,s,c) = 29 \text{ kN}$   
 HTA-CE 50/30P:  $N(Rk,s,c) = 39 \text{ kN}$   
 HTA-CE 52/34:  $N(Rk,s,c) = 55 \text{ kN}$   
 HTA-CE 55/42:  $N(Rk,s,c) = 80 \text{ kN}$   
 HTA-CE 72/48:  $N(Rk,s,c) = 100 \text{ kN}$

01.15 00 + Folgende Angaben und Anforderungen an die Art und Weise der Leistungserbringung gelten als vereinbart und sind in die Einheitspreise einkalkuliert.

**01.15 00A + Material/Erzeugnis n.W.AN zu 0115**

Das Verwenden nachstehend angebotener Materialien/Erzeugnisse zu den angegebenen Positionen dieser ULG wird vereinbart:

Betrifft Position(en):

Material/Erzeugnis nach Wahl des Auftragnehmers (AN).

Angeboten: (.....)

**01.15 00B + Material/Erzeugnis Beispiel AG zu 0115**

Das Verwenden nachstehend angebotener Materialien/Erzeugnisse zu den angegebenen Positionen dieser ULG wird vereinbart:

Betrifft Position(en):

Beispielhaftes Material/Erzeugnis:

Angeboten ist das beispielhafte oder ein Material/Erzeugnis gleichwertiger Art.

Kriterien der Gleichwertigkeit:

Angeboten: (.....)

**01.16 + Verankerung Schienen HZA DYNAGRIP (LEVIAT, HALFEN)**

Version: 2023-06

Im Folgenden ist das Liefern und Einbauen/Montieren beschrieben. Die Montage einschließlich aller Befestigungsmittel ist in die Einheitspreise einkalkuliert.

**Verarbeitungsrichtlinien:**

Die Verarbeitungsrichtlinien des Erzeugers werden eingehalten. Es werden nur die dem System zugehörigen Bauteile und Materialien verwendet.

Korrosionsschutz:

Der Korrosionswiderstand wird nach DIN EN-ISO 14713-1 in sogenannte Korrosivitätskategorien von C1-C5 eingeteilt. Hierbei ist festgelegt, in welcher Ausführung das ursprüngliche Material von HALFEN Ankerschiene und HALFEN-Schraube/Mutter/Unterlegscheibe bestehen muss, um den entsprechenden Anforderungen der Korrosivitätsklassen gerecht zu werden.

Bei HALFEN-Schienen ist darauf zu achten, dass Profil und Anker denselben Korrosionsschutz erfahren, da ein Schutz der Anker durch den Beton nicht immer gegeben ist.

C2-C3(mäßig-mittel)

HALFEN-Schienen-Profil: feuerverzinkt (fv), Auflage >55 micro;m

HALFEN-Schienen-Anker: feuerverzinkt (fv), Auflage >55 micro;m

HALFEN-Schraube, Unterlegscheibe: und Mutter: feuerverzinkt (fv), Auflage >50micro;m, bzw. galvanischverzinkt-mit Sonderbeschichtung (gv-s); Auflage >12 micro;m

Verwendungszweck: Betonbauteile in Innenräumen mit normaler Luftfeuchtigkeit wie z.Bsp.:

**Ergänzungen zur StLB HB-022+ABK-020****Ausschreibungstexte ZZZ**

Leistungsverzeichnis

gedruckt am 15.11.2023

LB-HB-022+ABK-020

Preisangaben in EUR

Bürräume, Schulen, Krankenhäuser, Verkaufsräume mit Ausnahme von Feuchträumen und Räume mit permanenter Durchfeuchtung.

C4-C5(hoch-sehr hoch)

HALFEN-Schienen-Profil:Edelstahl C4:1.4401/1.4404/1.4571(A4)/1.4362(L4)//

C5:1.4462(F4)/ 1.4529/ 1.4547(HC)

HALFEN-Schienen-Anker:Edelstahl C4:1.4401/1.4404/1.4571(A4)/1.4362(L4)//

C5:1.4462(F4)/ 1.4529(HC)

HALFEN-Schraube, Unterlegscheibe:und Mutter:Edelstahl

C4:1.4401/1.4404/1.4571(A4-50/A4-70)/1.4362(L4-70)//

C5:1.4462(F4-70)/ 1.4529/ 1.4547(HC-50/HC-70)

Verwendungszweck: Anwendungen mit mittlerem bis hohem Korrosionswiderstand, z.B. Feuchträume, witterungsanfällige Bereiche, Industrieumgebung, in Meeresnähe und in unzugänglichen Bereichen, Bereiche mit hoher Korrosionsbelastung durch Chloride und Schwefeldioxid (einschließlich der Konzentration von Schadstoffen, z.B. bei Bauteilen in Salzwasser und in Straßentunneln).

Tragfähigkeit:

Unsere unterschiedlichen HALFEN-Schienen HZA DYNAGRIP erfüllen folgende Anforderungen in punkto Stahltragfähigkeiten:

warmgewalzte HALFEN-Schienen HZA DYNAGRIP:

mittelschwere bis schwere Anforderungen (N(Rk,s,c) von 20kN bis ~ 94kN):

HZA 29/20 DYNAGRIP: N(Rk,s,c) = 20 kN

HZA 38/23 DYNAGRIP: N(Rk,s,c) = 31 kN

HZA 41/27 DYNAGRIP: N(Rk,s,c) = 53 kN

HZA 53/34 DYNAGRIP: N(Rk,s,c) = 55 kN

HZA 64/44 DYNAGRIP: N(Rk,s,c) = 94 kN

01.16 00 + Folgende Angaben und Anforderungen an die Art und Weise der Leistungserbringung gelten als vereinbart und sind in die Einheitspreise einkalkuliert.

**01.16 00A + Material/Erzeugnis n.W.AN zu 0116**

Das Verwenden nachstehend angebotener Materialien/Erzeugnisse zu den angegebenen Positionen dieser ULG wird vereinbart:

Betrifft Position(en): \_\_\_\_\_

Material/Erzeugnis nach Wahl des Auftragnehmers (AN).

Angeboten: (.....)

**01.16 00B + Material/Erzeugnis Beispiel AG zu 0116**

Das Verwenden nachstehend angebotener Materialien/Erzeugnisse zu den angegebenen Positionen dieser ULG wird vereinbart:

Betrifft Position(en): \_\_\_\_\_

Beispielhaftes Material/Erzeugnis: \_\_\_\_\_

Angeboten ist das beispielhafte oder ein Material/Erzeugnis gleichwertiger Art.

Kriterien der Gleichwertigkeit: \_\_\_\_\_

Angeboten: (.....)

**01.17 + Verankerung Schiene HZA-PS (LEVIAT, HALFEN)**

Version: 2023-06

Im Folgenden ist das Liefern und Einbauen/Montieren beschrieben. Die Montage einschließlich aller Befestigungsmittel ist in die Einheitspreise einkalkuliert.

**Verarbeitungsrichtlinien:**

Die Verarbeitungsrichtlinien des Erzeugers werden eingehalten. Es werden nur die dem System

**Ergänzungen zur StLB HB-022+ABK-020****Ausschreibungstexte ZZZ**

Leistungsverzeichnis

gedruckt am 15.11.2023  
LB-HB-022+ABK-020 Preisangaben in EUR

zugehörigen Bauteile und Materialien verwendet.

Korrosionsschutz:

Der Korrosionswiderstand wird nach DIN EN-ISO 14713-1 in sogenannte Korrosivitätskategorien von C1-C5 eingeteilt. Hierbei ist festgelegt, in welcher Ausführung das ursprüngliche Material von HALFEN Ankerschiene und HALFEN-Schraube/Mutter/Unterlegscheibe bestehen muss, um den entsprechenden Anforderungen der Korrosivitätsklassen gerecht zu werden.

Bei HALFEN-Schienen ist darauf zu achten, dass Profil und Anker denselben Korrosionsschutz erfahren, da ein Schutz der Anker durch den Beton nicht immer gegeben ist.

C2-C3(mäßig-mittel)

HALFEN-Schienen-Profil: feuerverzinkt (fv), Auflage >55 micro;m

HALFEN-Schienen-Anker: feuerverzinkt (fv), Auflage >55 micro;m

HALFEN-Schraube, Unterlegscheibe: und Mutter: feuerverzinkt (fv), Auflage >50micro;m, bzw. galvanischverzinkt-mit Sonderbeschichtung (gv-s); Auflage >12 micro;m

Verwendungszweck: Betonbauteile in Innenräumen mit normaler Luftfeuchtigkeit wie z.Bsp.: Büroräume, Schulen, Krankenhäuser, Verkaufsräume mit Ausnahme von Feuchträumen und Räume mit permanenter Durchfeuchtung.

C4-C5(hoch-sehr hoch)

HALFEN-Schienen-Profil: Edelstahl C4: 1.4401/1.4404/1.4571(A4)/1.4362(L4)//

C5: 1.4462(F4)/ 1.4529/ 1.4547(HC)

HALFEN-Schienen-Anker: Edelstahl C4: 1.4401/1.4404/1.4571(A4)/1.4362(L4)//

C5: 1.4462(F4)/ 1.4529(HC)

HALFEN-Schraube, Unterlegscheibe: und Mutter: Edelstahl

C4: 1.4401/1.4404/1.4571(A4-50/A4-70)/1.4362(L4-70)//

C5: 1.4462(F4-70)/ 1.4529/ 1.4547(HC-50/HC-70)

Verwendungszweck: Anwendungen mit mittlerem bis hohem Korrosionswiderstand, z.B. Feuchträume, witterungsanfällige Bereiche, Industrieumgebung, in Meeresnähe und in unzugänglichen Bereichen, Bereiche mit hoher Korrosionsbelastung durch Chloride und Schwefeldioxid (einschließlich der Konzentration von Schadstoffen, z.B. bei Bauteilen in Salzwasser und in Straßentunneln).

Tragfähigkeit:

Unsere unterschiedlichen HALFEN-Schienen HZA PS erfüllen folgende Anforderungen in punkto Stahltragfähigkeiten:

warmgewalzte HALFEN-Schienen HZA PS:

mittelschwere bis schwere Anforderungen (N(Rk,s,c) von 22kN bis ~ 106kN):

HZA-PS 29/20: N(Rk,s,c) = 22 kN

HZA-PS 38/23: N(Rk,s,c) = 39 kN

HZA-PS 41/27: N(Rk,s,c) = 53 kN

HZA-PS 53/34: N(Rk,s,c) = 82 kN

HZA-PS 64/44: N(Rk,s,c) = 106 kN

01.17 00 + Folgende Angaben und Anforderungen an die Art und Weise der Leistungserbringung gelten als vereinbart und sind in die Einheitspreise einkalkuliert.

**01.17 00A + Material/Erzeugnis n.W.AN zu 0117**

Das Verwenden nachstehend angebotener Materialien/Erzeugnisse zu den angegebenen Positionen dieser ULG wird vereinbart:

Betrifft Position(en):                     

Material/Erzeugnis nach Wahl des Auftragnehmers (AN).

Angeboten: (                    )

**Ergänzungen zur StLB HB-022+ABK-020****Ausschreibungstexte ZZZ**

Leistungsverzeichnis

gedruckt am 15.11.2023  
LB-HB-022+ABK-020 Preisangaben in EUR**01.17 00B + Material/Erzeugnis Beispiel AG zu 01I7**

Das Verwenden nachstehend angebotener Materialien/Erzeugnisse zu den angegebenen Positionen dieser ULG wird vereinbart:

Betrifft Position(en): [REDACTED]

Beispielhaftes Material/Erzeugnis: [REDACTED]

Angeboten ist das beispielhafte oder ein Material/Erzeugnis gleichwertiger Art.

Kriterien der Gleichwertigkeit: [REDACTED]

Angeboten: (. . . . .)

**01.18 + Verankerung Schrauben HS (LEVIAT, HALFEN)**

Version: 2023-06

Im Folgenden ist das Liefern und Einbauen/Montieren beschrieben. Die Montage einschließlich aller Befestigungsmittel (inkl. passender Sechskantmutter) ist in die Einheitspreise einkalkuliert.

**Verarbeitungsrichtlinien:**

Die Verarbeitungsrichtlinien des Erzeugers werden eingehalten. Es werden nur die dem System zugehörigen Bauteile und Materialien verwendet.

01.18 00 + Folgende Angaben und Anforderungen an die Art und Weise der Leistungserbringung gelten als vereinbart und sind in die Einheitspreise einkalkuliert.

**01.18 00A + Material/Erzeugnis n.W.AN zu 01I8**

Das Verwenden nachstehend angebotener Materialien/Erzeugnisse zu den angegebenen Positionen dieser ULG wird vereinbart:

Betrifft Position(en): [REDACTED]

Material/Erzeugnis nach Wahl des Auftragnehmers (AN).

Angeboten: (. . . . .)

**01.18 00B + Material/Erzeugnis Beispiel AG zu 01I8**

Das Verwenden nachstehend angebotener Materialien/Erzeugnisse zu den angegebenen Positionen dieser ULG wird vereinbart:

Betrifft Position(en): [REDACTED]

Beispielhaftes Material/Erzeugnis: [REDACTED]

Angeboten ist das beispielhafte oder ein Material/Erzeugnis gleichwertiger Art.

Kriterien der Gleichwertigkeit: [REDACTED]

Angeboten: (. . . . .)

**01.19 + Verankerung Schrauben HZS gezahnt (LEVIAT, HALFEN)**

Version: 2023-06

Im Folgenden ist das Liefern und Einbauen/Montieren beschrieben. Die Montage einschließlich aller Befestigungsmittel (inkl. passender Sechskantmutter) ist in die Einheitspreise einkalkuliert.

**Verarbeitungsrichtlinien:**

Die Verarbeitungsrichtlinien des Erzeugers werden eingehalten. Es werden nur die dem System zugehörigen Bauteile und Materialien verwendet.

01.19 00 + Folgende Angaben und Anforderungen an die Art und Weise der Leistungserbringung gelten als vereinbart und sind in die Einheitspreise einkalkuliert.

**01.19 00A + Material/Erzeugnis n.W.AN zu 01I9**

Das Verwenden nachstehend angebotener Materialien/Erzeugnisse zu den angegebenen Positionen dieser ULG wird vereinbart:

**Ergänzungen zur StLB HB-022+ABK-020****Ausschreibungstexte ZZZ**

Leistungsverzeichnis

gedruckt am 15.11.2023  
LB-HB-022+ABK-020 Preisangaben in EUR

Betrifft Position(en):   
 Material/Erzeugnis nach Wahl des Auftragnehmers (AN).  
 Angeboten: (.....)

**01.I9 00B + Material/Erzeugnis Beispiel AG zu 01I9**

Das Verwenden nachstehend angebotener Materialien/Erzeugnisse zu den angegebenen Positionen dieser ULG wird vereinbart:

Betrifft Position(en):   
 Beispielhaftes Material/Erzeugnis:   
 Angeboten ist das beispielhafte oder ein Material/Erzeugnis gleichwertiger Art.  
 Kriterien der Gleichwertigkeit:   
 Angeboten: (.....)

**01.IA + Verankerung Kantenschutzwinkel HKW (LEVIAT, HALFEN)**

Version: 2023-06

Im Folgenden ist das Liefern und Einbauen/Montieren beschrieben. Die Montage einschließlich aller Befestigungsmittel ist in die Einheitspreise einkalkuliert.

**Verarbeitungsrichtlinien:**

Die Verarbeitungsrichtlinien des Erzeugers werden eingehalten. Es werden nur die dem System zugehörigen Bauteile und Materialien verwendet.

01.IA 00 + Folgende Angaben und Anforderungen an die Art und Weise der Leistungserbringung gelten als vereinbart und sind in die Einheitspreise einkalkuliert.

**01.IA 00A + Material/Erzeugnis n.W.AN zu 01IA**

Das Verwenden nachstehend angebotener Materialien/Erzeugnisse zu den angegebenen Positionen dieser ULG wird vereinbart:

Betrifft Position(en):   
 Material/Erzeugnis nach Wahl des Auftragnehmers (AN).  
 Angeboten: (.....)

**01.IA 00B + Material/Erzeugnis Beispiel AG zu 01IA**

Das Verwenden nachstehend angebotener Materialien/Erzeugnisse zu den angegebenen Positionen dieser ULG wird vereinbart:

Betrifft Position(en):   
 Beispielhaftes Material/Erzeugnis:   
 Angeboten ist das beispielhafte oder ein Material/Erzeugnis gleichwertiger Art.  
 Kriterien der Gleichwertigkeit:   
 Angeboten: (.....)

**01.IB + Verankerung Maueranschlussschienen HMS (LEVIAT, HALFEN)**

Version: 2023-06

Im Folgenden ist das Liefern und Einbauen/Montieren beschrieben. Die Montage einschließlich aller Befestigungsmittel ist in die Einheitspreise einkalkuliert.

**Verarbeitungsrichtlinien:**

Die Verarbeitungsrichtlinien des Erzeugers werden eingehalten. Es werden nur die dem System zugehörigen Bauteile und Materialien verwendet.

01.IB 00 + Folgende Angaben und Anforderungen an die Art und Weise der Leistungserbringung gelten als vereinbart und sind in die Einheitspreise einkalkuliert.



**Ergänzungen zur StLB HB-022+ABK-020****Ausschreibungstexte ZZZ**

Leistungsverzeichnis

gedruckt am 15.11.2023  
LB-HB-022+ABK-020 Preisangaben in EUR**01.IB 00A + Material/Erzeugnis n.W.AN zu 0IIB**

Das Verwenden nachstehend angebotener Materialien/Erzeugnisse zu den angegebenen Positionen dieser ULG wird vereinbart:

Betrifft Position(en):

Material/Erzeugnis nach Wahl des Auftragnehmers (AN).

Angeboten: (.....)

**01.IB 00B + Material/Erzeugnis Beispiel AG zu 0IIB**

Das Verwenden nachstehend angebotener Materialien/Erzeugnisse zu den angegebenen Positionen dieser ULG wird vereinbart:

Betrifft Position(en):

Beispielhaftes Material/Erzeugnis:

Angeboten ist das beispielhafte oder ein Material/Erzeugnis gleichwertiger Art.

Kriterien der Gleichwertigkeit:

Angeboten: (.....)

**01.IC + Verankerung Trapezblech-Befestig-sch. HTU-S (LEVIAT, HALFEN)**

Version: 2023-06

Im Folgenden ist das Liefern und Einbauen/Montieren beschrieben. Die Montage einschließlich aller Befestigungsmittel ist in die Einheitspreise einkalkuliert.

**Verarbeitungsrichtlinien:**

Die Verarbeitungsrichtlinien des Erzeugers werden eingehalten. Es werden nur die dem System zugehörigen Bauteile und Materialien verwendet.

01.IC 00 + Folgende Angaben und Anforderungen an die Art und Weise der Leistungserbringung gelten als vereinbart und sind in die Einheitspreise einkalkuliert.

**01.IC 00A + Material/Erzeugnis n.W.AN zu 0IIC**

Das Verwenden nachstehend angebotener Materialien/Erzeugnisse zu den angegebenen Positionen dieser ULG wird vereinbart:

Betrifft Position(en):

Material/Erzeugnis nach Wahl des Auftragnehmers (AN).

Angeboten: (.....)

**01.IC 00B + Material/Erzeugnis Beispiel AG zu 0IIC**

Das Verwenden nachstehend angebotener Materialien/Erzeugnisse zu den angegebenen Positionen dieser ULG wird vereinbart:

Betrifft Position(en):

Beispielhaftes Material/Erzeugnis:

Angeboten ist das beispielhafte oder ein Material/Erzeugnis gleichwertiger Art.

Kriterien der Gleichwertigkeit:

Angeboten: (.....)

**01.ID + Betonfassade (LEVIAT, HALFEN)**

Version: 2023-06

Im Folgenden ist das Liefern und Einbauen/Montieren beschrieben. Die Montage einschließlich aller Befestigungsmittel ist in die Einheitspreise einkalkuliert.

**Verarbeitungsrichtlinien:**

Die Verarbeitungsrichtlinien des Erzeugers werden eingehalten. Es werden nur die dem System



**Ergänzungen zur StLB HB-022+ABK-020****Ausschreibungstexte ZZZ**

Leistungsverzeichnis

gedruckt am 15.11.2023  
LB-HB-022+ABK-020 Preisangaben in EUR

zugehörigen Bauteile und Materialien verwendet.

Vorbehaltlich abweichender Anforderungen nach abgeschlossener statischer Ausarbeitung!

01.ID 00 + Folgende Angaben und Anforderungen an die Art und Weise der Leistungserbringung gelten als vereinbart und sind in die Einheitspreise einkalkuliert.

**01.ID 00A + Material/Erzeugnis n.W.AN zu 0IID**

Das Verwenden nachstehend angebotener Materialien/Erzeugnisse zu den angegebenen Positionen dieser ULG wird vereinbart:

Betrifft Position(en): \_\_\_\_\_

Material/Erzeugnis nach Wahl des Auftragnehmers (AN).

Angeboten: (.....)

**01.ID 00B + Material/Erzeugnis Beispiel AG zu 0IID**

Das Verwenden nachstehend angebotener Materialien/Erzeugnisse zu den angegebenen Positionen dieser ULG wird vereinbart:

Betrifft Position(en): \_\_\_\_\_

Beispielhaftes Material/Erzeugnis: \_\_\_\_\_

Angeboten ist das beispielhafte oder ein Material/Erzeugnis gleichwertiger Art.

Kriterien der Gleichwertigkeit: \_\_\_\_\_

Angeboten: (.....)

**01.IE + Verblendmauerwerk (LEVIAT, HALFEN)**

Version: 2023-06

Im Folgenden ist das Liefern und Einbauen/Montieren beschrieben. Die Montage einschließlich aller Befestigungsmittel ist in die Einheitspreise einkalkuliert.

**Verarbeitungsrichtlinien:**

Die Verarbeitungsrichtlinien des Erzeugers werden eingehalten. Es werden nur die dem System zugehörigen Bauteile und Materialien verwendet.

01.IE 00 + Folgende Angaben und Anforderungen an die Art und Weise der Leistungserbringung gelten als vereinbart und sind in die Einheitspreise einkalkuliert.

**01.IE 00A + Material/Erzeugnis n.W.AN zu 0IIE**

Das Verwenden nachstehend angebotener Materialien/Erzeugnisse zu den angegebenen Positionen dieser ULG wird vereinbart:

Betrifft Position(en): \_\_\_\_\_

Material/Erzeugnis nach Wahl des Auftragnehmers (AN).

Angeboten: (.....)

**01.IE 00B + Material/Erzeugnis Beispiel AG zu 0IIE**

Das Verwenden nachstehend angebotener Materialien/Erzeugnisse zu den angegebenen Positionen dieser ULG wird vereinbart:

Betrifft Position(en): \_\_\_\_\_

Beispielhaftes Material/Erzeugnis: \_\_\_\_\_

Angeboten ist das beispielhafte oder ein Material/Erzeugnis gleichwertiger Art.

Kriterien der Gleichwertigkeit: \_\_\_\_\_

Angeboten: (.....)

**01.IF + Natursteinverankerungen Teil 1 (LEVIAT, HALFEN)**

Version: 2023-06

**Ergänzungen zur StLB HB-022+ABK-020****Ausschreibungstexte ZZZ**

Leistungsverzeichnis

gedruckt am 15.11.2023

LB-HB-022+ABK-020

Preisangaben in EUR

Im Folgenden ist das Liefern und Einbauen/Montieren beschrieben. Die Montage einschließlich aller Befestigungsmittel ist in die Einheitspreise einkalkuliert.

**Verarbeitungsrichtlinien:**

Die Verarbeitungsrichtlinien des Erzeugers werden eingehalten. Es werden nur die dem System zugehörigen Bauteile und Materialien verwendet.

01.IF 00 + Folgende Angaben und Anforderungen an die Art und Weise der Leistungserbringung gelten als vereinbart und sind in die Einheitspreise einkalkuliert.

**01.IF 00A + Material/Erzeugnis n.W.AN zu 01IF**

Das Verwenden nachstehend angebotener Materialien/Erzeugnisse zu den angegebenen Positionen dieser ULG wird vereinbart:

Betrifft Position(en): \_\_\_\_\_

Material/Erzeugnis nach Wahl des Auftragnehmers (AN).

Angeboten: (.....)

**01.IF 00B + Material/Erzeugnis Beispiel AG zu 01IF**

Das Verwenden nachstehend angebotener Materialien/Erzeugnisse zu den angegebenen Positionen dieser ULG wird vereinbart:

Betrifft Position(en): \_\_\_\_\_

Beispielhaftes Material/Erzeugnis: \_\_\_\_\_

Angeboten ist das beispielhafte oder ein Material/Erzeugnis gleichwertiger Art.

Kriterien der Gleichwertigkeit: \_\_\_\_\_

Angeboten: (.....)

**01.IG + Natursteinverankerung Teil 2 (LEVIAT, HALFEN)**

Version: 2023-06

Im Folgenden ist das Liefern und Einbauen/Montieren beschrieben. Die Montage einschließlich aller Befestigungsmittel ist in die Einheitspreise einkalkuliert.

**Verarbeitungsrichtlinien:**

Die Verarbeitungsrichtlinien des Erzeugers werden eingehalten. Es werden nur die dem System zugehörigen Bauteile und Materialien verwendet.

01.IG 00 + Folgende Angaben und Anforderungen an die Art und Weise der Leistungserbringung gelten als vereinbart und sind in die Einheitspreise einkalkuliert.

**01.IG 00A + Material/Erzeugnis n.W.AN zu 01IG**

Das Verwenden nachstehend angebotener Materialien/Erzeugnisse zu den angegebenen Positionen dieser ULG wird vereinbart:

Betrifft Position(en): \_\_\_\_\_

Material/Erzeugnis nach Wahl des Auftragnehmers (AN).

Angeboten: (.....)

**01.IG 00B + Material/Erzeugnis Beispiel AG zu 01IG**

Das Verwenden nachstehend angebotener Materialien/Erzeugnisse zu den angegebenen Positionen dieser ULG wird vereinbart:

Betrifft Position(en): \_\_\_\_\_

Beispielhaftes Material/Erzeugnis: \_\_\_\_\_

Angeboten ist das beispielhafte oder ein Material/Erzeugnis gleichwertiger Art.

Kriterien der Gleichwertigkeit: \_\_\_\_\_

Angeboten: (.....)

**Ergänzungen zur StLB HB-022+ABK-020****Ausschreibungstexte ZZZ**

Leistungsverzeichnis

gedruckt am 15.11.2023  
LB-HB-022+ABK-020 Preisangaben in EUR**01.IH + Deckenanker SOF (LEVIAT, HALFEN)**

Version: 2023-06

Im Folgenden ist das Liefern und Einbauen/Montieren beschrieben. Die Montage einschließlich aller Befestigungsmittel ist in die Einheitspreise einkalkuliert.

**Verarbeitungsrichtlinien:**

Die Verarbeitungsrichtlinien des Erzeugers werden eingehalten. Es werden nur die dem System zugehörigen Bauteile und Materialien verwendet.

01.IH 00 + Folgende Angaben und Anforderungen an die Art und Weise der Leistungserbringung gelten als vereinbart und sind in die Einheitspreise einkalkuliert.

**01.IH 00A + Material/Erzeugnis n.W.AN zu 01IH**

Das Verwenden nachstehend angebotener Materialien/Erzeugnisse zu den angegebenen Positionen dieser ULG wird vereinbart:

Betrifft Position(en): \_\_\_\_\_

Material/Erzeugnis nach Wahl des Auftragnehmers (AN).

Angeboten: (.....)

**01.IH 00B + Material/Erzeugnis Beispiel AG zu 01IH**

Das Verwenden nachstehend angebotener Materialien/Erzeugnisse zu den angegebenen Positionen dieser ULG wird vereinbart:

Betrifft Position(en): \_\_\_\_\_

Beispielhaftes Material/Erzeugnis: \_\_\_\_\_

Angeboten ist das beispielhafte oder ein Material/Erzeugnis gleichwertiger Art.

Kriterien der Gleichwertigkeit: \_\_\_\_\_

Angeboten: (.....)

**01.II + Stabsysteme (LEVIAT, HALFEN)**

Version: 2023-06

Im Folgenden ist das Liefern und Einbauen/Montieren beschrieben. Die Montage einschließlich aller Befestigungsmittel ist in die Einheitspreise einkalkuliert.

**Verarbeitungsrichtlinien:**

Die Verarbeitungsrichtlinien des Erzeugers werden eingehalten. Es werden nur die dem System zugehörigen Bauteile und Materialien verwendet.

01.II 00 + Folgende Angaben und Anforderungen an die Art und Weise der Leistungserbringung gelten als vereinbart und sind in die Einheitspreise einkalkuliert.

**01.II 00A + Material/Erzeugnis n.W.AN zu 01II**

Das Verwenden nachstehend angebotener Materialien/Erzeugnisse zu den angegebenen Positionen dieser ULG wird vereinbart:

Betrifft Position(en): \_\_\_\_\_

Material/Erzeugnis nach Wahl des Auftragnehmers (AN).

Angeboten: (.....)

**01.II 00B + Material/Erzeugnis Beispiel AG zu 01II**

Das Verwenden nachstehend angebotener Materialien/Erzeugnisse zu den angegebenen Positionen dieser ULG wird vereinbart:

Betrifft Position(en): \_\_\_\_\_

Beispielhaftes Material/Erzeugnis: \_\_\_\_\_

**Ergänzungen zur StLB HB-022+ABK-020****Ausschreibungstexte ZZZ**

Leistungsverzeichnis

gedruckt am 15.11.2023

LB-HB-022+ABK-020

Preisangaben in EUR

Angeboten ist das beispielhafte oder ein Material/Erzeugnis gleichwertiger Art.

Kriterien der Gleichwertigkeit: \_\_\_\_\_

Angeboten: (.....)

**01.IJ + Montagetechnik (LEVIAT, HALFEN)**

Version: 2023-06

Im Folgenden ist das Liefern und Einbauen/Montieren beschrieben. Die Montage einschließlich aller Befestigungsmittel ist in die Einheitspreise einkalkuliert.

**Verarbeitungsrichtlinien:**

Die Verarbeitungsrichtlinien des Erzeugers werden eingehalten. Es werden nur die dem System zugehörigen Bauteile und Materialien verwendet.

Korrosionsschutz:

Der Korrosionswiderstand wird nach DIN EN-ISO 14713-1 in sogenannte Korrosivitätskategorien von C1-C5 eingeteilt. Hierbei ist festgelegt, in welcher Ausführung das ursprüngliche Material von HALFEN Montagetechnik und HALFEN-Schraube/Mutter/Unterlegscheibe bestehen muss, um den entsprechenden Anforderungen der Korrosivitätsklassen gerecht zu werden.

C2-C3(mäßig-mittel)

HALFEN-Schienen-Profil: feuerverzinkt (fv), Auflage &gt;55 micro;m

HALFEN-Schraube, Unterlegscheibe: und Mutter: feuerverzinkt (fv), Auflage &gt;50 micro;m, bzw. galvanischverzinkt-mit Sonderbeschichtung (gv-s); Auflage &gt;12 micro;m

Verwendungszweck: Betonbauteile in Innenräumen mit normaler Luftfeuchtigkeit wie z.Bsp.: Büroräume, Schulen, Krankenhäuser, Verkaufsräume mit Ausnahme von Feuchträumen und Räume mit permanenter Durchfeuchtung.

C4-C5(hoch-sehr hoch)

HALFEN-Schienen-Profil:Edelstahl C4:1.4401/1.4404/1.4571(A4)/1.4362(L4)//

C5:1.4462(F4)/ 1.4529/ 1.4547(HC)

HALFEN-Schraube, Unterlegscheibe: und Mutter:Edelstahl

C4:1.4401/1.4404/1.4571(A4-50/A4-70)/1.4362(L4-70)//

C5:1.4462(F4-70)/ 1.4529/ 1.4547(HC-50/HC-70)

Verwendungszweck: Anwendungen mit mittlerem bis hohem Korrosionswiderstand, z.B. HALFEN Feuchträume, witterungsanfällige Bereiche, Industrieumgebung, in Meeresnähe und in unzugänglichen Bereichen, Bereiche mit hoher Korrosionsbelastung durch Chloride und Schwefeldioxid (einschließlich der Konzentration von Schadstoffen, z.B. bei Bauteilen in Salzwasser und in Straßentunneln).

01.IJ 00 + Folgende Angaben und Anforderungen an die Art und Weise der Leistungserbringung gelten als vereinbart und sind in die Einheitspreise einkalkuliert.

**01.IJ 00A + Material/Erzeugnis n.W.AN zu 01IJ**

Das Verwenden nachstehend angebotener Materialien/Erzeugnisse zu den angegebenen Positionen dieser ULG wird vereinbart:

Betrifft Position(en): \_\_\_\_\_

Material/Erzeugnis nach Wahl des Auftragnehmers (AN).

Angeboten: (.....)

**01.IJ 00B + Material/Erzeugnis Beispiel AG zu 01IJ**

Das Verwenden nachstehend angebotener Materialien/Erzeugnisse zu den angegebenen Positionen dieser ULG wird vereinbart:

Betrifft Position(en): \_\_\_\_\_

Beispielhaftes Material/Erzeugnis: \_\_\_\_\_

**Ergänzungen zur StLB HB-022+ABK-020****Ausschreibungstexte ZZZ**

Leistungsverzeichnis

gedruckt am 15.11.2023

LB-HB-022+ABK-020

Preisangaben in EUR

Angeboten ist das beispielhafte oder ein Material/Erzeugnis gleichwertiger Art.

Kriterien der Gleichwertigkeit: 

Angeboten: (.....)

**01.IK + Konsole KON (LEVIAT, HALFEN)**

Version: 2023-06

Im Folgenden ist das Liefern und Einbauen/Montieren beschrieben. Die Montage einschließlich aller Befestigungsmittel ist in die Einheitspreise einkalkuliert.

**Verarbeitungsrichtlinien:**

Die Verarbeitungsrichtlinien des Erzeugers werden eingehalten. Es werden nur die dem System zugehörigen Bauteile und Materialien verwendet.

Allgemeine Vorbemerkungen:

Zur technischen Ausführung sind alle zum Ausführungszeitpunkt gültigen EN- und DIN-Normen, statische Erfordernisse, Arbeitsstättenrichtlinien, Unfallverhütungsvorschriften, behördliche Erlasse und Gesetze sowie die anerkannten Regeln der Technik zu beachten. Es wird besonders auf die nachstehenden DIN-Normen und Richtlinien hingewiesen:

DIN 1045-3 Tragwerke aus Beton, Stahlbeton und Spannbeton in Verbindung mit DIN EN 13670

Anwendungsregeln

DIN 4108 Wärmeschutz im Hochbau

DIN 4109 Schallschutz im Hochbau

DIN 18195 Bauwerksabdichtungen

DIN 18202 Toleranzen im Hochbau (inkl. der Merkblätter des Zentralverbandes des deutschen Baugewerbes)

VOB Teil C

DIN 18299 Allgemeine Regelungen für Bauarbeiten jeder Art

DIN 18330 Mauerarbeiten

DIN 18331 Beton- und Stahlbetonarbeiten

DIN 18335 Stahlbauarbeiten

DIN 18351 Fassadenarbeiten

DIN 18360 Metallbauarbeiten

Ausführungshinweise:

Gefertigt aus der klassischen Montageschiene von HALFEN. Konsole mit CE Kennzeichnung nach DIN EN 1090.

Konsolen zur flexiblen Anbindung von Montagekonstruktionen unter Verwendung von systemkonformen HALFEN Schraubverbindungen. Im Rahmen der Nachweispflicht ist die Konsole gemäß der harmonisierten europäischen Normen nachgewiesen und die wesentlichen Leistungsmerkmale in den jeweiligen DoPs (Leistungserklärungen) festgelegt ([www.halfen.de/service](http://www.halfen.de/service)). Die DIN EN 1090 ist seit 01.07.14 für alle Hersteller von tragenden Bauprodukten aus Stahl bindend. Bitte etwaige Hinweise des Herstellers zur Montage und Verwendung beachten.

01.IK 00 + Folgende Angaben und Anforderungen an die Art und Weise der Leistungserbringung gelten als vereinbart und sind in die Einheitspreise einkalkuliert.

**01.IK 00A + Material/Erzeugnis n.W.AN zu 01IK**

Das Verwenden nachstehend angebotener Materialien/Erzeugnisse zu den angegebenen Positionen dieser ULG wird vereinbart:

Betrifft Position(en): 

Material/Erzeugnis nach Wahl des Auftragnehmers (AN).

Angeboten: (.....)

**Ergänzungen zur StLB HB-022+ABK-020****Ausschreibungstexte ZZZ**

Leistungsverzeichnis

gedruckt am 15.11.2023  
LB-HB-022+ABK-020 Preisangaben in EUR**01.IK 00B + Material/Erzeugnis Beispiel AG zu 01IK**

Das Verwenden nachstehend angebotener Materialien/Erzeugnisse zu den angegebenen Positionen dieser ULG wird vereinbart:

Betrifft Position(en): \_\_\_\_\_

Beispielhaftes Material/Erzeugnis: \_\_\_\_\_

Angeboten ist das beispielhafte oder ein Material/Erzeugnis gleichwertiger Art.

Kriterien der Gleichwertigkeit: \_\_\_\_\_

Angeboten: (.....)

**01.IL + Modulare Rohrhalterungssysteme (LEVIAT, HALFEN)**

Version: 2023-06

Im Folgenden ist das Liefern und Einbauen/Montieren beschrieben. Die Montage einschließlich aller Befestigungsmittel ist in die Einheitspreise einkalkuliert.

**Verarbeitungsrichtlinien:**

Die Verarbeitungsrichtlinien des Erzeugers werden eingehalten. Es werden nur die dem System zugehörigen Bauteile und Materialien verwendet.

Modulare Rohrhalterungssysteme sind auf das erforderliche Maß ablängen.

01.IL 00 + Folgende Angaben und Anforderungen an die Art und Weise der Leistungserbringung gelten als vereinbart und sind in die Einheitspreise einkalkuliert.

**01.IL 00A + Material/Erzeugnis n.W.AN zu 01IL**

Das Verwenden nachstehend angebotener Materialien/Erzeugnisse zu den angegebenen Positionen dieser ULG wird vereinbart:

Betrifft Position(en): \_\_\_\_\_

Material/Erzeugnis nach Wahl des Auftragnehmers (AN).

Angeboten: (.....)

**01.IL 00B + Material/Erzeugnis Beispiel AG zu 01IL**

Das Verwenden nachstehend angebotener Materialien/Erzeugnisse zu den angegebenen Positionen dieser ULG wird vereinbart:

Betrifft Position(en): \_\_\_\_\_

Beispielhaftes Material/Erzeugnis: \_\_\_\_\_

Angeboten ist das beispielhafte oder ein Material/Erzeugnis gleichwertiger Art.

Kriterien der Gleichwertigkeit: \_\_\_\_\_

Angeboten: (.....)

**01.IM + Dübelsysteme (LEVIAT, HALFEN)**

Version: 2023-06

Im Folgenden ist das Liefern und Einbauen/Montieren beschrieben. Die Montage einschließlich aller Befestigungsmittel ist in die Einheitspreise einkalkuliert.

**Verarbeitungsrichtlinien:**

Die Verarbeitungsrichtlinien des Erzeugers werden eingehalten. Es werden nur die dem System zugehörigen Bauteile und Materialien verwendet.

Einbaurichtlinien und Spezifikationen des Verwendbarkeitsnachweises sind zwingend zu beachten.

01.IM 00 + Folgende Angaben und Anforderungen an die Art und Weise der Leistungserbringung gelten als vereinbart und sind in die Einheitspreise einkalkuliert.

**Ergänzungen zur StLB HB-022+ABK-020****Ausschreibungstexte ZZZ**

Leistungsverzeichnis

gedruckt am 15.11.2023  
LB-HB-022+ABK-020 Preisangaben in EUR**01.IM 00A + Material/Erzeugnis n.W.AN zu 0IIM**

Das Verwenden nachstehend angebotener Materialien/Erzeugnisse zu den angegebenen Positionen dieser ULG wird vereinbart:

Betrifft Position(en): \_\_\_\_\_

Material/Erzeugnis nach Wahl des Auftragnehmers (AN).

Angeboten: (.....)

**01.IM 00B + Material/Erzeugnis Beispiel AG zu 0IIM**

Das Verwenden nachstehend angebotener Materialien/Erzeugnisse zu den angegebenen Positionen dieser ULG wird vereinbart:

Betrifft Position(en): \_\_\_\_\_

Beispielhaftes Material/Erzeugnis: \_\_\_\_\_

Angeboten ist das beispielhafte oder ein Material/Erzeugnis gleichwertiger Art.

Kriterien der Gleichwertigkeit: \_\_\_\_\_

Angeboten: (.....)

**01.IN + Liftbox f.Aufzugsbau (LEVIAT, HALFEN )**

Version: 2023-06

Im Folgenden ist das Liefern und Einbauen/Montieren beschrieben. Die Montage einschließlich aller Befestigungsmittel ist in die Einheitspreise einkalkuliert.

**Verarbeitungsrichtlinien:**

Die Verarbeitungsrichtlinien des Erzeugers werden eingehalten. Es werden nur die dem System zugehörigen Bauteile und Materialien verwendet.

01.IN 00 + Folgende Angaben und Anforderungen an die Art und Weise der Leistungserbringung gelten als vereinbart und sind in die Einheitspreise einkalkuliert.

**01.IN 00A + Material/Erzeugnis n.W.AN zu 0IIN**

Das Verwenden nachstehend angebotener Materialien/Erzeugnisse zu den angegebenen Positionen dieser ULG wird vereinbart:

Betrifft Position(en): \_\_\_\_\_

Material/Erzeugnis nach Wahl des Auftragnehmers (AN).

Angeboten: (.....)

**01.IN 00B + Material/Erzeugnis Beispiel AG zu 0IIN**

Das Verwenden nachstehend angebotener Materialien/Erzeugnisse zu den angegebenen Positionen dieser ULG wird vereinbart:

Betrifft Position(en): \_\_\_\_\_

Beispielhaftes Material/Erzeugnis: \_\_\_\_\_

Angeboten ist das beispielhafte oder ein Material/Erzeugnis gleichwertiger Art.

Kriterien der Gleichwertigkeit: \_\_\_\_\_

Angeboten: (.....)

**Ergänzungen zur StLB HB-022+ABK-020****Ausschreibungstexte ZZZ**

Leistungsverzeichnis

gedruckt am 15.11.2023  
LB-HB-022+ABK-020 Preisangaben in EUR**0S + Schöck Isokorb® (LB-Ergänzung)**

Soweit in Vorbemerkungen oder Positionstexten nicht anders angegeben, gelten für alle Leistungen dieser Gruppe folgende Regelungen.

**0S.A1 + Schöck Isokorb® XT Typ K-M1 mit Brandschutz**

Version: 2023-04

Im Folgenden ist das Liefern und Einbauen/Montieren beschrieben. Die Montage einschließlich aller Befestigungsmittel ist in die Einheitspreise einkalkuliert.

**Verarbeitungsrichtlinien:**

Die Verarbeitungsrichtlinien des Erzeugers werden eingehalten. Es werden nur die dem System zugehörigen Bauteile und Materialien verwendet.

0S.A1 00 + Folgende Angaben und Anforderungen an die Art und Weise der Leistungserbringung gelten als vereinbart und sind in die Einheitspreise einkalkuliert.

**0S.A1 00A + Material/Erzeugnis n.W.AN zu 0SA1**

Das Verwenden nachstehend angebotener Materialien/Erzeugnisse zu den angegebenen Positionen dieser ULG wird vereinbart:

Betrifft Position(en):                     

Material/Erzeugnis nach Wahl des Auftragnehmers (AN).

Angeboten: (                    )

**0S.A1 00B + Material/Erzeugnis Beispiel AG zu 0SA1**

Das Verwenden nachstehend angebotener Materialien/Erzeugnisse zu den angegebenen Positionen dieser ULG wird vereinbart:

Betrifft Position(en):                     

Beispielhaftes Material/Erzeugnis:                     

Angeboten ist das beispielhafte oder ein Material/Erzeugnis gleichwertiger Art.

Kriterien der Gleichwertigkeit:                     

Angeboten: (                    )

**0S.A2 + Schöck Isokorb® XT Typ K-M2 mit Brandschutz**

Version: 2023-04

Im Folgenden ist das Liefern und Einbauen/Montieren beschrieben. Die Montage einschließlich aller Befestigungsmittel ist in die Einheitspreise einkalkuliert.

**Verarbeitungsrichtlinien:**

Die Verarbeitungsrichtlinien des Erzeugers werden eingehalten. Es werden nur die dem System zugehörigen Bauteile und Materialien verwendet.

0S.A2 00 + Folgende Angaben und Anforderungen an die Art und Weise der Leistungserbringung gelten als vereinbart und sind in die Einheitspreise einkalkuliert.

**0S.A2 00A + Material/Erzeugnis n.W.AN zu 0SA2**

Das Verwenden nachstehend angebotener Materialien/Erzeugnisse zu den angegebenen Positionen dieser ULG wird vereinbart:

Betrifft Position(en):                     

Material/Erzeugnis nach Wahl des Auftragnehmers (AN).

Angeboten: (                    )



**Ergänzungen zur StLB HB-022+ABK-020****Ausschreibungstexte ZZZ**

Leistungsverzeichnis

gedruckt am 15.11.2023  
LB-HB-022+ABK-020 Preisangaben in EUR**0S.A2 00B + Material/Erzeugnis Beispiel AG zu 0SA2**

Das Verwenden nachstehend angebotener Materialien/Erzeugnisse zu den angegebenen Positionen dieser ULG wird vereinbart:

Betrifft Position(en): \_\_\_\_\_

Beispielhaftes Material/Erzeugnis: \_\_\_\_\_

Angeboten ist das beispielhafte oder ein Material/Erzeugnis gleichwertiger Art.

Kriterien der Gleichwertigkeit: \_\_\_\_\_

Angeboten: (.....)

**0S.A3 + Schöck Isokorb® XT Typ K-M3 mit Brandschutz**

Version: 2023-04

Im Folgenden ist das Liefern und Einbauen/Montieren beschrieben. Die Montage einschließlich aller Befestigungsmittel ist in die Einheitspreise einkalkuliert.

**Verarbeitungsrichtlinien:**

Die Verarbeitungsrichtlinien des Erzeugers werden eingehalten. Es werden nur die dem System zugehörigen Bauteile und Materialien verwendet.

0S.A3 00 + Folgende Angaben und Anforderungen an die Art und Weise der Leistungserbringung gelten als vereinbart und sind in die Einheitspreise einkalkuliert.

**0S.A3 00A + Material/Erzeugnis n.W.AN zu 0SA3**

Das Verwenden nachstehend angebotener Materialien/Erzeugnisse zu den angegebenen Positionen dieser ULG wird vereinbart:

Betrifft Position(en): \_\_\_\_\_

Material/Erzeugnis nach Wahl des Auftragnehmers (AN).

Angeboten: (.....)

**0S.A3 00B + Material/Erzeugnis Beispiel AG zu 0SA3**

Das Verwenden nachstehend angebotener Materialien/Erzeugnisse zu den angegebenen Positionen dieser ULG wird vereinbart:

Betrifft Position(en): \_\_\_\_\_

Beispielhaftes Material/Erzeugnis: \_\_\_\_\_

Angeboten ist das beispielhafte oder ein Material/Erzeugnis gleichwertiger Art.

Kriterien der Gleichwertigkeit: \_\_\_\_\_

Angeboten: (.....)

**0S.A4 + Schöck Isokorb® XT Typ K-M4 mit Brandschutz**

Version: 2023-04

Im Folgenden ist das Liefern und Einbauen/Montieren beschrieben. Die Montage einschließlich aller Befestigungsmittel ist in die Einheitspreise einkalkuliert.

**Verarbeitungsrichtlinien:**

Die Verarbeitungsrichtlinien des Erzeugers werden eingehalten. Es werden nur die dem System zugehörigen Bauteile und Materialien verwendet.

0S.A4 00 + Folgende Angaben und Anforderungen an die Art und Weise der Leistungserbringung gelten als vereinbart und sind in die Einheitspreise einkalkuliert.

**0S.A4 00A + Material/Erzeugnis n.W.AN zu 0SA4**

Das Verwenden nachstehend angebotener Materialien/Erzeugnisse zu den angegebenen Positionen dieser ULG wird vereinbart:

**Ergänzungen zur StLB HB-022+ABK-020****Ausschreibungstexte ZZZ**

Leistungsverzeichnis

gedruckt am 15.11.2023  
LB-HB-022+ABK-020 Preisangaben in EUR

Betrifft Position(en):   
 Material/Erzeugnis nach Wahl des Auftragnehmers (AN).  
 Angeboten: (.....)

**0S.A4 00B + Material/Erzeugnis Beispiel AG zu 0SA4**

Das Verwenden nachstehend angebotener Materialien/Erzeugnisse zu den angegebenen Positionen dieser ULG wird vereinbart:

Betrifft Position(en):   
 Beispielhaftes Material/Erzeugnis:   
 Angeboten ist das beispielhafte oder ein Material/Erzeugnis gleichwertiger Art.  
 Kriterien der Gleichwertigkeit:   
 Angeboten: (.....)

**0S.A5 + Schöck Isokorb® XT Typ K-M5 mit Brandschutz**

Version: 2023-04

Im Folgenden ist das Liefern und Einbauen/Montieren beschrieben. Die Montage einschließlich aller Befestigungsmittel ist in die Einheitspreise einkalkuliert.

**Verarbeitungsrichtlinien:**

Die Verarbeitungsrichtlinien des Erzeugers werden eingehalten. Es werden nur die dem System zugehörigen Bauteile und Materialien verwendet.

0S.A5 00 + Folgende Angaben und Anforderungen an die Art und Weise der Leistungserbringung gelten als vereinbart und sind in die Einheitspreise einkalkuliert.

**0S.A5 00A + Material/Erzeugnis n.W.AN zu 0SA5**

Das Verwenden nachstehend angebotener Materialien/Erzeugnisse zu den angegebenen Positionen dieser ULG wird vereinbart:

Betrifft Position(en):   
 Material/Erzeugnis nach Wahl des Auftragnehmers (AN).  
 Angeboten: (.....)

**0S.A5 00B + Material/Erzeugnis Beispiel AG zu 0SA5**

Das Verwenden nachstehend angebotener Materialien/Erzeugnisse zu den angegebenen Positionen dieser ULG wird vereinbart:

Betrifft Position(en):   
 Beispielhaftes Material/Erzeugnis:   
 Angeboten ist das beispielhafte oder ein Material/Erzeugnis gleichwertiger Art.  
 Kriterien der Gleichwertigkeit:   
 Angeboten: (.....)

**0S.A6 + Schöck Isokorb® XT Typ K-M6 mit Brandschutz**

Version: 2023-04

Im Folgenden ist das Liefern und Einbauen/Montieren beschrieben. Die Montage einschließlich aller Befestigungsmittel ist in die Einheitspreise einkalkuliert.

**Verarbeitungsrichtlinien:**

Die Verarbeitungsrichtlinien des Erzeugers werden eingehalten. Es werden nur die dem System zugehörigen Bauteile und Materialien verwendet.

0S.A6 00 + Folgende Angaben und Anforderungen an die Art und Weise der Leistungserbringung gelten als vereinbart und sind in die Einheitspreise einkalkuliert.

**Ergänzungen zur StLB HB-022+ABK-020****Ausschreibungstexte ZZZ**

Leistungsverzeichnis

gedruckt am 15.11.2023  
LB-HB-022+ABK-020 Preisangaben in EUR**0S.A6 00A + Material/Erzeugnis n.W.AN zu 0SA6**

Das Verwenden nachstehend angebotener Materialien/Erzeugnisse zu den angegebenen Positionen dieser ULG wird vereinbart:

Betrifft Position(en): \_\_\_\_\_

Material/Erzeugnis nach Wahl des Auftragnehmers (AN).

Angeboten: (.....)

**0S.A6 00B + Material/Erzeugnis Beispiel AG zu 0SA6**

Das Verwenden nachstehend angebotener Materialien/Erzeugnisse zu den angegebenen Positionen dieser ULG wird vereinbart:

Betrifft Position(en): \_\_\_\_\_

Beispielhaftes Material/Erzeugnis: \_\_\_\_\_

Angeboten ist das beispielhafte oder ein Material/Erzeugnis gleichwertiger Art.

Kriterien der Gleichwertigkeit: \_\_\_\_\_

Angeboten: (.....)

**0S.A7 + Schöck Isokorb® XT Typ K-M7 mit Brandschutz**

Version: 2023-04

Im Folgenden ist das Liefern und Einbauen/Montieren beschrieben. Die Montage einschließlich aller Befestigungsmittel ist in die Einheitspreise einkalkuliert.

**Verarbeitungsrichtlinien:**

Die Verarbeitungsrichtlinien des Erzeugers werden eingehalten. Es werden nur die dem System zugehörigen Bauteile und Materialien verwendet.

0S.A7 00 + Folgende Angaben und Anforderungen an die Art und Weise der Leistungserbringung gelten als vereinbart und sind in die Einheitspreise einkalkuliert.

**0S.A7 00A + Material/Erzeugnis n.W.AN zu 0SA7**

Das Verwenden nachstehend angebotener Materialien/Erzeugnisse zu den angegebenen Positionen dieser ULG wird vereinbart:

Betrifft Position(en): \_\_\_\_\_

Material/Erzeugnis nach Wahl des Auftragnehmers (AN).

Angeboten: (.....)

**0S.A7 00B + Material/Erzeugnis Beispiel AG zu 0SA7**

Das Verwenden nachstehend angebotener Materialien/Erzeugnisse zu den angegebenen Positionen dieser ULG wird vereinbart:

Betrifft Position(en): \_\_\_\_\_

Beispielhaftes Material/Erzeugnis: \_\_\_\_\_

Angeboten ist das beispielhafte oder ein Material/Erzeugnis gleichwertiger Art.

Kriterien der Gleichwertigkeit: \_\_\_\_\_

Angeboten: (.....)

**0S.A8 + Schöck Isokorb® XT Typ K-M8 mit Brandschutz**

Version: 2023-04

Im Folgenden ist das Liefern und Einbauen/Montieren beschrieben. Die Montage einschließlich aller Befestigungsmittel ist in die Einheitspreise einkalkuliert.

**Verarbeitungsrichtlinien:**

Die Verarbeitungsrichtlinien des Erzeugers werden eingehalten. Es werden nur die dem System zugehörigen Bauteile und Materialien verwendet.

**Ergänzungen zur StLB HB-022+ABK-020****Ausschreibungstexte ZZZ**

Leistungsverzeichnis

gedruckt am 15.11.2023

LB-HB-022+ABK-020

Preisangaben in EUR

0S.A8 00 + Folgende Angaben und Anforderungen an die Art und Weise der Leistungserbringung gelten als vereinbart und sind in die Einheitspreise einkalkuliert.

**0S.A8 00A + Material/Erzeugnis n.W.AN zu 0SA8**

Das Verwenden nachstehend angebotener Materialien/Erzeugnisse zu den angegebenen Positionen dieser ULG wird vereinbart:

Betrifft Position(en):

Material/Erzeugnis nach Wahl des Auftragnehmers (AN).

Angeboten: (.....)

**0S.A8 00B + Material/Erzeugnis Beispiel AG zu 0SA8**

Das Verwenden nachstehend angebotener Materialien/Erzeugnisse zu den angegebenen Positionen dieser ULG wird vereinbart:

Betrifft Position(en):

Beispielhaftes Material/Erzeugnis:

Angeboten ist das beispielhafte oder ein Material/Erzeugnis gleichwertiger Art.

Kriterien der Gleichwertigkeit:

Angeboten: (.....)

**0S.A9 + Schöck Isokorb® XT Typ K-M9 mit Brandschutz**

Version: 2023-04

Im Folgenden ist das Liefern und Einbauen/Montieren beschrieben. Die Montage einschließlich aller Befestigungsmittel ist in die Einheitspreise einkalkuliert.

**Verarbeitungsrichtlinien:**

Die Verarbeitungsrichtlinien des Erzeugers werden eingehalten. Es werden nur die dem System zugehörigen Bauteile und Materialien verwendet.

0S.A9 00 + Folgende Angaben und Anforderungen an die Art und Weise der Leistungserbringung gelten als vereinbart und sind in die Einheitspreise einkalkuliert.

**0S.A9 00A + Material/Erzeugnis n.W.AN zu 0SA9**

Das Verwenden nachstehend angebotener Materialien/Erzeugnisse zu den angegebenen Positionen dieser ULG wird vereinbart:

Betrifft Position(en):

Material/Erzeugnis nach Wahl des Auftragnehmers (AN).

Angeboten: (.....)

**0S.A9 00B + Material/Erzeugnis Beispiel AG zu 0SA9**

Das Verwenden nachstehend angebotener Materialien/Erzeugnisse zu den angegebenen Positionen dieser ULG wird vereinbart:

Betrifft Position(en):

Beispielhaftes Material/Erzeugnis:

Angeboten ist das beispielhafte oder ein Material/Erzeugnis gleichwertiger Art.

Kriterien der Gleichwertigkeit:

Angeboten: (.....)

**0S.AA + Schöck Isokorb® XT Typ K-M10 mit Brandschutz**

Version: 2023-04

Im Folgenden ist das Liefern und Einbauen/Montieren beschrieben. Die Montage einschließlich aller Befestigungsmittel ist in die Einheitspreise einkalkuliert.

**Verarbeitungsrichtlinien:**

**Ergänzungen zur StLB HB-022+ABK-020****Ausschreibungstexte ZZZ**

Leistungsverzeichnis

gedruckt am 15.11.2023

LB-HB-022+ABK-020

Preisangaben in EUR

Die Verarbeitungsrichtlinien des Erzeugers werden eingehalten. Es werden nur die dem System zugehörigen Bauteile und Materialien verwendet.

0S.AA 00 + Folgende Angaben und Anforderungen an die Art und Weise der Leistungserbringung gelten als vereinbart und sind in die Einheitspreise einkalkuliert.

**0S.AA 00A + Material/Erzeugnis n.W.AN zu 0SAA**

Das Verwenden nachstehend angebotener Materialien/Erzeugnisse zu den angegebenen Positionen dieser ULG wird vereinbart:

Betrifft Position(en):

Material/Erzeugnis nach Wahl des Auftragnehmers (AN).

Angeboten: (. . . . .)

**0S.AA 00B + Material/Erzeugnis Beispiel AG zu 0SAA**

Das Verwenden nachstehend angebotener Materialien/Erzeugnisse zu den angegebenen Positionen dieser ULG wird vereinbart:

Betrifft Position(en):

Beispielhaftes Material/Erzeugnis:

Angeboten ist das beispielhafte oder ein Material/Erzeugnis gleichwertiger Art.

Kriterien der Gleichwertigkeit:

Angeboten: (. . . . .)

**0S.AB + Schöck Isokorb® XT Typ K-M13 mit Brandschutz**

Version: 2023-04

Im Folgenden ist das Liefern und Einbauen/Montieren beschrieben. Die Montage einschließlich aller Befestigungsmittel ist in die Einheitspreise einkalkuliert.

**Verarbeitungsrichtlinien:**

Die Verarbeitungsrichtlinien des Erzeugers werden eingehalten. Es werden nur die dem System zugehörigen Bauteile und Materialien verwendet.

0S.AB 00 + Folgende Angaben und Anforderungen an die Art und Weise der Leistungserbringung gelten als vereinbart und sind in die Einheitspreise einkalkuliert.

**0S.AB 00A + Material/Erzeugnis n.W.AN zu 0SAB**

Das Verwenden nachstehend angebotener Materialien/Erzeugnisse zu den angegebenen Positionen dieser ULG wird vereinbart:

Betrifft Position(en):

Material/Erzeugnis nach Wahl des Auftragnehmers (AN).

Angeboten: (. . . . .)

**0S.AB 00B + Material/Erzeugnis Beispiel AG zu 0SAB**

Das Verwenden nachstehend angebotener Materialien/Erzeugnisse zu den angegebenen Positionen dieser ULG wird vereinbart:

Betrifft Position(en):

Beispielhaftes Material/Erzeugnis:

Angeboten ist das beispielhafte oder ein Material/Erzeugnis gleichwertiger Art.

Kriterien der Gleichwertigkeit:

Angeboten: (. . . . .)

**0S.AC + Schöck Isokorb® XT Typ K-F-M1 mit Brandschutz**

Version: 2023-04

**Ergänzungen zur StLB HB-022+ABK-020****Ausschreibungstexte ZZZ**

Leistungsverzeichnis

gedruckt am 15.11.2023

LB-HB-022+ABK-020

Preisangaben in EUR

Im Folgenden ist das Liefern und Einbauen/Montieren beschrieben. Die Montage einschließlich aller Befestigungsmittel ist in die Einheitspreise einkalkuliert.

**Verarbeitungsrichtlinien:**

Die Verarbeitungsrichtlinien des Erzeugers werden eingehalten. Es werden nur die dem System zugehörigen Bauteile und Materialien verwendet.

0S.AC 00 + Folgende Angaben und Anforderungen an die Art und Weise der Leistungserbringung gelten als vereinbart und sind in die Einheitspreise einkalkuliert.

**0S.AC 00A + Material/Erzeugnis n.W.AN zu 0SAC**

Das Verwenden nachstehend angebotener Materialien/Erzeugnisse zu den angegebenen Positionen dieser ULG wird vereinbart:

Betrifft Position(en): \_\_\_\_\_

Material/Erzeugnis nach Wahl des Auftragnehmers (AN).

Angeboten: (.....)

**0S.AC 00B + Material/Erzeugnis Beispiel AG zu 0SAC**

Das Verwenden nachstehend angebotener Materialien/Erzeugnisse zu den angegebenen Positionen dieser ULG wird vereinbart:

Betrifft Position(en): \_\_\_\_\_

Beispielhaftes Material/Erzeugnis: \_\_\_\_\_

Angeboten ist das beispielhafte oder ein Material/Erzeugnis gleichwertiger Art.

Kriterien der Gleichwertigkeit: \_\_\_\_\_

Angeboten: (.....)

**0S.AD + Schöck Isokorb® XT Typ K-F-M2 mit Brandschutz**

Version: 2023-04

Im Folgenden ist das Liefern und Einbauen/Montieren beschrieben. Die Montage einschließlich aller Befestigungsmittel ist in die Einheitspreise einkalkuliert.

**Verarbeitungsrichtlinien:**

Die Verarbeitungsrichtlinien des Erzeugers werden eingehalten. Es werden nur die dem System zugehörigen Bauteile und Materialien verwendet.

0S.AD 00 + Folgende Angaben und Anforderungen an die Art und Weise der Leistungserbringung gelten als vereinbart und sind in die Einheitspreise einkalkuliert.

**0S.AD 00A + Material/Erzeugnis n.W.AN zu 0SAD**

Das Verwenden nachstehend angebotener Materialien/Erzeugnisse zu den angegebenen Positionen dieser ULG wird vereinbart:

Betrifft Position(en): \_\_\_\_\_

Material/Erzeugnis nach Wahl des Auftragnehmers (AN).

Angeboten: (.....)

**0S.AD 00B + Material/Erzeugnis Beispiel AG zu 0SAD**

Das Verwenden nachstehend angebotener Materialien/Erzeugnisse zu den angegebenen Positionen dieser ULG wird vereinbart:

Betrifft Position(en): \_\_\_\_\_

Beispielhaftes Material/Erzeugnis: \_\_\_\_\_

Angeboten ist das beispielhafte oder ein Material/Erzeugnis gleichwertiger Art.

Kriterien der Gleichwertigkeit: \_\_\_\_\_

Angeboten: (.....)

**Ergänzungen zur StLB HB-022+ABK-020****Ausschreibungstexte ZZZ**

Leistungsverzeichnis

gedruckt am 15.11.2023  
LB-HB-022+ABK-020 Preisangaben in EUR**0S.AE + Schöck Isokorb® XT Typ K-F-M3 mit Brandschutz**

Version: 2023-04

Im Folgenden ist das Liefern und Einbauen/Montieren beschrieben. Die Montage einschließlich aller Befestigungsmittel ist in die Einheitspreise einkalkuliert.

**Verarbeitungsrichtlinien:**

Die Verarbeitungsrichtlinien des Erzeugers werden eingehalten. Es werden nur die dem System zugehörigen Bauteile und Materialien verwendet.

0S.AE 00 + Folgende Angaben und Anforderungen an die Art und Weise der Leistungserbringung gelten als vereinbart und sind in die Einheitspreise einkalkuliert.

**0S.AE 00A + Material/Erzeugnis n.W.AN zu 0SAE**

Das Verwenden nachstehend angebotener Materialien/Erzeugnisse zu den angegebenen Positionen dieser ULG wird vereinbart:

Betrifft Position(en): \_\_\_\_\_

Material/Erzeugnis nach Wahl des Auftragnehmers (AN).

Angeboten: (.....)

**0S.AE 00B + Material/Erzeugnis Beispiel AG zu 0SAE**

Das Verwenden nachstehend angebotener Materialien/Erzeugnisse zu den angegebenen Positionen dieser ULG wird vereinbart:

Betrifft Position(en): \_\_\_\_\_

Beispielhaftes Material/Erzeugnis: \_\_\_\_\_

Angeboten ist das beispielhafte oder ein Material/Erzeugnis gleichwertiger Art.

Kriterien der Gleichwertigkeit: \_\_\_\_\_

Angeboten: (.....)

**0S.AF + Schöck Isokorb® XT Typ K-F-M4 mit Brandschutz**

Version: 2023-04

Im Folgenden ist das Liefern und Einbauen/Montieren beschrieben. Die Montage einschließlich aller Befestigungsmittel ist in die Einheitspreise einkalkuliert.

**Verarbeitungsrichtlinien:**

Die Verarbeitungsrichtlinien des Erzeugers werden eingehalten. Es werden nur die dem System zugehörigen Bauteile und Materialien verwendet.

0S.AF 00 + Folgende Angaben und Anforderungen an die Art und Weise der Leistungserbringung gelten als vereinbart und sind in die Einheitspreise einkalkuliert.

**0S.AF 00A + Material/Erzeugnis n.W.AN zu 0SAF**

Das Verwenden nachstehend angebotener Materialien/Erzeugnisse zu den angegebenen Positionen dieser ULG wird vereinbart:

Betrifft Position(en): \_\_\_\_\_

Material/Erzeugnis nach Wahl des Auftragnehmers (AN).

Angeboten: (.....)

**0S.AF 00B + Material/Erzeugnis Beispiel AG zu 0SAF**

Das Verwenden nachstehend angebotener Materialien/Erzeugnisse zu den angegebenen Positionen dieser ULG wird vereinbart:

Betrifft Position(en): \_\_\_\_\_

Beispielhaftes Material/Erzeugnis: \_\_\_\_\_



**Ergänzungen zur StLB HB-022+ABK-020****Ausschreibungstexte ZZZ**

Leistungsverzeichnis

gedruckt am 15.11.2023

LB-HB-022+ABK-020

Preisangaben in EUR

Angeboten ist das beispielhafte oder ein Material/Erzeugnis gleichwertiger Art.

Kriterien der Gleichwertigkeit: \_\_\_\_\_

Angeboten: (.....)

**0S.AG + Schöck Isokorb® XT Typ K-F-M5 mit Brandschutz**

Version: 2023-04

Im Folgenden ist das Liefern und Einbauen/Montieren beschrieben. Die Montage einschließlich aller Befestigungsmittel ist in die Einheitspreise einkalkuliert.

**Verarbeitungsrichtlinien:**

Die Verarbeitungsrichtlinien des Erzeugers werden eingehalten. Es werden nur die dem System zugehörigen Bauteile und Materialien verwendet.

0S.AG 00 + Folgende Angaben und Anforderungen an die Art und Weise der Leistungserbringung gelten als vereinbart und sind in die Einheitspreise einkalkuliert.

**0S.AG 00A + Material/Erzeugnis n.W.AN zu 0SAG**

Das Verwenden nachstehend angebotener Materialien/Erzeugnisse zu den angegebenen Positionen dieser ULG wird vereinbart:

Betrifft Position(en): \_\_\_\_\_

Material/Erzeugnis nach Wahl des Auftragnehmers (AN).

Angeboten: (.....)

**0S.AG 00B + Material/Erzeugnis Beispiel AG zu 0SAG**

Das Verwenden nachstehend angebotener Materialien/Erzeugnisse zu den angegebenen Positionen dieser ULG wird vereinbart:

Betrifft Position(en): \_\_\_\_\_

Beispielhaftes Material/Erzeugnis: \_\_\_\_\_

Angeboten ist das beispielhafte oder ein Material/Erzeugnis gleichwertiger Art.

Kriterien der Gleichwertigkeit: \_\_\_\_\_

Angeboten: (.....)

**0S.AH + Schöck Isokorb® XT Typ K-F-M6 mit Brandschutz**

Version: 2023-04

Im Folgenden ist das Liefern und Einbauen/Montieren beschrieben. Die Montage einschließlich aller Befestigungsmittel ist in die Einheitspreise einkalkuliert.

**Verarbeitungsrichtlinien:**

Die Verarbeitungsrichtlinien des Erzeugers werden eingehalten. Es werden nur die dem System zugehörigen Bauteile und Materialien verwendet.

0S.AH 00 + Folgende Angaben und Anforderungen an die Art und Weise der Leistungserbringung gelten als vereinbart und sind in die Einheitspreise einkalkuliert.

**0S.AH 00A + Material/Erzeugnis n.W.AN zu 0SAH**

Das Verwenden nachstehend angebotener Materialien/Erzeugnisse zu den angegebenen Positionen dieser ULG wird vereinbart:

Betrifft Position(en): \_\_\_\_\_

Material/Erzeugnis nach Wahl des Auftragnehmers (AN).

Angeboten: (.....)



**Ergänzungen zur StLB HB-022+ABK-020****Ausschreibungstexte ZZZ**

Leistungsverzeichnis

gedruckt am 15.11.2023  
LB-HB-022+ABK-020 Preisangaben in EUR**0S.AH 00B + Material/Erzeugnis Beispiel AG zu 0SAH**

Das Verwenden nachstehend angebotener Materialien/Erzeugnisse zu den angegebenen Positionen dieser ULG wird vereinbart:

Betrifft Position(en): \_\_\_\_\_

Beispielhaftes Material/Erzeugnis: \_\_\_\_\_

Angeboten ist das beispielhafte oder ein Material/Erzeugnis gleichwertiger Art.

Kriterien der Gleichwertigkeit: \_\_\_\_\_

Angeboten: (.....)

**0S.AI + Schöck Isokorb® XT Typ K-F-M7 mit Brandschutz**

Version: 2023-04

Im Folgenden ist das Liefern und Einbauen/Montieren beschrieben. Die Montage einschließlich aller Befestigungsmittel ist in die Einheitspreise einkalkuliert.

**Verarbeitungsrichtlinien:**

Die Verarbeitungsrichtlinien des Erzeugers werden eingehalten. Es werden nur die dem System zugehörigen Bauteile und Materialien verwendet.

0S.AI 00 + Folgende Angaben und Anforderungen an die Art und Weise der Leistungserbringung gelten als vereinbart und sind in die Einheitspreise einkalkuliert.

**0S.AI 00A + Material/Erzeugnis n.W.AN zu 0SAI**

Das Verwenden nachstehend angebotener Materialien/Erzeugnisse zu den angegebenen Positionen dieser ULG wird vereinbart:

Betrifft Position(en): \_\_\_\_\_

Material/Erzeugnis nach Wahl des Auftragnehmers (AN).

Angeboten: (.....)

**0S.AI 00B + Material/Erzeugnis Beispiel AG zu 0SAI**

Das Verwenden nachstehend angebotener Materialien/Erzeugnisse zu den angegebenen Positionen dieser ULG wird vereinbart:

Betrifft Position(en): \_\_\_\_\_

Beispielhaftes Material/Erzeugnis: \_\_\_\_\_

Angeboten ist das beispielhafte oder ein Material/Erzeugnis gleichwertiger Art.

Kriterien der Gleichwertigkeit: \_\_\_\_\_

Angeboten: (.....)

**0S.AJ + Schöck Isokorb® XT Typ K-F-M8 mit Brandschutz**

Version: 2023-04

Im Folgenden ist das Liefern und Einbauen/Montieren beschrieben. Die Montage einschließlich aller Befestigungsmittel ist in die Einheitspreise einkalkuliert.

**Verarbeitungsrichtlinien:**

Die Verarbeitungsrichtlinien des Erzeugers werden eingehalten. Es werden nur die dem System zugehörigen Bauteile und Materialien verwendet.

0S.AJ 00 + Folgende Angaben und Anforderungen an die Art und Weise der Leistungserbringung gelten als vereinbart und sind in die Einheitspreise einkalkuliert.

**0S.AJ 00A + Material/Erzeugnis n.W.AN zu 0SAJ**

Das Verwenden nachstehend angebotener Materialien/Erzeugnisse zu den angegebenen Positionen dieser ULG wird vereinbart:

**Ergänzungen zur StLB HB-022+ABK-020****Ausschreibungstexte ZZZ**

Leistungsverzeichnis

gedruckt am 15.11.2023  
LB-HB-022+ABK-020 Preisangaben in EUR

Betrifft Position(en): \_\_\_\_\_  
 Material/Erzeugnis nach Wahl des Auftragnehmers (AN).  
 Angeboten: (.....)

**0S.AJ 00B + Material/Erzeugnis Beispiel AG zu 0SAJ**

Das Verwenden nachstehend angebotener Materialien/Erzeugnisse zu den angegebenen Positionen dieser ULG wird vereinbart:

Betrifft Position(en): \_\_\_\_\_  
 Beispielhaftes Material/Erzeugnis: \_\_\_\_\_  
 Angeboten ist das beispielhafte oder ein Material/Erzeugnis gleichwertiger Art.  
 Kriterien der Gleichwertigkeit: \_\_\_\_\_  
 Angeboten: (.....)

**0S.AK + Schöck Isokorb® XT Typ K-F-M9 mit Brandschutz**

Version: 2023-04

Im Folgenden ist das Liefern und Einbauen/Montieren beschrieben. Die Montage einschließlich aller Befestigungsmittel ist in die Einheitspreise einkalkuliert.

**Verarbeitungsrichtlinien:**

Die Verarbeitungsrichtlinien des Erzeugers werden eingehalten. Es werden nur die dem System zugehörigen Bauteile und Materialien verwendet.

0S.AK 00 + Folgende Angaben und Anforderungen an die Art und Weise der Leistungserbringung gelten als vereinbart und sind in die Einheitspreise einkalkuliert.

**0S.AK 00A + Material/Erzeugnis n.W.AN zu 0SAK**

Das Verwenden nachstehend angebotener Materialien/Erzeugnisse zu den angegebenen Positionen dieser ULG wird vereinbart:

Betrifft Position(en): \_\_\_\_\_  
 Material/Erzeugnis nach Wahl des Auftragnehmers (AN).  
 Angeboten: (.....)

**0S.AK 00B + Material/Erzeugnis Beispiel AG zu 0SAK**

Das Verwenden nachstehend angebotener Materialien/Erzeugnisse zu den angegebenen Positionen dieser ULG wird vereinbart:

Betrifft Position(en): \_\_\_\_\_  
 Beispielhaftes Material/Erzeugnis: \_\_\_\_\_  
 Angeboten ist das beispielhafte oder ein Material/Erzeugnis gleichwertiger Art.  
 Kriterien der Gleichwertigkeit: \_\_\_\_\_  
 Angeboten: (.....)

**0S.AL + Schöck Isokorb® XT Typ K-F-M10 mit Brandschutz**

Version: 2023-04

Im Folgenden ist das Liefern und Einbauen/Montieren beschrieben. Die Montage einschließlich aller Befestigungsmittel ist in die Einheitspreise einkalkuliert.

**Verarbeitungsrichtlinien:**

Die Verarbeitungsrichtlinien des Erzeugers werden eingehalten. Es werden nur die dem System zugehörigen Bauteile und Materialien verwendet.

0S.AL 00 + Folgende Angaben und Anforderungen an die Art und Weise der Leistungserbringung gelten als vereinbart und sind in die Einheitspreise einkalkuliert.

**Ergänzungen zur StLB HB-022+ABK-020****Ausschreibungstexte ZZZ**

Leistungsverzeichnis

gedruckt am 15.11.2023  
LB-HB-022+ABK-020 Preisangaben in EUR**0S.AL 00A + Material/Erzeugnis n.W.AN zu 0SAL**

Das Verwenden nachstehend angebotener Materialien/Erzeugnisse zu den angegebenen Positionen dieser ULG wird vereinbart:

Betrifft Position(en): \_\_\_\_\_

Material/Erzeugnis nach Wahl des Auftragnehmers (AN).

Angeboten: (.....)

**0S.AL 00B + Material/Erzeugnis Beispiel AG zu 0SAL**

Das Verwenden nachstehend angebotener Materialien/Erzeugnisse zu den angegebenen Positionen dieser ULG wird vereinbart:

Betrifft Position(en): \_\_\_\_\_

Beispielhaftes Material/Erzeugnis: \_\_\_\_\_

Angeboten ist das beispielhafte oder ein Material/Erzeugnis gleichwertiger Art.

Kriterien der Gleichwertigkeit: \_\_\_\_\_

Angeboten: (.....)

**0S.AM + Schöck Isokorb® XT Typ K-U-M1 mit Brandschutz**

Version: 2023-04

Im Folgenden ist das Liefern und Einbauen/Montieren beschrieben. Die Montage einschließlich aller Befestigungsmittel ist in die Einheitspreise einkalkuliert.

**Verarbeitungsrichtlinien:**

Die Verarbeitungsrichtlinien des Erzeugers werden eingehalten. Es werden nur die dem System zugehörigen Bauteile und Materialien verwendet.

0S.AM 00 + Folgende Angaben und Anforderungen an die Art und Weise der Leistungserbringung gelten als vereinbart und sind in die Einheitspreise einkalkuliert.

**0S.AM 00A + Material/Erzeugnis n.W.AN zu 0SAM**

Das Verwenden nachstehend angebotener Materialien/Erzeugnisse zu den angegebenen Positionen dieser ULG wird vereinbart:

Betrifft Position(en): \_\_\_\_\_

Material/Erzeugnis nach Wahl des Auftragnehmers (AN).

Angeboten: (.....)

**0S.AM 00B + Material/Erzeugnis Beispiel AG zu 0SAM**

Das Verwenden nachstehend angebotener Materialien/Erzeugnisse zu den angegebenen Positionen dieser ULG wird vereinbart:

Betrifft Position(en): \_\_\_\_\_

Beispielhaftes Material/Erzeugnis: \_\_\_\_\_

Angeboten ist das beispielhafte oder ein Material/Erzeugnis gleichwertiger Art.

Kriterien der Gleichwertigkeit: \_\_\_\_\_

Angeboten: (.....)

**0S.AN + Schöck Isokorb® XT Typ K-U-M2 mit Brandschutz**

Version: 2023-04

Im Folgenden ist das Liefern und Einbauen/Montieren beschrieben. Die Montage einschließlich aller Befestigungsmittel ist in die Einheitspreise einkalkuliert.

**Verarbeitungsrichtlinien:**

Die Verarbeitungsrichtlinien des Erzeugers werden eingehalten. Es werden nur die dem System zugehörigen Bauteile und Materialien verwendet.

**Ergänzungen zur StLB HB-022+ABK-020****Ausschreibungstexte ZZZ**

Leistungsverzeichnis

gedruckt am 15.11.2023

LB-HB-022+ABK-020

Preisangaben in EUR

0S.AN 00 + Folgende Angaben und Anforderungen an die Art und Weise der Leistungserbringung gelten als vereinbart und sind in die Einheitspreise einkalkuliert.

**0S.AN 00A + Material/Erzeugnis n.W.AN zu 0SAN**

Das Verwenden nachstehend angebotener Materialien/Erzeugnisse zu den angegebenen Positionen dieser ULG wird vereinbart:

Betrifft Position(en):

Material/Erzeugnis nach Wahl des Auftragnehmers (AN).

Angeboten: (. . . . .)

**0S.AN 00B + Material/Erzeugnis Beispiel AG zu 0SAN**

Das Verwenden nachstehend angebotener Materialien/Erzeugnisse zu den angegebenen Positionen dieser ULG wird vereinbart:

Betrifft Position(en):

Beispielhaftes Material/Erzeugnis:

Angeboten ist das beispielhafte oder ein Material/Erzeugnis gleichwertiger Art.

Kriterien der Gleichwertigkeit:

Angeboten: (. . . . .)

**0S.AO + Schöck Isokorb® XT Typ K-U-M3 mit Brandschutz**

Version: 2023-04

Im Folgenden ist das Liefern und Einbauen/Montieren beschrieben. Die Montage einschließlich aller Befestigungsmittel ist in die Einheitspreise einkalkuliert.

**Verarbeitungsrichtlinien:**

Die Verarbeitungsrichtlinien des Erzeugers werden eingehalten. Es werden nur die dem System zugehörigen Bauteile und Materialien verwendet.

0S.AO 00 + Folgende Angaben und Anforderungen an die Art und Weise der Leistungserbringung gelten als vereinbart und sind in die Einheitspreise einkalkuliert.

**0S.AO 00A + Material/Erzeugnis n.W.AN zu 0SAO**

Das Verwenden nachstehend angebotener Materialien/Erzeugnisse zu den angegebenen Positionen dieser ULG wird vereinbart:

Betrifft Position(en):

Material/Erzeugnis nach Wahl des Auftragnehmers (AN).

Angeboten: (. . . . .)

**0S.AO 00B + Material/Erzeugnis Beispiel AG zu 0SAO**

Das Verwenden nachstehend angebotener Materialien/Erzeugnisse zu den angegebenen Positionen dieser ULG wird vereinbart:

Betrifft Position(en):

Beispielhaftes Material/Erzeugnis:

Angeboten ist das beispielhafte oder ein Material/Erzeugnis gleichwertiger Art.

Kriterien der Gleichwertigkeit:

Angeboten: (. . . . .)

**0S.AP + Schöck Isokorb® XT Typ K-U-M4 mit Brandschutz**

Version: 2023-04

Im Folgenden ist das Liefern und Einbauen/Montieren beschrieben. Die Montage einschließlich aller Befestigungsmittel ist in die Einheitspreise einkalkuliert.

**Verarbeitungsrichtlinien:**

**Ergänzungen zur StLB HB-022+ABK-020****Ausschreibungstexte ZZZ**

Leistungsverzeichnis

gedruckt am 15.11.2023

LB-HB-022+ABK-020

Preisangaben in EUR

Die Verarbeitungsrichtlinien des Erzeugers werden eingehalten. Es werden nur die dem System zugehörigen Bauteile und Materialien verwendet.

0S.AP 00 + Folgende Angaben und Anforderungen an die Art und Weise der Leistungserbringung gelten als vereinbart und sind in die Einheitspreise einkalkuliert.

**0S.AP 00A + Material/Erzeugnis n.W.AN zu 0SAP**

Das Verwenden nachstehend angebotener Materialien/Erzeugnisse zu den angegebenen Positionen dieser ULG wird vereinbart:

Betrifft Position(en):

Material/Erzeugnis nach Wahl des Auftragnehmers (AN).

Angeboten: (.....)

**0S.AP 00B + Material/Erzeugnis Beispiel AG zu 0SAP**

Das Verwenden nachstehend angebotener Materialien/Erzeugnisse zu den angegebenen Positionen dieser ULG wird vereinbart:

Betrifft Position(en):

Beispielhaftes Material/Erzeugnis:

Angeboten ist das beispielhafte oder ein Material/Erzeugnis gleichwertiger Art.

Kriterien der Gleichwertigkeit:

Angeboten: (.....)

**0S.AQ + Schöck Isokorb® XT Typ K-U-F-M1 mit Brandschutz**

Version: 2023-04

Im Folgenden ist das Liefern und Einbauen/Montieren beschrieben. Die Montage einschließlich aller Befestigungsmittel ist in die Einheitspreise einkalkuliert.

**Verarbeitungsrichtlinien:**

Die Verarbeitungsrichtlinien des Erzeugers werden eingehalten. Es werden nur die dem System zugehörigen Bauteile und Materialien verwendet.

0S.AQ 00 + Folgende Angaben und Anforderungen an die Art und Weise der Leistungserbringung gelten als vereinbart und sind in die Einheitspreise einkalkuliert.

**0S.AQ 00A + Material/Erzeugnis n.W.AN zu 0SAQ**

Das Verwenden nachstehend angebotener Materialien/Erzeugnisse zu den angegebenen Positionen dieser ULG wird vereinbart:

Betrifft Position(en):

Material/Erzeugnis nach Wahl des Auftragnehmers (AN).

Angeboten: (.....)

**0S.AQ 00B + Material/Erzeugnis Beispiel AG zu 0SAQ**

Das Verwenden nachstehend angebotener Materialien/Erzeugnisse zu den angegebenen Positionen dieser ULG wird vereinbart:

Betrifft Position(en):

Beispielhaftes Material/Erzeugnis:

Angeboten ist das beispielhafte oder ein Material/Erzeugnis gleichwertiger Art.

Kriterien der Gleichwertigkeit:

Angeboten: (.....)

**0S.AR + Schöck Isokorb® XT Typ K-U-F-M2 mit Brandschutz**

Version: 2023-04

**Ergänzungen zur StLB HB-022+ABK-020****Ausschreibungstexte ZZZ**

Leistungsverzeichnis

gedruckt am 15.11.2023

LB-HB-022+ABK-020

Preisangaben in EUR

Im Folgenden ist das Liefern und Einbauen/Montieren beschrieben. Die Montage einschließlich aller Befestigungsmittel ist in die Einheitspreise einkalkuliert.

**Verarbeitungsrichtlinien:**

Die Verarbeitungsrichtlinien des Erzeugers werden eingehalten. Es werden nur die dem System zugehörigen Bauteile und Materialien verwendet.

0S.AR 00 + Folgende Angaben und Anforderungen an die Art und Weise der Leistungserbringung gelten als vereinbart und sind in die Einheitspreise einkalkuliert.

**0S.AR 00A + Material/Erzeugnis n.W.AN zu 0SAR**

Das Verwenden nachstehend angebotener Materialien/Erzeugnisse zu den angegebenen Positionen dieser ULG wird vereinbart:

Betrifft Position(en): \_\_\_\_\_

Material/Erzeugnis nach Wahl des Auftragnehmers (AN).

Angeboten: (.....)

**0S.AR 00B + Material/Erzeugnis Beispiel AG zu 0SAR**

Das Verwenden nachstehend angebotener Materialien/Erzeugnisse zu den angegebenen Positionen dieser ULG wird vereinbart:

Betrifft Position(en): \_\_\_\_\_

Beispielhaftes Material/Erzeugnis: \_\_\_\_\_

Angeboten ist das beispielhafte oder ein Material/Erzeugnis gleichwertiger Art.

Kriterien der Gleichwertigkeit: \_\_\_\_\_

Angeboten: (.....)

**0S.AS + Schöck Isokorb® XT Typ K-U-F-M3 mit Brandschutz**

Version: 2023-04

Im Folgenden ist das Liefern und Einbauen/Montieren beschrieben. Die Montage einschließlich aller Befestigungsmittel ist in die Einheitspreise einkalkuliert.

**Verarbeitungsrichtlinien:**

Die Verarbeitungsrichtlinien des Erzeugers werden eingehalten. Es werden nur die dem System zugehörigen Bauteile und Materialien verwendet.

0S.AS 00 + Folgende Angaben und Anforderungen an die Art und Weise der Leistungserbringung gelten als vereinbart und sind in die Einheitspreise einkalkuliert.

**0S.AS 00A + Material/Erzeugnis n.W.AN zu 0SAS**

Das Verwenden nachstehend angebotener Materialien/Erzeugnisse zu den angegebenen Positionen dieser ULG wird vereinbart:

Betrifft Position(en): \_\_\_\_\_

Material/Erzeugnis nach Wahl des Auftragnehmers (AN).

Angeboten: (.....)

**0S.AS 00B + Material/Erzeugnis Beispiel AG zu 0SAS**

Das Verwenden nachstehend angebotener Materialien/Erzeugnisse zu den angegebenen Positionen dieser ULG wird vereinbart:

Betrifft Position(en): \_\_\_\_\_

Beispielhaftes Material/Erzeugnis: \_\_\_\_\_

Angeboten ist das beispielhafte oder ein Material/Erzeugnis gleichwertiger Art.

Kriterien der Gleichwertigkeit: \_\_\_\_\_

Angeboten: (.....)

**Ergänzungen zur StLB HB-022+ABK-020****Ausschreibungstexte ZZZ**

Leistungsverzeichnis

gedruckt am 15.11.2023  
LB-HB-022+ABK-020 Preisangaben in EUR**0S.AT + Schöck Isokorb® XT Typ K-U-F-M4 mit Brandschutz**

Version: 2023-04

Im Folgenden ist das Liefern und Einbauen/Montieren beschrieben. Die Montage einschließlich aller Befestigungsmittel ist in die Einheitspreise einkalkuliert.

**Verarbeitungsrichtlinien:**

Die Verarbeitungsrichtlinien des Erzeugers werden eingehalten. Es werden nur die dem System zugehörigen Bauteile und Materialien verwendet.

0S.AT 00 + Folgende Angaben und Anforderungen an die Art und Weise der Leistungserbringung gelten als vereinbart und sind in die Einheitspreise einkalkuliert.

**0S.AT 00A + Material/Erzeugnis n.W.AN zu 0SAT**

Das Verwenden nachstehend angebotener Materialien/Erzeugnisse zu den angegebenen Positionen dieser ULG wird vereinbart:

Betrifft Position(en): \_\_\_\_\_

Material/Erzeugnis nach Wahl des Auftragnehmers (AN).

Angeboten: (.....)

**0S.AT 00B + Material/Erzeugnis Beispiel AG zu 0SAT**

Das Verwenden nachstehend angebotener Materialien/Erzeugnisse zu den angegebenen Positionen dieser ULG wird vereinbart:

Betrifft Position(en): \_\_\_\_\_

Beispielhaftes Material/Erzeugnis: \_\_\_\_\_

Angeboten ist das beispielhafte oder ein Material/Erzeugnis gleichwertiger Art.

Kriterien der Gleichwertigkeit: \_\_\_\_\_

Angeboten: (.....)

**0S.AU + Schöck Isokorb® XT Typ K-O-M1 mit Brandschutz**

Version: 2023-04

Im Folgenden ist das Liefern und Einbauen/Montieren beschrieben. Die Montage einschließlich aller Befestigungsmittel ist in die Einheitspreise einkalkuliert.

**Verarbeitungsrichtlinien:**

Die Verarbeitungsrichtlinien des Erzeugers werden eingehalten. Es werden nur die dem System zugehörigen Bauteile und Materialien verwendet.

0S.AU 00 + Folgende Angaben und Anforderungen an die Art und Weise der Leistungserbringung gelten als vereinbart und sind in die Einheitspreise einkalkuliert.

**0S.AU 00A + Material/Erzeugnis n.W.AN zu 0SAU**

Das Verwenden nachstehend angebotener Materialien/Erzeugnisse zu den angegebenen Positionen dieser ULG wird vereinbart:

Betrifft Position(en): \_\_\_\_\_

Material/Erzeugnis nach Wahl des Auftragnehmers (AN).

Angeboten: (.....)

**0S.AU 00B + Material/Erzeugnis Beispiel AG zu 0SAU**

Das Verwenden nachstehend angebotener Materialien/Erzeugnisse zu den angegebenen Positionen dieser ULG wird vereinbart:

Betrifft Position(en): \_\_\_\_\_

Beispielhaftes Material/Erzeugnis: \_\_\_\_\_



**Ergänzungen zur StLB HB-022+ABK-020****Ausschreibungstexte ZZZ**

Leistungsverzeichnis

gedruckt am 15.11.2023

LB-HB-022+ABK-020

Preisangaben in EUR

Angeboten ist das beispielhafte oder ein Material/Erzeugnis gleichwertiger Art.

Kriterien der Gleichwertigkeit: \_\_\_\_\_

Angeboten: (.....)

**0S.AV + Schöck Isokorb® XT Typ K-O-M2 mit Brandschutz**

Version: 2023-04

Im Folgenden ist das Liefern und Einbauen/Montieren beschrieben. Die Montage einschließlich aller Befestigungsmittel ist in die Einheitspreise einkalkuliert.

**Verarbeitungsrichtlinien:**

Die Verarbeitungsrichtlinien des Erzeugers werden eingehalten. Es werden nur die dem System zugehörigen Bauteile und Materialien verwendet.

0S.AV 00 + Folgende Angaben und Anforderungen an die Art und Weise der Leistungserbringung gelten als vereinbart und sind in die Einheitspreise einkalkuliert.

**0S.AV 00A + Material/Erzeugnis n.W.AN zu 0SAV**

Das Verwenden nachstehend angebotener Materialien/Erzeugnisse zu den angegebenen Positionen dieser ULG wird vereinbart:

Betrifft Position(en): \_\_\_\_\_

Material/Erzeugnis nach Wahl des Auftragnehmers (AN).

Angeboten: (.....)

**0S.AV 00B + Material/Erzeugnis Beispiel AG zu 0SAV**

Das Verwenden nachstehend angebotener Materialien/Erzeugnisse zu den angegebenen Positionen dieser ULG wird vereinbart:

Betrifft Position(en): \_\_\_\_\_

Beispielhaftes Material/Erzeugnis: \_\_\_\_\_

Angeboten ist das beispielhafte oder ein Material/Erzeugnis gleichwertiger Art.

Kriterien der Gleichwertigkeit: \_\_\_\_\_

Angeboten: (.....)

**0S.AW + Schöck Isokorb® XT Typ K-O-M3 mit Brandschutz**

Version: 2023-04

Im Folgenden ist das Liefern und Einbauen/Montieren beschrieben. Die Montage einschließlich aller Befestigungsmittel ist in die Einheitspreise einkalkuliert.

**Verarbeitungsrichtlinien:**

Die Verarbeitungsrichtlinien des Erzeugers werden eingehalten. Es werden nur die dem System zugehörigen Bauteile und Materialien verwendet.

0S.AW 00 + Folgende Angaben und Anforderungen an die Art und Weise der Leistungserbringung gelten als vereinbart und sind in die Einheitspreise einkalkuliert.

**0S.AW 00A + Material/Erzeugnis n.W.AN zu 0SAW**

Das Verwenden nachstehend angebotener Materialien/Erzeugnisse zu den angegebenen Positionen dieser ULG wird vereinbart:

Betrifft Position(en): \_\_\_\_\_

Material/Erzeugnis nach Wahl des Auftragnehmers (AN).

Angeboten: (.....)



**Ergänzungen zur StLB HB-022+ABK-020****Ausschreibungstexte ZZZ**

Leistungsverzeichnis

gedruckt am 15.11.2023  
LB-HB-022+ABK-020 Preisangaben in EUR**0S.AW 00B + Material/Erzeugnis Beispiel AG zu 0SAW**

Das Verwenden nachstehend angebotener Materialien/Erzeugnisse zu den angegebenen Positionen dieser ULG wird vereinbart:

Betrifft Position(en): \_\_\_\_\_

Beispielhaftes Material/Erzeugnis: \_\_\_\_\_

Angeboten ist das beispielhafte oder ein Material/Erzeugnis gleichwertiger Art.

Kriterien der Gleichwertigkeit: \_\_\_\_\_

Angeboten: (.....)

**0S.AX + Schöck Isokorb® XT Typ K-O-M4 mit Brandschutz**

Version: 2023-04

Im Folgenden ist das Liefern und Einbauen/Montieren beschrieben. Die Montage einschließlich aller Befestigungsmittel ist in die Einheitspreise einkalkuliert.

**Verarbeitungsrichtlinien:**

Die Verarbeitungsrichtlinien des Erzeugers werden eingehalten. Es werden nur die dem System zugehörigen Bauteile und Materialien verwendet.

0S.AX 00 + Folgende Angaben und Anforderungen an die Art und Weise der Leistungserbringung gelten als vereinbart und sind in die Einheitspreise einkalkuliert.

**0S.AX 00A + Material/Erzeugnis n.W.AN zu 0SAX**

Das Verwenden nachstehend angebotener Materialien/Erzeugnisse zu den angegebenen Positionen dieser ULG wird vereinbart:

Betrifft Position(en): \_\_\_\_\_

Material/Erzeugnis nach Wahl des Auftragnehmers (AN).

Angeboten: (.....)

**0S.AX 00B + Material/Erzeugnis Beispiel AG zu 0SAX**

Das Verwenden nachstehend angebotener Materialien/Erzeugnisse zu den angegebenen Positionen dieser ULG wird vereinbart:

Betrifft Position(en): \_\_\_\_\_

Beispielhaftes Material/Erzeugnis: \_\_\_\_\_

Angeboten ist das beispielhafte oder ein Material/Erzeugnis gleichwertiger Art.

Kriterien der Gleichwertigkeit: \_\_\_\_\_

Angeboten: (.....)

**0S.AY + Schöck Isokorb® XT Typ K-O-F-M1 mit Brandschutz**

Version: 2023-04

Im Folgenden ist das Liefern und Einbauen/Montieren beschrieben. Die Montage einschließlich aller Befestigungsmittel ist in die Einheitspreise einkalkuliert.

**Verarbeitungsrichtlinien:**

Die Verarbeitungsrichtlinien des Erzeugers werden eingehalten. Es werden nur die dem System zugehörigen Bauteile und Materialien verwendet.

0S.AY 00 + Folgende Angaben und Anforderungen an die Art und Weise der Leistungserbringung gelten als vereinbart und sind in die Einheitspreise einkalkuliert.

**0S.AY 00A + Material/Erzeugnis n.W.AN zu 0SAY**

Das Verwenden nachstehend angebotener Materialien/Erzeugnisse zu den angegebenen Positionen dieser ULG wird vereinbart:

**Ergänzungen zur StLB HB-022+ABK-020****Ausschreibungstexte ZZZ**

Leistungsverzeichnis

gedruckt am 15.11.2023  
LB-HB-022+ABK-020 Preisangaben in EUR

Betrifft Position(en):   
 Material/Erzeugnis nach Wahl des Auftragnehmers (AN).  
 Angeboten: (.....)

**0S.AY 00B + Material/Erzeugnis Beispiel AG zu 0SAY**

Das Verwenden nachstehend angebotener Materialien/Erzeugnisse zu den angegebenen Positionen dieser ULG wird vereinbart:

Betrifft Position(en):   
 Beispielhaftes Material/Erzeugnis:   
 Angeboten ist das beispielhafte oder ein Material/Erzeugnis gleichwertiger Art.  
 Kriterien der Gleichwertigkeit:   
 Angeboten: (.....)

**0S.B1 + Schöck Isokorb® XT Typ K-O-F-M2 mit Brandschutz**

Version: 2023-04

Im Folgenden ist das Liefern und Einbauen/Montieren beschrieben. Die Montage einschließlich aller Befestigungsmittel ist in die Einheitspreise einkalkuliert.

**Verarbeitungsrichtlinien:**

Die Verarbeitungsrichtlinien des Erzeugers werden eingehalten. Es werden nur die dem System zugehörigen Bauteile und Materialien verwendet.

0S.B1 00 + Folgende Angaben und Anforderungen an die Art und Weise der Leistungserbringung gelten als vereinbart und sind in die Einheitspreise einkalkuliert.

**0S.B1 00A + Material/Erzeugnis n.W.AN zu 0SB1**

Das Verwenden nachstehend angebotener Materialien/Erzeugnisse zu den angegebenen Positionen dieser ULG wird vereinbart:

Betrifft Position(en):   
 Material/Erzeugnis nach Wahl des Auftragnehmers (AN).  
 Angeboten: (.....)

**0S.B1 00B + Material/Erzeugnis Beispiel AG zu 0SB1**

Das Verwenden nachstehend angebotener Materialien/Erzeugnisse zu den angegebenen Positionen dieser ULG wird vereinbart:

Betrifft Position(en):   
 Beispielhaftes Material/Erzeugnis:   
 Angeboten ist das beispielhafte oder ein Material/Erzeugnis gleichwertiger Art.  
 Kriterien der Gleichwertigkeit:   
 Angeboten: (.....)

**0S.B2 + Schöck Isokorb® XT Typ K-O-F-M3 mit Brandschutz**

Version: 2023-04

Im Folgenden ist das Liefern und Einbauen/Montieren beschrieben. Die Montage einschließlich aller Befestigungsmittel ist in die Einheitspreise einkalkuliert.

**Verarbeitungsrichtlinien:**

Die Verarbeitungsrichtlinien des Erzeugers werden eingehalten. Es werden nur die dem System zugehörigen Bauteile und Materialien verwendet.

0S.B2 00 + Folgende Angaben und Anforderungen an die Art und Weise der Leistungserbringung gelten als vereinbart und sind in die Einheitspreise einkalkuliert.

**Ergänzungen zur StLB HB-022+ABK-020****Ausschreibungstexte ZZZ**

Leistungsverzeichnis

gedruckt am 15.11.2023  
LB-HB-022+ABK-020 Preisangaben in EUR**0S.B2 00A + Material/Erzeugnis n.W.AN zu 0SB2**

Das Verwenden nachstehend angebotener Materialien/Erzeugnisse zu den angegebenen Positionen dieser ULG wird vereinbart:

Betrifft Position(en):

Material/Erzeugnis nach Wahl des Auftragnehmers (AN).

Angeboten: (.....)

**0S.B2 00B + Material/Erzeugnis Beispiel AG zu 0SB2**

Das Verwenden nachstehend angebotener Materialien/Erzeugnisse zu den angegebenen Positionen dieser ULG wird vereinbart:

Betrifft Position(en):

Beispielhaftes Material/Erzeugnis:

Angeboten ist das beispielhafte oder ein Material/Erzeugnis gleichwertiger Art.

Kriterien der Gleichwertigkeit:

Angeboten: (.....)

**0S.B3 + Schöck Isokorb® XT Typ K-O-F-M4 mit Brandschutz**

Version: 2023-04

Im Folgenden ist das Liefern und Einbauen/Montieren beschrieben. Die Montage einschließlich aller Befestigungsmittel ist in die Einheitspreise einkalkuliert.

**Verarbeitungsrichtlinien:**

Die Verarbeitungsrichtlinien des Erzeugers werden eingehalten. Es werden nur die dem System zugehörigen Bauteile und Materialien verwendet.

0S.B3 00 + Folgende Angaben und Anforderungen an die Art und Weise der Leistungserbringung gelten als vereinbart und sind in die Einheitspreise einkalkuliert.

**0S.B3 00A + Material/Erzeugnis n.W.AN zu 0SB3**

Das Verwenden nachstehend angebotener Materialien/Erzeugnisse zu den angegebenen Positionen dieser ULG wird vereinbart:

Betrifft Position(en):

Material/Erzeugnis nach Wahl des Auftragnehmers (AN).

Angeboten: (.....)

**0S.B3 00B + Material/Erzeugnis Beispiel AG zu 0SB3**

Das Verwenden nachstehend angebotener Materialien/Erzeugnisse zu den angegebenen Positionen dieser ULG wird vereinbart:

Betrifft Position(en):

Beispielhaftes Material/Erzeugnis:

Angeboten ist das beispielhafte oder ein Material/Erzeugnis gleichwertiger Art.

Kriterien der Gleichwertigkeit:

Angeboten: (.....)

**0S.B4 + Schöck Isokorb® XT Typ Q-V1 mit Brandschutz**

Version: 2023-04

Im Folgenden ist das Liefern und Einbauen/Montieren beschrieben. Die Montage einschließlich aller Befestigungsmittel ist in die Einheitspreise einkalkuliert.

**Verarbeitungsrichtlinien:**

Die Verarbeitungsrichtlinien des Erzeugers werden eingehalten. Es werden nur die dem System zugehörigen Bauteile und Materialien verwendet.

**Ergänzungen zur StLB HB-022+ABK-020****Ausschreibungstexte ZZZ**

Leistungsverzeichnis

gedruckt am 15.11.2023

LB-HB-022+ABK-020

Preisangaben in EUR

0S.B4 00 + Folgende Angaben und Anforderungen an die Art und Weise der Leistungserbringung gelten als vereinbart und sind in die Einheitspreise einkalkuliert.

**0S.B4 00A + Material/Erzeugnis n.W.AN zu 0SB4**

Das Verwenden nachstehend angebotener Materialien/Erzeugnisse zu den angegebenen Positionen dieser ULG wird vereinbart:

Betrifft Position(en):

Material/Erzeugnis nach Wahl des Auftragnehmers (AN).

Angeboten: (.....)

**0S.B4 00B + Material/Erzeugnis Beispiel AG zu 0SB4**

Das Verwenden nachstehend angebotener Materialien/Erzeugnisse zu den angegebenen Positionen dieser ULG wird vereinbart:

Betrifft Position(en):

Beispielhaftes Material/Erzeugnis:

Angeboten ist das beispielhafte oder ein Material/Erzeugnis gleichwertiger Art.

Kriterien der Gleichwertigkeit:

Angeboten: (.....)

**0S.B5 + Schöck Isokorb® XT Typ Q-V2 mit Brandschutz**

Version: 2023-04

Im Folgenden ist das Liefern und Einbauen/Montieren beschrieben. Die Montage einschließlich aller Befestigungsmittel ist in die Einheitspreise einkalkuliert.

**Verarbeitungsrichtlinien:**

Die Verarbeitungsrichtlinien des Erzeugers werden eingehalten. Es werden nur die dem System zugehörigen Bauteile und Materialien verwendet.

0S.B5 00 + Folgende Angaben und Anforderungen an die Art und Weise der Leistungserbringung gelten als vereinbart und sind in die Einheitspreise einkalkuliert.

**0S.B5 00A + Material/Erzeugnis n.W.AN zu 0SB5**

Das Verwenden nachstehend angebotener Materialien/Erzeugnisse zu den angegebenen Positionen dieser ULG wird vereinbart:

Betrifft Position(en):

Material/Erzeugnis nach Wahl des Auftragnehmers (AN).

Angeboten: (.....)

**0S.B5 00B + Material/Erzeugnis Beispiel AG zu 0SB5**

Das Verwenden nachstehend angebotener Materialien/Erzeugnisse zu den angegebenen Positionen dieser ULG wird vereinbart:

Betrifft Position(en):

Beispielhaftes Material/Erzeugnis:

Angeboten ist das beispielhafte oder ein Material/Erzeugnis gleichwertiger Art.

Kriterien der Gleichwertigkeit:

Angeboten: (.....)

**0S.B6 + Schöck Isokorb® XT Typ Q-V3 mit Brandschutz**

Version: 2023-04

Im Folgenden ist das Liefern und Einbauen/Montieren beschrieben. Die Montage einschließlich aller Befestigungsmittel ist in die Einheitspreise einkalkuliert.

**Verarbeitungsrichtlinien:**

**Ergänzungen zur StLB HB-022+ABK-020****Ausschreibungstexte ZZZ**

Leistungsverzeichnis

gedruckt am 15.11.2023  
LB-HB-022+ABK-020 Preisangaben in EUR

Die Verarbeitungsrichtlinien des Erzeugers werden eingehalten. Es werden nur die dem System zugehörigen Bauteile und Materialien verwendet.

0S.B6 00 + Folgende Angaben und Anforderungen an die Art und Weise der Leistungserbringung gelten als vereinbart und sind in die Einheitspreise einkalkuliert.

**0S.B6 00A + Material/Erzeugnis n.W.AN zu 0SB6**

Das Verwenden nachstehend angebotener Materialien/Erzeugnisse zu den angegebenen Positionen dieser ULG wird vereinbart:

Betrifft Position(en):

Material/Erzeugnis nach Wahl des Auftragnehmers (AN).

Angeboten: (.....)

**0S.B6 00B + Material/Erzeugnis Beispiel AG zu 0SB6**

Das Verwenden nachstehend angebotener Materialien/Erzeugnisse zu den angegebenen Positionen dieser ULG wird vereinbart:

Betrifft Position(en):

Beispielhaftes Material/Erzeugnis:

Angeboten ist das beispielhafte oder ein Material/Erzeugnis gleichwertiger Art.

Kriterien der Gleichwertigkeit:

Angeboten: (.....)

**0S.B7 + Schöck Isokorb® XT Typ Q-V4 mit Brandschutz**

Version: 2023-04

Im Folgenden ist das Liefern und Einbauen/Montieren beschrieben. Die Montage einschließlich aller Befestigungsmittel ist in die Einheitspreise einkalkuliert.

**Verarbeitungsrichtlinien:**

Die Verarbeitungsrichtlinien des Erzeugers werden eingehalten. Es werden nur die dem System zugehörigen Bauteile und Materialien verwendet.

0S.B7 00 + Folgende Angaben und Anforderungen an die Art und Weise der Leistungserbringung gelten als vereinbart und sind in die Einheitspreise einkalkuliert.

**0S.B7 00A + Material/Erzeugnis n.W.AN zu 0SB7**

Das Verwenden nachstehend angebotener Materialien/Erzeugnisse zu den angegebenen Positionen dieser ULG wird vereinbart:

Betrifft Position(en):

Material/Erzeugnis nach Wahl des Auftragnehmers (AN).

Angeboten: (.....)

**0S.B7 00B + Material/Erzeugnis Beispiel AG zu 0SB7**

Das Verwenden nachstehend angebotener Materialien/Erzeugnisse zu den angegebenen Positionen dieser ULG wird vereinbart:

Betrifft Position(en):

Beispielhaftes Material/Erzeugnis:

Angeboten ist das beispielhafte oder ein Material/Erzeugnis gleichwertiger Art.

Kriterien der Gleichwertigkeit:

Angeboten: (.....)

**0S.B8 + Schöck Isokorb® XT Typ Q-V5 mit Brandschutz**

Version: 2023-04

**Ergänzungen zur StLB HB-022+ABK-020****Ausschreibungstexte ZZZ**

Leistungsverzeichnis

gedruckt am 15.11.2023

LB-HB-022+ABK-020

Preisangaben in EUR

Im Folgenden ist das Liefern und Einbauen/Montieren beschrieben. Die Montage einschließlich aller Befestigungsmittel ist in die Einheitspreise einkalkuliert.

**Verarbeitungsrichtlinien:**

Die Verarbeitungsrichtlinien des Erzeugers werden eingehalten. Es werden nur die dem System zugehörigen Bauteile und Materialien verwendet.

0S.B8 00 + Folgende Angaben und Anforderungen an die Art und Weise der Leistungserbringung gelten als vereinbart und sind in die Einheitspreise einkalkuliert.

**0S.B8 00A + Material/Erzeugnis n.W.AN zu 0SB8**

Das Verwenden nachstehend angebotener Materialien/Erzeugnisse zu den angegebenen Positionen dieser ULG wird vereinbart:

Betrifft Position(en): \_\_\_\_\_

Material/Erzeugnis nach Wahl des Auftragnehmers (AN).

Angeboten: (.....)

**0S.B8 00B + Material/Erzeugnis Beispiel AG zu 0SB8**

Das Verwenden nachstehend angebotener Materialien/Erzeugnisse zu den angegebenen Positionen dieser ULG wird vereinbart:

Betrifft Position(en): \_\_\_\_\_

Beispielhaftes Material/Erzeugnis: \_\_\_\_\_

Angeboten ist das beispielhafte oder ein Material/Erzeugnis gleichwertiger Art.

Kriterien der Gleichwertigkeit: \_\_\_\_\_

Angeboten: (.....)

**0S.B9 + Schöck Isokorb® XT Typ Q-V6 mit Brandschutz**

Version: 2023-04

Im Folgenden ist das Liefern und Einbauen/Montieren beschrieben. Die Montage einschließlich aller Befestigungsmittel ist in die Einheitspreise einkalkuliert.

**Verarbeitungsrichtlinien:**

Die Verarbeitungsrichtlinien des Erzeugers werden eingehalten. Es werden nur die dem System zugehörigen Bauteile und Materialien verwendet.

0S.B9 00 + Folgende Angaben und Anforderungen an die Art und Weise der Leistungserbringung gelten als vereinbart und sind in die Einheitspreise einkalkuliert.

**0S.B9 00A + Material/Erzeugnis n.W.AN zu 0SB9**

Das Verwenden nachstehend angebotener Materialien/Erzeugnisse zu den angegebenen Positionen dieser ULG wird vereinbart:

Betrifft Position(en): \_\_\_\_\_

Material/Erzeugnis nach Wahl des Auftragnehmers (AN).

Angeboten: (.....)

**0S.B9 00B + Material/Erzeugnis Beispiel AG zu 0SB9**

Das Verwenden nachstehend angebotener Materialien/Erzeugnisse zu den angegebenen Positionen dieser ULG wird vereinbart:

Betrifft Position(en): \_\_\_\_\_

Beispielhaftes Material/Erzeugnis: \_\_\_\_\_

Angeboten ist das beispielhafte oder ein Material/Erzeugnis gleichwertiger Art.

Kriterien der Gleichwertigkeit: \_\_\_\_\_

Angeboten: (.....)

**Ergänzungen zur StLB HB-022+ABK-020****Ausschreibungstexte ZZZ**

Leistungsverzeichnis

gedruckt am 15.11.2023  
LB-HB-022+ABK-020 Preisangaben in EUR**0S.BA + Schöck Isokorb® XT Typ Q-V7 mit Brandschutz**

Version: 2023-04

Im Folgenden ist das Liefern und Einbauen/Montieren beschrieben. Die Montage einschließlich aller Befestigungsmittel ist in die Einheitspreise einkalkuliert.

**Verarbeitungsrichtlinien:**

Die Verarbeitungsrichtlinien des Erzeugers werden eingehalten. Es werden nur die dem System zugehörigen Bauteile und Materialien verwendet.

0S.BA 00 + Folgende Angaben und Anforderungen an die Art und Weise der Leistungserbringung gelten als vereinbart und sind in die Einheitspreise einkalkuliert.

**0S.BA 00A + Material/Erzeugnis n.W.AN zu 0SBA**

Das Verwenden nachstehend angebotener Materialien/Erzeugnisse zu den angegebenen Positionen dieser ULG wird vereinbart:

Betrifft Position(en): \_\_\_\_\_

Material/Erzeugnis nach Wahl des Auftragnehmers (AN).

Angeboten: (.....)

**0S.BA 00B + Material/Erzeugnis Beispiel AG zu 0SBA**

Das Verwenden nachstehend angebotener Materialien/Erzeugnisse zu den angegebenen Positionen dieser ULG wird vereinbart:

Betrifft Position(en): \_\_\_\_\_

Beispielhaftes Material/Erzeugnis: \_\_\_\_\_

Angeboten ist das beispielhafte oder ein Material/Erzeugnis gleichwertiger Art.

Kriterien der Gleichwertigkeit: \_\_\_\_\_

Angeboten: (.....)

**0S.BB + Schöck Isokorb® XT Typ Q-V8 mit Brandschutz**

Version: 2023-04

Im Folgenden ist das Liefern und Einbauen/Montieren beschrieben. Die Montage einschließlich aller Befestigungsmittel ist in die Einheitspreise einkalkuliert.

**Verarbeitungsrichtlinien:**

Die Verarbeitungsrichtlinien des Erzeugers werden eingehalten. Es werden nur die dem System zugehörigen Bauteile und Materialien verwendet.

0S.BB 00 + Folgende Angaben und Anforderungen an die Art und Weise der Leistungserbringung gelten als vereinbart und sind in die Einheitspreise einkalkuliert.

**0S.BB 00A + Material/Erzeugnis n.W.AN zu 0SBB**

Das Verwenden nachstehend angebotener Materialien/Erzeugnisse zu den angegebenen Positionen dieser ULG wird vereinbart:

Betrifft Position(en): \_\_\_\_\_

Material/Erzeugnis nach Wahl des Auftragnehmers (AN).

Angeboten: (.....)

**0S.BB 00B + Material/Erzeugnis Beispiel AG zu 0SBB**

Das Verwenden nachstehend angebotener Materialien/Erzeugnisse zu den angegebenen Positionen dieser ULG wird vereinbart:

Betrifft Position(en): \_\_\_\_\_

Beispielhaftes Material/Erzeugnis: \_\_\_\_\_



**Ergänzungen zur StLB HB-022+ABK-020****Ausschreibungstexte ZZZ**

Leistungsverzeichnis

gedruckt am 15.11.2023

LB-HB-022+ABK-020

Preisangaben in EUR

Angeboten ist das beispielhafte oder ein Material/Erzeugnis gleichwertiger Art.

Kriterien der Gleichwertigkeit: \_\_\_\_\_

Angeboten: (.....)

**0S.BC + Schöck Isokorb® XT Typ Q-V9 mit Brandschutz**

Version: 2023-04

Im Folgenden ist das Liefern und Einbauen/Montieren beschrieben. Die Montage einschließlich aller Befestigungsmittel ist in die Einheitspreise einkalkuliert.

**Verarbeitungsrichtlinien:**

Die Verarbeitungsrichtlinien des Erzeugers werden eingehalten. Es werden nur die dem System zugehörigen Bauteile und Materialien verwendet.

0S.BC 00 + Folgende Angaben und Anforderungen an die Art und Weise der Leistungserbringung gelten als vereinbart und sind in die Einheitspreise einkalkuliert.

**0S.BC 00A + Material/Erzeugnis n.W.AN zu 0SBC**

Das Verwenden nachstehend angebotener Materialien/Erzeugnisse zu den angegebenen Positionen dieser ULG wird vereinbart:

Betrifft Position(en): \_\_\_\_\_

Material/Erzeugnis nach Wahl des Auftragnehmers (AN).

Angeboten: (.....)

**0S.BC 00B + Material/Erzeugnis Beispiel AG zu 0SBC**

Das Verwenden nachstehend angebotener Materialien/Erzeugnisse zu den angegebenen Positionen dieser ULG wird vereinbart:

Betrifft Position(en): \_\_\_\_\_

Beispielhaftes Material/Erzeugnis: \_\_\_\_\_

Angeboten ist das beispielhafte oder ein Material/Erzeugnis gleichwertiger Art.

Kriterien der Gleichwertigkeit: \_\_\_\_\_

Angeboten: (.....)

**0S.BD + Schöck Isokorb® XT Typ Q-V10 mit Brandschutz**

Version: 2023-04

Im Folgenden ist das Liefern und Einbauen/Montieren beschrieben. Die Montage einschließlich aller Befestigungsmittel ist in die Einheitspreise einkalkuliert.

**Verarbeitungsrichtlinien:**

Die Verarbeitungsrichtlinien des Erzeugers werden eingehalten. Es werden nur die dem System zugehörigen Bauteile und Materialien verwendet.

0S.BD 00 + Folgende Angaben und Anforderungen an die Art und Weise der Leistungserbringung gelten als vereinbart und sind in die Einheitspreise einkalkuliert.

**0S.BD 00A + Material/Erzeugnis n.W.AN zu 0SBD**

Das Verwenden nachstehend angebotener Materialien/Erzeugnisse zu den angegebenen Positionen dieser ULG wird vereinbart:

Betrifft Position(en): \_\_\_\_\_

Material/Erzeugnis nach Wahl des Auftragnehmers (AN).

Angeboten: (.....)



**Ergänzungen zur StLB HB-022+ABK-020****Ausschreibungstexte ZZZ**

Leistungsverzeichnis

gedruckt am 15.11.2023  
LB-HB-022+ABK-020 Preisangaben in EUR**0S.BD 00B + Material/Erzeugnis Beispiel AG zu 0SBD**

Das Verwenden nachstehend angebotener Materialien/Erzeugnisse zu den angegebenen Positionen dieser ULG wird vereinbart:

Betrifft Position(en): \_\_\_\_\_

Beispielhaftes Material/Erzeugnis: \_\_\_\_\_

Angeboten ist das beispielhafte oder ein Material/Erzeugnis gleichwertiger Art.

Kriterien der Gleichwertigkeit: \_\_\_\_\_

Angeboten: (.....)

**0S.BE + Schöck Isokorb® XT Typ Q-V11 mit Brandschutz**

Version: 2023-04

Im Folgenden ist das Liefern und Einbauen/Montieren beschrieben. Die Montage einschließlich aller Befestigungsmittel ist in die Einheitspreise einkalkuliert.

**Verarbeitungsrichtlinien:**

Die Verarbeitungsrichtlinien des Erzeugers werden eingehalten. Es werden nur die dem System zugehörigen Bauteile und Materialien verwendet.

0S.BE 00 + Folgende Angaben und Anforderungen an die Art und Weise der Leistungserbringung gelten als vereinbart und sind in die Einheitspreise einkalkuliert.

**0S.BE 00A + Material/Erzeugnis n.W.AN zu 0SBE**

Das Verwenden nachstehend angebotener Materialien/Erzeugnisse zu den angegebenen Positionen dieser ULG wird vereinbart:

Betrifft Position(en): \_\_\_\_\_

Material/Erzeugnis nach Wahl des Auftragnehmers (AN).

Angeboten: (.....)

**0S.BE 00B + Material/Erzeugnis Beispiel AG zu 0SBE**

Das Verwenden nachstehend angebotener Materialien/Erzeugnisse zu den angegebenen Positionen dieser ULG wird vereinbart:

Betrifft Position(en): \_\_\_\_\_

Beispielhaftes Material/Erzeugnis: \_\_\_\_\_

Angeboten ist das beispielhafte oder ein Material/Erzeugnis gleichwertiger Art.

Kriterien der Gleichwertigkeit: \_\_\_\_\_

Angeboten: (.....)

**0S.BF + Schöck Isokorb® XT Typ Q-VV1 mit Brandschutz**

Version: 2023-04

Im Folgenden ist das Liefern und Einbauen/Montieren beschrieben. Die Montage einschließlich aller Befestigungsmittel ist in die Einheitspreise einkalkuliert.

**Verarbeitungsrichtlinien:**

Die Verarbeitungsrichtlinien des Erzeugers werden eingehalten. Es werden nur die dem System zugehörigen Bauteile und Materialien verwendet.

0S.BF 00 + Folgende Angaben und Anforderungen an die Art und Weise der Leistungserbringung gelten als vereinbart und sind in die Einheitspreise einkalkuliert.

**0S.BF 00A + Material/Erzeugnis n.W.AN zu 0SBF**

Das Verwenden nachstehend angebotener Materialien/Erzeugnisse zu den angegebenen Positionen dieser ULG wird vereinbart:

**Ergänzungen zur StLB HB-022+ABK-020****Ausschreibungstexte ZZZ**

Leistungsverzeichnis

gedruckt am 15.11.2023  
LB-HB-022+ABK-020 Preisangaben in EUR

Betrifft Position(en):   
 Material/Erzeugnis nach Wahl des Auftragnehmers (AN).  
 Angeboten: (.....)

**0S.BF 00B + Material/Erzeugnis Beispiel AG zu 0SBF**

Das Verwenden nachstehend angebotener Materialien/Erzeugnisse zu den angegebenen Positionen dieser ULG wird vereinbart:

Betrifft Position(en):   
 Beispielhaftes Material/Erzeugnis:   
 Angeboten ist das beispielhafte oder ein Material/Erzeugnis gleichwertiger Art.  
 Kriterien der Gleichwertigkeit:   
 Angeboten: (.....)

**0S.BG + Schöck Isokorb® XT Typ Q-VV2 mit Brandschutz**

Version: 2023-04

Im Folgenden ist das Liefern und Einbauen/Montieren beschrieben. Die Montage einschließlich aller Befestigungsmittel ist in die Einheitspreise einkalkuliert.

**Verarbeitungsrichtlinien:**

Die Verarbeitungsrichtlinien des Erzeugers werden eingehalten. Es werden nur die dem System zugehörigen Bauteile und Materialien verwendet.

0S.BG 00 + Folgende Angaben und Anforderungen an die Art und Weise der Leistungserbringung gelten als vereinbart und sind in die Einheitspreise einkalkuliert.

**0S.BG 00A + Material/Erzeugnis n.W.AN zu 0SBG**

Das Verwenden nachstehend angebotener Materialien/Erzeugnisse zu den angegebenen Positionen dieser ULG wird vereinbart:

Betrifft Position(en):   
 Material/Erzeugnis nach Wahl des Auftragnehmers (AN).  
 Angeboten: (.....)

**0S.BG 00B + Material/Erzeugnis Beispiel AG zu 0SBG**

Das Verwenden nachstehend angebotener Materialien/Erzeugnisse zu den angegebenen Positionen dieser ULG wird vereinbart:

Betrifft Position(en):   
 Beispielhaftes Material/Erzeugnis:   
 Angeboten ist das beispielhafte oder ein Material/Erzeugnis gleichwertiger Art.  
 Kriterien der Gleichwertigkeit:   
 Angeboten: (.....)

**0S.BH + Schöck Isokorb® XT Typ Q-VV3 mit Brandschutz**

Version: 2023-04

Im Folgenden ist das Liefern und Einbauen/Montieren beschrieben. Die Montage einschließlich aller Befestigungsmittel ist in die Einheitspreise einkalkuliert.

**Verarbeitungsrichtlinien:**

Die Verarbeitungsrichtlinien des Erzeugers werden eingehalten. Es werden nur die dem System zugehörigen Bauteile und Materialien verwendet.

0S.BH 00 + Folgende Angaben und Anforderungen an die Art und Weise der Leistungserbringung gelten als vereinbart und sind in die Einheitspreise einkalkuliert.

**Ergänzungen zur StLB HB-022+ABK-020****Ausschreibungstexte ZZZ**

Leistungsverzeichnis

gedruckt am 15.11.2023  
LB-HB-022+ABK-020 Preisangaben in EUR**0S.BH 00A + Material/Erzeugnis n.W.AN zu 0SBH**

Das Verwenden nachstehend angebotener Materialien/Erzeugnisse zu den angegebenen Positionen dieser ULG wird vereinbart:

Betrifft Position(en):

Material/Erzeugnis nach Wahl des Auftragnehmers (AN).

Angeboten: (.....)

**0S.BH 00B + Material/Erzeugnis Beispiel AG zu 0SBH**

Das Verwenden nachstehend angebotener Materialien/Erzeugnisse zu den angegebenen Positionen dieser ULG wird vereinbart:

Betrifft Position(en):

Beispielhaftes Material/Erzeugnis:

Angeboten ist das beispielhafte oder ein Material/Erzeugnis gleichwertiger Art.

Kriterien der Gleichwertigkeit:

Angeboten: (.....)

**0S.BI + Schöck Isokorb® XT Typ Q-VV4 mit Brandschutz**

Version: 2023-04

Im Folgenden ist das Liefern und Einbauen/Montieren beschrieben. Die Montage einschließlich aller Befestigungsmittel ist in die Einheitspreise einkalkuliert.

**Verarbeitungsrichtlinien:**

Die Verarbeitungsrichtlinien des Erzeugers werden eingehalten. Es werden nur die dem System zugehörigen Bauteile und Materialien verwendet.

0S.BI 00 + Folgende Angaben und Anforderungen an die Art und Weise der Leistungserbringung gelten als vereinbart und sind in die Einheitspreise einkalkuliert.

**0S.BI 00A + Material/Erzeugnis n.W.AN zu 0SBI**

Das Verwenden nachstehend angebotener Materialien/Erzeugnisse zu den angegebenen Positionen dieser ULG wird vereinbart:

Betrifft Position(en):

Material/Erzeugnis nach Wahl des Auftragnehmers (AN).

Angeboten: (.....)

**0S.BI 00B + Material/Erzeugnis Beispiel AG zu 0SBI**

Das Verwenden nachstehend angebotener Materialien/Erzeugnisse zu den angegebenen Positionen dieser ULG wird vereinbart:

Betrifft Position(en):

Beispielhaftes Material/Erzeugnis:

Angeboten ist das beispielhafte oder ein Material/Erzeugnis gleichwertiger Art.

Kriterien der Gleichwertigkeit:

Angeboten: (.....)

**0S.BJ + Schöck Isokorb® XT Typ Q-VV5 mit Brandschutz**

Version: 2023-04

Im Folgenden ist das Liefern und Einbauen/Montieren beschrieben. Die Montage einschließlich aller Befestigungsmittel ist in die Einheitspreise einkalkuliert.

**Verarbeitungsrichtlinien:**

Die Verarbeitungsrichtlinien des Erzeugers werden eingehalten. Es werden nur die dem System zugehörigen Bauteile und Materialien verwendet.

**Ergänzungen zur StLB HB-022+ABK-020****Ausschreibungstexte ZZZ**

Leistungsverzeichnis

gedruckt am 15.11.2023

LB-HB-022+ABK-020

Preisangaben in EUR

0S.BJ 00 + Folgende Angaben und Anforderungen an die Art und Weise der Leistungserbringung gelten als vereinbart und sind in die Einheitspreise einkalkuliert.

**0S.BJ 00A + Material/Erzeugnis n.W.AN zu 0SBJ**

Das Verwenden nachstehend angebotener Materialien/Erzeugnisse zu den angegebenen Positionen dieser ULG wird vereinbart:

Betrifft Position(en):

Material/Erzeugnis nach Wahl des Auftragnehmers (AN).

Angeboten: (. . . . .)

**0S.BJ 00B + Material/Erzeugnis Beispiel AG zu 0SBJ**

Das Verwenden nachstehend angebotener Materialien/Erzeugnisse zu den angegebenen Positionen dieser ULG wird vereinbart:

Betrifft Position(en):

Beispielhaftes Material/Erzeugnis:

Angeboten ist das beispielhafte oder ein Material/Erzeugnis gleichwertiger Art.

Kriterien der Gleichwertigkeit:

Angeboten: (. . . . .)

**0S.BK + Schöck Isokorb® XT Typ Q-VV6 mit Brandschutz**

Version: 2023-04

Im Folgenden ist das Liefern und Einbauen/Montieren beschrieben. Die Montage einschließlich aller Befestigungsmittel ist in die Einheitspreise einkalkuliert.

**Verarbeitungsrichtlinien:**

Die Verarbeitungsrichtlinien des Erzeugers werden eingehalten. Es werden nur die dem System zugehörigen Bauteile und Materialien verwendet.

0S.BK 00 + Folgende Angaben und Anforderungen an die Art und Weise der Leistungserbringung gelten als vereinbart und sind in die Einheitspreise einkalkuliert.

**0S.BK 00A + Material/Erzeugnis n.W.AN zu 0SBK**

Das Verwenden nachstehend angebotener Materialien/Erzeugnisse zu den angegebenen Positionen dieser ULG wird vereinbart:

Betrifft Position(en):

Material/Erzeugnis nach Wahl des Auftragnehmers (AN).

Angeboten: (. . . . .)

**0S.BK 00B + Material/Erzeugnis Beispiel AG zu 0SBK**

Das Verwenden nachstehend angebotener Materialien/Erzeugnisse zu den angegebenen Positionen dieser ULG wird vereinbart:

Betrifft Position(en):

Beispielhaftes Material/Erzeugnis:

Angeboten ist das beispielhafte oder ein Material/Erzeugnis gleichwertiger Art.

Kriterien der Gleichwertigkeit:

Angeboten: (. . . . .)

**0S.BL + Schöck Isokorb® XT Typ Q-VV7 mit Brandschutz**

Version: 2023-04

Im Folgenden ist das Liefern und Einbauen/Montieren beschrieben. Die Montage einschließlich aller Befestigungsmittel ist in die Einheitspreise einkalkuliert.

**Verarbeitungsrichtlinien:**

**Ergänzungen zur StLB HB-022+ABK-020****Ausschreibungstexte ZZZ**

Leistungsverzeichnis

gedruckt am 15.11.2023

LB-HB-022+ABK-020

Preisangaben in EUR

Die Verarbeitungsrichtlinien des Erzeugers werden eingehalten. Es werden nur die dem System zugehörigen Bauteile und Materialien verwendet.

0S.BL 00 + Folgende Angaben und Anforderungen an die Art und Weise der Leistungserbringung gelten als vereinbart und sind in die Einheitspreise einkalkuliert.

**0S.BL 00A + Material/Erzeugnis n.W.AN zu 0SBL**

Das Verwenden nachstehend angebotener Materialien/Erzeugnisse zu den angegebenen Positionen dieser ULG wird vereinbart:

Betrifft Position(en):

Material/Erzeugnis nach Wahl des Auftragnehmers (AN).

Angeboten: (.....)

**0S.BL 00B + Material/Erzeugnis Beispiel AG zu 0SBL**

Das Verwenden nachstehend angebotener Materialien/Erzeugnisse zu den angegebenen Positionen dieser ULG wird vereinbart:

Betrifft Position(en):

Beispielhaftes Material/Erzeugnis:

Angeboten ist das beispielhafte oder ein Material/Erzeugnis gleichwertiger Art.

Kriterien der Gleichwertigkeit:

Angeboten: (.....)

**0S.BM + Schöck Isokorb® XT Typ Q-VV8 mit Brandschutz**

Version: 2023-04

Im Folgenden ist das Liefern und Einbauen/Montieren beschrieben. Die Montage einschließlich aller Befestigungsmittel ist in die Einheitspreise einkalkuliert.

**Verarbeitungsrichtlinien:**

Die Verarbeitungsrichtlinien des Erzeugers werden eingehalten. Es werden nur die dem System zugehörigen Bauteile und Materialien verwendet.

0S.BM 00 + Folgende Angaben und Anforderungen an die Art und Weise der Leistungserbringung gelten als vereinbart und sind in die Einheitspreise einkalkuliert.

**0S.BM 00A + Material/Erzeugnis n.W.AN zu 0SBM**

Das Verwenden nachstehend angebotener Materialien/Erzeugnisse zu den angegebenen Positionen dieser ULG wird vereinbart:

Betrifft Position(en):

Material/Erzeugnis nach Wahl des Auftragnehmers (AN).

Angeboten: (.....)

**0S.BM 00B + Material/Erzeugnis Beispiel AG zu 0SBM**

Das Verwenden nachstehend angebotener Materialien/Erzeugnisse zu den angegebenen Positionen dieser ULG wird vereinbart:

Betrifft Position(en):

Beispielhaftes Material/Erzeugnis:

Angeboten ist das beispielhafte oder ein Material/Erzeugnis gleichwertiger Art.

Kriterien der Gleichwertigkeit:

Angeboten: (.....)

**0S.BN + Schöck Isokorb® XT Typ Q-VV9 mit Brandschutz**

Version: 2023-04

**Ergänzungen zur StLB HB-022+ABK-020****Ausschreibungstexte ZZZ**

Leistungsverzeichnis

gedruckt am 15.11.2023

LB-HB-022+ABK-020

Preisangaben in EUR

Im Folgenden ist das Liefern und Einbauen/Montieren beschrieben. Die Montage einschließlich aller Befestigungsmittel ist in die Einheitspreise einkalkuliert.

**Verarbeitungsrichtlinien:**

Die Verarbeitungsrichtlinien des Erzeugers werden eingehalten. Es werden nur die dem System zugehörigen Bauteile und Materialien verwendet.

0S.BN 00 + Folgende Angaben und Anforderungen an die Art und Weise der Leistungserbringung gelten als vereinbart und sind in die Einheitspreise einkalkuliert.

**0S.BN 00A + Material/Erzeugnis n.W.AN zu 0SBN**

Das Verwenden nachstehend angebotener Materialien/Erzeugnisse zu den angegebenen Positionen dieser ULG wird vereinbart:

Betrifft Position(en): \_\_\_\_\_

Material/Erzeugnis nach Wahl des Auftragnehmers (AN).

Angeboten: (.....)

**0S.BN 00B + Material/Erzeugnis Beispiel AG zu 0SBN**

Das Verwenden nachstehend angebotener Materialien/Erzeugnisse zu den angegebenen Positionen dieser ULG wird vereinbart:

Betrifft Position(en): \_\_\_\_\_

Beispielhaftes Material/Erzeugnis: \_\_\_\_\_

Angeboten ist das beispielhafte oder ein Material/Erzeugnis gleichwertiger Art.

Kriterien der Gleichwertigkeit: \_\_\_\_\_

Angeboten: (.....)

**0S.BO + Schöck Isokorb® XT Typ Q-VV10 mit Brandschutz**

Version: 2023-04

Im Folgenden ist das Liefern und Einbauen/Montieren beschrieben. Die Montage einschließlich aller Befestigungsmittel ist in die Einheitspreise einkalkuliert.

**Verarbeitungsrichtlinien:**

Die Verarbeitungsrichtlinien des Erzeugers werden eingehalten. Es werden nur die dem System zugehörigen Bauteile und Materialien verwendet.

0S.BO 00 + Folgende Angaben und Anforderungen an die Art und Weise der Leistungserbringung gelten als vereinbart und sind in die Einheitspreise einkalkuliert.

**0S.BO 00A + Material/Erzeugnis n.W.AN zu 0SBO**

Das Verwenden nachstehend angebotener Materialien/Erzeugnisse zu den angegebenen Positionen dieser ULG wird vereinbart:

Betrifft Position(en): \_\_\_\_\_

Material/Erzeugnis nach Wahl des Auftragnehmers (AN).

Angeboten: (.....)

**0S.BO 00B + Material/Erzeugnis Beispiel AG zu 0SBO**

Das Verwenden nachstehend angebotener Materialien/Erzeugnisse zu den angegebenen Positionen dieser ULG wird vereinbart:

Betrifft Position(en): \_\_\_\_\_

Beispielhaftes Material/Erzeugnis: \_\_\_\_\_

Angeboten ist das beispielhafte oder ein Material/Erzeugnis gleichwertiger Art.

Kriterien der Gleichwertigkeit: \_\_\_\_\_

Angeboten: (.....)

**Ergänzungen zur StLB HB-022+ABK-020****Ausschreibungstexte ZZZ**

Leistungsverzeichnis

gedruckt am 15.11.2023  
LB-HB-022+ABK-020 Preisangaben in EUR**0S.BP + Schöck Isokorb® XT Typ Q-VV11 mit Brandschutz**

Version: 2023-04

Im Folgenden ist das Liefern und Einbauen/Montieren beschrieben. Die Montage einschließlich aller Befestigungsmittel ist in die Einheitspreise einkalkuliert.

**Verarbeitungsrichtlinien:**

Die Verarbeitungsrichtlinien des Erzeugers werden eingehalten. Es werden nur die dem System zugehörigen Bauteile und Materialien verwendet.

0S.BP 00 + Folgende Angaben und Anforderungen an die Art und Weise der Leistungserbringung gelten als vereinbart und sind in die Einheitspreise einkalkuliert.

**0S.BP 00A + Material/Erzeugnis n.W.AN zu 0SBP**

Das Verwenden nachstehend angebotener Materialien/Erzeugnisse zu den angegebenen Positionen dieser ULG wird vereinbart:

Betrifft Position(en): \_\_\_\_\_

Material/Erzeugnis nach Wahl des Auftragnehmers (AN).

Angeboten: (.....)

**0S.BP 00B + Material/Erzeugnis Beispiel AG zu 0SBP**

Das Verwenden nachstehend angebotener Materialien/Erzeugnisse zu den angegebenen Positionen dieser ULG wird vereinbart:

Betrifft Position(en): \_\_\_\_\_

Beispielhaftes Material/Erzeugnis: \_\_\_\_\_

Angeboten ist das beispielhafte oder ein Material/Erzeugnis gleichwertiger Art.

Kriterien der Gleichwertigkeit: \_\_\_\_\_

Angeboten: (.....)

**0S.BQ + Schöck Isokorb® XT Typ Q-P-V1 mit Brandschutz**

Version: 2023-04

Im Folgenden ist das Liefern und Einbauen/Montieren beschrieben. Die Montage einschließlich aller Befestigungsmittel ist in die Einheitspreise einkalkuliert.

**Verarbeitungsrichtlinien:**

Die Verarbeitungsrichtlinien des Erzeugers werden eingehalten. Es werden nur die dem System zugehörigen Bauteile und Materialien verwendet.

0S.BQ 00 + Folgende Angaben und Anforderungen an die Art und Weise der Leistungserbringung gelten als vereinbart und sind in die Einheitspreise einkalkuliert.

**0S.BQ 00A + Material/Erzeugnis n.W.AN zu 0SBQ**

Das Verwenden nachstehend angebotener Materialien/Erzeugnisse zu den angegebenen Positionen dieser ULG wird vereinbart:

Betrifft Position(en): \_\_\_\_\_

Material/Erzeugnis nach Wahl des Auftragnehmers (AN).

Angeboten: (.....)

**0S.BQ 00B + Material/Erzeugnis Beispiel AG zu 0SBQ**

Das Verwenden nachstehend angebotener Materialien/Erzeugnisse zu den angegebenen Positionen dieser ULG wird vereinbart:

Betrifft Position(en): \_\_\_\_\_

Beispielhaftes Material/Erzeugnis: \_\_\_\_\_

**Ergänzungen zur StLB HB-022+ABK-020****Ausschreibungstexte ZZZ**

Leistungsverzeichnis

gedruckt am 15.11.2023

LB-HB-022+ABK-020

Preisangaben in EUR

Angeboten ist das beispielhafte oder ein Material/Erzeugnis gleichwertiger Art.

Kriterien der Gleichwertigkeit: \_\_\_\_\_

Angeboten: (.....)

**0S.BR + Schöck Isokorb® XT Typ Q-P-V2 mit Brandschutz**

Version: 2023-04

Im Folgenden ist das Liefern und Einbauen/Montieren beschrieben. Die Montage einschließlich aller Befestigungsmittel ist in die Einheitspreise einkalkuliert.

**Verarbeitungsrichtlinien:**

Die Verarbeitungsrichtlinien des Erzeugers werden eingehalten. Es werden nur die dem System zugehörigen Bauteile und Materialien verwendet.

0S.BR 00 + Folgende Angaben und Anforderungen an die Art und Weise der Leistungserbringung gelten als vereinbart und sind in die Einheitspreise einkalkuliert.

**0S.BR 00A + Material/Erzeugnis n.W.AN zu 0SBR**

Das Verwenden nachstehend angebotener Materialien/Erzeugnisse zu den angegebenen Positionen dieser ULG wird vereinbart:

Betrifft Position(en): \_\_\_\_\_

Material/Erzeugnis nach Wahl des Auftragnehmers (AN).

Angeboten: (.....)

**0S.BR 00B + Material/Erzeugnis Beispiel AG zu 0SBR**

Das Verwenden nachstehend angebotener Materialien/Erzeugnisse zu den angegebenen Positionen dieser ULG wird vereinbart:

Betrifft Position(en): \_\_\_\_\_

Beispielhaftes Material/Erzeugnis: \_\_\_\_\_

Angeboten ist das beispielhafte oder ein Material/Erzeugnis gleichwertiger Art.

Kriterien der Gleichwertigkeit: \_\_\_\_\_

Angeboten: (.....)

**0S.BS + Schöck Isokorb® XT Typ Q-P-V3 mit Brandschutz**

Version: 2023-04

Im Folgenden ist das Liefern und Einbauen/Montieren beschrieben. Die Montage einschließlich aller Befestigungsmittel ist in die Einheitspreise einkalkuliert.

**Verarbeitungsrichtlinien:**

Die Verarbeitungsrichtlinien des Erzeugers werden eingehalten. Es werden nur die dem System zugehörigen Bauteile und Materialien verwendet.

0S.BS 00 + Folgende Angaben und Anforderungen an die Art und Weise der Leistungserbringung gelten als vereinbart und sind in die Einheitspreise einkalkuliert.

**0S.BS 00A + Material/Erzeugnis n.W.AN zu 0SBS**

Das Verwenden nachstehend angebotener Materialien/Erzeugnisse zu den angegebenen Positionen dieser ULG wird vereinbart:

Betrifft Position(en): \_\_\_\_\_

Material/Erzeugnis nach Wahl des Auftragnehmers (AN).

Angeboten: (.....)



**Ergänzungen zur StLB HB-022+ABK-020****Ausschreibungstexte ZZZ**

Leistungsverzeichnis

gedruckt am 15.11.2023  
LB-HB-022+ABK-020 Preisangaben in EUR**0S.BS 00B + Material/Erzeugnis Beispiel AG zu 0SBS**

Das Verwenden nachstehend angebotener Materialien/Erzeugnisse zu den angegebenen Positionen dieser ULG wird vereinbart:

Betrifft Position(en): \_\_\_\_\_

Beispielhaftes Material/Erzeugnis: \_\_\_\_\_

Angeboten ist das beispielhafte oder ein Material/Erzeugnis gleichwertiger Art.

Kriterien der Gleichwertigkeit: \_\_\_\_\_

Angeboten: (.....)

**0S.BT + Schöck Isokorb® XT Typ Q-P-V4 mit Brandschutz**

Version: 2023-04

Im Folgenden ist das Liefern und Einbauen/Montieren beschrieben. Die Montage einschließlich aller Befestigungsmittel ist in die Einheitspreise einkalkuliert.

**Verarbeitungsrichtlinien:**

Die Verarbeitungsrichtlinien des Erzeugers werden eingehalten. Es werden nur die dem System zugehörigen Bauteile und Materialien verwendet.

0S.BT 00 + Folgende Angaben und Anforderungen an die Art und Weise der Leistungserbringung gelten als vereinbart und sind in die Einheitspreise einkalkuliert.

**0S.BT 00A + Material/Erzeugnis n.W.AN zu 0SBT**

Das Verwenden nachstehend angebotener Materialien/Erzeugnisse zu den angegebenen Positionen dieser ULG wird vereinbart:

Betrifft Position(en): \_\_\_\_\_

Material/Erzeugnis nach Wahl des Auftragnehmers (AN).

Angeboten: (.....)

**0S.BT 00B + Material/Erzeugnis Beispiel AG zu 0SBT**

Das Verwenden nachstehend angebotener Materialien/Erzeugnisse zu den angegebenen Positionen dieser ULG wird vereinbart:

Betrifft Position(en): \_\_\_\_\_

Beispielhaftes Material/Erzeugnis: \_\_\_\_\_

Angeboten ist das beispielhafte oder ein Material/Erzeugnis gleichwertiger Art.

Kriterien der Gleichwertigkeit: \_\_\_\_\_

Angeboten: (.....)

**0S.BU + Schöck Isokorb® XT Typ Q-P-V5 mit Brandschutz**

Version: 2023-04

Im Folgenden ist das Liefern und Einbauen/Montieren beschrieben. Die Montage einschließlich aller Befestigungsmittel ist in die Einheitspreise einkalkuliert.

**Verarbeitungsrichtlinien:**

Die Verarbeitungsrichtlinien des Erzeugers werden eingehalten. Es werden nur die dem System zugehörigen Bauteile und Materialien verwendet.

0S.BU 00 + Folgende Angaben und Anforderungen an die Art und Weise der Leistungserbringung gelten als vereinbart und sind in die Einheitspreise einkalkuliert.

**0S.BU 00A + Material/Erzeugnis n.W.AN zu 0SBU**

Das Verwenden nachstehend angebotener Materialien/Erzeugnisse zu den angegebenen Positionen dieser ULG wird vereinbart:

**Ergänzungen zur StLB HB-022+ABK-020****Ausschreibungstexte ZZZ**

Leistungsverzeichnis

gedruckt am 15.11.2023  
LB-HB-022+ABK-020 Preisangaben in EUR

Betrifft Position(en): \_\_\_\_\_  
 Material/Erzeugnis nach Wahl des Auftragnehmers (AN).  
 Angeboten: (.....)

**0S.BU 00B + Material/Erzeugnis Beispiel AG zu 0SBU**

Das Verwenden nachstehend angebotener Materialien/Erzeugnisse zu den angegebenen Positionen dieser ULG wird vereinbart:

Betrifft Position(en): \_\_\_\_\_  
 Beispielhaftes Material/Erzeugnis: \_\_\_\_\_  
 Angeboten ist das beispielhafte oder ein Material/Erzeugnis gleichwertiger Art.  
 Kriterien der Gleichwertigkeit: \_\_\_\_\_  
 Angeboten: (.....)

**0S.BV + Schöck Isokorb® XT Typ Q-P-V6 mit Brandschutz**

Version: 2023-04

Im Folgenden ist das Liefern und Einbauen/Montieren beschrieben. Die Montage einschließlich aller Befestigungsmittel ist in die Einheitspreise einkalkuliert.

**Verarbeitungsrichtlinien:**

Die Verarbeitungsrichtlinien des Erzeugers werden eingehalten. Es werden nur die dem System zugehörigen Bauteile und Materialien verwendet.

0S.BV 00 + Folgende Angaben und Anforderungen an die Art und Weise der Leistungserbringung gelten als vereinbart und sind in die Einheitspreise einkalkuliert.

**0S.BV 00A + Material/Erzeugnis n.W.AN zu 0SBV**

Das Verwenden nachstehend angebotener Materialien/Erzeugnisse zu den angegebenen Positionen dieser ULG wird vereinbart:

Betrifft Position(en): \_\_\_\_\_  
 Material/Erzeugnis nach Wahl des Auftragnehmers (AN).  
 Angeboten: (.....)

**0S.BV 00B + Material/Erzeugnis Beispiel AG zu 0SBV**

Das Verwenden nachstehend angebotener Materialien/Erzeugnisse zu den angegebenen Positionen dieser ULG wird vereinbart:

Betrifft Position(en): \_\_\_\_\_  
 Beispielhaftes Material/Erzeugnis: \_\_\_\_\_  
 Angeboten ist das beispielhafte oder ein Material/Erzeugnis gleichwertiger Art.  
 Kriterien der Gleichwertigkeit: \_\_\_\_\_  
 Angeboten: (.....)

**0S.BW + Schöck Isokorb® XT Typ Q-P-V7 mit Brandschutz**

Version: 2023-04

Im Folgenden ist das Liefern und Einbauen/Montieren beschrieben. Die Montage einschließlich aller Befestigungsmittel ist in die Einheitspreise einkalkuliert.

**Verarbeitungsrichtlinien:**

Die Verarbeitungsrichtlinien des Erzeugers werden eingehalten. Es werden nur die dem System zugehörigen Bauteile und Materialien verwendet.

0S.BW 00 + Folgende Angaben und Anforderungen an die Art und Weise der Leistungserbringung gelten als vereinbart und sind in die Einheitspreise einkalkuliert.

**Ergänzungen zur StLB HB-022+ABK-020****Ausschreibungstexte ZZZ**

Leistungsverzeichnis

gedruckt am 15.11.2023  
LB-HB-022+ABK-020 Preisangaben in EUR**0S.BW 00A + Material/Erzeugnis n.W.AN zu 0SBW**

Das Verwenden nachstehend angebotener Materialien/Erzeugnisse zu den angegebenen Positionen dieser ULG wird vereinbart:

Betrifft Position(en): \_\_\_\_\_

Material/Erzeugnis nach Wahl des Auftragnehmers (AN).

Angeboten: (.....)

**0S.BW 00B + Material/Erzeugnis Beispiel AG zu 0SBW**

Das Verwenden nachstehend angebotener Materialien/Erzeugnisse zu den angegebenen Positionen dieser ULG wird vereinbart:

Betrifft Position(en): \_\_\_\_\_

Beispielhaftes Material/Erzeugnis: \_\_\_\_\_

Angeboten ist das beispielhafte oder ein Material/Erzeugnis gleichwertiger Art.

Kriterien der Gleichwertigkeit: \_\_\_\_\_

Angeboten: (.....)

**0S.BX + Schöck Isokorb® XT Typ Q-P-V8 mit Brandschutz**

Version: 2023-04

Im Folgenden ist das Liefern und Einbauen/Montieren beschrieben. Die Montage einschließlich aller Befestigungsmittel ist in die Einheitspreise einkalkuliert.

**Verarbeitungsrichtlinien:**

Die Verarbeitungsrichtlinien des Erzeugers werden eingehalten. Es werden nur die dem System zugehörigen Bauteile und Materialien verwendet.

0S.BX 00 + Folgende Angaben und Anforderungen an die Art und Weise der Leistungserbringung gelten als vereinbart und sind in die Einheitspreise einkalkuliert.

**0S.BX 00A + Material/Erzeugnis n.W.AN zu 0SBX**

Das Verwenden nachstehend angebotener Materialien/Erzeugnisse zu den angegebenen Positionen dieser ULG wird vereinbart:

Betrifft Position(en): \_\_\_\_\_

Material/Erzeugnis nach Wahl des Auftragnehmers (AN).

Angeboten: (.....)

**0S.BX 00B + Material/Erzeugnis Beispiel AG zu 0SBX**

Das Verwenden nachstehend angebotener Materialien/Erzeugnisse zu den angegebenen Positionen dieser ULG wird vereinbart:

Betrifft Position(en): \_\_\_\_\_

Beispielhaftes Material/Erzeugnis: \_\_\_\_\_

Angeboten ist das beispielhafte oder ein Material/Erzeugnis gleichwertiger Art.

Kriterien der Gleichwertigkeit: \_\_\_\_\_

Angeboten: (.....)

**0S.BY + Schöck Isokorb® XT Typ Q-P-V9 mit Brandschutz**

Version: 2023-04

Im Folgenden ist das Liefern und Einbauen/Montieren beschrieben. Die Montage einschließlich aller Befestigungsmittel ist in die Einheitspreise einkalkuliert.

**Verarbeitungsrichtlinien:**

Die Verarbeitungsrichtlinien des Erzeugers werden eingehalten. Es werden nur die dem System zugehörigen Bauteile und Materialien verwendet.

**Ergänzungen zur StLB HB-022+ABK-020****Ausschreibungstexte ZZZ**

Leistungsverzeichnis

gedruckt am 15.11.2023

LB-HB-022+ABK-020

Preisangaben in EUR

0S.BY 00 + Folgende Angaben und Anforderungen an die Art und Weise der Leistungserbringung gelten als vereinbart und sind in die Einheitspreise einkalkuliert.

**0S.BY 00A + Material/Erzeugnis n.W.AN zu 0SBY**

Das Verwenden nachstehend angebotener Materialien/Erzeugnisse zu den angegebenen Positionen dieser ULG wird vereinbart:

Betrifft Position(en):

Material/Erzeugnis nach Wahl des Auftragnehmers (AN).

Angeboten: (. . . . .)

**0S.BY 00B + Material/Erzeugnis Beispiel AG zu 0SBY**

Das Verwenden nachstehend angebotener Materialien/Erzeugnisse zu den angegebenen Positionen dieser ULG wird vereinbart:

Betrifft Position(en):

Beispielhaftes Material/Erzeugnis:

Angeboten ist das beispielhafte oder ein Material/Erzeugnis gleichwertiger Art.

Kriterien der Gleichwertigkeit:

Angeboten: (. . . . .)

**0S.C1 + Schöck Isokorb® XT Typ Q-P-V10 mit Brandschutz**

Version: 2023-04

Im Folgenden ist das Liefern und Einbauen/Montieren beschrieben. Die Montage einschließlich aller Befestigungsmittel ist in die Einheitspreise einkalkuliert.

**Verarbeitungsrichtlinien:**

Die Verarbeitungsrichtlinien des Erzeugers werden eingehalten. Es werden nur die dem System zugehörigen Bauteile und Materialien verwendet.

0S.C1 00 + Folgende Angaben und Anforderungen an die Art und Weise der Leistungserbringung gelten als vereinbart und sind in die Einheitspreise einkalkuliert.

**0S.C1 00A + Material/Erzeugnis n.W.AN zu 0SC1**

Das Verwenden nachstehend angebotener Materialien/Erzeugnisse zu den angegebenen Positionen dieser ULG wird vereinbart:

Betrifft Position(en):

Material/Erzeugnis nach Wahl des Auftragnehmers (AN).

Angeboten: (. . . . .)

**0S.C1 00B + Material/Erzeugnis Beispiel AG zu 0SC1**

Das Verwenden nachstehend angebotener Materialien/Erzeugnisse zu den angegebenen Positionen dieser ULG wird vereinbart:

Betrifft Position(en):

Beispielhaftes Material/Erzeugnis:

Angeboten ist das beispielhafte oder ein Material/Erzeugnis gleichwertiger Art.

Kriterien der Gleichwertigkeit:

Angeboten: (. . . . .)

**0S.C2 + Schöck Isokorb® XT Typ Q-P-VV1 mit Brandschutz**

Version: 2023-04

Im Folgenden ist das Liefern und Einbauen/Montieren beschrieben. Die Montage einschließlich aller Befestigungsmittel ist in die Einheitspreise einkalkuliert.

**Verarbeitungsrichtlinien:**

**Ergänzungen zur StLB HB-022+ABK-020****Ausschreibungstexte ZZZ**

Leistungsverzeichnis

gedruckt am 15.11.2023

LB-HB-022+ABK-020

Preisangaben in EUR

Die Verarbeitungsrichtlinien des Erzeugers werden eingehalten. Es werden nur die dem System zugehörigen Bauteile und Materialien verwendet.

0S.C2 00 + Folgende Angaben und Anforderungen an die Art und Weise der Leistungserbringung gelten als vereinbart und sind in die Einheitspreise einkalkuliert.

**0S.C2 00A + Material/Erzeugnis n.W.AN zu 0SC2**

Das Verwenden nachstehend angebotener Materialien/Erzeugnisse zu den angegebenen Positionen dieser ULG wird vereinbart:

Betrifft Position(en):

Material/Erzeugnis nach Wahl des Auftragnehmers (AN).

Angeboten: (.....)

**0S.C2 00B + Material/Erzeugnis Beispiel AG zu 0SC2**

Das Verwenden nachstehend angebotener Materialien/Erzeugnisse zu den angegebenen Positionen dieser ULG wird vereinbart:

Betrifft Position(en):

Beispielhaftes Material/Erzeugnis:

Angeboten ist das beispielhafte oder ein Material/Erzeugnis gleichwertiger Art.

Kriterien der Gleichwertigkeit:

Angeboten: (.....)

**0S.C3 + Schöck Isokorb® XT Typ Q-P-VV2 mit Brandschutz**

Version: 2023-04

Im Folgenden ist das Liefern und Einbauen/Montieren beschrieben. Die Montage einschließlich aller Befestigungsmittel ist in die Einheitspreise einkalkuliert.

**Verarbeitungsrichtlinien:**

Die Verarbeitungsrichtlinien des Erzeugers werden eingehalten. Es werden nur die dem System zugehörigen Bauteile und Materialien verwendet.

0S.C3 00 + Folgende Angaben und Anforderungen an die Art und Weise der Leistungserbringung gelten als vereinbart und sind in die Einheitspreise einkalkuliert.

**0S.C3 00A + Material/Erzeugnis n.W.AN zu 0SC3**

Das Verwenden nachstehend angebotener Materialien/Erzeugnisse zu den angegebenen Positionen dieser ULG wird vereinbart:

Betrifft Position(en):

Material/Erzeugnis nach Wahl des Auftragnehmers (AN).

Angeboten: (.....)

**0S.C3 00B + Material/Erzeugnis Beispiel AG zu 0SC3**

Das Verwenden nachstehend angebotener Materialien/Erzeugnisse zu den angegebenen Positionen dieser ULG wird vereinbart:

Betrifft Position(en):

Beispielhaftes Material/Erzeugnis:

Angeboten ist das beispielhafte oder ein Material/Erzeugnis gleichwertiger Art.

Kriterien der Gleichwertigkeit:

Angeboten: (.....)

**0S.C4 + Schöck Isokorb® XT Typ Q-P-VV3 mit Brandschutz**

Version: 2023-04

**Ergänzungen zur StLB HB-022+ABK-020****Ausschreibungstexte ZZZ**

Leistungsverzeichnis

gedruckt am 15.11.2023

LB-HB-022+ABK-020

Preisangaben in EUR

Im Folgenden ist das Liefern und Einbauen/Montieren beschrieben. Die Montage einschließlich aller Befestigungsmittel ist in die Einheitspreise einkalkuliert.

**Verarbeitungsrichtlinien:**

Die Verarbeitungsrichtlinien des Erzeugers werden eingehalten. Es werden nur die dem System zugehörigen Bauteile und Materialien verwendet.

0S.C4 00 + Folgende Angaben und Anforderungen an die Art und Weise der Leistungserbringung gelten als vereinbart und sind in die Einheitspreise einkalkuliert.

**0S.C4 00A + Material/Erzeugnis n.W.AN zu 0SC4**

Das Verwenden nachstehend angebotener Materialien/Erzeugnisse zu den angegebenen Positionen dieser ULG wird vereinbart:

Betrifft Position(en): \_\_\_\_\_

Material/Erzeugnis nach Wahl des Auftragnehmers (AN).

Angeboten: (.....)

**0S.C4 00B + Material/Erzeugnis Beispiel AG zu 0SC4**

Das Verwenden nachstehend angebotener Materialien/Erzeugnisse zu den angegebenen Positionen dieser ULG wird vereinbart:

Betrifft Position(en): \_\_\_\_\_

Beispielhaftes Material/Erzeugnis: \_\_\_\_\_

Angeboten ist das beispielhafte oder ein Material/Erzeugnis gleichwertiger Art.

Kriterien der Gleichwertigkeit: \_\_\_\_\_

Angeboten: (.....)

**0S.C5 + Schöck Isokorb® XT Typ Q-P-VV4 mit Brandschutz**

Version: 2023-04

Im Folgenden ist das Liefern und Einbauen/Montieren beschrieben. Die Montage einschließlich aller Befestigungsmittel ist in die Einheitspreise einkalkuliert.

**Verarbeitungsrichtlinien:**

Die Verarbeitungsrichtlinien des Erzeugers werden eingehalten. Es werden nur die dem System zugehörigen Bauteile und Materialien verwendet.

0S.C5 00 + Folgende Angaben und Anforderungen an die Art und Weise der Leistungserbringung gelten als vereinbart und sind in die Einheitspreise einkalkuliert.

**0S.C5 00A + Material/Erzeugnis n.W.AN zu 0SC5**

Das Verwenden nachstehend angebotener Materialien/Erzeugnisse zu den angegebenen Positionen dieser ULG wird vereinbart:

Betrifft Position(en): \_\_\_\_\_

Material/Erzeugnis nach Wahl des Auftragnehmers (AN).

Angeboten: (.....)

**0S.C5 00B + Material/Erzeugnis Beispiel AG zu 0SC5**

Das Verwenden nachstehend angebotener Materialien/Erzeugnisse zu den angegebenen Positionen dieser ULG wird vereinbart:

Betrifft Position(en): \_\_\_\_\_

Beispielhaftes Material/Erzeugnis: \_\_\_\_\_

Angeboten ist das beispielhafte oder ein Material/Erzeugnis gleichwertiger Art.

Kriterien der Gleichwertigkeit: \_\_\_\_\_

Angeboten: (.....)

**Ergänzungen zur StLB HB-022+ABK-020****Ausschreibungstexte ZZZ**

Leistungsverzeichnis

gedruckt am 15.11.2023  
LB-HB-022+ABK-020 Preisangaben in EUR**0S.C6 + Schöck Isokorb® XT Typ Q-P-VV5 mit Brandschutz**

Version: 2023-04

Im Folgenden ist das Liefern und Einbauen/Montieren beschrieben. Die Montage einschließlich aller Befestigungsmittel ist in die Einheitspreise einkalkuliert.

**Verarbeitungsrichtlinien:**

Die Verarbeitungsrichtlinien des Erzeugers werden eingehalten. Es werden nur die dem System zugehörigen Bauteile und Materialien verwendet.

0S.C6 00 + Folgende Angaben und Anforderungen an die Art und Weise der Leistungserbringung gelten als vereinbart und sind in die Einheitspreise einkalkuliert.

**0S.C6 00A + Material/Erzeugnis n.W.AN zu 0SC6**

Das Verwenden nachstehend angebotener Materialien/Erzeugnisse zu den angegebenen Positionen dieser ULG wird vereinbart:

Betrifft Position(en): \_\_\_\_\_

Material/Erzeugnis nach Wahl des Auftragnehmers (AN).

Angeboten: (.....)

**0S.C6 00B + Material/Erzeugnis Beispiel AG zu 0SC6**

Das Verwenden nachstehend angebotener Materialien/Erzeugnisse zu den angegebenen Positionen dieser ULG wird vereinbart:

Betrifft Position(en): \_\_\_\_\_

Beispielhaftes Material/Erzeugnis: \_\_\_\_\_

Angeboten ist das beispielhafte oder ein Material/Erzeugnis gleichwertiger Art.

Kriterien der Gleichwertigkeit: \_\_\_\_\_

Angeboten: (.....)

**0S.C7 + Schöck Isokorb® XT Typ Q-P-VV6 mit Brandschutz**

Version: 2023-04

Im Folgenden ist das Liefern und Einbauen/Montieren beschrieben. Die Montage einschließlich aller Befestigungsmittel ist in die Einheitspreise einkalkuliert.

**Verarbeitungsrichtlinien:**

Die Verarbeitungsrichtlinien des Erzeugers werden eingehalten. Es werden nur die dem System zugehörigen Bauteile und Materialien verwendet.

0S.C7 00 + Folgende Angaben und Anforderungen an die Art und Weise der Leistungserbringung gelten als vereinbart und sind in die Einheitspreise einkalkuliert.

**0S.C7 00A + Material/Erzeugnis n.W.AN zu 0SC7**

Das Verwenden nachstehend angebotener Materialien/Erzeugnisse zu den angegebenen Positionen dieser ULG wird vereinbart:

Betrifft Position(en): \_\_\_\_\_

Material/Erzeugnis nach Wahl des Auftragnehmers (AN).

Angeboten: (.....)

**0S.C7 00B + Material/Erzeugnis Beispiel AG zu 0SC7**

Das Verwenden nachstehend angebotener Materialien/Erzeugnisse zu den angegebenen Positionen dieser ULG wird vereinbart:

Betrifft Position(en): \_\_\_\_\_

Beispielhaftes Material/Erzeugnis: \_\_\_\_\_



**Ergänzungen zur StLB HB-022+ABK-020****Ausschreibungstexte ZZZ**

Leistungsverzeichnis

gedruckt am 15.11.2023

LB-HB-022+ABK-020

Preisangaben in EUR

Angeboten ist das beispielhafte oder ein Material/Erzeugnis gleichwertiger Art.

Kriterien der Gleichwertigkeit: \_\_\_\_\_

Angeboten: (.....)

**0S.C8 + Schöck Isokorb® XT Typ Q-P-VV7 mit Brandschutz**

Version: 2023-04

Im Folgenden ist das Liefern und Einbauen/Montieren beschrieben. Die Montage einschließlich aller Befestigungsmittel ist in die Einheitspreise einkalkuliert.

**Verarbeitungsrichtlinien:**

Die Verarbeitungsrichtlinien des Erzeugers werden eingehalten. Es werden nur die dem System zugehörigen Bauteile und Materialien verwendet.

0S.C8 00 + Folgende Angaben und Anforderungen an die Art und Weise der Leistungserbringung gelten als vereinbart und sind in die Einheitspreise einkalkuliert.

**0S.C8 00A + Material/Erzeugnis n.W.AN zu 0SC8**

Das Verwenden nachstehend angebotener Materialien/Erzeugnisse zu den angegebenen Positionen dieser ULG wird vereinbart:

Betrifft Position(en): \_\_\_\_\_

Material/Erzeugnis nach Wahl des Auftragnehmers (AN).

Angeboten: (.....)

**0S.C8 00B + Material/Erzeugnis Beispiel AG zu 0SC8**

Das Verwenden nachstehend angebotener Materialien/Erzeugnisse zu den angegebenen Positionen dieser ULG wird vereinbart:

Betrifft Position(en): \_\_\_\_\_

Beispielhaftes Material/Erzeugnis: \_\_\_\_\_

Angeboten ist das beispielhafte oder ein Material/Erzeugnis gleichwertiger Art.

Kriterien der Gleichwertigkeit: \_\_\_\_\_

Angeboten: (.....)

**0S.C9 + Schöck Isokorb® XT Typ Q-P-VV8 mit Brandschutz**

Version: 2023-04

Im Folgenden ist das Liefern und Einbauen/Montieren beschrieben. Die Montage einschließlich aller Befestigungsmittel ist in die Einheitspreise einkalkuliert.

**Verarbeitungsrichtlinien:**

Die Verarbeitungsrichtlinien des Erzeugers werden eingehalten. Es werden nur die dem System zugehörigen Bauteile und Materialien verwendet.

0S.C9 00 + Folgende Angaben und Anforderungen an die Art und Weise der Leistungserbringung gelten als vereinbart und sind in die Einheitspreise einkalkuliert.

**0S.C9 00A + Material/Erzeugnis n.W.AN zu 0SC9**

Das Verwenden nachstehend angebotener Materialien/Erzeugnisse zu den angegebenen Positionen dieser ULG wird vereinbart:

Betrifft Position(en): \_\_\_\_\_

Material/Erzeugnis nach Wahl des Auftragnehmers (AN).

Angeboten: (.....)



**Ergänzungen zur StLB HB-022+ABK-020****Ausschreibungstexte ZZZ**

Leistungsverzeichnis

gedruckt am 15.11.2023  
LB-HB-022+ABK-020 Preisangaben in EUR**0S.C9 00B + Material/Erzeugnis Beispiel AG zu 0SC9**

Das Verwenden nachstehend angebotener Materialien/Erzeugnisse zu den angegebenen Positionen dieser ULG wird vereinbart:

Betrifft Position(en): \_\_\_\_\_

Beispielhaftes Material/Erzeugnis: \_\_\_\_\_

Angeboten ist das beispielhafte oder ein Material/Erzeugnis gleichwertiger Art.

Kriterien der Gleichwertigkeit: \_\_\_\_\_

Angeboten: (.....)

**0S.CA + Schöck Isokorb® XT Typ Q-P-VV9 mit Brandschutz**

Version: 2023-04

Im Folgenden ist das Liefern und Einbauen/Montieren beschrieben. Die Montage einschließlich aller Befestigungsmittel ist in die Einheitspreise einkalkuliert.

**Verarbeitungsrichtlinien:**

Die Verarbeitungsrichtlinien des Erzeugers werden eingehalten. Es werden nur die dem System zugehörigen Bauteile und Materialien verwendet.

0S.CA 00 + Folgende Angaben und Anforderungen an die Art und Weise der Leistungserbringung gelten als vereinbart und sind in die Einheitspreise einkalkuliert.

**0S.CA 00A + Material/Erzeugnis n.W.AN zu 0SCA**

Das Verwenden nachstehend angebotener Materialien/Erzeugnisse zu den angegebenen Positionen dieser ULG wird vereinbart:

Betrifft Position(en): \_\_\_\_\_

Material/Erzeugnis nach Wahl des Auftragnehmers (AN).

Angeboten: (.....)

**0S.CA 00B + Material/Erzeugnis Beispiel AG zu 0SCA**

Das Verwenden nachstehend angebotener Materialien/Erzeugnisse zu den angegebenen Positionen dieser ULG wird vereinbart:

Betrifft Position(en): \_\_\_\_\_

Beispielhaftes Material/Erzeugnis: \_\_\_\_\_

Angeboten ist das beispielhafte oder ein Material/Erzeugnis gleichwertiger Art.

Kriterien der Gleichwertigkeit: \_\_\_\_\_

Angeboten: (.....)

**0S.CB + Schöck Isokorb® XT Typ Q-P-VV10 mit Brandschutz**

Version: 2023-04

Im Folgenden ist das Liefern und Einbauen/Montieren beschrieben. Die Montage einschließlich aller Befestigungsmittel ist in die Einheitspreise einkalkuliert.

**Verarbeitungsrichtlinien:**

Die Verarbeitungsrichtlinien des Erzeugers werden eingehalten. Es werden nur die dem System zugehörigen Bauteile und Materialien verwendet.

0S.CB 00 + Folgende Angaben und Anforderungen an die Art und Weise der Leistungserbringung gelten als vereinbart und sind in die Einheitspreise einkalkuliert.

**0S.CB 00A + Material/Erzeugnis n.W.AN zu 0SCB**

Das Verwenden nachstehend angebotener Materialien/Erzeugnisse zu den angegebenen Positionen dieser ULG wird vereinbart:

**Ergänzungen zur StLB HB-022+ABK-020****Ausschreibungstexte ZZZ**

Leistungsverzeichnis

gedruckt am 15.11.2023  
LB-HB-022+ABK-020 Preisangaben in EUR

Betrifft Position(en):   
 Material/Erzeugnis nach Wahl des Auftragnehmers (AN).  
 Angeboten: (.....)

**0S.CB 00B + Material/Erzeugnis Beispiel AG zu 0SCB**

Das Verwenden nachstehend angebotener Materialien/Erzeugnisse zu den angegebenen Positionen dieser ULG wird vereinbart:

Betrifft Position(en):   
 Beispielhaftes Material/Erzeugnis:   
 Angeboten ist das beispielhafte oder ein Material/Erzeugnis gleichwertiger Art.  
 Kriterien der Gleichwertigkeit:   
 Angeboten: (.....)

**0S.CC + Schöck Isokorb® XT Typ Q-PZ-V1 mit Brandschutz**

Version: 2023-04

Im Folgenden ist das Liefern und Einbauen/Montieren beschrieben. Die Montage einschließlich aller Befestigungsmittel ist in die Einheitspreise einkalkuliert.

**Verarbeitungsrichtlinien:**

Die Verarbeitungsrichtlinien des Erzeugers werden eingehalten. Es werden nur die dem System zugehörigen Bauteile und Materialien verwendet.

0S.CC 00 + Folgende Angaben und Anforderungen an die Art und Weise der Leistungserbringung gelten als vereinbart und sind in die Einheitspreise einkalkuliert.

**0S.CC 00A + Material/Erzeugnis n.W.AN zu 0SCC**

Das Verwenden nachstehend angebotener Materialien/Erzeugnisse zu den angegebenen Positionen dieser ULG wird vereinbart:

Betrifft Position(en):   
 Material/Erzeugnis nach Wahl des Auftragnehmers (AN).  
 Angeboten: (.....)

**0S.CC 00B + Material/Erzeugnis Beispiel AG zu 0SCC**

Das Verwenden nachstehend angebotener Materialien/Erzeugnisse zu den angegebenen Positionen dieser ULG wird vereinbart:

Betrifft Position(en):   
 Beispielhaftes Material/Erzeugnis:   
 Angeboten ist das beispielhafte oder ein Material/Erzeugnis gleichwertiger Art.  
 Kriterien der Gleichwertigkeit:   
 Angeboten: (.....)

**0S.CD + Schöck Isokorb® XT Typ Q-PZ-V2 mit Brandschutz**

Version: 2023-04

Im Folgenden ist das Liefern und Einbauen/Montieren beschrieben. Die Montage einschließlich aller Befestigungsmittel ist in die Einheitspreise einkalkuliert.

**Verarbeitungsrichtlinien:**

Die Verarbeitungsrichtlinien des Erzeugers werden eingehalten. Es werden nur die dem System zugehörigen Bauteile und Materialien verwendet.

0S.CD 00 + Folgende Angaben und Anforderungen an die Art und Weise der Leistungserbringung gelten als vereinbart und sind in die Einheitspreise einkalkuliert.

**Ergänzungen zur StLB HB-022+ABK-020****Ausschreibungstexte ZZZ**

Leistungsverzeichnis

gedruckt am 15.11.2023  
LB-HB-022+ABK-020 Preisangaben in EUR**0S.CD 00A + Material/Erzeugnis n.W.AN zu 0SCD**

Das Verwenden nachstehend angebotener Materialien/Erzeugnisse zu den angegebenen Positionen dieser ULG wird vereinbart:

Betrifft Position(en): \_\_\_\_\_

Material/Erzeugnis nach Wahl des Auftragnehmers (AN).

Angeboten: (.....)

**0S.CD 00B + Material/Erzeugnis Beispiel AG zu 0SCD**

Das Verwenden nachstehend angebotener Materialien/Erzeugnisse zu den angegebenen Positionen dieser ULG wird vereinbart:

Betrifft Position(en): \_\_\_\_\_

Beispielhaftes Material/Erzeugnis: \_\_\_\_\_

Angeboten ist das beispielhafte oder ein Material/Erzeugnis gleichwertiger Art.

Kriterien der Gleichwertigkeit: \_\_\_\_\_

Angeboten: (.....)

**0S.CE + Schöck Isokorb® XT Typ Q-PZ-V3 mit Brandschutz**

Version: 2023-04

Im Folgenden ist das Liefern und Einbauen/Montieren beschrieben. Die Montage einschließlich aller Befestigungsmittel ist in die Einheitspreise einkalkuliert.

**Verarbeitungsrichtlinien:**

Die Verarbeitungsrichtlinien des Erzeugers werden eingehalten. Es werden nur die dem System zugehörigen Bauteile und Materialien verwendet.

0S.CE 00 + Folgende Angaben und Anforderungen an die Art und Weise der Leistungserbringung gelten als vereinbart und sind in die Einheitspreise einkalkuliert.

**0S.CE 00A + Material/Erzeugnis n.W.AN zu 0SCE**

Das Verwenden nachstehend angebotener Materialien/Erzeugnisse zu den angegebenen Positionen dieser ULG wird vereinbart:

Betrifft Position(en): \_\_\_\_\_

Material/Erzeugnis nach Wahl des Auftragnehmers (AN).

Angeboten: (.....)

**0S.CE 00B + Material/Erzeugnis Beispiel AG zu 0SCE**

Das Verwenden nachstehend angebotener Materialien/Erzeugnisse zu den angegebenen Positionen dieser ULG wird vereinbart:

Betrifft Position(en): \_\_\_\_\_

Beispielhaftes Material/Erzeugnis: \_\_\_\_\_

Angeboten ist das beispielhafte oder ein Material/Erzeugnis gleichwertiger Art.

Kriterien der Gleichwertigkeit: \_\_\_\_\_

Angeboten: (.....)

**0S.CF + Schöck Isokorb® XT Typ Q-PZ-V4 mit Brandschutz**

Version: 2023-04

Im Folgenden ist das Liefern und Einbauen/Montieren beschrieben. Die Montage einschließlich aller Befestigungsmittel ist in die Einheitspreise einkalkuliert.

**Verarbeitungsrichtlinien:**

Die Verarbeitungsrichtlinien des Erzeugers werden eingehalten. Es werden nur die dem System zugehörigen Bauteile und Materialien verwendet.

**Ergänzungen zur StLB HB-022+ABK-020****Ausschreibungstexte ZZZ**

Leistungsverzeichnis

gedruckt am 15.11.2023

LB-HB-022+ABK-020

Preisangaben in EUR

0S.CF 00 + Folgende Angaben und Anforderungen an die Art und Weise der Leistungserbringung gelten als vereinbart und sind in die Einheitspreise einkalkuliert.

**0S.CF 00A + Material/Erzeugnis n.W.AN zu 0SCF**

Das Verwenden nachstehend angebotener Materialien/Erzeugnisse zu den angegebenen Positionen dieser ULG wird vereinbart:

Betrifft Position(en):

Material/Erzeugnis nach Wahl des Auftragnehmers (AN).

Angeboten: (.....)

**0S.CF 00B + Material/Erzeugnis Beispiel AG zu 0SCF**

Das Verwenden nachstehend angebotener Materialien/Erzeugnisse zu den angegebenen Positionen dieser ULG wird vereinbart:

Betrifft Position(en):

Beispielhaftes Material/Erzeugnis:

Angeboten ist das beispielhafte oder ein Material/Erzeugnis gleichwertiger Art.

Kriterien der Gleichwertigkeit:

Angeboten: (.....)

**0S.CG + Schöck Isokorb® XT Typ Q-PZ-V5 mit Brandschutz**

Version: 2023-04

Im Folgenden ist das Liefern und Einbauen/Montieren beschrieben. Die Montage einschließlich aller Befestigungsmittel ist in die Einheitspreise einkalkuliert.

**Verarbeitungsrichtlinien:**

Die Verarbeitungsrichtlinien des Erzeugers werden eingehalten. Es werden nur die dem System zugehörigen Bauteile und Materialien verwendet.

0S.CG 00 + Folgende Angaben und Anforderungen an die Art und Weise der Leistungserbringung gelten als vereinbart und sind in die Einheitspreise einkalkuliert.

**0S.CG 00A + Material/Erzeugnis n.W.AN zu 0SCG**

Das Verwenden nachstehend angebotener Materialien/Erzeugnisse zu den angegebenen Positionen dieser ULG wird vereinbart:

Betrifft Position(en):

Material/Erzeugnis nach Wahl des Auftragnehmers (AN).

Angeboten: (.....)

**0S.CG 00B + Material/Erzeugnis Beispiel AG zu 0SCG**

Das Verwenden nachstehend angebotener Materialien/Erzeugnisse zu den angegebenen Positionen dieser ULG wird vereinbart:

Betrifft Position(en):

Beispielhaftes Material/Erzeugnis:

Angeboten ist das beispielhafte oder ein Material/Erzeugnis gleichwertiger Art.

Kriterien der Gleichwertigkeit:

Angeboten: (.....)

**0S.CH + Schöck Isokorb® XT Typ Q-PZ-V6 mit Brandschutz**

Version: 2023-04

Im Folgenden ist das Liefern und Einbauen/Montieren beschrieben. Die Montage einschließlich aller Befestigungsmittel ist in die Einheitspreise einkalkuliert.

**Verarbeitungsrichtlinien:**

**Ergänzungen zur StLB HB-022+ABK-020****Ausschreibungstexte ZZZ**

Leistungsverzeichnis

gedruckt am 15.11.2023

LB-HB-022+ABK-020

Preisangaben in EUR

Die Verarbeitungsrichtlinien des Erzeugers werden eingehalten. Es werden nur die dem System zugehörigen Bauteile und Materialien verwendet.

0S.CH 00 + Folgende Angaben und Anforderungen an die Art und Weise der Leistungserbringung gelten als vereinbart und sind in die Einheitspreise einkalkuliert.

**0S.CH 00A + Material/Erzeugnis n.W.AN zu 0SCH**

Das Verwenden nachstehend angebotener Materialien/Erzeugnisse zu den angegebenen Positionen dieser ULG wird vereinbart:

Betrifft Position(en):

Material/Erzeugnis nach Wahl des Auftragnehmers (AN).

Angeboten: (.....)

**0S.CH 00B + Material/Erzeugnis Beispiel AG zu 0SCH**

Das Verwenden nachstehend angebotener Materialien/Erzeugnisse zu den angegebenen Positionen dieser ULG wird vereinbart:

Betrifft Position(en):

Beispielhaftes Material/Erzeugnis:

Angeboten ist das beispielhafte oder ein Material/Erzeugnis gleichwertiger Art.

Kriterien der Gleichwertigkeit:

Angeboten: (.....)

**0S.CI + Schöck Isokorb® XT Typ Q-PZ-V7 mit Brandschutz**

Version: 2023-04

Im Folgenden ist das Liefern und Einbauen/Montieren beschrieben. Die Montage einschließlich aller Befestigungsmittel ist in die Einheitspreise einkalkuliert.

**Verarbeitungsrichtlinien:**

Die Verarbeitungsrichtlinien des Erzeugers werden eingehalten. Es werden nur die dem System zugehörigen Bauteile und Materialien verwendet.

0S.CI 00 + Folgende Angaben und Anforderungen an die Art und Weise der Leistungserbringung gelten als vereinbart und sind in die Einheitspreise einkalkuliert.

**0S.CI 00A + Material/Erzeugnis n.W.AN zu 0SCI**

Das Verwenden nachstehend angebotener Materialien/Erzeugnisse zu den angegebenen Positionen dieser ULG wird vereinbart:

Betrifft Position(en):

Material/Erzeugnis nach Wahl des Auftragnehmers (AN).

Angeboten: (.....)

**0S.CI 00B + Material/Erzeugnis Beispiel AG zu 0SCI**

Das Verwenden nachstehend angebotener Materialien/Erzeugnisse zu den angegebenen Positionen dieser ULG wird vereinbart:

Betrifft Position(en):

Beispielhaftes Material/Erzeugnis:

Angeboten ist das beispielhafte oder ein Material/Erzeugnis gleichwertiger Art.

Kriterien der Gleichwertigkeit:

Angeboten: (.....)

**0S.CJ + Schöck Isokorb® XT Typ Q-PZ-V8 mit Brandschutz**

Version: 2023-04

**Ergänzungen zur StLB HB-022+ABK-020****Ausschreibungstexte ZZZ**

Leistungsverzeichnis

gedruckt am 15.11.2023

LB-HB-022+ABK-020

Preisangaben in EUR

Im Folgenden ist das Liefern und Einbauen/Montieren beschrieben. Die Montage einschließlich aller Befestigungsmittel ist in die Einheitspreise einkalkuliert.

**Verarbeitungsrichtlinien:**

Die Verarbeitungsrichtlinien des Erzeugers werden eingehalten. Es werden nur die dem System zugehörigen Bauteile und Materialien verwendet.

0S.CJ 00 + Folgende Angaben und Anforderungen an die Art und Weise der Leistungserbringung gelten als vereinbart und sind in die Einheitspreise einkalkuliert.

**0S.CJ 00A + Material/Erzeugnis n.W.AN zu 0SCJ**

Das Verwenden nachstehend angebotener Materialien/Erzeugnisse zu den angegebenen Positionen dieser ULG wird vereinbart:

Betrifft Position(en): \_\_\_\_\_

Material/Erzeugnis nach Wahl des Auftragnehmers (AN).

Angeboten: (.....)

**0S.CJ 00B + Material/Erzeugnis Beispiel AG zu 0SCJ**

Das Verwenden nachstehend angebotener Materialien/Erzeugnisse zu den angegebenen Positionen dieser ULG wird vereinbart:

Betrifft Position(en): \_\_\_\_\_

Beispielhaftes Material/Erzeugnis: \_\_\_\_\_

Angeboten ist das beispielhafte oder ein Material/Erzeugnis gleichwertiger Art.

Kriterien der Gleichwertigkeit: \_\_\_\_\_

Angeboten: (.....)

**0S.CK + Schöck Isokorb® XT Typ Q-PZ-V9 mit Brandschutz**

Version: 2023-04

Im Folgenden ist das Liefern und Einbauen/Montieren beschrieben. Die Montage einschließlich aller Befestigungsmittel ist in die Einheitspreise einkalkuliert.

**Verarbeitungsrichtlinien:**

Die Verarbeitungsrichtlinien des Erzeugers werden eingehalten. Es werden nur die dem System zugehörigen Bauteile und Materialien verwendet.

0S.CK 00 + Folgende Angaben und Anforderungen an die Art und Weise der Leistungserbringung gelten als vereinbart und sind in die Einheitspreise einkalkuliert.

**0S.CK 00A + Material/Erzeugnis n.W.AN zu 0SCK**

Das Verwenden nachstehend angebotener Materialien/Erzeugnisse zu den angegebenen Positionen dieser ULG wird vereinbart:

Betrifft Position(en): \_\_\_\_\_

Material/Erzeugnis nach Wahl des Auftragnehmers (AN).

Angeboten: (.....)

**0S.CK 00B + Material/Erzeugnis Beispiel AG zu 0SCK**

Das Verwenden nachstehend angebotener Materialien/Erzeugnisse zu den angegebenen Positionen dieser ULG wird vereinbart:

Betrifft Position(en): \_\_\_\_\_

Beispielhaftes Material/Erzeugnis: \_\_\_\_\_

Angeboten ist das beispielhafte oder ein Material/Erzeugnis gleichwertiger Art.

Kriterien der Gleichwertigkeit: \_\_\_\_\_

Angeboten: (.....)

**Ergänzungen zur StLB HB-022+ABK-020****Ausschreibungstexte ZZZ**

Leistungsverzeichnis

gedruckt am 15.11.2023  
LB-HB-022+ABK-020 Preisangaben in EUR**0S.CL + Schöck Isokorb® XT Typ Q-PZ-V10 mit Brandschutz**

Version: 2023-04

Im Folgenden ist das Liefern und Einbauen/Montieren beschrieben. Die Montage einschließlich aller Befestigungsmittel ist in die Einheitspreise einkalkuliert.

**Verarbeitungsrichtlinien:**

Die Verarbeitungsrichtlinien des Erzeugers werden eingehalten. Es werden nur die dem System zugehörigen Bauteile und Materialien verwendet.

0S.CL 00 + Folgende Angaben und Anforderungen an die Art und Weise der Leistungserbringung gelten als vereinbart und sind in die Einheitspreise einkalkuliert.

**0S.CL 00A + Material/Erzeugnis n.W.AN zu 0SCL**

Das Verwenden nachstehend angebotener Materialien/Erzeugnisse zu den angegebenen Positionen dieser ULG wird vereinbart:

Betrifft Position(en): \_\_\_\_\_

Material/Erzeugnis nach Wahl des Auftragnehmers (AN).

Angeboten: (.....)

**0S.CL 00B + Material/Erzeugnis Beispiel AG zu 0SCL**

Das Verwenden nachstehend angebotener Materialien/Erzeugnisse zu den angegebenen Positionen dieser ULG wird vereinbart:

Betrifft Position(en): \_\_\_\_\_

Beispielhaftes Material/Erzeugnis: \_\_\_\_\_

Angeboten ist das beispielhafte oder ein Material/Erzeugnis gleichwertiger Art.

Kriterien der Gleichwertigkeit: \_\_\_\_\_

Angeboten: (.....)

**0S.CM + Schöck Isokorb® XT Typ C-L-M1 mit Brandschutz**

Version: 2023-04

Im Folgenden ist das Liefern und Einbauen/Montieren beschrieben. Die Montage einschließlich aller Befestigungsmittel ist in die Einheitspreise einkalkuliert.

**Verarbeitungsrichtlinien:**

Die Verarbeitungsrichtlinien des Erzeugers werden eingehalten. Es werden nur die dem System zugehörigen Bauteile und Materialien verwendet.

0S.CM 00 + Folgende Angaben und Anforderungen an die Art und Weise der Leistungserbringung gelten als vereinbart und sind in die Einheitspreise einkalkuliert.

**0S.CM 00A + Material/Erzeugnis n.W.AN zu 0SCM**

Das Verwenden nachstehend angebotener Materialien/Erzeugnisse zu den angegebenen Positionen dieser ULG wird vereinbart:

Betrifft Position(en): \_\_\_\_\_

Material/Erzeugnis nach Wahl des Auftragnehmers (AN).

Angeboten: (.....)

**0S.CM 00B + Material/Erzeugnis Beispiel AG zu 0SCM**

Das Verwenden nachstehend angebotener Materialien/Erzeugnisse zu den angegebenen Positionen dieser ULG wird vereinbart:

Betrifft Position(en): \_\_\_\_\_

Beispielhaftes Material/Erzeugnis: \_\_\_\_\_



**Ergänzungen zur StLB HB-022+ABK-020****Ausschreibungstexte ZZZ**

Leistungsverzeichnis

gedruckt am 15.11.2023

LB-HB-022+ABK-020

Preisangaben in EUR

Angeboten ist das beispielhafte oder ein Material/Erzeugnis gleichwertiger Art.

Kriterien der Gleichwertigkeit: \_\_\_\_\_

Angeboten: (.....)

**0S.CN + Schöck Isokorb® XT Typ C-R-M1 mit Brandschutz**

Version: 2023-04

Im Folgenden ist das Liefern und Einbauen/Montieren beschrieben. Die Montage einschließlich aller Befestigungsmittel ist in die Einheitspreise einkalkuliert.

**Verarbeitungsrichtlinien:**

Die Verarbeitungsrichtlinien des Erzeugers werden eingehalten. Es werden nur die dem System zugehörigen Bauteile und Materialien verwendet.

0S.CN 00 + Folgende Angaben und Anforderungen an die Art und Weise der Leistungserbringung gelten als vereinbart und sind in die Einheitspreise einkalkuliert.

**0S.CN 00A + Material/Erzeugnis n.W.AN zu 0SCN**

Das Verwenden nachstehend angebotener Materialien/Erzeugnisse zu den angegebenen Positionen dieser ULG wird vereinbart:

Betrifft Position(en): \_\_\_\_\_

Material/Erzeugnis nach Wahl des Auftragnehmers (AN).

Angeboten: (.....)

**0S.CN 00B + Material/Erzeugnis Beispiel AG zu 0SCN**

Das Verwenden nachstehend angebotener Materialien/Erzeugnisse zu den angegebenen Positionen dieser ULG wird vereinbart:

Betrifft Position(en): \_\_\_\_\_

Beispielhaftes Material/Erzeugnis: \_\_\_\_\_

Angeboten ist das beispielhafte oder ein Material/Erzeugnis gleichwertiger Art.

Kriterien der Gleichwertigkeit: \_\_\_\_\_

Angeboten: (.....)

**0S.CO + Schöck Isokorb® XT Typ C-L-M2 mit Brandschutz**

Version: 2023-04

Im Folgenden ist das Liefern und Einbauen/Montieren beschrieben. Die Montage einschließlich aller Befestigungsmittel ist in die Einheitspreise einkalkuliert.

**Verarbeitungsrichtlinien:**

Die Verarbeitungsrichtlinien des Erzeugers werden eingehalten. Es werden nur die dem System zugehörigen Bauteile und Materialien verwendet.

0S.CO 00 + Folgende Angaben und Anforderungen an die Art und Weise der Leistungserbringung gelten als vereinbart und sind in die Einheitspreise einkalkuliert.

**0S.CO 00A + Material/Erzeugnis n.W.AN zu 0SCO**

Das Verwenden nachstehend angebotener Materialien/Erzeugnisse zu den angegebenen Positionen dieser ULG wird vereinbart:

Betrifft Position(en): \_\_\_\_\_

Material/Erzeugnis nach Wahl des Auftragnehmers (AN).

Angeboten: (.....)



**Ergänzungen zur StLB HB-022+ABK-020****Ausschreibungstexte ZZZ**

Leistungsverzeichnis

gedruckt am 15.11.2023  
LB-HB-022+ABK-020 Preisangaben in EUR**0S.CO 00B + Material/Erzeugnis Beispiel AG zu 0SCO**

Das Verwenden nachstehend angebotener Materialien/Erzeugnisse zu den angegebenen Positionen dieser ULG wird vereinbart:

Betrifft Position(en): [REDACTED]

Beispielhaftes Material/Erzeugnis: [REDACTED]

Angeboten ist das beispielhafte oder ein Material/Erzeugnis gleichwertiger Art.

Kriterien der Gleichwertigkeit: [REDACTED]

Angeboten: (. . . . .)

**0S.CP + Schöck Isokorb® XT Typ C-R-M2 mit Brandschutz**

Version: 2023-04

Im Folgenden ist das Liefern und Einbauen/Montieren beschrieben. Die Montage einschließlich aller Befestigungsmittel ist in die Einheitspreise einkalkuliert.

**Verarbeitungsrichtlinien:**

Die Verarbeitungsrichtlinien des Erzeugers werden eingehalten. Es werden nur die dem System zugehörigen Bauteile und Materialien verwendet.

0S.CP 00 + Folgende Angaben und Anforderungen an die Art und Weise der Leistungserbringung gelten als vereinbart und sind in die Einheitspreise einkalkuliert.

**0S.CP 00A + Material/Erzeugnis n.W.AN zu 0SCP**

Das Verwenden nachstehend angebotener Materialien/Erzeugnisse zu den angegebenen Positionen dieser ULG wird vereinbart:

Betrifft Position(en): [REDACTED]

Material/Erzeugnis nach Wahl des Auftragnehmers (AN).

Angeboten: (. . . . .)

**0S.CP 00B + Material/Erzeugnis Beispiel AG zu 0SCP**

Das Verwenden nachstehend angebotener Materialien/Erzeugnisse zu den angegebenen Positionen dieser ULG wird vereinbart:

Betrifft Position(en): [REDACTED]

Beispielhaftes Material/Erzeugnis: [REDACTED]

Angeboten ist das beispielhafte oder ein Material/Erzeugnis gleichwertiger Art.

Kriterien der Gleichwertigkeit: [REDACTED]

Angeboten: (. . . . .)

**0S.CQ + Schöck Isokorb® XT Typ H-NN1 mit Brandschutz**

Version: 2023-04

Im Folgenden ist das Liefern und Einbauen/Montieren beschrieben. Die Montage einschließlich aller Befestigungsmittel ist in die Einheitspreise einkalkuliert.

**Verarbeitungsrichtlinien:**

Die Verarbeitungsrichtlinien des Erzeugers werden eingehalten. Es werden nur die dem System zugehörigen Bauteile und Materialien verwendet.

0S.CQ 00 + Folgende Angaben und Anforderungen an die Art und Weise der Leistungserbringung gelten als vereinbart und sind in die Einheitspreise einkalkuliert.

**0S.CQ 00A + Material/Erzeugnis n.W.AN zu 0SCQ**

Das Verwenden nachstehend angebotener Materialien/Erzeugnisse zu den angegebenen Positionen dieser ULG wird vereinbart:

**Ergänzungen zur StLB HB-022+ABK-020****Ausschreibungstexte ZZZ**

Leistungsverzeichnis

gedruckt am 15.11.2023  
LB-HB-022+ABK-020 Preisangaben in EUR

Betrifft Position(en): \_\_\_\_\_  
 Material/Erzeugnis nach Wahl des Auftragnehmers (AN).  
 Angeboten: (.....)

**0S.CQ 00B + Material/Erzeugnis Beispiel AG zu 0SCQ**

Das Verwenden nachstehend angebotener Materialien/Erzeugnisse zu den angegebenen Positionen dieser ULG wird vereinbart:

Betrifft Position(en): \_\_\_\_\_  
 Beispielhaftes Material/Erzeugnis: \_\_\_\_\_  
 Angeboten ist das beispielhafte oder ein Material/Erzeugnis gleichwertiger Art.  
 Kriterien der Gleichwertigkeit: \_\_\_\_\_  
 Angeboten: (.....)

**0S.CR + Schöck Isokorb® XT Typ H-NN2 mit Brandschutz**

Version: 2023-04

Im Folgenden ist das Liefern und Einbauen/Montieren beschrieben. Die Montage einschließlich aller Befestigungsmittel ist in die Einheitspreise einkalkuliert.

**Verarbeitungsrichtlinien:**

Die Verarbeitungsrichtlinien des Erzeugers werden eingehalten. Es werden nur die dem System zugehörigen Bauteile und Materialien verwendet.

0S.CR 00 + Folgende Angaben und Anforderungen an die Art und Weise der Leistungserbringung gelten als vereinbart und sind in die Einheitspreise einkalkuliert.

**0S.CR 00A + Material/Erzeugnis n.W.AN zu 0SCR**

Das Verwenden nachstehend angebotener Materialien/Erzeugnisse zu den angegebenen Positionen dieser ULG wird vereinbart:

Betrifft Position(en): \_\_\_\_\_  
 Material/Erzeugnis nach Wahl des Auftragnehmers (AN).  
 Angeboten: (.....)

**0S.CR 00B + Material/Erzeugnis Beispiel AG zu 0SCR**

Das Verwenden nachstehend angebotener Materialien/Erzeugnisse zu den angegebenen Positionen dieser ULG wird vereinbart:

Betrifft Position(en): \_\_\_\_\_  
 Beispielhaftes Material/Erzeugnis: \_\_\_\_\_  
 Angeboten ist das beispielhafte oder ein Material/Erzeugnis gleichwertiger Art.  
 Kriterien der Gleichwertigkeit: \_\_\_\_\_  
 Angeboten: (.....)

**0S.CS + Schöck Isokorb® XT Typ H-VV1-NN1 mit Brandschutz**

Version: 2023-04

Im Folgenden ist das Liefern und Einbauen/Montieren beschrieben. Die Montage einschließlich aller Befestigungsmittel ist in die Einheitspreise einkalkuliert.

**Verarbeitungsrichtlinien:**

Die Verarbeitungsrichtlinien des Erzeugers werden eingehalten. Es werden nur die dem System zugehörigen Bauteile und Materialien verwendet.

0S.CS 00 + Folgende Angaben und Anforderungen an die Art und Weise der Leistungserbringung gelten als vereinbart und sind in die Einheitspreise einkalkuliert.

**Ergänzungen zur StLB HB-022+ABK-020****Ausschreibungstexte ZZZ**

Leistungsverzeichnis

gedruckt am 15.11.2023  
LB-HB-022+ABK-020 Preisangaben in EUR**0S.CS 00A + Material/Erzeugnis n.W.AN zu 0SCS**

Das Verwenden nachstehend angebotener Materialien/Erzeugnisse zu den angegebenen Positionen dieser ULG wird vereinbart:

Betrifft Position(en): \_\_\_\_\_

Material/Erzeugnis nach Wahl des Auftragnehmers (AN).

Angeboten: (.....)

**0S.CS 00B + Material/Erzeugnis Beispiel AG zu 0SCS**

Das Verwenden nachstehend angebotener Materialien/Erzeugnisse zu den angegebenen Positionen dieser ULG wird vereinbart:

Betrifft Position(en): \_\_\_\_\_

Beispielhaftes Material/Erzeugnis: \_\_\_\_\_

Angeboten ist das beispielhafte oder ein Material/Erzeugnis gleichwertiger Art.

Kriterien der Gleichwertigkeit: \_\_\_\_\_

Angeboten: (.....)

**0S.CT + Schöck Isokorb® XT Typ H-VV2-NN1 mit Brandschutz**

Version: 2023-04

Im Folgenden ist das Liefern und Einbauen/Montieren beschrieben. Die Montage einschließlich aller Befestigungsmittel ist in die Einheitspreise einkalkuliert.

**Verarbeitungsrichtlinien:**

Die Verarbeitungsrichtlinien des Erzeugers werden eingehalten. Es werden nur die dem System zugehörigen Bauteile und Materialien verwendet.

0S.CT 00 + Folgende Angaben und Anforderungen an die Art und Weise der Leistungserbringung gelten als vereinbart und sind in die Einheitspreise einkalkuliert.

**0S.CT 00A + Material/Erzeugnis n.W.AN zu 0SCT**

Das Verwenden nachstehend angebotener Materialien/Erzeugnisse zu den angegebenen Positionen dieser ULG wird vereinbart:

Betrifft Position(en): \_\_\_\_\_

Material/Erzeugnis nach Wahl des Auftragnehmers (AN).

Angeboten: (.....)

**0S.CT 00B + Material/Erzeugnis Beispiel AG zu 0SCT**

Das Verwenden nachstehend angebotener Materialien/Erzeugnisse zu den angegebenen Positionen dieser ULG wird vereinbart:

Betrifft Position(en): \_\_\_\_\_

Beispielhaftes Material/Erzeugnis: \_\_\_\_\_

Angeboten ist das beispielhafte oder ein Material/Erzeugnis gleichwertiger Art.

Kriterien der Gleichwertigkeit: \_\_\_\_\_

Angeboten: (.....)

**0S.CU + Schöck Isokorb® XT Typ ZL mit Brandschutz**

Version: 2023-04

Im Folgenden ist das Liefern und Einbauen/Montieren beschrieben. Die Montage einschließlich aller Befestigungsmittel ist in die Einheitspreise einkalkuliert.

**Verarbeitungsrichtlinien:**

Die Verarbeitungsrichtlinien des Erzeugers werden eingehalten. Es werden nur die dem System zugehörigen Bauteile und Materialien verwendet.

**Ergänzungen zur StLB HB-022+ABK-020****Ausschreibungstexte ZZZ**

Leistungsverzeichnis

gedruckt am 15.11.2023

LB-HB-022+ABK-020

Preisangaben in EUR

0S.CU 00 + Folgende Angaben und Anforderungen an die Art und Weise der Leistungserbringung gelten als vereinbart und sind in die Einheitspreise einkalkuliert.

**0S.CU 00A + Material/Erzeugnis n.W.AN zu 0SCU**

Das Verwenden nachstehend angebotener Materialien/Erzeugnisse zu den angegebenen Positionen dieser ULG wird vereinbart:

Betrifft Position(en):

Material/Erzeugnis nach Wahl des Auftragnehmers (AN).

Angeboten: (. . . . .)

**0S.CU 00B + Material/Erzeugnis Beispiel AG zu 0SCU**

Das Verwenden nachstehend angebotener Materialien/Erzeugnisse zu den angegebenen Positionen dieser ULG wird vereinbart:

Betrifft Position(en):

Beispielhaftes Material/Erzeugnis:

Angeboten ist das beispielhafte oder ein Material/Erzeugnis gleichwertiger Art.

Kriterien der Gleichwertigkeit:

Angeboten: (. . . . .)

**0S.CV + Schöck Isokorb® XT Typ D-MM1 mit Brandschutz**

Version: 2023-04

Im Folgenden ist das Liefern und Einbauen/Montieren beschrieben. Die Montage einschließlich aller Befestigungsmittel ist in die Einheitspreise einkalkuliert.

**Verarbeitungsrichtlinien:**

Die Verarbeitungsrichtlinien des Erzeugers werden eingehalten. Es werden nur die dem System zugehörigen Bauteile und Materialien verwendet.

0S.CV 00 + Folgende Angaben und Anforderungen an die Art und Weise der Leistungserbringung gelten als vereinbart und sind in die Einheitspreise einkalkuliert.

**0S.CV 00A + Material/Erzeugnis n.W.AN zu 0SCV**

Das Verwenden nachstehend angebotener Materialien/Erzeugnisse zu den angegebenen Positionen dieser ULG wird vereinbart:

Betrifft Position(en):

Material/Erzeugnis nach Wahl des Auftragnehmers (AN).

Angeboten: (. . . . .)

**0S.CV 00B + Material/Erzeugnis Beispiel AG zu 0SCV**

Das Verwenden nachstehend angebotener Materialien/Erzeugnisse zu den angegebenen Positionen dieser ULG wird vereinbart:

Betrifft Position(en):

Beispielhaftes Material/Erzeugnis:

Angeboten ist das beispielhafte oder ein Material/Erzeugnis gleichwertiger Art.

Kriterien der Gleichwertigkeit:

Angeboten: (. . . . .)

**0S.CW + Schöck Isokorb® XT Typ D-MM2 mit Brandschutz**

Version: 2023-04

Im Folgenden ist das Liefern und Einbauen/Montieren beschrieben. Die Montage einschließlich aller Befestigungsmittel ist in die Einheitspreise einkalkuliert.

**Verarbeitungsrichtlinien:**

**Ergänzungen zur StLB HB-022+ABK-020****Ausschreibungstexte ZZZ**

Leistungsverzeichnis

gedruckt am 15.11.2023

LB-HB-022+ABK-020

Preisangaben in EUR

Die Verarbeitungsrichtlinien des Erzeugers werden eingehalten. Es werden nur die dem System zugehörigen Bauteile und Materialien verwendet.

0S.CW 00 + Folgende Angaben und Anforderungen an die Art und Weise der Leistungserbringung gelten als vereinbart und sind in die Einheitspreise einkalkuliert.

**0S.CW 00A + Material/Erzeugnis n.W.AN zu 0SCW**

Das Verwenden nachstehend angebotener Materialien/Erzeugnisse zu den angegebenen Positionen dieser ULG wird vereinbart:

Betrifft Position(en):

Material/Erzeugnis nach Wahl des Auftragnehmers (AN).

Angeboten: (.....)

**0S.CW 00B + Material/Erzeugnis Beispiel AG zu 0SCW**

Das Verwenden nachstehend angebotener Materialien/Erzeugnisse zu den angegebenen Positionen dieser ULG wird vereinbart:

Betrifft Position(en):

Beispielhaftes Material/Erzeugnis:

Angeboten ist das beispielhafte oder ein Material/Erzeugnis gleichwertiger Art.

Kriterien der Gleichwertigkeit:

Angeboten: (.....)

**0S.CX + Schöck Isokorb® XT Typ D-MM3 mit Brandschutz**

Version: 2023-04

Im Folgenden ist das Liefern und Einbauen/Montieren beschrieben. Die Montage einschließlich aller Befestigungsmittel ist in die Einheitspreise einkalkuliert.

**Verarbeitungsrichtlinien:**

Die Verarbeitungsrichtlinien des Erzeugers werden eingehalten. Es werden nur die dem System zugehörigen Bauteile und Materialien verwendet.

0S.CX 00 + Folgende Angaben und Anforderungen an die Art und Weise der Leistungserbringung gelten als vereinbart und sind in die Einheitspreise einkalkuliert.

**0S.CX 00A + Material/Erzeugnis n.W.AN zu 0SCX**

Das Verwenden nachstehend angebotener Materialien/Erzeugnisse zu den angegebenen Positionen dieser ULG wird vereinbart:

Betrifft Position(en):

Material/Erzeugnis nach Wahl des Auftragnehmers (AN).

Angeboten: (.....)

**0S.CX 00B + Material/Erzeugnis Beispiel AG zu 0SCX**

Das Verwenden nachstehend angebotener Materialien/Erzeugnisse zu den angegebenen Positionen dieser ULG wird vereinbart:

Betrifft Position(en):

Beispielhaftes Material/Erzeugnis:

Angeboten ist das beispielhafte oder ein Material/Erzeugnis gleichwertiger Art.

Kriterien der Gleichwertigkeit:

Angeboten: (.....)

**0S.CY + Schöck Isokorb® XT Typ D-MM4 mit Brandschutz**

Version: 2023-04

**Ergänzungen zur StLB HB-022+ABK-020****Ausschreibungstexte ZZZ**

Leistungsverzeichnis

gedruckt am 15.11.2023

LB-HB-022+ABK-020

Preisangaben in EUR

Im Folgenden ist das Liefern und Einbauen/Montieren beschrieben. Die Montage einschließlich aller Befestigungsmittel ist in die Einheitspreise einkalkuliert.

**Verarbeitungsrichtlinien:**

Die Verarbeitungsrichtlinien des Erzeugers werden eingehalten. Es werden nur die dem System zugehörigen Bauteile und Materialien verwendet.

0S.CY 00 + Folgende Angaben und Anforderungen an die Art und Weise der Leistungserbringung gelten als vereinbart und sind in die Einheitspreise einkalkuliert.

**0S.CY 00A + Material/Erzeugnis n.W.AN zu 0SCY**

Das Verwenden nachstehend angebotener Materialien/Erzeugnisse zu den angegebenen Positionen dieser ULG wird vereinbart:

Betrifft Position(en): \_\_\_\_\_

Material/Erzeugnis nach Wahl des Auftragnehmers (AN).

Angeboten: (.....)

**0S.CY 00B + Material/Erzeugnis Beispiel AG zu 0SCY**

Das Verwenden nachstehend angebotener Materialien/Erzeugnisse zu den angegebenen Positionen dieser ULG wird vereinbart:

Betrifft Position(en): \_\_\_\_\_

Beispielhaftes Material/Erzeugnis: \_\_\_\_\_

Angeboten ist das beispielhafte oder ein Material/Erzeugnis gleichwertiger Art.

Kriterien der Gleichwertigkeit: \_\_\_\_\_

Angeboten: (.....)

**0S.D1 + Schöck Isokorb® XT Typ D-MM5 mit Brandschutz**

Version: 2023-04

Im Folgenden ist das Liefern und Einbauen/Montieren beschrieben. Die Montage einschließlich aller Befestigungsmittel ist in die Einheitspreise einkalkuliert.

**Verarbeitungsrichtlinien:**

Die Verarbeitungsrichtlinien des Erzeugers werden eingehalten. Es werden nur die dem System zugehörigen Bauteile und Materialien verwendet.

0S.D1 00 + Folgende Angaben und Anforderungen an die Art und Weise der Leistungserbringung gelten als vereinbart und sind in die Einheitspreise einkalkuliert.

**0S.D1 00A + Material/Erzeugnis n.W.AN zu 0SD1**

Das Verwenden nachstehend angebotener Materialien/Erzeugnisse zu den angegebenen Positionen dieser ULG wird vereinbart:

Betrifft Position(en): \_\_\_\_\_

Material/Erzeugnis nach Wahl des Auftragnehmers (AN).

Angeboten: (.....)

**0S.D1 00B + Material/Erzeugnis Beispiel AG zu 0SD1**

Das Verwenden nachstehend angebotener Materialien/Erzeugnisse zu den angegebenen Positionen dieser ULG wird vereinbart:

Betrifft Position(en): \_\_\_\_\_

Beispielhaftes Material/Erzeugnis: \_\_\_\_\_

Angeboten ist das beispielhafte oder ein Material/Erzeugnis gleichwertiger Art.

Kriterien der Gleichwertigkeit: \_\_\_\_\_

Angeboten: (.....)

**Ergänzungen zur StLB HB-022+ABK-020****Ausschreibungstexte ZZZ**

Leistungsverzeichnis

gedruckt am 15.11.2023  
LB-HB-022+ABK-020 Preisangaben in EUR**0S.D2 + Schöck Isokorb® XT Typ AP-MM1**

Version: 2023-04

Im Folgenden ist das Liefern und Einbauen/Montieren beschrieben. Die Montage einschließlich aller Befestigungsmittel ist in die Einheitspreise einkalkuliert.

**Verarbeitungsrichtlinien:**

Die Verarbeitungsrichtlinien des Erzeugers werden eingehalten. Es werden nur die dem System zugehörigen Bauteile und Materialien verwendet.

0S.D2 00 + Folgende Angaben und Anforderungen an die Art und Weise der Leistungserbringung gelten als vereinbart und sind in die Einheitspreise einkalkuliert.

**0S.D2 00A + Material/Erzeugnis n.W.AN zu OSD2**

Das Verwenden nachstehend angebotener Materialien/Erzeugnisse zu den angegebenen Positionen dieser ULG wird vereinbart:

Betrifft Position(en): \_\_\_\_\_

Material/Erzeugnis nach Wahl des Auftragnehmers (AN).

Angeboten: (.....)

**0S.D2 00B + Material/Erzeugnis Beispiel AG zu OSD2**

Das Verwenden nachstehend angebotener Materialien/Erzeugnisse zu den angegebenen Positionen dieser ULG wird vereinbart:

Betrifft Position(en): \_\_\_\_\_

Beispielhaftes Material/Erzeugnis: \_\_\_\_\_

Angeboten ist das beispielhafte oder ein Material/Erzeugnis gleichwertiger Art.

Kriterien der Gleichwertigkeit: \_\_\_\_\_

Angeboten: (.....)

**0S.D3 + Schöck Isokorb® XT Typ B-M1 mit Brandschutz**

Version: 2023-04

Im Folgenden ist das Liefern und Einbauen/Montieren beschrieben. Die Montage einschließlich aller Befestigungsmittel ist in die Einheitspreise einkalkuliert.

**Verarbeitungsrichtlinien:**

Die Verarbeitungsrichtlinien des Erzeugers werden eingehalten. Es werden nur die dem System zugehörigen Bauteile und Materialien verwendet.

0S.D3 00 + Folgende Angaben und Anforderungen an die Art und Weise der Leistungserbringung gelten als vereinbart und sind in die Einheitspreise einkalkuliert.

**0S.D3 00A + Material/Erzeugnis n.W.AN zu OSD3**

Das Verwenden nachstehend angebotener Materialien/Erzeugnisse zu den angegebenen Positionen dieser ULG wird vereinbart:

Betrifft Position(en): \_\_\_\_\_

Material/Erzeugnis nach Wahl des Auftragnehmers (AN).

Angeboten: (.....)

**0S.D3 00B + Material/Erzeugnis Beispiel AG zu OSD3**

Das Verwenden nachstehend angebotener Materialien/Erzeugnisse zu den angegebenen Positionen dieser ULG wird vereinbart:

Betrifft Position(en): \_\_\_\_\_

Beispielhaftes Material/Erzeugnis: \_\_\_\_\_



**Ergänzungen zur StLB HB-022+ABK-020****Ausschreibungstexte ZZZ**

Leistungsverzeichnis

gedruckt am 15.11.2023

LB-HB-022+ABK-020

Preisangaben in EUR

Angeboten ist das beispielhafte oder ein Material/Erzeugnis gleichwertiger Art.

Kriterien der Gleichwertigkeit: \_\_\_\_\_

Angeboten: (.....)

**0S.D4 + Schöck Isokorb® XT Typ B-M2 mit Brandschutz**

Version: 2023-04

Im Folgenden ist das Liefern und Einbauen/Montieren beschrieben. Die Montage einschließlich aller Befestigungsmittel ist in die Einheitspreise einkalkuliert.

**Verarbeitungsrichtlinien:**

Die Verarbeitungsrichtlinien des Erzeugers werden eingehalten. Es werden nur die dem System zugehörigen Bauteile und Materialien verwendet.

0S.D4 00 + Folgende Angaben und Anforderungen an die Art und Weise der Leistungserbringung gelten als vereinbart und sind in die Einheitspreise einkalkuliert.

**0S.D4 00A + Material/Erzeugnis n.W.AN zu 0SD4**

Das Verwenden nachstehend angebotener Materialien/Erzeugnisse zu den angegebenen Positionen dieser ULG wird vereinbart:

Betrifft Position(en): \_\_\_\_\_

Material/Erzeugnis nach Wahl des Auftragnehmers (AN).

Angeboten: (.....)

**0S.D4 00B + Material/Erzeugnis Beispiel AG zu 0SD4**

Das Verwenden nachstehend angebotener Materialien/Erzeugnisse zu den angegebenen Positionen dieser ULG wird vereinbart:

Betrifft Position(en): \_\_\_\_\_

Beispielhaftes Material/Erzeugnis: \_\_\_\_\_

Angeboten ist das beispielhafte oder ein Material/Erzeugnis gleichwertiger Art.

Kriterien der Gleichwertigkeit: \_\_\_\_\_

Angeboten: (.....)

**0S.D5 + Schöck Isokorb® XT Typ B-M3 mit Brandschutz**

Version: 2023-04

Im Folgenden ist das Liefern und Einbauen/Montieren beschrieben. Die Montage einschließlich aller Befestigungsmittel ist in die Einheitspreise einkalkuliert.

**Verarbeitungsrichtlinien:**

Die Verarbeitungsrichtlinien des Erzeugers werden eingehalten. Es werden nur die dem System zugehörigen Bauteile und Materialien verwendet.

0S.D5 00 + Folgende Angaben und Anforderungen an die Art und Weise der Leistungserbringung gelten als vereinbart und sind in die Einheitspreise einkalkuliert.

**0S.D5 00A + Material/Erzeugnis n.W.AN zu 0SD5**

Das Verwenden nachstehend angebotener Materialien/Erzeugnisse zu den angegebenen Positionen dieser ULG wird vereinbart:

Betrifft Position(en): \_\_\_\_\_

Material/Erzeugnis nach Wahl des Auftragnehmers (AN).

Angeboten: (.....)



**Ergänzungen zur StLB HB-022+ABK-020****Ausschreibungstexte ZZZ**

Leistungsverzeichnis

gedruckt am 15.11.2023  
LB-HB-022+ABK-020 Preisangaben in EUR**0S.D5 00B + Material/Erzeugnis Beispiel AG zu 0SD5**

Das Verwenden nachstehend angebotener Materialien/Erzeugnisse zu den angegebenen Positionen dieser ULG wird vereinbart:

Betrifft Position(en): \_\_\_\_\_

Beispielhaftes Material/Erzeugnis: \_\_\_\_\_

Angeboten ist das beispielhafte oder ein Material/Erzeugnis gleichwertiger Art.

Kriterien der Gleichwertigkeit: \_\_\_\_\_

Angeboten: (.....)

**0S.D6 + Schöck Isokorb® XT Typ B-M4 mit Brandschutz**

Version: 2023-04

Im Folgenden ist das Liefern und Einbauen/Montieren beschrieben. Die Montage einschließlich aller Befestigungsmittel ist in die Einheitspreise einkalkuliert.

**Verarbeitungsrichtlinien:**

Die Verarbeitungsrichtlinien des Erzeugers werden eingehalten. Es werden nur die dem System zugehörigen Bauteile und Materialien verwendet.

0S.D6 00 + Folgende Angaben und Anforderungen an die Art und Weise der Leistungserbringung gelten als vereinbart und sind in die Einheitspreise einkalkuliert.

**0S.D6 00A + Material/Erzeugnis n.W.AN zu 0SD6**

Das Verwenden nachstehend angebotener Materialien/Erzeugnisse zu den angegebenen Positionen dieser ULG wird vereinbart:

Betrifft Position(en): \_\_\_\_\_

Material/Erzeugnis nach Wahl des Auftragnehmers (AN).

Angeboten: (.....)

**0S.D6 00B + Material/Erzeugnis Beispiel AG zu 0SD6**

Das Verwenden nachstehend angebotener Materialien/Erzeugnisse zu den angegebenen Positionen dieser ULG wird vereinbart:

Betrifft Position(en): \_\_\_\_\_

Beispielhaftes Material/Erzeugnis: \_\_\_\_\_

Angeboten ist das beispielhafte oder ein Material/Erzeugnis gleichwertiger Art.

Kriterien der Gleichwertigkeit: \_\_\_\_\_

Angeboten: (.....)

**0S.D7 + Schöck Isokorb® XT Typ W-M1 mit Brandschutz**

Version: 2023-04

Im Folgenden ist das Liefern und Einbauen/Montieren beschrieben. Die Montage einschließlich aller Befestigungsmittel ist in die Einheitspreise einkalkuliert.

**Verarbeitungsrichtlinien:**

Die Verarbeitungsrichtlinien des Erzeugers werden eingehalten. Es werden nur die dem System zugehörigen Bauteile und Materialien verwendet.

0S.D7 00 + Folgende Angaben und Anforderungen an die Art und Weise der Leistungserbringung gelten als vereinbart und sind in die Einheitspreise einkalkuliert.

**0S.D7 00A + Material/Erzeugnis n.W.AN zu 0SD7**

Das Verwenden nachstehend angebotener Materialien/Erzeugnisse zu den angegebenen Positionen dieser ULG wird vereinbart:

**Ergänzungen zur StLB HB-022+ABK-020****Ausschreibungstexte ZZZ**

Leistungsverzeichnis

gedruckt am 15.11.2023  
LB-HB-022+ABK-020 Preisangaben in EUR

Betrifft Position(en):   
 Material/Erzeugnis nach Wahl des Auftragnehmers (AN).  
 Angeboten: (.....)

**0S.D7 00B + Material/Erzeugnis Beispiel AG zu OSD7**

Das Verwenden nachstehend angebotener Materialien/Erzeugnisse zu den angegebenen Positionen dieser ULG wird vereinbart:

Betrifft Position(en):   
 Beispielhaftes Material/Erzeugnis:   
 Angeboten ist das beispielhafte oder ein Material/Erzeugnis gleichwertiger Art.  
 Kriterien der Gleichwertigkeit:   
 Angeboten: (.....)

**0S.D8 + Schöck Isokorb® XT Typ W-M2 mit Brandschutz**

Version: 2023-04

Im Folgenden ist das Liefern und Einbauen/Montieren beschrieben. Die Montage einschließlich aller Befestigungsmittel ist in die Einheitspreise einkalkuliert.

**Verarbeitungsrichtlinien:**

Die Verarbeitungsrichtlinien des Erzeugers werden eingehalten. Es werden nur die dem System zugehörigen Bauteile und Materialien verwendet.

0S.D8 00 + Folgende Angaben und Anforderungen an die Art und Weise der Leistungserbringung gelten als vereinbart und sind in die Einheitspreise einkalkuliert.

**0S.D8 00A + Material/Erzeugnis n.W.AN zu OSD8**

Das Verwenden nachstehend angebotener Materialien/Erzeugnisse zu den angegebenen Positionen dieser ULG wird vereinbart:

Betrifft Position(en):   
 Material/Erzeugnis nach Wahl des Auftragnehmers (AN).  
 Angeboten: (.....)

**0S.D8 00B + Material/Erzeugnis Beispiel AG zu OSD8**

Das Verwenden nachstehend angebotener Materialien/Erzeugnisse zu den angegebenen Positionen dieser ULG wird vereinbart:

Betrifft Position(en):   
 Beispielhaftes Material/Erzeugnis:   
 Angeboten ist das beispielhafte oder ein Material/Erzeugnis gleichwertiger Art.  
 Kriterien der Gleichwertigkeit:   
 Angeboten: (.....)

**0S.D9 + Schöck Isokorb® XT Typ W-M3 mit Brandschutz**

Version: 2023-04

Im Folgenden ist das Liefern und Einbauen/Montieren beschrieben. Die Montage einschließlich aller Befestigungsmittel ist in die Einheitspreise einkalkuliert.

**Verarbeitungsrichtlinien:**

Die Verarbeitungsrichtlinien des Erzeugers werden eingehalten. Es werden nur die dem System zugehörigen Bauteile und Materialien verwendet.

0S.D9 00 + Folgende Angaben und Anforderungen an die Art und Weise der Leistungserbringung gelten als vereinbart und sind in die Einheitspreise einkalkuliert.

**Ergänzungen zur StLB HB-022+ABK-020****Ausschreibungstexte ZZZ**

Leistungsverzeichnis

gedruckt am 15.11.2023  
LB-HB-022+ABK-020 Preisangaben in EUR**0S.D9 00A + Material/Erzeugnis n.W.AN zu OSD9**

Das Verwenden nachstehend angebotener Materialien/Erzeugnisse zu den angegebenen Positionen dieser ULG wird vereinbart:

Betrifft Position(en): \_\_\_\_\_

Material/Erzeugnis nach Wahl des Auftragnehmers (AN).

Angeboten: (.....)

**0S.D9 00B + Material/Erzeugnis Beispiel AG zu OSD9**

Das Verwenden nachstehend angebotener Materialien/Erzeugnisse zu den angegebenen Positionen dieser ULG wird vereinbart:

Betrifft Position(en): \_\_\_\_\_

Beispielhaftes Material/Erzeugnis: \_\_\_\_\_

Angeboten ist das beispielhafte oder ein Material/Erzeugnis gleichwertiger Art.

Kriterien der Gleichwertigkeit: \_\_\_\_\_

Angeboten: (.....)

**0S.DA + Schöck Isokorb® XT Typ W-M4 mit Brandschutz**

Version: 2023-04

Im Folgenden ist das Liefern und Einbauen/Montieren beschrieben. Die Montage einschließlich aller Befestigungsmittel ist in die Einheitspreise einkalkuliert.

**Verarbeitungsrichtlinien:**

Die Verarbeitungsrichtlinien des Erzeugers werden eingehalten. Es werden nur die dem System zugehörigen Bauteile und Materialien verwendet.

0S.DA 00 + Folgende Angaben und Anforderungen an die Art und Weise der Leistungserbringung gelten als vereinbart und sind in die Einheitspreise einkalkuliert.

**0S.DA 00A + Material/Erzeugnis n.W.AN zu OSDA**

Das Verwenden nachstehend angebotener Materialien/Erzeugnisse zu den angegebenen Positionen dieser ULG wird vereinbart:

Betrifft Position(en): \_\_\_\_\_

Material/Erzeugnis nach Wahl des Auftragnehmers (AN).

Angeboten: (.....)

**0S.DA 00B + Material/Erzeugnis Beispiel AG zu OSDA**

Das Verwenden nachstehend angebotener Materialien/Erzeugnisse zu den angegebenen Positionen dieser ULG wird vereinbart:

Betrifft Position(en): \_\_\_\_\_

Beispielhaftes Material/Erzeugnis: \_\_\_\_\_

Angeboten ist das beispielhafte oder ein Material/Erzeugnis gleichwertiger Art.

Kriterien der Gleichwertigkeit: \_\_\_\_\_

Angeboten: (.....)

**0S.DB + Schöck Isokorb® XT Typ SK-M1**

Version: 2023-04

Im Folgenden ist das Liefern und Einbauen/Montieren beschrieben. Die Montage einschließlich aller Befestigungsmittel ist in die Einheitspreise einkalkuliert.

**Verarbeitungsrichtlinien:**

Die Verarbeitungsrichtlinien des Erzeugers werden eingehalten. Es werden nur die dem System zugehörigen Bauteile und Materialien verwendet.

**Ergänzungen zur StLB HB-022+ABK-020****Ausschreibungstexte ZZZ**

Leistungsverzeichnis

gedruckt am 15.11.2023

LB-HB-022+ABK-020

Preisangaben in EUR

0S.DB 00 + Folgende Angaben und Anforderungen an die Art und Weise der Leistungserbringung gelten als vereinbart und sind in die Einheitspreise einkalkuliert.

**0S.DB 00A + Material/Erzeugnis n.W.AN zu 0SDB**

Das Verwenden nachstehend angebotener Materialien/Erzeugnisse zu den angegebenen Positionen dieser ULG wird vereinbart:

Betrifft Position(en):

Material/Erzeugnis nach Wahl des Auftragnehmers (AN).

Angeboten: (.....)

**0S.DB 00B + Material/Erzeugnis Beispiel AG zu 0SDB**

Das Verwenden nachstehend angebotener Materialien/Erzeugnisse zu den angegebenen Positionen dieser ULG wird vereinbart:

Betrifft Position(en):

Beispielhaftes Material/Erzeugnis:

Angeboten ist das beispielhafte oder ein Material/Erzeugnis gleichwertiger Art.

Kriterien der Gleichwertigkeit:

Angeboten: (.....)

**0S.DC + Schöck Isokorb® XT Typ SK-MM1**

Version: 2023-04

Im Folgenden ist das Liefern und Einbauen/Montieren beschrieben. Die Montage einschließlich aller Befestigungsmittel ist in die Einheitspreise einkalkuliert.

**Verarbeitungsrichtlinien:**

Die Verarbeitungsrichtlinien des Erzeugers werden eingehalten. Es werden nur die dem System zugehörigen Bauteile und Materialien verwendet.

0S.DC 00 + Folgende Angaben und Anforderungen an die Art und Weise der Leistungserbringung gelten als vereinbart und sind in die Einheitspreise einkalkuliert.

**0S.DC 00A + Material/Erzeugnis n.W.AN zu 0SDC**

Das Verwenden nachstehend angebotener Materialien/Erzeugnisse zu den angegebenen Positionen dieser ULG wird vereinbart:

Betrifft Position(en):

Material/Erzeugnis nach Wahl des Auftragnehmers (AN).

Angeboten: (.....)

**0S.DC 00B + Material/Erzeugnis Beispiel AG zu 0SDC**

Das Verwenden nachstehend angebotener Materialien/Erzeugnisse zu den angegebenen Positionen dieser ULG wird vereinbart:

Betrifft Position(en):

Beispielhaftes Material/Erzeugnis:

Angeboten ist das beispielhafte oder ein Material/Erzeugnis gleichwertiger Art.

Kriterien der Gleichwertigkeit:

Angeboten: (.....)

**0S.DD + Schöck Isokorb® XT Typ SK-MM2**

Version: 2023-04

Im Folgenden ist das Liefern und Einbauen/Montieren beschrieben. Die Montage einschließlich aller Befestigungsmittel ist in die Einheitspreise einkalkuliert.

**Verarbeitungsrichtlinien:**

**Ergänzungen zur StLB HB-022+ABK-020****Ausschreibungstexte ZZZ**

Leistungsverzeichnis

gedruckt am 15.11.2023

LB-HB-022+ABK-020

Preisangaben in EUR

Die Verarbeitungsrichtlinien des Erzeugers werden eingehalten. Es werden nur die dem System zugehörigen Bauteile und Materialien verwendet.

0S.DD 00 + Folgende Angaben und Anforderungen an die Art und Weise der Leistungserbringung gelten als vereinbart und sind in die Einheitspreise einkalkuliert.

**0S.DD 00A + Material/Erzeugnis n.W.AN zu 0SDD**

Das Verwenden nachstehend angebotener Materialien/Erzeugnisse zu den angegebenen Positionen dieser ULG wird vereinbart:

Betrifft Position(en):

Material/Erzeugnis nach Wahl des Auftragnehmers (AN).

Angeboten: (. . . . .)

**0S.DD 00B + Material/Erzeugnis Beispiel AG zu 0SDD**

Das Verwenden nachstehend angebotener Materialien/Erzeugnisse zu den angegebenen Positionen dieser ULG wird vereinbart:

Betrifft Position(en):

Beispielhaftes Material/Erzeugnis:

Angeboten ist das beispielhafte oder ein Material/Erzeugnis gleichwertiger Art.

Kriterien der Gleichwertigkeit:

Angeboten: (. . . . .)

**0S.DE + Schöck Isokorb® XT Typ SQ-V1**

Version: 2023-04

Im Folgenden ist das Liefern und Einbauen/Montieren beschrieben. Die Montage einschließlich aller Befestigungsmittel ist in die Einheitspreise einkalkuliert.

**Verarbeitungsrichtlinien:**

Die Verarbeitungsrichtlinien des Erzeugers werden eingehalten. Es werden nur die dem System zugehörigen Bauteile und Materialien verwendet.

0S.DE 00 + Folgende Angaben und Anforderungen an die Art und Weise der Leistungserbringung gelten als vereinbart und sind in die Einheitspreise einkalkuliert.

**0S.DE 00A + Material/Erzeugnis n.W.AN zu 0SDE**

Das Verwenden nachstehend angebotener Materialien/Erzeugnisse zu den angegebenen Positionen dieser ULG wird vereinbart:

Betrifft Position(en):

Material/Erzeugnis nach Wahl des Auftragnehmers (AN).

Angeboten: (. . . . .)

**0S.DE 00B + Material/Erzeugnis Beispiel AG zu 0SDE**

Das Verwenden nachstehend angebotener Materialien/Erzeugnisse zu den angegebenen Positionen dieser ULG wird vereinbart:

Betrifft Position(en):

Beispielhaftes Material/Erzeugnis:

Angeboten ist das beispielhafte oder ein Material/Erzeugnis gleichwertiger Art.

Kriterien der Gleichwertigkeit:

Angeboten: (. . . . .)

**0S.DF + Schöck Isokorb® XT Typ SQ-V2**

Version: 2023-04

**Ergänzungen zur StLB HB-022+ABK-020****Ausschreibungstexte ZZZ**

Leistungsverzeichnis

gedruckt am 15.11.2023

LB-HB-022+ABK-020

Preisangaben in EUR

Im Folgenden ist das Liefern und Einbauen/Montieren beschrieben. Die Montage einschließlich aller Befestigungsmittel ist in die Einheitspreise einkalkuliert.

**Verarbeitungsrichtlinien:**

Die Verarbeitungsrichtlinien des Erzeugers werden eingehalten. Es werden nur die dem System zugehörigen Bauteile und Materialien verwendet.

0S.DF 00 + Folgende Angaben und Anforderungen an die Art und Weise der Leistungserbringung gelten als vereinbart und sind in die Einheitspreise einkalkuliert.

**0S.DF 00A + Material/Erzeugnis n.W.AN zu 0SDF**

Das Verwenden nachstehend angebotener Materialien/Erzeugnisse zu den angegebenen Positionen dieser ULG wird vereinbart:

Betrifft Position(en): \_\_\_\_\_

Material/Erzeugnis nach Wahl des Auftragnehmers (AN).

Angeboten: (.....)

**0S.DF 00B + Material/Erzeugnis Beispiel AG zu 0SDF**

Das Verwenden nachstehend angebotener Materialien/Erzeugnisse zu den angegebenen Positionen dieser ULG wird vereinbart:

Betrifft Position(en): \_\_\_\_\_

Beispielhaftes Material/Erzeugnis: \_\_\_\_\_

Angeboten ist das beispielhafte oder ein Material/Erzeugnis gleichwertiger Art.

Kriterien der Gleichwertigkeit: \_\_\_\_\_

Angeboten: (.....)

**0S.DG + Schöck Isokorb® XT Typ SQ-V3**

Version: 2023-04

Im Folgenden ist das Liefern und Einbauen/Montieren beschrieben. Die Montage einschließlich aller Befestigungsmittel ist in die Einheitspreise einkalkuliert.

**Verarbeitungsrichtlinien:**

Die Verarbeitungsrichtlinien des Erzeugers werden eingehalten. Es werden nur die dem System zugehörigen Bauteile und Materialien verwendet.

0S.DG 00 + Folgende Angaben und Anforderungen an die Art und Weise der Leistungserbringung gelten als vereinbart und sind in die Einheitspreise einkalkuliert.

**0S.DG 00A + Material/Erzeugnis n.W.AN zu 0SDG**

Das Verwenden nachstehend angebotener Materialien/Erzeugnisse zu den angegebenen Positionen dieser ULG wird vereinbart:

Betrifft Position(en): \_\_\_\_\_

Material/Erzeugnis nach Wahl des Auftragnehmers (AN).

Angeboten: (.....)

**0S.DG 00B + Material/Erzeugnis Beispiel AG zu 0SDG**

Das Verwenden nachstehend angebotener Materialien/Erzeugnisse zu den angegebenen Positionen dieser ULG wird vereinbart:

Betrifft Position(en): \_\_\_\_\_

Beispielhaftes Material/Erzeugnis: \_\_\_\_\_

Angeboten ist das beispielhafte oder ein Material/Erzeugnis gleichwertiger Art.

Kriterien der Gleichwertigkeit: \_\_\_\_\_

Angeboten: (.....)

**Ergänzungen zur StLB HB-022+ABK-020****Ausschreibungstexte ZZZ**

Leistungsverzeichnis

gedruckt am 15.11.2023  
LB-HB-022+ABK-020 Preisangaben in EUR**0S.DH + Schöck Isokorb® T Typ KL-M1**

Version: 2023-04

Im Folgenden ist das Liefern und Einbauen/Montieren beschrieben. Die Montage einschließlich aller Befestigungsmittel ist in die Einheitspreise einkalkuliert.

**Verarbeitungsrichtlinien:**

Die Verarbeitungsrichtlinien des Erzeugers werden eingehalten. Es werden nur die dem System zugehörigen Bauteile und Materialien verwendet.

0S.DH 00 + Folgende Angaben und Anforderungen an die Art und Weise der Leistungserbringung gelten als vereinbart und sind in die Einheitspreise einkalkuliert.

**0S.DH 00A + Material/Erzeugnis n.W.AN zu OSDH**

Das Verwenden nachstehend angebotener Materialien/Erzeugnisse zu den angegebenen Positionen dieser ULG wird vereinbart:

Betrifft Position(en): \_\_\_\_\_

Material/Erzeugnis nach Wahl des Auftragnehmers (AN).

Angeboten: (.....)

**0S.DH 00B + Material/Erzeugnis Beispiel AG zu OSDH**

Das Verwenden nachstehend angebotener Materialien/Erzeugnisse zu den angegebenen Positionen dieser ULG wird vereinbart:

Betrifft Position(en): \_\_\_\_\_

Beispielhaftes Material/Erzeugnis: \_\_\_\_\_

Angeboten ist das beispielhafte oder ein Material/Erzeugnis gleichwertiger Art.

Kriterien der Gleichwertigkeit: \_\_\_\_\_

Angeboten: (.....)

**0S.DI + Schöck Isokorb® T Typ KL-M2**

Version: 2023-04

Im Folgenden ist das Liefern und Einbauen/Montieren beschrieben. Die Montage einschließlich aller Befestigungsmittel ist in die Einheitspreise einkalkuliert.

**Verarbeitungsrichtlinien:**

Die Verarbeitungsrichtlinien des Erzeugers werden eingehalten. Es werden nur die dem System zugehörigen Bauteile und Materialien verwendet.

0S.DI 00 + Folgende Angaben und Anforderungen an die Art und Weise der Leistungserbringung gelten als vereinbart und sind in die Einheitspreise einkalkuliert.

**0S.DI 00A + Material/Erzeugnis n.W.AN zu OSDI**

Das Verwenden nachstehend angebotener Materialien/Erzeugnisse zu den angegebenen Positionen dieser ULG wird vereinbart:

Betrifft Position(en): \_\_\_\_\_

Material/Erzeugnis nach Wahl des Auftragnehmers (AN).

Angeboten: (.....)

**0S.DI 00B + Material/Erzeugnis Beispiel AG zu OSDI**

Das Verwenden nachstehend angebotener Materialien/Erzeugnisse zu den angegebenen Positionen dieser ULG wird vereinbart:

Betrifft Position(en): \_\_\_\_\_

Beispielhaftes Material/Erzeugnis: \_\_\_\_\_

**Ergänzungen zur StLB HB-022+ABK-020****Ausschreibungstexte ZZZ**

Leistungsverzeichnis

gedruckt am 15.11.2023

LB-HB-022+ABK-020

Preisangaben in EUR

Angeboten ist das beispielhafte oder ein Material/Erzeugnis gleichwertiger Art.

Kriterien der Gleichwertigkeit: \_\_\_\_\_

Angeboten: (.....)

**0S.DJ + Schöck Isokorb® T Typ KL-M3**

Version: 2023-04

Im Folgenden ist das Liefern und Einbauen/Montieren beschrieben. Die Montage einschließlich aller Befestigungsmittel ist in die Einheitspreise einkalkuliert.

**Verarbeitungsrichtlinien:**

Die Verarbeitungsrichtlinien des Erzeugers werden eingehalten. Es werden nur die dem System zugehörigen Bauteile und Materialien verwendet.

0S.DJ 00 + Folgende Angaben und Anforderungen an die Art und Weise der Leistungserbringung gelten als vereinbart und sind in die Einheitspreise einkalkuliert.

**0S.DJ 00A + Material/Erzeugnis n.W.AN zu 0SDJ**

Das Verwenden nachstehend angebotener Materialien/Erzeugnisse zu den angegebenen Positionen dieser ULG wird vereinbart:

Betrifft Position(en): \_\_\_\_\_

Material/Erzeugnis nach Wahl des Auftragnehmers (AN).

Angeboten: (.....)

**0S.DJ 00B + Material/Erzeugnis Beispiel AG zu 0SDJ**

Das Verwenden nachstehend angebotener Materialien/Erzeugnisse zu den angegebenen Positionen dieser ULG wird vereinbart:

Betrifft Position(en): \_\_\_\_\_

Beispielhaftes Material/Erzeugnis: \_\_\_\_\_

Angeboten ist das beispielhafte oder ein Material/Erzeugnis gleichwertiger Art.

Kriterien der Gleichwertigkeit: \_\_\_\_\_

Angeboten: (.....)

**0S.DK + Schöck Isokorb® T Typ KL-M4**

Version: 2023-04

Im Folgenden ist das Liefern und Einbauen/Montieren beschrieben. Die Montage einschließlich aller Befestigungsmittel ist in die Einheitspreise einkalkuliert.

**Verarbeitungsrichtlinien:**

Die Verarbeitungsrichtlinien des Erzeugers werden eingehalten. Es werden nur die dem System zugehörigen Bauteile und Materialien verwendet.

0S.DK 00 + Folgende Angaben und Anforderungen an die Art und Weise der Leistungserbringung gelten als vereinbart und sind in die Einheitspreise einkalkuliert.

**0S.DK 00A + Material/Erzeugnis n.W.AN zu 0SDK**

Das Verwenden nachstehend angebotener Materialien/Erzeugnisse zu den angegebenen Positionen dieser ULG wird vereinbart:

Betrifft Position(en): \_\_\_\_\_

Material/Erzeugnis nach Wahl des Auftragnehmers (AN).

Angeboten: (.....)



**Ergänzungen zur StLB HB-022+ABK-020****Ausschreibungstexte ZZZ**

Leistungsverzeichnis

gedruckt am 15.11.2023  
LB-HB-022+ABK-020 Preisangaben in EUR**0S.DK 00B + Material/Erzeugnis Beispiel AG zu 0SDK**

Das Verwenden nachstehend angebotener Materialien/Erzeugnisse zu den angegebenen Positionen dieser ULG wird vereinbart:

Betrifft Position(en): \_\_\_\_\_

Beispielhaftes Material/Erzeugnis: \_\_\_\_\_

Angeboten ist das beispielhafte oder ein Material/Erzeugnis gleichwertiger Art.

Kriterien der Gleichwertigkeit: \_\_\_\_\_

Angeboten: (.....)

**0S.DL + Schöck Isokorb® T Typ KL-M5**

Version: 2023-04

Im Folgenden ist das Liefern und Einbauen/Montieren beschrieben. Die Montage einschließlich aller Befestigungsmittel ist in die Einheitspreise einkalkuliert.

**Verarbeitungsrichtlinien:**

Die Verarbeitungsrichtlinien des Erzeugers werden eingehalten. Es werden nur die dem System zugehörigen Bauteile und Materialien verwendet.

0S.DL 00 + Folgende Angaben und Anforderungen an die Art und Weise der Leistungserbringung gelten als vereinbart und sind in die Einheitspreise einkalkuliert.

**0S.DL 00A + Material/Erzeugnis n.W.AN zu 0SDL**

Das Verwenden nachstehend angebotener Materialien/Erzeugnisse zu den angegebenen Positionen dieser ULG wird vereinbart:

Betrifft Position(en): \_\_\_\_\_

Material/Erzeugnis nach Wahl des Auftragnehmers (AN).

Angeboten: (.....)

**0S.DL 00B + Material/Erzeugnis Beispiel AG zu 0SDL**

Das Verwenden nachstehend angebotener Materialien/Erzeugnisse zu den angegebenen Positionen dieser ULG wird vereinbart:

Betrifft Position(en): \_\_\_\_\_

Beispielhaftes Material/Erzeugnis: \_\_\_\_\_

Angeboten ist das beispielhafte oder ein Material/Erzeugnis gleichwertiger Art.

Kriterien der Gleichwertigkeit: \_\_\_\_\_

Angeboten: (.....)

**0S.DM + Schöck Isokorb® T Typ KL-M6**

Version: 2023-04

Im Folgenden ist das Liefern und Einbauen/Montieren beschrieben. Die Montage einschließlich aller Befestigungsmittel ist in die Einheitspreise einkalkuliert.

**Verarbeitungsrichtlinien:**

Die Verarbeitungsrichtlinien des Erzeugers werden eingehalten. Es werden nur die dem System zugehörigen Bauteile und Materialien verwendet.

0S.DM 00 + Folgende Angaben und Anforderungen an die Art und Weise der Leistungserbringung gelten als vereinbart und sind in die Einheitspreise einkalkuliert.

**0S.DM 00A + Material/Erzeugnis n.W.AN zu 0SDM**

Das Verwenden nachstehend angebotener Materialien/Erzeugnisse zu den angegebenen Positionen dieser ULG wird vereinbart:

**Ergänzungen zur StLB HB-022+ABK-020****Ausschreibungstexte ZZZ**

Leistungsverzeichnis

gedruckt am 15.11.2023  
LB-HB-022+ABK-020 Preisangaben in EUR

Betrifft Position(en):   
 Material/Erzeugnis nach Wahl des Auftragnehmers (AN).  
 Angeboten: (.....)

**0S.DM 00B + Material/Erzeugnis Beispiel AG zu OSDM**

Das Verwenden nachstehend angebotener Materialien/Erzeugnisse zu den angegebenen Positionen dieser ULG wird vereinbart:

Betrifft Position(en):   
 Beispielhaftes Material/Erzeugnis:   
 Angeboten ist das beispielhafte oder ein Material/Erzeugnis gleichwertiger Art.  
 Kriterien der Gleichwertigkeit:   
 Angeboten: (.....)

**0S.DN + Schöck Isokorb® T Typ KL-M7**

Version: 2023-04

Im Folgenden ist das Liefern und Einbauen/Montieren beschrieben. Die Montage einschließlich aller Befestigungsmittel ist in die Einheitspreise einkalkuliert.

**Verarbeitungsrichtlinien:**

Die Verarbeitungsrichtlinien des Erzeugers werden eingehalten. Es werden nur die dem System zugehörigen Bauteile und Materialien verwendet.

0S.DN 00 + Folgende Angaben und Anforderungen an die Art und Weise der Leistungserbringung gelten als vereinbart und sind in die Einheitspreise einkalkuliert.

**0S.DN 00A + Material/Erzeugnis n.W.AN zu OSDN**

Das Verwenden nachstehend angebotener Materialien/Erzeugnisse zu den angegebenen Positionen dieser ULG wird vereinbart:

Betrifft Position(en):   
 Material/Erzeugnis nach Wahl des Auftragnehmers (AN).  
 Angeboten: (.....)

**0S.DN 00B + Material/Erzeugnis Beispiel AG zu OSDN**

Das Verwenden nachstehend angebotener Materialien/Erzeugnisse zu den angegebenen Positionen dieser ULG wird vereinbart:

Betrifft Position(en):   
 Beispielhaftes Material/Erzeugnis:   
 Angeboten ist das beispielhafte oder ein Material/Erzeugnis gleichwertiger Art.  
 Kriterien der Gleichwertigkeit:   
 Angeboten: (.....)

**0S.DO + Schöck Isokorb® T Typ KL-M8**

Version: 2023-04

Im Folgenden ist das Liefern und Einbauen/Montieren beschrieben. Die Montage einschließlich aller Befestigungsmittel ist in die Einheitspreise einkalkuliert.

**Verarbeitungsrichtlinien:**

Die Verarbeitungsrichtlinien des Erzeugers werden eingehalten. Es werden nur die dem System zugehörigen Bauteile und Materialien verwendet.

0S.DO 00 + Folgende Angaben und Anforderungen an die Art und Weise der Leistungserbringung gelten als vereinbart und sind in die Einheitspreise einkalkuliert.

**Ergänzungen zur StLB HB-022+ABK-020****Ausschreibungstexte ZZZ**

Leistungsverzeichnis

gedruckt am 15.11.2023  
LB-HB-022+ABK-020 Preisangaben in EUR**0S.DO 00A + Material/Erzeugnis n.W.AN zu 0SDO**

Das Verwenden nachstehend angebotener Materialien/Erzeugnisse zu den angegebenen Positionen dieser ULG wird vereinbart:

Betrifft Position(en): \_\_\_\_\_

Material/Erzeugnis nach Wahl des Auftragnehmers (AN).

Angeboten: (.....)

**0S.DO 00B + Material/Erzeugnis Beispiel AG zu 0SDO**

Das Verwenden nachstehend angebotener Materialien/Erzeugnisse zu den angegebenen Positionen dieser ULG wird vereinbart:

Betrifft Position(en): \_\_\_\_\_

Beispielhaftes Material/Erzeugnis: \_\_\_\_\_

Angeboten ist das beispielhafte oder ein Material/Erzeugnis gleichwertiger Art.

Kriterien der Gleichwertigkeit: \_\_\_\_\_

Angeboten: (.....)

**0S.DP + Schöck Isokorb® T Typ KL-M9**

Version: 2023-04

Im Folgenden ist das Liefern und Einbauen/Montieren beschrieben. Die Montage einschließlich aller Befestigungsmittel ist in die Einheitspreise einkalkuliert.

**Verarbeitungsrichtlinien:**

Die Verarbeitungsrichtlinien des Erzeugers werden eingehalten. Es werden nur die dem System zugehörigen Bauteile und Materialien verwendet.

0S.DP 00 + Folgende Angaben und Anforderungen an die Art und Weise der Leistungserbringung gelten als vereinbart und sind in die Einheitspreise einkalkuliert.

**0S.DP 00A + Material/Erzeugnis n.W.AN zu 0SDP**

Das Verwenden nachstehend angebotener Materialien/Erzeugnisse zu den angegebenen Positionen dieser ULG wird vereinbart:

Betrifft Position(en): \_\_\_\_\_

Material/Erzeugnis nach Wahl des Auftragnehmers (AN).

Angeboten: (.....)

**0S.DP 00B + Material/Erzeugnis Beispiel AG zu 0SDP**

Das Verwenden nachstehend angebotener Materialien/Erzeugnisse zu den angegebenen Positionen dieser ULG wird vereinbart:

Betrifft Position(en): \_\_\_\_\_

Beispielhaftes Material/Erzeugnis: \_\_\_\_\_

Angeboten ist das beispielhafte oder ein Material/Erzeugnis gleichwertiger Art.

Kriterien der Gleichwertigkeit: \_\_\_\_\_

Angeboten: (.....)

**0S.DQ + Schöck Isokorb® T Typ KL-M10**

Version: 2023-04

Im Folgenden ist das Liefern und Einbauen/Montieren beschrieben. Die Montage einschließlich aller Befestigungsmittel ist in die Einheitspreise einkalkuliert.

**Verarbeitungsrichtlinien:**

Die Verarbeitungsrichtlinien des Erzeugers werden eingehalten. Es werden nur die dem System zugehörigen Bauteile und Materialien verwendet.

**Ergänzungen zur StLB HB-022+ABK-020****Ausschreibungstexte ZZZ**

Leistungsverzeichnis

gedruckt am 15.11.2023

LB-HB-022+ABK-020

Preisangaben in EUR

0S.DQ 00 + Folgende Angaben und Anforderungen an die Art und Weise der Leistungserbringung gelten als vereinbart und sind in die Einheitspreise einkalkuliert.

**0S.DQ 00A + Material/Erzeugnis n.W.AN zu 0SDQ**

Das Verwenden nachstehend angebotener Materialien/Erzeugnisse zu den angegebenen Positionen dieser ULG wird vereinbart:

Betrifft Position(en):

Material/Erzeugnis nach Wahl des Auftragnehmers (AN).

Angeboten: (.....)

**0S.DQ 00B + Material/Erzeugnis Beispiel AG zu 0SDQ**

Das Verwenden nachstehend angebotener Materialien/Erzeugnisse zu den angegebenen Positionen dieser ULG wird vereinbart:

Betrifft Position(en):

Beispielhaftes Material/Erzeugnis:

Angeboten ist das beispielhafte oder ein Material/Erzeugnis gleichwertiger Art.

Kriterien der Gleichwertigkeit:

Angeboten: (.....)

**0S.DR + Schöck Isokorb® T Typ KL-M11**

Version: 2023-04

Im Folgenden ist das Liefern und Einbauen/Montieren beschrieben. Die Montage einschließlich aller Befestigungsmittel ist in die Einheitspreise einkalkuliert.

**Verarbeitungsrichtlinien:**

Die Verarbeitungsrichtlinien des Erzeugers werden eingehalten. Es werden nur die dem System zugehörigen Bauteile und Materialien verwendet.

0S.DR 00 + Folgende Angaben und Anforderungen an die Art und Weise der Leistungserbringung gelten als vereinbart und sind in die Einheitspreise einkalkuliert.

**0S.DR 00A + Material/Erzeugnis n.W.AN zu 0SDR**

Das Verwenden nachstehend angebotener Materialien/Erzeugnisse zu den angegebenen Positionen dieser ULG wird vereinbart:

Betrifft Position(en):

Material/Erzeugnis nach Wahl des Auftragnehmers (AN).

Angeboten: (.....)

**0S.DR 00B + Material/Erzeugnis Beispiel AG zu 0SDR**

Das Verwenden nachstehend angebotener Materialien/Erzeugnisse zu den angegebenen Positionen dieser ULG wird vereinbart:

Betrifft Position(en):

Beispielhaftes Material/Erzeugnis:

Angeboten ist das beispielhafte oder ein Material/Erzeugnis gleichwertiger Art.

Kriterien der Gleichwertigkeit:

Angeboten: (.....)

**0S.DS + Schöck Isokorb® T Typ KL-M12**

Version: 2023-04

Im Folgenden ist das Liefern und Einbauen/Montieren beschrieben. Die Montage einschließlich aller Befestigungsmittel ist in die Einheitspreise einkalkuliert.

**Verarbeitungsrichtlinien:**

**Ergänzungen zur StLB HB-022+ABK-020****Ausschreibungstexte ZZZ**

Leistungsverzeichnis

gedruckt am 15.11.2023

LB-HB-022+ABK-020

Preisangaben in EUR

Die Verarbeitungsrichtlinien des Erzeugers werden eingehalten. Es werden nur die dem System zugehörigen Bauteile und Materialien verwendet.

0S.DS 00 + Folgende Angaben und Anforderungen an die Art und Weise der Leistungserbringung gelten als vereinbart und sind in die Einheitspreise einkalkuliert.

**0S.DS 00A + Material/Erzeugnis n.W.AN zu 0SDS**

Das Verwenden nachstehend angebotener Materialien/Erzeugnisse zu den angegebenen Positionen dieser ULG wird vereinbart:

Betrifft Position(en):

Material/Erzeugnis nach Wahl des Auftragnehmers (AN).

Angeboten: (. . . . .)

**0S.DS 00B + Material/Erzeugnis Beispiel AG zu 0SDS**

Das Verwenden nachstehend angebotener Materialien/Erzeugnisse zu den angegebenen Positionen dieser ULG wird vereinbart:

Betrifft Position(en):

Beispielhaftes Material/Erzeugnis:

Angeboten ist das beispielhafte oder ein Material/Erzeugnis gleichwertiger Art.

Kriterien der Gleichwertigkeit:

Angeboten: (. . . . .)

**0S.DT + Schöck Isokorb® T Typ K-M13 mit Brandschutz**

Version: 2023-04

Im Folgenden ist das Liefern und Einbauen/Montieren beschrieben. Die Montage einschließlich aller Befestigungsmittel ist in die Einheitspreise einkalkuliert.

**Verarbeitungsrichtlinien:**

Die Verarbeitungsrichtlinien des Erzeugers werden eingehalten. Es werden nur die dem System zugehörigen Bauteile und Materialien verwendet.

0S.DT 00 + Folgende Angaben und Anforderungen an die Art und Weise der Leistungserbringung gelten als vereinbart und sind in die Einheitspreise einkalkuliert.

**0S.DT 00A + Material/Erzeugnis n.W.AN zu 0SDT**

Das Verwenden nachstehend angebotener Materialien/Erzeugnisse zu den angegebenen Positionen dieser ULG wird vereinbart:

Betrifft Position(en):

Material/Erzeugnis nach Wahl des Auftragnehmers (AN).

Angeboten: (. . . . .)

**0S.DT 00B + Material/Erzeugnis Beispiel AG zu 0SDT**

Das Verwenden nachstehend angebotener Materialien/Erzeugnisse zu den angegebenen Positionen dieser ULG wird vereinbart:

Betrifft Position(en):

Beispielhaftes Material/Erzeugnis:

Angeboten ist das beispielhafte oder ein Material/Erzeugnis gleichwertiger Art.

Kriterien der Gleichwertigkeit:

Angeboten: (. . . . .)

**0S.DU + Schöck Isokorb® T Typ K-M14 mit Brandschutz**

Version: 2023-04

**Ergänzungen zur StLB HB-022+ABK-020****Ausschreibungstexte ZZZ**

Leistungsverzeichnis

gedruckt am 15.11.2023

LB-HB-022+ABK-020

Preisangaben in EUR

Im Folgenden ist das Liefern und Einbauen/Montieren beschrieben. Die Montage einschließlich aller Befestigungsmittel ist in die Einheitspreise einkalkuliert.

**Verarbeitungsrichtlinien:**

Die Verarbeitungsrichtlinien des Erzeugers werden eingehalten. Es werden nur die dem System zugehörigen Bauteile und Materialien verwendet.

0S.DU 00 + Folgende Angaben und Anforderungen an die Art und Weise der Leistungserbringung gelten als vereinbart und sind in die Einheitspreise einkalkuliert.

**0S.DU 00A + Material/Erzeugnis n.W.AN zu OSDU**

Das Verwenden nachstehend angebotener Materialien/Erzeugnisse zu den angegebenen Positionen dieser ULG wird vereinbart:

Betrifft Position(en): \_\_\_\_\_

Material/Erzeugnis nach Wahl des Auftragnehmers (AN).

Angeboten: (.....)

**0S.DU 00B + Material/Erzeugnis Beispiel AG zu OSDU**

Das Verwenden nachstehend angebotener Materialien/Erzeugnisse zu den angegebenen Positionen dieser ULG wird vereinbart:

Betrifft Position(en): \_\_\_\_\_

Beispielhaftes Material/Erzeugnis: \_\_\_\_\_

Angeboten ist das beispielhafte oder ein Material/Erzeugnis gleichwertiger Art.

Kriterien der Gleichwertigkeit: \_\_\_\_\_

Angeboten: (.....)

**0S.DV + Schöck Isokorb® T Typ K-U-M1 mit Brandschutz**

Version: 2023-04

Im Folgenden ist das Liefern und Einbauen/Montieren beschrieben. Die Montage einschließlich aller Befestigungsmittel ist in die Einheitspreise einkalkuliert.

**Verarbeitungsrichtlinien:**

Die Verarbeitungsrichtlinien des Erzeugers werden eingehalten. Es werden nur die dem System zugehörigen Bauteile und Materialien verwendet.

0S.DV 00 + Folgende Angaben und Anforderungen an die Art und Weise der Leistungserbringung gelten als vereinbart und sind in die Einheitspreise einkalkuliert.

**0S.DV 00A + Material/Erzeugnis n.W.AN zu OSDV**

Das Verwenden nachstehend angebotener Materialien/Erzeugnisse zu den angegebenen Positionen dieser ULG wird vereinbart:

Betrifft Position(en): \_\_\_\_\_

Material/Erzeugnis nach Wahl des Auftragnehmers (AN).

Angeboten: (.....)

**0S.DV 00B + Material/Erzeugnis Beispiel AG zu OSDV**

Das Verwenden nachstehend angebotener Materialien/Erzeugnisse zu den angegebenen Positionen dieser ULG wird vereinbart:

Betrifft Position(en): \_\_\_\_\_

Beispielhaftes Material/Erzeugnis: \_\_\_\_\_

Angeboten ist das beispielhafte oder ein Material/Erzeugnis gleichwertiger Art.

Kriterien der Gleichwertigkeit: \_\_\_\_\_

Angeboten: (.....)

**Ergänzungen zur StLB HB-022+ABK-020****Ausschreibungstexte ZZZ**

Leistungsverzeichnis

gedruckt am 15.11.2023  
LB-HB-022+ABK-020 Preisangaben in EUR**0S.DW + Schöck Isokorb® T Typ K-U-M2 mit Brandschutz**

Version: 2023-04

Im Folgenden ist das Liefern und Einbauen/Montieren beschrieben. Die Montage einschließlich aller Befestigungsmittel ist in die Einheitspreise einkalkuliert.

**Verarbeitungsrichtlinien:**

Die Verarbeitungsrichtlinien des Erzeugers werden eingehalten. Es werden nur die dem System zugehörigen Bauteile und Materialien verwendet.

0S.DW 00 + Folgende Angaben und Anforderungen an die Art und Weise der Leistungserbringung gelten als vereinbart und sind in die Einheitspreise einkalkuliert.

**0S.DW 00A + Material/Erzeugnis n.W.AN zu 0SDW**

Das Verwenden nachstehend angebotener Materialien/Erzeugnisse zu den angegebenen Positionen dieser ULG wird vereinbart:

Betrifft Position(en): \_\_\_\_\_

Material/Erzeugnis nach Wahl des Auftragnehmers (AN).

Angeboten: (.....)

**0S.DW 00B + Material/Erzeugnis Beispiel AG zu 0SDW**

Das Verwenden nachstehend angebotener Materialien/Erzeugnisse zu den angegebenen Positionen dieser ULG wird vereinbart:

Betrifft Position(en): \_\_\_\_\_

Beispielhaftes Material/Erzeugnis: \_\_\_\_\_

Angeboten ist das beispielhafte oder ein Material/Erzeugnis gleichwertiger Art.

Kriterien der Gleichwertigkeit: \_\_\_\_\_

Angeboten: (.....)

**0S.DX + Schöck Isokorb® T Typ K-U-M3 mit Brandschutz**

Version: 2023-04

Im Folgenden ist das Liefern und Einbauen/Montieren beschrieben. Die Montage einschließlich aller Befestigungsmittel ist in die Einheitspreise einkalkuliert.

**Verarbeitungsrichtlinien:**

Die Verarbeitungsrichtlinien des Erzeugers werden eingehalten. Es werden nur die dem System zugehörigen Bauteile und Materialien verwendet.

0S.DX 00 + Folgende Angaben und Anforderungen an die Art und Weise der Leistungserbringung gelten als vereinbart und sind in die Einheitspreise einkalkuliert.

**0S.DX 00A + Material/Erzeugnis n.W.AN zu 0SDX**

Das Verwenden nachstehend angebotener Materialien/Erzeugnisse zu den angegebenen Positionen dieser ULG wird vereinbart:

Betrifft Position(en): \_\_\_\_\_

Material/Erzeugnis nach Wahl des Auftragnehmers (AN).

Angeboten: (.....)

**0S.DX 00B + Material/Erzeugnis Beispiel AG zu 0SDX**

Das Verwenden nachstehend angebotener Materialien/Erzeugnisse zu den angegebenen Positionen dieser ULG wird vereinbart:

Betrifft Position(en): \_\_\_\_\_

Beispielhaftes Material/Erzeugnis: \_\_\_\_\_

**Ergänzungen zur StLB HB-022+ABK-020****Ausschreibungstexte ZZZ**

Leistungsverzeichnis

gedruckt am 15.11.2023

LB-HB-022+ABK-020

Preisangaben in EUR

Angeboten ist das beispielhafte oder ein Material/Erzeugnis gleichwertiger Art.

Kriterien der Gleichwertigkeit: \_\_\_\_\_

Angeboten: (.....)

**0S.DY + Schöck Isokorb® T Typ K-U-M4 mit Brandschutz**

Version: 2023-04

Im Folgenden ist das Liefern und Einbauen/Montieren beschrieben. Die Montage einschließlich aller Befestigungsmittel ist in die Einheitspreise einkalkuliert.

**Verarbeitungsrichtlinien:**

Die Verarbeitungsrichtlinien des Erzeugers werden eingehalten. Es werden nur die dem System zugehörigen Bauteile und Materialien verwendet.

0S.DY 00 + Folgende Angaben und Anforderungen an die Art und Weise der Leistungserbringung gelten als vereinbart und sind in die Einheitspreise einkalkuliert.

**0S.DY 00A + Material/Erzeugnis n.W.AN zu 0SDY**

Das Verwenden nachstehend angebotener Materialien/Erzeugnisse zu den angegebenen Positionen dieser ULG wird vereinbart:

Betrifft Position(en): \_\_\_\_\_

Material/Erzeugnis nach Wahl des Auftragnehmers (AN).

Angeboten: (.....)

**0S.DY 00B + Material/Erzeugnis Beispiel AG zu 0SDY**

Das Verwenden nachstehend angebotener Materialien/Erzeugnisse zu den angegebenen Positionen dieser ULG wird vereinbart:

Betrifft Position(en): \_\_\_\_\_

Beispielhaftes Material/Erzeugnis: \_\_\_\_\_

Angeboten ist das beispielhafte oder ein Material/Erzeugnis gleichwertiger Art.

Kriterien der Gleichwertigkeit: \_\_\_\_\_

Angeboten: (.....)

**0S.DZ + Schöck Isokorb® T Typ K-U-F-M1 mit Brandschutz**

Version: 2023-04

Im Folgenden ist das Liefern und Einbauen/Montieren beschrieben. Die Montage einschließlich aller Befestigungsmittel ist in die Einheitspreise einkalkuliert.

**Verarbeitungsrichtlinien:**

Die Verarbeitungsrichtlinien des Erzeugers werden eingehalten. Es werden nur die dem System zugehörigen Bauteile und Materialien verwendet.

0S.DZ 00 + Folgende Angaben und Anforderungen an die Art und Weise der Leistungserbringung gelten als vereinbart und sind in die Einheitspreise einkalkuliert.

**0S.DZ 00A + Material/Erzeugnis n.W.AN zu 0SDZ**

Das Verwenden nachstehend angebotener Materialien/Erzeugnisse zu den angegebenen Positionen dieser ULG wird vereinbart:

Betrifft Position(en): \_\_\_\_\_

Material/Erzeugnis nach Wahl des Auftragnehmers (AN).

Angeboten: (.....)



**Ergänzungen zur StLB HB-022+ABK-020****Ausschreibungstexte ZZZ**

Leistungsverzeichnis

gedruckt am 15.11.2023  
LB-HB-022+ABK-020 Preisangaben in EUR**0S.DZ 00B + Material/Erzeugnis Beispiel AG zu 0SDZ**

Das Verwenden nachstehend angebotener Materialien/Erzeugnisse zu den angegebenen Positionen dieser ULG wird vereinbart:

Betrifft Position(en): \_\_\_\_\_

Beispielhaftes Material/Erzeugnis: \_\_\_\_\_

Angeboten ist das beispielhafte oder ein Material/Erzeugnis gleichwertiger Art.

Kriterien der Gleichwertigkeit: \_\_\_\_\_

Angeboten: (.....)

**0S.E1 + Schöck Isokorb® T Typ K-U-F-M2 mit Brandschutz**

Version: 2023-04

Im Folgenden ist das Liefern und Einbauen/Montieren beschrieben. Die Montage einschließlich aller Befestigungsmittel ist in die Einheitspreise einkalkuliert.

**Verarbeitungsrichtlinien:**

Die Verarbeitungsrichtlinien des Erzeugers werden eingehalten. Es werden nur die dem System zugehörigen Bauteile und Materialien verwendet.

0S.E1 00 + Folgende Angaben und Anforderungen an die Art und Weise der Leistungserbringung gelten als vereinbart und sind in die Einheitspreise einkalkuliert.

**0S.E1 00A + Material/Erzeugnis n.W.AN zu 0SE1**

Das Verwenden nachstehend angebotener Materialien/Erzeugnisse zu den angegebenen Positionen dieser ULG wird vereinbart:

Betrifft Position(en): \_\_\_\_\_

Material/Erzeugnis nach Wahl des Auftragnehmers (AN).

Angeboten: (.....)

**0S.E1 00B + Material/Erzeugnis Beispiel AG zu 0SE1**

Das Verwenden nachstehend angebotener Materialien/Erzeugnisse zu den angegebenen Positionen dieser ULG wird vereinbart:

Betrifft Position(en): \_\_\_\_\_

Beispielhaftes Material/Erzeugnis: \_\_\_\_\_

Angeboten ist das beispielhafte oder ein Material/Erzeugnis gleichwertiger Art.

Kriterien der Gleichwertigkeit: \_\_\_\_\_

Angeboten: (.....)

**0S.E2 + Schöck Isokorb® T Typ K-U-F-M3 mit Brandschutz**

Version: 2023-04

Im Folgenden ist das Liefern und Einbauen/Montieren beschrieben. Die Montage einschließlich aller Befestigungsmittel ist in die Einheitspreise einkalkuliert.

**Verarbeitungsrichtlinien:**

Die Verarbeitungsrichtlinien des Erzeugers werden eingehalten. Es werden nur die dem System zugehörigen Bauteile und Materialien verwendet.

0S.E2 00 + Folgende Angaben und Anforderungen an die Art und Weise der Leistungserbringung gelten als vereinbart und sind in die Einheitspreise einkalkuliert.

**0S.E2 00A + Material/Erzeugnis n.W.AN zu 0SE2**

Das Verwenden nachstehend angebotener Materialien/Erzeugnisse zu den angegebenen Positionen dieser ULG wird vereinbart:

**Ergänzungen zur StLB HB-022+ABK-020****Ausschreibungstexte ZZZ**

Leistungsverzeichnis

gedruckt am 15.11.2023  
LB-HB-022+ABK-020 Preisangaben in EUR

Betrifft Position(en):   
 Material/Erzeugnis nach Wahl des Auftragnehmers (AN).  
 Angeboten: (.....)

**0S.E2 00B + Material/Erzeugnis Beispiel AG zu 0SE2**

Das Verwenden nachstehend angebotener Materialien/Erzeugnisse zu den angegebenen Positionen dieser ULG wird vereinbart:

Betrifft Position(en):   
 Beispielhaftes Material/Erzeugnis:   
 Angeboten ist das beispielhafte oder ein Material/Erzeugnis gleichwertiger Art.  
 Kriterien der Gleichwertigkeit:   
 Angeboten: (.....)

**0S.E3 + Schöck Isokorb® T Typ K-U-F-M4 mit Brandschutz**

Version: 2023-04

Im Folgenden ist das Liefern und Einbauen/Montieren beschrieben. Die Montage einschließlich aller Befestigungsmittel ist in die Einheitspreise einkalkuliert.

**Verarbeitungsrichtlinien:**

Die Verarbeitungsrichtlinien des Erzeugers werden eingehalten. Es werden nur die dem System zugehörigen Bauteile und Materialien verwendet.

0S.E3 00 + Folgende Angaben und Anforderungen an die Art und Weise der Leistungserbringung gelten als vereinbart und sind in die Einheitspreise einkalkuliert.

**0S.E3 00A + Material/Erzeugnis n.W.AN zu 0SE3**

Das Verwenden nachstehend angebotener Materialien/Erzeugnisse zu den angegebenen Positionen dieser ULG wird vereinbart:

Betrifft Position(en):   
 Material/Erzeugnis nach Wahl des Auftragnehmers (AN).  
 Angeboten: (.....)

**0S.E3 00B + Material/Erzeugnis Beispiel AG zu 0SE3**

Das Verwenden nachstehend angebotener Materialien/Erzeugnisse zu den angegebenen Positionen dieser ULG wird vereinbart:

Betrifft Position(en):   
 Beispielhaftes Material/Erzeugnis:   
 Angeboten ist das beispielhafte oder ein Material/Erzeugnis gleichwertiger Art.  
 Kriterien der Gleichwertigkeit:   
 Angeboten: (.....)

**0S.E4 + Schöck Isokorb® T Typ K-O-M1 mit Brandschutz**

Version: 2023-04

Im Folgenden ist das Liefern und Einbauen/Montieren beschrieben. Die Montage einschließlich aller Befestigungsmittel ist in die Einheitspreise einkalkuliert.

**Verarbeitungsrichtlinien:**

Die Verarbeitungsrichtlinien des Erzeugers werden eingehalten. Es werden nur die dem System zugehörigen Bauteile und Materialien verwendet.

0S.E4 00 + Folgende Angaben und Anforderungen an die Art und Weise der Leistungserbringung gelten als vereinbart und sind in die Einheitspreise einkalkuliert.

**Ergänzungen zur StLB HB-022+ABK-020****Ausschreibungstexte ZZZ**

Leistungsverzeichnis

gedruckt am 15.11.2023  
LB-HB-022+ABK-020 Preisangaben in EUR**0S.E4 00A + Material/Erzeugnis n.W.AN zu 0SE4**

Das Verwenden nachstehend angebotener Materialien/Erzeugnisse zu den angegebenen Positionen dieser ULG wird vereinbart:

Betrifft Position(en):

Material/Erzeugnis nach Wahl des Auftragnehmers (AN).

Angeboden: (.....)

**0S.E4 00B + Material/Erzeugnis Beispiel AG zu 0SE4**

Das Verwenden nachstehend angebotener Materialien/Erzeugnisse zu den angegebenen Positionen dieser ULG wird vereinbart:

Betrifft Position(en):

Beispielhaftes Material/Erzeugnis:

Angeboden ist das beispielhafte oder ein Material/Erzeugnis gleichwertiger Art.

Kriterien der Gleichwertigkeit:

Angeboden: (.....)

**0S.E5 + Schöck Isokorb® T Typ K-O-M2 mit Brandschutz**

Version: 2023-04

Im Folgenden ist das Liefern und Einbauen/Montieren beschrieben. Die Montage einschließlich aller Befestigungsmittel ist in die Einheitspreise einkalkuliert.

**Verarbeitungsrichtlinien:**

Die Verarbeitungsrichtlinien des Erzeugers werden eingehalten. Es werden nur die dem System zugehörigen Bauteile und Materialien verwendet.

0S.E5 00 + Folgende Angaben und Anforderungen an die Art und Weise der Leistungserbringung gelten als vereinbart und sind in die Einheitspreise einkalkuliert.

**0S.E5 00A + Material/Erzeugnis n.W.AN zu 0SE5**

Das Verwenden nachstehend angebotener Materialien/Erzeugnisse zu den angegebenen Positionen dieser ULG wird vereinbart:

Betrifft Position(en):

Material/Erzeugnis nach Wahl des Auftragnehmers (AN).

Angeboden: (.....)

**0S.E5 00B + Material/Erzeugnis Beispiel AG zu 0SE5**

Das Verwenden nachstehend angebotener Materialien/Erzeugnisse zu den angegebenen Positionen dieser ULG wird vereinbart:

Betrifft Position(en):

Beispielhaftes Material/Erzeugnis:

Angeboden ist das beispielhafte oder ein Material/Erzeugnis gleichwertiger Art.

Kriterien der Gleichwertigkeit:

Angeboden: (.....)

**0S.E6 + Schöck Isokorb® T Typ K-O-M3 mit Brandschutz**

Version: 2023-04

Im Folgenden ist das Liefern und Einbauen/Montieren beschrieben. Die Montage einschließlich aller Befestigungsmittel ist in die Einheitspreise einkalkuliert.

**Verarbeitungsrichtlinien:**

Die Verarbeitungsrichtlinien des Erzeugers werden eingehalten. Es werden nur die dem System zugehörigen Bauteile und Materialien verwendet.

**Ergänzungen zur StLB HB-022+ABK-020****Ausschreibungstexte ZZZ**

Leistungsverzeichnis

gedruckt am 15.11.2023

LB-HB-022+ABK-020

Preisangaben in EUR

0S.E6 00 + Folgende Angaben und Anforderungen an die Art und Weise der Leistungserbringung gelten als vereinbart und sind in die Einheitspreise einkalkuliert.

**0S.E6 00A + Material/Erzeugnis n.W.AN zu 0SE6**

Das Verwenden nachstehend angebotener Materialien/Erzeugnisse zu den angegebenen Positionen dieser ULG wird vereinbart:

Betrifft Position(en):

Material/Erzeugnis nach Wahl des Auftragnehmers (AN).

Angeboten: (. . . . .)

**0S.E6 00B + Material/Erzeugnis Beispiel AG zu 0SE6**

Das Verwenden nachstehend angebotener Materialien/Erzeugnisse zu den angegebenen Positionen dieser ULG wird vereinbart:

Betrifft Position(en):

Beispielhaftes Material/Erzeugnis:

Angeboten ist das beispielhafte oder ein Material/Erzeugnis gleichwertiger Art.

Kriterien der Gleichwertigkeit:

Angeboten: (. . . . .)

**0S.E7 + Schöck Isokorb® T Typ K-O-M4 mit Brandschutz**

Version: 2023-04

Im Folgenden ist das Liefern und Einbauen/Montieren beschrieben. Die Montage einschließlich aller Befestigungsmittel ist in die Einheitspreise einkalkuliert.

**Verarbeitungsrichtlinien:**

Die Verarbeitungsrichtlinien des Erzeugers werden eingehalten. Es werden nur die dem System zugehörigen Bauteile und Materialien verwendet.

0S.E7 00 + Folgende Angaben und Anforderungen an die Art und Weise der Leistungserbringung gelten als vereinbart und sind in die Einheitspreise einkalkuliert.

**0S.E7 00A + Material/Erzeugnis n.W.AN zu 0SE7**

Das Verwenden nachstehend angebotener Materialien/Erzeugnisse zu den angegebenen Positionen dieser ULG wird vereinbart:

Betrifft Position(en):

Material/Erzeugnis nach Wahl des Auftragnehmers (AN).

Angeboten: (. . . . .)

**0S.E7 00B + Material/Erzeugnis Beispiel AG zu 0SE7**

Das Verwenden nachstehend angebotener Materialien/Erzeugnisse zu den angegebenen Positionen dieser ULG wird vereinbart:

Betrifft Position(en):

Beispielhaftes Material/Erzeugnis:

Angeboten ist das beispielhafte oder ein Material/Erzeugnis gleichwertiger Art.

Kriterien der Gleichwertigkeit:

Angeboten: (. . . . .)

**0S.E8 + Schöck Isokorb® T Typ K-O-F-M1 mit Brandschutz**

Version: 2023-04

Im Folgenden ist das Liefern und Einbauen/Montieren beschrieben. Die Montage einschließlich aller Befestigungsmittel ist in die Einheitspreise einkalkuliert.

**Verarbeitungsrichtlinien:**

**Ergänzungen zur StLB HB-022+ABK-020****Ausschreibungstexte ZZZ**

Leistungsverzeichnis

gedruckt am 15.11.2023  
LB-HB-022+ABK-020 Preisangaben in EUR

Die Verarbeitungsrichtlinien des Erzeugers werden eingehalten. Es werden nur die dem System zugehörigen Bauteile und Materialien verwendet.

0S.E8 00 + Folgende Angaben und Anforderungen an die Art und Weise der Leistungserbringung gelten als vereinbart und sind in die Einheitspreise einkalkuliert.

**0S.E8 00A + Material/Erzeugnis n.W.AN zu 0SE8**

Das Verwenden nachstehend angebotener Materialien/Erzeugnisse zu den angegebenen Positionen dieser ULG wird vereinbart:

Betrifft Position(en):

Material/Erzeugnis nach Wahl des Auftragnehmers (AN).

Angeboten: (.....)

**0S.E8 00B + Material/Erzeugnis Beispiel AG zu 0SE8**

Das Verwenden nachstehend angebotener Materialien/Erzeugnisse zu den angegebenen Positionen dieser ULG wird vereinbart:

Betrifft Position(en):

Beispielhaftes Material/Erzeugnis:

Angeboten ist das beispielhafte oder ein Material/Erzeugnis gleichwertiger Art.

Kriterien der Gleichwertigkeit:

Angeboten: (.....)

**0S.E9 + Schöck Isokorb® T Typ K-O-F-M2 mit Brandschutz**

Version: 2023-04

Im Folgenden ist das Liefern und Einbauen/Montieren beschrieben. Die Montage einschließlich aller Befestigungsmittel ist in die Einheitspreise einkalkuliert.

**Verarbeitungsrichtlinien:**

Die Verarbeitungsrichtlinien des Erzeugers werden eingehalten. Es werden nur die dem System zugehörigen Bauteile und Materialien verwendet.

0S.E9 00 + Folgende Angaben und Anforderungen an die Art und Weise der Leistungserbringung gelten als vereinbart und sind in die Einheitspreise einkalkuliert.

**0S.E9 00A + Material/Erzeugnis n.W.AN zu 0SE9**

Das Verwenden nachstehend angebotener Materialien/Erzeugnisse zu den angegebenen Positionen dieser ULG wird vereinbart:

Betrifft Position(en):

Material/Erzeugnis nach Wahl des Auftragnehmers (AN).

Angeboten: (.....)

**0S.E9 00B + Material/Erzeugnis Beispiel AG zu 0SE9**

Das Verwenden nachstehend angebotener Materialien/Erzeugnisse zu den angegebenen Positionen dieser ULG wird vereinbart:

Betrifft Position(en):

Beispielhaftes Material/Erzeugnis:

Angeboten ist das beispielhafte oder ein Material/Erzeugnis gleichwertiger Art.

Kriterien der Gleichwertigkeit:

Angeboten: (.....)

**0S.EA + Schöck Isokorb® T Typ K-O-F-M3 mit Brandschutz**

Version: 2023-04

**Ergänzungen zur StLB HB-022+ABK-020****Ausschreibungstexte ZZZ**

Leistungsverzeichnis

gedruckt am 15.11.2023

LB-HB-022+ABK-020

Preisangaben in EUR

Im Folgenden ist das Liefern und Einbauen/Montieren beschrieben. Die Montage einschließlich aller Befestigungsmittel ist in die Einheitspreise einkalkuliert.

**Verarbeitungsrichtlinien:**

Die Verarbeitungsrichtlinien des Erzeugers werden eingehalten. Es werden nur die dem System zugehörigen Bauteile und Materialien verwendet.

0S.EA 00 + Folgende Angaben und Anforderungen an die Art und Weise der Leistungserbringung gelten als vereinbart und sind in die Einheitspreise einkalkuliert.

**0S.EA 00A + Material/Erzeugnis n.W.AN zu 0SEA**

Das Verwenden nachstehend angebotener Materialien/Erzeugnisse zu den angegebenen Positionen dieser ULG wird vereinbart:

Betrifft Position(en): \_\_\_\_\_

Material/Erzeugnis nach Wahl des Auftragnehmers (AN).

Angeboten: (.....)

**0S.EA 00B + Material/Erzeugnis Beispiel AG zu 0SEA**

Das Verwenden nachstehend angebotener Materialien/Erzeugnisse zu den angegebenen Positionen dieser ULG wird vereinbart:

Betrifft Position(en): \_\_\_\_\_

Beispielhaftes Material/Erzeugnis: \_\_\_\_\_

Angeboten ist das beispielhafte oder ein Material/Erzeugnis gleichwertiger Art.

Kriterien der Gleichwertigkeit: \_\_\_\_\_

Angeboten: (.....)

**0S.EB + Schöck Isokorb® T Typ K-O-F-M4 mit Brandschutz**

Version: 2023-04

Im Folgenden ist das Liefern und Einbauen/Montieren beschrieben. Die Montage einschließlich aller Befestigungsmittel ist in die Einheitspreise einkalkuliert.

**Verarbeitungsrichtlinien:**

Die Verarbeitungsrichtlinien des Erzeugers werden eingehalten. Es werden nur die dem System zugehörigen Bauteile und Materialien verwendet.

0S.EB 00 + Folgende Angaben und Anforderungen an die Art und Weise der Leistungserbringung gelten als vereinbart und sind in die Einheitspreise einkalkuliert.

**0S.EB 00A + Material/Erzeugnis n.W.AN zu 0SEB**

Das Verwenden nachstehend angebotener Materialien/Erzeugnisse zu den angegebenen Positionen dieser ULG wird vereinbart:

Betrifft Position(en): \_\_\_\_\_

Material/Erzeugnis nach Wahl des Auftragnehmers (AN).

Angeboten: (.....)

**0S.EB 00B + Material/Erzeugnis Beispiel AG zu 0SEB**

Das Verwenden nachstehend angebotener Materialien/Erzeugnisse zu den angegebenen Positionen dieser ULG wird vereinbart:

Betrifft Position(en): \_\_\_\_\_

Beispielhaftes Material/Erzeugnis: \_\_\_\_\_

Angeboten ist das beispielhafte oder ein Material/Erzeugnis gleichwertiger Art.

Kriterien der Gleichwertigkeit: \_\_\_\_\_

Angeboten: (.....)

**Ergänzungen zur StLB HB-022+ABK-020****Ausschreibungstexte ZZZ**

Leistungsverzeichnis

gedruckt am 15.11.2023  
LB-HB-022+ABK-020 Preisangaben in EUR**0S.EC + Schöck Isokorb® T Typ QL-V1**

Version: 2023-04

Im Folgenden ist das Liefern und Einbauen/Montieren beschrieben. Die Montage einschließlich aller Befestigungsmittel ist in die Einheitspreise einkalkuliert.

**Verarbeitungsrichtlinien:**

Die Verarbeitungsrichtlinien des Erzeugers werden eingehalten. Es werden nur die dem System zugehörigen Bauteile und Materialien verwendet.

0S.EC 00 + Folgende Angaben und Anforderungen an die Art und Weise der Leistungserbringung gelten als vereinbart und sind in die Einheitspreise einkalkuliert.

**0S.EC 00A + Material/Erzeugnis n.W.AN zu 0SEC**

Das Verwenden nachstehend angebotener Materialien/Erzeugnisse zu den angegebenen Positionen dieser ULG wird vereinbart:

Betrifft Position(en): \_\_\_\_\_

Material/Erzeugnis nach Wahl des Auftragnehmers (AN).

Angeboten: (.....)

**0S.EC 00B + Material/Erzeugnis Beispiel AG zu 0SEC**

Das Verwenden nachstehend angebotener Materialien/Erzeugnisse zu den angegebenen Positionen dieser ULG wird vereinbart:

Betrifft Position(en): \_\_\_\_\_

Beispielhaftes Material/Erzeugnis: \_\_\_\_\_

Angeboten ist das beispielhafte oder ein Material/Erzeugnis gleichwertiger Art.

Kriterien der Gleichwertigkeit: \_\_\_\_\_

Angeboten: (.....)

**0S.ED + Schöck Isokorb® T Typ QL-V2**

Version: 2023-04

Im Folgenden ist das Liefern und Einbauen/Montieren beschrieben. Die Montage einschließlich aller Befestigungsmittel ist in die Einheitspreise einkalkuliert.

**Verarbeitungsrichtlinien:**

Die Verarbeitungsrichtlinien des Erzeugers werden eingehalten. Es werden nur die dem System zugehörigen Bauteile und Materialien verwendet.

0S.ED 00 + Folgende Angaben und Anforderungen an die Art und Weise der Leistungserbringung gelten als vereinbart und sind in die Einheitspreise einkalkuliert.

**0S.ED 00A + Material/Erzeugnis n.W.AN zu 0SED**

Das Verwenden nachstehend angebotener Materialien/Erzeugnisse zu den angegebenen Positionen dieser ULG wird vereinbart:

Betrifft Position(en): \_\_\_\_\_

Material/Erzeugnis nach Wahl des Auftragnehmers (AN).

Angeboten: (.....)

**0S.ED 00B + Material/Erzeugnis Beispiel AG zu 0SED**

Das Verwenden nachstehend angebotener Materialien/Erzeugnisse zu den angegebenen Positionen dieser ULG wird vereinbart:

Betrifft Position(en): \_\_\_\_\_

Beispielhaftes Material/Erzeugnis: \_\_\_\_\_

**Ergänzungen zur StLB HB-022+ABK-020****Ausschreibungstexte ZZZ**

Leistungsverzeichnis

gedruckt am 15.11.2023

LB-HB-022+ABK-020

Preisangaben in EUR

Angeboten ist das beispielhafte oder ein Material/Erzeugnis gleichwertiger Art.

Kriterien der Gleichwertigkeit: \_\_\_\_\_

Angeboten: (.....)

**0S.EE + Schöck Isokorb® T Typ QL-V3**

Version: 2023-04

Im Folgenden ist das Liefern und Einbauen/Montieren beschrieben. Die Montage einschließlich aller Befestigungsmittel ist in die Einheitspreise einkalkuliert.

**Verarbeitungsrichtlinien:**

Die Verarbeitungsrichtlinien des Erzeugers werden eingehalten. Es werden nur die dem System zugehörigen Bauteile und Materialien verwendet.

0S.EE 00 + Folgende Angaben und Anforderungen an die Art und Weise der Leistungserbringung gelten als vereinbart und sind in die Einheitspreise einkalkuliert.

**0S.EE 00A + Material/Erzeugnis n.W.AN zu 0SEE**

Das Verwenden nachstehend angebotener Materialien/Erzeugnisse zu den angegebenen Positionen dieser ULG wird vereinbart:

Betrifft Position(en): \_\_\_\_\_

Material/Erzeugnis nach Wahl des Auftragnehmers (AN).

Angeboten: (.....)

**0S.EE 00B + Material/Erzeugnis Beispiel AG zu 0SEE**

Das Verwenden nachstehend angebotener Materialien/Erzeugnisse zu den angegebenen Positionen dieser ULG wird vereinbart:

Betrifft Position(en): \_\_\_\_\_

Beispielhaftes Material/Erzeugnis: \_\_\_\_\_

Angeboten ist das beispielhafte oder ein Material/Erzeugnis gleichwertiger Art.

Kriterien der Gleichwertigkeit: \_\_\_\_\_

Angeboten: (.....)

**0S.EF + Schöck Isokorb® T Typ QL-V4**

Version: 2023-04

Im Folgenden ist das Liefern und Einbauen/Montieren beschrieben. Die Montage einschließlich aller Befestigungsmittel ist in die Einheitspreise einkalkuliert.

**Verarbeitungsrichtlinien:**

Die Verarbeitungsrichtlinien des Erzeugers werden eingehalten. Es werden nur die dem System zugehörigen Bauteile und Materialien verwendet.

0S.EF 00 + Folgende Angaben und Anforderungen an die Art und Weise der Leistungserbringung gelten als vereinbart und sind in die Einheitspreise einkalkuliert.

**0S.EF 00A + Material/Erzeugnis n.W.AN zu 0SEF**

Das Verwenden nachstehend angebotener Materialien/Erzeugnisse zu den angegebenen Positionen dieser ULG wird vereinbart:

Betrifft Position(en): \_\_\_\_\_

Material/Erzeugnis nach Wahl des Auftragnehmers (AN).

Angeboten: (.....)



**Ergänzungen zur StLB HB-022+ABK-020****Ausschreibungstexte ZZZ**

Leistungsverzeichnis

gedruckt am 15.11.2023  
LB-HB-022+ABK-020 Preisangaben in EUR**0S.EF 00B + Material/Erzeugnis Beispiel AG zu 0SEF**

Das Verwenden nachstehend angebotener Materialien/Erzeugnisse zu den angegebenen Positionen dieser ULG wird vereinbart:

Betrifft Position(en): \_\_\_\_\_

Beispielhaftes Material/Erzeugnis: \_\_\_\_\_

Angeboten ist das beispielhafte oder ein Material/Erzeugnis gleichwertiger Art.

Kriterien der Gleichwertigkeit: \_\_\_\_\_

Angeboten: (.....)

**0S.EG + Schöck Isokorb® T Typ QL-V5**

Version: 2023-04

Im Folgenden ist das Liefern und Einbauen/Montieren beschrieben. Die Montage einschließlich aller Befestigungsmittel ist in die Einheitspreise einkalkuliert.

**Verarbeitungsrichtlinien:**

Die Verarbeitungsrichtlinien des Erzeugers werden eingehalten. Es werden nur die dem System zugehörigen Bauteile und Materialien verwendet.

0S.EG 00 + Folgende Angaben und Anforderungen an die Art und Weise der Leistungserbringung gelten als vereinbart und sind in die Einheitspreise einkalkuliert.

**0S.EG 00A + Material/Erzeugnis n.W.AN zu 0SEG**

Das Verwenden nachstehend angebotener Materialien/Erzeugnisse zu den angegebenen Positionen dieser ULG wird vereinbart:

Betrifft Position(en): \_\_\_\_\_

Material/Erzeugnis nach Wahl des Auftragnehmers (AN).

Angeboten: (.....)

**0S.EG 00B + Material/Erzeugnis Beispiel AG zu 0SEG**

Das Verwenden nachstehend angebotener Materialien/Erzeugnisse zu den angegebenen Positionen dieser ULG wird vereinbart:

Betrifft Position(en): \_\_\_\_\_

Beispielhaftes Material/Erzeugnis: \_\_\_\_\_

Angeboten ist das beispielhafte oder ein Material/Erzeugnis gleichwertiger Art.

Kriterien der Gleichwertigkeit: \_\_\_\_\_

Angeboten: (.....)

**0S.EH + Schöck Isokorb® T Typ QL-V6**

Version: 2023-04

Im Folgenden ist das Liefern und Einbauen/Montieren beschrieben. Die Montage einschließlich aller Befestigungsmittel ist in die Einheitspreise einkalkuliert.

**Verarbeitungsrichtlinien:**

Die Verarbeitungsrichtlinien des Erzeugers werden eingehalten. Es werden nur die dem System zugehörigen Bauteile und Materialien verwendet.

0S.EH 00 + Folgende Angaben und Anforderungen an die Art und Weise der Leistungserbringung gelten als vereinbart und sind in die Einheitspreise einkalkuliert.

**0S.EH 00A + Material/Erzeugnis n.W.AN zu 0SEH**

Das Verwenden nachstehend angebotener Materialien/Erzeugnisse zu den angegebenen Positionen dieser ULG wird vereinbart:

**Ergänzungen zur StLB HB-022+ABK-020****Ausschreibungstexte ZZZ**

Leistungsverzeichnis

gedruckt am 15.11.2023  
LB-HB-022+ABK-020 Preisangaben in EUR

Betrifft Position(en):   
 Material/Erzeugnis nach Wahl des Auftragnehmers (AN).  
 Angeboten: (.....)

**0S.EH 00B + Material/Erzeugnis Beispiel AG zu 0SEH**

Das Verwenden nachstehend angebotener Materialien/Erzeugnisse zu den angegebenen Positionen dieser ULG wird vereinbart:

Betrifft Position(en):   
 Beispielhaftes Material/Erzeugnis:   
 Angeboten ist das beispielhafte oder ein Material/Erzeugnis gleichwertiger Art.  
 Kriterien der Gleichwertigkeit:   
 Angeboten: (.....)

**0S.EI + Schöck Isokorb® T Typ QL-VV1**

Version: 2023-04

Im Folgenden ist das Liefern und Einbauen/Montieren beschrieben. Die Montage einschließlich aller Befestigungsmittel ist in die Einheitspreise einkalkuliert.

**Verarbeitungsrichtlinien:**

Die Verarbeitungsrichtlinien des Erzeugers werden eingehalten. Es werden nur die dem System zugehörigen Bauteile und Materialien verwendet.

0S.EI 00 + Folgende Angaben und Anforderungen an die Art und Weise der Leistungserbringung gelten als vereinbart und sind in die Einheitspreise einkalkuliert.

**0S.EI 00A + Material/Erzeugnis n.W.AN zu 0SEI**

Das Verwenden nachstehend angebotener Materialien/Erzeugnisse zu den angegebenen Positionen dieser ULG wird vereinbart:

Betrifft Position(en):   
 Material/Erzeugnis nach Wahl des Auftragnehmers (AN).  
 Angeboten: (.....)

**0S.EI 00B + Material/Erzeugnis Beispiel AG zu 0SEI**

Das Verwenden nachstehend angebotener Materialien/Erzeugnisse zu den angegebenen Positionen dieser ULG wird vereinbart:

Betrifft Position(en):   
 Beispielhaftes Material/Erzeugnis:   
 Angeboten ist das beispielhafte oder ein Material/Erzeugnis gleichwertiger Art.  
 Kriterien der Gleichwertigkeit:   
 Angeboten: (.....)

**0S.EJ + Schöck Isokorb® T Typ QL-VV2**

Version: 2023-04

Im Folgenden ist das Liefern und Einbauen/Montieren beschrieben. Die Montage einschließlich aller Befestigungsmittel ist in die Einheitspreise einkalkuliert.

**Verarbeitungsrichtlinien:**

Die Verarbeitungsrichtlinien des Erzeugers werden eingehalten. Es werden nur die dem System zugehörigen Bauteile und Materialien verwendet.

0S.EJ 00 + Folgende Angaben und Anforderungen an die Art und Weise der Leistungserbringung gelten als vereinbart und sind in die Einheitspreise einkalkuliert.

**Ergänzungen zur StLB HB-022+ABK-020****Ausschreibungstexte ZZZ**

Leistungsverzeichnis

gedruckt am 15.11.2023  
LB-HB-022+ABK-020 Preisangaben in EUR**0S.EJ 00A + Material/Erzeugnis n.W.AN zu 0SEJ**

Das Verwenden nachstehend angebotener Materialien/Erzeugnisse zu den angegebenen Positionen dieser ULG wird vereinbart:

Betrifft Position(en):

Material/Erzeugnis nach Wahl des Auftragnehmers (AN).

Angeboten: (.....)

**0S.EJ 00B + Material/Erzeugnis Beispiel AG zu 0SEJ**

Das Verwenden nachstehend angebotener Materialien/Erzeugnisse zu den angegebenen Positionen dieser ULG wird vereinbart:

Betrifft Position(en):

Beispielhaftes Material/Erzeugnis:

Angeboten ist das beispielhafte oder ein Material/Erzeugnis gleichwertiger Art.

Kriterien der Gleichwertigkeit:

Angeboten: (.....)

**0S.EK + Schöck Isokorb® T Typ QL-VV3**

Version: 2023-04

Im Folgenden ist das Liefern und Einbauen/Montieren beschrieben. Die Montage einschließlich aller Befestigungsmittel ist in die Einheitspreise einkalkuliert.

**Verarbeitungsrichtlinien:**

Die Verarbeitungsrichtlinien des Erzeugers werden eingehalten. Es werden nur die dem System zugehörigen Bauteile und Materialien verwendet.

0S.EK 00 + Folgende Angaben und Anforderungen an die Art und Weise der Leistungserbringung gelten als vereinbart und sind in die Einheitspreise einkalkuliert.

**0S.EK 00A + Material/Erzeugnis n.W.AN zu 0SEK**

Das Verwenden nachstehend angebotener Materialien/Erzeugnisse zu den angegebenen Positionen dieser ULG wird vereinbart:

Betrifft Position(en):

Material/Erzeugnis nach Wahl des Auftragnehmers (AN).

Angeboten: (.....)

**0S.EK 00B + Material/Erzeugnis Beispiel AG zu 0SEK**

Das Verwenden nachstehend angebotener Materialien/Erzeugnisse zu den angegebenen Positionen dieser ULG wird vereinbart:

Betrifft Position(en):

Beispielhaftes Material/Erzeugnis:

Angeboten ist das beispielhafte oder ein Material/Erzeugnis gleichwertiger Art.

Kriterien der Gleichwertigkeit:

Angeboten: (.....)

**0S.EL + Schöck Isokorb® T Typ QL-VV4**

Version: 2023-04

Im Folgenden ist das Liefern und Einbauen/Montieren beschrieben. Die Montage einschließlich aller Befestigungsmittel ist in die Einheitspreise einkalkuliert.

**Verarbeitungsrichtlinien:**

Die Verarbeitungsrichtlinien des Erzeugers werden eingehalten. Es werden nur die dem System zugehörigen Bauteile und Materialien verwendet.

**Ergänzungen zur StLB HB-022+ABK-020****Ausschreibungstexte ZZZ**

Leistungsverzeichnis

gedruckt am 15.11.2023

LB-HB-022+ABK-020

Preisangaben in EUR

0S.EL 00 + Folgende Angaben und Anforderungen an die Art und Weise der Leistungserbringung gelten als vereinbart und sind in die Einheitspreise einkalkuliert.

**0S.EL 00A + Material/Erzeugnis n.W.AN zu 0SEL**

Das Verwenden nachstehend angebotener Materialien/Erzeugnisse zu den angegebenen Positionen dieser ULG wird vereinbart:

Betrifft Position(en):

Material/Erzeugnis nach Wahl des Auftragnehmers (AN).

Angeboten: (. . . . .)

**0S.EL 00B + Material/Erzeugnis Beispiel AG zu 0SEL**

Das Verwenden nachstehend angebotener Materialien/Erzeugnisse zu den angegebenen Positionen dieser ULG wird vereinbart:

Betrifft Position(en):

Beispielhaftes Material/Erzeugnis:

Angeboten ist das beispielhafte oder ein Material/Erzeugnis gleichwertiger Art.

Kriterien der Gleichwertigkeit:

Angeboten: (. . . . .)

**0S.EM + Schöck Isokorb® T Typ QL-VV5**

Version: 2023-04

Im Folgenden ist das Liefern und Einbauen/Montieren beschrieben. Die Montage einschließlich aller Befestigungsmittel ist in die Einheitspreise einkalkuliert.

**Verarbeitungsrichtlinien:**

Die Verarbeitungsrichtlinien des Erzeugers werden eingehalten. Es werden nur die dem System zugehörigen Bauteile und Materialien verwendet.

0S.EM 00 + Folgende Angaben und Anforderungen an die Art und Weise der Leistungserbringung gelten als vereinbart und sind in die Einheitspreise einkalkuliert.

**0S.EM 00A + Material/Erzeugnis n.W.AN zu 0SEM**

Das Verwenden nachstehend angebotener Materialien/Erzeugnisse zu den angegebenen Positionen dieser ULG wird vereinbart:

Betrifft Position(en):

Material/Erzeugnis nach Wahl des Auftragnehmers (AN).

Angeboten: (. . . . .)

**0S.EM 00B + Material/Erzeugnis Beispiel AG zu 0SEM**

Das Verwenden nachstehend angebotener Materialien/Erzeugnisse zu den angegebenen Positionen dieser ULG wird vereinbart:

Betrifft Position(en):

Beispielhaftes Material/Erzeugnis:

Angeboten ist das beispielhafte oder ein Material/Erzeugnis gleichwertiger Art.

Kriterien der Gleichwertigkeit:

Angeboten: (. . . . .)

**0S.EN + Schöck Isokorb® T Typ QL-VV6**

Version: 2023-04

Im Folgenden ist das Liefern und Einbauen/Montieren beschrieben. Die Montage einschließlich aller Befestigungsmittel ist in die Einheitspreise einkalkuliert.

**Verarbeitungsrichtlinien:**

**Ergänzungen zur StLB HB-022+ABK-020****Ausschreibungstexte ZZZ**

Leistungsverzeichnis

gedruckt am 15.11.2023

LB-HB-022+ABK-020

Preisangaben in EUR

Die Verarbeitungsrichtlinien des Erzeugers werden eingehalten. Es werden nur die dem System zugehörigen Bauteile und Materialien verwendet.

0S.EN 00 + Folgende Angaben und Anforderungen an die Art und Weise der Leistungserbringung gelten als vereinbart und sind in die Einheitspreise einkalkuliert.

**0S.EN 00A + Material/Erzeugnis n.W.AN zu 0SEN**

Das Verwenden nachstehend angebotener Materialien/Erzeugnisse zu den angegebenen Positionen dieser ULG wird vereinbart:

Betrifft Position(en):

Material/Erzeugnis nach Wahl des Auftragnehmers (AN).

Angeboten: (.....)

**0S.EN 00B + Material/Erzeugnis Beispiel AG zu 0SEN**

Das Verwenden nachstehend angebotener Materialien/Erzeugnisse zu den angegebenen Positionen dieser ULG wird vereinbart:

Betrifft Position(en):

Beispielhaftes Material/Erzeugnis:

Angeboten ist das beispielhafte oder ein Material/Erzeugnis gleichwertiger Art.

Kriterien der Gleichwertigkeit:

Angeboten: (.....)

**0S.EO + Schöck Isokorb® T Typ Q-P-V1 mit Brandschutz**

Version: 2023-04

Im Folgenden ist das Liefern und Einbauen/Montieren beschrieben. Die Montage einschließlich aller Befestigungsmittel ist in die Einheitspreise einkalkuliert.

**Verarbeitungsrichtlinien:**

Die Verarbeitungsrichtlinien des Erzeugers werden eingehalten. Es werden nur die dem System zugehörigen Bauteile und Materialien verwendet.

0S.EO 00 + Folgende Angaben und Anforderungen an die Art und Weise der Leistungserbringung gelten als vereinbart und sind in die Einheitspreise einkalkuliert.

**0S.EO 00A + Material/Erzeugnis n.W.AN zu 0SEO**

Das Verwenden nachstehend angebotener Materialien/Erzeugnisse zu den angegebenen Positionen dieser ULG wird vereinbart:

Betrifft Position(en):

Material/Erzeugnis nach Wahl des Auftragnehmers (AN).

Angeboten: (.....)

**0S.EO 00B + Material/Erzeugnis Beispiel AG zu 0SEO**

Das Verwenden nachstehend angebotener Materialien/Erzeugnisse zu den angegebenen Positionen dieser ULG wird vereinbart:

Betrifft Position(en):

Beispielhaftes Material/Erzeugnis:

Angeboten ist das beispielhafte oder ein Material/Erzeugnis gleichwertiger Art.

Kriterien der Gleichwertigkeit:

Angeboten: (.....)

**0S.EP + Schöck Isokorb® T Typ Q-P-V2 mit Brandschutz**

Version: 2023-04

**Ergänzungen zur StLB HB-022+ABK-020****Ausschreibungstexte ZZZ**

Leistungsverzeichnis

gedruckt am 15.11.2023

LB-HB-022+ABK-020

Preisangaben in EUR

Im Folgenden ist das Liefern und Einbauen/Montieren beschrieben. Die Montage einschließlich aller Befestigungsmittel ist in die Einheitspreise einkalkuliert.

**Verarbeitungsrichtlinien:**

Die Verarbeitungsrichtlinien des Erzeugers werden eingehalten. Es werden nur die dem System zugehörigen Bauteile und Materialien verwendet.

0S.EP 00 + Folgende Angaben und Anforderungen an die Art und Weise der Leistungserbringung gelten als vereinbart und sind in die Einheitspreise einkalkuliert.

**0S.EP 00A + Material/Erzeugnis n.W.AN zu 0SEP**

Das Verwenden nachstehend angebotener Materialien/Erzeugnisse zu den angegebenen Positionen dieser ULG wird vereinbart:

Betrifft Position(en): \_\_\_\_\_

Material/Erzeugnis nach Wahl des Auftragnehmers (AN).

Angeboten: (.....)

**0S.EP 00B + Material/Erzeugnis Beispiel AG zu 0SEP**

Das Verwenden nachstehend angebotener Materialien/Erzeugnisse zu den angegebenen Positionen dieser ULG wird vereinbart:

Betrifft Position(en): \_\_\_\_\_

Beispielhaftes Material/Erzeugnis: \_\_\_\_\_

Angeboten ist das beispielhafte oder ein Material/Erzeugnis gleichwertiger Art.

Kriterien der Gleichwertigkeit: \_\_\_\_\_

Angeboten: (.....)

**0S.EQ + Schöck Isokorb® T Typ Q-P-V3 mit Brandschutz**

Version: 2023-04

Im Folgenden ist das Liefern und Einbauen/Montieren beschrieben. Die Montage einschließlich aller Befestigungsmittel ist in die Einheitspreise einkalkuliert.

**Verarbeitungsrichtlinien:**

Die Verarbeitungsrichtlinien des Erzeugers werden eingehalten. Es werden nur die dem System zugehörigen Bauteile und Materialien verwendet.

0S.EQ 00 + Folgende Angaben und Anforderungen an die Art und Weise der Leistungserbringung gelten als vereinbart und sind in die Einheitspreise einkalkuliert.

**0S.EQ 00A + Material/Erzeugnis n.W.AN zu 0SEQ**

Das Verwenden nachstehend angebotener Materialien/Erzeugnisse zu den angegebenen Positionen dieser ULG wird vereinbart:

Betrifft Position(en): \_\_\_\_\_

Material/Erzeugnis nach Wahl des Auftragnehmers (AN).

Angeboten: (.....)

**0S.EQ 00B + Material/Erzeugnis Beispiel AG zu 0SEQ**

Das Verwenden nachstehend angebotener Materialien/Erzeugnisse zu den angegebenen Positionen dieser ULG wird vereinbart:

Betrifft Position(en): \_\_\_\_\_

Beispielhaftes Material/Erzeugnis: \_\_\_\_\_

Angeboten ist das beispielhafte oder ein Material/Erzeugnis gleichwertiger Art.

Kriterien der Gleichwertigkeit: \_\_\_\_\_

Angeboten: (.....)

**Ergänzungen zur StLB HB-022+ABK-020****Ausschreibungstexte ZZZ**

Leistungsverzeichnis

gedruckt am 15.11.2023  
LB-HB-022+ABK-020 Preisangaben in EUR**0S.ER + Schöck Isokorb® T Typ Q-P-V4 mit Brandschutz**

Version: 2023-04

Im Folgenden ist das Liefern und Einbauen/Montieren beschrieben. Die Montage einschließlich aller Befestigungsmittel ist in die Einheitspreise einkalkuliert.

**Verarbeitungsrichtlinien:**

Die Verarbeitungsrichtlinien des Erzeugers werden eingehalten. Es werden nur die dem System zugehörigen Bauteile und Materialien verwendet.

0S.ER 00 + Folgende Angaben und Anforderungen an die Art und Weise der Leistungserbringung gelten als vereinbart und sind in die Einheitspreise einkalkuliert.

**0S.ER 00A + Material/Erzeugnis n.W.AN zu 0SER**

Das Verwenden nachstehend angebotener Materialien/Erzeugnisse zu den angegebenen Positionen dieser ULG wird vereinbart:

Betrifft Position(en): \_\_\_\_\_

Material/Erzeugnis nach Wahl des Auftragnehmers (AN).

Angeboten: (.....)

**0S.ER 00B + Material/Erzeugnis Beispiel AG zu 0SER**

Das Verwenden nachstehend angebotener Materialien/Erzeugnisse zu den angegebenen Positionen dieser ULG wird vereinbart:

Betrifft Position(en): \_\_\_\_\_

Beispielhaftes Material/Erzeugnis: \_\_\_\_\_

Angeboten ist das beispielhafte oder ein Material/Erzeugnis gleichwertiger Art.

Kriterien der Gleichwertigkeit: \_\_\_\_\_

Angeboten: (.....)

**0S.ES + Schöck Isokorb® T Typ Q-P-V5 mit Brandschutz**

Version: 2023-04

Im Folgenden ist das Liefern und Einbauen/Montieren beschrieben. Die Montage einschließlich aller Befestigungsmittel ist in die Einheitspreise einkalkuliert.

**Verarbeitungsrichtlinien:**

Die Verarbeitungsrichtlinien des Erzeugers werden eingehalten. Es werden nur die dem System zugehörigen Bauteile und Materialien verwendet.

0S.ES 00 + Folgende Angaben und Anforderungen an die Art und Weise der Leistungserbringung gelten als vereinbart und sind in die Einheitspreise einkalkuliert.

**0S.ES 00A + Material/Erzeugnis n.W.AN zu 0SES**

Das Verwenden nachstehend angebotener Materialien/Erzeugnisse zu den angegebenen Positionen dieser ULG wird vereinbart:

Betrifft Position(en): \_\_\_\_\_

Material/Erzeugnis nach Wahl des Auftragnehmers (AN).

Angeboten: (.....)

**0S.ES 00B + Material/Erzeugnis Beispiel AG zu 0SES**

Das Verwenden nachstehend angebotener Materialien/Erzeugnisse zu den angegebenen Positionen dieser ULG wird vereinbart:

Betrifft Position(en): \_\_\_\_\_

Beispielhaftes Material/Erzeugnis: \_\_\_\_\_

**Ergänzungen zur StLB HB-022+ABK-020****Ausschreibungstexte ZZZ**

Leistungsverzeichnis

gedruckt am 15.11.2023

LB-HB-022+ABK-020

Preisangaben in EUR

Angeboten ist das beispielhafte oder ein Material/Erzeugnis gleichwertiger Art.

Kriterien der Gleichwertigkeit: \_\_\_\_\_

Angeboten: (.....)

**0S.ET + Schöck Isokorb® T Typ Q-P-V6 mit Brandschutz**

Version: 2023-04

Im Folgenden ist das Liefern und Einbauen/Montieren beschrieben. Die Montage einschließlich aller Befestigungsmittel ist in die Einheitspreise einkalkuliert.

**Verarbeitungsrichtlinien:**

Die Verarbeitungsrichtlinien des Erzeugers werden eingehalten. Es werden nur die dem System zugehörigen Bauteile und Materialien verwendet.

0S.ET 00 + Folgende Angaben und Anforderungen an die Art und Weise der Leistungserbringung gelten als vereinbart und sind in die Einheitspreise einkalkuliert.

**0S.ET 00A + Material/Erzeugnis n.W.AN zu 0SET**

Das Verwenden nachstehend angebotener Materialien/Erzeugnisse zu den angegebenen Positionen dieser ULG wird vereinbart:

Betrifft Position(en): \_\_\_\_\_

Material/Erzeugnis nach Wahl des Auftragnehmers (AN).

Angeboten: (.....)

**0S.ET 00B + Material/Erzeugnis Beispiel AG zu 0SET**

Das Verwenden nachstehend angebotener Materialien/Erzeugnisse zu den angegebenen Positionen dieser ULG wird vereinbart:

Betrifft Position(en): \_\_\_\_\_

Beispielhaftes Material/Erzeugnis: \_\_\_\_\_

Angeboten ist das beispielhafte oder ein Material/Erzeugnis gleichwertiger Art.

Kriterien der Gleichwertigkeit: \_\_\_\_\_

Angeboten: (.....)

**0S.EU + Schöck Isokorb® T Typ Q-P-V7 mit Brandschutz**

Version: 2023-04

Im Folgenden ist das Liefern und Einbauen/Montieren beschrieben. Die Montage einschließlich aller Befestigungsmittel ist in die Einheitspreise einkalkuliert.

**Verarbeitungsrichtlinien:**

Die Verarbeitungsrichtlinien des Erzeugers werden eingehalten. Es werden nur die dem System zugehörigen Bauteile und Materialien verwendet.

0S.EU 00 + Folgende Angaben und Anforderungen an die Art und Weise der Leistungserbringung gelten als vereinbart und sind in die Einheitspreise einkalkuliert.

**0S.EU 00A + Material/Erzeugnis n.W.AN zu 0SEU**

Das Verwenden nachstehend angebotener Materialien/Erzeugnisse zu den angegebenen Positionen dieser ULG wird vereinbart:

Betrifft Position(en): \_\_\_\_\_

Material/Erzeugnis nach Wahl des Auftragnehmers (AN).

Angeboten: (.....)



**Ergänzungen zur StLB HB-022+ABK-020****Ausschreibungstexte ZZZ**

Leistungsverzeichnis

gedruckt am 15.11.2023  
LB-HB-022+ABK-020 Preisangaben in EUR**0S.EU 00B + Material/Erzeugnis Beispiel AG zu 0SEU**

Das Verwenden nachstehend angebotener Materialien/Erzeugnisse zu den angegebenen Positionen dieser ULG wird vereinbart:

Betrifft Position(en): \_\_\_\_\_

Beispielhaftes Material/Erzeugnis: \_\_\_\_\_

Angeboten ist das beispielhafte oder ein Material/Erzeugnis gleichwertiger Art.

Kriterien der Gleichwertigkeit: \_\_\_\_\_

Angeboten: (.....)

**0S.EV + Schöck Isokorb® T Typ Q-P-V8 mit Brandschutz**

Version: 2023-04

Im Folgenden ist das Liefern und Einbauen/Montieren beschrieben. Die Montage einschließlich aller Befestigungsmittel ist in die Einheitspreise einkalkuliert.

**Verarbeitungsrichtlinien:**

Die Verarbeitungsrichtlinien des Erzeugers werden eingehalten. Es werden nur die dem System zugehörigen Bauteile und Materialien verwendet.

0S.EV 00 + Folgende Angaben und Anforderungen an die Art und Weise der Leistungserbringung gelten als vereinbart und sind in die Einheitspreise einkalkuliert.

**0S.EV 00A + Material/Erzeugnis n.W.AN zu 0SEV**

Das Verwenden nachstehend angebotener Materialien/Erzeugnisse zu den angegebenen Positionen dieser ULG wird vereinbart:

Betrifft Position(en): \_\_\_\_\_

Material/Erzeugnis nach Wahl des Auftragnehmers (AN).

Angeboten: (.....)

**0S.EV 00B + Material/Erzeugnis Beispiel AG zu 0SEV**

Das Verwenden nachstehend angebotener Materialien/Erzeugnisse zu den angegebenen Positionen dieser ULG wird vereinbart:

Betrifft Position(en): \_\_\_\_\_

Beispielhaftes Material/Erzeugnis: \_\_\_\_\_

Angeboten ist das beispielhafte oder ein Material/Erzeugnis gleichwertiger Art.

Kriterien der Gleichwertigkeit: \_\_\_\_\_

Angeboten: (.....)

**0S.EW + Schöck Isokorb® T Typ Q-P-V9 mit Brandschutz**

Version: 2023-04

Im Folgenden ist das Liefern und Einbauen/Montieren beschrieben. Die Montage einschließlich aller Befestigungsmittel ist in die Einheitspreise einkalkuliert.

**Verarbeitungsrichtlinien:**

Die Verarbeitungsrichtlinien des Erzeugers werden eingehalten. Es werden nur die dem System zugehörigen Bauteile und Materialien verwendet.

0S.EW 00 + Folgende Angaben und Anforderungen an die Art und Weise der Leistungserbringung gelten als vereinbart und sind in die Einheitspreise einkalkuliert.

**0S.EW 00A + Material/Erzeugnis n.W.AN zu 0SEW**

Das Verwenden nachstehend angebotener Materialien/Erzeugnisse zu den angegebenen Positionen dieser ULG wird vereinbart:

**Ergänzungen zur StLB HB-022+ABK-020****Ausschreibungstexte ZZZ**

Leistungsverzeichnis

gedruckt am 15.11.2023  
LB-HB-022+ABK-020 Preisangaben in EUR

Betrifft Position(en):   
 Material/Erzeugnis nach Wahl des Auftragnehmers (AN).  
 Angeboten: (.....)

**0S.EW 00B + Material/Erzeugnis Beispiel AG zu 0SEW**

Das Verwenden nachstehend angebotener Materialien/Erzeugnisse zu den angegebenen Positionen dieser ULG wird vereinbart:

Betrifft Position(en):   
 Beispielhaftes Material/Erzeugnis:   
 Angeboten ist das beispielhafte oder ein Material/Erzeugnis gleichwertiger Art.  
 Kriterien der Gleichwertigkeit:   
 Angeboten: (.....)

**0S.EX + Schöck Isokorb® T Typ Q-P-V10 mit Brandschutz**

Version: 2023-04

Im Folgenden ist das Liefern und Einbauen/Montieren beschrieben. Die Montage einschließlich aller Befestigungsmittel ist in die Einheitspreise einkalkuliert.

**Verarbeitungsrichtlinien:**

Die Verarbeitungsrichtlinien des Erzeugers werden eingehalten. Es werden nur die dem System zugehörigen Bauteile und Materialien verwendet.

0S.EX 00 + Folgende Angaben und Anforderungen an die Art und Weise der Leistungserbringung gelten als vereinbart und sind in die Einheitspreise einkalkuliert.

**0S.EX 00A + Material/Erzeugnis n.W.AN zu 0SEX**

Das Verwenden nachstehend angebotener Materialien/Erzeugnisse zu den angegebenen Positionen dieser ULG wird vereinbart:

Betrifft Position(en):   
 Material/Erzeugnis nach Wahl des Auftragnehmers (AN).  
 Angeboten: (.....)

**0S.EX 00B + Material/Erzeugnis Beispiel AG zu 0SEX**

Das Verwenden nachstehend angebotener Materialien/Erzeugnisse zu den angegebenen Positionen dieser ULG wird vereinbart:

Betrifft Position(en):   
 Beispielhaftes Material/Erzeugnis:   
 Angeboten ist das beispielhafte oder ein Material/Erzeugnis gleichwertiger Art.  
 Kriterien der Gleichwertigkeit:   
 Angeboten: (.....)

**0S.EY + Schöck Isokorb® T Typ Q-P-VV1 mit Brandschutz**

Version: 2023-04

Im Folgenden ist das Liefern und Einbauen/Montieren beschrieben. Die Montage einschließlich aller Befestigungsmittel ist in die Einheitspreise einkalkuliert.

**Verarbeitungsrichtlinien:**

Die Verarbeitungsrichtlinien des Erzeugers werden eingehalten. Es werden nur die dem System zugehörigen Bauteile und Materialien verwendet.

0S.EY 00 + Folgende Angaben und Anforderungen an die Art und Weise der Leistungserbringung gelten als vereinbart und sind in die Einheitspreise einkalkuliert.

**Ergänzungen zur StLB HB-022+ABK-020****Ausschreibungstexte ZZZ**

Leistungsverzeichnis

gedruckt am 15.11.2023  
LB-HB-022+ABK-020 Preisangaben in EUR**0S.EY 00A + Material/Erzeugnis n.W.AN zu 0SEY**

Das Verwenden nachstehend angebotener Materialien/Erzeugnisse zu den angegebenen Positionen dieser ULG wird vereinbart:

Betrifft Position(en):

Material/Erzeugnis nach Wahl des Auftragnehmers (AN).

Angeboten: (.....)

**0S.EY 00B + Material/Erzeugnis Beispiel AG zu 0SEY**

Das Verwenden nachstehend angebotener Materialien/Erzeugnisse zu den angegebenen Positionen dieser ULG wird vereinbart:

Betrifft Position(en):

Beispielhaftes Material/Erzeugnis:

Angeboten ist das beispielhafte oder ein Material/Erzeugnis gleichwertiger Art.

Kriterien der Gleichwertigkeit:

Angeboten: (.....)

**0S.F1 + Schöck Isokorb® T Typ Q-P-VV2 mit Brandschutz**

Version: 2023-04

Im Folgenden ist das Liefern und Einbauen/Montieren beschrieben. Die Montage einschließlich aller Befestigungsmittel ist in die Einheitspreise einkalkuliert.

**Verarbeitungsrichtlinien:**

Die Verarbeitungsrichtlinien des Erzeugers werden eingehalten. Es werden nur die dem System zugehörigen Bauteile und Materialien verwendet.

0S.F1 00 + Folgende Angaben und Anforderungen an die Art und Weise der Leistungserbringung gelten als vereinbart und sind in die Einheitspreise einkalkuliert.

**0S.F1 00A + Material/Erzeugnis n.W.AN zu 0SF1**

Das Verwenden nachstehend angebotener Materialien/Erzeugnisse zu den angegebenen Positionen dieser ULG wird vereinbart:

Betrifft Position(en):

Material/Erzeugnis nach Wahl des Auftragnehmers (AN).

Angeboten: (.....)

**0S.F1 00B + Material/Erzeugnis Beispiel AG zu 0SF1**

Das Verwenden nachstehend angebotener Materialien/Erzeugnisse zu den angegebenen Positionen dieser ULG wird vereinbart:

Betrifft Position(en):

Beispielhaftes Material/Erzeugnis:

Angeboten ist das beispielhafte oder ein Material/Erzeugnis gleichwertiger Art.

Kriterien der Gleichwertigkeit:

Angeboten: (.....)

**0S.F2 + Schöck Isokorb® T Typ Q-P-VV3 mit Brandschutz**

Version: 2023-04

Im Folgenden ist das Liefern und Einbauen/Montieren beschrieben. Die Montage einschließlich aller Befestigungsmittel ist in die Einheitspreise einkalkuliert.

**Verarbeitungsrichtlinien:**

Die Verarbeitungsrichtlinien des Erzeugers werden eingehalten. Es werden nur die dem System zugehörigen Bauteile und Materialien verwendet.

**Ergänzungen zur StLB HB-022+ABK-020****Ausschreibungstexte ZZZ**

Leistungsverzeichnis

gedruckt am 15.11.2023

LB-HB-022+ABK-020

Preisangaben in EUR

0S.F2 00 + Folgende Angaben und Anforderungen an die Art und Weise der Leistungserbringung gelten als vereinbart und sind in die Einheitspreise einkalkuliert.

**0S.F2 00A + Material/Erzeugnis n.W.AN zu 0SF2**

Das Verwenden nachstehend angebotener Materialien/Erzeugnisse zu den angegebenen Positionen dieser ULG wird vereinbart:

Betrifft Position(en):

Material/Erzeugnis nach Wahl des Auftragnehmers (AN).

Angeboten: (. . . . .)

**0S.F2 00B + Material/Erzeugnis Beispiel AG zu 0SF2**

Das Verwenden nachstehend angebotener Materialien/Erzeugnisse zu den angegebenen Positionen dieser ULG wird vereinbart:

Betrifft Position(en):

Beispielhaftes Material/Erzeugnis:

Angeboten ist das beispielhafte oder ein Material/Erzeugnis gleichwertiger Art.

Kriterien der Gleichwertigkeit:

Angeboten: (. . . . .)

**0S.F3 + Schöck Isokorb® T Typ Q-P-VV4 mit Brandschutz**

Version: 2023-04

Im Folgenden ist das Liefern und Einbauen/Montieren beschrieben. Die Montage einschließlich aller Befestigungsmittel ist in die Einheitspreise einkalkuliert.

**Verarbeitungsrichtlinien:**

Die Verarbeitungsrichtlinien des Erzeugers werden eingehalten. Es werden nur die dem System zugehörigen Bauteile und Materialien verwendet.

0S.F3 00 + Folgende Angaben und Anforderungen an die Art und Weise der Leistungserbringung gelten als vereinbart und sind in die Einheitspreise einkalkuliert.

**0S.F3 00A + Material/Erzeugnis n.W.AN zu 0SF3**

Das Verwenden nachstehend angebotener Materialien/Erzeugnisse zu den angegebenen Positionen dieser ULG wird vereinbart:

Betrifft Position(en):

Material/Erzeugnis nach Wahl des Auftragnehmers (AN).

Angeboten: (. . . . .)

**0S.F3 00B + Material/Erzeugnis Beispiel AG zu 0SF3**

Das Verwenden nachstehend angebotener Materialien/Erzeugnisse zu den angegebenen Positionen dieser ULG wird vereinbart:

Betrifft Position(en):

Beispielhaftes Material/Erzeugnis:

Angeboten ist das beispielhafte oder ein Material/Erzeugnis gleichwertiger Art.

Kriterien der Gleichwertigkeit:

Angeboten: (. . . . .)

**0S.F4 + Schöck Isokorb® T Typ Q-P-VV5 mit Brandschutz**

Version: 2023-04

Im Folgenden ist das Liefern und Einbauen/Montieren beschrieben. Die Montage einschließlich aller Befestigungsmittel ist in die Einheitspreise einkalkuliert.

**Verarbeitungsrichtlinien:**

**Ergänzungen zur StLB HB-022+ABK-020****Ausschreibungstexte ZZZ**

Leistungsverzeichnis

gedruckt am 15.11.2023  
LB-HB-022+ABK-020 Preisangaben in EUR

Die Verarbeitungsrichtlinien des Erzeugers werden eingehalten. Es werden nur die dem System zugehörigen Bauteile und Materialien verwendet.

0S.F4 00 + Folgende Angaben und Anforderungen an die Art und Weise der Leistungserbringung gelten als vereinbart und sind in die Einheitspreise einkalkuliert.

**0S.F4 00A + Material/Erzeugnis n.W.AN zu 0SF4**

Das Verwenden nachstehend angebotener Materialien/Erzeugnisse zu den angegebenen Positionen dieser ULG wird vereinbart:

Betrifft Position(en):

Material/Erzeugnis nach Wahl des Auftragnehmers (AN).

Angeboten: (. . . . .)

**0S.F4 00B + Material/Erzeugnis Beispiel AG zu 0SF4**

Das Verwenden nachstehend angebotener Materialien/Erzeugnisse zu den angegebenen Positionen dieser ULG wird vereinbart:

Betrifft Position(en):

Beispielhaftes Material/Erzeugnis:

Angeboten ist das beispielhafte oder ein Material/Erzeugnis gleichwertiger Art.

Kriterien der Gleichwertigkeit:

Angeboten: (. . . . .)

**0S.F5 + Schöck Isokorb® T Typ Q-P-VV6 mit Brandschutz**

Version: 2023-04

Im Folgenden ist das Liefern und Einbauen/Montieren beschrieben. Die Montage einschließlich aller Befestigungsmittel ist in die Einheitspreise einkalkuliert.

**Verarbeitungsrichtlinien:**

Die Verarbeitungsrichtlinien des Erzeugers werden eingehalten. Es werden nur die dem System zugehörigen Bauteile und Materialien verwendet.

0S.F5 00 + Folgende Angaben und Anforderungen an die Art und Weise der Leistungserbringung gelten als vereinbart und sind in die Einheitspreise einkalkuliert.

**0S.F5 00A + Material/Erzeugnis n.W.AN zu 0SF5**

Das Verwenden nachstehend angebotener Materialien/Erzeugnisse zu den angegebenen Positionen dieser ULG wird vereinbart:

Betrifft Position(en):

Material/Erzeugnis nach Wahl des Auftragnehmers (AN).

Angeboten: (. . . . .)

**0S.F5 00B + Material/Erzeugnis Beispiel AG zu 0SF5**

Das Verwenden nachstehend angebotener Materialien/Erzeugnisse zu den angegebenen Positionen dieser ULG wird vereinbart:

Betrifft Position(en):

Beispielhaftes Material/Erzeugnis:

Angeboten ist das beispielhafte oder ein Material/Erzeugnis gleichwertiger Art.

Kriterien der Gleichwertigkeit:

Angeboten: (. . . . .)

**0S.F6 + Schöck Isokorb® T Typ Q-P-VV7 mit Brandschutz**

Version: 2023-04

**Ergänzungen zur StLB HB-022+ABK-020****Ausschreibungstexte ZZZ**

Leistungsverzeichnis

gedruckt am 15.11.2023

LB-HB-022+ABK-020

Preisangaben in EUR

Im Folgenden ist das Liefern und Einbauen/Montieren beschrieben. Die Montage einschließlich aller Befestigungsmittel ist in die Einheitspreise einkalkuliert.

**Verarbeitungsrichtlinien:**

Die Verarbeitungsrichtlinien des Erzeugers werden eingehalten. Es werden nur die dem System zugehörigen Bauteile und Materialien verwendet.

0S.F6 00 + Folgende Angaben und Anforderungen an die Art und Weise der Leistungserbringung gelten als vereinbart und sind in die Einheitspreise einkalkuliert.

**0S.F6 00A + Material/Erzeugnis n.W.AN zu 0SF6**

Das Verwenden nachstehend angebotener Materialien/Erzeugnisse zu den angegebenen Positionen dieser ULG wird vereinbart:

Betrifft Position(en): \_\_\_\_\_

Material/Erzeugnis nach Wahl des Auftragnehmers (AN).

Angeboten: (.....)

**0S.F6 00B + Material/Erzeugnis Beispiel AG zu 0SF6**

Das Verwenden nachstehend angebotener Materialien/Erzeugnisse zu den angegebenen Positionen dieser ULG wird vereinbart:

Betrifft Position(en): \_\_\_\_\_

Beispielhaftes Material/Erzeugnis: \_\_\_\_\_

Angeboten ist das beispielhafte oder ein Material/Erzeugnis gleichwertiger Art.

Kriterien der Gleichwertigkeit: \_\_\_\_\_

Angeboten: (.....)

**0S.F7 + Schöck Isokorb® T Typ Q-P-VV8 mit Brandschutz**

Version: 2023-04

Im Folgenden ist das Liefern und Einbauen/Montieren beschrieben. Die Montage einschließlich aller Befestigungsmittel ist in die Einheitspreise einkalkuliert.

**Verarbeitungsrichtlinien:**

Die Verarbeitungsrichtlinien des Erzeugers werden eingehalten. Es werden nur die dem System zugehörigen Bauteile und Materialien verwendet.

0S.F7 00 + Folgende Angaben und Anforderungen an die Art und Weise der Leistungserbringung gelten als vereinbart und sind in die Einheitspreise einkalkuliert.

**0S.F7 00A + Material/Erzeugnis n.W.AN zu 0SF7**

Das Verwenden nachstehend angebotener Materialien/Erzeugnisse zu den angegebenen Positionen dieser ULG wird vereinbart:

Betrifft Position(en): \_\_\_\_\_

Material/Erzeugnis nach Wahl des Auftragnehmers (AN).

Angeboten: (.....)

**0S.F7 00B + Material/Erzeugnis Beispiel AG zu 0SF7**

Das Verwenden nachstehend angebotener Materialien/Erzeugnisse zu den angegebenen Positionen dieser ULG wird vereinbart:

Betrifft Position(en): \_\_\_\_\_

Beispielhaftes Material/Erzeugnis: \_\_\_\_\_

Angeboten ist das beispielhafte oder ein Material/Erzeugnis gleichwertiger Art.

Kriterien der Gleichwertigkeit: \_\_\_\_\_

Angeboten: (.....)

**Ergänzungen zur StLB HB-022+ABK-020****Ausschreibungstexte ZZZ**

Leistungsverzeichnis

gedruckt am 15.11.2023  
LB-HB-022+ABK-020 Preisangaben in EUR**0S.F8 + Schöck Isokorb® T Typ Q-P-VV9 mit Brandschutz**

Version: 2023-04

Im Folgenden ist das Liefern und Einbauen/Montieren beschrieben. Die Montage einschließlich aller Befestigungsmittel ist in die Einheitspreise einkalkuliert.

**Verarbeitungsrichtlinien:**

Die Verarbeitungsrichtlinien des Erzeugers werden eingehalten. Es werden nur die dem System zugehörigen Bauteile und Materialien verwendet.

0S.F8 00 + Folgende Angaben und Anforderungen an die Art und Weise der Leistungserbringung gelten als vereinbart und sind in die Einheitspreise einkalkuliert.

**0S.F8 00A + Material/Erzeugnis n.W.AN zu 0SF8**

Das Verwenden nachstehend angebotener Materialien/Erzeugnisse zu den angegebenen Positionen dieser ULG wird vereinbart:

Betrifft Position(en): \_\_\_\_\_

Material/Erzeugnis nach Wahl des Auftragnehmers (AN).

Angeboten: (.....)

**0S.F8 00B + Material/Erzeugnis Beispiel AG zu 0SF8**

Das Verwenden nachstehend angebotener Materialien/Erzeugnisse zu den angegebenen Positionen dieser ULG wird vereinbart:

Betrifft Position(en): \_\_\_\_\_

Beispielhaftes Material/Erzeugnis: \_\_\_\_\_

Angeboten ist das beispielhafte oder ein Material/Erzeugnis gleichwertiger Art.

Kriterien der Gleichwertigkeit: \_\_\_\_\_

Angeboten: (.....)

**0S.F9 + Schöck Isokorb® T Typ Q-P-VV10 mit Brandschutz**

Version: 2023-04

Im Folgenden ist das Liefern und Einbauen/Montieren beschrieben. Die Montage einschließlich aller Befestigungsmittel ist in die Einheitspreise einkalkuliert.

**Verarbeitungsrichtlinien:**

Die Verarbeitungsrichtlinien des Erzeugers werden eingehalten. Es werden nur die dem System zugehörigen Bauteile und Materialien verwendet.

0S.F9 00 + Folgende Angaben und Anforderungen an die Art und Weise der Leistungserbringung gelten als vereinbart und sind in die Einheitspreise einkalkuliert.

**0S.F9 00A + Material/Erzeugnis n.W.AN zu 0SF9**

Das Verwenden nachstehend angebotener Materialien/Erzeugnisse zu den angegebenen Positionen dieser ULG wird vereinbart:

Betrifft Position(en): \_\_\_\_\_

Material/Erzeugnis nach Wahl des Auftragnehmers (AN).

Angeboten: (.....)

**0S.F9 00B + Material/Erzeugnis Beispiel AG zu 0SF9**

Das Verwenden nachstehend angebotener Materialien/Erzeugnisse zu den angegebenen Positionen dieser ULG wird vereinbart:

Betrifft Position(en): \_\_\_\_\_

Beispielhaftes Material/Erzeugnis: \_\_\_\_\_

**Ergänzungen zur StLB HB-022+ABK-020****Ausschreibungstexte ZZZ**

Leistungsverzeichnis

gedruckt am 15.11.2023

LB-HB-022+ABK-020

Preisangaben in EUR

Angeboten ist das beispielhafte oder ein Material/Erzeugnis gleichwertiger Art.

Kriterien der Gleichwertigkeit: \_\_\_\_\_

Angeboten: (.....)

**0S.FA + Schöck Isokorb® T Typ Q-PZ-V1 mit Brandschutz**

Version: 2023-04

Im Folgenden ist das Liefern und Einbauen/Montieren beschrieben. Die Montage einschließlich aller Befestigungsmittel ist in die Einheitspreise einkalkuliert.

**Verarbeitungsrichtlinien:**

Die Verarbeitungsrichtlinien des Erzeugers werden eingehalten. Es werden nur die dem System zugehörigen Bauteile und Materialien verwendet.

0S.FA 00 + Folgende Angaben und Anforderungen an die Art und Weise der Leistungserbringung gelten als vereinbart und sind in die Einheitspreise einkalkuliert.

**0S.FA 00A + Material/Erzeugnis n.W.AN zu 0SFA**

Das Verwenden nachstehend angebotener Materialien/Erzeugnisse zu den angegebenen Positionen dieser ULG wird vereinbart:

Betrifft Position(en): \_\_\_\_\_

Material/Erzeugnis nach Wahl des Auftragnehmers (AN).

Angeboten: (.....)

**0S.FA 00B + Material/Erzeugnis Beispiel AG zu 0SFA**

Das Verwenden nachstehend angebotener Materialien/Erzeugnisse zu den angegebenen Positionen dieser ULG wird vereinbart:

Betrifft Position(en): \_\_\_\_\_

Beispielhaftes Material/Erzeugnis: \_\_\_\_\_

Angeboten ist das beispielhafte oder ein Material/Erzeugnis gleichwertiger Art.

Kriterien der Gleichwertigkeit: \_\_\_\_\_

Angeboten: (.....)

**0S.FB + Schöck Isokorb® T Typ Q-PZ-V2 mit Brandschutz**

Version: 2023-04

Im Folgenden ist das Liefern und Einbauen/Montieren beschrieben. Die Montage einschließlich aller Befestigungsmittel ist in die Einheitspreise einkalkuliert.

**Verarbeitungsrichtlinien:**

Die Verarbeitungsrichtlinien des Erzeugers werden eingehalten. Es werden nur die dem System zugehörigen Bauteile und Materialien verwendet.

0S.FB 00 + Folgende Angaben und Anforderungen an die Art und Weise der Leistungserbringung gelten als vereinbart und sind in die Einheitspreise einkalkuliert.

**0S.FB 00A + Material/Erzeugnis n.W.AN zu 0SFB**

Das Verwenden nachstehend angebotener Materialien/Erzeugnisse zu den angegebenen Positionen dieser ULG wird vereinbart:

Betrifft Position(en): \_\_\_\_\_

Material/Erzeugnis nach Wahl des Auftragnehmers (AN).

Angeboten: (.....)



**Ergänzungen zur StLB HB-022+ABK-020****Ausschreibungstexte ZZZ**

Leistungsverzeichnis

gedruckt am 15.11.2023  
LB-HB-022+ABK-020 Preisangaben in EUR**0S.FB 00B + Material/Erzeugnis Beispiel AG zu 0SFB**

Das Verwenden nachstehend angebotener Materialien/Erzeugnisse zu den angegebenen Positionen dieser ULG wird vereinbart:

Betrifft Position(en): \_\_\_\_\_

Beispielhaftes Material/Erzeugnis: \_\_\_\_\_

Angeboten ist das beispielhafte oder ein Material/Erzeugnis gleichwertiger Art.

Kriterien der Gleichwertigkeit: \_\_\_\_\_

Angeboten: (.....)

**0S.FC + Schöck Isokorb® T Typ Q-PZ-V3 mit Brandschutz**

Version: 2023-04

Im Folgenden ist das Liefern und Einbauen/Montieren beschrieben. Die Montage einschließlich aller Befestigungsmittel ist in die Einheitspreise einkalkuliert.

**Verarbeitungsrichtlinien:**

Die Verarbeitungsrichtlinien des Erzeugers werden eingehalten. Es werden nur die dem System zugehörigen Bauteile und Materialien verwendet.

0S.FC 00 + Folgende Angaben und Anforderungen an die Art und Weise der Leistungserbringung gelten als vereinbart und sind in die Einheitspreise einkalkuliert.

**0S.FC 00A + Material/Erzeugnis n.W.AN zu 0SFC**

Das Verwenden nachstehend angebotener Materialien/Erzeugnisse zu den angegebenen Positionen dieser ULG wird vereinbart:

Betrifft Position(en): \_\_\_\_\_

Material/Erzeugnis nach Wahl des Auftragnehmers (AN).

Angeboten: (.....)

**0S.FC 00B + Material/Erzeugnis Beispiel AG zu 0SFC**

Das Verwenden nachstehend angebotener Materialien/Erzeugnisse zu den angegebenen Positionen dieser ULG wird vereinbart:

Betrifft Position(en): \_\_\_\_\_

Beispielhaftes Material/Erzeugnis: \_\_\_\_\_

Angeboten ist das beispielhafte oder ein Material/Erzeugnis gleichwertiger Art.

Kriterien der Gleichwertigkeit: \_\_\_\_\_

Angeboten: (.....)

**0S.FD + Schöck Isokorb® T Typ Q-PZ-V4 mit Brandschutz**

Version: 2023-04

Im Folgenden ist das Liefern und Einbauen/Montieren beschrieben. Die Montage einschließlich aller Befestigungsmittel ist in die Einheitspreise einkalkuliert.

**Verarbeitungsrichtlinien:**

Die Verarbeitungsrichtlinien des Erzeugers werden eingehalten. Es werden nur die dem System zugehörigen Bauteile und Materialien verwendet.

0S.FD 00 + Folgende Angaben und Anforderungen an die Art und Weise der Leistungserbringung gelten als vereinbart und sind in die Einheitspreise einkalkuliert.

**0S.FD 00A + Material/Erzeugnis n.W.AN zu 0SFD**

Das Verwenden nachstehend angebotener Materialien/Erzeugnisse zu den angegebenen Positionen dieser ULG wird vereinbart:

**Ergänzungen zur StLB HB-022+ABK-020****Ausschreibungstexte ZZZ**

Leistungsverzeichnis

gedruckt am 15.11.2023  
LB-HB-022+ABK-020 Preisangaben in EUR

Betrifft Position(en):   
 Material/Erzeugnis nach Wahl des Auftragnehmers (AN).  
 Angeboten: (.....)

**0S.FD 00B + Material/Erzeugnis Beispiel AG zu 0SFD**

Das Verwenden nachstehend angebotener Materialien/Erzeugnisse zu den angegebenen Positionen dieser ULG wird vereinbart:

Betrifft Position(en):   
 Beispielhaftes Material/Erzeugnis:   
 Angeboten ist das beispielhafte oder ein Material/Erzeugnis gleichwertiger Art.  
 Kriterien der Gleichwertigkeit:   
 Angeboten: (.....)

**0S.FE + Schöck Isokorb® T Typ Q-PZ-V5 mit Brandschutz**

Version: 2023-04

Im Folgenden ist das Liefern und Einbauen/Montieren beschrieben. Die Montage einschließlich aller Befestigungsmittel ist in die Einheitspreise einkalkuliert.

**Verarbeitungsrichtlinien:**

Die Verarbeitungsrichtlinien des Erzeugers werden eingehalten. Es werden nur die dem System zugehörigen Bauteile und Materialien verwendet.

0S.FE 00 + Folgende Angaben und Anforderungen an die Art und Weise der Leistungserbringung gelten als vereinbart und sind in die Einheitspreise einkalkuliert.

**0S.FE 00A + Material/Erzeugnis n.W.AN zu 0SFE**

Das Verwenden nachstehend angebotener Materialien/Erzeugnisse zu den angegebenen Positionen dieser ULG wird vereinbart:

Betrifft Position(en):   
 Material/Erzeugnis nach Wahl des Auftragnehmers (AN).  
 Angeboten: (.....)

**0S.FE 00B + Material/Erzeugnis Beispiel AG zu 0SFE**

Das Verwenden nachstehend angebotener Materialien/Erzeugnisse zu den angegebenen Positionen dieser ULG wird vereinbart:

Betrifft Position(en):   
 Beispielhaftes Material/Erzeugnis:   
 Angeboten ist das beispielhafte oder ein Material/Erzeugnis gleichwertiger Art.  
 Kriterien der Gleichwertigkeit:   
 Angeboten: (.....)

**0S.FF + Schöck Isokorb® T Typ Q-PZ-V6 mit Brandschutz**

Version: 2023-04

Im Folgenden ist das Liefern und Einbauen/Montieren beschrieben. Die Montage einschließlich aller Befestigungsmittel ist in die Einheitspreise einkalkuliert.

**Verarbeitungsrichtlinien:**

Die Verarbeitungsrichtlinien des Erzeugers werden eingehalten. Es werden nur die dem System zugehörigen Bauteile und Materialien verwendet.

0S.FF 00 + Folgende Angaben und Anforderungen an die Art und Weise der Leistungserbringung gelten als vereinbart und sind in die Einheitspreise einkalkuliert.

**Ergänzungen zur StLB HB-022+ABK-020****Ausschreibungstexte ZZZ**

Leistungsverzeichnis

gedruckt am 15.11.2023  
LB-HB-022+ABK-020 Preisangaben in EUR**0S.FF 00A + Material/Erzeugnis n.W.AN zu 0SFF**

Das Verwenden nachstehend angebotener Materialien/Erzeugnisse zu den angegebenen Positionen dieser ULG wird vereinbart:

Betrifft Position(en):

Material/Erzeugnis nach Wahl des Auftragnehmers (AN).

Angeboten: (.....)

**0S.FF 00B + Material/Erzeugnis Beispiel AG zu 0SFF**

Das Verwenden nachstehend angebotener Materialien/Erzeugnisse zu den angegebenen Positionen dieser ULG wird vereinbart:

Betrifft Position(en):

Beispielhaftes Material/Erzeugnis:

Angeboten ist das beispielhafte oder ein Material/Erzeugnis gleichwertiger Art.

Kriterien der Gleichwertigkeit:

Angeboten: (.....)

**0S.FG + Schöck Isokorb® T Typ Q-PZ-V7 mit Brandschutz**

Version: 2023-04

Im Folgenden ist das Liefern und Einbauen/Montieren beschrieben. Die Montage einschließlich aller Befestigungsmittel ist in die Einheitspreise einkalkuliert.

**Verarbeitungsrichtlinien:**

Die Verarbeitungsrichtlinien des Erzeugers werden eingehalten. Es werden nur die dem System zugehörigen Bauteile und Materialien verwendet.

0S.FG 00 + Folgende Angaben und Anforderungen an die Art und Weise der Leistungserbringung gelten als vereinbart und sind in die Einheitspreise einkalkuliert.

**0S.FG 00A + Material/Erzeugnis n.W.AN zu 0SFG**

Das Verwenden nachstehend angebotener Materialien/Erzeugnisse zu den angegebenen Positionen dieser ULG wird vereinbart:

Betrifft Position(en):

Material/Erzeugnis nach Wahl des Auftragnehmers (AN).

Angeboten: (.....)

**0S.FG 00B + Material/Erzeugnis Beispiel AG zu 0SFG**

Das Verwenden nachstehend angebotener Materialien/Erzeugnisse zu den angegebenen Positionen dieser ULG wird vereinbart:

Betrifft Position(en):

Beispielhaftes Material/Erzeugnis:

Angeboten ist das beispielhafte oder ein Material/Erzeugnis gleichwertiger Art.

Kriterien der Gleichwertigkeit:

Angeboten: (.....)

**0S.FH + Schöck Isokorb® T Typ Q-PZ-V8 mit Brandschutz**

Version: 2023-04

Im Folgenden ist das Liefern und Einbauen/Montieren beschrieben. Die Montage einschließlich aller Befestigungsmittel ist in die Einheitspreise einkalkuliert.

**Verarbeitungsrichtlinien:**

Die Verarbeitungsrichtlinien des Erzeugers werden eingehalten. Es werden nur die dem System zugehörigen Bauteile und Materialien verwendet.

**Ergänzungen zur StLB HB-022+ABK-020****Ausschreibungstexte ZZZ**

Leistungsverzeichnis

gedruckt am 15.11.2023

LB-HB-022+ABK-020

Preisangaben in EUR

0S.FH 00 + Folgende Angaben und Anforderungen an die Art und Weise der Leistungserbringung gelten als vereinbart und sind in die Einheitspreise einkalkuliert.

**0S.FH 00A + Material/Erzeugnis n.W.AN zu 0SFH**

Das Verwenden nachstehend angebotener Materialien/Erzeugnisse zu den angegebenen Positionen dieser ULG wird vereinbart:

Betrifft Position(en):

Material/Erzeugnis nach Wahl des Auftragnehmers (AN).

Angeboten: (.....)

**0S.FH 00B + Material/Erzeugnis Beispiel AG zu 0SFH**

Das Verwenden nachstehend angebotener Materialien/Erzeugnisse zu den angegebenen Positionen dieser ULG wird vereinbart:

Betrifft Position(en):

Beispielhaftes Material/Erzeugnis:

Angeboten ist das beispielhafte oder ein Material/Erzeugnis gleichwertiger Art.

Kriterien der Gleichwertigkeit:

Angeboten: (.....)

**0S.FI + Schöck Isokorb® T Typ Q-PZ-V9 mit Brandschutz**

Version: 2023-04

Im Folgenden ist das Liefern und Einbauen/Montieren beschrieben. Die Montage einschließlich aller Befestigungsmittel ist in die Einheitspreise einkalkuliert.

**Verarbeitungsrichtlinien:**

Die Verarbeitungsrichtlinien des Erzeugers werden eingehalten. Es werden nur die dem System zugehörigen Bauteile und Materialien verwendet.

0S.FI 00 + Folgende Angaben und Anforderungen an die Art und Weise der Leistungserbringung gelten als vereinbart und sind in die Einheitspreise einkalkuliert.

**0S.FI 00A + Material/Erzeugnis n.W.AN zu 0SFI**

Das Verwenden nachstehend angebotener Materialien/Erzeugnisse zu den angegebenen Positionen dieser ULG wird vereinbart:

Betrifft Position(en):

Material/Erzeugnis nach Wahl des Auftragnehmers (AN).

Angeboten: (.....)

**0S.FI 00B + Material/Erzeugnis Beispiel AG zu 0SFI**

Das Verwenden nachstehend angebotener Materialien/Erzeugnisse zu den angegebenen Positionen dieser ULG wird vereinbart:

Betrifft Position(en):

Beispielhaftes Material/Erzeugnis:

Angeboten ist das beispielhafte oder ein Material/Erzeugnis gleichwertiger Art.

Kriterien der Gleichwertigkeit:

Angeboten: (.....)

**0S.FJ + Schöck Isokorb® T Typ Q-PZ-V10 mit Brandschutz**

Version: 2023-04

Im Folgenden ist das Liefern und Einbauen/Montieren beschrieben. Die Montage einschließlich aller Befestigungsmittel ist in die Einheitspreise einkalkuliert.

**Verarbeitungsrichtlinien:**

**Ergänzungen zur StLB HB-022+ABK-020****Ausschreibungstexte ZZZ**

Leistungsverzeichnis

gedruckt am 15.11.2023

LB-HB-022+ABK-020

Preisangaben in EUR

Die Verarbeitungsrichtlinien des Erzeugers werden eingehalten. Es werden nur die dem System zugehörigen Bauteile und Materialien verwendet.

0S.FJ 00 + Folgende Angaben und Anforderungen an die Art und Weise der Leistungserbringung gelten als vereinbart und sind in die Einheitspreise einkalkuliert.

**0S.FJ 00A + Material/Erzeugnis n.W.AN zu 0SFJ**

Das Verwenden nachstehend angebotener Materialien/Erzeugnisse zu den angegebenen Positionen dieser ULG wird vereinbart:

Betrifft Position(en):

Material/Erzeugnis nach Wahl des Auftragnehmers (AN).

Angeboten: (. . . . .)

**0S.FJ 00B + Material/Erzeugnis Beispiel AG zu 0SFJ**

Das Verwenden nachstehend angebotener Materialien/Erzeugnisse zu den angegebenen Positionen dieser ULG wird vereinbart:

Betrifft Position(en):

Beispielhaftes Material/Erzeugnis:

Angeboten ist das beispielhafte oder ein Material/Erzeugnis gleichwertiger Art.

Kriterien der Gleichwertigkeit:

Angeboten: (. . . . .)

**0S.FK + Schöck Isokorb® T Typ H-NN1 mit Brandschutz**

Version: 2023-04

Im Folgenden ist das Liefern und Einbauen/Montieren beschrieben. Die Montage einschließlich aller Befestigungsmittel ist in die Einheitspreise einkalkuliert.

**Verarbeitungsrichtlinien:**

Die Verarbeitungsrichtlinien des Erzeugers werden eingehalten. Es werden nur die dem System zugehörigen Bauteile und Materialien verwendet.

0S.FK 00 + Folgende Angaben und Anforderungen an die Art und Weise der Leistungserbringung gelten als vereinbart und sind in die Einheitspreise einkalkuliert.

**0S.FK 00A + Material/Erzeugnis n.W.AN zu 0SFK**

Das Verwenden nachstehend angebotener Materialien/Erzeugnisse zu den angegebenen Positionen dieser ULG wird vereinbart:

Betrifft Position(en):

Material/Erzeugnis nach Wahl des Auftragnehmers (AN).

Angeboten: (. . . . .)

**0S.FK 00B + Material/Erzeugnis Beispiel AG zu 0SFK**

Das Verwenden nachstehend angebotener Materialien/Erzeugnisse zu den angegebenen Positionen dieser ULG wird vereinbart:

Betrifft Position(en):

Beispielhaftes Material/Erzeugnis:

Angeboten ist das beispielhafte oder ein Material/Erzeugnis gleichwertiger Art.

Kriterien der Gleichwertigkeit:

Angeboten: (. . . . .)

**0S.FL + Schöck Isokorb® T Typ H-NN2 mit Brandschutz**

Version: 2023-04

**Ergänzungen zur StLB HB-022+ABK-020****Ausschreibungstexte ZZZ**

Leistungsverzeichnis

gedruckt am 15.11.2023

LB-HB-022+ABK-020

Preisangaben in EUR

Im Folgenden ist das Liefern und Einbauen/Montieren beschrieben. Die Montage einschließlich aller Befestigungsmittel ist in die Einheitspreise einkalkuliert.

**Verarbeitungsrichtlinien:**

Die Verarbeitungsrichtlinien des Erzeugers werden eingehalten. Es werden nur die dem System zugehörigen Bauteile und Materialien verwendet.

0S.FL 00 + Folgende Angaben und Anforderungen an die Art und Weise der Leistungserbringung gelten als vereinbart und sind in die Einheitspreise einkalkuliert.

**0S.FL 00A + Material/Erzeugnis n.W.AN zu 0SFL**

Das Verwenden nachstehend angebotener Materialien/Erzeugnisse zu den angegebenen Positionen dieser ULG wird vereinbart:

Betrifft Position(en): \_\_\_\_\_

Material/Erzeugnis nach Wahl des Auftragnehmers (AN).

Angeboten: (.....)

**0S.FL 00B + Material/Erzeugnis Beispiel AG zu 0SFL**

Das Verwenden nachstehend angebotener Materialien/Erzeugnisse zu den angegebenen Positionen dieser ULG wird vereinbart:

Betrifft Position(en): \_\_\_\_\_

Beispielhaftes Material/Erzeugnis: \_\_\_\_\_

Angeboten ist das beispielhafte oder ein Material/Erzeugnis gleichwertiger Art.

Kriterien der Gleichwertigkeit: \_\_\_\_\_

Angeboten: (.....)

**0S.FM + Schöck Isokorb® T Typ H-VV1-NN1 mit Brandschutz**

Version: 2023-04

Im Folgenden ist das Liefern und Einbauen/Montieren beschrieben. Die Montage einschließlich aller Befestigungsmittel ist in die Einheitspreise einkalkuliert.

**Verarbeitungsrichtlinien:**

Die Verarbeitungsrichtlinien des Erzeugers werden eingehalten. Es werden nur die dem System zugehörigen Bauteile und Materialien verwendet.

0S.FM 00 + Folgende Angaben und Anforderungen an die Art und Weise der Leistungserbringung gelten als vereinbart und sind in die Einheitspreise einkalkuliert.

**0S.FM 00A + Material/Erzeugnis n.W.AN zu 0SFM**

Das Verwenden nachstehend angebotener Materialien/Erzeugnisse zu den angegebenen Positionen dieser ULG wird vereinbart:

Betrifft Position(en): \_\_\_\_\_

Material/Erzeugnis nach Wahl des Auftragnehmers (AN).

Angeboten: (.....)

**0S.FM 00B + Material/Erzeugnis Beispiel AG zu 0SFM**

Das Verwenden nachstehend angebotener Materialien/Erzeugnisse zu den angegebenen Positionen dieser ULG wird vereinbart:

Betrifft Position(en): \_\_\_\_\_

Beispielhaftes Material/Erzeugnis: \_\_\_\_\_

Angeboten ist das beispielhafte oder ein Material/Erzeugnis gleichwertiger Art.

Kriterien der Gleichwertigkeit: \_\_\_\_\_

Angeboten: (.....)

**Ergänzungen zur StLB HB-022+ABK-020****Ausschreibungstexte ZZZ**

Leistungsverzeichnis

gedruckt am 15.11.2023  
LB-HB-022+ABK-020 Preisangaben in EUR**0S.FN + Schöck Isokorb® T Typ H-VV2-NN1 mit Brandschutz**

Version: 2023-04

Im Folgenden ist das Liefern und Einbauen/Montieren beschrieben. Die Montage einschließlich aller Befestigungsmittel ist in die Einheitspreise einkalkuliert.

**Verarbeitungsrichtlinien:**

Die Verarbeitungsrichtlinien des Erzeugers werden eingehalten. Es werden nur die dem System zugehörigen Bauteile und Materialien verwendet.

0S.FN 00 + Folgende Angaben und Anforderungen an die Art und Weise der Leistungserbringung gelten als vereinbart und sind in die Einheitspreise einkalkuliert.

**0S.FN 00A + Material/Erzeugnis n.W.AN zu 0SFN**

Das Verwenden nachstehend angebotener Materialien/Erzeugnisse zu den angegebenen Positionen dieser ULG wird vereinbart:

Betrifft Position(en): \_\_\_\_\_

Material/Erzeugnis nach Wahl des Auftragnehmers (AN).

Angeboten: (.....)

**0S.FN 00B + Material/Erzeugnis Beispiel AG zu 0SFN**

Das Verwenden nachstehend angebotener Materialien/Erzeugnisse zu den angegebenen Positionen dieser ULG wird vereinbart:

Betrifft Position(en): \_\_\_\_\_

Beispielhaftes Material/Erzeugnis: \_\_\_\_\_

Angeboten ist das beispielhafte oder ein Material/Erzeugnis gleichwertiger Art.

Kriterien der Gleichwertigkeit: \_\_\_\_\_

Angeboten: (.....)

**0S.FO + Schöck Isokorb® T Typ ZL mit Brandschutz**

Version: 2023-04

Im Folgenden ist das Liefern und Einbauen/Montieren beschrieben. Die Montage einschließlich aller Befestigungsmittel ist in die Einheitspreise einkalkuliert.

**Verarbeitungsrichtlinien:**

Die Verarbeitungsrichtlinien des Erzeugers werden eingehalten. Es werden nur die dem System zugehörigen Bauteile und Materialien verwendet.

0S.FO 00 + Folgende Angaben und Anforderungen an die Art und Weise der Leistungserbringung gelten als vereinbart und sind in die Einheitspreise einkalkuliert.

**0S.FO 00A + Material/Erzeugnis n.W.AN zu 0SFO**

Das Verwenden nachstehend angebotener Materialien/Erzeugnisse zu den angegebenen Positionen dieser ULG wird vereinbart:

Betrifft Position(en): \_\_\_\_\_

Material/Erzeugnis nach Wahl des Auftragnehmers (AN).

Angeboten: (.....)

**0S.FO 00B + Material/Erzeugnis Beispiel AG zu 0SFO**

Das Verwenden nachstehend angebotener Materialien/Erzeugnisse zu den angegebenen Positionen dieser ULG wird vereinbart:

Betrifft Position(en): \_\_\_\_\_

Beispielhaftes Material/Erzeugnis: \_\_\_\_\_

**Ergänzungen zur StLB HB-022+ABK-020****Ausschreibungstexte ZZZ**

Leistungsverzeichnis

gedruckt am 15.11.2023

LB-HB-022+ABK-020

Preisangaben in EUR

Angeboten ist das beispielhafte oder ein Material/Erzeugnis gleichwertiger Art.

Kriterien der Gleichwertigkeit: \_\_\_\_\_

Angeboten: (.....)

**0S.FP + Schöck Isokorb® T Typ D-MM1 mit Brandschutz**

Version: 2023-04

Im Folgenden ist das Liefern und Einbauen/Montieren beschrieben. Die Montage einschließlich aller Befestigungsmittel ist in die Einheitspreise einkalkuliert.

**Verarbeitungsrichtlinien:**

Die Verarbeitungsrichtlinien des Erzeugers werden eingehalten. Es werden nur die dem System zugehörigen Bauteile und Materialien verwendet.

0S.FP 00 + Folgende Angaben und Anforderungen an die Art und Weise der Leistungserbringung gelten als vereinbart und sind in die Einheitspreise einkalkuliert.

**0S.FP 00A + Material/Erzeugnis n.W.AN zu 0SFP**

Das Verwenden nachstehend angebotener Materialien/Erzeugnisse zu den angegebenen Positionen dieser ULG wird vereinbart:

Betrifft Position(en): \_\_\_\_\_

Material/Erzeugnis nach Wahl des Auftragnehmers (AN).

Angeboten: (.....)

**0S.FP 00B + Material/Erzeugnis Beispiel AG zu 0SFP**

Das Verwenden nachstehend angebotener Materialien/Erzeugnisse zu den angegebenen Positionen dieser ULG wird vereinbart:

Betrifft Position(en): \_\_\_\_\_

Beispielhaftes Material/Erzeugnis: \_\_\_\_\_

Angeboten ist das beispielhafte oder ein Material/Erzeugnis gleichwertiger Art.

Kriterien der Gleichwertigkeit: \_\_\_\_\_

Angeboten: (.....)

**0S.FQ + Schöck Isokorb® T Typ D-MM2 mit Brandschutz**

Version: 2023-04

Im Folgenden ist das Liefern und Einbauen/Montieren beschrieben. Die Montage einschließlich aller Befestigungsmittel ist in die Einheitspreise einkalkuliert.

**Verarbeitungsrichtlinien:**

Die Verarbeitungsrichtlinien des Erzeugers werden eingehalten. Es werden nur die dem System zugehörigen Bauteile und Materialien verwendet.

0S.FQ 00 + Folgende Angaben und Anforderungen an die Art und Weise der Leistungserbringung gelten als vereinbart und sind in die Einheitspreise einkalkuliert.

**0S.FQ 00A + Material/Erzeugnis n.W.AN zu 0SFQ**

Das Verwenden nachstehend angebotener Materialien/Erzeugnisse zu den angegebenen Positionen dieser ULG wird vereinbart:

Betrifft Position(en): \_\_\_\_\_

Material/Erzeugnis nach Wahl des Auftragnehmers (AN).

Angeboten: (.....)



**Ergänzungen zur StLB HB-022+ABK-020****Ausschreibungstexte ZZZ**

Leistungsverzeichnis

gedruckt am 15.11.2023  
LB-HB-022+ABK-020 Preisangaben in EUR**0S.FQ 00B + Material/Erzeugnis Beispiel AG zu 0SFQ**

Das Verwenden nachstehend angebotener Materialien/Erzeugnisse zu den angegebenen Positionen dieser ULG wird vereinbart:

Betrifft Position(en): \_\_\_\_\_

Beispielhaftes Material/Erzeugnis: \_\_\_\_\_

Angeboten ist das beispielhafte oder ein Material/Erzeugnis gleichwertiger Art.

Kriterien der Gleichwertigkeit: \_\_\_\_\_

Angeboten: (.....)

**0S.FR + Schöck Isokorb® T Typ D-MM3 mit Brandschutz**

Version: 2023-04

Im Folgenden ist das Liefern und Einbauen/Montieren beschrieben. Die Montage einschließlich aller Befestigungsmittel ist in die Einheitspreise einkalkuliert.

**Verarbeitungsrichtlinien:**

Die Verarbeitungsrichtlinien des Erzeugers werden eingehalten. Es werden nur die dem System zugehörigen Bauteile und Materialien verwendet.

0S.FR 00 + Folgende Angaben und Anforderungen an die Art und Weise der Leistungserbringung gelten als vereinbart und sind in die Einheitspreise einkalkuliert.

**0S.FR 00A + Material/Erzeugnis n.W.AN zu 0SFR**

Das Verwenden nachstehend angebotener Materialien/Erzeugnisse zu den angegebenen Positionen dieser ULG wird vereinbart:

Betrifft Position(en): \_\_\_\_\_

Material/Erzeugnis nach Wahl des Auftragnehmers (AN).

Angeboten: (.....)

**0S.FR 00B + Material/Erzeugnis Beispiel AG zu 0SFR**

Das Verwenden nachstehend angebotener Materialien/Erzeugnisse zu den angegebenen Positionen dieser ULG wird vereinbart:

Betrifft Position(en): \_\_\_\_\_

Beispielhaftes Material/Erzeugnis: \_\_\_\_\_

Angeboten ist das beispielhafte oder ein Material/Erzeugnis gleichwertiger Art.

Kriterien der Gleichwertigkeit: \_\_\_\_\_

Angeboten: (.....)

**0S.FS + Schöck Isokorb® T Typ D-MM4 mit Brandschutz**

Version: 2023-04

Im Folgenden ist das Liefern und Einbauen/Montieren beschrieben. Die Montage einschließlich aller Befestigungsmittel ist in die Einheitspreise einkalkuliert.

**Verarbeitungsrichtlinien:**

Die Verarbeitungsrichtlinien des Erzeugers werden eingehalten. Es werden nur die dem System zugehörigen Bauteile und Materialien verwendet.

0S.FS 00 + Folgende Angaben und Anforderungen an die Art und Weise der Leistungserbringung gelten als vereinbart und sind in die Einheitspreise einkalkuliert.

**0S.FS 00A + Material/Erzeugnis n.W.AN zu 0SFS**

Das Verwenden nachstehend angebotener Materialien/Erzeugnisse zu den angegebenen Positionen dieser ULG wird vereinbart:

**Ergänzungen zur StLB HB-022+ABK-020****Ausschreibungstexte ZZZ**

Leistungsverzeichnis

gedruckt am 15.11.2023  
LB-HB-022+ABK-020 Preisangaben in EUR

Betrifft Position(en):   
 Material/Erzeugnis nach Wahl des Auftragnehmers (AN).  
 Angeboten: (.....)

**0S.FS 00B + Material/Erzeugnis Beispiel AG zu 0SFS**

Das Verwenden nachstehend angebotener Materialien/Erzeugnisse zu den angegebenen Positionen dieser ULG wird vereinbart:

Betrifft Position(en):   
 Beispielhaftes Material/Erzeugnis:   
 Angeboten ist das beispielhafte oder ein Material/Erzeugnis gleichwertiger Art.  
 Kriterien der Gleichwertigkeit:   
 Angeboten: (.....)

**0S.FT + Schöck Isokorb® T Typ D-MM5 mit Brandschutz**

Version: 2023-04

Im Folgenden ist das Liefern und Einbauen/Montieren beschrieben. Die Montage einschließlich aller Befestigungsmittel ist in die Einheitspreise einkalkuliert.

**Verarbeitungsrichtlinien:**

Die Verarbeitungsrichtlinien des Erzeugers werden eingehalten. Es werden nur die dem System zugehörigen Bauteile und Materialien verwendet.

0S.FT 00 + Folgende Angaben und Anforderungen an die Art und Weise der Leistungserbringung gelten als vereinbart und sind in die Einheitspreise einkalkuliert.

**0S.FT 00A + Material/Erzeugnis n.W.AN zu 0SFT**

Das Verwenden nachstehend angebotener Materialien/Erzeugnisse zu den angegebenen Positionen dieser ULG wird vereinbart:

Betrifft Position(en):   
 Material/Erzeugnis nach Wahl des Auftragnehmers (AN).  
 Angeboten: (.....)

**0S.FT 00B + Material/Erzeugnis Beispiel AG zu 0SFT**

Das Verwenden nachstehend angebotener Materialien/Erzeugnisse zu den angegebenen Positionen dieser ULG wird vereinbart:

Betrifft Position(en):   
 Beispielhaftes Material/Erzeugnis:   
 Angeboten ist das beispielhafte oder ein Material/Erzeugnis gleichwertiger Art.  
 Kriterien der Gleichwertigkeit:   
 Angeboten: (.....)

**0S.FU + Schöck Isokorb® T Typ AP-MM1**

Version: 2023-04

Im Folgenden ist das Liefern und Einbauen/Montieren beschrieben. Die Montage einschließlich aller Befestigungsmittel ist in die Einheitspreise einkalkuliert.

**Verarbeitungsrichtlinien:**

Die Verarbeitungsrichtlinien des Erzeugers werden eingehalten. Es werden nur die dem System zugehörigen Bauteile und Materialien verwendet.

0S.FU 00 + Folgende Angaben und Anforderungen an die Art und Weise der Leistungserbringung gelten als vereinbart und sind in die Einheitspreise einkalkuliert.

**Ergänzungen zur StLB HB-022+ABK-020****Ausschreibungstexte ZZZ**

Leistungsverzeichnis

gedruckt am 15.11.2023  
LB-HB-022+ABK-020 Preisangaben in EUR**0S.FU 00A + Material/Erzeugnis n.W.AN zu 0SFU**

Das Verwenden nachstehend angebotener Materialien/Erzeugnisse zu den angegebenen Positionen dieser ULG wird vereinbart:

Betrifft Position(en):

Material/Erzeugnis nach Wahl des Auftragnehmers (AN).

Angeboten: (.....)

**0S.FU 00B + Material/Erzeugnis Beispiel AG zu 0SFU**

Das Verwenden nachstehend angebotener Materialien/Erzeugnisse zu den angegebenen Positionen dieser ULG wird vereinbart:

Betrifft Position(en):

Beispielhaftes Material/Erzeugnis:

Angeboten ist das beispielhafte oder ein Material/Erzeugnis gleichwertiger Art.

Kriterien der Gleichwertigkeit:

Angeboten: (.....)

**0S.FV + Schöck Isokorb® T Typ B-M1 mit Brandschutz**

Version: 2023-04

Im Folgenden ist das Liefern und Einbauen/Montieren beschrieben. Die Montage einschließlich aller Befestigungsmittel ist in die Einheitspreise einkalkuliert.

**Verarbeitungsrichtlinien:**

Die Verarbeitungsrichtlinien des Erzeugers werden eingehalten. Es werden nur die dem System zugehörigen Bauteile und Materialien verwendet.

0S.FV 00 + Folgende Angaben und Anforderungen an die Art und Weise der Leistungserbringung gelten als vereinbart und sind in die Einheitspreise einkalkuliert.

**0S.FV 00A + Material/Erzeugnis n.W.AN zu 0SFV**

Das Verwenden nachstehend angebotener Materialien/Erzeugnisse zu den angegebenen Positionen dieser ULG wird vereinbart:

Betrifft Position(en):

Material/Erzeugnis nach Wahl des Auftragnehmers (AN).

Angeboten: (.....)

**0S.FV 00B + Material/Erzeugnis Beispiel AG zu 0SFV**

Das Verwenden nachstehend angebotener Materialien/Erzeugnisse zu den angegebenen Positionen dieser ULG wird vereinbart:

Betrifft Position(en):

Beispielhaftes Material/Erzeugnis:

Angeboten ist das beispielhafte oder ein Material/Erzeugnis gleichwertiger Art.

Kriterien der Gleichwertigkeit:

Angeboten: (.....)

**0S.FW + Schöck Isokorb® T Typ B-M2 mit Brandschutz**

Version: 2023-04

Im Folgenden ist das Liefern und Einbauen/Montieren beschrieben. Die Montage einschließlich aller Befestigungsmittel ist in die Einheitspreise einkalkuliert.

**Verarbeitungsrichtlinien:**

Die Verarbeitungsrichtlinien des Erzeugers werden eingehalten. Es werden nur die dem System zugehörigen Bauteile und Materialien verwendet.

**Ergänzungen zur StLB HB-022+ABK-020****Ausschreibungstexte ZZZ**

Leistungsverzeichnis

gedruckt am 15.11.2023

LB-HB-022+ABK-020

Preisangaben in EUR

0S.FW 00 + Folgende Angaben und Anforderungen an die Art und Weise der Leistungserbringung gelten als vereinbart und sind in die Einheitspreise einkalkuliert.

**0S.FW 00A + Material/Erzeugnis n.W.AN zu 0SFW**

Das Verwenden nachstehend angebotener Materialien/Erzeugnisse zu den angegebenen Positionen dieser ULG wird vereinbart:

Betrifft Position(en): [REDACTED]

Material/Erzeugnis nach Wahl des Auftragnehmers (AN).

Angeboten: (. . . . .)

**0S.FW 00B + Material/Erzeugnis Beispiel AG zu 0SFW**

Das Verwenden nachstehend angebotener Materialien/Erzeugnisse zu den angegebenen Positionen dieser ULG wird vereinbart:

Betrifft Position(en): [REDACTED]

Beispielhaftes Material/Erzeugnis: [REDACTED]

Angeboten ist das beispielhafte oder ein Material/Erzeugnis gleichwertiger Art.

Kriterien der Gleichwertigkeit: [REDACTED]

Angeboten: (. . . . .)

**0S.FX + Schöck Isokorb® T Typ B-M3 mit Brandschutz**

Version: 2023-04

Im Folgenden ist das Liefern und Einbauen/Montieren beschrieben. Die Montage einschließlich aller Befestigungsmittel ist in die Einheitspreise einkalkuliert.

**Verarbeitungsrichtlinien:**

Die Verarbeitungsrichtlinien des Erzeugers werden eingehalten. Es werden nur die dem System zugehörigen Bauteile und Materialien verwendet.

0S.FX 00 + Folgende Angaben und Anforderungen an die Art und Weise der Leistungserbringung gelten als vereinbart und sind in die Einheitspreise einkalkuliert.

**0S.FX 00A + Material/Erzeugnis n.W.AN zu 0SFX**

Das Verwenden nachstehend angebotener Materialien/Erzeugnisse zu den angegebenen Positionen dieser ULG wird vereinbart:

Betrifft Position(en): [REDACTED]

Material/Erzeugnis nach Wahl des Auftragnehmers (AN).

Angeboten: (. . . . .)

**0S.FX 00B + Material/Erzeugnis Beispiel AG zu 0SFX**

Das Verwenden nachstehend angebotener Materialien/Erzeugnisse zu den angegebenen Positionen dieser ULG wird vereinbart:

Betrifft Position(en): [REDACTED]

Beispielhaftes Material/Erzeugnis: [REDACTED]

Angeboten ist das beispielhafte oder ein Material/Erzeugnis gleichwertiger Art.

Kriterien der Gleichwertigkeit: [REDACTED]

Angeboten: (. . . . .)

**0S.FY + Schöck Isokorb® T Typ B-M4 mit Brandschutz**

Version: 2023-04

Im Folgenden ist das Liefern und Einbauen/Montieren beschrieben. Die Montage einschließlich aller Befestigungsmittel ist in die Einheitspreise einkalkuliert.

**Verarbeitungsrichtlinien:**

**Ergänzungen zur StLB HB-022+ABK-020****Ausschreibungstexte ZZZ**

Leistungsverzeichnis

gedruckt am 15.11.2023

LB-HB-022+ABK-020

Preisangaben in EUR

Die Verarbeitungsrichtlinien des Erzeugers werden eingehalten. Es werden nur die dem System zugehörigen Bauteile und Materialien verwendet.

0S.FY 00 + Folgende Angaben und Anforderungen an die Art und Weise der Leistungserbringung gelten als vereinbart und sind in die Einheitspreise einkalkuliert.

**0S.FY 00A + Material/Erzeugnis n.W.AN zu 0SFY**

Das Verwenden nachstehend angebotener Materialien/Erzeugnisse zu den angegebenen Positionen dieser ULG wird vereinbart:

Betrifft Position(en):

Material/Erzeugnis nach Wahl des Auftragnehmers (AN).

Angebote: (.....)

**0S.FY 00B + Material/Erzeugnis Beispiel AG zu 0SFY**

Das Verwenden nachstehend angebotener Materialien/Erzeugnisse zu den angegebenen Positionen dieser ULG wird vereinbart:

Betrifft Position(en):

Beispielhaftes Material/Erzeugnis:

Angebote ist das beispielhafte oder ein Material/Erzeugnis gleichwertiger Art.

Kriterien der Gleichwertigkeit:

Angebote: (.....)

**0S.G1 + Schöck Isokorb® T Typ W-M1 mit Brandschutz**

Version: 2023-04

Im Folgenden ist das Liefern und Einbauen/Montieren beschrieben. Die Montage einschließlich aller Befestigungsmittel ist in die Einheitspreise einkalkuliert.

**Verarbeitungsrichtlinien:**

Die Verarbeitungsrichtlinien des Erzeugers werden eingehalten. Es werden nur die dem System zugehörigen Bauteile und Materialien verwendet.

0S.G1 00 + Folgende Angaben und Anforderungen an die Art und Weise der Leistungserbringung gelten als vereinbart und sind in die Einheitspreise einkalkuliert.

**0S.G1 00A + Material/Erzeugnis n.W.AN zu 0SG1**

Das Verwenden nachstehend angebotener Materialien/Erzeugnisse zu den angegebenen Positionen dieser ULG wird vereinbart:

Betrifft Position(en):

Material/Erzeugnis nach Wahl des Auftragnehmers (AN).

Angebote: (.....)

**0S.G1 00B + Material/Erzeugnis Beispiel AG zu 0SG1**

Das Verwenden nachstehend angebotener Materialien/Erzeugnisse zu den angegebenen Positionen dieser ULG wird vereinbart:

Betrifft Position(en):

Beispielhaftes Material/Erzeugnis:

Angebote ist das beispielhafte oder ein Material/Erzeugnis gleichwertiger Art.

Kriterien der Gleichwertigkeit:

Angebote: (.....)

**0S.G2 + Schöck Isokorb® T Typ W-M2 mit Brandschutz**

Version: 2023-04

**Ergänzungen zur StLB HB-022+ABK-020****Ausschreibungstexte ZZZ**

Leistungsverzeichnis

gedruckt am 15.11.2023

LB-HB-022+ABK-020

Preisangaben in EUR

Im Folgenden ist das Liefern und Einbauen/Montieren beschrieben. Die Montage einschließlich aller Befestigungsmittel ist in die Einheitspreise einkalkuliert.

**Verarbeitungsrichtlinien:**

Die Verarbeitungsrichtlinien des Erzeugers werden eingehalten. Es werden nur die dem System zugehörigen Bauteile und Materialien verwendet.

0S.G2 00 + Folgende Angaben und Anforderungen an die Art und Weise der Leistungserbringung gelten als vereinbart und sind in die Einheitspreise einkalkuliert.

**0S.G2 00A + Material/Erzeugnis n.W.AN zu 0SG2**

Das Verwenden nachstehend angebotener Materialien/Erzeugnisse zu den angegebenen Positionen dieser ULG wird vereinbart:

Betrifft Position(en): \_\_\_\_\_

Material/Erzeugnis nach Wahl des Auftragnehmers (AN).

Angeboten: (.....)

**0S.G2 00B + Material/Erzeugnis Beispiel AG zu 0SG2**

Das Verwenden nachstehend angebotener Materialien/Erzeugnisse zu den angegebenen Positionen dieser ULG wird vereinbart:

Betrifft Position(en): \_\_\_\_\_

Beispielhaftes Material/Erzeugnis: \_\_\_\_\_

Angeboten ist das beispielhafte oder ein Material/Erzeugnis gleichwertiger Art.

Kriterien der Gleichwertigkeit: \_\_\_\_\_

Angeboten: (.....)

**0S.G3 + Schöck Isokorb® T Typ W-M3 mit Brandschutz**

Version: 2023-04

Im Folgenden ist das Liefern und Einbauen/Montieren beschrieben. Die Montage einschließlich aller Befestigungsmittel ist in die Einheitspreise einkalkuliert.

**Verarbeitungsrichtlinien:**

Die Verarbeitungsrichtlinien des Erzeugers werden eingehalten. Es werden nur die dem System zugehörigen Bauteile und Materialien verwendet.

0S.G3 00 + Folgende Angaben und Anforderungen an die Art und Weise der Leistungserbringung gelten als vereinbart und sind in die Einheitspreise einkalkuliert.

**0S.G3 00A + Material/Erzeugnis n.W.AN zu 0SG3**

Das Verwenden nachstehend angebotener Materialien/Erzeugnisse zu den angegebenen Positionen dieser ULG wird vereinbart:

Betrifft Position(en): \_\_\_\_\_

Material/Erzeugnis nach Wahl des Auftragnehmers (AN).

Angeboten: (.....)

**0S.G3 00B + Material/Erzeugnis Beispiel AG zu 0SG3**

Das Verwenden nachstehend angebotener Materialien/Erzeugnisse zu den angegebenen Positionen dieser ULG wird vereinbart:

Betrifft Position(en): \_\_\_\_\_

Beispielhaftes Material/Erzeugnis: \_\_\_\_\_

Angeboten ist das beispielhafte oder ein Material/Erzeugnis gleichwertiger Art.

Kriterien der Gleichwertigkeit: \_\_\_\_\_

Angeboten: (.....)

**Ergänzungen zur StLB HB-022+ABK-020****Ausschreibungstexte ZZZ**

Leistungsverzeichnis

gedruckt am 15.11.2023  
LB-HB-022+ABK-020 Preisangaben in EUR**0S.G4 + Schöck Isokorb® T Typ W-M4 mit Brandschutz**

Version: 2023-04

Im Folgenden ist das Liefern und Einbauen/Montieren beschrieben. Die Montage einschließlich aller Befestigungsmittel ist in die Einheitspreise einkalkuliert.

**Verarbeitungsrichtlinien:**

Die Verarbeitungsrichtlinien des Erzeugers werden eingehalten. Es werden nur die dem System zugehörigen Bauteile und Materialien verwendet.

0S.G4 00 + Folgende Angaben und Anforderungen an die Art und Weise der Leistungserbringung gelten als vereinbart und sind in die Einheitspreise einkalkuliert.

**0S.G4 00A + Material/Erzeugnis n.W.AN zu 0SG4**

Das Verwenden nachstehend angebotener Materialien/Erzeugnisse zu den angegebenen Positionen dieser ULG wird vereinbart:

Betrifft Position(en): \_\_\_\_\_

Material/Erzeugnis nach Wahl des Auftragnehmers (AN).

Angeboten: (.....)

**0S.G4 00B + Material/Erzeugnis Beispiel AG zu 0SG4**

Das Verwenden nachstehend angebotener Materialien/Erzeugnisse zu den angegebenen Positionen dieser ULG wird vereinbart:

Betrifft Position(en): \_\_\_\_\_

Beispielhaftes Material/Erzeugnis: \_\_\_\_\_

Angeboten ist das beispielhafte oder ein Material/Erzeugnis gleichwertiger Art.

Kriterien der Gleichwertigkeit: \_\_\_\_\_

Angeboten: (.....)

**0S.G5 + Schöck Isokorb® T Typ SK-M1**

Version: 2023-04

Im Folgenden ist das Liefern und Einbauen/Montieren beschrieben. Die Montage einschließlich aller Befestigungsmittel ist in die Einheitspreise einkalkuliert.

**Verarbeitungsrichtlinien:**

Die Verarbeitungsrichtlinien des Erzeugers werden eingehalten. Es werden nur die dem System zugehörigen Bauteile und Materialien verwendet.

0S.G5 00 + Folgende Angaben und Anforderungen an die Art und Weise der Leistungserbringung gelten als vereinbart und sind in die Einheitspreise einkalkuliert.

**0S.G5 00A + Material/Erzeugnis n.W.AN zu 0SG5**

Das Verwenden nachstehend angebotener Materialien/Erzeugnisse zu den angegebenen Positionen dieser ULG wird vereinbart:

Betrifft Position(en): \_\_\_\_\_

Material/Erzeugnis nach Wahl des Auftragnehmers (AN).

Angeboten: (.....)

**0S.G5 00B + Material/Erzeugnis Beispiel AG zu 0SG5**

Das Verwenden nachstehend angebotener Materialien/Erzeugnisse zu den angegebenen Positionen dieser ULG wird vereinbart:

Betrifft Position(en): \_\_\_\_\_

Beispielhaftes Material/Erzeugnis: \_\_\_\_\_

**Ergänzungen zur StLB HB-022+ABK-020****Ausschreibungstexte ZZZ**

Leistungsverzeichnis

gedruckt am 15.11.2023

LB-HB-022+ABK-020

Preisangaben in EUR

Angeboten ist das beispielhafte oder ein Material/Erzeugnis gleichwertiger Art.

Kriterien der Gleichwertigkeit: \_\_\_\_\_

Angeboten: (.....)

**0S.G6 + Schöck Isokorb® T Typ SK-MM1**

Version: 2023-04

Im Folgenden ist das Liefern und Einbauen/Montieren beschrieben. Die Montage einschließlich aller Befestigungsmittel ist in die Einheitspreise einkalkuliert.

**Verarbeitungsrichtlinien:**

Die Verarbeitungsrichtlinien des Erzeugers werden eingehalten. Es werden nur die dem System zugehörigen Bauteile und Materialien verwendet.

0S.G6 00 + Folgende Angaben und Anforderungen an die Art und Weise der Leistungserbringung gelten als vereinbart und sind in die Einheitspreise einkalkuliert.

**0S.G6 00A + Material/Erzeugnis n.W.AN zu 0SG6**

Das Verwenden nachstehend angebotener Materialien/Erzeugnisse zu den angegebenen Positionen dieser ULG wird vereinbart:

Betrifft Position(en): \_\_\_\_\_

Material/Erzeugnis nach Wahl des Auftragnehmers (AN).

Angeboten: (.....)

**0S.G6 00B + Material/Erzeugnis Beispiel AG zu 0SG6**

Das Verwenden nachstehend angebotener Materialien/Erzeugnisse zu den angegebenen Positionen dieser ULG wird vereinbart:

Betrifft Position(en): \_\_\_\_\_

Beispielhaftes Material/Erzeugnis: \_\_\_\_\_

Angeboten ist das beispielhafte oder ein Material/Erzeugnis gleichwertiger Art.

Kriterien der Gleichwertigkeit: \_\_\_\_\_

Angeboten: (.....)

**0S.G7 + Schöck Isokorb® T Typ SK-MM2**

Version: 2023-04

Im Folgenden ist das Liefern und Einbauen/Montieren beschrieben. Die Montage einschließlich aller Befestigungsmittel ist in die Einheitspreise einkalkuliert.

**Verarbeitungsrichtlinien:**

Die Verarbeitungsrichtlinien des Erzeugers werden eingehalten. Es werden nur die dem System zugehörigen Bauteile und Materialien verwendet.

0S.G7 00 + Folgende Angaben und Anforderungen an die Art und Weise der Leistungserbringung gelten als vereinbart und sind in die Einheitspreise einkalkuliert.

**0S.G7 00A + Material/Erzeugnis n.W.AN zu 0SG7**

Das Verwenden nachstehend angebotener Materialien/Erzeugnisse zu den angegebenen Positionen dieser ULG wird vereinbart:

Betrifft Position(en): \_\_\_\_\_

Material/Erzeugnis nach Wahl des Auftragnehmers (AN).

Angeboten: (.....)



**Ergänzungen zur StLB HB-022+ABK-020****Ausschreibungstexte ZZZ**

Leistungsverzeichnis

gedruckt am 15.11.2023  
LB-HB-022+ABK-020 Preisangaben in EUR**0S.G7 00B + Material/Erzeugnis Beispiel AG zu 0SG7**

Das Verwenden nachstehend angebotener Materialien/Erzeugnisse zu den angegebenen Positionen dieser ULG wird vereinbart:

Betrifft Position(en): \_\_\_\_\_

Beispielhaftes Material/Erzeugnis: \_\_\_\_\_

Angeboten ist das beispielhafte oder ein Material/Erzeugnis gleichwertiger Art.

Kriterien der Gleichwertigkeit: \_\_\_\_\_

Angeboten: (.....)

**0S.G8 + Schöck Isokorb® T Typ SQ-V1**

Version: 2023-04

Im Folgenden ist das Liefern und Einbauen/Montieren beschrieben. Die Montage einschließlich aller Befestigungsmittel ist in die Einheitspreise einkalkuliert.

**Verarbeitungsrichtlinien:**

Die Verarbeitungsrichtlinien des Erzeugers werden eingehalten. Es werden nur die dem System zugehörigen Bauteile und Materialien verwendet.

0S.G8 00 + Folgende Angaben und Anforderungen an die Art und Weise der Leistungserbringung gelten als vereinbart und sind in die Einheitspreise einkalkuliert.

**0S.G8 00A + Material/Erzeugnis n.W.AN zu 0SG8**

Das Verwenden nachstehend angebotener Materialien/Erzeugnisse zu den angegebenen Positionen dieser ULG wird vereinbart:

Betrifft Position(en): \_\_\_\_\_

Material/Erzeugnis nach Wahl des Auftragnehmers (AN).

Angeboten: (.....)

**0S.G8 00B + Material/Erzeugnis Beispiel AG zu 0SG8**

Das Verwenden nachstehend angebotener Materialien/Erzeugnisse zu den angegebenen Positionen dieser ULG wird vereinbart:

Betrifft Position(en): \_\_\_\_\_

Beispielhaftes Material/Erzeugnis: \_\_\_\_\_

Angeboten ist das beispielhafte oder ein Material/Erzeugnis gleichwertiger Art.

Kriterien der Gleichwertigkeit: \_\_\_\_\_

Angeboten: (.....)

**0S.G9 + Schöck Isokorb® T Typ SQ-V2**

Version: 2023-04

Im Folgenden ist das Liefern und Einbauen/Montieren beschrieben. Die Montage einschließlich aller Befestigungsmittel ist in die Einheitspreise einkalkuliert.

**Verarbeitungsrichtlinien:**

Die Verarbeitungsrichtlinien des Erzeugers werden eingehalten. Es werden nur die dem System zugehörigen Bauteile und Materialien verwendet.

0S.G9 00 + Folgende Angaben und Anforderungen an die Art und Weise der Leistungserbringung gelten als vereinbart und sind in die Einheitspreise einkalkuliert.

**0S.G9 00A + Material/Erzeugnis n.W.AN zu 0SG9**

Das Verwenden nachstehend angebotener Materialien/Erzeugnisse zu den angegebenen Positionen dieser ULG wird vereinbart:

**Ergänzungen zur StLB HB-022+ABK-020****Ausschreibungstexte ZZZ**

Leistungsverzeichnis

gedruckt am 15.11.2023

LB-HB-022+ABK-020

Preisangaben in EUR

Betrifft Position(en):   
 Material/Erzeugnis nach Wahl des Auftragnehmers (AN).  
 Angeboten: (.....)

**0S.G9 00B + Material/Erzeugnis Beispiel AG zu OSG9**

Das Verwenden nachstehend angebotener Materialien/Erzeugnisse zu den angegebenen Positionen dieser ULG wird vereinbart:

Betrifft Position(en):   
 Beispielhaftes Material/Erzeugnis:   
 Angeboten ist das beispielhafte oder ein Material/Erzeugnis gleichwertiger Art.  
 Kriterien der Gleichwertigkeit:   
 Angeboten: (.....)

**0S.GA + Schöck Isokorb® T Typ SQ-V3**

Version: 2023-04

Im Folgenden ist das Liefern und Einbauen/Montieren beschrieben. Die Montage einschließlich aller Befestigungsmittel ist in die Einheitspreise einkalkuliert.

**Verarbeitungsrichtlinien:**

Die Verarbeitungsrichtlinien des Erzeugers werden eingehalten. Es werden nur die dem System zugehörigen Bauteile und Materialien verwendet.

0S.GA 00 + Folgende Angaben und Anforderungen an die Art und Weise der Leistungserbringung gelten als vereinbart und sind in die Einheitspreise einkalkuliert.

**0S.GA 00A + Material/Erzeugnis n.W.AN zu OSGA**

Das Verwenden nachstehend angebotener Materialien/Erzeugnisse zu den angegebenen Positionen dieser ULG wird vereinbart:

Betrifft Position(en):   
 Material/Erzeugnis nach Wahl des Auftragnehmers (AN).  
 Angeboten: (.....)

**0S.GA 00B + Material/Erzeugnis Beispiel AG zu OSGA**

Das Verwenden nachstehend angebotener Materialien/Erzeugnisse zu den angegebenen Positionen dieser ULG wird vereinbart:

Betrifft Position(en):   
 Beispielhaftes Material/Erzeugnis:   
 Angeboten ist das beispielhafte oder ein Material/Erzeugnis gleichwertiger Art.  
 Kriterien der Gleichwertigkeit:   
 Angeboten: (.....)

**0S.GB + Schöck Isokorb® T Typ S-V**

Version: 2023-04

Im Folgenden ist das Liefern und Einbauen/Montieren beschrieben. Die Montage einschließlich aller Befestigungsmittel ist in die Einheitspreise einkalkuliert.

**Verarbeitungsrichtlinien:**

Die Verarbeitungsrichtlinien des Erzeugers werden eingehalten. Es werden nur die dem System zugehörigen Bauteile und Materialien verwendet.

0S.GB 00 + Folgende Angaben und Anforderungen an die Art und Weise der Leistungserbringung gelten als vereinbart und sind in die Einheitspreise einkalkuliert.

**Ergänzungen zur StLB HB-022+ABK-020****Ausschreibungstexte ZZZ**

Leistungsverzeichnis

gedruckt am 15.11.2023  
LB-HB-022+ABK-020 Preisangaben in EUR**0S.GB 00A + Material/Erzeugnis n.W.AN zu 0SGB**

Das Verwenden nachstehend angebotener Materialien/Erzeugnisse zu den angegebenen Positionen dieser ULG wird vereinbart:

Betrifft Position(en):

Material/Erzeugnis nach Wahl des Auftragnehmers (AN).

Angebote: (.....)

**0S.GB 00B + Material/Erzeugnis Beispiel AG zu 0SGB**

Das Verwenden nachstehend angebotener Materialien/Erzeugnisse zu den angegebenen Positionen dieser ULG wird vereinbart:

Betrifft Position(en):

Beispielhaftes Material/Erzeugnis:

Angebote ist das beispielhafte oder ein Material/Erzeugnis gleichwertiger Art.

Kriterien der Gleichwertigkeit:

Angebote: (.....)

**0S.GC + Schöck Isokorb® T Typ S-N**

Version: 2023-04

Im Folgenden ist das Liefern und Einbauen/Montieren beschrieben. Die Montage einschließlich aller Befestigungsmittel ist in die Einheitspreise einkalkuliert.

**Verarbeitungsrichtlinien:**

Die Verarbeitungsrichtlinien des Erzeugers werden eingehalten. Es werden nur die dem System zugehörigen Bauteile und Materialien verwendet.

0S.GC 00 + Folgende Angaben und Anforderungen an die Art und Weise der Leistungserbringung gelten als vereinbart und sind in die Einheitspreise einkalkuliert.

**0S.GC 00A + Material/Erzeugnis n.W.AN zu 0SGC**

Das Verwenden nachstehend angebotener Materialien/Erzeugnisse zu den angegebenen Positionen dieser ULG wird vereinbart:

Betrifft Position(en):

Material/Erzeugnis nach Wahl des Auftragnehmers (AN).

Angebote: (.....)

**0S.GC 00B + Material/Erzeugnis Beispiel AG zu 0SGC**

Das Verwenden nachstehend angebotener Materialien/Erzeugnisse zu den angegebenen Positionen dieser ULG wird vereinbart:

Betrifft Position(en):

Beispielhaftes Material/Erzeugnis:

Angebote ist das beispielhafte oder ein Material/Erzeugnis gleichwertiger Art.

Kriterien der Gleichwertigkeit:

Angebote: (.....)

**0S.GD + Schöck Isokorb® RT Typ SK-M1**

Version: 2023-04

Im Folgenden ist das Liefern und Einbauen/Montieren beschrieben. Die Montage einschließlich aller Befestigungsmittel ist in die Einheitspreise einkalkuliert.

**Verarbeitungsrichtlinien:**

Die Verarbeitungsrichtlinien des Erzeugers werden eingehalten. Es werden nur die dem System zugehörigen Bauteile und Materialien verwendet.

**Ergänzungen zur StLB HB-022+ABK-020****Ausschreibungstexte ZZZ**

Leistungsverzeichnis

gedruckt am 15.11.2023

LB-HB-022+ABK-020

Preisangaben in EUR

0S.GD 00 + Folgende Angaben und Anforderungen an die Art und Weise der Leistungserbringung gelten als vereinbart und sind in die Einheitspreise einkalkuliert.

**0S.GD 00A + Material/Erzeugnis n.W.AN zu 0SGD**

Das Verwenden nachstehend angebotener Materialien/Erzeugnisse zu den angegebenen Positionen dieser ULG wird vereinbart:

Betrifft Position(en):

Material/Erzeugnis nach Wahl des Auftragnehmers (AN).

Angeboten: (. . . . .)

**0S.GD 00B + Material/Erzeugnis Beispiel AG zu 0SGD**

Das Verwenden nachstehend angebotener Materialien/Erzeugnisse zu den angegebenen Positionen dieser ULG wird vereinbart:

Betrifft Position(en):

Beispielhaftes Material/Erzeugnis:

Angeboten ist das beispielhafte oder ein Material/Erzeugnis gleichwertiger Art.

Kriterien der Gleichwertigkeit:

Angeboten: (. . . . .)

**0S.GE + Schöck Isokorb® RT Typ SK-M2**

Version: 2023-04

Im Folgenden ist das Liefern und Einbauen/Montieren beschrieben. Die Montage einschließlich aller Befestigungsmittel ist in die Einheitspreise einkalkuliert.

**Verarbeitungsrichtlinien:**

Die Verarbeitungsrichtlinien des Erzeugers werden eingehalten. Es werden nur die dem System zugehörigen Bauteile und Materialien verwendet.

0S.GE 00 + Folgende Angaben und Anforderungen an die Art und Weise der Leistungserbringung gelten als vereinbart und sind in die Einheitspreise einkalkuliert.

**0S.GE 00A + Material/Erzeugnis n.W.AN zu 0SGE**

Das Verwenden nachstehend angebotener Materialien/Erzeugnisse zu den angegebenen Positionen dieser ULG wird vereinbart:

Betrifft Position(en):

Material/Erzeugnis nach Wahl des Auftragnehmers (AN).

Angeboten: (. . . . .)

**0S.GE 00B + Material/Erzeugnis Beispiel AG zu 0SGE**

Das Verwenden nachstehend angebotener Materialien/Erzeugnisse zu den angegebenen Positionen dieser ULG wird vereinbart:

Betrifft Position(en):

Beispielhaftes Material/Erzeugnis:

Angeboten ist das beispielhafte oder ein Material/Erzeugnis gleichwertiger Art.

Kriterien der Gleichwertigkeit:

Angeboten: (. . . . .)

**0S.GF + Schöck Isokorb® RT Typ SQ-V1**

Version: 2023-04

Im Folgenden ist das Liefern und Einbauen/Montieren beschrieben. Die Montage einschließlich aller Befestigungsmittel ist in die Einheitspreise einkalkuliert.

**Verarbeitungsrichtlinien:**

**Ergänzungen zur StLB HB-022+ABK-020****Ausschreibungstexte ZZZ**

Leistungsverzeichnis

gedruckt am 15.11.2023

LB-HB-022+ABK-020

Preisangaben in EUR

Die Verarbeitungsrichtlinien des Erzeugers werden eingehalten. Es werden nur die dem System zugehörigen Bauteile und Materialien verwendet.

0S.GF 00 + Folgende Angaben und Anforderungen an die Art und Weise der Leistungserbringung gelten als vereinbart und sind in die Einheitspreise einkalkuliert.

**0S.GF 00A + Material/Erzeugnis n.W.AN zu 0SGF**

Das Verwenden nachstehend angebotener Materialien/Erzeugnisse zu den angegebenen Positionen dieser ULG wird vereinbart:

Betrifft Position(en):

Material/Erzeugnis nach Wahl des Auftragnehmers (AN).

Angeboten: (.....)

**0S.GF 00B + Material/Erzeugnis Beispiel AG zu 0SGF**

Das Verwenden nachstehend angebotener Materialien/Erzeugnisse zu den angegebenen Positionen dieser ULG wird vereinbart:

Betrifft Position(en):

Beispielhaftes Material/Erzeugnis:

Angeboten ist das beispielhafte oder ein Material/Erzeugnis gleichwertiger Art.

Kriterien der Gleichwertigkeit:

Angeboten: (.....)

**0S.GG + Schöck Isokorb® RT Typ SQ-V2**

Version: 2023-04

Im Folgenden ist das Liefern und Einbauen/Montieren beschrieben. Die Montage einschließlich aller Befestigungsmittel ist in die Einheitspreise einkalkuliert.

**Verarbeitungsrichtlinien:**

Die Verarbeitungsrichtlinien des Erzeugers werden eingehalten. Es werden nur die dem System zugehörigen Bauteile und Materialien verwendet.

0S.GG 00 + Folgende Angaben und Anforderungen an die Art und Weise der Leistungserbringung gelten als vereinbart und sind in die Einheitspreise einkalkuliert.

**0S.GG 00A + Material/Erzeugnis n.W.AN zu 0SGG**

Das Verwenden nachstehend angebotener Materialien/Erzeugnisse zu den angegebenen Positionen dieser ULG wird vereinbart:

Betrifft Position(en):

Material/Erzeugnis nach Wahl des Auftragnehmers (AN).

Angeboten: (.....)

**0S.GG 00B + Material/Erzeugnis Beispiel AG zu 0SGG**

Das Verwenden nachstehend angebotener Materialien/Erzeugnisse zu den angegebenen Positionen dieser ULG wird vereinbart:

Betrifft Position(en):

Beispielhaftes Material/Erzeugnis:

Angeboten ist das beispielhafte oder ein Material/Erzeugnis gleichwertiger Art.

Kriterien der Gleichwertigkeit:

Angeboten: (.....)

**0S.GH + Schöck Isokorb® RT Typ SQ-V3**

Version: 2023-04

**Ergänzungen zur StLB HB-022+ABK-020****Ausschreibungstexte ZZZ**

Leistungsverzeichnis

gedruckt am 15.11.2023

LB-HB-022+ABK-020

Preisangaben in EUR

Im Folgenden ist das Liefern und Einbauen/Montieren beschrieben. Die Montage einschließlich aller Befestigungsmittel ist in die Einheitspreise einkalkuliert.

**Verarbeitungsrichtlinien:**

Die Verarbeitungsrichtlinien des Erzeugers werden eingehalten. Es werden nur die dem System zugehörigen Bauteile und Materialien verwendet.

0S.GH 00 + Folgende Angaben und Anforderungen an die Art und Weise der Leistungserbringung gelten als vereinbart und sind in die Einheitspreise einkalkuliert.

**0S.GH 00A + Material/Erzeugnis n.W.AN zu 0SGH**

Das Verwenden nachstehend angebotener Materialien/Erzeugnisse zu den angegebenen Positionen dieser ULG wird vereinbart:

Betrifft Position(en): \_\_\_\_\_

Material/Erzeugnis nach Wahl des Auftragnehmers (AN).

Angeboten: (.....)

**0S.GH 00B + Material/Erzeugnis Beispiel AG zu 0SGH**

Das Verwenden nachstehend angebotener Materialien/Erzeugnisse zu den angegebenen Positionen dieser ULG wird vereinbart:

Betrifft Position(en): \_\_\_\_\_

Beispielhaftes Material/Erzeugnis: \_\_\_\_\_

Angeboten ist das beispielhafte oder ein Material/Erzeugnis gleichwertiger Art.

Kriterien der Gleichwertigkeit: \_\_\_\_\_

Angeboten: (.....)

**0S.GI + Schöck Sconnex® Typ P**

Version: 2023-04

Im Folgenden ist das Liefern und Einbauen/Montieren beschrieben. Die Montage einschließlich aller Befestigungsmittel ist in die Einheitspreise einkalkuliert.

**Verarbeitungsrichtlinien:**

Die Verarbeitungsrichtlinien des Erzeugers werden eingehalten. Es werden nur die dem System zugehörigen Bauteile und Materialien verwendet.

0S.GI 00 + Folgende Angaben und Anforderungen an die Art und Weise der Leistungserbringung gelten als vereinbart und sind in die Einheitspreise einkalkuliert.

**0S.GI 00A + Material/Erzeugnis n.W.AN zu 0SGI**

Das Verwenden nachstehend angebotener Materialien/Erzeugnisse zu den angegebenen Positionen dieser ULG wird vereinbart:

Betrifft Position(en): \_\_\_\_\_

Material/Erzeugnis nach Wahl des Auftragnehmers (AN).

Angeboten: (.....)

**0S.GI 00B + Material/Erzeugnis Beispiel AG zu 0SGI**

Das Verwenden nachstehend angebotener Materialien/Erzeugnisse zu den angegebenen Positionen dieser ULG wird vereinbart:

Betrifft Position(en): \_\_\_\_\_

Beispielhaftes Material/Erzeugnis: \_\_\_\_\_

Angeboten ist das beispielhafte oder ein Material/Erzeugnis gleichwertiger Art.

Kriterien der Gleichwertigkeit: \_\_\_\_\_

Angeboten: (.....)

**Ergänzungen zur StLB HB-022+ABK-020****Ausschreibungstexte ZZZ**

Leistungsverzeichnis

gedruckt am 15.11.2023  
LB-HB-022+ABK-020 Preisangaben in EUR**0S.GJ + Schöck Sconnex® Typ W-N**

Version: 2023-04

Im Folgenden ist das Liefern und Einbauen/Montieren beschrieben. Die Montage einschließlich aller Befestigungsmittel ist in die Einheitspreise einkalkuliert.

**Verarbeitungsrichtlinien:**

Die Verarbeitungsrichtlinien des Erzeugers werden eingehalten. Es werden nur die dem System zugehörigen Bauteile und Materialien verwendet.

0S.GJ 00 + Folgende Angaben und Anforderungen an die Art und Weise der Leistungserbringung gelten als vereinbart und sind in die Einheitspreise einkalkuliert.

**0S.GJ 00A + Material/Erzeugnis n.W.AN zu 0SGJ**

Das Verwenden nachstehend angebotener Materialien/Erzeugnisse zu den angegebenen Positionen dieser ULG wird vereinbart:

Betrifft Position(en): \_\_\_\_\_

Material/Erzeugnis nach Wahl des Auftragnehmers (AN).

Angeboten: (.....)

**0S.GJ 00B + Material/Erzeugnis Beispiel AG zu 0SGJ**

Das Verwenden nachstehend angebotener Materialien/Erzeugnisse zu den angegebenen Positionen dieser ULG wird vereinbart:

Betrifft Position(en): \_\_\_\_\_

Beispielhaftes Material/Erzeugnis: \_\_\_\_\_

Angeboten ist das beispielhafte oder ein Material/Erzeugnis gleichwertiger Art.

Kriterien der Gleichwertigkeit: \_\_\_\_\_

Angeboten: (.....)

**0S.GK + Schöck Sconnex® Typ W-N-VH**

Version: 2023-04

Im Folgenden ist das Liefern und Einbauen/Montieren beschrieben. Die Montage einschließlich aller Befestigungsmittel ist in die Einheitspreise einkalkuliert.

**Verarbeitungsrichtlinien:**

Die Verarbeitungsrichtlinien des Erzeugers werden eingehalten. Es werden nur die dem System zugehörigen Bauteile und Materialien verwendet.

0S.GK 00 + Folgende Angaben und Anforderungen an die Art und Weise der Leistungserbringung gelten als vereinbart und sind in die Einheitspreise einkalkuliert.

**0S.GK 00A + Material/Erzeugnis n.W.AN zu 0SGK**

Das Verwenden nachstehend angebotener Materialien/Erzeugnisse zu den angegebenen Positionen dieser ULG wird vereinbart:

Betrifft Position(en): \_\_\_\_\_

Material/Erzeugnis nach Wahl des Auftragnehmers (AN).

Angeboten: (.....)

**0S.GK 00B + Material/Erzeugnis Beispiel AG zu 0SGK**

Das Verwenden nachstehend angebotener Materialien/Erzeugnisse zu den angegebenen Positionen dieser ULG wird vereinbart:

Betrifft Position(en): \_\_\_\_\_

Beispielhaftes Material/Erzeugnis: \_\_\_\_\_

**Ergänzungen zur StLB HB-022+ABK-020****Ausschreibungstexte ZZZ**

Leistungsverzeichnis

gedruckt am 15.11.2023

LB-HB-022+ABK-020

Preisangaben in EUR

Angeboten ist das beispielhafte oder ein Material/Erzeugnis gleichwertiger Art.

Kriterien der Gleichwertigkeit: \_\_\_\_\_

Angeboten: (.....)

**0S.GL + Schöck Sconnex® Typ W-NT-BS**

Version: 2023-04

Im Folgenden ist das Liefern und Einbauen/Montieren beschrieben. Die Montage einschließlich aller Befestigungsmittel ist in die Einheitspreise einkalkuliert.

**Verarbeitungsrichtlinien:**

Die Verarbeitungsrichtlinien des Erzeugers werden eingehalten. Es werden nur die dem System zugehörigen Bauteile und Materialien verwendet.

0S.GL 00 + Folgende Angaben und Anforderungen an die Art und Weise der Leistungserbringung gelten als vereinbart und sind in die Einheitspreise einkalkuliert.

**0S.GL 00A + Material/Erzeugnis n.W.AN zu 0SGL**

Das Verwenden nachstehend angebotener Materialien/Erzeugnisse zu den angegebenen Positionen dieser ULG wird vereinbart:

Betrifft Position(en): \_\_\_\_\_

Material/Erzeugnis nach Wahl des Auftragnehmers (AN).

Angeboten: (.....)

**0S.GL 00B + Material/Erzeugnis Beispiel AG zu 0SGL**

Das Verwenden nachstehend angebotener Materialien/Erzeugnisse zu den angegebenen Positionen dieser ULG wird vereinbart:

Betrifft Position(en): \_\_\_\_\_

Beispielhaftes Material/Erzeugnis: \_\_\_\_\_

Angeboten ist das beispielhafte oder ein Material/Erzeugnis gleichwertiger Art.

Kriterien der Gleichwertigkeit: \_\_\_\_\_

Angeboten: (.....)

**0S.GM + Schöck Sconnex® Typ W-NT-BW**

Version: 2023-04

Im Folgenden ist das Liefern und Einbauen/Montieren beschrieben. Die Montage einschließlich aller Befestigungsmittel ist in die Einheitspreise einkalkuliert.

**Verarbeitungsrichtlinien:**

Die Verarbeitungsrichtlinien des Erzeugers werden eingehalten. Es werden nur die dem System zugehörigen Bauteile und Materialien verwendet.

0S.GM 00 + Folgende Angaben und Anforderungen an die Art und Weise der Leistungserbringung gelten als vereinbart und sind in die Einheitspreise einkalkuliert.

**0S.GM 00A + Material/Erzeugnis n.W.AN zu 0SGM**

Das Verwenden nachstehend angebotener Materialien/Erzeugnisse zu den angegebenen Positionen dieser ULG wird vereinbart:

Betrifft Position(en): \_\_\_\_\_

Material/Erzeugnis nach Wahl des Auftragnehmers (AN).

Angeboten: (.....)



**Ergänzungen zur StLB HB-022+ABK-020****Ausschreibungstexte ZZZ**

Leistungsverzeichnis

gedruckt am 15.11.2023  
LB-HB-022+ABK-020 Preisangaben in EUR**0S.GM 00B + Material/Erzeugnis Beispiel AG zu 0SGM**

Das Verwenden nachstehend angebotener Materialien/Erzeugnisse zu den angegebenen Positionen dieser ULG wird vereinbart:

Betrifft Position(en): \_\_\_\_\_

Beispielhaftes Material/Erzeugnis: \_\_\_\_\_

Angeboten ist das beispielhafte oder ein Material/Erzeugnis gleichwertiger Art.

Kriterien der Gleichwertigkeit: \_\_\_\_\_

Angeboten: (.....)

**0S.GN + Schöck Sconnex® Typ W-NT-LS**

Version: 2023-04

Im Folgenden ist das Liefern und Einbauen/Montieren beschrieben. Die Montage einschließlich aller Befestigungsmittel ist in die Einheitspreise einkalkuliert.

**Verarbeitungsrichtlinien:**

Die Verarbeitungsrichtlinien des Erzeugers werden eingehalten. Es werden nur die dem System zugehörigen Bauteile und Materialien verwendet.

0S.GN 00 + Folgende Angaben und Anforderungen an die Art und Weise der Leistungserbringung gelten als vereinbart und sind in die Einheitspreise einkalkuliert.

**0S.GN 00A + Material/Erzeugnis n.W.AN zu 0SGN**

Das Verwenden nachstehend angebotener Materialien/Erzeugnisse zu den angegebenen Positionen dieser ULG wird vereinbart:

Betrifft Position(en): \_\_\_\_\_

Material/Erzeugnis nach Wahl des Auftragnehmers (AN).

Angeboten: (.....)

**0S.GN 00B + Material/Erzeugnis Beispiel AG zu 0SGN**

Das Verwenden nachstehend angebotener Materialien/Erzeugnisse zu den angegebenen Positionen dieser ULG wird vereinbart:

Betrifft Position(en): \_\_\_\_\_

Beispielhaftes Material/Erzeugnis: \_\_\_\_\_

Angeboten ist das beispielhafte oder ein Material/Erzeugnis gleichwertiger Art.

Kriterien der Gleichwertigkeit: \_\_\_\_\_

Angeboten: (.....)

**0S.GO + Schöck Sconnex® Typ W-NT-LW**

Version: 2023-04

Im Folgenden ist das Liefern und Einbauen/Montieren beschrieben. Die Montage einschließlich aller Befestigungsmittel ist in die Einheitspreise einkalkuliert.

**Verarbeitungsrichtlinien:**

Die Verarbeitungsrichtlinien des Erzeugers werden eingehalten. Es werden nur die dem System zugehörigen Bauteile und Materialien verwendet.

0S.GO 00 + Folgende Angaben und Anforderungen an die Art und Weise der Leistungserbringung gelten als vereinbart und sind in die Einheitspreise einkalkuliert.

**0S.GO 00A + Material/Erzeugnis n.W.AN zu 0SGO**

Das Verwenden nachstehend angebotener Materialien/Erzeugnisse zu den angegebenen Positionen dieser ULG wird vereinbart:

**Ergänzungen zur StLB HB-022+ABK-020****Ausschreibungstexte ZZZ**

Leistungsverzeichnis

gedruckt am 15.11.2023  
LB-HB-022+ABK-020 Preisangaben in EUR

Betrifft Position(en):   
 Material/Erzeugnis nach Wahl des Auftragnehmers (AN).  
 Angeboten: (.....)

**0S.GO 00B + Material/Erzeugnis Beispiel AG zu OSGO**

Das Verwenden nachstehend angebotener Materialien/Erzeugnisse zu den angegebenen Positionen dieser ULG wird vereinbart:

Betrifft Position(en):   
 Beispielhaftes Material/Erzeugnis:   
 Angeboten ist das beispielhafte oder ein Material/Erzeugnis gleichwertiger Art.  
 Kriterien der Gleichwertigkeit:   
 Angeboten: (.....)

**0S.GP + Schöck Sconnex® Typ W-NT-VH-BS**

Version: 2023-04

Im Folgenden ist das Liefern und Einbauen/Montieren beschrieben. Die Montage einschließlich aller Befestigungsmittel ist in die Einheitspreise einkalkuliert.

**Verarbeitungsrichtlinien:**

Die Verarbeitungsrichtlinien des Erzeugers werden eingehalten. Es werden nur die dem System zugehörigen Bauteile und Materialien verwendet.

0S.GP 00 + Folgende Angaben und Anforderungen an die Art und Weise der Leistungserbringung gelten als vereinbart und sind in die Einheitspreise einkalkuliert.

**0S.GP 00A + Material/Erzeugnis n.W.AN zu OSGP**

Das Verwenden nachstehend angebotener Materialien/Erzeugnisse zu den angegebenen Positionen dieser ULG wird vereinbart:

Betrifft Position(en):   
 Material/Erzeugnis nach Wahl des Auftragnehmers (AN).  
 Angeboten: (.....)

**0S.GP 00B + Material/Erzeugnis Beispiel AG zu OSGP**

Das Verwenden nachstehend angebotener Materialien/Erzeugnisse zu den angegebenen Positionen dieser ULG wird vereinbart:

Betrifft Position(en):   
 Beispielhaftes Material/Erzeugnis:   
 Angeboten ist das beispielhafte oder ein Material/Erzeugnis gleichwertiger Art.  
 Kriterien der Gleichwertigkeit:   
 Angeboten: (.....)

**0S.GQ + Schöck Sconnex® Typ W-NT-VH-BW**

Version: 2023-04

Im Folgenden ist das Liefern und Einbauen/Montieren beschrieben. Die Montage einschließlich aller Befestigungsmittel ist in die Einheitspreise einkalkuliert.

**Verarbeitungsrichtlinien:**

Die Verarbeitungsrichtlinien des Erzeugers werden eingehalten. Es werden nur die dem System zugehörigen Bauteile und Materialien verwendet.

0S.GQ 00 + Folgende Angaben und Anforderungen an die Art und Weise der Leistungserbringung gelten als vereinbart und sind in die Einheitspreise einkalkuliert.

**Ergänzungen zur StLB HB-022+ABK-020****Ausschreibungstexte ZZZ**

Leistungsverzeichnis

gedruckt am 15.11.2023  
LB-HB-022+ABK-020 Preisangaben in EUR**0S.GQ 00A + Material/Erzeugnis n.W.AN zu 0SGQ**

Das Verwenden nachstehend angebotener Materialien/Erzeugnisse zu den angegebenen Positionen dieser ULG wird vereinbart:

Betrifft Position(en): \_\_\_\_\_

Material/Erzeugnis nach Wahl des Auftragnehmers (AN).

Angeboten: (.....)

**0S.GQ 00B + Material/Erzeugnis Beispiel AG zu 0SGQ**

Das Verwenden nachstehend angebotener Materialien/Erzeugnisse zu den angegebenen Positionen dieser ULG wird vereinbart:

Betrifft Position(en): \_\_\_\_\_

Beispielhaftes Material/Erzeugnis: \_\_\_\_\_

Angeboten ist das beispielhafte oder ein Material/Erzeugnis gleichwertiger Art.

Kriterien der Gleichwertigkeit: \_\_\_\_\_

Angeboten: (.....)

**0S.GR + Schöck Sconnex® Typ W-NT-VH-LS**

Version: 2023-04

Im Folgenden ist das Liefern und Einbauen/Montieren beschrieben. Die Montage einschließlich aller Befestigungsmittel ist in die Einheitspreise einkalkuliert.

**Verarbeitungsrichtlinien:**

Die Verarbeitungsrichtlinien des Erzeugers werden eingehalten. Es werden nur die dem System zugehörigen Bauteile und Materialien verwendet.

0S.GR 00 + Folgende Angaben und Anforderungen an die Art und Weise der Leistungserbringung gelten als vereinbart und sind in die Einheitspreise einkalkuliert.

**0S.GR 00A + Material/Erzeugnis n.W.AN zu 0SGR**

Das Verwenden nachstehend angebotener Materialien/Erzeugnisse zu den angegebenen Positionen dieser ULG wird vereinbart:

Betrifft Position(en): \_\_\_\_\_

Material/Erzeugnis nach Wahl des Auftragnehmers (AN).

Angeboten: (.....)

**0S.GR 00B + Material/Erzeugnis Beispiel AG zu 0SGR**

Das Verwenden nachstehend angebotener Materialien/Erzeugnisse zu den angegebenen Positionen dieser ULG wird vereinbart:

Betrifft Position(en): \_\_\_\_\_

Beispielhaftes Material/Erzeugnis: \_\_\_\_\_

Angeboten ist das beispielhafte oder ein Material/Erzeugnis gleichwertiger Art.

Kriterien der Gleichwertigkeit: \_\_\_\_\_

Angeboten: (.....)

**0S.GS + Schöck Sconnex® Typ W-NT-VH-LW**

Version: 2023-04

Im Folgenden ist das Liefern und Einbauen/Montieren beschrieben. Die Montage einschließlich aller Befestigungsmittel ist in die Einheitspreise einkalkuliert.

**Verarbeitungsrichtlinien:**

Die Verarbeitungsrichtlinien des Erzeugers werden eingehalten. Es werden nur die dem System zugehörigen Bauteile und Materialien verwendet.

**Ergänzungen zur StLB HB-022+ABK-020****Ausschreibungstexte ZZZ**

Leistungsverzeichnis

gedruckt am 15.11.2023

LB-HB-022+ABK-020

Preisangaben in EUR

0S.GS 00 + Folgende Angaben und Anforderungen an die Art und Weise der Leistungserbringung gelten als vereinbart und sind in die Einheitspreise einkalkuliert.

**0S.GS 00A + Material/Erzeugnis n.W.AN zu 0SGS**

Das Verwenden nachstehend angebotener Materialien/Erzeugnisse zu den angegebenen Positionen dieser ULG wird vereinbart:

Betrifft Position(en):

Material/Erzeugnis nach Wahl des Auftragnehmers (AN).

Angeboten: (. . . . .)

**0S.GS 00B + Material/Erzeugnis Beispiel AG zu 0SGS**

Das Verwenden nachstehend angebotener Materialien/Erzeugnisse zu den angegebenen Positionen dieser ULG wird vereinbart:

Betrifft Position(en):

Beispielhaftes Material/Erzeugnis:

Angeboten ist das beispielhafte oder ein Material/Erzeugnis gleichwertiger Art.

Kriterien der Gleichwertigkeit:

Angeboten: (. . . . .)

**0S.GT + Schöck Sconnex® Typ W-T-BS**

Version: 2023-04

Im Folgenden ist das Liefern und Einbauen/Montieren beschrieben. Die Montage einschließlich aller Befestigungsmittel ist in die Einheitspreise einkalkuliert.

**Verarbeitungsrichtlinien:**

Die Verarbeitungsrichtlinien des Erzeugers werden eingehalten. Es werden nur die dem System zugehörigen Bauteile und Materialien verwendet.

0S.GT 00 + Folgende Angaben und Anforderungen an die Art und Weise der Leistungserbringung gelten als vereinbart und sind in die Einheitspreise einkalkuliert.

**0S.GT 00A + Material/Erzeugnis n.W.AN zu 0SGT**

Das Verwenden nachstehend angebotener Materialien/Erzeugnisse zu den angegebenen Positionen dieser ULG wird vereinbart:

Betrifft Position(en):

Material/Erzeugnis nach Wahl des Auftragnehmers (AN).

Angeboten: (. . . . .)

**0S.GT 00B + Material/Erzeugnis Beispiel AG zu 0SGT**

Das Verwenden nachstehend angebotener Materialien/Erzeugnisse zu den angegebenen Positionen dieser ULG wird vereinbart:

Betrifft Position(en):

Beispielhaftes Material/Erzeugnis:

Angeboten ist das beispielhafte oder ein Material/Erzeugnis gleichwertiger Art.

Kriterien der Gleichwertigkeit:

Angeboten: (. . . . .)

**0S.GU + Schöck Sconnex® Typ W-T-BW**

Version: 2023-04

Im Folgenden ist das Liefern und Einbauen/Montieren beschrieben. Die Montage einschließlich aller Befestigungsmittel ist in die Einheitspreise einkalkuliert.

**Verarbeitungsrichtlinien:**

**Ergänzungen zur StLB HB-022+ABK-020****Ausschreibungstexte ZZZ**

Leistungsverzeichnis

gedruckt am 15.11.2023

LB-HB-022+ABK-020

Preisangaben in EUR

Die Verarbeitungsrichtlinien des Erzeugers werden eingehalten. Es werden nur die dem System zugehörigen Bauteile und Materialien verwendet.

0S.GU 00 + Folgende Angaben und Anforderungen an die Art und Weise der Leistungserbringung gelten als vereinbart und sind in die Einheitspreise einkalkuliert.

**0S.GU 00A + Material/Erzeugnis n.W.AN zu 0SGU**

Das Verwenden nachstehend angebotener Materialien/Erzeugnisse zu den angegebenen Positionen dieser ULG wird vereinbart:

Betrifft Position(en):

Material/Erzeugnis nach Wahl des Auftragnehmers (AN).

Angeboten: (. . . . .)

**0S.GU 00B + Material/Erzeugnis Beispiel AG zu 0SGU**

Das Verwenden nachstehend angebotener Materialien/Erzeugnisse zu den angegebenen Positionen dieser ULG wird vereinbart:

Betrifft Position(en):

Beispielhaftes Material/Erzeugnis:

Angeboten ist das beispielhafte oder ein Material/Erzeugnis gleichwertiger Art.

Kriterien der Gleichwertigkeit:

Angeboten: (. . . . .)

**0S.GV + Schöck Sconnex® Typ W-T-LS**

Version: 2023-04

Im Folgenden ist das Liefern und Einbauen/Montieren beschrieben. Die Montage einschließlich aller Befestigungsmittel ist in die Einheitspreise einkalkuliert.

**Verarbeitungsrichtlinien:**

Die Verarbeitungsrichtlinien des Erzeugers werden eingehalten. Es werden nur die dem System zugehörigen Bauteile und Materialien verwendet.

0S.GV 00 + Folgende Angaben und Anforderungen an die Art und Weise der Leistungserbringung gelten als vereinbart und sind in die Einheitspreise einkalkuliert.

**0S.GV 00A + Material/Erzeugnis n.W.AN zu 0SGV**

Das Verwenden nachstehend angebotener Materialien/Erzeugnisse zu den angegebenen Positionen dieser ULG wird vereinbart:

Betrifft Position(en):

Material/Erzeugnis nach Wahl des Auftragnehmers (AN).

Angeboten: (. . . . .)

**0S.GV 00B + Material/Erzeugnis Beispiel AG zu 0SGV**

Das Verwenden nachstehend angebotener Materialien/Erzeugnisse zu den angegebenen Positionen dieser ULG wird vereinbart:

Betrifft Position(en):

Beispielhaftes Material/Erzeugnis:

Angeboten ist das beispielhafte oder ein Material/Erzeugnis gleichwertiger Art.

Kriterien der Gleichwertigkeit:

Angeboten: (. . . . .)

**0S.GW + Schöck Sconnex® Typ W-T-LW**

Version: 2023-04

**Ergänzungen zur StLB HB-022+ABK-020****Ausschreibungstexte ZZZ**

Leistungsverzeichnis

gedruckt am 15.11.2023

LB-HB-022+ABK-020

Preisangaben in EUR

Im Folgenden ist das Liefern und Einbauen/Montieren beschrieben. Die Montage einschließlich aller Befestigungsmittel ist in die Einheitspreise einkalkuliert.

**Verarbeitungsrichtlinien:**

Die Verarbeitungsrichtlinien des Erzeugers werden eingehalten. Es werden nur die dem System zugehörigen Bauteile und Materialien verwendet.

0S.GW 00 + Folgende Angaben und Anforderungen an die Art und Weise der Leistungserbringung gelten als vereinbart und sind in die Einheitspreise einkalkuliert.

**0S.GW 00A + Material/Erzeugnis n.W.AN zu 0SGW**

Das Verwenden nachstehend angebotener Materialien/Erzeugnisse zu den angegebenen Positionen dieser ULG wird vereinbart:

Betrifft Position(en): \_\_\_\_\_

Material/Erzeugnis nach Wahl des Auftragnehmers (AN).

Angeboten: (.....)

**0S.GW 00B + Material/Erzeugnis Beispiel AG zu 0SGW**

Das Verwenden nachstehend angebotener Materialien/Erzeugnisse zu den angegebenen Positionen dieser ULG wird vereinbart:

Betrifft Position(en): \_\_\_\_\_

Beispielhaftes Material/Erzeugnis: \_\_\_\_\_

Angeboten ist das beispielhafte oder ein Material/Erzeugnis gleichwertiger Art.

Kriterien der Gleichwertigkeit: \_\_\_\_\_

Angeboten: (.....)

**0S.GX + Schöck Sconnex® Typ W Part M**

Version: 2023-04

Im Folgenden ist das Liefern und Einbauen/Montieren beschrieben. Die Montage einschließlich aller Befestigungsmittel ist in die Einheitspreise einkalkuliert.

**Verarbeitungsrichtlinien:**

Die Verarbeitungsrichtlinien des Erzeugers werden eingehalten. Es werden nur die dem System zugehörigen Bauteile und Materialien verwendet.

0S.GX 00 + Folgende Angaben und Anforderungen an die Art und Weise der Leistungserbringung gelten als vereinbart und sind in die Einheitspreise einkalkuliert.

**0S.GX 00A + Material/Erzeugnis n.W.AN zu 0SGX**

Das Verwenden nachstehend angebotener Materialien/Erzeugnisse zu den angegebenen Positionen dieser ULG wird vereinbart:

Betrifft Position(en): \_\_\_\_\_

Material/Erzeugnis nach Wahl des Auftragnehmers (AN).

Angeboten: (.....)

**0S.GX 00B + Material/Erzeugnis Beispiel AG zu 0SGX**

Das Verwenden nachstehend angebotener Materialien/Erzeugnisse zu den angegebenen Positionen dieser ULG wird vereinbart:

Betrifft Position(en): \_\_\_\_\_

Beispielhaftes Material/Erzeugnis: \_\_\_\_\_

Angeboten ist das beispielhafte oder ein Material/Erzeugnis gleichwertiger Art.

Kriterien der Gleichwertigkeit: \_\_\_\_\_

Angeboten: (.....)

**Ergänzungen zur StLB HB-022+ABK-020****Ausschreibungstexte ZZZ**

Leistungsverzeichnis

gedruckt am 15.11.2023  
LB-HB-022+ABK-020 Preisangaben in EUR**0S.GY + Schöck Sconnex® Typ W Part Z**

Version: 2023-04

Im Folgenden ist das Liefern und Einbauen/Montieren beschrieben. Die Montage einschließlich aller Befestigungsmittel ist in die Einheitspreise einkalkuliert.

**Verarbeitungsrichtlinien:**

Die Verarbeitungsrichtlinien des Erzeugers werden eingehalten. Es werden nur die dem System zugehörigen Bauteile und Materialien verwendet.

0S.GY 00 + Folgende Angaben und Anforderungen an die Art und Weise der Leistungserbringung gelten als vereinbart und sind in die Einheitspreise einkalkuliert.

**0S.GY 00A + Material/Erzeugnis n.W.AN zu 0SGY**

Das Verwenden nachstehend angebotener Materialien/Erzeugnisse zu den angegebenen Positionen dieser ULG wird vereinbart:

Betrifft Position(en): \_\_\_\_\_

Material/Erzeugnis nach Wahl des Auftragnehmers (AN).

Angeboten: (.....)

**0S.GY 00B + Material/Erzeugnis Beispiel AG zu 0SGY**

Das Verwenden nachstehend angebotener Materialien/Erzeugnisse zu den angegebenen Positionen dieser ULG wird vereinbart:

Betrifft Position(en): \_\_\_\_\_

Beispielhaftes Material/Erzeugnis: \_\_\_\_\_

Angeboten ist das beispielhafte oder ein Material/Erzeugnis gleichwertiger Art.

Kriterien der Gleichwertigkeit: \_\_\_\_\_

Angeboten: (.....)

**0S.GZ + Schöck Sconnex® Typ W Part D**

Version: 2023-04

Im Folgenden ist das Liefern und Einbauen/Montieren beschrieben. Die Montage einschließlich aller Befestigungsmittel ist in die Einheitspreise einkalkuliert.

**Verarbeitungsrichtlinien:**

Die Verarbeitungsrichtlinien des Erzeugers werden eingehalten. Es werden nur die dem System zugehörigen Bauteile und Materialien verwendet.

0S.GZ 00 + Folgende Angaben und Anforderungen an die Art und Weise der Leistungserbringung gelten als vereinbart und sind in die Einheitspreise einkalkuliert.

**0S.GZ 00A + Material/Erzeugnis n.W.AN zu 0SGZ**

Das Verwenden nachstehend angebotener Materialien/Erzeugnisse zu den angegebenen Positionen dieser ULG wird vereinbart:

Betrifft Position(en): \_\_\_\_\_

Material/Erzeugnis nach Wahl des Auftragnehmers (AN).

Angeboten: (.....)

**0S.GZ 00B + Material/Erzeugnis Beispiel AG zu 0SGZ**

Das Verwenden nachstehend angebotener Materialien/Erzeugnisse zu den angegebenen Positionen dieser ULG wird vereinbart:

Betrifft Position(en): \_\_\_\_\_

Beispielhaftes Material/Erzeugnis: \_\_\_\_\_

**Ergänzungen zur StLB HB-022+ABK-020****Ausschreibungstexte ZZZ**

Leistungsverzeichnis

gedruckt am 15.11.2023

LB-HB-022+ABK-020

Preisangaben in EUR

Angeboten ist das beispielhafte oder ein Material/Erzeugnis gleichwertiger Art.

Kriterien der Gleichwertigkeit: \_\_\_\_\_

Angeboten: (.....)

**0S.H1 + Schöck Sconnex® Typ M-N1**

Version: 2023-04

Im Folgenden ist das Liefern und Einbauen/Montieren beschrieben. Die Montage einschließlich aller Befestigungsmittel ist in die Einheitspreise einkalkuliert.

**Verarbeitungsrichtlinien:**

Die Verarbeitungsrichtlinien des Erzeugers werden eingehalten. Es werden nur die dem System zugehörigen Bauteile und Materialien verwendet.

0S.H1 00 + Folgende Angaben und Anforderungen an die Art und Weise der Leistungserbringung gelten als vereinbart und sind in die Einheitspreise einkalkuliert.

**0S.H1 00A + Material/Erzeugnis n.W.AN zu 0SH1**

Das Verwenden nachstehend angebotener Materialien/Erzeugnisse zu den angegebenen Positionen dieser ULG wird vereinbart:

Betrifft Position(en): \_\_\_\_\_

Material/Erzeugnis nach Wahl des Auftragnehmers (AN).

Angeboten: (.....)

**0S.H1 00B + Material/Erzeugnis Beispiel AG zu 0SH1**

Das Verwenden nachstehend angebotener Materialien/Erzeugnisse zu den angegebenen Positionen dieser ULG wird vereinbart:

Betrifft Position(en): \_\_\_\_\_

Beispielhaftes Material/Erzeugnis: \_\_\_\_\_

Angeboten ist das beispielhafte oder ein Material/Erzeugnis gleichwertiger Art.

Kriterien der Gleichwertigkeit: \_\_\_\_\_

Angeboten: (.....)

**0S.H2 + Schöck Sconnex® Typ M-N2**

Version: 2023-04

Im Folgenden ist das Liefern und Einbauen/Montieren beschrieben. Die Montage einschließlich aller Befestigungsmittel ist in die Einheitspreise einkalkuliert.

**Verarbeitungsrichtlinien:**

Die Verarbeitungsrichtlinien des Erzeugers werden eingehalten. Es werden nur die dem System zugehörigen Bauteile und Materialien verwendet.

0S.H2 00 + Folgende Angaben und Anforderungen an die Art und Weise der Leistungserbringung gelten als vereinbart und sind in die Einheitspreise einkalkuliert.

**0S.H2 00A + Material/Erzeugnis n.W.AN zu 0SH2**

Das Verwenden nachstehend angebotener Materialien/Erzeugnisse zu den angegebenen Positionen dieser ULG wird vereinbart:

Betrifft Position(en): \_\_\_\_\_

Material/Erzeugnis nach Wahl des Auftragnehmers (AN).

Angeboten: (.....)



**Ergänzungen zur StLB HB-022+ABK-020****Ausschreibungstexte ZZZ**

Leistungsverzeichnis

gedruckt am 15.11.2023  
LB-HB-022+ABK-020 Preisangaben in EUR**0S.H2 00B + Material/Erzeugnis Beispiel AG zu 0SH2**

Das Verwenden nachstehend angebotener Materialien/Erzeugnisse zu den angegebenen Positionen dieser ULG wird vereinbart:

Betrifft Position(en): \_\_\_\_\_

Beispielhaftes Material/Erzeugnis: \_\_\_\_\_

Angeboten ist das beispielhafte oder ein Material/Erzeugnis gleichwertiger Art.

Kriterien der Gleichwertigkeit: \_\_\_\_\_

Angeboten: (.....)

**0S.H3 + Schöck Tronsole® Typ T-V2**

Version: 2023-04

Im Folgenden ist das Liefern und Einbauen/Montieren beschrieben. Die Montage einschließlich aller Befestigungsmittel ist in die Einheitspreise einkalkuliert.

**Verarbeitungsrichtlinien:**

Die Verarbeitungsrichtlinien des Erzeugers werden eingehalten. Es werden nur die dem System zugehörigen Bauteile und Materialien verwendet.

0S.H3 00 + Folgende Angaben und Anforderungen an die Art und Weise der Leistungserbringung gelten als vereinbart und sind in die Einheitspreise einkalkuliert.

**0S.H3 00A + Material/Erzeugnis n.W.AN zu 0SH3**

Das Verwenden nachstehend angebotener Materialien/Erzeugnisse zu den angegebenen Positionen dieser ULG wird vereinbart:

Betrifft Position(en): \_\_\_\_\_

Material/Erzeugnis nach Wahl des Auftragnehmers (AN).

Angeboten: (.....)

**0S.H3 00B + Material/Erzeugnis Beispiel AG zu 0SH3**

Das Verwenden nachstehend angebotener Materialien/Erzeugnisse zu den angegebenen Positionen dieser ULG wird vereinbart:

Betrifft Position(en): \_\_\_\_\_

Beispielhaftes Material/Erzeugnis: \_\_\_\_\_

Angeboten ist das beispielhafte oder ein Material/Erzeugnis gleichwertiger Art.

Kriterien der Gleichwertigkeit: \_\_\_\_\_

Angeboten: (.....)

**0S.H4 + Schöck Tronsole® Typ T-V4**

Version: 2023-04

Im Folgenden ist das Liefern und Einbauen/Montieren beschrieben. Die Montage einschließlich aller Befestigungsmittel ist in die Einheitspreise einkalkuliert.

**Verarbeitungsrichtlinien:**

Die Verarbeitungsrichtlinien des Erzeugers werden eingehalten. Es werden nur die dem System zugehörigen Bauteile und Materialien verwendet.

0S.H4 00 + Folgende Angaben und Anforderungen an die Art und Weise der Leistungserbringung gelten als vereinbart und sind in die Einheitspreise einkalkuliert.

**0S.H4 00A + Material/Erzeugnis n.W.AN zu 0SH4**

Das Verwenden nachstehend angebotener Materialien/Erzeugnisse zu den angegebenen Positionen dieser ULG wird vereinbart:

**Ergänzungen zur StLB HB-022+ABK-020****Ausschreibungstexte ZZZ**

Leistungsverzeichnis

gedruckt am 15.11.2023  
LB-HB-022+ABK-020 Preisangaben in EUR

Betrifft Position(en):   
 Material/Erzeugnis nach Wahl des Auftragnehmers (AN).  
 Angeboten: (.....)

**0S.H4 00B + Material/Erzeugnis Beispiel AG zu 0SH4**

Das Verwenden nachstehend angebotener Materialien/Erzeugnisse zu den angegebenen Positionen dieser ULG wird vereinbart:

Betrifft Position(en):   
 Beispielhaftes Material/Erzeugnis:   
 Angeboten ist das beispielhafte oder ein Material/Erzeugnis gleichwertiger Art.  
 Kriterien der Gleichwertigkeit:   
 Angeboten: (.....)

**0S.H5 + Schöck Tronsole® Typ T-V6**

Version: 2023-04

Im Folgenden ist das Liefern und Einbauen/Montieren beschrieben. Die Montage einschließlich aller Befestigungsmittel ist in die Einheitspreise einkalkuliert.

**Verarbeitungsrichtlinien:**

Die Verarbeitungsrichtlinien des Erzeugers werden eingehalten. Es werden nur die dem System zugehörigen Bauteile und Materialien verwendet.

0S.H5 00 + Folgende Angaben und Anforderungen an die Art und Weise der Leistungserbringung gelten als vereinbart und sind in die Einheitspreise einkalkuliert.

**0S.H5 00A + Material/Erzeugnis n.W.AN zu 0SH5**

Das Verwenden nachstehend angebotener Materialien/Erzeugnisse zu den angegebenen Positionen dieser ULG wird vereinbart:

Betrifft Position(en):   
 Material/Erzeugnis nach Wahl des Auftragnehmers (AN).  
 Angeboten: (.....)

**0S.H5 00B + Material/Erzeugnis Beispiel AG zu 0SH5**

Das Verwenden nachstehend angebotener Materialien/Erzeugnisse zu den angegebenen Positionen dieser ULG wird vereinbart:

Betrifft Position(en):   
 Beispielhaftes Material/Erzeugnis:   
 Angeboten ist das beispielhafte oder ein Material/Erzeugnis gleichwertiger Art.  
 Kriterien der Gleichwertigkeit:   
 Angeboten: (.....)

**0S.H6 + Schöck Tronsole® Typ T-V7**

Version: 2023-04

Im Folgenden ist das Liefern und Einbauen/Montieren beschrieben. Die Montage einschließlich aller Befestigungsmittel ist in die Einheitspreise einkalkuliert.

**Verarbeitungsrichtlinien:**

Die Verarbeitungsrichtlinien des Erzeugers werden eingehalten. Es werden nur die dem System zugehörigen Bauteile und Materialien verwendet.

0S.H6 00 + Folgende Angaben und Anforderungen an die Art und Weise der Leistungserbringung gelten als vereinbart und sind in die Einheitspreise einkalkuliert.

**Ergänzungen zur StLB HB-022+ABK-020****Ausschreibungstexte ZZZ**

Leistungsverzeichnis

gedruckt am 15.11.2023  
LB-HB-022+ABK-020 Preisangaben in EUR**0S.H6 00A + Material/Erzeugnis n.W.AN zu 0SH6**

Das Verwenden nachstehend angebotener Materialien/Erzeugnisse zu den angegebenen Positionen dieser ULG wird vereinbart:

Betrifft Position(en):

Material/Erzeugnis nach Wahl des Auftragnehmers (AN).

Angeboten: (.....)

**0S.H6 00B + Material/Erzeugnis Beispiel AG zu 0SH6**

Das Verwenden nachstehend angebotener Materialien/Erzeugnisse zu den angegebenen Positionen dieser ULG wird vereinbart:

Betrifft Position(en):

Beispielhaftes Material/Erzeugnis:

Angeboten ist das beispielhafte oder ein Material/Erzeugnis gleichwertiger Art.

Kriterien der Gleichwertigkeit:

Angeboten: (.....)

**0S.H7 + Schöck Tronsole® Typ T-V8**

Version: 2023-04

Im Folgenden ist das Liefern und Einbauen/Montieren beschrieben. Die Montage einschließlich aller Befestigungsmittel ist in die Einheitspreise einkalkuliert.

**Verarbeitungsrichtlinien:**

Die Verarbeitungsrichtlinien des Erzeugers werden eingehalten. Es werden nur die dem System zugehörigen Bauteile und Materialien verwendet.

0S.H7 00 + Folgende Angaben und Anforderungen an die Art und Weise der Leistungserbringung gelten als vereinbart und sind in die Einheitspreise einkalkuliert.

**0S.H7 00A + Material/Erzeugnis n.W.AN zu 0SH7**

Das Verwenden nachstehend angebotener Materialien/Erzeugnisse zu den angegebenen Positionen dieser ULG wird vereinbart:

Betrifft Position(en):

Material/Erzeugnis nach Wahl des Auftragnehmers (AN).

Angeboten: (.....)

**0S.H7 00B + Material/Erzeugnis Beispiel AG zu 0SH7**

Das Verwenden nachstehend angebotener Materialien/Erzeugnisse zu den angegebenen Positionen dieser ULG wird vereinbart:

Betrifft Position(en):

Beispielhaftes Material/Erzeugnis:

Angeboten ist das beispielhafte oder ein Material/Erzeugnis gleichwertiger Art.

Kriterien der Gleichwertigkeit:

Angeboten: (.....)

**0S.H8 + Schöck Tronsole® Typ T-V2-NF**

Version: 2023-04

Im Folgenden ist das Liefern und Einbauen/Montieren beschrieben. Die Montage einschließlich aller Befestigungsmittel ist in die Einheitspreise einkalkuliert.

**Verarbeitungsrichtlinien:**

Die Verarbeitungsrichtlinien des Erzeugers werden eingehalten. Es werden nur die dem System zugehörigen Bauteile und Materialien verwendet.

**Ergänzungen zur StLB HB-022+ABK-020****Ausschreibungstexte ZZZ**

Leistungsverzeichnis

gedruckt am 15.11.2023

LB-HB-022+ABK-020

Preisangaben in EUR

0S.H8 00 + Folgende Angaben und Anforderungen an die Art und Weise der Leistungserbringung gelten als vereinbart und sind in die Einheitspreise einkalkuliert.

**0S.H8 00A + Material/Erzeugnis n.W.AN zu 0SH8**

Das Verwenden nachstehend angebotener Materialien/Erzeugnisse zu den angegebenen Positionen dieser ULG wird vereinbart:

Betrifft Position(en): [REDACTED]

Material/Erzeugnis nach Wahl des Auftragnehmers (AN).

Angeboten: (. . . . .)

**0S.H8 00B + Material/Erzeugnis Beispiel AG zu 0SH8**

Das Verwenden nachstehend angebotener Materialien/Erzeugnisse zu den angegebenen Positionen dieser ULG wird vereinbart:

Betrifft Position(en): [REDACTED]

Beispielhaftes Material/Erzeugnis: [REDACTED]

Angeboten ist das beispielhafte oder ein Material/Erzeugnis gleichwertiger Art.

Kriterien der Gleichwertigkeit: [REDACTED]

Angeboten: (. . . . .)

**0S.H9 + Schöck Tronsole® Typ T-V4-NF**

Version: 2023-04

Im Folgenden ist das Liefern und Einbauen/Montieren beschrieben. Die Montage einschließlich aller Befestigungsmittel ist in die Einheitspreise einkalkuliert.

**Verarbeitungsrichtlinien:**

Die Verarbeitungsrichtlinien des Erzeugers werden eingehalten. Es werden nur die dem System zugehörigen Bauteile und Materialien verwendet.

0S.H9 00 + Folgende Angaben und Anforderungen an die Art und Weise der Leistungserbringung gelten als vereinbart und sind in die Einheitspreise einkalkuliert.

**0S.H9 00A + Material/Erzeugnis n.W.AN zu 0SH9**

Das Verwenden nachstehend angebotener Materialien/Erzeugnisse zu den angegebenen Positionen dieser ULG wird vereinbart:

Betrifft Position(en): [REDACTED]

Material/Erzeugnis nach Wahl des Auftragnehmers (AN).

Angeboten: (. . . . .)

**0S.H9 00B + Material/Erzeugnis Beispiel AG zu 0SH9**

Das Verwenden nachstehend angebotener Materialien/Erzeugnisse zu den angegebenen Positionen dieser ULG wird vereinbart:

Betrifft Position(en): [REDACTED]

Beispielhaftes Material/Erzeugnis: [REDACTED]

Angeboten ist das beispielhafte oder ein Material/Erzeugnis gleichwertiger Art.

Kriterien der Gleichwertigkeit: [REDACTED]

Angeboten: (. . . . .)

**0S.HA + Schöck Tronsole® Typ T-V6-NF**

Version: 2023-04

Im Folgenden ist das Liefern und Einbauen/Montieren beschrieben. Die Montage einschließlich aller Befestigungsmittel ist in die Einheitspreise einkalkuliert.

**Verarbeitungsrichtlinien:**

**Ergänzungen zur StLB HB-022+ABK-020****Ausschreibungstexte ZZZ**

Leistungsverzeichnis

gedruckt am 15.11.2023

LB-HB-022+ABK-020

Preisangaben in EUR

Die Verarbeitungsrichtlinien des Erzeugers werden eingehalten. Es werden nur die dem System zugehörigen Bauteile und Materialien verwendet.

0S.HA 00 + Folgende Angaben und Anforderungen an die Art und Weise der Leistungserbringung gelten als vereinbart und sind in die Einheitspreise einkalkuliert.

**0S.HA 00A + Material/Erzeugnis n.W.AN zu 0SHA**

Das Verwenden nachstehend angebotener Materialien/Erzeugnisse zu den angegebenen Positionen dieser ULG wird vereinbart:

Betrifft Position(en):

Material/Erzeugnis nach Wahl des Auftragnehmers (AN).

Angeboten: (. . . . .)

**0S.HA 00B + Material/Erzeugnis Beispiel AG zu 0SHA**

Das Verwenden nachstehend angebotener Materialien/Erzeugnisse zu den angegebenen Positionen dieser ULG wird vereinbart:

Betrifft Position(en):

Beispielhaftes Material/Erzeugnis:

Angeboten ist das beispielhafte oder ein Material/Erzeugnis gleichwertiger Art.

Kriterien der Gleichwertigkeit:

Angeboten: (. . . . .)

**0S.HB + Schöck Tronsole® Typ T-V7-NF**

Version: 2023-04

Im Folgenden ist das Liefern und Einbauen/Montieren beschrieben. Die Montage einschließlich aller Befestigungsmittel ist in die Einheitspreise einkalkuliert.

**Verarbeitungsrichtlinien:**

Die Verarbeitungsrichtlinien des Erzeugers werden eingehalten. Es werden nur die dem System zugehörigen Bauteile und Materialien verwendet.

0S.HB 00 + Folgende Angaben und Anforderungen an die Art und Weise der Leistungserbringung gelten als vereinbart und sind in die Einheitspreise einkalkuliert.

**0S.HB 00A + Material/Erzeugnis n.W.AN zu 0SHB**

Das Verwenden nachstehend angebotener Materialien/Erzeugnisse zu den angegebenen Positionen dieser ULG wird vereinbart:

Betrifft Position(en):

Material/Erzeugnis nach Wahl des Auftragnehmers (AN).

Angeboten: (. . . . .)

**0S.HB 00B + Material/Erzeugnis Beispiel AG zu 0SHB**

Das Verwenden nachstehend angebotener Materialien/Erzeugnisse zu den angegebenen Positionen dieser ULG wird vereinbart:

Betrifft Position(en):

Beispielhaftes Material/Erzeugnis:

Angeboten ist das beispielhafte oder ein Material/Erzeugnis gleichwertiger Art.

Kriterien der Gleichwertigkeit:

Angeboten: (. . . . .)

**0S.HC + Schöck Tronsole® Typ T-V8-NF**

Version: 2023-04

**Ergänzungen zur StLB HB-022+ABK-020****Ausschreibungstexte ZZZ**

Leistungsverzeichnis

gedruckt am 15.11.2023

LB-HB-022+ABK-020

Preisangaben in EUR

Im Folgenden ist das Liefern und Einbauen/Montieren beschrieben. Die Montage einschließlich aller Befestigungsmittel ist in die Einheitspreise einkalkuliert.

**Verarbeitungsrichtlinien:**

Die Verarbeitungsrichtlinien des Erzeugers werden eingehalten. Es werden nur die dem System zugehörigen Bauteile und Materialien verwendet.

0S.HC 00 + Folgende Angaben und Anforderungen an die Art und Weise der Leistungserbringung gelten als vereinbart und sind in die Einheitspreise einkalkuliert.

**0S.HC 00A + Material/Erzeugnis n.W.AN zu 0SHC**

Das Verwenden nachstehend angebotener Materialien/Erzeugnisse zu den angegebenen Positionen dieser ULG wird vereinbart:

Betrifft Position(en): \_\_\_\_\_

Material/Erzeugnis nach Wahl des Auftragnehmers (AN).

Angeboten: (.....)

**0S.HC 00B + Material/Erzeugnis Beispiel AG zu 0SHC**

Das Verwenden nachstehend angebotener Materialien/Erzeugnisse zu den angegebenen Positionen dieser ULG wird vereinbart:

Betrifft Position(en): \_\_\_\_\_

Beispielhaftes Material/Erzeugnis: \_\_\_\_\_

Angeboten ist das beispielhafte oder ein Material/Erzeugnis gleichwertiger Art.

Kriterien der Gleichwertigkeit: \_\_\_\_\_

Angeboten: (.....)

**0S.HD + Schöck Tronsole® Typ F-V1**

Version: 2023-04

Im Folgenden ist das Liefern und Einbauen/Montieren beschrieben. Die Montage einschließlich aller Befestigungsmittel ist in die Einheitspreise einkalkuliert.

**Verarbeitungsrichtlinien:**

Die Verarbeitungsrichtlinien des Erzeugers werden eingehalten. Es werden nur die dem System zugehörigen Bauteile und Materialien verwendet.

0S.HD 00 + Folgende Angaben und Anforderungen an die Art und Weise der Leistungserbringung gelten als vereinbart und sind in die Einheitspreise einkalkuliert.

**0S.HD 00A + Material/Erzeugnis n.W.AN zu 0SHD**

Das Verwenden nachstehend angebotener Materialien/Erzeugnisse zu den angegebenen Positionen dieser ULG wird vereinbart:

Betrifft Position(en): \_\_\_\_\_

Material/Erzeugnis nach Wahl des Auftragnehmers (AN).

Angeboten: (.....)

**0S.HD 00B + Material/Erzeugnis Beispiel AG zu 0SHD**

Das Verwenden nachstehend angebotener Materialien/Erzeugnisse zu den angegebenen Positionen dieser ULG wird vereinbart:

Betrifft Position(en): \_\_\_\_\_

Beispielhaftes Material/Erzeugnis: \_\_\_\_\_

Angeboten ist das beispielhafte oder ein Material/Erzeugnis gleichwertiger Art.

Kriterien der Gleichwertigkeit: \_\_\_\_\_

Angeboten: (.....)

**Ergänzungen zur StLB HB-022+ABK-020****Ausschreibungstexte ZZZ**

Leistungsverzeichnis

gedruckt am 15.11.2023  
LB-HB-022+ABK-020 Preisangaben in EUR**0S.HE + Schöck Tronsole® Typ F-V2**

Version: 2023-04

Im Folgenden ist das Liefern und Einbauen/Montieren beschrieben. Die Montage einschließlich aller Befestigungsmittel ist in die Einheitspreise einkalkuliert.

**Verarbeitungsrichtlinien:**

Die Verarbeitungsrichtlinien des Erzeugers werden eingehalten. Es werden nur die dem System zugehörigen Bauteile und Materialien verwendet.

0S.HE 00 + Folgende Angaben und Anforderungen an die Art und Weise der Leistungserbringung gelten als vereinbart und sind in die Einheitspreise einkalkuliert.

**0S.HE 00A + Material/Erzeugnis n.W.AN zu 0SHE**

Das Verwenden nachstehend angebotener Materialien/Erzeugnisse zu den angegebenen Positionen dieser ULG wird vereinbart:

Betrifft Position(en): \_\_\_\_\_

Material/Erzeugnis nach Wahl des Auftragnehmers (AN).

Angeboten: (.....)

**0S.HE 00B + Material/Erzeugnis Beispiel AG zu 0SHE**

Das Verwenden nachstehend angebotener Materialien/Erzeugnisse zu den angegebenen Positionen dieser ULG wird vereinbart:

Betrifft Position(en): \_\_\_\_\_

Beispielhaftes Material/Erzeugnis: \_\_\_\_\_

Angeboten ist das beispielhafte oder ein Material/Erzeugnis gleichwertiger Art.

Kriterien der Gleichwertigkeit: \_\_\_\_\_

Angeboten: (.....)

**0S.HF + Schöck Tronsole® Typ F-V3**

Version: 2023-04

Im Folgenden ist das Liefern und Einbauen/Montieren beschrieben. Die Montage einschließlich aller Befestigungsmittel ist in die Einheitspreise einkalkuliert.

**Verarbeitungsrichtlinien:**

Die Verarbeitungsrichtlinien des Erzeugers werden eingehalten. Es werden nur die dem System zugehörigen Bauteile und Materialien verwendet.

0S.HF 00 + Folgende Angaben und Anforderungen an die Art und Weise der Leistungserbringung gelten als vereinbart und sind in die Einheitspreise einkalkuliert.

**0S.HF 00A + Material/Erzeugnis n.W.AN zu 0SHF**

Das Verwenden nachstehend angebotener Materialien/Erzeugnisse zu den angegebenen Positionen dieser ULG wird vereinbart:

Betrifft Position(en): \_\_\_\_\_

Material/Erzeugnis nach Wahl des Auftragnehmers (AN).

Angeboten: (.....)

**0S.HF 00B + Material/Erzeugnis Beispiel AG zu 0SHF**

Das Verwenden nachstehend angebotener Materialien/Erzeugnisse zu den angegebenen Positionen dieser ULG wird vereinbart:

Betrifft Position(en): \_\_\_\_\_

Beispielhaftes Material/Erzeugnis: \_\_\_\_\_

**Ergänzungen zur StLB HB-022+ABK-020****Ausschreibungstexte ZZZ**

Leistungsverzeichnis

gedruckt am 15.11.2023

LB-HB-022+ABK-020

Preisangaben in EUR

Angeboten ist das beispielhafte oder ein Material/Erzeugnis gleichwertiger Art.

Kriterien der Gleichwertigkeit: \_\_\_\_\_

Angeboten: (.....)

**0S.HG + Schöck Tronsole® Typ B-V1**

Version: 2023-04

Im Folgenden ist das Liefern und Einbauen/Montieren beschrieben. Die Montage einschließlich aller Befestigungsmittel ist in die Einheitspreise einkalkuliert.

**Verarbeitungsrichtlinien:**

Die Verarbeitungsrichtlinien des Erzeugers werden eingehalten. Es werden nur die dem System zugehörigen Bauteile und Materialien verwendet.

0S.HG 00 + Folgende Angaben und Anforderungen an die Art und Weise der Leistungserbringung gelten als vereinbart und sind in die Einheitspreise einkalkuliert.

**0S.HG 00A + Material/Erzeugnis n.W.AN zu 0SHG**

Das Verwenden nachstehend angebotener Materialien/Erzeugnisse zu den angegebenen Positionen dieser ULG wird vereinbart:

Betrifft Position(en): \_\_\_\_\_

Material/Erzeugnis nach Wahl des Auftragnehmers (AN).

Angeboten: (.....)

**0S.HG 00B + Material/Erzeugnis Beispiel AG zu 0SHG**

Das Verwenden nachstehend angebotener Materialien/Erzeugnisse zu den angegebenen Positionen dieser ULG wird vereinbart:

Betrifft Position(en): \_\_\_\_\_

Beispielhaftes Material/Erzeugnis: \_\_\_\_\_

Angeboten ist das beispielhafte oder ein Material/Erzeugnis gleichwertiger Art.

Kriterien der Gleichwertigkeit: \_\_\_\_\_

Angeboten: (.....)

**0S.HH + Schöck Tronsole® Typ B-V2**

Version: 2023-04

Im Folgenden ist das Liefern und Einbauen/Montieren beschrieben. Die Montage einschließlich aller Befestigungsmittel ist in die Einheitspreise einkalkuliert.

**Verarbeitungsrichtlinien:**

Die Verarbeitungsrichtlinien des Erzeugers werden eingehalten. Es werden nur die dem System zugehörigen Bauteile und Materialien verwendet.

0S.HH 00 + Folgende Angaben und Anforderungen an die Art und Weise der Leistungserbringung gelten als vereinbart und sind in die Einheitspreise einkalkuliert.

**0S.HH 00A + Material/Erzeugnis n.W.AN zu 0SHH**

Das Verwenden nachstehend angebotener Materialien/Erzeugnisse zu den angegebenen Positionen dieser ULG wird vereinbart:

Betrifft Position(en): \_\_\_\_\_

Material/Erzeugnis nach Wahl des Auftragnehmers (AN).

Angeboten: (.....)



**Ergänzungen zur StLB HB-022+ABK-020****Ausschreibungstexte ZZZ**

Leistungsverzeichnis

gedruckt am 15.11.2023  
LB-HB-022+ABK-020 Preisangaben in EUR**0S.HH 00B + Material/Erzeugnis Beispiel AG zu 0SHH**

Das Verwenden nachstehend angebotener Materialien/Erzeugnisse zu den angegebenen Positionen dieser ULG wird vereinbart:

Betrifft Position(en): \_\_\_\_\_

Beispielhaftes Material/Erzeugnis: \_\_\_\_\_

Angeboten ist das beispielhafte oder ein Material/Erzeugnis gleichwertiger Art.

Kriterien der Gleichwertigkeit: \_\_\_\_\_

Angeboten: (.....)

**0S.HI + Schöck Tronsole® Typ B-V3**

Version: 2023-04

Im Folgenden ist das Liefern und Einbauen/Montieren beschrieben. Die Montage einschließlich aller Befestigungsmittel ist in die Einheitspreise einkalkuliert.

**Verarbeitungsrichtlinien:**

Die Verarbeitungsrichtlinien des Erzeugers werden eingehalten. Es werden nur die dem System zugehörigen Bauteile und Materialien verwendet.

0S.HI 00 + Folgende Angaben und Anforderungen an die Art und Weise der Leistungserbringung gelten als vereinbart und sind in die Einheitspreise einkalkuliert.

**0S.HI 00A + Material/Erzeugnis n.W.AN zu 0SHI**

Das Verwenden nachstehend angebotener Materialien/Erzeugnisse zu den angegebenen Positionen dieser ULG wird vereinbart:

Betrifft Position(en): \_\_\_\_\_

Material/Erzeugnis nach Wahl des Auftragnehmers (AN).

Angeboten: (.....)

**0S.HI 00B + Material/Erzeugnis Beispiel AG zu 0SHI**

Das Verwenden nachstehend angebotener Materialien/Erzeugnisse zu den angegebenen Positionen dieser ULG wird vereinbart:

Betrifft Position(en): \_\_\_\_\_

Beispielhaftes Material/Erzeugnis: \_\_\_\_\_

Angeboten ist das beispielhafte oder ein Material/Erzeugnis gleichwertiger Art.

Kriterien der Gleichwertigkeit: \_\_\_\_\_

Angeboten: (.....)

**0S.HJ + Schöck Tronsole® Typ D**

Version: 2023-04

Im Folgenden ist das Liefern und Einbauen/Montieren beschrieben. Die Montage einschließlich aller Befestigungsmittel ist in die Einheitspreise einkalkuliert.

**Verarbeitungsrichtlinien:**

Die Verarbeitungsrichtlinien des Erzeugers werden eingehalten. Es werden nur die dem System zugehörigen Bauteile und Materialien verwendet.

0S.HJ 00 + Folgende Angaben und Anforderungen an die Art und Weise der Leistungserbringung gelten als vereinbart und sind in die Einheitspreise einkalkuliert.

**0S.HJ 00A + Material/Erzeugnis n.W.AN zu 0SHJ**

Das Verwenden nachstehend angebotener Materialien/Erzeugnisse zu den angegebenen Positionen dieser ULG wird vereinbart:

**Ergänzungen zur StLB HB-022+ABK-020****Ausschreibungstexte ZZZ**

Leistungsverzeichnis

gedruckt am 15.11.2023  
LB-HB-022+ABK-020 Preisangaben in EUR

Betrifft Position(en):   
 Material/Erzeugnis nach Wahl des Auftragnehmers (AN).  
 Angeboten: (.....)

**0S.HJ 00B + Material/Erzeugnis Beispiel AG zu 0SHJ**

Das Verwenden nachstehend angebotener Materialien/Erzeugnisse zu den angegebenen Positionen dieser ULG wird vereinbart:

Betrifft Position(en):   
 Beispielhaftes Material/Erzeugnis:   
 Angeboten ist das beispielhafte oder ein Material/Erzeugnis gleichwertiger Art.  
 Kriterien der Gleichwertigkeit:   
 Angeboten: (.....)

**0S.HK + Schöck Tronsole® Typ L**

Version: 2023-04

Im Folgenden ist das Liefern und Einbauen/Montieren beschrieben. Die Montage einschließlich aller Befestigungsmittel ist in die Einheitspreise einkalkuliert.

**Verarbeitungsrichtlinien:**

Die Verarbeitungsrichtlinien des Erzeugers werden eingehalten. Es werden nur die dem System zugehörigen Bauteile und Materialien verwendet.

0S.HK 00 + Folgende Angaben und Anforderungen an die Art und Weise der Leistungserbringung gelten als vereinbart und sind in die Einheitspreise einkalkuliert.

**0S.HK 00A + Material/Erzeugnis n.W.AN zu 0SHK**

Das Verwenden nachstehend angebotener Materialien/Erzeugnisse zu den angegebenen Positionen dieser ULG wird vereinbart:

Betrifft Position(en):   
 Material/Erzeugnis nach Wahl des Auftragnehmers (AN).  
 Angeboten: (.....)

**0S.HK 00B + Material/Erzeugnis Beispiel AG zu 0SHK**

Das Verwenden nachstehend angebotener Materialien/Erzeugnisse zu den angegebenen Positionen dieser ULG wird vereinbart:

Betrifft Position(en):   
 Beispielhaftes Material/Erzeugnis:   
 Angeboten ist das beispielhafte oder ein Material/Erzeugnis gleichwertiger Art.  
 Kriterien der Gleichwertigkeit:   
 Angeboten: (.....)

**0S.HL + Schöck Tronsole® Typ Q**

Version: 2023-04

Im Folgenden ist das Liefern und Einbauen/Montieren beschrieben. Die Montage einschließlich aller Befestigungsmittel ist in die Einheitspreise einkalkuliert.

**Verarbeitungsrichtlinien:**

Die Verarbeitungsrichtlinien des Erzeugers werden eingehalten. Es werden nur die dem System zugehörigen Bauteile und Materialien verwendet.

0S.HL 00 + Folgende Angaben und Anforderungen an die Art und Weise der Leistungserbringung gelten als vereinbart und sind in die Einheitspreise einkalkuliert.

**Ergänzungen zur StLB HB-022+ABK-020****Ausschreibungstexte ZZZ**

Leistungsverzeichnis

gedruckt am 15.11.2023  
LB-HB-022+ABK-020 Preisangaben in EUR**0S.HL 00A + Material/Erzeugnis n.W.AN zu 0SHL**

Das Verwenden nachstehend angebotener Materialien/Erzeugnisse zu den angegebenen Positionen dieser ULG wird vereinbart:

Betrifft Position(en):

Material/Erzeugnis nach Wahl des Auftragnehmers (AN).

Angeboten: (.....)

**0S.HL 00B + Material/Erzeugnis Beispiel AG zu 0SHL**

Das Verwenden nachstehend angebotener Materialien/Erzeugnisse zu den angegebenen Positionen dieser ULG wird vereinbart:

Betrifft Position(en):

Beispielhaftes Material/Erzeugnis:

Angeboten ist das beispielhafte oder ein Material/Erzeugnis gleichwertiger Art.

Kriterien der Gleichwertigkeit:

Angeboten: (.....)

**0S.HM + Schöck Tronsole® Typ P**

Version: 2023-04

Im Folgenden ist das Liefern und Einbauen/Montieren beschrieben. Die Montage einschließlich aller Befestigungsmittel ist in die Einheitspreise einkalkuliert.

**Verarbeitungsrichtlinien:**

Die Verarbeitungsrichtlinien des Erzeugers werden eingehalten. Es werden nur die dem System zugehörigen Bauteile und Materialien verwendet.

0S.HM 00 + Folgende Angaben und Anforderungen an die Art und Weise der Leistungserbringung gelten als vereinbart und sind in die Einheitspreise einkalkuliert.

**0S.HM 00A + Material/Erzeugnis n.W.AN zu 0SHM**

Das Verwenden nachstehend angebotener Materialien/Erzeugnisse zu den angegebenen Positionen dieser ULG wird vereinbart:

Betrifft Position(en):

Material/Erzeugnis nach Wahl des Auftragnehmers (AN).

Angeboten: (.....)

**0S.HM 00B + Material/Erzeugnis Beispiel AG zu 0SHM**

Das Verwenden nachstehend angebotener Materialien/Erzeugnisse zu den angegebenen Positionen dieser ULG wird vereinbart:

Betrifft Position(en):

Beispielhaftes Material/Erzeugnis:

Angeboten ist das beispielhafte oder ein Material/Erzeugnis gleichwertiger Art.

Kriterien der Gleichwertigkeit:

Angeboten: (.....)

**0S.HN + Schöck Tronsole® Typ Z**

Version: 2023-04

Im Folgenden ist das Liefern und Einbauen/Montieren beschrieben. Die Montage einschließlich aller Befestigungsmittel ist in die Einheitspreise einkalkuliert.

**Verarbeitungsrichtlinien:**

Die Verarbeitungsrichtlinien des Erzeugers werden eingehalten. Es werden nur die dem System zugehörigen Bauteile und Materialien verwendet.

**Ergänzungen zur StLB HB-022+ABK-020****Ausschreibungstexte ZZZ**

Leistungsverzeichnis

gedruckt am 15.11.2023

LB-HB-022+ABK-020

Preisangaben in EUR

0S.HN 00 + Folgende Angaben und Anforderungen an die Art und Weise der Leistungserbringung gelten als vereinbart und sind in die Einheitspreise einkalkuliert.

**0S.HN 00A + Material/Erzeugnis n.W.AN zu 0SHN**

Das Verwenden nachstehend angebotener Materialien/Erzeugnisse zu den angegebenen Positionen dieser ULG wird vereinbart:

Betrifft Position(en):

Material/Erzeugnis nach Wahl des Auftragnehmers (AN).

Angeboten: (. . . . .)

**0S.HN 00B + Material/Erzeugnis Beispiel AG zu 0SHN**

Das Verwenden nachstehend angebotener Materialien/Erzeugnisse zu den angegebenen Positionen dieser ULG wird vereinbart:

Betrifft Position(en):

Beispielhaftes Material/Erzeugnis:

Angeboten ist das beispielhafte oder ein Material/Erzeugnis gleichwertiger Art.

Kriterien der Gleichwertigkeit:

Angeboten: (. . . . .)

**0S.HO + Schöck Isolink® – Befestigung für Betonfassade**

Version: 2023-04

Im Folgenden ist das Liefern und Einbauen/Montieren beschrieben. Die Montage einschließlich aller Befestigungsmittel ist in die Einheitspreise einkalkuliert.

**Verarbeitungsrichtlinien:**

Die Verarbeitungsrichtlinien des Erzeugers werden eingehalten. Es werden nur die dem System zugehörigen Bauteile und Materialien verwendet.

0S.HO 00 + Folgende Angaben und Anforderungen an die Art und Weise der Leistungserbringung gelten als vereinbart und sind in die Einheitspreise einkalkuliert.

**0S.HO 00A + Material/Erzeugnis n.W.AN zu 0SHO**

Das Verwenden nachstehend angebotener Materialien/Erzeugnisse zu den angegebenen Positionen dieser ULG wird vereinbart:

Betrifft Position(en):

Material/Erzeugnis nach Wahl des Auftragnehmers (AN).

Angeboten: (. . . . .)

**0S.HO 00B + Material/Erzeugnis Beispiel AG zu 0SHO**

Das Verwenden nachstehend angebotener Materialien/Erzeugnisse zu den angegebenen Positionen dieser ULG wird vereinbart:

Betrifft Position(en):

Beispielhaftes Material/Erzeugnis:

Angeboten ist das beispielhafte oder ein Material/Erzeugnis gleichwertiger Art.

Kriterien der Gleichwertigkeit:

Angeboten: (. . . . .)

**0S.HP + Schöck Dorn Typ SLD Part BSM**

Version: 2023-04

Im Folgenden ist das Liefern und Einbauen/Montieren beschrieben. Die Montage einschließlich aller Befestigungsmittel ist in die Einheitspreise einkalkuliert.

**Verarbeitungsrichtlinien:**

**Ergänzungen zur StLB HB-022+ABK-020****Ausschreibungstexte ZZZ**

Leistungsverzeichnis

gedruckt am 15.11.2023

LB-HB-022+ABK-020

Preisangaben in EUR

Die Verarbeitungsrichtlinien des Erzeugers werden eingehalten. Es werden nur die dem System zugehörigen Bauteile und Materialien verwendet.

0S.HP 00 + Folgende Angaben und Anforderungen an die Art und Weise der Leistungserbringung gelten als vereinbart und sind in die Einheitspreise einkalkuliert.

**0S.HP 00A + Material/Erzeugnis n.W.AN zu 0SHP**

Das Verwenden nachstehend angebotener Materialien/Erzeugnisse zu den angegebenen Positionen dieser ULG wird vereinbart:

Betrifft Position(en):

Material/Erzeugnis nach Wahl des Auftragnehmers (AN).

Angeboten: (. . . . .)

**0S.HP 00B + Material/Erzeugnis Beispiel AG zu 0SHP**

Das Verwenden nachstehend angebotener Materialien/Erzeugnisse zu den angegebenen Positionen dieser ULG wird vereinbart:

Betrifft Position(en):

Beispielhaftes Material/Erzeugnis:

Angeboten ist das beispielhafte oder ein Material/Erzeugnis gleichwertiger Art.

Kriterien der Gleichwertigkeit:

Angeboten: (. . . . .)

**0S.HQ + Schöck Stacon® Typ LD S-A4**

Version: 2023-04

Im Folgenden ist das Liefern und Einbauen/Montieren beschrieben. Die Montage einschließlich aller Befestigungsmittel ist in die Einheitspreise einkalkuliert.

**Verarbeitungsrichtlinien:**

Die Verarbeitungsrichtlinien des Erzeugers werden eingehalten. Es werden nur die dem System zugehörigen Bauteile und Materialien verwendet.

0S.HQ 00 + Folgende Angaben und Anforderungen an die Art und Weise der Leistungserbringung gelten als vereinbart und sind in die Einheitspreise einkalkuliert.

**0S.HQ 00A + Material/Erzeugnis n.W.AN zu 0SHQ**

Das Verwenden nachstehend angebotener Materialien/Erzeugnisse zu den angegebenen Positionen dieser ULG wird vereinbart:

Betrifft Position(en):

Material/Erzeugnis nach Wahl des Auftragnehmers (AN).

Angeboten: (. . . . .)

**0S.HQ 00B + Material/Erzeugnis Beispiel AG zu 0SHQ**

Das Verwenden nachstehend angebotener Materialien/Erzeugnisse zu den angegebenen Positionen dieser ULG wird vereinbart:

Betrifft Position(en):

Beispielhaftes Material/Erzeugnis:

Angeboten ist das beispielhafte oder ein Material/Erzeugnis gleichwertiger Art.

Kriterien der Gleichwertigkeit:

Angeboten: (. . . . .)

**0S.HR + Schöck Stacon® Typ LD P**

Version: 2023-04

**Ergänzungen zur StLB HB-022+ABK-020****Ausschreibungstexte ZZZ**

Leistungsverzeichnis

gedruckt am 15.11.2023

LB-HB-022+ABK-020

Preisangaben in EUR

Im Folgenden ist das Liefern und Einbauen/Montieren beschrieben. Die Montage einschließlich aller Befestigungsmittel ist in die Einheitspreise einkalkuliert.

**Verarbeitungsrichtlinien:**

Die Verarbeitungsrichtlinien des Erzeugers werden eingehalten. Es werden nur die dem System zugehörigen Bauteile und Materialien verwendet.

0S.HR 00 + Folgende Angaben und Anforderungen an die Art und Weise der Leistungserbringung gelten als vereinbart und sind in die Einheitspreise einkalkuliert.

**0S.HR 00A + Material/Erzeugnis n.W.AN zu 0SHR**

Das Verwenden nachstehend angebotener Materialien/Erzeugnisse zu den angegebenen Positionen dieser ULG wird vereinbart:

Betrifft Position(en): \_\_\_\_\_

Material/Erzeugnis nach Wahl des Auftragnehmers (AN).

Angeboten: (.....)

**0S.HR 00B + Material/Erzeugnis Beispiel AG zu 0SHR**

Das Verwenden nachstehend angebotener Materialien/Erzeugnisse zu den angegebenen Positionen dieser ULG wird vereinbart:

Betrifft Position(en): \_\_\_\_\_

Beispielhaftes Material/Erzeugnis: \_\_\_\_\_

Angeboten ist das beispielhafte oder ein Material/Erzeugnis gleichwertiger Art.

Kriterien der Gleichwertigkeit: \_\_\_\_\_

Angeboten: (.....)

**0S.HS + Schöck Stacon® Typ LD F**

Version: 2023-04

Im Folgenden ist das Liefern und Einbauen/Montieren beschrieben. Die Montage einschließlich aller Befestigungsmittel ist in die Einheitspreise einkalkuliert.

**Verarbeitungsrichtlinien:**

Die Verarbeitungsrichtlinien des Erzeugers werden eingehalten. Es werden nur die dem System zugehörigen Bauteile und Materialien verwendet.

0S.HS 00 + Folgende Angaben und Anforderungen an die Art und Weise der Leistungserbringung gelten als vereinbart und sind in die Einheitspreise einkalkuliert.

**0S.HS 00A + Material/Erzeugnis n.W.AN zu 0SHS**

Das Verwenden nachstehend angebotener Materialien/Erzeugnisse zu den angegebenen Positionen dieser ULG wird vereinbart:

Betrifft Position(en): \_\_\_\_\_

Material/Erzeugnis nach Wahl des Auftragnehmers (AN).

Angeboten: (.....)

**0S.HS 00B + Material/Erzeugnis Beispiel AG zu 0SHS**

Das Verwenden nachstehend angebotener Materialien/Erzeugnisse zu den angegebenen Positionen dieser ULG wird vereinbart:

Betrifft Position(en): \_\_\_\_\_

Beispielhaftes Material/Erzeugnis: \_\_\_\_\_

Angeboten ist das beispielhafte oder ein Material/Erzeugnis gleichwertiger Art.

Kriterien der Gleichwertigkeit: \_\_\_\_\_

Angeboten: (.....)

**Ergänzungen zur StLB HB-022+ABK-020****Ausschreibungstexte ZZZ**

Leistungsverzeichnis

gedruckt am 15.11.2023  
LB-HB-022+ABK-020 Preisangaben in EUR**0S.HT + Schöck Stacon® Typ LD-Q S-A4**

Version: 2023-04

Im Folgenden ist das Liefern und Einbauen/Montieren beschrieben. Die Montage einschließlich aller Befestigungsmittel ist in die Einheitspreise einkalkuliert.

**Verarbeitungsrichtlinien:**

Die Verarbeitungsrichtlinien des Erzeugers werden eingehalten. Es werden nur die dem System zugehörigen Bauteile und Materialien verwendet.

0S.HT 00 + Folgende Angaben und Anforderungen an die Art und Weise der Leistungserbringung gelten als vereinbart und sind in die Einheitspreise einkalkuliert.

**0S.HT 00A + Material/Erzeugnis n.W.AN zu 0SHT**

Das Verwenden nachstehend angebotener Materialien/Erzeugnisse zu den angegebenen Positionen dieser ULG wird vereinbart:

Betrifft Position(en): \_\_\_\_\_

Material/Erzeugnis nach Wahl des Auftragnehmers (AN).

Angeboten: (.....)

**0S.HT 00B + Material/Erzeugnis Beispiel AG zu 0SHT**

Das Verwenden nachstehend angebotener Materialien/Erzeugnisse zu den angegebenen Positionen dieser ULG wird vereinbart:

Betrifft Position(en): \_\_\_\_\_

Beispielhaftes Material/Erzeugnis: \_\_\_\_\_

Angeboten ist das beispielhafte oder ein Material/Erzeugnis gleichwertiger Art.

Kriterien der Gleichwertigkeit: \_\_\_\_\_

Angeboten: (.....)

**0S.HU + Schöck Stacon® Typ LD Part BSM**

Version: 2023-04

Im Folgenden ist das Liefern und Einbauen/Montieren beschrieben. Die Montage einschließlich aller Befestigungsmittel ist in die Einheitspreise einkalkuliert.

**Verarbeitungsrichtlinien:**

Die Verarbeitungsrichtlinien des Erzeugers werden eingehalten. Es werden nur die dem System zugehörigen Bauteile und Materialien verwendet.

0S.HU 00 + Folgende Angaben und Anforderungen an die Art und Weise der Leistungserbringung gelten als vereinbart und sind in die Einheitspreise einkalkuliert.

**0S.HU 00A + Material/Erzeugnis n.W.AN zu 0SHU**

Das Verwenden nachstehend angebotener Materialien/Erzeugnisse zu den angegebenen Positionen dieser ULG wird vereinbart:

Betrifft Position(en): \_\_\_\_\_

Material/Erzeugnis nach Wahl des Auftragnehmers (AN).

Angeboten: (.....)

**0S.HU 00B + Material/Erzeugnis Beispiel AG zu 0SHU**

Das Verwenden nachstehend angebotener Materialien/Erzeugnisse zu den angegebenen Positionen dieser ULG wird vereinbart:

Betrifft Position(en): \_\_\_\_\_

Beispielhaftes Material/Erzeugnis: \_\_\_\_\_

**Ergänzungen zur StLB HB-022+ABK-020****Ausschreibungstexte ZZZ**

Leistungsverzeichnis

gedruckt am 15.11.2023

LB-HB-022+ABK-020

Preisangaben in EUR

Angeboten ist das beispielhafte oder ein Material/Erzeugnis gleichwertiger Art.

Kriterien der Gleichwertigkeit: \_\_\_\_\_

Angeboten: (.....)

**0S.HV + Schöck Stacon® Typ SLD**

Version: 2023-04

Im Folgenden ist das Liefern und Einbauen/Montieren beschrieben. Die Montage einschließlich aller Befestigungsmittel ist in die Einheitspreise einkalkuliert.

**Verarbeitungsrichtlinien:**

Die Verarbeitungsrichtlinien des Erzeugers werden eingehalten. Es werden nur die dem System zugehörigen Bauteile und Materialien verwendet.

0S.HV 00 + Folgende Angaben und Anforderungen an die Art und Weise der Leistungserbringung gelten als vereinbart und sind in die Einheitspreise einkalkuliert.

**0S.HV 00A + Material/Erzeugnis n.W.AN zu 0SHV**

Das Verwenden nachstehend angebotener Materialien/Erzeugnisse zu den angegebenen Positionen dieser ULG wird vereinbart:

Betrifft Position(en): \_\_\_\_\_

Material/Erzeugnis nach Wahl des Auftragnehmers (AN).

Angeboten: (.....)

**0S.HV 00B + Material/Erzeugnis Beispiel AG zu 0SHV**

Das Verwenden nachstehend angebotener Materialien/Erzeugnisse zu den angegebenen Positionen dieser ULG wird vereinbart:

Betrifft Position(en): \_\_\_\_\_

Beispielhaftes Material/Erzeugnis: \_\_\_\_\_

Angeboten ist das beispielhafte oder ein Material/Erzeugnis gleichwertiger Art.

Kriterien der Gleichwertigkeit: \_\_\_\_\_

Angeboten: (.....)

**0S.HW + Schöck Stacon® Typ SLD-Q**

Version: 2023-04

Im Folgenden ist das Liefern und Einbauen/Montieren beschrieben. Die Montage einschließlich aller Befestigungsmittel ist in die Einheitspreise einkalkuliert.

**Verarbeitungsrichtlinien:**

Die Verarbeitungsrichtlinien des Erzeugers werden eingehalten. Es werden nur die dem System zugehörigen Bauteile und Materialien verwendet.

0S.HW 00 + Folgende Angaben und Anforderungen an die Art und Weise der Leistungserbringung gelten als vereinbart und sind in die Einheitspreise einkalkuliert.

**0S.HW 00A + Material/Erzeugnis n.W.AN zu 0SHW**

Das Verwenden nachstehend angebotener Materialien/Erzeugnisse zu den angegebenen Positionen dieser ULG wird vereinbart:

Betrifft Position(en): \_\_\_\_\_

Material/Erzeugnis nach Wahl des Auftragnehmers (AN).

Angeboten: (.....)



**Ergänzungen zur StLB HB-022+ABK-020****Ausschreibungstexte ZZZ**

Leistungsverzeichnis

gedruckt am 15.11.2023  
LB-HB-022+ABK-020 Preisangaben in EUR**0S.HW 00B + Material/Erzeugnis Beispiel AG zu 0SHW**

Das Verwenden nachstehend angebotener Materialien/Erzeugnisse zu den angegebenen Positionen dieser ULG wird vereinbart:

Betrifft Position(en): \_\_\_\_\_

Beispielhaftes Material/Erzeugnis: \_\_\_\_\_

Angeboten ist das beispielhafte oder ein Material/Erzeugnis gleichwertiger Art.

Kriterien der Gleichwertigkeit: \_\_\_\_\_

Angeboten: (.....)

**0S.HX + Schöck Stacon® Typ SLD Part BSM**

Version: 2023-04

Im Folgenden ist das Liefern und Einbauen/Montieren beschrieben. Die Montage einschließlich aller Befestigungsmittel ist in die Einheitspreise einkalkuliert.

**Verarbeitungsrichtlinien:**

Die Verarbeitungsrichtlinien des Erzeugers werden eingehalten. Es werden nur die dem System zugehörigen Bauteile und Materialien verwendet.

0S.HX 00 + Folgende Angaben und Anforderungen an die Art und Weise der Leistungserbringung gelten als vereinbart und sind in die Einheitspreise einkalkuliert.

**0S.HX 00A + Material/Erzeugnis n.W.AN zu 0SHX**

Das Verwenden nachstehend angebotener Materialien/Erzeugnisse zu den angegebenen Positionen dieser ULG wird vereinbart:

Betrifft Position(en): \_\_\_\_\_

Material/Erzeugnis nach Wahl des Auftragnehmers (AN).

Angeboten: (.....)

**0S.HX 00B + Material/Erzeugnis Beispiel AG zu 0SHX**

Das Verwenden nachstehend angebotener Materialien/Erzeugnisse zu den angegebenen Positionen dieser ULG wird vereinbart:

Betrifft Position(en): \_\_\_\_\_

Beispielhaftes Material/Erzeugnis: \_\_\_\_\_

Angeboten ist das beispielhafte oder ein Material/Erzeugnis gleichwertiger Art.

Kriterien der Gleichwertigkeit: \_\_\_\_\_

Angeboten: (.....)

**0S.I1 + Schöck Bole® Typ O/U Durchstanzelement**

Version: 2023-04

Im Folgenden ist das Liefern und Einbauen/Montieren beschrieben. Die Montage einschließlich aller Befestigungsmittel ist in die Einheitspreise einkalkuliert.

**Verarbeitungsrichtlinien:**

Die Verarbeitungsrichtlinien des Erzeugers werden eingehalten. Es werden nur die dem System zugehörigen Bauteile und Materialien verwendet.

0S.I1 00 + Folgende Angaben und Anforderungen an die Art und Weise der Leistungserbringung gelten als vereinbart und sind in die Einheitspreise einkalkuliert.

**0S.I1 00A + Material/Erzeugnis n.W.AN zu 0S11**

Das Verwenden nachstehend angebotener Materialien/Erzeugnisse zu den angegebenen Positionen dieser ULG wird vereinbart:

**Ergänzungen zur StLB HB-022+ABK-020****Ausschreibungstexte ZZZ**

Leistungsverzeichnis

gedruckt am 15.11.2023  
LB-HB-022+ABK-020 Preisangaben in EUR

Betrifft Position(en):   
 Material/Erzeugnis nach Wahl des Auftragnehmers (AN).  
 Angeboten: (.....)

**0S.I1 00B + Material/Erzeugnis Beispiel AG zu 0S11**

Das Verwenden nachstehend angebotener Materialien/Erzeugnisse zu den angegebenen Positionen dieser ULG wird vereinbart:

Betrifft Position(en):   
 Beispielhaftes Material/Erzeugnis:   
 Angeboten ist das beispielhafte oder ein Material/Erzeugnis gleichwertiger Art.  
 Kriterien der Gleichwertigkeit:   
 Angeboten: (.....)

**0S.I2 + Schöck Signo® Typ U-0 Abschalelemente**

Version: 2023-04

Im Folgenden ist das Liefern und Einbauen/Montieren beschrieben. Die Montage einschließlich aller Befestigungsmittel ist in die Einheitspreise einkalkuliert.

**Verarbeitungsrichtlinien:**

Die Verarbeitungsrichtlinien des Erzeugers werden eingehalten. Es werden nur die dem System zugehörigen Bauteile und Materialien verwendet.

0S.I2 00 + Folgende Angaben und Anforderungen an die Art und Weise der Leistungserbringung gelten als vereinbart und sind in die Einheitspreise einkalkuliert.

**0S.I2 00A + Material/Erzeugnis n.W.AN zu 0S12**

Das Verwenden nachstehend angebotener Materialien/Erzeugnisse zu den angegebenen Positionen dieser ULG wird vereinbart:

Betrifft Position(en):   
 Material/Erzeugnis nach Wahl des Auftragnehmers (AN).  
 Angeboten: (.....)

**0S.I2 00B + Material/Erzeugnis Beispiel AG zu 0S12**

Das Verwenden nachstehend angebotener Materialien/Erzeugnisse zu den angegebenen Positionen dieser ULG wird vereinbart:

Betrifft Position(en):   
 Beispielhaftes Material/Erzeugnis:   
 Angeboten ist das beispielhafte oder ein Material/Erzeugnis gleichwertiger Art.  
 Kriterien der Gleichwertigkeit:   
 Angeboten: (.....)

**0S.I3 + Schöck Signo® Typ U-1 Abschalelemente**

Version: 2023-04

Im Folgenden ist das Liefern und Einbauen/Montieren beschrieben. Die Montage einschließlich aller Befestigungsmittel ist in die Einheitspreise einkalkuliert.

**Verarbeitungsrichtlinien:**

Die Verarbeitungsrichtlinien des Erzeugers werden eingehalten. Es werden nur die dem System zugehörigen Bauteile und Materialien verwendet.

0S.I3 00 + Folgende Angaben und Anforderungen an die Art und Weise der Leistungserbringung gelten als vereinbart und sind in die Einheitspreise einkalkuliert.

**Ergänzungen zur StLB HB-022+ABK-020****Ausschreibungstexte ZZZ**

Leistungsverzeichnis

gedruckt am 15.11.2023  
LB-HB-022+ABK-020 Preisangaben in EUR**0S.I3 00A + Material/Erzeugnis n.W.AN zu 0SI3**

Das Verwenden nachstehend angebotener Materialien/Erzeugnisse zu den angegebenen Positionen dieser ULG wird vereinbart:

Betrifft Position(en): \_\_\_\_\_

Material/Erzeugnis nach Wahl des Auftragnehmers (AN).

Angeboten: (.....)

**0S.I3 00B + Material/Erzeugnis Beispiel AG zu 0SI3**

Das Verwenden nachstehend angebotener Materialien/Erzeugnisse zu den angegebenen Positionen dieser ULG wird vereinbart:

Betrifft Position(en): \_\_\_\_\_

Beispielhaftes Material/Erzeugnis: \_\_\_\_\_

Angeboten ist das beispielhafte oder ein Material/Erzeugnis gleichwertiger Art.

Kriterien der Gleichwertigkeit: \_\_\_\_\_

Angeboten: (.....)

**0S.I4 + Schöck Signo® Typ U-2 Abschalelemente**

Version: 2023-04

Im Folgenden ist das Liefern und Einbauen/Montieren beschrieben. Die Montage einschließlich aller Befestigungsmittel ist in die Einheitspreise einkalkuliert.

**Verarbeitungsrichtlinien:**

Die Verarbeitungsrichtlinien des Erzeugers werden eingehalten. Es werden nur die dem System zugehörigen Bauteile und Materialien verwendet.

0S.I4 00 + Folgende Angaben und Anforderungen an die Art und Weise der Leistungserbringung gelten als vereinbart und sind in die Einheitspreise einkalkuliert.

**0S.I4 00A + Material/Erzeugnis n.W.AN zu 0SI4**

Das Verwenden nachstehend angebotener Materialien/Erzeugnisse zu den angegebenen Positionen dieser ULG wird vereinbart:

Betrifft Position(en): \_\_\_\_\_

Material/Erzeugnis nach Wahl des Auftragnehmers (AN).

Angeboten: (.....)

**0S.I4 00B + Material/Erzeugnis Beispiel AG zu 0SI4**

Das Verwenden nachstehend angebotener Materialien/Erzeugnisse zu den angegebenen Positionen dieser ULG wird vereinbart:

Betrifft Position(en): \_\_\_\_\_

Beispielhaftes Material/Erzeugnis: \_\_\_\_\_

Angeboten ist das beispielhafte oder ein Material/Erzeugnis gleichwertiger Art.

Kriterien der Gleichwertigkeit: \_\_\_\_\_

Angeboten: (.....)

**0S.I5 + Schöck Signo® Typ P Abschalelemente**

Version: 2023-04

Im Folgenden ist das Liefern und Einbauen/Montieren beschrieben. Die Montage einschließlich aller Befestigungsmittel ist in die Einheitspreise einkalkuliert.

**Verarbeitungsrichtlinien:**

Die Verarbeitungsrichtlinien des Erzeugers werden eingehalten. Es werden nur die dem System zugehörigen Bauteile und Materialien verwendet.

**Ergänzungen zur StLB HB-022+ABK-020****Ausschreibungstexte ZZZ**

Leistungsverzeichnis

gedruckt am 15.11.2023

LB-HB-022+ABK-020

Preisangaben in EUR

0S.I5 00 + Folgende Angaben und Anforderungen an die Art und Weise der Leistungserbringung gelten als vereinbart und sind in die Einheitspreise einkalkuliert.

**0S.I5 00A + Material/Erzeugnis n.W.AN zu 0SI5**

Das Verwenden nachstehend angebotener Materialien/Erzeugnisse zu den angegebenen Positionen dieser ULG wird vereinbart:

Betrifft Position(en):

Material/Erzeugnis nach Wahl des Auftragnehmers (AN).

Angeboten: (. . . . .)

**0S.I5 00B + Material/Erzeugnis Beispiel AG zu 0SI5**

Das Verwenden nachstehend angebotener Materialien/Erzeugnisse zu den angegebenen Positionen dieser ULG wird vereinbart:

Betrifft Position(en):

Beispielhaftes Material/Erzeugnis:

Angeboten ist das beispielhafte oder ein Material/Erzeugnis gleichwertiger Art.

Kriterien der Gleichwertigkeit:

Angeboten: (. . . . .)

**Ergänzungen zur StLB HB-022+ABK-020****Ausschreibungstexte ZZZ**

Leistungsverzeichnis

gedruckt am 15.11.2023  
LB-HB-022+ABK-020 Preisangaben in EUR**10****Putz**

Version 022 (2021-12)

Soweit in Vorbemerkungen oder Positionstexten nicht anders angegeben, gelten für alle Leistungen dieser Gruppe folgende Regelungen:

**1. Begriffe:**

In der Folge wird für lotrechte oder für bis 20 Prozent geneigte Flächen in Innenräumen der Begriff Wand verwendet, für Untersichten, ohne Unterschied, ob waagrecht oder geneigt (z.B. bei Stiegen- und Treppenläufen), der Begriff Decke.

Für verputzte Flächen an Gebäudeaußenseiten, einschließlich etwaiger waagrechter oder geneigter Untersichten von auskragenden Bauteilen, wird der Begriff Fassade verwendet.

**2. Putzmörtel:**

Der Auftragnehmer bestimmt die Ausführung als Hand- oder Maschinenputz, die Verwendung von Werk- oder Baustellen-Putzmörtel sowie die Anzahl von Lagen oder Schichten, wobei Herstellervorschriften, Normbestimmungen und Regeln des Handwerkes eingehalten werden.

**3. Flächengliederung:**

Wand-, Decken- und Fassadenflächen sind ohne Gliederung ausgeführt.

**4. Neigungen, Treppen, Rampen:**

Leistungen an Wänden und Decken (Untersichten) gelten ohne Unterschied der Neigungen der verputzten Flächen bis 20 Prozent Neigung des Fußbodens. Angaben über die Neigung erfolgen im Verhältnis der Höhe zur projizierten waagrechten Länge.

**5. Einkalkulierte Leistungen:**

5.1 Folgende Leistungen sind (ergänzend zu den Nebenleistungen gemäß ÖNORM) in die Einheitspreise einkalkuliert:

- bei Innenputzen alle Arbeitsgerüste für die angegebene Höhe, einschließlich erhöhtem Aufwand für den Materialtransport und sonstiger Erschwernisse
- bei Außenputz der Aufwand für erhöhten Materialtransport und alle sonstigen Erschwernisse
- das Ausgleichen von Unebenheiten bis ca. 10 mm
- Putzprofile, die nur als Arbeitserleichterung bei der Herstellung von geradlinigen Außenkanten und Grenzlinien einschließlich Nuten dienen
- Sicherheitseinrichtungen (z.B. Geländer), die wegen Putzarbeiten entfernt werden müssen, werden entsprechend dem Arbeitnehmerschutzgesetz, wenn erforderlich auch mehrmals, wieder angebracht
- das An- oder Einputzen von Leitungen, die Wände durchdringen, soweit dies im Zuge von Verputzarbeiten auszuführen ist

5.2 Wand- und Deckenanschlüsse:

Der Anschluss von Wand- und Deckenflächen erfolgt gemäß ÖNORM mit einer scharfen Ichse.

5.3 Oberflächen:

Die Oberfläche bei gipshaltigen Putzen ist nach Wahl des Auftraggebers verrieben oder glatt (malfähig), ohne Unterschied des Einheitspreises, ausgeführt.

Die Oberfläche bei zementhaltigen Putzen ist, ohne Unterschied des Einheitspreises, abgezogen und zugestoßen oder für das Belegen mit Fliesen gerichtet.

**6. Ausmaß- und Abrechnungsregeln:**

Aufzahlungspositionen gelten ohne Unterschied der Höhe.

**10.01****Innenputz IP auf Wänden W****1. Nennputzdicke:**

Nennputzdicke an Wänden innen: 1,5 cm

**Ergänzungen zur StLB HB-022+ABK-020****Ausschreibungstexte ZZZ**

Leistungsverzeichnis

gedruckt am 15.11.2023  
LB-HB-022+ABK-020 Preisangaben in EUR

Nennputzdicke an Wänden innen bei Sanierputzen: 3 cm

**2. Ausmaß- und Abrechnungsregeln:****2.1 Höhen:**

Leistungen bei Höhen von Null bis 3,2 m (b.3,2m) einerseits und Höhen von Null bis über 3,2 m (ü.3,2m:"AL") andererseits sind in unterschiedlichen Positionen beschrieben. Maßgebend ist die tatsächliche Gesamthöhe.

Wände mit einer Höhe von Null bis über 3,2 m werden durch gedachte lotrechte seitliche Begrenzungen gegenüber etwaigen Wänden mit einer Höhe von Null bis 3,2 m, auch bei schrägem oberen Abschluss, abgegrenzt.

Abgerechnet wird die Summe der Flächen von Null bis 3,2 m und die Summe der Flächen von Null bis zur angegebenen Höhe (über 3,2 m).

**2.2 Aufzahlungen beziehen sich auf fertig verputzte Flächen.**

Grenzl意思, Nuten und Putzprofile werden nach dem Längenmaß abgerechnet.

Treffen mehrere Definitionen für eine Ausbildung (z.B. Kante = Putz- und Farbgrenze) zu, wird nur eine Aufzahlungsposition verrechnet.

10.01 00 Folgende Angaben und Anforderungen an die Art und Weise der Leistungserbringung gelten als vereinbart und sind in die Einheitspreise einkalkuliert.

**10.01 00A + Material/Erzeugnis n.W.AN zu 1001**

Das Verwenden nachstehend angebotener Materialien/Erzeugnisse zu den angegebenen Positionen dieser ULG wird vereinbart:

Betrifft Position(en):

Material/Erzeugnis nach Wahl des Auftragnehmers (AN).

Angeboten: (.....)

**10.01 00B + Material/Erzeugnis Beispiel AG zu 1001**

Das Verwenden nachstehend angebotener Materialien/Erzeugnisse zu den angegebenen Positionen dieser ULG wird vereinbart:

Betrifft Position(en):

Beispielhaftes Material/Erzeugnis:

Angeboten ist das beispielhafte oder ein Material/Erzeugnis gleichwertiger Art.

Kriterien der Gleichwertigkeit:

Angeboten: (.....)

**10.02 Innenputz IP auf Decken D****1. Nennputzdicke:**

Nennputzdicke an Decken innen: 1,5 cm

**2. Ausmaß- und Abrechnungsregeln:****2.1 Höhen:**

Leistungen bei Höhen von Null bis 3,2 m (b.3,2m) einerseits und Höhen von Null bis über 3,2 m (ü.3,2m:"AL") andererseits sind in unterschiedlichen Positionen beschrieben. Maßgebend ist die tatsächliche Gesamthöhe.

Bei Decken über 3,2 m wird die Summe der Teilflächen im angegebenen größeren Höhenbereich abgerechnet.

**2.2 Aufzahlungen beziehen sich auf fertig verputzte Flächen.**

Grenzl意思, Nuten und Putzprofile werden nach dem Längenmaß abgerechnet.

Treffen mehrere Definitionen für eine Ausbildung (z.B. Kante = Putz- und Farbgrenze) zu, wird nur eine Aufzahlungsposition verrechnet.

**Ergänzungen zur StLB HB-022+ABK-020****Ausschreibungstexte ZZZ**

Leistungsverzeichnis

gedruckt am 15.11.2023

LB-HB-022+ABK-020

Preisangaben in EUR

10.02 00 Folgende Angaben und Anforderungen an die Art und Weise der Leistungserbringung gelten als vereinbart und sind in die Einheitspreise einkalkuliert.

**10.02 00A + Material/Erzeugnis n.W.AN zu 1002**

Das Verwenden nachstehend angebotener Materialien/Erzeugnisse zu den angegebenen Positionen dieser ULG wird vereinbart:

Betrifft Position(en):

Material/Erzeugnis nach Wahl des Auftragnehmers (AN).

Angeboten: (.....)

**10.02 00B + Material/Erzeugnis Beispiel AG zu 1002**

Das Verwenden nachstehend angebotener Materialien/Erzeugnisse zu den angegebenen Positionen dieser ULG wird vereinbart:

Betrifft Position(en):

Beispielhaftes Material/Erzeugnis:

Angeboten ist das beispielhafte oder ein Material/Erzeugnis gleichwertiger Art.

Kriterien der Gleichwertigkeit:

Angeboten: (.....)

**10.03 Außenputz AP/Fassaden****1. Begriffe:**

Putze an Fassaden werden Außenputze (AP) genannt.

**1.1 Reibstruktur:**

Dünnputze, deren Oberfläche einer Kratzputzstruktur ähnelt, werden als Reibstruktur bezeichnet.

**1.2 Kratzstruktur:**

Der Dickputz wird in 3- bis 4-facher Korndicke aufgetragen und mit dem Kratzbrett gekratzt. Bei kunstharzvergüteten Dickputzen auf Kalkzementbasis wird der Unterputz vorher aufgeraut.

**1.3 Rillenstruktur:**

Dünnputze, bei denen mit einem Rollkorn beim Strukturieren Rillen erzeugt werden (rund oder geradlinig).

**1.4 Nennputzdicke:**

Nennputzdicke an Außenflächen oder Fassaden: 2,5 cm

Nennputzdicke an Außenflächen oder Fassaden bei Sanierputzen: 3 cm

**2. Farben:****2.1 Standardfarben:**

Standardfarben sind Farben (nach Wahl des Auftraggebers) aus der Farbkarte des Herstellers, für die der Hersteller keinen Aufpreis verlangt.

**2.2 Sonderfarben:**

Sonderfarben sind Farben (nach Wahl des Auftraggebers) aus der Farbkarte des Herstellers, für die der Hersteller einen Aufpreis vorsieht (Aufzahlungen).

**3. Einkalkulierte Leistungen:**

Folgende Leistungen sind (ergänzend zu den Nebenleistungen gemäß ÖNORM) in die Einheitspreise einkalkuliert:

- Unterputze werden gemäß ÖNORM abgezogen, zugestoßen oder geschnitten
- Oberputze werden verrieben

**4. Ausmaß- und Abrechnungsregeln:**

4.1 Aufzahlungen beziehen sich auf fertig verputzte Flächen.

Grenzlinsen, Nuten und Putzprofile werden nach dem Längenmaß abgerechnet.

**Ergänzungen zur StLB HB-022+ABK-020****Ausschreibungstexte ZZZ**

Leistungsverzeichnis

gedruckt am 15.11.2023

LB-HB-022+ABK-020

Preisangaben in EUR

Treffen mehrere Definitionen für eine Ausbildung (z.B. Kante = Putz- und Farbgenze) zu, wird nur eine Aufzählungsposition verrechnet.

**4.2 Fassadenputz:**

Aufzählungen werden nicht je Arbeitsgang (Unterputz oder Unterputz mit Oberputz) getrennt, sondern nur 1 Mal nach dem Ausmaß des fertigen Fassadenputzes abgerechnet.

10.03 00 Folgende Angaben und Anforderungen an die Art und Weise der Leistungserbringung gelten als vereinbart und sind in die Einheitspreise einkalkuliert.

**10.03 00A + Material/Erzeugnis n.W.AN zu 1003**

Das Verwenden nachstehend angebotener Materialien/Erzeugnisse zu den angegebenen Positionen dieser ULG wird vereinbart:

Betrifft Position(en): \_\_\_\_\_

Material/Erzeugnis nach Wahl des Auftragnehmers (AN).

Angeboten: (.....)

**10.03 00B + Material/Erzeugnis Beispiel AG zu 1003**

Das Verwenden nachstehend angebotener Materialien/Erzeugnisse zu den angegebenen Positionen dieser ULG wird vereinbart:

Betrifft Position(en): \_\_\_\_\_

Beispielhaftes Material/Erzeugnis: \_\_\_\_\_

Angeboten ist das beispielhafte oder ein Material/Erzeugnis gleichwertiger Art.

Kriterien der Gleichwertigkeit: \_\_\_\_\_

Angeboten: (.....)

**10.05 + Putz f.Leibungen u.Stürzen (ABD)**

Version 2020

Nennputzdicke von Leibungen entspricht denen der Wände: 1,5 cm

10.05 00 + Folgende Angaben und Anforderungen an die Art und Weise der Leistungserbringung gelten als vereinbart und sind in die Einheitspreise einkalkuliert.

**10.05 00A + Material/Erzeugnis n.W.AN zu 1005**

Das Verwenden nachstehend angebotener Materialien/Erzeugnisse zu den angegebenen Positionen dieser ULG wird vereinbart:

Betrifft Position(en): \_\_\_\_\_

Material/Erzeugnis nach Wahl des Auftragnehmers (AN).

Angeboten: (.....)

**10.05 00B + Material/Erzeugnis Beispiel AG zu 1005**

Das Verwenden nachstehend angebotener Materialien/Erzeugnisse zu den angegebenen Positionen dieser ULG wird vereinbart:

Betrifft Position(en): \_\_\_\_\_

Beispielhaftes Material/Erzeugnis: \_\_\_\_\_

Angeboten ist das beispielhafte oder ein Material/Erzeugnis gleichwertiger Art.

Kriterien der Gleichwertigkeit: \_\_\_\_\_

Angeboten: (.....)

**10.0A + Innenputz IP auf Wänden W - Ergänzung (ABD)**



**Ergänzungen zur StLB HB-022+ABK-020****Ausschreibungstexte ZZZ**

Leistungsverzeichnis

gedruckt am 15.11.2023

LB-HB-022+ABK-020

Preisangaben in EUR

10.0A 00 + Folgende Angaben und Anforderungen an die Art und Weise der Leistungserbringung gelten als vereinbart und sind in die Einheitspreise einkalkuliert.

**10.0A 00A + Material/Erzeugnis n.W.AN zu 100A**

Das Verwenden nachstehend angebotener Materialien/Erzeugnisse zu den angegebenen Positionen dieser ULG wird vereinbart:

Betrifft Position(en): \_\_\_\_\_

Material/Erzeugnis nach Wahl des Auftragnehmers (AN).

Angeboten: (.....)

**10.0A 00B + Material/Erzeugnis Beispiel AG zu 100A**

Das Verwenden nachstehend angebotener Materialien/Erzeugnisse zu den angegebenen Positionen dieser ULG wird vereinbart:

Betrifft Position(en): \_\_\_\_\_

Beispielhaftes Material/Erzeugnis: \_\_\_\_\_

Angeboten ist das beispielhafte oder ein Material/Erzeugnis gleichwertiger Art.

Kriterien der Gleichwertigkeit: \_\_\_\_\_

Angeboten: (.....)

**10.0B + Innenputz IP auf Decken D - Ergänzung (ABD)**

10.0B 00 + Folgende Angaben und Anforderungen an die Art und Weise der Leistungserbringung gelten als vereinbart und sind in die Einheitspreise einkalkuliert.

**10.0B 00A + Material/Erzeugnis n.W.AN zu 100B**

Das Verwenden nachstehend angebotener Materialien/Erzeugnisse zu den angegebenen Positionen dieser ULG wird vereinbart:

Betrifft Position(en): \_\_\_\_\_

Material/Erzeugnis nach Wahl des Auftragnehmers (AN).

Angeboten: (.....)

**10.0B 00B + Material/Erzeugnis Beispiel AG zu 100B**

Das Verwenden nachstehend angebotener Materialien/Erzeugnisse zu den angegebenen Positionen dieser ULG wird vereinbart:

Betrifft Position(en): \_\_\_\_\_

Beispielhaftes Material/Erzeugnis: \_\_\_\_\_

Angeboten ist das beispielhafte oder ein Material/Erzeugnis gleichwertiger Art.

Kriterien der Gleichwertigkeit: \_\_\_\_\_

Angeboten: (.....)

**10.1P + Innenputzarbeiten (PCI)**

Version: 2018

**Verarbeitungsrichtlinien:**

Die Verarbeitungsrichtlinien des Erzeugers werden eingehalten. Es werden nur aufeinander abgestimmte Produkte eines Erzeugers verwendet.

**Aufzahlungen/Zubehör:**

Positionen für Aufzahlungen (Az) und Zubehör beschreiben

Ergänzungen/Erweiterungen/Varianten zu vorangegangenen Positionen (Leistungen) und werden nur aus dem System oder der Auswahl von Produkten des Herstellers der Grundposition angeboten bzw. ausgeführt.

**Ergänzungen zur StLB HB-022+ABK-020****Ausschreibungstexte ZZZ**

Leistungsverzeichnis

gedruckt am 15.11.2023

LB-HB-022+ABK-020

Preisangaben in EUR

- 10.1P 00 + Folgende Angaben und Anforderungen an die Art und Weise der Leistungserbringung gelten als vereinbart und sind in die Einheitspreise einkalkuliert.
- 10.1P 00A + Material/Erzeugnis n.W.AN zu 101P**
- Das Verwenden nachstehend angebotener Materialien/Erzeugnisse zu den angegebenen Positionen dieser ULG wird vereinbart:  
 Betrifft Position(en): \_\_\_\_\_  
 Material/Erzeugnis nach Wahl des Auftragnehmers (AN).  
 Angeboten: (.....)
- 10.1P 00B + Material/Erzeugnis Beispiel AG zu 101P**
- Das Verwenden nachstehend angebotener Materialien/Erzeugnisse zu den angegebenen Positionen dieser ULG wird vereinbart:  
 Betrifft Position(en): \_\_\_\_\_  
 Beispielhaftes Material/Erzeugnis: \_\_\_\_\_  
 Angeboten ist das beispielhafte oder ein Material/Erzeugnis gleichwertiger Art.  
 Kriterien der Gleichwertigkeit: \_\_\_\_\_  
 Angeboten: (.....)
- 10.2P + Fassadenputz (PCI)**
- Version: 2018
- Verarbeitungsrichtlinien:**
- Die Verarbeitungsrichtlinien des Erzeugers werden eingehalten. Es werden nur aufeinander abgestimmte Produkte eines Erzeugers verwendet.
- Aufzahlungen/Zubehör:**
- Positionen für Aufzahlungen (Az) und Zubehör beschreiben Ergänzungen/Erweiterungen/Varianten zu vorangegangenen Positionen (Leistungen) und werden nur aus dem System oder der Auswahl von Produkten des Herstellers der Grundposition angeboten bzw. ausgeführt.
- 10.2P 00 + Folgende Angaben und Anforderungen an die Art und Weise der Leistungserbringung gelten als vereinbart und sind in die Einheitspreise einkalkuliert.
- 10.2P 00A + Material/Erzeugnis n.W.AN zu 102P**
- Das Verwenden nachstehend angebotener Materialien/Erzeugnisse zu den angegebenen Positionen dieser ULG wird vereinbart:  
 Betrifft Position(en): \_\_\_\_\_  
 Material/Erzeugnis nach Wahl des Auftragnehmers (AN).  
 Angeboten: (.....)
- 10.2P 00B + Material/Erzeugnis Beispiel AG zu 102P**
- Das Verwenden nachstehend angebotener Materialien/Erzeugnisse zu den angegebenen Positionen dieser ULG wird vereinbart:  
 Betrifft Position(en): \_\_\_\_\_  
 Beispielhaftes Material/Erzeugnis: \_\_\_\_\_  
 Angeboten ist das beispielhafte oder ein Material/Erzeugnis gleichwertiger Art.  
 Kriterien der Gleichwertigkeit: \_\_\_\_\_  
 Angeboten: (.....)
- 10.3P + Sanierputz (PCI)**
- Version: 2018-12
- Verarbeitungsrichtlinien:**

**Ergänzungen zur StLB HB-022+ABK-020****Ausschreibungstexte ZZZ**

Leistungsverzeichnis

gedruckt am 15.11.2023  
LB-HB-022+ABK-020 Preisangaben in EUR

Die Verarbeitungsrichtlinien des Erzeugers werden eingehalten. Es werden nur aufeinander abgestimmte Produkte eines Erzeugers verwendet.

10.3P 00 + Folgende Angaben und Anforderungen an die Art und Weise der Leistungserbringung gelten als vereinbart und sind in die Einheitspreise einkalkuliert.

**10.3P 00A + Material/Erzeugnis n.W.AN zu 103P**

Das Verwenden nachstehend angebotener Materialien/Erzeugnisse zu den angegebenen Positionen dieser ULG wird vereinbart:

Betrifft Position(en):

Material/Erzeugnis nach Wahl des Auftragnehmers (AN).

Angeboten: (. . . . .)

**10.3P 00B + Material/Erzeugnis Beispiel AG zu 103P**

Das Verwenden nachstehend angebotener Materialien/Erzeugnisse zu den angegebenen Positionen dieser ULG wird vereinbart:

Betrifft Position(en):

Beispielhaftes Material/Erzeugnis:

Angeboten ist das beispielhafte oder ein Material/Erzeugnis gleichwertiger Art.

Kriterien der Gleichwertigkeit:

Angeboten: (. . . . .)

**10.81 Instandsetzen IP W nach Schadensgrad****1. Erschwernisse:**

Alle Erschwernisse, die aus den Merkmalen einer Instandsetzungs- oder Adaptierungsarbeit (Inst.) resultieren, sind in die Einheitspreise einkalkuliert.

**2. Begriffe:****2.1 Abschlagen:**

Unter Abschlagen wird das Entfernen von schadhafte Teilflächen des Verputzes verstanden, die durch vorangehendes Abklopfen festgestellt werden.

**2.2 Schadensgrad:**

Der Schadensgrad wird gemeinsam von Auftraggeber und Auftragnehmer anhand der tatsächlichen Gegebenheiten ermittelt.

Der in den jeweiligen Positionen angegebene Schadensgrad ist der Anteil des neu herzustellenden Putzes, unabhängig vom Ausmaß des abzuschlagenden Putzes.

**2.3 Nennputzdicke:**

Nennputzdicke an Wänden innen: 2 cm

**2.4 Ergänzen des fehlenden Putzes:**

Fehlender Putz wird in der Art des Bestandes ergänzt.

**3. Einkalkulierte Leistungen:**

3.1 Folgende Leistungen sind (ergänzend zu den Nebenleistungen gemäß ÖNORM) in die Einheitspreise einkalkuliert:

- behördliche Vorschriften betreffend Schall- und Staubschutz
- das Verwenden von Containern
- das Abklopfen der gesamten Fläche
- das Abschlagen von lockerem Putz
- das Auskratzen etwaiger Fugen
- das Reinigen von Flächen (z.B. durch Abbürsten, Abwaschen)
- das Entsorgen der Baurestmassen

**3.2 Entsorgen:**

**Ergänzungen zur StLB HB-022+ABK-020****Ausschreibungstexte ZZZ**

Leistungsverzeichnis

gedruckt am 15.11.2023

LB-HB-022+ABK-020

Preisangaben in EUR

Im Folgenden ist unter dem Begriff Entsorgen das Laden, Abtransportieren sowie das Verwerten, Deponieren oder Entsorgen der Baurestmassen zu verstehen.

**4. Ausmaß- und Abrechnungsregeln:**

## 4.1 Flächen:

Abgerechnet wird die gesamte Fläche, von welcher der Schadensgrad angegeben ist.

Der Schadensgrad bezieht sich auf die einzelnen Wandflächen, wobei Öffnungen bis 4 m<sup>2</sup> nicht abgezogen werden.

## 4.2 Leibungen:

Das Instandsetzen von Leibungen, einschließlich Randausbildungen, mit einer Tiefe bis 25 cm ist bei Öffnungen bis 4 m<sup>2</sup> in die Einheitspreise einkalkuliert.

## 4.3 Höhen:

Leistungen bei Höhen von Null bis 3,2 m (b.3,2m) einerseits und Höhen von Null bis über 3,2 m (ü.3,2m:"AL") andererseits werden in unterschiedlichen Positionen beschrieben. Maßgebend ist die tatsächliche Gesamthöhe.

Wände mit einer Höhe von Null bis über 3,2 m werden durch gedachte lotrechte seitliche Begrenzungen gegenüber etwaigen Wänden mit einer Höhe von Null bis 3,2 m, auch bei schrägem oberen Abschluss, abgegrenzt. Abgerechnet wird die Summe der Flächen von Null bis 3,2 m und die Summe der Flächen von Null bis zur angegebenen Höhe (über 3,2 m).

## 4.4 Aufzählungen beziehen sich auf fertig verputzte Flächen.

Grenzl意思, Nuten und Putzprofile werden nach dem Längenmaß abgerechnet.

Treffen mehrere Definitionen für eine Ausbildung (z.B. Kante = Putz- und Farbgrenze) zu, wird nur eine Aufzählungsposition verrechnet.

10.81 00 Folgende Angaben und Anforderungen an die Art und Weise der Leistungserbringung gelten als vereinbart und sind in die Einheitspreise einkalkuliert.

**10.81 00A + Material/Erzeugnis n.W.AN zu 1081**

Das Verwenden nachstehend angebotener Materialien/Erzeugnisse zu den angegebenen Positionen dieser ULG wird vereinbart:

Betrifft Position(en):

Material/Erzeugnis nach Wahl des Auftragnehmers (AN).

Angeboten: (.....)

**10.81 00B + Material/Erzeugnis Beispiel AG zu 1081**

Das Verwenden nachstehend angebotener Materialien/Erzeugnisse zu den angegebenen Positionen dieser ULG wird vereinbart:

Betrifft Position(en):

Beispielhaftes Material/Erzeugnis:

Angeboten ist das beispielhafte oder ein Material/Erzeugnis gleichwertiger Art.

Kriterien der Gleichwertigkeit:

Angeboten: (.....)

**10.82 Instandsetzen IP D nach Schadensgrad****1. Erschwernisse:**

Alle Erschwernisse, die aus den Merkmalen einer Instandsetzungs- oder Adaptierungsarbeit (Inst.) resultieren, sind in die Einheitspreise einkalkuliert.

**2. Begriffe:**

## 2.1 Abschlagen:

Unter Abschlagen wird das Entfernen von schadhafte Teilflächen des Verputzes verstanden, die durch vorangehendes Abklopfen festgestellt werden.

**Ergänzungen zur StLB HB-022+ABK-020****Ausschreibungstexte ZZZ**

Leistungsverzeichnis

gedruckt am 15.11.2023  
LB-HB-022+ABK-020 Preisangaben in EUR**2.2 Schadensgrad:**

Der Schadensgrad wird gemeinsam von Auftraggeber und Auftragnehmer anhand der tatsächlichen Gegebenheiten ermittelt.

Der in den jeweiligen Positionen angegebene Schadensgrad ist der Anteil des neu herzustellenden Putzes, unabhängig vom Ausmaß des abzuschlagenden Putzes.

**2.3 Nennputzdicke:**

Nennputzdicke an Decken innen: 2 cm

**2.4 Ergänzen des fehlenden Putzes:**

Fehlender Putz wird in der Art des Bestandes ergänzt.

**3. Einkalkulierte Leistungen:**

3.1 Folgende Leistungen sind (ergänzend zu den Nebenleistungen gemäß ÖNORM) in die Einheitspreise einkalkuliert:

- behördliche Vorschriften betreffend Schall- und Staubschutz
- das Verwenden von Containern
- das Abklopfen der gesamten Fläche
- das Abschlagen von lockerem Putz
- das Auskratzen etwaiger Fugen
- das Reinigen von Flächen (z.B. durch Abbürsten, Abwaschen)
- das Entsorgen der Baurestmassen

**3.2 Entsorgen:**

Im Folgenden ist unter dem Begriff Entsorgen das Laden, Abtransportieren sowie das Verwerten, Deponieren oder Entsorgen der Baurestmassen zu verstehen.

**4. Ausmaß- und Abrechnungsregeln:****4.1 Flächen:**

Abgerechnet wird die gesamte Fläche, von welcher der Schadensgrad angegeben ist. Der Schadensgrad bezieht sich auf die einzelnen Deckenflächen.

**4.2 Höhen:**

Bei Decken über 3,2 m wird die Summe der Teilflächen im angegebenen größeren Höhenbereich abgerechnet.

**4.3 Aufzahlungen:**

Aufzahlungen beziehen sich auf fertig verputzte Flächen.

Grenzlinsen, Nuten und Putzprofile werden nach dem Längenmaß abgerechnet.

Treffen mehrere Definitionen für eine Ausbildung (z.B. Kante = Putz- und Farbgrenze) zu, wird nur eine Aufzahlungsposition verrechnet.

10.82 00 Folgende Angaben und Anforderungen an die Art und Weise der Leistungserbringung gelten als vereinbart und sind in die Einheitspreise einkalkuliert.

**10.82 00A + Material/Erzeugnis n.W.AN zu 1082**

Das Verwenden nachstehend angebotener Materialien/Erzeugnisse zu den angegebenen Positionen dieser ULG wird vereinbart:

Betrifft Position(en):

Material/Erzeugnis nach Wahl des Auftragnehmers (AN).

Angeboten: (.....)

**10.82 00B + Material/Erzeugnis Beispiel AG zu 1082**

Das Verwenden nachstehend angebotener Materialien/Erzeugnisse zu den angegebenen Positionen dieser ULG wird vereinbart:

Betrifft Position(en):

Beispielhaftes Material/Erzeugnis:

**Ergänzungen zur StLB HB-022+ABK-020****Ausschreibungstexte ZZZ**

Leistungsverzeichnis

gedruckt am 15.11.2023

LB-HB-022+ABK-020

Preisangaben in EUR

Angeboten ist das beispielhafte oder ein Material/Erzeugnis gleichwertiger Art.

Kriterien der Gleichwertigkeit:

Angeboten: (.....)

**10.83 Instandsetzen AP nach Schadensgrad****1. Erschwernisse:**

Alle Erschwernisse, die aus den Merkmalen einer Instandsetzungs- oder Adaptierungsarbeit (Inst.) resultieren, sind in die Einheitspreise einkalkuliert.

**2. Begriffe:****2.1 Abschlagen:**

Unter Abschlagen wird das Entfernen von schadhafte Teilflächen des Verputzes verstanden, die durch vorangehendes Abklopfen festgestellt werden.

**2.2 Schadensgrad:**

Der Schadensgrad wird gemeinsam von Auftraggeber und Auftragnehmer anhand der tatsächlichen Gegebenheiten ermittelt.

Der in den jeweiligen Positionen angegebene Schadensgrad ist der Anteil des neu herzustellenden Putzes, unabhängig vom Ausmaß des abzuschlagenden Putzes.

**2.3 Nennputzdicke:**

Nennputzdicke an Außenflächen oder Fassaden: 3 cm

**2.4 Ergänzen des fehlenden Putzes:**

Fehlender Putz wird in der Art des Bestandes ergänzt.

**3. Fassadenteile:**

Die Kalkulation geht von glatten oder einfach gegliederten Fassadenflächen aus.

Fassaden, die nur Haupt- und Kordongesimse und vertiefte oder erhöhte glatte Putzfaschen aufweisen, sind einer einfachen Gliederung zugeordnet.

Unter einfach gegliederten Fassaden werden solche verstanden, deren Gliederungselemente bis 25 cm, bezogen auf die Fassadenfläche, vor- oder zurückspringen (z.B. Kordon- oder Fenstergesimse).

**3. Einkalkulierte Leistungen:**

3.1 Folgende Leistungen sind (ergänzend zu den Nebenleistungen gemäß ÖNORM) in die Einheitspreise einkalkuliert:

- behördliche Vorschriften betreffend Schall- und Staubschutz
- das Verwenden von Containern
- das Abklopfen der gesamten Fläche
- das Abschlagen von lockerem Putz
- das Auskratzen etwaiger Fugen
- das Reinigen von Flächen (z.B. durch Abbürsten, Abwaschen)
- Anschlüsse an nicht verputzte Bauteile (z.B. Bekleidungen, Verblechungen, Fenster- oder Türstöcke, Sichtbetonflächen)
- das Entsorgen der Baurestmassen

**3.2 Entsorgen:**

Im Folgenden ist unter dem Begriff Entsorgen das Laden, Abtransportieren sowie das Verwerten, Deponieren oder Entsorgen der Baurestmassen zu verstehen.

**4. Ausmaß- und Abrechnungsregeln:****4.1 Flächen:**

Abgerechnet wird die gesamte projizierte Ansichtsfläche (ohne Abwicklung), von welcher der Schadensgrad angegeben ist.

Der Schadensgrad bezieht sich auf die einzelnen Wandflächen, wobei Öffnungen bis 4 m<sup>2</sup> nicht abgezogen werden.

**Ergänzungen zur StLB HB-022+ABK-020****Ausschreibungstexte ZZZ**

Leistungsverzeichnis

gedruckt am 15.11.2023  
LB-HB-022+ABK-020 Preisangaben in EUR**4.2 Leibungen:**

Das Instandsetzen von Leibungen, einschließlich Randausbildungen, mit einer Tiefe bis 25 cm ist bei Öffnungen bis 4 m<sup>2</sup> in die Einheitspreise einkalkuliert.

**4.3 Resche:**

Der Untergrund für Verblechungen (z.B. Gesimse) wird im Folgenden mit Resche bezeichnet. Die Abwicklung der Gesimse wird ohne Resche gemessen.

**4.4 Aufzahlungen:**

Aufzahlungen beziehen sich auf fertig verputzte Flächen.

Grenzlinsen, Nuten und Putzprofile werden nach dem Längenmaß abgerechnet.

Treffen mehrere Definitionen für eine Ausbildung (z.B. Kante = Putz- und Farbgenze) zu, wird nur eine Aufzahlungsposition verrechnet.

**4.5 Fassadenputz:**

Aufzahlungen werden nicht je Arbeitsgang (Unterputz oder Unterputz mit Oberputz) getrennt, sondern nur 1 Mal nach dem Ausmaß des fertigen Fassadenputzes abgerechnet.

10.83 00 Folgende Angaben und Anforderungen an die Art und Weise der Leistungserbringung gelten als vereinbart und sind in die Einheitspreise einkalkuliert.

**10.83 00A + Material/Erzeugnis n.W.AN zu 1083**

Das Verwenden nachstehend angebotener Materialien/Erzeugnisse zu den angegebenen Positionen dieser ULG wird vereinbart:

Betrifft Position(en): \_\_\_\_\_

Material/Erzeugnis nach Wahl des Auftragnehmers (AN).

Angeboten: (.....)

**10.83 00B + Material/Erzeugnis Beispiel AG zu 1083**

Das Verwenden nachstehend angebotener Materialien/Erzeugnisse zu den angegebenen Positionen dieser ULG wird vereinbart:

Betrifft Position(en): \_\_\_\_\_

Beispielhaftes Material/Erzeugnis: \_\_\_\_\_

Angeboten ist das beispielhafte oder ein Material/Erzeugnis gleichwertiger Art.

Kriterien der Gleichwertigkeit: \_\_\_\_\_

Angeboten: (.....)

**10.92 Putzträger, Putzarmierung, Einbauteile**

Im Folgenden ist unter NIRO nicht rostender Stahl (z.B. nicht rostender Stahl mit der Werkstoffnummer 1.4301 (V2A) oder 1.4571 (V4A)), der für den beschriebenen Anwendungsfall geeignet ist, zu verstehen.

10.92 00 + Folgende Angaben und Anforderungen an die Art und Weise der Leistungserbringung gelten als vereinbart und sind in die Einheitspreise einkalkuliert.

**10.92 00A + Material/Erzeugnis n.W.AN zu 1092**

Das Verwenden nachstehend angebotener Materialien/Erzeugnisse zu den angegebenen Positionen dieser ULG wird vereinbart:

Betrifft Position(en): \_\_\_\_\_

Material/Erzeugnis nach Wahl des Auftragnehmers (AN).

Angeboten: (.....)



**Ergänzungen zur StLB HB-022+ABK-020****Ausschreibungstexte ZZZ**

Leistungsverzeichnis

gedruckt am 15.11.2023  
LB-HB-022+ABK-020 Preisangaben in EUR**10.92 00B + Material/Erzeugnis Beispiel AG zu 1092**

Das Verwenden nachstehend angebotener Materialien/Erzeugnisse zu den angegebenen Positionen dieser ULG wird vereinbart:

Betrifft Position(en): [REDACTED]

Beispielhaftes Material/Erzeugnis: [REDACTED]

Angeboten ist das beispielhafte oder ein Material/Erzeugnis gleichwertiger Art.

Kriterien der Gleichwertigkeit: [REDACTED]

Angeboten: (. . . . .)

**10.B0 + Untergrundvorbehandlungen (BAUMIT)**

Version: 2023-09

**Ausmaß- und Abrechnungsregeln:**

Höhen:

Leistungen bei Höhen von Null bis 3,2 m (b.3,2m) einerseits und Höhen von Null bis über 3,2 m (ü.3,2m:"AL") andererseits sind in unterschiedlichen Positionen beschrieben. Maßgebend ist die tatsächliche Gesamthöhe.

Wände mit einer Höhe von Null bis über 3,2 m werden durch gedachte lotrechte seitliche Begrenzungen gegenüber etwaigen Wänden mit einer Höhe von Null bis 3,2 m, auch bei schrägem oberem Abschluss, abgegrenzt.

Abgerechnet wird die Summe der Flächen von Null bis 3,2 m und die Summe der Flächen von Null bis zur angegebenen Höhe (über 3,2 m).

Aufzahlungen beziehen sich auf fertig verputzte Flächen.

Grenzl意思en, Nuten und Putzprofile werden nach dem Längenmaß abgerechnet.

Treffen mehrere Definitionen für eine Ausbildung (z.B. Kante = Putz- und Farbgrenze) zu, wird nur eine Aufzahlungsposition verrechnet.

Im Folgenden ist das Liefern und Verarbeiten beschrieben. Die Verarbeitungsrichtlinien des Herstellers sind einzuhalten.

**Entsorgen:**

Im Folgenden ist unter dem Begriff Entsorgen das Laden, Abtransportieren, Verwerten, Deponieren oder Entsorgen der Baurestmassen zu verstehen.

Bei unerwartetem Antreffen von gefährlichem Abfall wird der Auftraggeber verständigt und eine gesonderte Regelung vereinbart.

**Leistungsumfang/einkalkulierte Leistungen:**

- ein etwaiges Zwischenlagern
- behördliche Vorschriften betreffend Schallschutz, Staubschutz (werden vom Auftragnehmer vor der Angebotslegung erkundet)
- die Wiederinstandsetzung der vom Auftraggeber für die Zwischenlagerung von Abbruchmaterial beigestellten Flächen nach Beendigung der Bauarbeiten
- sämtliche Gebühren und Abgaben
- Organisation (Förderart und Förderweg)
- das Trennen und Ausscheiden von Massen, die nicht, beschränkt, oder zur weiteren Verwertung verwendbar sind
- das Entsorgen von anfallenden Baurestmassen (z.B. Abtragmaterial, Strahlgut, beim Reinigen, Auslösen und Versetzen)
- Festigkeitsprüfung Untergrund
- Oberflächenfestigkeitsprüfung
- Haftungsprüfung Gitterschnitt
- Mängelfeststellung Untergrund



**Ergänzungen zur StLB HB-022+ABK-020****Ausschreibungstexte ZZZ**

Leistungsverzeichnis

gedruckt am 15.11.2023  
LB-HB-022+ABK-020 Preisangaben in EUR

- Schutzmaßnahmen für Verarbeiter
- Beseitigung von Mängel

**Aufzahlungen:**

Aufzahlungspositionen (Az) beschreiben Ergänzungen/Erweiterungen/Varianten zu vorangegangenen Positionen (Leistungen) bzw. der angeführten Positionsnr. und werden nur aus dem System oder der Auswahl von Produkten des Herstellers der Grundposition angeboten bzw. ausgeführt.

Bei der Verwendung von gleichwertigen anderen als den beispielhaft angeführten Erzeugnissen behalten wir uns das Recht vor, die Kosten für bereits erbrachte Nebenleistungen wie z.B. Beratungstätigkeiten, bauphysikalischen Berechnungen, Farbgestaltungen, Objektuntersuchungen, Gutachten in Rechnung zu stellen.

10.B0 00 + Folgende Angaben und Anforderungen an die Art und Weise der Leistungserbringung gelten als vereinbart und sind in die Einheitspreise einkalkuliert.

**10.B0 00A + Material/Erzeugnis n.W.AN zu 10B0**

Das Verwenden nachstehend angebotener Materialien/Erzeugnisse zu den angegebenen Positionen dieser ULG wird vereinbart:

Betrifft Position(en):

Material/Erzeugnis nach Wahl des Auftragnehmers (AN).

Angeboten: (. . . . .)

**10.B0 00B + Material/Erzeugnis Beispiel AG zu 10B0**

Das Verwenden nachstehend angebotener Materialien/Erzeugnisse zu den angegebenen Positionen dieser ULG wird vereinbart:

Betrifft Position(en):

Beispielhaftes Material/Erzeugnis:

Angeboten ist das beispielhafte oder ein Material/Erzeugnis gleichwertiger Art.

Kriterien der Gleichwertigkeit:

Angeboten: (. . . . .)

**10.B1 + Innenputz IP auf Wänden W (BAUMIT)**

Version: 2023-09

Der Auftraggeber spezifiziert die Leistungsfähigkeit und Funktion des Putzes durch/mit (z.B.):

- feuchtigkeitsregulierende Wirkung
- erhöhte Diffusionsoffenheit
- schimmelhemmende Wirkung
- thermische Speichermasse

Die darauf folgenden Beschichtungen werden auf die Funktion des Putzes abgestimmt.

**Nennputzdicke:**

Nennputzdicke an Wänden innen: 1,5 cm

Nennputzdicke an Wänden innen bei Sanierputzen: 3 cm

**Ausmaß- und Abrechnungsregeln:**

Höhen:

Leistungen bei Höhen von Null bis 3,2 m (b.3,2m) einerseits und Höhen von Null bis über 3,2 m (ü.3,2m:"AL") andererseits sind in unterschiedlichen Positionen beschrieben. Maßgebend ist die tatsächliche Gesamthöhe.

Wände mit einer Höhe von Null bis über 3,2 m werden durch gedachte lotrechte seitliche Begrenzungen gegenüber etwaigen Wänden mit einer Höhe von Null bis 3,2 m, auch bei schrägem oberen Abschluss, abgegrenzt.

Abgerechnet wird die Summe der Flächen von Null bis 3,2 m und die Summe der Flächen von

**Ergänzungen zur StLB HB-022+ABK-020****Ausschreibungstexte ZZZ**

Leistungsverzeichnis

gedruckt am 15.11.2023  
LB-HB-022+ABK-020 Preisangaben in EUR

Null bis zur angegebenen Höhe (über 3,2 m).

Aufzahlungen beziehen sich auf fertig verputzte Flächen.

Grenzl意思, Nuten und Putzprofile werden nach dem Längenmaß abgerechnet.

Treffen mehrere Definitionen für eine Ausbildung (z.B. Kante = Putz- und Farbgenze) zu, wird nur eine Aufzahlungsposition verrechnet.

**Spezial- und Sonderputze:**

Unter Spezial- und Sonderputze fallen alle Putze und Putzsysteme mit besonderen Funktionen bzw. erhöhten Leistungsmerkmalen wie z.B.

- erhöhte Feuchtigkeitsregulierung
- erhöhte Diffusionsoffenheit (Baufeuchte)
- verminderte VOC Werte (Schadstofffreiheit)
- erhöhte Verschmutzungsunempfindlichkeit (antistatische Oberfläche)
- erhöhte Schimmelhemmung
- spezielle Verarbeitungs- und Gestaltungsmöglichkeit

**Leistungsumfang/einkalkulierte Leistungen:**

- Im Folgenden ist das Liefern und Verarbeiten beschrieben. Die Verarbeitungsrichtlinien des Herstellers sind einzuhalten.
- ein etwaiges Zwischenlagern
- behördliche Vorschriften betreffend Schallschutz, Staubschutz (werden vom Auftragnehmer vor der Angebotslegung erkundet)
- die Wiederinstandsetzung der vom Auftraggeber für die Zwischenlagerung von Abbruchmaterial beigestellten Flächen nach Beendigung der Bauarbeiten
- sämtliche Gebühren und Abgaben
- Organisation (Förderart und Förderweg)
- das Trennen und Ausscheiden von Massen, die nicht, beschränkt, oder zur weiteren Verwertung verwendbar sind
- das Entsorgen von anfallenden Baurestmassen (z.B. Abtragmaterial, Strahlgut, beim Reinigen, Auslösen und Versetzen)
- Festigkeitsprüfung Untergrund
- Oberflächenfestigkeitsprüfung
- Haftungsprüfung Gitterschnitt
- Mängelfeststellung Untergrund
- Schutzmaßnahmen für Verarbeiter
- Beseitigung von Mängel

**Aufzahlungen:**

Aufzahlungspositionen (Az) beschreiben Ergänzungen/Erweiterungen/Varianten zu vorangegangenen Positionen (Leistungen) und werden nur aus dem System oder der Auswahl von Produkten des Herstellers der Grundposition angeboten bzw. ausgeführt.

10.B1 00 + Folgende Angaben und Anforderungen an die Art und Weise der Leistungserbringung gelten als vereinbart und sind in die Einheitspreise einkalkuliert.

**10.B1 00A + Material/Erzeugnis n.W.AN zu 10B1**

Das Verwenden nachstehend angebotener Materialien/Erzeugnisse zu den angegebenen Positionen dieser ULG wird vereinbart:

Betrifft Position(en):                     

Material/Erzeugnis nach Wahl des Auftragnehmers (AN).

Angeboten: (                    )

**Ergänzungen zur StLB HB-022+ABK-020****Ausschreibungstexte ZZZ**

Leistungsverzeichnis

gedruckt am 15.11.2023  
LB-HB-022+ABK-020 Preisangaben in EUR**10.B1 00B + Material/Erzeugnis Beispiel AG zu 10B1**

Das Verwenden nachstehend angebotener Materialien/Erzeugnisse zu den angegebenen Positionen dieser ULG wird vereinbart:

Betrifft Position(en): [REDACTED]

Beispielhaftes Material/Erzeugnis: [REDACTED]

Angeboten ist das beispielhafte oder ein Material/Erzeugnis gleichwertiger Art.

Kriterien der Gleichwertigkeit: [REDACTED]

Angeboten: (. . . . .)

**10.B2 + Innenputz IP auf Decken D (BAUMIT)**

Version: 2023-09

Der Auftraggeber spezifiziert die Leistungsfähigkeit und Funktion des Putzes durch/mit (z.B.):

- feuchtigkeitsregulierende Wirkung
- erhöhte Diffusionsoffenheit
- schimmelhemmende Wirkung
- thermische Speichermasse

Die darauf folgenden Beschichtungen werden auf die Funktion des Putzes abgestimmt.

**Nennputzdicke:**

Nennputzdicke an Decken innen: 1,5 cm

**Ausmaß- und Abrechnungsregeln:**

Höhen:

Leistungen mit Höhen bis 3,2 m einerseits und Höhen über 3,2 m andererseits sind in unterschiedlichen Positionen beschrieben. Maßgebend ist die tatsächliche Gesamthöhe.

Bei Decken über 3,2 m wird die Summe der Teilflächen im angegebenen größeren Höhenbereich abgerechnet.

Aufzahlungen beziehen sich auf fertig verputzte Flächen.

Grenzlinsen, Nuten und Putzprofile werden nach dem Längenmaß abgerechnet.

Treffen mehrere Definitionen für eine Ausbildung (z.B. Kante = Putz- und Farbgränze) zu, wird nur eine Aufzahlungsposition verrechnet.

**Spezial- und Sonderputze:**

Unter Spezial- und Sonderputze fallen alle Putze und Putzsysteme mit besonderen Funktionen bzw. erhöhten Leistungsmerkmalen wie z.B.

- erhöhte Feuchtigkeitsregulierung
- erhöhte Diffusionsoffenheit (Baufeuchte)
- verminderte VOC Werte (Schadstofffreiheit)
- erhöhte Verschmutzungsunempfindlichkeit (antistatische Oberfläche)
- erhöhte Schimmelhemmung
- spezielle Verarbeitungs- und Gestaltungsmöglichkeit

**Leistungsumfang/einkalkulierte Leistungen:**

- Im Folgenden ist das Liefern und Verarbeiten beschrieben. Die Verarbeitungsrichtlinien des Herstellers sind einzuhalten.
- ein etwaiges Zwischenlagern
- behördliche Vorschriften betreffend Schallschutz, Staubschutz (werden vom Auftragnehmer vor der Angebotslegung erkundet)
- die Wiederinstandsetzung der vom Auftraggeber für die Zwischenlagerung von Abbruchmaterial bereitgestellten Flächen nach Beendigung der Bauarbeiten
- sämtliche Gebühren und Abgaben
- Organisation (Förderart und Förderweg)
- das Trennen und Ausscheiden von Massen, die nicht, beschränkt, oder zur weiteren Verwertung verwendbar sind

**Ergänzungen zur StLB HB-022+ABK-020****Ausschreibungstexte ZZZ**

Leistungsverzeichnis

gedruckt am 15.11.2023

LB-HB-022+ABK-020

Preisangaben in EUR

- das Entsorgen von anfallenden Baurestmassen (z.B. Abtragmaterial, Strahlgut, beim Reinigen, Auslösen und Versetzen)
- Festigkeitsprüfung Untergrund
- Oberflächenfestigkeitsprüfung
- Haftungsprüfung Gitterschnitt
- Mängelfeststellung Untergrund
- Schutzmaßnahmen für Verarbeiter
- Beseitigung von Mängel

**Aufzahlungen:**

Aufzahlungspositionen (Az) beschreiben Ergänzungen/Erweiterungen/Varianten zu vorangegangenen Positionen (Leistungen) und werden nur aus dem System oder der Auswahl von Produkten des Herstellers der Grundposition angeboten bzw. ausgeführt.

10.B2 00 + Folgende Angaben und Anforderungen an die Art und Weise der Leistungserbringung gelten als vereinbart und sind in die Einheitspreise einkalkuliert.

**10.B2 00A + Material/Erzeugnis n.W.AN zu 10B2**

Das Verwenden nachstehend angebotener Materialien/Erzeugnisse zu den angegebenen Positionen dieser ULG wird vereinbart:

Betrifft Position(en):                     

Material/Erzeugnis nach Wahl des Auftragnehmers (AN).

Angeboten: (. . . . .)

**10.B2 00B + Material/Erzeugnis Beispiel AG zu 10B2**

Das Verwenden nachstehend angebotener Materialien/Erzeugnisse zu den angegebenen Positionen dieser ULG wird vereinbart:

Betrifft Position(en):                     

Beispielhaftes Material/Erzeugnis:                                     

Angeboten ist das beispielhafte oder ein Material/Erzeugnis gleichwertiger Art.

Kriterien der Gleichwertigkeit:                                     

Angeboten: (. . . . .)

**10.B3 + Außenputz AP/Fassaden (BAUMIT)**

Version: 2023-09

Der Auftraggeber spezifiziert die Leistungsfähigkeit und Funktion des Putzes durch/mit (z.B.):

- feuchtigkeitsregulierende Wirkung
- erhöhte Diffusionsoffenheit
- schimmelhemmende Wirkung
- thermische Speichermasse

Die darauf folgenden Beschichtungen werden auf die Funktion des Putzes abgestimmt.

**Begriffe:**

Putze an Fassaden werden Außenputze (AP) genannt.

Reibstruktur: Dünnputze, deren Oberfläche einer Kratzputzstruktur ähnelt, werden als Reibstruktur bezeichnet.

Kratzstruktur: Der Dickputz wird in 3- bis 4-facher Korndicke aufgetragen und mit dem Kratzbrett gekratzt. Bei kunstharzvergüteten Dickputzen auf Kalkzementbasis wird der Unterputz vorher aufgeraut.

Rillenstruktur: Dünnputze, bei denen mit einem Rollkorn beim Strukturieren Rillen erzeugt werden (rund oder geradlinig).

**Ergänzungen zur StLB HB-022+ABK-020****Ausschreibungstexte ZZZ**

Leistungsverzeichnis

LB-HB-022+ABK-020

gedruckt am 15.11.2023

Preisangaben in EUR

Nennputzdicke an Außenflächen oder Fassaden: 2,5 cm

Nennputzdicke an Außenflächen oder Fassaden bei Sanierputzen: 3 cm

**Farben:**

Standardfarben: Standardfarben sind Farben (nach Wahl des Auftraggebers) aus der Farbkarte des Herstellers, für die der Hersteller keinen Aufpreis verlangt.

Sonderfarben: Sonderfarben sind Farben (nach Wahl des Auftraggebers) aus der Farbkarte des Herstellers, für die der Hersteller einen Aufpreis vorsieht (Aufzahlungen).

**Leistungsumfang/einkalkulierte Leistungen:**

Folgende Leistungen sind (ergänzend zu den Nebenleistungen gemäß ÖNORM) in die Einheitspreise einkalkuliert:

- Im Folgenden ist das Liefern und Verarbeiten beschrieben. Die Verarbeitungsrichtlinien des Herstellers sind einzuhalten.
- ein etwaiges Zwischenlagern
- behördliche Vorschriften betreffend Schallschutz, Staubschutz (werden vom Auftragnehmer vor der Angebotslegung erkundet)
- die Wiederinstandsetzung der vom Auftraggeber für die Zwischenlagerung von Abbruchmaterial beigestellten Flächen nach Beendigung der Bauarbeiten
- sämtliche Gebühren und Abgaben
- Organisation (Förderart und Förderweg)
- das Trennen und Ausscheiden von Massen, die nicht, beschränkt, oder zur weiteren Verwertung verwendbar sind
- das Entsorgen von anfallenden Baurestmassen (z.B. Abtragmaterial, Strahlgut, beim Reinigen, Auslösen und Versetzen)
- Festigkeitsprüfung Untergrund
- Oberflächenfestigkeitsprüfung
- Haftungsprüfung Gitterschnitt
- Mängelfeststellung Untergrund
- Schutzmaßnahmen für Verarbeiter
- Beseitigung von Mängel

**Ausmaß- und Abrechnungsregeln:**

Aufzahlungen beziehen sich auf fertig verputzte Flächen.

Grenzlinsen, Nuten und Putzprofile werden nach dem Längenmaß abgerechnet.

Treffen mehrere Definitionen für eine Ausbildung (z.B. Kante = Putz- und Farbgränze) zu, wird nur eine Aufzahlungsposition verrechnet.

**Fassadenputz:**

Aufzahlungen werden nicht je Arbeitsgang (Unterputz oder Unterputz mit Oberputz) getrennt, sondern nur 1 Mal, nach dem Ausmaß des fertigen Fassadenputzes, abgerechnet.

**Spezial- und Sonderputze:**

Unter Spezial- und Sonderputze fallen alle Putze und Putzsysteme mit besonderen Funktionen bzw. erhöhten Leistungsmerkmalen wie z.B.

- erhöhte Feuchtigkeitsregulierung
- erhöhte Diffusionsoffenheit (Baufeuchte)
- verminderte VOC Werte (Schadstofffreiheit)
- erhöhte Verschmutzungsunempfindlichkeit (antistatische Oberfläche)
- erhöhte Schimmelhemmung
- spezielle Verarbeitungs- und Gestaltungsmöglichkeit

**Aufzahlungen:**

**Ergänzungen zur StLB HB-022+ABK-020****Ausschreibungstexte ZZZ**

Leistungsverzeichnis

gedruckt am 15.11.2023

LB-HB-022+ABK-020

Preisangaben in EUR

Aufzahlungspositionen (Az) beschreiben Ergänzungen/Erweiterungen/Varianten zu vorangegangenen Positionen (Leistungen) und werden nur aus dem System oder der Auswahl von Produkten des Herstellers der Grundposition angeboten bzw. ausgeführt.

10.B3 00 + Folgende Angaben und Anforderungen an die Art und Weise der Leistungserbringung gelten als vereinbart und sind in die Einheitspreise einkalkuliert.

**10.B3 00A + Material/Erzeugnis n.W.AN zu 10B3**

Das Verwenden nachstehend angebotener Materialien/Erzeugnisse zu den angegebenen Positionen dieser ULG wird vereinbart:

Betrifft Position(en):

Material/Erzeugnis nach Wahl des Auftragnehmers (AN).

Angeboten: (. . . . .)

**10.B3 00B + Material/Erzeugnis Beispiel AG zu 10B3**

Das Verwenden nachstehend angebotener Materialien/Erzeugnisse zu den angegebenen Positionen dieser ULG wird vereinbart:

Betrifft Position(en):

Beispielhaftes Material/Erzeugnis:

Angeboten ist das beispielhafte oder ein Material/Erzeugnis gleichwertiger Art.

Kriterien der Gleichwertigkeit:

Angeboten: (. . . . .)

**10.B4 + Instandsetzen IP W nach Schadensgrad (BAUMIT)**

Version: 2023-09

Der Auftraggeber spezifiziert die Leistungsfähigkeit und Funktion des Putzes durch/mit (z.B.):

- feuchtigkeitsregulierende Wirkung
- erhöhte Diffusionsoffenheit
- schimmelhemmende Wirkung
- thermische Speichermasse

Die darauf folgenden Beschichtungen werden auf die Funktion des Putzes abgestimmt.

**Erschwernisse:**

Alle Erschwernisse, die aus den Merkmalen einer Instandsetzungs- oder Adaptierungsarbeit (Inst.) resultieren, sind in die Einheitspreise einkalkuliert.

**Begriffe:**

Abschlagen: Unter Abschlagen wird das Entfernen von schadhafte Teilflächen des Verputzes verstanden, die durch vorangehendes Abklopfen festgestellt werden.

Schadensgrad: Der Schadensgrad wird gemeinsam von Auftraggeber und Auftragnehmer anhand der tatsächlichen Gegebenheiten ermittelt.

Der in den jeweiligen Positionen angegebene Schadensgrad ist der Anteil des neu herzustellenden Putzes, unabhängig vom Ausmaß des abzuschlagenden Putzes.

Nennputzdicke an Wänden innen: 2 cm

**Leistungsumfang/einkalkulierte Leistungen:**

Folgende Leistungen sind (ergänzend zu den Nebenleistungen gemäß ÖNORM) in die Einheitspreise einkalkuliert:

- Im Folgenden ist das Liefern und Verarbeiten beschrieben. Die Verarbeitungsrichtlinien des Herstellers sind einzuhalten.
- behördliche Vorschriften betreffend Schall- und Staubschutz
- das Verwenden von Containern
- das Abklopfen der gesamten Fläche
- das Abschlagen von lockerem Putz
- das Auskratzen etwaiger Fugen

**Ergänzungen zur StLB HB-022+ABK-020****Ausschreibungstexte ZZZ**

Leistungsverzeichnis

gedruckt am 15.11.2023

LB-HB-022+ABK-020

Preisangaben in EUR

- das Reinigen von Flächen (z.B. durch Abbürsten, Abwaschen)
- das Ergänzen des fehlenden Putzes in der Art des Bestandes
- das Ausgleichen von Unebenheiten bis ca. 10 mm
- das Entsorgen der Baurestmassen

Entsorgen: Im Folgenden ist unter dem Begriff Entsorgen das Laden, Abtransportieren, Verwerten, Deponieren oder Entsorgen der Baurestmassen zu verstehen.

**Ausmaß- und Abrechnungsregeln:**

Flächen: Abgerechnet wird die gesamte Fläche, von welcher der Schadensgrad angegeben ist. Der Schadensgrad bezieht sich auf die einzelnen Wandflächen, wobei Öffnungen bis 4 m<sup>2</sup> nicht abgezogen werden.

Leibungen: Das Instandsetzen von Leibungen, einschließlich Randausbildungen, mit einer Tiefe bis 25 cm ist bei Öffnungen bis 4 m<sup>2</sup> in die Einheitspreise einkalkuliert.

Höhen:

Leistungen bei Höhen von Null bis 3,2 m (b.3,2m) einerseits und Höhen von Null bis über 3,2 m (ü.3,2m:"AL") andererseits werden in unterschiedlichen Positionen beschrieben. Maßgebend ist die tatsächliche Gesamthöhe.

Wände mit einer Höhe von Null bis über 3,2 m werden durch gedachte lotrechte seitliche Begrenzungen gegenüber etwaigen Wänden mit einer Höhe von Null bis 3,2 m, auch bei schrägem oberen Abschluss, abgegrenzt. Abgerechnet wird die Summe der Flächen von Null bis 3,2 m und die Summe der Flächen von Null bis zur angegebenen Höhe (über 3,2 m).

Aufzahlungen beziehen sich auf fertig verputzte Flächen.

Grenzlinsen, Nuten und Putzprofile werden nach dem Längenmaß abgerechnet. Treffen mehrere Definitionen für eine Ausbildung (z.B. Kante = Putz- und Farbgenze) zu, wird nur eine Aufzählungsposition verrechnet.

**Spezial- und Sonderputze:**

Unter Spezial- und Sonderputze fallen alle Putze und Putzsysteme mit besonderen Funktionen bzw. erhöhten Leistungsmerkmalen wie z.B.

- erhöhte Feuchtigkeitsregulierung
- erhöhte Diffusionsoffenheit (Baufeuchte)
- verminderte VOC Werte (Schadstofffreiheit)
- erhöhte Verschmutzungsunempfindlichkeit (antistatische Oberfläche)
- erhöhte Schimmelhemmung
- spezielle Verarbeitungs- und Gestaltungsmöglichkeit

**Aufzahlungen:**

Aufzählungspositionen (Az) beschreiben Ergänzungen/Erweiterungen/Varianten zu vorangegangenen Positionen (Leistungen) und werden nur aus dem System oder der Auswahl von Produkten des Herstellers der Grundposition angeboten bzw. ausgeführt.

10.B4 00 + Folgende Angaben und Anforderungen an die Art und Weise der Leistungserbringung gelten als vereinbart und sind in die Einheitspreise einkalkuliert.

**10.B4 00A + Material/Erzeugnis n.W.AN zu 10B4**

Das Verwenden nachstehend angebotener Materialien/Erzeugnisse zu den angegebenen Positionen dieser ULG wird vereinbart:  
 Betrifft Position(en):   
 Material/Erzeugnis nach Wahl des Auftragnehmers (AN).  
 Angeboten: (.....)

**10.B4 00B + Material/Erzeugnis Beispiel AG zu 10B4**

Das Verwenden nachstehend angebotener Materialien/Erzeugnisse zu den angegebenen Positionen dieser ULG wird vereinbart:  
 Betrifft Position(en):   
 Beispielhaftes Material/Erzeugnis:



**Ergänzungen zur StLB HB-022+ABK-020****Ausschreibungstexte ZZZ**

Leistungsverzeichnis

gedruckt am 15.11.2023

LB-HB-022+ABK-020

Preisangaben in EUR

Angeboten ist das beispielhafte oder ein Material/Erzeugnis gleichwertiger Art.

Kriterien der Gleichwertigkeit: \_\_\_\_\_

Angeboten: (.....)

**10.B5 + Instandsetzen IP D nach Schadensgrad (BAUMIT)**

Version: 2023-09

Der Auftraggeber spezifiziert die Leistungsfähigkeit und Funktion des Putzes durch/mit (z.B.):

- feuchtigkeitsregulierende Wirkung
- erhöhte Diffusionsoffenheit
- schimmelhemmende Wirkung
- thermische Speichermasse

Die darauf folgenden Beschichtungen werden auf die Funktion des Putzes abgestimmt.

**Erschwernisse:**

Alle Erschwernisse, die aus den Merkmalen einer Instandsetzungs- oder Adaptierungsarbeit (Inst.) resultieren, sind in die Einheitspreise einkalkuliert.

**Begriffe:**

**Abschlagen:** Unter Abschlagen wird das Entfernen von schadhafte Teilflächen des Verputzes verstanden, die durch vorangehendes Abklopfen festgestellt werden.

**Schadensgrad:** Der Schadensgrad wird gemeinsam von Auftraggeber und Auftragnehmer anhand der tatsächlichen Gegebenheiten ermittelt.

Der in den jeweiligen Positionen angegebene Schadensgrad ist der Anteil des neu herzustellenden Putzes, unabhängig vom Ausmaß des abzuschlagenden Putzes.

**Nennputzdicke:**

Nennputzdicke an Decken innen: 2 cm

**Leistungsumfang/einkalkulierte Leistungen:**

3.1 Folgende Leistungen sind (ergänzend zu den Nebenleistungen gemäß ÖNORM) in die Einheitspreise einkalkuliert:

- Im Folgenden ist das Liefern und Verarbeiten beschrieben. Die Verarbeitungsrichtlinien des Herstellers sind einzuhalten.
- behördliche Vorschriften betreffend Schall- und Staubschutz
- das Verwenden von Containern
- das Abklopfen der gesamten Fläche
- das Abschlagen von lockerem Putz
- das Auskratzen etwaiger Fugen
- das Reinigen von Flächen (z.B. durch Abbürsten, Abwaschen)
- das Ergänzen des fehlenden Putzes in der Art des Bestandes
- das Ausgleichen von Unebenheiten bis ca. 1 cm
- das Entsorgen der Baurestmassen

**Entsorgen:** Im Folgenden ist unter dem Begriff Entsorgen das Laden, Abtransportieren, Verwerten, Deponieren oder Entsorgen der Baurestmassen zu verstehen.

**Ausmaß- und Abrechnungsregeln:**

**Flächen:** Abgerechnet wird die gesamte Fläche, von welcher der Schadensgrad angegeben ist. Der Schadensgrad bezieht sich auf die einzelnen Deckenflächen.

**Höhen:**

Bei Decken über 3,2 m wird die Summe der Teilflächen im angegebenen größeren Höhenbereich abgerechnet.

Aufzahlungen beziehen sich auf fertig verputzte Flächen.

Grenzl意思, Nuten und Putzprofile werden nach dem Längenmaß abgerechnet.

Treffen mehrere Definitionen für eine Ausbildung (z.B. Kante = Putz- und Farbgrenze) zu, wird nur eine Aufzahlungsposition verrechnet.

**Spezial- und Sonderputze:**



**Ergänzungen zur StLB HB-022+ABK-020****Ausschreibungstexte ZZZ**

Leistungsverzeichnis

gedruckt am 15.11.2023

LB-HB-022+ABK-020

Preisangaben in EUR

Unter Spezial- und Sonderputze fallen alle Putze und Putzsysteme mit besonderen Funktionen bzw. erhöhten Leistungsmerkmalen wie z.B.

- erhöhte Feuchtigkeitsregulierung
- erhöhte Diffusionsoffenheit (Baufeuchte)
- verminderte VOC Werte (Schadstofffreiheit)
- erhöhte Verschmutzungsunempfindlichkeit (antistatische Oberfläche)
- erhöhte Schimmelhemmung
- spezielle Verarbeitungs- und Gestaltungsmöglichkeit

**Aufzählungen:**

Aufzählungspositionen (Az) beschreiben Ergänzungen/Erweiterungen/Varianten zu vorangegangenen Positionen (Leistungen) und werden nur aus dem System oder der Auswahl von Produkten des Herstellers der Grundposition angeboten bzw. ausgeführt.

10.B5 00 + Folgende Angaben und Anforderungen an die Art und Weise der Leistungserbringung gelten als vereinbart und sind in die Einheitspreise einkalkuliert.

**10.B5 00A + Material/Erzeugnis n.W.AN zu 10B5**

Das Verwenden nachstehend angebotener Materialien/Erzeugnisse zu den angegebenen Positionen dieser ULG wird vereinbart:

Betrifft Position(en):

Material/Erzeugnis nach Wahl des Auftragnehmers (AN).

Angeboten: (.....)

**10.B5 00B + Material/Erzeugnis Beispiel AG zu 10B5**

Das Verwenden nachstehend angebotener Materialien/Erzeugnisse zu den angegebenen Positionen dieser ULG wird vereinbart:

Betrifft Position(en):

Beispielhaftes Material/Erzeugnis:

Angeboten ist das beispielhafte oder ein Material/Erzeugnis gleichwertiger Art.

Kriterien der Gleichwertigkeit:

Angeboten: (.....)

**10.B6 + Instandsetzen AP nach Schadensgrad (BAUMIT)**

Version 2023-09

Der Auftraggeber spezifiziert die Leistungsfähigkeit und Funktion des Putzes durch/mit (z.B.):

- feuchtigkeitsregulierende Wirkung
- erhöhte Diffusionsoffenheit
- schimmelhemmende Wirkung
- thermische Speichermasse

Die darauf folgenden Beschichtungen werden auf die Funktion des Putzes abgestimmt.

**Erschwernisse:**

Alle Erschwernisse, die aus den Merkmalen einer Instandsetzungs- oder Adaptierungsarbeit (Inst.) resultieren, sind in die Einheitspreise einkalkuliert.

**Begriffe:**

Abschlagen: Unter Abschlagen wird das Entfernen von schadhafte Teilflächen des Verputzes verstanden, die durch vorangehendes Abklopfen festgestellt werden.

Schadensgrad: Der Schadensgrad wird gemeinsam von Auftraggeber und Auftragnehmer anhand der tatsächlichen Gegebenheiten ermittelt.

Der in den jeweiligen Positionen angegebene Schadensgrad ist der Anteil des neu herzustellenden Putzes, unabhängig vom Ausmaß des abzuschlagenden Putzes.

**Nennputzdicke:**

Nennputzdicke an Außenflächen oder Fassaden: 3 cm

**Ergänzungen zur StLB HB-022+ABK-020****Ausschreibungstexte ZZZ**

Leistungsverzeichnis

gedruckt am 15.11.2023  
LB-HB-022+ABK-020 Preisangaben in EUR**Fassadenteile:**

Die Kalkulation geht von glatten oder einfach gegliederten Fassadenflächen aus.

Fassaden, die nur Haupt- und Kordongesimse, und vertiefte oder erhöhte glatte Putzfaschen aufweisen, sind einer einfachen Gliederung zugeordnet.

Unter einfach gegliederten Fassaden werden solche verstanden, deren Gliederungselemente bis 25 cm, bezogen auf die Fassadenfläche, vor- oder zurückspringen (z.B. Kordon- oder Fenstergesimse).

**Leistungsumfang/einkalkulierte Leistungen:**

Folgende Leistungen sind (ergänzend zu den Nebenleistungen gemäß ÖNORM) in die Einheitspreise einkalkuliert:

- Im Folgenden ist das Liefern und Verarbeiten beschrieben. Die Verarbeitungsrichtlinien des Herstellers sind einzuhalten.
- behördliche Vorschriften betreffend Schall- und Staubschutz
- das Verwenden von Containern
- das Abklopfen der gesamten Fläche
- das Abschlagen von lockerem Putz
- das Auskratzen etwaiger Fugen
- das Reinigen von Flächen (z.B. durch Abbürsten, Abwaschen)
- das Ergänzen des fehlenden Putzes in der Art des Bestandes
- Anschlüsse an nicht verputzte Bauteile (z.B. Verkleidungen, Verblechungen, Fenster- oder Türstöcke, Sichtbetonflächen)
- das Instandsetzen oder Erneuern von etwaigen Putzträgern
- das Ausgleichen von Unebenheiten bis ca. 1 cm
- das Entsorgen der Baurestmassen

Entsorgen:

Im Folgenden ist unter dem Begriff Entsorgen das Laden, Abtransportieren, Verwerten, Deponieren oder Entsorgen der Baurestmassen zu verstehen.

**Ausmaß- und Abrechnungsregeln:**

Flächen: Abgerechnet wird die gesamte projizierte Ansichtsfläche (ohne Abwicklung), von welcher der Schadensgrad angegeben ist.

Der Schadensgrad bezieht sich auf die einzelnen Wandflächen, wobei Öffnungen bis 4 m<sup>2</sup> nicht abgezogen werden.

Leibungen: Das Instandsetzen von Leibungen, einschließlich Randausbildungen, mit einer Tiefe bis 25 cm ist bei Öffnungen bis 4 m<sup>2</sup> in die Einheitspreise einkalkuliert.

Resche: Der Untergrund für Verblechungen (z.B. Gesimse) wird im Folgenden mit Resche bezeichnet. Die Abwicklung der Gesimse wird ohne Resche gemessen.

Aufzahlungen beziehen sich auf fertig verputzte Flächen.

Grenzl意思en, Nuten und Putzprofile werden nach dem Längenmaß abgerechnet.

Treffen mehrere Definitionen für eine Ausbildung (z.B. Kante = Putz- und Farbgrenze) zu, wird nur eine Aufzahlungsposition verrechnet.

Fassadenputz: Aufzahlungen werden nicht je Arbeitsgang (Unterputz oder Unterputz mit Oberputz) getrennt sondern nur 1 mal, nach dem Ausmaß des fertigen Fassadenputzes, abgerechnet.

**Spezial- und Sonderputze:**

Unter Spezial- und Sonderputze fallen alle Putze und Putzsysteme mit besonderen Funktionen bzw. erhöhten Leistungsmerkmalen wie z.B.

- erhöhte Feuchtigkeitsregulierung
- erhöhte Diffusionsoffenheit (Baufeuchte)
- verminderte VOC Werte (Schadstofffreiheit)
- erhöhte Verschmutzungsunempfindlichkeit (antistatische Oberfläche)
- erhöhte Schimmelhemmung
- spezielle Verarbeitungs- und Gestaltungsmöglichkeit

**Aufzahlungen:**

**Ergänzungen zur StLB HB-022+ABK-020****Ausschreibungstexte ZZZ**

Leistungsverzeichnis

gedruckt am 15.11.2023

LB-HB-022+ABK-020

Preisangaben in EUR

Aufzahlungspositionen (Az) beschreiben Ergänzungen/Erweiterungen/Varianten zu vorangegangenen Positionen (Leistungen) und werden nur aus dem System oder der Auswahl von Produkten des Herstellers der Grundposition angeboten bzw. ausgeführt.

10.B6 00 + Folgende Angaben und Anforderungen an die Art und Weise der Leistungserbringung gelten als vereinbart und sind in die Einheitspreise einkalkuliert.

**10.B6 00A + Material/Erzeugnis n.W.AN zu 10B6**

Das Verwenden nachstehend angebotener Materialien/Erzeugnisse zu den angegebenen Positionen dieser ULG wird vereinbart:

Betrifft Position(en): [REDACTED]

Material/Erzeugnis nach Wahl des Auftragnehmers (AN).

Angeboten: (. . . . .)

**10.B6 00B + Material/Erzeugnis Beispiel AG zu 10B6**

Das Verwenden nachstehend angebotener Materialien/Erzeugnisse zu den angegebenen Positionen dieser ULG wird vereinbart:

Betrifft Position(en): [REDACTED]

Beispielhaftes Material/Erzeugnis: [REDACTED]

Angeboten ist das beispielhafte oder ein Material/Erzeugnis gleichwertiger Art.

Kriterien der Gleichwertigkeit: [REDACTED]

Angeboten: (. . . . .)

**10.B7 + Putzträger, Einbauteile, Sonstiges (BAUMIT)**

Version 2021-01

Der Auftraggeber spezifiziert die Leistungsfähigkeit und Funktion des Putzes durch/mit (z.B.):

- feuchtigkeitsregulierende Wirkung
- erhöhte Diffusionsoffenheit
- schimmelhemmende Wirkung
- thermische Speichermasse

Die darauf folgenden Beschichtungen werden auf die Funktion des Putzes abgestimmt.

**Begriffe:**

Als nichtrostender Stahl (NIRO) wird der Werkstoff Nr. 1.4301 verwendet.

**Spezial- und Sonderputze:**

Unter Spezial- und Sonderputze fallen alle Putze und Putzsysteme mit besonderen Funktionen bzw. erhöhten Leistungsmerkmalen wie z.B.

- erhöhte Feuchtigkeitsregulierung
- erhöhte Diffusionsoffenheit (Baufeuchte)
- verminderte VOC Werte (Schadstofffreiheit)
- erhöhte Verschmutzungsunempfindlichkeit (antistatische Oberfläche)
- erhöhte Schimmelhemmung
- spezielle Verarbeitungs- und Gestaltungsmöglichkeit

**Leistungsumfang/einkalkulierte Leistungen:**

- Lieferten und Montieren
- ein etwaiges Zwischenlagern
- behördliche Vorschriften
- Organisation (Förderart und Förderweg)
- das Trennen und Ausscheiden von Massen, die nicht, beschränkt, oder zur weiteren Verwertung verwendbar sind
- das Entsorgen von anfallenden Baurestmassen (z.B. Abtragmaterial, Strahlgut, beim Reinigen, Auslösen und Versetzen)
- Schutzmaßnahmen für Verarbeiter
- Beseitigung von Mängel

**Ergänzungen zur StLB HB-022+ABK-020****Ausschreibungstexte ZZZ**

Leistungsverzeichnis

gedruckt am 15.11.2023

LB-HB-022+ABK-020

Preisangaben in EUR

**Aufzahlungen:**

Aufzahlungspositionen (Az) beschreiben Ergänzungen/Erweiterungen/Varianten zu vorangegangenen Positionen (Leistungen) und werden nur aus dem System oder der Auswahl von Produkten des Herstellers der Grundposition angeboten bzw. ausgeführt.

10.B7 00 + Folgende Angaben und Anforderungen an die Art und Weise der Leistungserbringung gelten als vereinbart und sind in die Einheitspreise einkalkuliert.

**10.B7 00A + Material/Erzeugnis n.W.AN zu 10B7**

Das Verwenden nachstehend angebotener Materialien/Erzeugnisse zu den angegebenen Positionen dieser ULG wird vereinbart:

Betrifft Position(en):

Material/Erzeugnis nach Wahl des Auftragnehmers (AN).

Angeboten: (.....)

**10.B7 00B + Material/Erzeugnis Beispiel AG zu 10B7**

Das Verwenden nachstehend angebotener Materialien/Erzeugnisse zu den angegebenen Positionen dieser ULG wird vereinbart:

Betrifft Position(en):

Beispielhaftes Material/Erzeugnis:

Angeboten ist das beispielhafte oder ein Material/Erzeugnis gleichwertiger Art.

Kriterien der Gleichwertigkeit:

Angeboten: (.....)

**10.B8 + Innenputz m.starken klimaregulierenden Eigenschaften(BAUMIT)**

Version: 2023-09

**Angaben des Herstellers:**

Bestätigung der bauökologischen Eigenschaften durch das **natureplus** Zeichen und Eintragung im **Baubook**.

Verarbeitung laut Produktdatenblatt des Herstellers..

**Spezial- und Sonderputze:**

Unter Spezial- und Sonderputze fallen alle Putze und Putzsysteme mit besonderen Funktionen bzw. erhöhten Leistungsmerkmalen wie z.B.

- erhöhte Feuchtigkeitsregulierung
- erhöhte Diffusionsoffenheit (Baufeuchte)
- verminderte VOC Werte (Schadstofffreiheit)
- erhöhte Verschmutzungsunempfindlichkeit (antistatische Oberfläche)
- erhöhte Schimmelhemmung
- spezielle Verarbeitungs- und Gestaltungsmöglichkeit

**Leistungsumfang/einkalkulierte Leistungen:**

- Im Folgenden ist das Liefern und Verarbeiten beschrieben. Die Verarbeitungsrichtlinien des Herstellers sind einzuhalten.
- ein etwaiges Zwischenlagern
- behördliche Vorschriften betreffend Schallschutz, Staubschutz (werden vom Auftragnehmer vor der Angebotslegung erkundet)
- die Wiederinstandsetzung der vom Auftraggeber für die Zwischenlagerung von Abbruchmaterial beigestellten Flächen nach Beendigung der Bauarbeiten
- sämtliche Gebühren und Abgaben
- Organisation (Förderart und Förderweg)
- das Trennen und Ausscheiden von Massen, die nicht, beschränkt, oder zur weiteren Verwertung verwendbar sind
- das Entsorgen von anfallenden Baurestmassen (z.B. Abtragmaterial, Strahlgut, beim Reinigen, Auslösen und Versetzen)
- Festigkeitsprüfung Untergrund

**Ergänzungen zur StLB HB-022+ABK-020****Ausschreibungstexte ZZZ**

Leistungsverzeichnis

gedruckt am 15.11.2023  
LB-HB-022+ABK-020 Preisangaben in EUR

- Oberflächenfestigkeitsprüfung
- Haftungsprüfung Gitterschnitt
- Mängelfeststellung Untergrund
- Schutzmaßnahmen für Verarbeiter
- Beseitigung von Mängel

**Aufzahlungen:**

Aufzahlungspositionen (Az) beschreiben Ergänzungen/Erweiterungen/Varianten zu vorangegangenen Positionen (Leistungen) und werden nur aus dem System oder der Auswahl von Produkten des Herstellers der Grundposition angeboten bzw. ausgeführt.

10.B8 00 + Folgende Angaben und Anforderungen an die Art und Weise der Leistungserbringung gelten als vereinbart und sind in die Einheitspreise einkalkuliert.

**10.B8 00A + Material/Erzeugnis n.W.AN zu 10B8**

Das Verwenden nachstehend angebotener Materialien/Erzeugnisse zu den angegebenen Positionen dieser ULG wird vereinbart:

Betrifft Position(en):                     

Material/Erzeugnis nach Wahl des Auftragnehmers (AN).

Angeboten: (                    )

**10.B8 00B + Material/Erzeugnis Beispiel AG zu 10B8**

Das Verwenden nachstehend angebotener Materialien/Erzeugnisse zu den angegebenen Positionen dieser ULG wird vereinbart:

Betrifft Position(en):                     

Beispielhaftes Material/Erzeugnis:                     

Angeboten ist das beispielhafte oder ein Material/Erzeugnis gleichwertiger Art.

Kriterien der Gleichwertigkeit:                     

Angeboten: (                    )

**10.E1 + Putzträger (Stauss-Perlite)**

Version: 2017-10

Im Folgenden sind das Liefern, der Einbau bzw. das Verlegen beschrieben.

**Leistungsumfang/Einkalkulierte Leistungen:**

**Vorarbeiten:** Das Prüfen der Gegebenheiten und Untergründe auf ausreichende Tragfähigkeit und Festigkeit für die Aufnahme der Befestigungsmittel zur Montage und zum ineinander Vernähen des Drahtziegelgewebes nach ÖNORM B 3645, für die Montagemöglichkeit des Drahtziegelgewebes mit Distanzdübel für die Hinterfüllung und/oder Dämmung mittels Einblasdämmstoffen nach EN 14316 oder anderer Dämmstoffe ist in die Einheitspreise einkalkuliert.

Wird das Drahtziegelgewebe als Putzträger auf Holz oder holzähnlichen Bauteilen montiert, ist auf die ausreichende Bewegungsmöglichkeit des Holzuntergrundes zu achten.

Bei fachlich richtiger Montage können alle Putzarten und Putzanwendungen nach EN 13914-1 und 2 sowie nach den Österreichischen Putzrichtlinien i.d.g.F Innen- sowie Außenputze aufgebracht werden.

**Hersteller- und Verarbeitungsrichtlinien:**

**Es wird grundsätzlich empfohlen mit einer Lage Vorspritzer zu beginnen. Putze, außer Edelputze, sollen zur Erhaltung der Biegeweichheit eine Korngröße > 3 mm aufweisen.**

Verarbeitung nach aktuell gültiger Europerl - Gebrauchsanleitung unter [www.stauss-perlite.at](http://www.stauss-perlite.at) oder Informationen und Unterstützung einholen unter +43 (0) 2742/74368.

**Aufzahlungen/Zubehör/Anlagenteile:**

**Ergänzungen zur StLB HB-022+ABK-020****Ausschreibungstexte ZZZ**

Leistungsverzeichnis

gedruckt am 15.11.2023

LB-HB-022+ABK-020

Preisangaben in EUR

Positionen für Aufzahlungen (Az), Zubehör und Anlagenteile beschreiben Ergänzungen zu vorangegangenen Positionen (Leistungen) und werden nur aus dem System oder der Auswahl von Produkten des Herstellers der Grundposition angeboten bzw. ausgeführt.

10.E1 00 + Folgende Angaben und Anforderungen an die Art und Weise der Leistungserbringung gelten als vereinbart und sind in die Einheitspreise einkalkuliert.

**10.E1 00A + Material/Erzeugnis n.W.AN zu 10E1**

Das Verwenden nachstehend angebotener Materialien/Erzeugnisse zu den angegebenen Positionen dieser ULG wird vereinbart:

Betrifft Position(en): \_\_\_\_\_

Material/Erzeugnis nach Wahl des Auftragnehmers (AN).

Angeboten: (.....)

**10.E1 00B + Material/Erzeugnis Beispiel AG zu 10E1**

Das Verwenden nachstehend angebotener Materialien/Erzeugnisse zu den angegebenen Positionen dieser ULG wird vereinbart:

Betrifft Position(en): \_\_\_\_\_

Beispielhaftes Material/Erzeugnis: \_\_\_\_\_

Angeboten ist das beispielhafte oder ein Material/Erzeugnis gleichwertiger Art.

Kriterien der Gleichwertigkeit: \_\_\_\_\_

Angeboten: (.....)

**10.NA + Brandschutzmörtel (Nullifire)**

Version: 2020-06

Im folgenden ist das Liefern und das Montieren bzw. der Einbau beschrieben.

**Hinweise:**

Lagerungs- und Verarbeitungshinweise des Herstellers sind einzuhalten.

10.NA 00 + Folgende Angaben und Anforderungen an die Art und Weise der Leistungserbringung gelten als vereinbart und sind in die Einheitspreise einkalkuliert.

**10.NA 00A + Material/Erzeugnis n.W.AN zu 10NA**

Das Verwenden nachstehend angebotener Materialien/Erzeugnisse zu den angegebenen Positionen dieser ULG wird vereinbart:

Betrifft Position(en): \_\_\_\_\_

Material/Erzeugnis nach Wahl des Auftragnehmers (AN).

Angeboten: (.....)

**10.NA 00B + Material/Erzeugnis Beispiel AG zu 10NA**

Das Verwenden nachstehend angebotener Materialien/Erzeugnisse zu den angegebenen Positionen dieser ULG wird vereinbart:

Betrifft Position(en): \_\_\_\_\_

Beispielhaftes Material/Erzeugnis: \_\_\_\_\_

Angeboten ist das beispielhafte oder ein Material/Erzeugnis gleichwertiger Art.

Kriterien der Gleichwertigkeit: \_\_\_\_\_

Angeboten: (.....)

**Ergänzungen zur StLB HB-022+ABK-020****Ausschreibungstexte ZZZ**

Leistungsverzeichnis

gedruckt am 15.11.2023

LB-HB-022+ABK-020

Preisangaben in EUR

**10.P1 + Putze (Profibaustoffe)**

Version: 2020 09

Im Folgenden ist das Liefern und das Verarbeiten der Produkte beschrieben.

Die Lagerungs- und Verarbeitungsrichtlinien des Herstellers sind einzuhalten.

10.P1 00 + Folgende Angaben und Anforderungen an die Art und Weise der Leistungserbringung gelten als vereinbart und sind in die Einheitspreise einkalkuliert.

**10.P1 00A + Material/Erzeugnis n.W.AN zu 10P1**

Das Verwenden nachstehend angebotener Materialien/Erzeugnisse zu den angegebenen Positionen dieser ULG wird vereinbart:

Betrifft Position(en): \_\_\_\_\_

Material/Erzeugnis nach Wahl des Auftragnehmers (AN).

Angeboten: (.....)

**10.P1 00B + Material/Erzeugnis Beispiel AG zu 10P1**

Das Verwenden nachstehend angebotener Materialien/Erzeugnisse zu den angegebenen Positionen dieser ULG wird vereinbart:

Betrifft Position(en): \_\_\_\_\_

Beispielhaftes Material/Erzeugnis: \_\_\_\_\_

Angeboten ist das beispielhafte oder ein Material/Erzeugnis gleichwertiger Art.

Kriterien der Gleichwertigkeit: \_\_\_\_\_

Angeboten: (.....)

**10.P2 + Sanierung (Profibaustoffe)**

Version: 2020 09

Im Folgenden ist das Liefern und das Verarbeiten der Produkte beschrieben.

Die Lagerungs- und Verarbeitungsrichtlinien des Herstellers sind einzuhalten.

10.P2 00 + Folgende Angaben und Anforderungen an die Art und Weise der Leistungserbringung gelten als vereinbart und sind in die Einheitspreise einkalkuliert.

**10.P2 00A + Material/Erzeugnis n.W.AN zu 10P2**

Das Verwenden nachstehend angebotener Materialien/Erzeugnisse zu den angegebenen Positionen dieser ULG wird vereinbart:

Betrifft Position(en): \_\_\_\_\_

Material/Erzeugnis nach Wahl des Auftragnehmers (AN).

Angeboten: (.....)

**10.P2 00B + Material/Erzeugnis Beispiel AG zu 10P2**

Das Verwenden nachstehend angebotener Materialien/Erzeugnisse zu den angegebenen Positionen dieser ULG wird vereinbart:

Betrifft Position(en): \_\_\_\_\_

Beispielhaftes Material/Erzeugnis: \_\_\_\_\_

Angeboten ist das beispielhafte oder ein Material/Erzeugnis gleichwertiger Art.

Kriterien der Gleichwertigkeit: \_\_\_\_\_

Angeboten: (.....)

**Ergänzungen zur StLB HB-022+ABK-020****Ausschreibungstexte ZZZ**

Leistungsverzeichnis

gedruckt am 15.11.2023  
LB-HB-022+ABK-020 Preisangaben in EUR**10.P3 + Kalkputz (Profibaustoffe)**

Version: 2020 09

Im Folgenden ist das Liefern und das Verarbeiten der Produkte beschrieben.

Die Lagerungs- und Verarbeitungsrichtlinien des Herstellers sind einzuhalten.

10.P3 00 + Folgende Angaben und Anforderungen an die Art und Weise der Leistungserbringung gelten als vereinbart und sind in die Einheitspreise einkalkuliert.

**10.P3 00A + Material/Erzeugnis n.W.AN zu 10P3**

Das Verwenden nachstehend angebotener Materialien/Erzeugnisse zu den angegebenen Positionen dieser ULG wird vereinbart:

Betrifft Position(en): \_\_\_\_\_

Material/Erzeugnis nach Wahl des Auftragnehmers (AN).

Angeboten: (.....)

**10.P3 00B + Material/Erzeugnis Beispiel AG zu 10P3**

Das Verwenden nachstehend angebotener Materialien/Erzeugnisse zu den angegebenen Positionen dieser ULG wird vereinbart:

Betrifft Position(en): \_\_\_\_\_

Beispielhaftes Material/Erzeugnis: \_\_\_\_\_

Angeboten ist das beispielhafte oder ein Material/Erzeugnis gleichwertiger Art.

Kriterien der Gleichwertigkeit: \_\_\_\_\_

Angeboten: (.....)

**10.PA + Beschichtungen auf Betonflächen (PROMAT)**

Version 2018

**Leistungsumfang:**Im Folgenden ist das **Herstellen von Beschichtungen auf Betonflächen** beschrieben.**Hersteller- und Verarbeitungsrichtlinien:**

Alle Leistungen erfolgen gemäß den Hersteller- und Verarbeitungsrichtlinien und gemäß der Normen.

**Aufzahlungen/Zubehör/Anlagenteile:**

Positionen für Aufzahlungen (Az), Zubehör und Anlagenteile beschreiben Ergänzungen zu vorangegangenen Positionen (Leistungen) und werden nur aus dem System oder der Auswahl von Produkten des Herstellers der Grundposition angeboten bzw. ausgeführt.

10.PA 00 + Folgende Angaben und Anforderungen an die Art und Weise der Leistungserbringung gelten als vereinbart und sind in die Einheitspreise einkalkuliert.

**10.PA 00A + Material/Erzeugnis n.W.AN zu 10PA**

Das Verwenden nachstehend angebotener Materialien/Erzeugnisse zu den angegebenen Positionen dieser ULG wird vereinbart:

Betrifft Position(en): \_\_\_\_\_

Material/Erzeugnis nach Wahl des Auftragnehmers (AN).

Angeboten: (.....)



**Ergänzungen zur StLB HB-022+ABK-020****Ausschreibungstexte ZZZ**

Leistungsverzeichnis

gedruckt am 15.11.2023  
LB-HB-022+ABK-020 Preisangaben in EUR**10.PA 00B + Material/Erzeugnis Beispiel AG zu 10PA**

Das Verwenden nachstehend angebotener Materialien/Erzeugnisse zu den angegebenen Positionen dieser ULG wird vereinbart:

Betrifft Position(en): [REDACTED]

Beispielhaftes Material/Erzeugnis: [REDACTED]

Angeboten ist das beispielhafte oder ein Material/Erzeugnis gleichwertiger Art.

Kriterien der Gleichwertigkeit: [REDACTED]

Angeboten: (. . . . .)

**10.S0 + Vorarbeiten (Sto)**

Version: 2020-09

Im Folgenden ist das Liefern und Verarbeiten beschrieben. Die Verarbeitungsrichtlinien des Herstellers sind einzuhalten.

**Herstellerangaben**

Der Bieter hat sich vor Angebotsabgabe über den Umfang der auszuführenden Arbeiten umfassend zu informieren und die örtlichen Gegebenheiten zu berücksichtigen.

Bedenken gegen die vorgesehene Ausführung sind mit Angebotsabgabe dem AG schriftlich mitzuteilen.

Nach Wunsch des Auftraggebers sind entweder scharfe Ichsens oder Kehlen bis zu einem Halbmesser von 7 cm herzustellen und in die Einheitspreise einzukalkulieren.

Das Schließen von Durchbrüchen wird nicht gesondert vergütet, wenn nach Versetzen der Einbauteile der Durchbruch in einem Arbeitsgang mit den Verputzarbeiten geschlossen werden kann.

Schutzabdeckungen an Fenstern, Sohlbänken und dergleichen sind in die Einheitspreise einzukalkulieren.

**Verarbeitungsrichtlinien:**

In den Positionen sind Produkte beispielhaft angeführt, um Qualitäten in bau- und verarbeitungstechnischer Hinsicht über den Mindestanforderungen der einschlägigen Normen, sowie ein gleichbleibendes Oberflächendesign zu gewährleisten.

Die Gleichwertigkeit beinhaltet außer den Materialeigenschaften auch den Nachweis der Qualitätskontrolle (ISO 9001-Zertifikat) des Produktherstellers, sowie auch Untersuchungen zur Farbgestaltung, Objektuntersuchungen und zugehörige Gutachten.

Die technischen Merkblätter des Herstellers sind genauestens zu beachten.

Bei Arbeiten mit 2- oder mehrkomponentigem Material auf der Basis von Reaktionsharzen sind die Angaben über Mindesttemperaturen, relative Luftfeuchtigkeit, Feuchtegehalt des Untergrundes und Überarbeitungszeiten gem. den Angaben der technischen Merkblätter des Herstellers genauestens einzuhalten.

Bei allen Materialien dürfen die angegebenen Mindesttemperaturen in keinem Fall unterschritten werden. Beschichtungsarbeiten sind bei Unterschreitung des Taupunktes einzustellen. Die Nachbehandlungsfristen mineralischer Instandsetzungsmaterialien sind unbedingt einzuhalten. Bei Überarbeitung sind die angegebenen Trocknungszeiten einzuhalten. Der erforderliche Schutz gegen Oberflächenfeuchtigkeit bei den aufgetragenen Materialien ist zu berücksichtigen. Aus dem Nichtbeachten entstehender Mehraufwand (z.B. Entfernen durch Sandstrahlen) geht zu Lasten des Auftragnehmers.

**Entsorgen:**

Im Folgenden ist unter dem Begriff Entsorgen das Laden, Abtransportieren, Verwerten, Deponieren oder Entsorgen der Baurestmassen zu verstehen.

Bei unerwartetem Antreffen von gefährlichem Abfall wird der Auftraggeber verständigt und eine gesonderte Regelung vereinbart.

**Folgende Leistungen sind in die Einheitspreise einkalkuliert:**

- ein etwaiges Zwischenlagern

**Ergänzungen zur StLB HB-022+ABK-020****Ausschreibungstexte ZZZ**

Leistungsverzeichnis

gedruckt am 15.11.2023

LB-HB-022+ABK-020

Preisangaben in EUR

- behördliche Vorschriften betreffend Schallschutz, Staubschutz (werden vom Auftragnehmer vor der Angebotslegung erkundet)
- die Wiederinstandsetzung der vom Auftraggeber für die Zwischenlagerung von Abbruchmaterial bereitgestellten Flächen nach Beendigung der Bauarbeiten
- sämtliche Gebühren und Abgaben
- Organisation (Förderart und Förderweg)
- das Trennen und Ausscheiden von Massen, die nicht, beschränkt, oder zur weiteren Verwertung verwendbar sind
- das Entsorgen von anfallenden Baurestmassen (z.B. Abtragmaterial, Strahlgut, beim Reinigen, Auslösen und Versetzen)
- Festigkeitsprüfung Untergrund
- Oberflächenfestigkeitsprüfung
- Haftungsprüfung Gitterschnitt
- Mängelfeststellung Untergrund
- Schutzmaßnahmen für Verarbeiter
- Beseitigung von Mängel

**Aufzahlungen:**

Aufzahlungspositionen (Az) beschreiben Ergänzungen/Erweiterungen/Varianten zu vorangegangenen Positionen (Leistungen) bzw. der angeführten Positionsnr. und werden nur aus dem System oder der Auswahl von Produkten des Herstellers der Grundposition angeboten bzw. ausgeführt.

Bei der Verwendung von gleichwertigen anderen als den beispielhaft angeführten Erzeugnissen behalten wir uns das Recht vor, die Kosten für bereits erbrachte Nebenleistungen wie z.B. Beratungstätigkeiten, bauphysikalischen Berechnungen, Farbgestaltungen, Objektuntersuchungen, Gutachten in Rechnung zu stellen.

10.S0 00 + Folgende Angaben und Anforderungen an die Art und Weise der Leistungserbringung gelten als vereinbart und sind in die Einheitspreise einkalkuliert.

**10.S0 00A + Material/Erzeugnis n.W.AN zu 10S0**

Das Verwenden nachstehend angebotener Materialien/Erzeugnisse zu den angegebenen Positionen dieser ULG wird vereinbart:

Betrifft Position(en): \_\_\_\_\_

Material/Erzeugnis nach Wahl des Auftragnehmers (AN).

Angeboten: (.....)

**10.S0 00B + Material/Erzeugnis Beispiel AG zu 10S0**

Das Verwenden nachstehend angebotener Materialien/Erzeugnisse zu den angegebenen Positionen dieser ULG wird vereinbart:

Betrifft Position(en): \_\_\_\_\_

Beispielhaftes Material/Erzeugnis: \_\_\_\_\_

Angeboten ist das beispielhafte oder ein Material/Erzeugnis gleichwertiger Art.

Kriterien der Gleichwertigkeit: \_\_\_\_\_

Angeboten: (.....)

**10.S1 + Puztarbeiten innen (Sto)**

Version: 2020-09

Im Folgenden ist das Liefern und Verarbeiten beschrieben. Die Verarbeitungsrichtlinien des Herstellers sind einzuhalten.

**Herstellerangaben**

Der Bieter hat sich vor Angebotsabgabe über den Umfang der auszuführenden Arbeiten

**Ergänzungen zur StLB HB-022+ABK-020****Ausschreibungstexte ZZZ**

Leistungsverzeichnis

gedruckt am 15.11.2023

LB-HB-022+ABK-020

Preisangaben in EUR

umfassend zu informieren und die örtlichen Gegebenheiten zu berücksichtigen.

Bedenken gegen die vorgesehene Ausführung sind mit Angebotsabgabe dem AG schriftlich mitzuteilen.

Nach Wunsch des Auftraggebers sind entweder scharfe Ichsens oder Kehlen bis zu einem Halbmesser von 7 cm herzustellen und in die Einheitspreise einzukalkulieren.

Das Schließen von Durchbrüchen wird nicht gesondert vergütet, wenn nach Versetzen der Einbauteile der Durchbruch in einem Arbeitsgang mit den Verputzarbeiten geschlossen werden kann.

Schutzabdeckungen an Fenstern, Sohlbänken und dergleichen sind in die Einheitspreise einzukalkulieren.

**Verarbeitungsrichtlinien:**

In den Positionen sind Produkte beispielhaft angeführt, um Qualitäten in bau- und verarbeitungstechnischer Hinsicht über den Mindestanforderungen der einschlägigen Normen, sowie ein gleichbleibendes Oberflächendesign zu gewährleisten.

Die Gleichwertigkeit beinhaltet außer den Materialeigenschaften auch den Nachweis der Qualitätskontrolle (ISO 9001-Zertifikat) des Produktherstellers, sowie auch Untersuchungen zur Farbgestaltung, Objektuntersuchungen und zugehörige Gutachten.

Die technischen Merkblätter des Herstellers sind genauestens zu beachten.

Bei Arbeiten mit 2- oder mehrkomponentigem Material auf der Basis von Reaktionsharzen sind die Angaben über Mindesttemperaturen, relative Luftfeuchtigkeit, Feuchtegehalt des Untergrundes und Überarbeitungszeiten gem. den Angaben der technischen Merkblätter des Herstellers genauestens einzuhalten.

Bei allen Materialien dürfen die angegebenen Mindesttemperaturen in keinem Fall unterschritten werden. Beschichtungsarbeiten sind bei Unterschreitung des Taupunktes einzustellen. Die Nachbehandlungsfristen mineralischer Instandsetzungsmaterialien sind unbedingt einzuhalten. Bei Überarbeitung sind die angegebenen Trocknungszeiten einzuhalten. Der erforderliche Schutz gegen Oberflächenfeuchtigkeit bei den aufgetragenen Materialien ist zu berücksichtigen. Aus dem Nichtbeachten entstehender Mehraufwand (z.B. Entfernen durch Sandstrahlen) geht zu Lasten des Auftragnehmers.

**Entsorgen:**

Im Folgenden ist unter dem Begriff Entsorgen das Laden, Abtransportieren, Verwerten, Deponieren oder Entsorgen der Baurestmassen zu verstehen.

Bei unerwartetem Antreffen von gefährlichem Abfall wird der Auftraggeber verständigt und eine gesonderte Regelung vereinbart.

**Folgende Leistungen sind in die Einheitspreise einkalkuliert:**

- ein etwaiges Zwischenlagern
- behördliche Vorschriften betreffend Schallschutz, Staubschutz (werden vom Auftragnehmer vor der Angebotslegung erkundet)
- die Wiederinstandsetzung der vom Auftraggeber für die Zwischenlagerung von Abbruchmaterial bereitgestellten Flächen nach Beendigung der Bauarbeiten
- sämtliche Gebühren und Abgaben
- Organisation (Förderart und Förderweg)
- das Trennen und Ausscheiden von Massen, die nicht, beschränkt, oder zur weiteren Verwertung verwendbar sind
- das Entsorgen von anfallenden Baurestmassen (z.B. Abtragmaterial, Strahlgut, beim Reinigen, Auslösen und Versetzen)
- Festigkeitsprüfung Untergrund
- Oberflächenfestigkeitsprüfung
- Haftungsprüfung Gitterschnitt
- Mängelfeststellung Untergrund
- Schutzmaßnahmen für Verarbeiter

**Ergänzungen zur StLB HB-022+ABK-020****Ausschreibungstexte ZZZ**

Leistungsverzeichnis

gedruckt am 15.11.2023  
LB-HB-022+ABK-020 Preisangaben in EUR

- Beseitigung von Mängel

**Aufzählungen:**

Aufzählungspositionen (Az) beschreiben Ergänzungen/Erweiterungen/Varianten zu vorangegangenen Positionen (Leistungen) bzw. der angeführten Positionsnr. und werden nur aus dem System oder der Auswahl von Produkten des Herstellers der Grundposition angeboten bzw. ausgeführt.

Bei der Verwendung von gleichwertigen anderen als den beispielhaft angeführten Erzeugnissen behalten wir uns das Recht vor, die Kosten für bereits erbrachte Nebenleistungen wie z.B. Beratungstätigkeiten, bauphysikalischen Berechnungen, Farbgestaltungen, Objektuntersuchungen, Gutachten in Rechnung zu stellen.

10.S1 00 + Folgende Angaben und Anforderungen an die Art und Weise der Leistungserbringung gelten als vereinbart und sind in die Einheitspreise einkalkuliert.

**10.S1 00A + Material/Erzeugnis n.W.AN zu 10S1**

Das Verwenden nachstehend angebotener Materialien/Erzeugnisse zu den angegebenen Positionen dieser ULG wird vereinbart:

Betrifft Position(en):

Material/Erzeugnis nach Wahl des Auftragnehmers (AN).

Angeboten: (.....)

**10.S1 00B + Material/Erzeugnis Beispiel AG zu 10S1**

Das Verwenden nachstehend angebotener Materialien/Erzeugnisse zu den angegebenen Positionen dieser ULG wird vereinbart:

Betrifft Position(en):

Beispielhaftes Material/Erzeugnis:

Angeboten ist das beispielhafte oder ein Material/Erzeugnis gleichwertiger Art.

Kriterien der Gleichwertigkeit:

Angeboten: (.....)

**10.S2 + Putzarbeiten Außen (Sto)**

Version: 2020-09

Im Folgenden ist das Liefern und Verarbeiten beschrieben. Die Verarbeitungsrichtlinien des Herstellers sind einzuhalten.

**Herstellerangaben**

Der Bieter hat sich vor Angebotsabgabe über den Umfang der auszuführenden Arbeiten umfassend zu informieren und die örtlichen Gegebenheiten zu berücksichtigen.

Bedenken gegen die vorgesehene Ausführung sind mit Angebotsabgabe dem AG schriftlich mitzuteilen.

Nach Wunsch des Auftraggebers sind entweder scharfe Ichsens oder Kehlen bis zu einem Halbmesser von 7 cm herzustellen und in die Einheitspreise einzukalkulieren.

Das Schließen von Durchbrüchen wird nicht gesondert vergütet, wenn nach Versetzen der Einbauteile der Durchbruch in einem Arbeitsgang mit den Verputzarbeiten geschlossen werden kann.

Schutzabdeckungen an Fenstern, Sohlbänken und dergleichen sind in die Einheitspreise einzukalkulieren.

**Verarbeitungsrichtlinien:**

In den Positionen sind Produkte beispielhaft angeführt, um Qualitäten in bau- und verarbeitungstechnischer Hinsicht über den Mindestanforderungen der einschlägigen Normen, sowie ein gleichbleibendes Oberflächendesign zu gewährleisten.

Die Gleichwertigkeit beinhaltet außer den Materialeigenschaften auch den Nachweis der Qualitätskontrolle (ISO 9001-Zertifikat) des Produktherstellers, sowie auch Untersuchungen zur

**Ergänzungen zur StLB HB-022+ABK-020****Ausschreibungstexte ZZZ**

Leistungsverzeichnis

gedruckt am 15.11.2023

LB-HB-022+ABK-020

Preisangaben in EUR

Farbgestaltung, Objektuntersuchungen und zugehörige Gutachten.

Die technischen Merkblätter des Herstellers sind genauestens zu beachten.

Bei Arbeiten mit 2- oder mehrkomponentigem Material auf der Basis von Reaktionsharzen sind die Angaben über Mindesttemperaturen, relative Luftfeuchtigkeit, Feuchtegehalt des Untergrundes und Überarbeitungszeiten gem. den Angaben der technischen Merkblätter des Herstellers genauestens einzuhalten.

Bei allen Materialien dürfen die angegebenen Mindesttemperaturen in keinem Fall unterschritten werden. Beschichtungsarbeiten sind bei Unterschreitung des Taupunktes einzustellen. Die Nachbehandlungsfristen mineralischer Instandsetzungsmaterialien sind unbedingt einzuhalten. Bei Überarbeitung sind die angegebenen Trocknungszeiten einzuhalten. Der erforderliche Schutz gegen Oberflächenfeuchtigkeit bei den aufgetragenen Materialien ist zu berücksichtigen. Aus dem Nichtbeachten entstehender Mehraufwand (z.B. Entfernen durch Sandstrahlen) geht zu Lasten des Auftragnehmers.

**Entsorgen:**

Im Folgenden ist unter dem Begriff Entsorgen das Laden, Abtransportieren, Verwerten, Deponieren oder Entsorgen der Baurestmassen zu verstehen.

Bei unerwartetem Antreffen von gefährlichem Abfall wird der Auftraggeber verständigt und eine gesonderte Regelung vereinbart.

Folgende Leistungen sind in die Einheitspreise einkalkuliert:

- ein etwaiges Zwischenlagern
- behördliche Vorschriften betreffend Schallschutz, Staubschutz (werden vom Auftragnehmer vor der Angebotslegung erkundet)
- die Wiederinstandsetzung der vom Auftraggeber für die Zwischenlagerung von Abbruchmaterial bereitgestellten Flächen nach Beendigung der Bauarbeiten
- sämtliche Gebühren und Abgaben
- Organisation (Förderart und Förderweg)
- das Trennen und Ausscheiden von Massen, die nicht, beschränkt, oder zur weiteren Verwertung verwendbar sind
- das Entsorgen von anfallenden Baurestmassen (z.B. Abtragmaterial, Strahlgut, beim Reinigen, Auslösen und Versetzen)

**Aufzahlungen:**

Aufzahlungspositionen (Az) beschreiben Ergänzungen/Erweiterungen/Varianten zu vorangegangenen Positionen (Leistungen) bzw. der angeführten Positionsnr. und werden nur aus dem System oder der Auswahl von Produkten des Herstellers der Grundposition angeboten bzw. ausgeführt.

10.S2 00 + Folgende Angaben und Anforderungen an die Art und Weise der Leistungserbringung gelten als vereinbart und sind in die Einheitspreise einkalkuliert.

**10.S2 00A + Material/Erzeugnis n.W.AN zu 10S2**

Das Verwenden nachstehend angebotener Materialien/Erzeugnisse zu den angegebenen Positionen dieser ULG wird vereinbart:

Betrifft Position(en):

Material/Erzeugnis nach Wahl des Auftragnehmers (AN).

Angeboten: (.....)

**10.S2 00B + Material/Erzeugnis Beispiel AG zu 10S2**

Das Verwenden nachstehend angebotener Materialien/Erzeugnisse zu den angegebenen Positionen dieser ULG wird vereinbart:

Betrifft Position(en):

Beispielhaftes Material/Erzeugnis:

**Ergänzungen zur StLB HB-022+ABK-020****Ausschreibungstexte ZZZ**

Leistungsverzeichnis

gedruckt am 15.11.2023

LB-HB-022+ABK-020

Preisangaben in EUR

Angeboten ist das beispielhafte oder ein Material/Erzeugnis gleichwertiger Art.

Kriterien der Gleichwertigkeit:

Angeboten: (.....)

**10.S3 + Sanierputze (Sto)**

Version: 2020-09

Im Folgenden ist das Liefern und Verarbeiten beschrieben. Die Verarbeitungsrichtlinien des Herstellers sind einzuhalten.

**Herstellerangaben**

Der Bieter hat sich vor Angebotsabgabe über den Umfang der auszuführenden Arbeiten umfassend zu informieren und die örtlichen Gegebenheiten zu berücksichtigen.

Bedenken gegen die vorgesehene Ausführung sind mit Angebotsabgabe dem AG schriftlich mitzuteilen.

Nach Wunsch des Auftraggebers sind entweder scharfe Ichsens oder Kehlen bis zu einem Halbmesser von 7 cm herzustellen und in die Einheitspreise einzukalkulieren.

Das Schließen von Durchbrüchen wird nicht gesondert vergütet, wenn nach Versetzen der Einbauteile der Durchbruch in einem Arbeitsgang mit den Verputzarbeiten geschlossen werden kann.

Schutzabdeckungen an Fenstern, Sohlbänken und dergleichen sind in die Einheitspreise einzukalkulieren.

**Verarbeitungsrichtlinien:**

In den Positionen sind Produkte beispielhaft angeführt, um Qualitäten in bau und verarbeitungstechnischer Hinsicht über den Mindestanforderungen der einschlägigen Normen, sowie ein gleichbleibendes Oberflächendesign zu gewährleisten.

Die Gleichwertigkeit beinhaltet außer den Materialeigenschaften auch den Nachweis der Qualitätskontrolle (ISO 9001-Zertifikat) des Produktherstellers, sowie auch Untersuchungen zur Farbgestaltung, Objektuntersuchungen und zugehörige Gutachten.

Die technischen Merkblätter des Herstellers sind genauestens zu beachten.

Bei Arbeiten mit 2- oder mehrkomponentigem Material auf der Basis von Reaktionsharzen sind die Angaben über Mindesttemperaturen, relative Luftfeuchtigkeit, Feuchtegehalt des Untergrundes und Überarbeitungszeiten gem. den Angaben der technischen Merkblätter des Herstellers genauestens einzuhalten.

Bei allen Materialien dürfen die angegebenen Mindesttemperaturen in keinem Fall unterschritten werden. Beschichtungsarbeiten sind bei Unterschreitung des Taupunktes einzustellen. Die Nachbehandlungsfristen mineralischer Instandsetzungsmaterialien sind unbedingt einzuhalten. Bei Überarbeitung sind die angegebenen Trocknungszeiten einzuhalten. Der erforderliche Schutz gegen Oberflächenfeuchtigkeit bei den aufgetragenen Materialien ist zu berücksichtigen. Aus dem Nichtbeachten entstehender Mehraufwand (z.B. Entfernen durch Sandstrahlen) geht zu Lasten des Auftragnehmers.

**Entsorgen:**

Im Folgenden ist unter dem Begriff Entsorgen das Laden, Abtransportieren, Verwerten, Deponieren oder Entsorgen der Baurestmassen zu verstehen.

Bei unerwartetem Antreffen von gefährlichem Abfall wird der Auftraggeber verständigt und eine gesonderte Regelung vereinbart.

**Folgende Leistungen sind in die Einheitspreise einkalkuliert:**

- ein etwaiges Zwischenlagern
- behördliche Vorschriften betreffend Schallschutz, Staubschutz (werden vom Auftragnehmer vor der Angebotslegung erkundet)
- die Wiederinstandsetzung der vom Auftraggeber für die Zwischenlagerung von Abbruchmaterial bereitgestellten Flächen nach Beendigung der Bauarbeiten
- sämtliche Gebühren und Abgaben

**Ergänzungen zur StLB HB-022+ABK-020****Ausschreibungstexte ZZZ**

Leistungsverzeichnis

gedruckt am 15.11.2023  
LB-HB-022+ABK-020 Preisangaben in EUR

- Organisation (Förderart und Förderweg)
- das Trennen und Ausscheiden von Massen, die nicht, beschränkt, oder zur weiteren Verwertung verwendbar sind
- das Entsorgen von anfallenden Baurestmassen (z.B. Abtragmaterial, Strahlgut, beim Reinigen, Auslösen und Versetzen)

**Aufzahlungen:**

Aufzahlungspositionen (Az) beschreiben Ergänzungen/Erweiterungen/Varianten zu vorangegangenen Positionen (Leistungen) bzw. der angeführten Positionsnr. und werden nur aus dem System oder der Auswahl von Produkten des Herstellers der Grundposition angeboten bzw. ausgeführt.

10.S3 00 + Folgende Angaben und Anforderungen an die Art und Weise der Leistungserbringung gelten als vereinbart und sind in die Einheitspreise einkalkuliert.

**10.S3 00A + Material/Erzeugnis n.W.AN zu 10S3**

Das Verwenden nachstehend angebotener Materialien/Erzeugnisse zu den angegebenen Positionen dieser ULG wird vereinbart:

Betrifft Position(en): \_\_\_\_\_

Material/Erzeugnis nach Wahl des Auftragnehmers (AN).

Angeboten: (.....)

**10.S3 00B + Material/Erzeugnis Beispiel AG zu 10S3**

Das Verwenden nachstehend angebotener Materialien/Erzeugnisse zu den angegebenen Positionen dieser ULG wird vereinbart:

Betrifft Position(en): \_\_\_\_\_

Beispielhaftes Material/Erzeugnis: \_\_\_\_\_

Angeboten ist das beispielhafte oder ein Material/Erzeugnis gleichwertiger Art.

Kriterien der Gleichwertigkeit: \_\_\_\_\_

Angeboten: (.....)

**10.S4 + Akustikputze (Sto)**

Version: 2020-09

Im Folgenden ist das Liefern und Verarbeiten beschrieben. Die Verarbeitungsrichtlinien des Herstellers sind einzuhalten.

**Herstellerangaben**

Der Bieter hat sich vor Angebotsabgabe über den Umfang der auszuführenden Arbeiten umfassend zu informieren und die örtlichen Gegebenheiten zu berücksichtigen.

Bedenken gegen die vorgesehene Ausführung sind mit Angebotsabgabe dem AG schriftlich mitzuteilen.

Nach Wunsch des Auftraggebers sind entweder scharfe Ichslen oder Kehlen bis zu einem Halbmesser von 7 cm herzustellen und in die Einheitspreise einzukalkulieren.

Das Schließen von Durchbrüchen wird nicht gesondert vergütet, wenn nach Versetzen der Einbauteile der Durchbruch in einem Arbeitsgang mit den Verputzarbeiten geschlossen werden kann.

Schutzabdeckungen an Fenstern, Sohlbänken und dergleichen sind in die Einheitspreise einzukalkulieren.

**Verarbeitungsrichtlinien:**

In den Positionen sind Produkte beispielhaft angeführt, um Qualitäten in bau- und verarbeitungstechnischer Hinsicht über den Mindestanforderungen der einschlägigen Normen, sowie ein gleichbleibendes Oberflächendesign zu gewährleisten.

Die Gleichwertigkeit beinhaltet außer den Materialeigenschaften auch den Nachweis der Qualitätskontrolle (ISO 9001-Zertifikat) des Produktherstellers, sowie auch Untersuchungen zur



**Ergänzungen zur StLB HB-022+ABK-020****Ausschreibungstexte ZZZ**

Leistungsverzeichnis

gedruckt am 15.11.2023

LB-HB-022+ABK-020

Preisangaben in EUR

Farbgestaltung, Objektuntersuchungen und zugehörige Gutachten.

Die technischen Merkblätter des Herstellers sind genauestens zu beachten.

Bei Arbeiten mit 2- oder mehrkomponentigem Material auf der Basis von Reaktionsharzen sind die Angaben über Mindesttemperaturen, relative Luftfeuchtigkeit, Feuchtegehalt des Untergrundes und Überarbeitungszeiten gem. den Angaben der technischen Merkblätter des Herstellers genauestens einzuhalten.

Bei allen Materialien dürfen die angegebenen Mindesttemperaturen in keinem Fall unterschritten werden. Beschichtungsarbeiten sind bei Unterschreitung des Taupunktes einzustellen. Die Nachbehandlungsfristen mineralischer Instandsetzungsmaterialien sind unbedingt einzuhalten. Bei Überarbeitung sind die angegebenen Trocknungszeiten einzuhalten. Der erforderliche Schutz gegen Oberflächenfeuchtigkeit bei den aufgetragenen Materialien ist zu berücksichtigen. Aus dem Nichtbeachten entstehender Mehraufwand (z.B. Entfernen durch Sandstrahlen) geht zu Lasten des Auftragnehmers.

**Entsorgen:**

Im Folgenden ist unter dem Begriff Entsorgen das Laden, Abtransportieren, Verwerten, Deponieren oder Entsorgen der Baurestmassen zu verstehen.

Bei unerwartetem Antreffen von gefährlichem Abfall wird der Auftraggeber verständigt und eine gesonderte Regelung vereinbart.

**Folgende Leistungen sind in die Einheitspreise einkalkuliert:**

- ein etwaiges Zwischenlagern
- behördliche Vorschriften betreffend Schallschutz, Staubschutz (werden vom Auftragnehmer vor der Angebotslegung erkundet)
- die Wiederinstandsetzung der vom Auftraggeber für die Zwischenlagerung von Abbruchmaterial bereitgestellten Flächen nach Beendigung der Bauarbeiten
- sämtliche Gebühren und Abgaben
- Organisation (Förderart und Förderweg)
- das Trennen und Ausscheiden von Massen, die nicht, beschränkt, oder zur weiteren Verwertung verwendbar sind
- das Entsorgen von anfallenden Baurestmassen (z.B. Abtragmaterial, Strahlgut, beim Reinigen, Auslösen und Versetzen)

**Aufzahlungen:**

Aufzahlungspositionen (Az) beschreiben Ergänzungen/Erweiterungen/Varianten zu vorangegangenen Positionen (Leistungen) bzw. der angeführten Positionsnr. und werden nur aus dem System oder der Auswahl von Produkten des Herstellers der Grundposition angeboten bzw. ausgeführt.

10.S4 00 + Folgende Angaben und Anforderungen an die Art und Weise der Leistungserbringung gelten als vereinbart und sind in die Einheitspreise einkalkuliert.

**10.S4 00A + Material/Erzeugnis n.W.AN zu 10S4**

Das Verwenden nachstehend angebotener Materialien/Erzeugnisse zu den angegebenen Positionen dieser ULG wird vereinbart:

Betrifft Position(en):

Material/Erzeugnis nach Wahl des Auftragnehmers (AN).

Angeboten: (.....)

**10.S4 00B + Material/Erzeugnis Beispiel AG zu 10S4**

Das Verwenden nachstehend angebotener Materialien/Erzeugnisse zu den angegebenen Positionen dieser ULG wird vereinbart:

Betrifft Position(en):

Beispielhaftes Material/Erzeugnis:



**Ergänzungen zur StLB HB-022+ABK-020****Ausschreibungstexte ZZZ**

Leistungsverzeichnis

gedruckt am 15.11.2023

LB-HB-022+ABK-020

Preisangaben in EUR

Angeboten ist das beispielhafte oder ein Material/Erzeugnis gleichwertiger Art.

Kriterien der Gleichwertigkeit:

Angeboten: (.....)

**10.S5 + Architekturelemente/Fassadenprofile (Sto)**

Version: 2020-09

Im Folgenden ist das Liefern und Verarbeiten beschrieben. Die Verarbeitungsrichtlinien des Herstellers sind einzuhalten.

**Herstellerangaben**

Der Bieter hat sich vor Angebotsabgabe über den Umfang der auszuführenden Arbeiten umfassend zu informieren und die örtlichen Gegebenheiten zu berücksichtigen.

Bedenken gegen die vorgesehene Ausführung sind mit Angebotsabgabe dem AG schriftlich mitzuteilen.

Das Schließen von Durchbrüchen wird nicht gesondert vergütet, wenn nach Versetzen der Einbauteile der Durchbruch in einem Arbeitsgang mit den Verputzarbeiten geschlossen werden kann.

Schutzabdeckungen an Fenstern, Sohlbänken und dergleichen sind in die Einheitspreise einzukalkulieren.

**Verarbeitungsrichtlinien:**

In den Positionen sind Produkte beispielhaft angeführt, um Qualitäten in bau- und verarbeitungstechnischer Hinsicht über den Mindestanforderungen der einschlägigen Normen, sowie ein gleichbleibendes Oberflächendesign zu gewährleisten.

Die Gleichwertigkeit beinhaltet außer den Materialeigenschaften auch den Nachweis der Qualitätskontrolle (ISO 9001-Zertifikat) des Produktherstellers, sowie auch Untersuchungen zur Farbgestaltung, Objektuntersuchungen und zugehörige Gutachten.

Die technischen Merkblätter, sowie die Verarbeitungsrichtlinie des Herstellers sind genauestens zu beachten.

Bei Arbeiten mit 2- oder mehrkomponentigem Material auf der Basis von Reaktionsharzen sind die Angaben über Mindesttemperaturen, relative Luftfeuchtigkeit, Feuchtegehalt des Untergrundes und Überarbeitungszeiten gem. den Angaben der technischen Merkblätter des Herstellers genauestens einzuhalten.

Bei allen Materialien dürfen die angegebenen Mindesttemperaturen in keinem Fall unterschritten werden. Beschichtungsarbeiten sind bei Unterschreitung des Taupunktes einzustellen. Die Nachbehandlungsfristen mineralischer Instandsetzungsmaterialien sind unbedingt einzuhalten. Bei Überarbeitung sind die angegebenen Trocknungszeiten einzuhalten. Der erforderliche Schutz gegen Oberflächenfeuchtigkeit bei den aufgetragenen Materialien ist zu berücksichtigen. Aus dem Nichtbeachten entstehender Mehraufwand (z.B. Entfernen durch Sandstrahlen) geht zu Lasten des Auftragnehmers.

**Entsorgen:**

Im Folgenden ist unter dem Begriff Entsorgen das Laden, Abtransportieren, Verwerten, Deponieren oder Entsorgen der Baurestmassen zu verstehen.

Bei unerwartetem Antreffen von gefährlichem Abfall wird der Auftraggeber verständigt und eine gesonderte Regelung vereinbart.

**Folgende Leistungen sind in die Einheitspreise einkalkuliert:**

- ein etwaiges Zwischenlagern
- behördliche Vorschriften betreffend Schallschutz, Staubschutz (werden vom Auftragnehmer vor der Angebotslegung erkundet)
- die Wiederinstandsetzung der vom Auftraggeber für die Zwischenlagerung von Abbruchmaterial beigestellten Flächen nach Beendigung der Bauarbeiten
- sämtliche Gebühren und Abgaben
- Organisation (Förderart und Förderweg)

**Ergänzungen zur StLB HB-022+ABK-020****Ausschreibungstexte ZZZ**

Leistungsverzeichnis

gedruckt am 15.11.2023

LB-HB-022+ABK-020

Preisangaben in EUR

- das Trennen und Ausscheiden von Massen, die nicht, beschränkt, oder zur weiteren Verwertung verwendbar sind

- das Entsorgen von anfallenden Baurestmassen (z.B. Abtragmaterial, Strahlgut, beim Reinigen, Auslösen und Versetzen)

**Aufzählungen:**

Aufzählungspositionen (Az) beschreiben Ergänzungen/Erweiterungen/Varianten zu vorangegangenen Positionen (Leistungen) bzw. der angeführten Positionsnr. und werden nur aus dem System oder der Auswahl von Produkten des Herstellers der Grundposition angeboten bzw. ausgeführt.

10.S5 00 + Folgende Angaben und Anforderungen an die Art und Weise der Leistungserbringung gelten als vereinbart und sind in die Einheitspreise einkalkuliert.

**10.S5 00A + Material/Erzeugnis n.W.AN zu 10S5**

Das Verwenden nachstehend angebotener Materialien/Erzeugnisse zu den angegebenen Positionen dieser ULG wird vereinbart:

Betrifft Position(en):

Material/Erzeugnis nach Wahl des Auftragnehmers (AN).

Angeboten:

**10.S5 00B + Material/Erzeugnis Beispiel AG zu 10S5**

Das Verwenden nachstehend angebotener Materialien/Erzeugnisse zu den angegebenen Positionen dieser ULG wird vereinbart:

Betrifft Position(en):

Beispielhaftes Material/Erzeugnis:

Angeboten ist das beispielhafte oder ein Material/Erzeugnis gleichwertiger Art.

Kriterien der Gleichwertigkeit:

Angeboten:

**10.T0 + Zusätzliche Vorbemerkungen (WEBER)**

Version: 2018

Sofern in den Vertragsbestimmungen und Positionen nicht anders festgelegt, gelten als Kriterien der Gleichwertigkeit, von beispielhaft angeführten Ausführungen und Materialien, alle technischen Spezifikationen, die beschrieben sind, sowie Eigenschaften, die in den technischen Unterlagen des Erzeugers der beispielhaft angeführten Systeme oder Produkte angegeben sind.

Insbesondere zu beachten sind der Schichtaufbau, die Zusammensetzung der Zuschlagstoffe, Bindemittel und sonstigen Komponenten, die Härte, das Gewicht, die Wärmedämm- und Schallschutzeigenschaften sowie sonstige besondere Eigenschaften der Einzelkomponenten und der fertigen Ausführung. Bei Endbeschichtungen, beziehungsweise fertigen Oberflächen ist auch das optische Erscheinungsbild, beispielsweise Farbgebung und Oberflächenstruktur, maßgeblich.

**Aufzählungen:**

Aufzählungspositionen (Az) beschreiben Ergänzungen/Erweiterungen/Varianten zu vorangegangenen Positionen (Leistungen) und werden nur aus dem System oder der Auswahl von Produkten des Herstellers der Grundposition angeboten bzw. ausgeführt.

10.T0 00 + Folgende Angaben und Anforderungen an die Art und Weise der Leistungserbringung gelten als vereinbart und sind in die Einheitspreise einkalkuliert.

**10.T0 00A + Material/Erzeugnis n.W.AN zu 10T0**

Das Verwenden nachstehend angebotener Materialien/Erzeugnisse zu den angegebenen Positionen dieser ULG wird vereinbart:

Betrifft Position(en):

Material/Erzeugnis nach Wahl des Auftragnehmers (AN).

Angeboten:

**Ergänzungen zur StLB HB-022+ABK-020****Ausschreibungstexte ZZZ**

Leistungsverzeichnis

gedruckt am 15.11.2023  
LB-HB-022+ABK-020 Preisangaben in EUR**10.T0 00B + Material/Erzeugnis Beispiel AG zu 10T0**

Das Verwenden nachstehend angebotener Materialien/Erzeugnisse zu den angegebenen Positionen dieser ULG wird vereinbart:

Betrifft Position(en): \_\_\_\_\_

Beispielhaftes Material/Erzeugnis: \_\_\_\_\_

Angeboten ist das beispielhafte oder ein Material/Erzeugnis gleichwertiger Art.

Kriterien der Gleichwertigkeit: \_\_\_\_\_

Angeboten: (.....)

**10.T1 + Schutzabdeckungen bei Putzarbeiten (WEBER)**

Version: 2018

**Ständige Vertragsbestimmungen:****Schutzabdeckungen:**

Abdeckungen, welche Bauteile gegen mechanische oder chemische Beschädigungen schützen oder vom Auftraggeber angeordnet wurden, werden gesondert verrechnet.

**Aufzahlungen:**

Aufzahlungspositionen (Az) beschreiben Ergänzungen/Erweiterungen/Varianten zu vorangegangenen Positionen (Leistungen) und werden nur aus dem System oder der Auswahl von Produkten des Herstellers der Grundposition angeboten bzw. ausgeführt.

10.T1 00 + Folgende Angaben und Anforderungen an die Art und Weise der Leistungserbringung gelten als vereinbart und sind in die Einheitspreise einkalkuliert.

**10.T1 00A + Material/Erzeugnis n.W.AN zu 10T1**

Das Verwenden nachstehend angebotener Materialien/Erzeugnisse zu den angegebenen Positionen dieser ULG wird vereinbart:

Betrifft Position(en): \_\_\_\_\_

Material/Erzeugnis nach Wahl des Auftragnehmers (AN).

Angeboten: (.....)

**10.T1 00B + Material/Erzeugnis Beispiel AG zu 10T1**

Das Verwenden nachstehend angebotener Materialien/Erzeugnisse zu den angegebenen Positionen dieser ULG wird vereinbart:

Betrifft Position(en): \_\_\_\_\_

Beispielhaftes Material/Erzeugnis: \_\_\_\_\_

Angeboten ist das beispielhafte oder ein Material/Erzeugnis gleichwertiger Art.

Kriterien der Gleichwertigkeit: \_\_\_\_\_

Angeboten: (.....)

**10.T2 + Innenputzarbeiten (WEBER)**

Version: 2018

**Aufzahlungen:**

Aufzahlungspositionen (Az) beschreiben Ergänzungen/Erweiterungen/Varianten zu vorangegangenen Positionen (Leistungen) und werden nur aus dem System oder der Auswahl von Produkten des Herstellers der Grundposition angeboten bzw. ausgeführt.

10.T2 00 + Folgende Angaben und Anforderungen an die Art und Weise der Leistungserbringung gelten als vereinbart und sind in die Einheitspreise einkalkuliert.

**Ergänzungen zur StLB HB-022+ABK-020****Ausschreibungstexte ZZZ**

Leistungsverzeichnis

gedruckt am 15.11.2023  
LB-HB-022+ABK-020 Preisangaben in EUR**10.T2 00A + Material/Erzeugnis n.W.AN zu 10T2**

Das Verwenden nachstehend angebotener Materialien/Erzeugnisse zu den angegebenen Positionen dieser ULG wird vereinbart:

Betrifft Position(en):

Material/Erzeugnis nach Wahl des Auftragnehmers (AN).

Angeboten: (.....)

**10.T2 00B + Material/Erzeugnis Beispiel AG zu 10T2**

Das Verwenden nachstehend angebotener Materialien/Erzeugnisse zu den angegebenen Positionen dieser ULG wird vereinbart:

Betrifft Position(en):

Beispielhaftes Material/Erzeugnis:

Angeboten ist das beispielhafte oder ein Material/Erzeugnis gleichwertiger Art.

Kriterien der Gleichwertigkeit:

Angeboten: (.....)

**10.T3 + Fassadenputzarbeiten (WEBER)**

Version: 2018

**Ständige Vertragsbestimmungen:****Putzarten:**

Stoßen verschiedene Putzarten oder Färbungen innerhalb zusammenhängender Putzflächen aneinander, sind die sich daraus ergebenden Erschwernisse mit einer Aufzählung geregelt. Kein Anspruch auf Aufzählung besteht, wenn verschiedene Putzarten oder Färbungen nicht aneinander stoßen oder durch angeordnete Nuten oder Faschen, die mit eigener Position abgerechnet werden, getrennt sind, und für Anschlüsse an nicht verputzte Bauteile, z.B. Verkleidungen, Inkrustierungen oder Sichtbeton. Bei naturfarbenen Sanden gilt der Preis ohne Unterschied der Korngröße.

**Aufzählungen:**

Aufzählungspositionen (Az) beschreiben Ergänzungen/Erweiterungen/Varianten zu vorangegangenen Positionen (Leistungen) und werden nur aus dem System oder der Auswahl von Produkten des Herstellers der Grundposition angeboten bzw. ausgeführt.

10.T3 00 + Folgende Angaben und Anforderungen an die Art und Weise der Leistungserbringung gelten als vereinbart und sind in die Einheitspreise einkalkuliert.

**10.T3 00A + Material/Erzeugnis n.W.AN zu 10T3**

Das Verwenden nachstehend angebotener Materialien/Erzeugnisse zu den angegebenen Positionen dieser ULG wird vereinbart:

Betrifft Position(en):

Material/Erzeugnis nach Wahl des Auftragnehmers (AN).

Angeboten: (.....)

**10.T3 00B + Material/Erzeugnis Beispiel AG zu 10T3**

Das Verwenden nachstehend angebotener Materialien/Erzeugnisse zu den angegebenen Positionen dieser ULG wird vereinbart:

Betrifft Position(en):

Beispielhaftes Material/Erzeugnis:

Angeboten ist das beispielhafte oder ein Material/Erzeugnis gleichwertiger Art.

Kriterien der Gleichwertigkeit:

Angeboten: (.....)

**Ergänzungen zur StLB HB-022+ABK-020****Ausschreibungstexte ZZZ**

Leistungsverzeichnis

gedruckt am 15.11.2023  
LB-HB-022+ABK-020 Preisangaben in EUR**10.T4 + Putzträger, Putzarmierung, Einbauteile (WEBER)**

Version: 2018

**Aufzählungen:**

Aufzählungspositionen (Az) beschreiben Ergänzungen/Erweiterungen/Varianten zu vorangegangenen Positionen (Leistungen) und werden nur aus dem System oder der Auswahl von Produkten des Herstellers der Grundposition angeboten bzw. ausgeführt.

10.T4 00 + Folgende Angaben und Anforderungen an die Art und Weise der Leistungserbringung gelten als vereinbart und sind in die Einheitspreise einkalkuliert.

**10.T4 00A + Material/Erzeugnis n.W.AN zu 10T4**

Das Verwenden nachstehend angebotener Materialien/Erzeugnisse zu den angegebenen Positionen dieser ULG wird vereinbart:

Betrifft Position(en): [REDACTED]

Material/Erzeugnis nach Wahl des Auftragnehmers (AN).

Angeboten: (. . . . .)

**10.T4 00B + Material/Erzeugnis Beispiel AG zu 10T4**

Das Verwenden nachstehend angebotener Materialien/Erzeugnisse zu den angegebenen Positionen dieser ULG wird vereinbart:

Betrifft Position(en): [REDACTED]

Beispielhaftes Material/Erzeugnis: [REDACTED]

Angeboten ist das beispielhafte oder ein Material/Erzeugnis gleichwertiger Art.

Kriterien der Gleichwertigkeit: [REDACTED]

Angeboten: (. . . . .)

**10.U1 + Innenputz instandsetzen in Prozenten (P) (WEBER)**

Version: 2018

**Ständige Vertragsbestimmungen:****Erschwernisse:**

In die Einheitspreise sind alle Erschwernisse, die aus den Merkmalen einer Instandsetzungs- oder Adaptierungsarbeit resultieren und auch solche, die in der zusätzlichen Ständige Vertragsbestimmung beschrieben sind, einkalkuliert.

**Vorarbeiten:**

Das Ausgleichen von Unebenheiten, die über die in der Position angegebene größte Putzdicke hinausgehen, wird gegen Nachweis mit einer Aufzählungsposition verrechnet. Sandstrahlen, Abbeizen und Dampfreinigung, sofern angeordnet, werden gesondert verrechnet.

**Prozentangaben:**

Der in den jeweiligen Positionen angegebene Prozentsatz ist der Anteil des neu herzustellenden Putzes, unabhängig vom Ausmaß des abzuschlagenden Putzes. Abgerechnet wird die gesamte Fläche, von welcher der Prozentsatz angegeben wurde. Wenn nicht anders angegeben bezieht sich der Prozentsatz auf die einzelnen Wand oder Deckenflächen.

**Putzinstandsetzung:**

Bei der Instandsetzung von Innenputz werden folgende Leistungen erbracht und in die Einheitspreise einkalkuliert:

Lockerer Putz abschlagen, etwaige Fugen auskratzen, diese Flächen reinigen, Schutt zur Ladestelle im Baustellenbereich transportieren, den fehlenden Putz dem Altbestand angepasst ergänzen.

**Abbrechen, Abschlagen - Auslösen, Demontieren:**

Die Ausdrücke Abbrechen oder Abschlagen bedeuten, dass der Auftraggeber mit einer Wiederverwendung des Materials nicht rechnet.

**Ergänzungen zur StLB HB-022+ABK-020****Ausschreibungstexte ZZZ**

Leistungsverzeichnis

gedruckt am 15.11.2023

LB-HB-022+ABK-020

Preisangaben in EUR

Die Ausdrücke Auslösen oder Demontieren bedeuten ein sorgfältiges Auslösen oder Demontieren zwecks Wiederverwendung. Im Einheitspreis ist auch das sorgfältige Lagern auf der Baustelle, im Einvernehmen mit dem Auftraggeber, einkalkuliert.

**Behördliche Vorschriften:**

Die behördlichen Vorschriften betreffend Schallschutz, Staubschutz und das Verwenden von Containern werden vom Auftragnehmer vor der Angebotslegung erkundet und die Kosten dafür in die Einheitspreise einkalkuliert.

**Abrechnung:**

Wenn nicht anders angegeben, wird Abbrechen, Abschlagen, Stemmen und dergleichen immer in festem, nicht aufgelockertem Zustand (Ausmaß der Bauteile vor deren Abbruch) abgerechnet. Im Einheitspreis der Positionen, die ein Abbrechen beinhalten, ist das Trennen und das Transportieren der Baurestmassen zur Ladestelle einschließlich der etwaigen Anlage eines Zwischenlagers auf der Baustelle nach Wahl des Auftragnehmers einkalkuliert.

Sind in Positionen, die ein Abbrechen, Abschlagen, Stemmen und dergleichen beinhalten, die zur Verrechnung kommenden Positionen für das Entsorgen angegeben, gelten die dort festgelegten Annahmen über die anfallenden Mengen von verschiedenen Baurestmassen für die Abrechnung als vereinbart, unabhängig von etwaigen Minder- oder Mehrmengen oder der tatsächlichen Art. Ist das Entsorgen bereits im Einheitspreis einkalkuliert, ist dies in der Position ausdrücklich angegeben.

**Baurestmassen entsorgen:**

Das Abtransportieren und Verwerten oder Deponieren (Entsorgen) von Baurestmassen ist in eigenen Positionen der Unterleistungsgruppe 01.20 Entsorgen von Baurestmassen geregelt.

**Instandsetzung durch**

z.B.

Sanierputzsystem mit weber.san presto 100 (Vorspritzer), weber.san presto 200 (Sanierputz weiß) und weber.san finish 301 natur (Feinputz)

oder

Sanierputzsystem mit weber.san evoluzione (Vorspritzer und Sanierputz in einem) und weber.san finish 301 natur (Feinputz)

oder gleichwertiges System.

**Aufzahlungen:**

Aufzahlungspositionen (Az) beschreiben Ergänzungen/Erweiterungen/Varianten zu vorangegangenen Positionen (Leistungen) und werden nur aus dem System oder der Auswahl von Produkten des Herstellers der Grundposition angeboten bzw. ausgeführt.

10.U1 00 + Zusätzliche Vertragsbestimmungen

**10.U1 00A + Material/Erzeugnis n.W.AN zu 10U1**

Das Verwenden nachstehend angebotener Materialien/Erzeugnisse zu den angegebenen Positionen dieser ULG wird vereinbart:

Betrifft Position(en):

Material/Erzeugnis nach Wahl des Auftragnehmers (AN).

Angeboten: (.....)

**10.U1 00B + Material/Erzeugnis Beispiel AG zu 10U1**

Das Verwenden nachstehend angebotener Materialien/Erzeugnisse zu den angegebenen Positionen dieser ULG wird vereinbart:

Betrifft Position(en):

Beispielhaftes Material/Erzeugnis:

**Ergänzungen zur StLB HB-022+ABK-020****Ausschreibungstexte ZZZ**

Leistungsverzeichnis

gedruckt am 15.11.2023

LB-HB-022+ABK-020

Preisangaben in EUR

Angeboten ist das beispielhafte oder ein Material/Erzeugnis gleichwertiger Art.

Kriterien der Gleichwertigkeit:

Angeboten: ()

**10.U2 + Innenputz instandsetzen in Einzelflächen(E) (WEBER)**

Version: 2018

**Ständige Vertragsbestimmungen:****Erschwernisse:**

In die Einheitspreise sind alle Erschwernisse, die aus den Merkmalen einer Instandsetzungs- oder Adaptierungsarbeit resultieren und auch solche, die in der zusätzlichen Ständige Vertragsbestimmung beschrieben sind, einkalkuliert.

**Vorarbeiten:**

Das Ausgleichen von Unebenheiten, die über die in den Positionen angegebene größte Putzdicke hinausgehen, wird gegen Nachweis mit einer Aufzählungsposition verrechnet. Sandstrahlen, Abbeizen und Dampfreinigung, sofern angeordnet, werden gesondert verrechnet.

**Putzinstandsetzung:**

Bei der Instandsetzung des Innenputzes nach Einzelflächen werden die Leistungen, wenn nicht anders angegeben, getrennt mit Position Abschlagen und Positionen Putz ergänzen angeboten. Abgerechnet werden die tatsächlich bearbeiteten Flächen, gemessen noch vor Beginn der Putzergänzungsarbeiten. In die Einheitspreise der Positionen Putz abschlagen ist einkalkuliert: Lockeren Putz abschlagen, etwaige Fugen auskratzen und diese Flächen reinigen, Schutt zur Ladestelle im Baustellenbereich transportieren.

**Abbrechen, Abschlagen - Auslösen, Demontieren:**

Die Ausdrücke Abbrechen oder Abschlagen bedeuten, dass der Auftraggeber mit einer Wiederverwendung des Materials nicht rechnet.

Die Ausdrücke Auslösen oder Demontieren bedeuten ein sorgfältiges Auslösen oder Demontieren zwecks Wiederverwendung. Im Einheitspreis ist auch das sorgfältige Lagern auf der Baustelle, im Einvernehmen mit dem Auftraggeber, einkalkuliert.

**Behördliche Vorschriften:**

Die behördlichen Vorschriften betreffend Schallschutz, Staubschutz und das Verwenden von Containern werden vom Auftragnehmer vor der Angebotslegung erkundet und die Kosten dafür in die Einheitspreise einkalkuliert.

**Abrechnung:**

Wenn nicht anders angegeben, wird Abbrechen, Abschlagen, Stemmen und dergleichen immer in festem, nicht aufgelockertem Zustand (Ausmaß der Bauteile vor deren Abbruch) abgerechnet. Im Einheitspreis der Positionen, die ein Abbrechen beinhalten, ist das Trennen und das Transportieren der Baurestmassen zur Ladestelle einschließlich der etwaigen Anlage eines Zwischenlagers auf der Baustelle nach Wahl des Auftragnehmers einkalkuliert.

Sind in Positionen, die ein Abbrechen, Abschlagen, Stemmen und dergleichen beinhalten, die zur Verrechnung kommenden Positionen für das Entsorgen angegeben, gelten die dort festgelegten Annahmen über die anfallenden Mengen von verschiedenen Baurestmassen für die Abrechnung als vereinbart, unabhängig von etwaigen Minder- oder Mehrmengen oder der tatsächlichen Art. Ist das Entsorgen bereits im Einheitspreis einkalkuliert, ist dies in der Position ausdrücklich angegeben.

**Baurestmassen entsorgen:**

Das Abtransportieren und Verwerten oder Deponieren (Entsorgen) von Baurestmassen ist in eigenen Positionen der Unterleistungsgruppe 01.20 Entsorgen von Baurestmassen geregelt.

**Instandsetzung durch**

z.B.

Sanierputzsystem mit weber.san presto 100 (Vorspritzer), weber.san presto 200 (Sanierputz weiß) und weber.san finish 301 natur (Feinputz)



**Ergänzungen zur StLB HB-022+ABK-020****Ausschreibungstexte ZZZ**

Leistungsverzeichnis

gedruckt am 15.11.2023

LB-HB-022+ABK-020

Preisangaben in EUR

oder

Sanierputzsystem mit weber.san evoluzione (Vorspritzer und Sanierputz in einem) und weber.san finish 301 natur (Feinputz)

oder gleichwertiges System.

**Aufzahlungen:**

Aufzahlungspositionen (Az) beschreiben Ergänzungen/Erweiterungen/Varianten zu vorangegangenen Positionen (Leistungen) und werden nur aus dem System oder der Auswahl von Produkten des Herstellers der Grundposition angeboten bzw. ausgeführt.

10.U2 00 + Zusätzliche Vertragsbestimmungen

10.U2 00A + **Material/Erzeugnis n.W.AN zu 10U2**

Das Verwenden nachstehend angebotener Materialien/Erzeugnisse zu den angegebenen Positionen dieser ULG wird vereinbart:

Betrifft Position(en):

Material/Erzeugnis nach Wahl des Auftragnehmers (AN).

Angeboten: (. . . . .)

10.U2 00B + **Material/Erzeugnis Beispiel AG zu 10U2**

Das Verwenden nachstehend angebotener Materialien/Erzeugnisse zu den angegebenen Positionen dieser ULG wird vereinbart:

Betrifft Position(en):

Beispielhaftes Material/Erzeugnis:

Angeboten ist das beispielhafte oder ein Material/Erzeugnis gleichwertiger Art.

Kriterien der Gleichwertigkeit:

Angeboten: (. . . . .)

10.U3 + **Fassadenputz instandsetzen in Prozenten (P) (WEBER)**

Version: 2018

**Ständige Vertragsbestimmungen:****Erschwernisse:**

In die Einheitspreise sind alle Erschwernisse, die aus den Merkmalen einer Instandsetzung- oder Adaptierungsarbeit resultieren und auch solche, die in der zusätzlichen Ständige Vertragsbestimmung beschrieben sind, einkalkuliert.

**Behördliche Vorschriften:**

Die behördlichen Vorschriften betreffend Schall-, Staubschutz und das Verwenden von Containern werden vom Auftragnehmer vor der Angebotslegung erkundet, die Kosten dafür sind in den Einheitspreisen einkalkuliert.

**Vorarbeiten:**

Das Ausgleichen von Unebenheiten, die über die in der Position angegebene größte Putzdicke hinausgehen, wird gegen Nachweis mit einer Aufzahlungsposition verrechnet. Sandstrahlen, Abbeizen, Dampfreinigung und Hochdruckwasserreinigung, sofern angeordnet, werden gesondert verrechnet.

**Prozentangaben:**

Der in den jeweiligen Positionen angegebene Prozentsatz ist der Anteil des neu herzustellenden Putzes, unabhängig vom Ausmaß des abzuschlagenden Putzes, wobei das Ausmaß der Fassaden gemäß ÖNORM berechnet wird. Abgerechnet wird die gesamte Fläche, von welcher der Prozentsatz angegeben wurde.

**Putzinstandsetzung nach Prozenten:**

Bei der Instandsetzung von Fassadenputz aller Art nach Prozenten werden folgende Leistungen erbracht und in die Einheitspreise einkalkuliert:



**Ergänzungen zur StLB HB-022+ABK-020****Ausschreibungstexte ZZZ**

Leistungsverzeichnis

gedruckt am 15.11.2023

LB-HB-022+ABK-020

Preisangaben in EUR

Lockerer Putz abschlagen, etwaige Fugen auskratzen, Transport des Schuttes zur Ladestelle im Baustellenbereich, die gesamte Fläche mit Wasserstrahl und Bürste reinigen, den fehlenden Putz in der Art des Bestandes ergänzen.

**Fassadenteile, Aufzählungen:**

Da Gesimse und andere Putzteile vom Altbestand bekannt sind, ist das Instandsetzen dieser Teile in den Einheitspreisen einkalkuliert. Die Kalkulation geht von glatten oder einfach gegliederten Fassadenflächen aus. Für mäßig oder stark gegliederte Außenflächen, Untersichten, Zusammenstöße verschiedener Putzarten oder Farben sind Aufzählungspositionen vorgesehen. Anschlüsse an nicht verputzte Bauteile z.B. Verkleidungen, Verblechungen, Fenster- oder Türstöcke, Sichtbetonflächen werden nicht verrechnet.

**Gesondert verrechnet werden:**

Das genaue Anpassen an den Bestand durch Schleifen, Spachteln oder Schlämmen, das Neuherstellen von Abformungen und künstlerischen Ausgestaltungen, wie z.B. von Figuren, Sinnbildern, Ornamenten, Abgüsse und Nachbauten von z.B. Gesimsen oder sonstigen auskragenden Bauteilen.

**Glatte und einfach gegliederte Fassaden:**

Fassaden, die nur Haupt- und Kordongesimse, und vertiefte oder erhöhte glatte Putzfachen aufweisen, sind einer einfachen Gliederung zugeordnet.

**Gesimse, Resche:**

Der Untergrund für Verblechungen, z.B. bei Gesimsen, wird in der Folge mit Resche bezeichnet. Die Abwicklung der Gesimse wird ohne Resche gemessen.

**Abbrechen, Abschlagen - Auslösen, Demontieren:**

Die Ausdrücke Abbrechen oder Abschlagen bedeuten, dass der Auftraggeber mit einer Wiederverwendung des Materials nicht rechnet.

Die Ausdrücke Auslösen oder Demontieren bedeuten ein sorgfältiges Auslösen oder Demontieren zwecks Wiederverwendung. Im Einheitspreis ist auch das sorgfältige Lagern auf der Baustelle, im Einvernehmen mit dem Auftraggeber, einkalkuliert.

**Behördliche Vorschriften:**

Die behördlichen Vorschriften betreffend Schallschutz, Staubschutz und das Verwenden von Containern werden vom Auftragnehmer vor der Angebotslegung erkundet und die Kosten dafür in die Einheitspreise einkalkuliert.

**Abrechnung:**

Wenn nicht anders angegeben, wird Abbrechen, Abschlagen, Stemmen und dergleichen immer in festem, nicht aufgelockertem Zustand (Ausmaß der Bauteile vor deren Abbruch) abgerechnet. Im Einheitspreis der Positionen, die ein Abbrechen beinhalten, ist das Trennen und das Transportieren der Baurestmassen zur Ladestelle einschließlich der etwaigen Anlage eines Zwischenlagers auf der Baustelle nach Wahl des Auftragnehmers einkalkuliert.

Sind in Positionen, die ein Abbrechen, Abschlagen, Stemmen und dergleichen beinhalten, die zur Verrechnung kommenden Positionen für das Entsorgen angegeben, gelten die dort festgelegten Annahmen über die anfallenden Mengen von verschiedenen Baurestmassen für die Abrechnung als vereinbart, unabhängig von etwaigen Minder- oder Mehrmengen oder der tatsächlichen Art. Ist das Entsorgen bereits im Einheitspreis einkalkuliert, ist dies in der Position ausdrücklich angegeben.

**Baurestmassen entsorgen:**

Das Abtransportieren und Verwerten oder Deponieren (Entsorgen) von Baurestmassen ist in eigenen Positionen der Unterleistungsgruppe 01.20 Entsorgen von Baurestmassen geregelt.

**Instandsetzung durch**

z.B.

Sanierputzsystem mit weber.san presto 100 (Vorspritzer), weber.san presto 200 (Sanierputz weiß) und weber.san finish 301 natur (Feinputz)

oder

**Ergänzungen zur StLB HB-022+ABK-020****Ausschreibungstexte ZZZ**

Leistungsverzeichnis

gedruckt am 15.11.2023

LB-HB-022+ABK-020

Preisangaben in EUR

Sanierputzsystem mit weber.san evoluzione (Vorspritzer und Sanierputz in einem) und weber.san finish 301 natur (Feinputz)

oder gleichwertiges System.

**Aufzählungen:**

Aufzählungspositionen (Az) beschreiben Ergänzungen/Erweiterungen/Varianten zu vorangegangenen Positionen (Leistungen) und werden nur aus dem System oder der Auswahl von Produkten des Herstellers der Grundposition angeboten bzw. ausgeführt..

10.U3 00 + Zusätzliche Vertragsbestimmungen:

**10.U3 00A + Material/Erzeugnis n.W.AN zu 10U3**

Das Verwenden nachstehend angebotener Materialien/Erzeugnisse zu den angegebenen Positionen dieser ULG wird vereinbart:

Betrifft Position(en):

Material/Erzeugnis nach Wahl des Auftragnehmers (AN).

Angeboten: (.....)

**10.U3 00B + Material/Erzeugnis Beispiel AG zu 10U3**

Das Verwenden nachstehend angebotener Materialien/Erzeugnisse zu den angegebenen Positionen dieser ULG wird vereinbart:

Betrifft Position(en):

Beispielhaftes Material/Erzeugnis:

Angeboten ist das beispielhafte oder ein Material/Erzeugnis gleichwertiger Art.

Kriterien der Gleichwertigkeit:

Angeboten: (.....)

**10.U4 + Fassadenputz instandsetzen in Einzelfl. (E) (WEBER)**

Version: 2018

**Ständige Vertragsbestimmungen:****Erschwernisse:**

In die Einheitspreise sind alle Erschwernisse, die aus den Merkmalen einer Instandsetzung- oder Adaptierungsarbeit resultieren und auch solche, die in der zusätzlichen Ständige Vertragsbestimmung beschrieben sind, einkalkuliert.

**Behördliche Vorschriften:**

Die behördlichen Vorschriften betreffend Schall-, Staubschutz und das Verwenden von Containern wird vom Auftragnehmer vor der Angebotslegung erkundet, die Kosten dafür sind in den Einheitspreisen einkalkuliert.

**Vorarbeiten:**

Das Ausgleichen von Unebenheiten, die über die in der Position angegebene größte Putzdicke hinausgehen, wird gegen Nachweis mit einer Aufzählungsposition verrechnet. Sandstrahlen, Abbeizen, Dampfreinigung und Hochdruckwasserreinigung, sofern angeordnet, werden gesondert verrechnet.

**Putzinstandsetzung nach Einzelflächen:**

Bei der Instandsetzung von Fassadenputz nach Einzelflächen werden glatte Fassadenflächen, wenn nicht anders angegeben, getrennt mit Positionen Putz abschlagen, Fassade reinigen, Unterputz und Oberputz herstellen, angeboten. Abgerechnet werden die tatsächlich bearbeiteten Flächen, gemessen noch vor Beginn der Putzergänzungsarbeiten.

**Fassadenteile, Aufzählungen:**

Gesimse und andere Putzteile werden gesondert verrechnet. Da diese vom Altbestand bekannt sind, wird das Instandsetzen dieser Teile nicht genauer beschrieben. Für Untersichten, Zusammenstöße verschiedener Putzarten oder Farben, sind Aufzählungspositionen vorgesehen. Anschlüsse an nicht verputzte Bauteile z.B. Verkleidungen, Verblechungen, Fenster- oder

**Ergänzungen zur StLB HB-022+ABK-020****Ausschreibungstexte ZZZ**

Leistungsverzeichnis

gedruckt am 15.11.2023

LB-HB-022+ABK-020

Preisangaben in EUR

Türstöcke, Sichtbetonflächen werden nicht gesondert in Rechnung gestellt.

**Gesondert verrechnet werden:**

Genaue Anpassungen an den Bestand durch Schleifen, Spachteln oder Schlämmen, das Neuherstellen von Abformungen und künstlerischen Ausgestaltungen, wie z.B. von Figuren, Sinnbildern, Ornamenten, Abgüsse und Nachbauten von z.B. Gesimsen oder sonstigen auskragenden Bauteilen.

**Gesimse, Resche:**

Der Untergrund für Verblechungen, z.B. bei Gesimsen, wird in der Folge mit Resche bezeichnet. Die Abwicklung der Gesimse wird ohne Resche gemessen.

**Abbrechen, Abschlagen - Auslösen, Demontieren:**

Die Ausdrücke Abbrechen oder Abschlagen bedeuten, dass der Auftraggeber mit einer Wiederverwendung des Materials nicht rechnet.

Die Ausdrücke Auslösen oder Demontieren bedeuten ein sorgfältiges Auslösen oder Demontieren zwecks Wiederverwendung. Im Einheitspreis ist auch das sorgfältige Lagern auf der Baustelle, im Einvernehmen mit dem Auftraggeber, einkalkuliert.

**Behördliche Vorschriften:**

Die behördlichen Vorschriften betreffend Schallschutz, Staubschutz und das Verwenden von Containern werden vom Auftragnehmer vor der Angebotslegung erkundet und die Kosten dafür in die Einheitspreise einkalkuliert.

**Abrechnung:**

Wenn nicht anders angegeben, wird Abbrechen, Abschlagen, Stemmen und dergleichen immer in festem, nicht aufgelockertem Zustand (Ausmaß der Bauteile vor deren Abbruch) abgerechnet. Im Einheitspreis der Positionen, die ein Abbrechen beinhalten, ist das Trennen und das Transportieren der Baurestmassen zur Ladestelle einschließlich der etwaigen Anlage eines Zwischenlagers auf der Baustelle nach Wahl des Auftragnehmers einkalkuliert.

Sind in Positionen, die ein Abbrechen, Abschlagen, Stemmen und dergleichen beinhalten, die zur Verrechnung kommenden Positionen für das Entsorgen angegeben, gelten die dort festgelegten Annahmen über die anfallenden Mengen von verschiedenen Baurestmassen für die Abrechnung als vereinbart, unabhängig von etwaigen Minder- oder Mehrmengen oder der tatsächlichen Art. Ist das Entsorgen bereits im Einheitspreis einkalkuliert, ist dies in der Position ausdrücklich angegeben.

**Baurestmassen entsorgen:**

Das Abtransportieren und Verwerten oder Deponieren (Entsorgen) von Baurestmassen ist in eigenen Positionen der Unterleistungsgruppe 01.20 Entsorgen von Baurestmassen geregelt.

**Instandsetzung durch**

z.B.

Sanierputzsystem mit weber.san presto 100 (Vorspritzer), weber.san presto 200 (Sanierputz weiß) und weber.san finish 301 natur (Feinputz)

oder

Sanierputzsystem mit weber.san evoluzione (Vorspritzer und Sanierputz in einem) und weber.san finish 301 natur (Feinputz)

oder gleichwertiges System.

**Aufzahlungen:**

Aufzahlungspositionen (Az) beschreiben Ergänzungen/Erweiterungen/Varianten zu vorangegangenen Positionen (Leistungen) und werden nur aus dem System oder der Auswahl von Produkten des Herstellers der Grundposition angeboten bzw. ausgeführt.

10.U4 00 + Zusätzliche Vertragsbestimmungen:

**Ergänzungen zur StLB HB-022+ABK-020****Ausschreibungstexte ZZZ**

Leistungsverzeichnis

gedruckt am 15.11.2023  
LB-HB-022+ABK-020 Preisangaben in EUR**10.U4 00A + Material/Erzeugnis n.W.AN zu 10U4**

Das Verwenden nachstehend angebotener Materialien/Erzeugnisse zu den angegebenen Positionen dieser ULG wird vereinbart:

Betrifft Position(en):

Material/Erzeugnis nach Wahl des Auftragnehmers (AN).

Angeboten: (.....)

**10.U4 00B + Material/Erzeugnis Beispiel AG zu 10U4**

Das Verwenden nachstehend angebotener Materialien/Erzeugnisse zu den angegebenen Positionen dieser ULG wird vereinbart:

Betrifft Position(en):

Beispielhaftes Material/Erzeugnis:

Angeboten ist das beispielhafte oder ein Material/Erzeugnis gleichwertiger Art.

Kriterien der Gleichwertigkeit:

Angeboten: (.....)

**10.XA + Schutzabdeckungen, Vorarbeiten des Untergrundes (RÖFIX)**

Version 2023-10

**Im Folgenden ist das Liefern und Einbauen beschrieben.**

**Verarbeitungsrichtlinien:**

Es gelten die einschlägigen Bestimmungen und die Verarbeitungshinweise des Herstellers. Es werden nur die dem System zugehörigen Bauteile und Materialien verwendet.

**Leistungsumfang/Einkalkulierte Leistungen:**

Die Montage einschließlich aller Befestigungsmittel ist in die Einheitspreise einkalkuliert.

**Ausmaß- und Abrechnungsregeln:**

Höhen:

Leistungen bei Höhen von Null bis 3,2 m (b.3,2m) einerseits und Höhen von Null bis über 3,2 m (ü.3,2m:"AL") andererseits sind in unterschiedlichen Positionen beschrieben. Maßgebend ist die tatsächliche Gesamthöhe.

Wände mit einer Höhe von Null bis über 3,2 m werden durch gedachte lotrechte seitliche Begrenzungen gegenüber etwaigen Wänden mit einer Höhe von Null bis 3,2 m, auch bei schrägem oberem Abschluss, abgegrenzt.

Abgerechnet wird die Summe der Flächen von Null bis 3,2 m und die Summe der Flächen von Null bis zur angegebenen Höhe (über 3,2 m).

Aufzahlungen beziehen sich auf fertig verputzte Flächen.

Grenzl意思, Nuten und Putzprofile werden nach dem Längenmaß abgerechnet.

Treffen mehrere Definitionen für eine Ausbildung (z.B. Kante = Putz- und Farbgenze) zu, wird nur eine Aufzahlungsposition verrechnet.

10.XA 00 + Folgende Angaben und Anforderungen an die Art und Weise der Leistungserbringung gelten als vereinbart und sind in die Einheitspreise einkalkuliert.

**10.XA 00A + Material/Erzeugnis n.W.AN zu 10XA**

Das Verwenden nachstehend angebotener Materialien/Erzeugnisse zu den angegebenen Positionen dieser ULG wird vereinbart:

Betrifft Position(en):

Material/Erzeugnis nach Wahl des Auftragnehmers (AN).

Angeboten: (.....)

**Ergänzungen zur StLB HB-022+ABK-020****Ausschreibungstexte ZZZ**

Leistungsverzeichnis

gedruckt am 15.11.2023  
LB-HB-022+ABK-020 Preisangaben in EUR**10.XA 00B + Material/Erzeugnis Beispiel AG zu 10XA**

Das Verwenden nachstehend angebotener Materialien/Erzeugnisse zu den angegebenen Positionen dieser ULG wird vereinbart:

Betrifft Position(en):

Beispielhaftes Material/Erzeugnis:

Angeboten ist das beispielhafte oder ein Material/Erzeugnis gleichwertiger Art.

Kriterien der Gleichwertigkeit:

Angeboten: (.....)

**10.XB + Innenputzarbeiten (RÖFIX)**

Version: 2023-10

**Im Folgenden ist das Liefern und Einbauen beschrieben.**

**Verarbeitungsrichtlinien:**

Es gelten die einschlägigen Bestimmungen und die Verarbeitungshinweise des Herstellers. Es werden nur die dem System zugehörigen Bauteile und Materialien verwendet.

**Leistungsumfang/Einkalkulierte Leistungen:**

Die Montage einschließlich aller Befestigungsmittel ist in die Einheitspreise einkalkuliert.

**Verunreinigungen:**

Vom Bauteilhersteller werden ohne gesonderte Vergütung Verunreinigungen des Putzgrundes, z.B. durch Schalöl oder Ausblühungen, entfernt, sowie Unebenheiten ausgeglichen (Haftung).

**Putzoberflächen:**

Verriebene Oberflächen sind Kalk-, Kalkzement- und Zementputzen zuzuordnen. Für ohne weitere Nachbehandlungen bis zu einer Feuchtigkeitsbeanspruchung W2.

Geglättete Oberflächen sind gipshaltigen Putzen zuzuordnen. Für ohne weitere Nachbehandlungen nur bis zu einer Feuchtigkeitsbeanspruchung W1 (ÖNORM B 3346).

**Angaben im Positionsstichwort.**

Im Positionsstichwort sind Produkt- und Herstellerbezeichnungen angegeben.

**Aufzahlungen:**

Aufzahlungspositionen (Az) beschreiben Ergänzungen/Erweiterungen/Varianten zu vorangegangenen Positionen (Leistungen) und werden nur aus dem System oder der Auswahl von Produkten des Herstellers der Grundposition angeboten bzw. ausgeführt.

10.XB 00 + Folgende Angaben und Anforderungen an die Art und Weise der Leistungserbringung gelten als vereinbart und sind in die Einheitspreise einkalkuliert.

**10.XB 00A + Material/Erzeugnis n.W.AN zu 10XB**

Das Verwenden nachstehend angebotener Materialien/Erzeugnisse zu den angegebenen Positionen dieser ULG wird vereinbart:

Betrifft Position(en):

Material/Erzeugnis nach Wahl des Auftragnehmers (AN).

Angeboten: (.....)

**10.XB 00B + Material/Erzeugnis Beispiel AG zu 10XB**

Das Verwenden nachstehend angebotener Materialien/Erzeugnisse zu den angegebenen Positionen dieser ULG wird vereinbart:

Betrifft Position(en):

**Ergänzungen zur StLB HB-022+ABK-020****Ausschreibungstexte ZZZ**

Leistungsverzeichnis

gedruckt am 15.11.2023  
LB-HB-022+ABK-020 Preisangaben in EUR

Beispielhaftes Material/Erzeugnis: \_\_\_\_\_  
 Angeboten ist das beispielhafte oder ein Material/Erzeugnis gleichwertiger Art.  
 Kriterien der Gleichwertigkeit: \_\_\_\_\_  
 Angeboten: (.....)

**10.XC + Fassadenputzarbeiten (RÖFIX)**

Version: 2023-10

**Im Folgenden ist das Liefern und Einbauen beschrieben.****Verarbeitungsrichtlinien:**

Es gelten die einschlägigen Bestimmungen und die Verarbeitungshinweise des Herstellers. Es werden nur die dem System zugehörigen Bauteile und Materialien verwendet.

**Leistungsumfang/Einkalkulierte Leistungen:**

Die Montage einschließlich aller Befestigungsmittel ist in die Einheitspreise einkalkuliert.

**Angaben im Positionsstichwort.**

Im Positionsstichwort sind Produkt- und Herstellerbezeichnungen angegeben.

**Aufzahlungen:**

Aufzahlungspositionen (Az) beschreiben Ergänzungen/Erweiterungen/Varianten zu vorangegangenen Positionen (Leistungen) und werden nur aus dem System oder der Auswahl von Produkten des Herstellers der Grundposition angeboten bzw. ausgeführt.

10.XC 00 + Folgende Angaben und Anforderungen an die Art und Weise der Leistungserbringung gelten als vereinbart und sind in die Einheitspreise einkalkuliert.

**10.XC 00A + Material/Erzeugnis n.W.AN zu 10XC**

Das Verwenden nachstehend angebotener Materialien/Erzeugnisse zu den angegebenen Positionen dieser ULG wird vereinbart:

Betrifft Position(en): \_\_\_\_\_

Material/Erzeugnis nach Wahl des Auftragnehmers (AN).

Angeboten: (.....)

**10.XC 00B + Material/Erzeugnis Beispiel AG zu 10XC**

Das Verwenden nachstehend angebotener Materialien/Erzeugnisse zu den angegebenen Positionen dieser ULG wird vereinbart:

Betrifft Position(en): \_\_\_\_\_

Beispielhaftes Material/Erzeugnis: \_\_\_\_\_

Angeboten ist das beispielhafte oder ein Material/Erzeugnis gleichwertiger Art.

Kriterien der Gleichwertigkeit: \_\_\_\_\_

Angeboten: (.....)

**10.XD + Putzträger,Putzarmierung,Einbauteile (RÖFIX)**

Version: 2023-10

**Im Folgenden ist das Liefern und Einbauen beschrieben.****Verarbeitungsrichtlinien:**

Es gelten die einschlägigen Bestimmungen und die Verarbeitungshinweise des Herstellers. Es werden nur die dem System zugehörigen Bauteile und Materialien verwendet.

**Leistungsumfang/Einkalkulierte Leistungen:**

Die Montage einschließlich aller Befestigungsmittel ist in die Einheitspreise einkalkuliert.

**Angaben im Positionsstichwort.**

Im Positionsstichwort sind Produkt- und Herstellerbezeichnungen angegeben.

**Ergänzungen zur StLB HB-022+ABK-020****Ausschreibungstexte ZZZ**

Leistungsverzeichnis

gedruckt am 15.11.2023  
LB-HB-022+ABK-020 Preisangaben in EUR**Aufzählungen:**

Aufzählungspositionen (Az) beschreiben Ergänzungen/Erweiterungen/Varianten zu vorangegangenen Positionen (Leistungen) und werden nur aus dem System oder der Auswahl von Produkten des Herstellers der Grundposition angeboten bzw. ausgeführt.

10.XD 00 + Folgende Angaben und Anforderungen an die Art und Weise der Leistungserbringung gelten als vereinbart und sind in die Einheitspreise einkalkuliert.

**10.XD 00A + Material/Erzeugnis n.W.AN zu 10XD**

Das Verwenden nachstehend angebotener Materialien/Erzeugnisse zu den angegebenen Positionen dieser ULG wird vereinbart:

Betrifft Position(en): \_\_\_\_\_

Material/Erzeugnis nach Wahl des Auftragnehmers (AN).

Angeboten: (.....)

**10.XD 00B + Material/Erzeugnis Beispiel AG zu 10XD**

Das Verwenden nachstehend angebotener Materialien/Erzeugnisse zu den angegebenen Positionen dieser ULG wird vereinbart:

Betrifft Position(en): \_\_\_\_\_

Beispielhaftes Material/Erzeugnis: \_\_\_\_\_

Angeboten ist das beispielhafte oder ein Material/Erzeugnis gleichwertiger Art.

Kriterien der Gleichwertigkeit: \_\_\_\_\_

Angeboten: (.....)

**10.XE + Sanierputz (RÖFIX)**

Version 2021-07

**Im Folgenden ist das Liefern und Einbauen beschrieben.**

**Verarbeitungsrichtlinien:**

Es gelten die einschlägigen Bestimmungen und die Verarbeitungshinweise des Herstellers. Es werden nur die dem System zugehörigen Bauteile und Materialien verwendet.

**Leistungsumfang/Einkalkulierte Leistungen:**

Die Montage einschließlich aller Befestigungsmittel ist in die Einheitspreise einkalkuliert.

**Putze**

Sanier-Grundputze sind manuell oder maschinell so anzumischen, dass sich die laut ÖNORM B3345 und WTA-Richtlinie 2-2-91 geforderte Porosität und der Luftporengehalt einstellt. Bei maschineller Verarbeitung ist die Feinputzmaschine mit entsprechendem Mischrohr und Nachmischer (Rotoquirl) auszustatten.

**Horizontale Mauerwerks-Abdichtung:**

Ausreichende Abdichtung gegen aufsteigende Mauerwerksfeuchtigkeit muss gesondert ausgeschrieben und vor den Putzarbeiten abgeschlossen sein.

**Untergrundvorbereitung:**

Abschlagen belasteter, loser und hohl liegender Putzteile, Entfernen mürber und lose liegender Mauerwerksteile, Altputz mindestens 100 cm über die sicht- und messbare Schadensgrenze abschlagen, Mauerwerksfugen 2-3cm tief auskratzen, gesamte Oberflächen trocken reinigen, Mauerwerk trocknen lassen, Abbruchmaterial restlos von der Baustelle entfernen.

**Angaben im Positionsstichwort.**

Im Positionsstichwort sind Produkt- und Herstellerbezeichnungen angegeben.

**Aufzählungen:**

**Ergänzungen zur StLB HB-022+ABK-020****Ausschreibungstexte ZZZ**

Leistungsverzeichnis

gedruckt am 15.11.2023

LB-HB-022+ABK-020

Preisangaben in EUR

Aufzahlungspositionen (Az) beschreiben Ergänzungen/Erweiterungen/Varianten zu vorangegangenen Positionen (Leistungen) und werden nur aus dem System oder der Auswahl von Produkten des Herstellers der Grundposition angeboten bzw. ausgeführt.

10.XE 00 + Folgende Angaben und Anforderungen an die Art und Weise der Leistungserbringung gelten als vereinbart und sind in die Einheitspreise einkalkuliert.

**10.XE 00A + Material/Erzeugnis n.W.AN zu 10XE**

Das Verwenden nachstehend angebotener Materialien/Erzeugnisse zu den angegebenen Positionen dieser ULG wird vereinbart:

Betrifft Position(en): [REDACTED]

Material/Erzeugnis nach Wahl des Auftragnehmers (AN).

Angeboten: (. . . . .)

**10.XE 00B + Material/Erzeugnis Beispiel AG zu 10XE**

Das Verwenden nachstehend angebotener Materialien/Erzeugnisse zu den angegebenen Positionen dieser ULG wird vereinbart:

Betrifft Position(en): [REDACTED]

Beispielhaftes Material/Erzeugnis: [REDACTED]

Angeboten ist das beispielhafte oder ein Material/Erzeugnis gleichwertiger Art.

Kriterien der Gleichwertigkeit: [REDACTED]

Angeboten: (. . . . .)

**10.XF + Kalkputz für Denkmalpflege (RÖFIX)**

Version 2021-07

**Im Folgenden ist das Liefern und Einbauen beschrieben.**

**Verarbeitungsrichtlinien:**

Es gelten die einschlägigen Bestimmungen und die Verarbeitungshinweise des Herstellers. Es werden nur die dem System zugehörigen Bauteile und Materialien verwendet.

**Leistungsumfang/Einkalkulierte Leistungen:**

Die Montage einschließlich aller Befestigungsmittel ist in die Einheitspreise einkalkuliert.

**Untergrundvorbereitung:**

Abschlagen der nach Begutachtung bestimmten bzw. loser und hohl liegender Putzteile. Entfernen mürber und lose liegender Mauerwerksteile. Mauerwerksfugen 2-3cm tief auskratzen. Gesamte Oberflächen trocken reinigen. Feuchtes Mauerwerk trocknen lassen. Zu bearbeitende Fassadenflächen zum Schutz vor Wind-, Regen- und Sonnenbelastung abhängen.

**Angaben im Positionsstichwort.**

Im Positionsstichwort sind Produkt- und Herstellerbezeichnungen angegeben.

**Aufzahlungen:**

Aufzahlungspositionen (Az) beschreiben Ergänzungen/Erweiterungen/Varianten zu vorangegangenen Positionen (Leistungen) und werden nur aus dem System oder der Auswahl von Produkten des Herstellers der Grundposition angeboten bzw. ausgeführt.

10.XF 00 + Folgende Angaben und Anforderungen an die Art und Weise der Leistungserbringung gelten als vereinbart und sind in die Einheitspreise einkalkuliert.

**10.XF 00A + Material/Erzeugnis n.W.AN zu 10XF**

Das Verwenden nachstehend angebotener Materialien/Erzeugnisse zu den angegebenen Positionen dieser ULG wird vereinbart:



**Ergänzungen zur StLB HB-022+ABK-020****Ausschreibungstexte ZZZ**

Leistungsverzeichnis

gedruckt am 15.11.2023  
LB-HB-022+ABK-020 Preisangaben in EUR

Betrifft Position(en):   
 Material/Erzeugnis nach Wahl des Auftragnehmers (AN).  
 Angeboten: (.....)

**10.XF 00B + Material/Erzeugnis Beispiel AG zu 10XF**

Das Verwenden nachstehend angebotener Materialien/Erzeugnisse zu den angegebenen Positionen dieser ULG wird vereinbart:

Betrifft Position(en):   
 Beispielhaftes Material/Erzeugnis:   
 Angeboten ist das beispielhafte oder ein Material/Erzeugnis gleichwertiger Art.  
 Kriterien der Gleichwertigkeit:   
 Angeboten: (.....)

**10.XG + ÖKOLOGISCHE KALKPUTZE (RÖFIX)**

Version 2023-10

**Im Folgenden ist das Liefern und Einbauen beschrieben.****Verarbeitungsrichtlinien:**

Es gelten die einschlägigen Bestimmungen und die Verarbeitungshinweise des Herstellers. Es werden nur die dem System zugehörigen Bauteile und Materialien verwendet.

**Leistungsumfang/Einkalkulierte Leistungen:**

Die Montage einschließlich aller Befestigungsmittel ist in die Einheitspreise einkalkuliert.

Um die Wasserabweisung, die Resistenz gegen Witterungs- und Umwelteinflüsse und die verbessern, ist bei den ÖKO-Außen-Ober- bzw. Deckputzen generell ein deckender Nachanstrich erforderlich.

**Angaben im Positionsstichwort.**

Im Positionsstichwort sind Produkt- und Herstellerbezeichnungen angegeben.

**Aufzahlungen:**

Aufzahlungspositionen (Az) beschreiben Ergänzungen/Erweiterungen/Varianten zu vorangegangenen Positionen (Leistungen) und werden nur aus dem System oder der Auswahl von Produkten des Herstellers der Grundposition angeboten bzw. ausgeführt.

10.XG 00 + Folgende Angaben und Anforderungen an die Art und Weise der Leistungserbringung gelten als vereinbart und sind in die Einheitspreise einkalkuliert.

**10.XG 00A + Material/Erzeugnis n.W.AN zu 10XG**

Das Verwenden nachstehend angebotener Materialien/Erzeugnisse zu den angegebenen Positionen dieser ULG wird vereinbart:

Betrifft Position(en):   
 Material/Erzeugnis nach Wahl des Auftragnehmers (AN).  
 Angeboten: (.....)

**10.XG 00B + Material/Erzeugnis Beispiel AG zu 10XG**

Das Verwenden nachstehend angebotener Materialien/Erzeugnisse zu den angegebenen Positionen dieser ULG wird vereinbart:

Betrifft Position(en):   
 Beispielhaftes Material/Erzeugnis:   
 Angeboten ist das beispielhafte oder ein Material/Erzeugnis gleichwertiger Art.  
 Kriterien der Gleichwertigkeit:   
 Angeboten: (.....)

**Ergänzungen zur StLB HB-022+ABK-020****Ausschreibungstexte ZZZ**

Leistungsverzeichnis

gedruckt am 15.11.2023  
LB-HB-022+ABK-020 Preisangaben in EUR**10.XH + Fassaden-Instandsetzung (RÖFIX)**

Version 2021-07

**Im Folgenden ist das Liefern und Einbauen beschrieben.****Verarbeitungsrichtlinien:**

Es gelten die einschlägigen Bestimmungen und die Verarbeitungshinweise des Herstellers. Es werden nur die dem System zugehörigen Bauteile und Materialien verwendet.

**Leistungsumfang/Einkalkulierte Leistungen:**

Die Montage einschließlich aller Befestigungsmittel ist in die Einheitspreise einkalkuliert.

**Angaben im Positionsstichwort.**

Im Positionsstichwort sind Produkt- und Herstellerbezeichnungen angeben.

**Aufzahlungen:**

Aufzahlungspositionen (Az) beschreiben Ergänzungen/Erweiterungen/Varianten zu vorangegangenen Positionen (Leistungen) und werden nur aus dem System oder der Auswahl von Produkten des Herstellers der Grundposition angeboten bzw. ausgeführt.

10.XH 00 + Folgende Angaben und Anforderungen an die Art und Weise der Leistungserbringung gelten als vereinbart und sind in die Einheitspreise einkalkuliert.

**10.XH 00A + Material/Erzeugnis n.W.AN zu 10XH**

Das Verwenden nachstehend angebotener Materialien/Erzeugnisse zu den angegebenen Positionen dieser ULG wird vereinbart:

Betrifft Position(en): \_\_\_\_\_

Material/Erzeugnis nach Wahl des Auftragnehmers (AN).

Angeboten: (.....)

**10.XH 00B + Material/Erzeugnis Beispiel AG zu 10XH**

Das Verwenden nachstehend angebotener Materialien/Erzeugnisse zu den angegebenen Positionen dieser ULG wird vereinbart:

Betrifft Position(en): \_\_\_\_\_

Beispielhaftes Material/Erzeugnis: \_\_\_\_\_

Angeboten ist das beispielhafte oder ein Material/Erzeugnis gleichwertiger Art.

Kriterien der Gleichwertigkeit: \_\_\_\_\_

Angeboten: (.....)

**10.XI + Innenwand- und Kellerdeckendämmung (RÖFIX)**

Version 2023-10

**Im Folgenden ist das Liefern und Einbauen beschrieben.****Verarbeitungsrichtlinien:**

Es gelten die einschlägigen Bestimmungen und die Verarbeitungshinweise des Herstellers. Es werden nur die dem System zugehörigen Bauteile und Materialien verwendet.

**Leistungsumfang/Einkalkulierte Leistungen:**

Die Montage einschließlich aller Befestigungsmittel ist in die Einheitspreise einkalkuliert.

**Angaben im Positionsstichwort.**

Im Positionsstichwort sind Produkt- und Herstellerbezeichnungen angeben.

**Aufzahlungen:**

Aufzahlungspositionen (Az) beschreiben Ergänzungen/Erweiterungen/Varianten zu vorangegangenen Positionen (Leistungen) und werden nur aus dem System oder der Auswahl von Produkten des Herstellers der Grundposition angeboten bzw. ausgeführt.

**Ergänzungen zur StLB HB-022+ABK-020****Ausschreibungstexte ZZZ**

Leistungsverzeichnis

gedruckt am 15.11.2023  
LB-HB-022+ABK-020 Preisangaben in EUR

10.XI 00 + Folgende Angaben und Anforderungen an die Art und Weise der Leistungserbringung gelten als vereinbart und sind in die Einheitspreise einkalkuliert.

**10.XI 00A + Material/Erzeugnis n.W.AN zu 10XI**

Das Verwenden nachstehend angebotener Materialien/Erzeugnisse zu den angegebenen Positionen dieser ULG wird vereinbart:

Betrifft Position(en): [REDACTED]

Material/Erzeugnis nach Wahl des Auftragnehmers (AN).

Angeboten: (. . . . .)

**10.XI 00B + Material/Erzeugnis Beispiel AG zu 10XI**

Das Verwenden nachstehend angebotener Materialien/Erzeugnisse zu den angegebenen Positionen dieser ULG wird vereinbart:

Betrifft Position(en): [REDACTED]

Beispielhaftes Material/Erzeugnis: [REDACTED]

Angeboten ist das beispielhafte oder ein Material/Erzeugnis gleichwertiger Art.

Kriterien der Gleichwertigkeit: [REDACTED]

Angeboten: (. . . . .)

**10.XJ + Fassadenputzarbeiten SismaCalce (RÖFIX)**

Version 2021-07

**Im Folgenden ist das Liefern und Einbauen beschrieben.**

**Verarbeitungsrichtlinien:**

Es gelten die einschlägigen Bestimmungen und die Verarbeitungshinweise des Herstellers. Es werden nur die dem System zugehörigen Bauteile und Materialien verwendet.

**Leistungsumfang/Einkalkulierte Leistungen:**

Die Montage einschließlich aller Befestigungsmittel ist in die Einheitspreise einkalkuliert.

**Fassadeneinbettungsmörtel RÖFIX SismaCalce:**

Einbettungsmörtel auf NHL und Weißzementbasis für RÖFIX SismaCalce Erdbebenschutz. Frei von Portlandzement, Maschinenverarbeitbar, Faserarmiert, Organische Anteile 5%. Körnung 1,2 mm, Mindestputzdicke 8 mm.

RÖFIX SismaCalce Einbettungsmörtel oder gleichwertig.

**Erdbebenschutzgewirke RÖFIX SismaProtect:**

Multiaxiales-Hybrid Hightec Gewirke für das RÖFIX SismaCalce Erdbebenschutz System.

Alkaliresistent, Rohdichte im Mittel 0,375 kg/m<sup>2</sup>

RÖFIX SismaProtect Erdbebengewirke oder gleichwertig.

**Anmachen von Putz und maschinelle Verarbeitung:**

Putz mindestens 3 mm aufspritzen, das RÖFIX SismaProtect Erdbebenschutzgewirke in den frischen Mörtel einbetten. Gleich nach dem Ansteifen der ersten Mörtellage kann RÖFIX SismaCalce erneut aufgespritzt werden, um eine Schicht herzustellen, die die erste Putzschicht mit Gewebeeinlage mit mindestens 5 mm überdeckt (Gesamtstärke mindestens 8 mm).

**Angaben im Positionsstichwort.**

Im Positionsstichwort sind Produkt- und Herstellerbezeichnungen angegeben.

**Aufzahlungen:**

**Ergänzungen zur StLB HB-022+ABK-020****Ausschreibungstexte ZZZ**

Leistungsverzeichnis

gedruckt am 15.11.2023  
LB-HB-022+ABK-020 Preisangaben in EUR

Aufzahlungspositionen (Az) beschreiben Ergänzungen/Erweiterungen/Varianten zu vorangegangenen Positionen (Leistungen) und werden nur aus dem System oder der Auswahl von Produkten des Herstellers der Grundposition angeboten bzw. ausgeführt.

10.XJ 00 + Folgende Angaben und Anforderungen an die Art und Weise der Leistungserbringung gelten als vereinbart und sind in die Einheitspreise einkalkuliert.

**10.XJ 00A + Material/Erzeugnis n.W.AN zu 10XJ**

Das Verwenden nachstehend angebotener Materialien/Erzeugnisse zu den angegebenen Positionen dieser ULG wird vereinbart:

Betrifft Position(en):

Material/Erzeugnis nach Wahl des Auftragnehmers (AN).

Angeboten: (.....)

**10.XJ 00B + Material/Erzeugnis Beispiel AG zu 10XJ**

Das Verwenden nachstehend angebotener Materialien/Erzeugnisse zu den angegebenen Positionen dieser ULG wird vereinbart:

Betrifft Position(en):

Beispielhaftes Material/Erzeugnis:

Angeboten ist das beispielhafte oder ein Material/Erzeugnis gleichwertiger Art.

Kriterien der Gleichwertigkeit:

Angeboten: (.....)

**10.XK + Kleinflächige Betonsanierung (RÖFIX)**

Version 2021-07

**Im Folgenden ist das Liefern und Einbauen beschrieben.**

**Verarbeitungsrichtlinien:**

Es gelten die einschlägigen Bestimmungen und die Verarbeitungshinweise des Herstellers. Es werden nur die dem System zugehörigen Bauteile und Materialien verwendet.

**Leistungsumfang/Einkalkulierte Leistungen:**

Die Montage einschließlich aller Befestigungsmittel ist in die Einheitspreise einkalkuliert.

**Fassadeneinbettungsmörtel RÖFIX SismaCalce:**

Einbettungsmörtel auf NHL und Weißzementbasis für RÖFIX SismaCalce Erdbebenschutz. Frei von Portlandzement, Maschinenverarbeitbar, Faserarmiert, Organische Anteile 5%. Körnung 1,2 mm, Mindestputzdicke 8 mm.

RÖFIX SismaCalce Einbettungsmörtel oder gleichwertig.

**Erdbebenschutzgewirke RÖFIX SismaProtect:**

Multiaxiales-Hybrid Hightec Gewirke für das RÖFIX SismaCalce Erdbebenschutz System.

Alkaliresistent, Rohdichte im Mittel 0,375 kg/m<sup>2</sup>

RÖFIX SismaProtect Erdbebengewirke oder gleichwertig.

**Anmachen von Putz und maschinelle Verarbeitung:**

Putz mindestens 3 mm aufspritzen, das RÖFIX SismaProtect Erdbebenschutzgewirke in den frischen Mörtel einbetten. Gleich nach dem Ansteifen der ersten Mörtellage kann RÖFIX SismaCalce erneut aufgespritzt werden, um eine Schicht herzustellen, die die erste Putzschicht mit Gewebereinlage mit mindestens 5 mm überdeckt (Gesamtstärke mindestens 8 mm).

**Ergänzungen zur StLB HB-022+ABK-020****Ausschreibungstexte ZZZ**

Leistungsverzeichnis

gedruckt am 15.11.2023  
LB-HB-022+ABK-020 Preisangaben in EUR**Angaben im Positionsstichwort.**

Im Positionsstichwort sind Produkt- und Herstellerbezeichnungen angegeben.

**Aufzählungen:**

Aufzählungspositionen (Az) beschreiben Ergänzungen/Erweiterungen/Varianten zu vorangegangenen Positionen (Leistungen) und werden nur aus dem System oder der Auswahl von Produkten des Herstellers der Grundposition angeboten bzw. ausgeführt.

10.XK 00 + Folgende Angaben und Anforderungen an die Art und Weise der Leistungserbringung gelten als vereinbart und sind in die Einheitspreise einkalkuliert.

**10.XK 00A + Material/Erzeugnis n.W.AN zu 10XK**

Das Verwenden nachstehend angebotener Materialien/Erzeugnisse zu den angegebenen Positionen dieser ULG wird vereinbart:

Betrifft Position(en):

Material/Erzeugnis nach Wahl des Auftragnehmers (AN).

Angeboten: (.....)

**10.XK 00B + Material/Erzeugnis Beispiel AG zu 10XK**

Das Verwenden nachstehend angebotener Materialien/Erzeugnisse zu den angegebenen Positionen dieser ULG wird vereinbart:

Betrifft Position(en):

Beispielhaftes Material/Erzeugnis:

Angeboten ist das beispielhafte oder ein Material/Erzeugnis gleichwertiger Art.

Kriterien der Gleichwertigkeit:

Angeboten: (.....)

**10.Y1 + Vorarbeiten (SYNTHESA)**

Version: 2021-10

**Verarbeitungsrichtlinien:**

Die Vorgaben und die Verarbeitungsrichtlinien des Herstellers sind einzuhalten.

Im Übrigen verweisen wir auf unsere jeweils letztgültigen technischen Dokumentationen hin.

**Verbrauchswerte – Farbdarstellungen/Strukturen:**

Alle in den Positionen angegebenen Verbrauchswerte dienen nur als Richtlinie und sind von der Beschaffenheit des jeweiligen Untergrundes und der Art der Applikation abhängig. Verbindliche Verbrauchswerte sind am Objekt zu ermitteln.

Farb- und Strukturabbildungen dienen lediglich als grobe Orientierung. Im Druckverfahren reproduzierte Farben und Strukturen können aus drucktechnischen Gründen deutlich von den realen Farben und Strukturen abweichen. Die Abbildungen ersetzen keinesfalls die Originalmuster.

**Leistungsumfang/einkalkulierte Leistungen:**

Unter dem Begriff "**Entsorgen**" ist das Laden, Abtransportieren, Verwerten, Deponieren oder Entsorgen der Baurestmassen zu verstehen.

Abbruchmaterial geht in das Eigentum des Auftragnehmers über.

Für das ordnungsgemäße Verwerten, Deponieren oder Entsorgen werden, den Gesetzen und Verordnungen entsprechend, Nachweise erbracht. Nachweise werden dem Auftraggeber spätestens mit der Schlussrechnung übergeben.

Bei unerwartetem Antreffen von gefährlichem Abfall wird der Auftraggeber verständigt und eine gesonderte Regelung vereinbart.

10.Y1 00 + Folgende Angaben und Anforderungen an die Art und Weise der Leistungserbringung gelten als vereinbart und sind in die Einheitspreise einkalkuliert.

**Ergänzungen zur StLB HB-022+ABK-020****Ausschreibungstexte ZZZ**

Leistungsverzeichnis

gedruckt am 15.11.2023  
LB-HB-022+ABK-020 Preisangaben in EUR**10.Y1 00A + Material/Erzeugnis n.W.AN zu 10Y1**

Das Verwenden nachstehend angebotener Materialien/Erzeugnisse zu den angegebenen Positionen dieser ULG wird vereinbart:

Betrifft Position(en):

Material/Erzeugnis nach Wahl des Auftragnehmers (AN).

Angeboten: (.....)

**10.Y1 00B + Material/Erzeugnis Beispiel AG zu 10Y1**

Das Verwenden nachstehend angebotener Materialien/Erzeugnisse zu den angegebenen Positionen dieser ULG wird vereinbart:

Betrifft Position(en):

Beispielhaftes Material/Erzeugnis:

Angeboten ist das beispielhafte oder ein Material/Erzeugnis gleichwertiger Art.

Kriterien der Gleichwertigkeit:

Angeboten: (.....)

**10.Y2 + Fassadenunterputz (SYNTHESA)**

Version: 2018-09

**Verarbeitungsrichtlinien:**

Die Vorgaben und die Verarbeitungsrichtlinien des Herstellers sind einzuhalten.

Im Übrigen verweisen wir auf unsere jeweils letztgültigen technischen Dokumentationen hin.

**Verbrauchswerte – Farbdarstellungen/Strukturen:**

Alle in den Positionen angegebenen Verbrauchswerte dienen nur als Richtlinie und sind von der Beschaffenheit des jeweiligen Untergrundes und der Art der Applikation abhängig. Verbindliche Verbrauchswerte sind am Objekt zu ermitteln.

Farb- und Strukturabbildungen dienen lediglich als grobe Orientierung. Im Druckverfahren reproduzierte Farben und Strukturen können aus drucktechnischen Gründen deutlich von den realen Farben und Strukturen abweichen. Die Abbildungen ersetzen keinesfalls die Originalmuster.

**Leistungsumfang/einkalkulierte Leistungen:**

Unter dem Begriff "**Entsorgen**" ist das Laden, Abtransportieren, Verwerten, Deponieren oder Entsorgen der Baurestmassen zu verstehen.

Abbruchmaterial geht in das Eigentum des Auftragnehmers über.

Für das ordnungsgemäße Verwerten, Deponieren oder Entsorgen werden, den Gesetzen und Verordnungen entsprechend, Nachweise erbracht. Nachweise werden dem Auftraggeber spätestens mit der Schlussrechnung übergeben.

Bei unerwartetem Antreffen von gefährlichem Abfall wird der Auftraggeber verständigt und eine gesonderte Regelung vereinbart.

10.Y2 00 + Folgende Angaben und Anforderungen an die Art und Weise der Leistungserbringung gelten als vereinbart und sind in die Einheitspreise einkalkuliert.

**10.Y2 00A + Material/Erzeugnis n.W.AN zu 10Y2**

Das Verwenden nachstehend angebotener Materialien/Erzeugnisse zu den angegebenen Positionen dieser ULG wird vereinbart:

Betrifft Position(en):

Material/Erzeugnis nach Wahl des Auftragnehmers (AN).

Angeboten: (.....)

**10.Y2 00B + Material/Erzeugnis Beispiel AG zu 10Y2**

Das Verwenden nachstehend angebotener Materialien/Erzeugnisse zu den angegebenen Positionen dieser ULG wird vereinbart:

**Ergänzungen zur StLB HB-022+ABK-020****Ausschreibungstexte ZZZ**

Leistungsverzeichnis

gedruckt am 15.11.2023

LB-HB-022+ABK-020

Preisangaben in EUR

Betrifft Position(en):

Beispielhaftes Material/Erzeugnis:

Angeboten ist das beispielhafte oder ein Material/Erzeugnis gleichwertiger Art.

Kriterien der Gleichwertigkeit:

Angeboten: (.....)

**10.Y3 + Fassadenoberputze KZM (SYNTHESA)**

Version: 2019-10

**Verarbeitungsrichtlinien:**

Die Vorgaben und die Verarbeitungsrichtlinien des Herstellers sind einzuhalten.  
Im Übrigen verweisen wir auf unsere jeweils letztgültigen technischen Dokumentationen hin.

**Verbrauchswerte – Farbdarstellungen/Strukturen:**

Alle in den Positionen angegebenen Verbrauchswerte dienen nur als Richtlinie und sind von der Beschaffenheit des jeweiligen Untergrundes und der Art der Applikation abhängig. Verbindliche Verbrauchswerte sind am Objekt zu ermitteln.

Farb- und Strukturabbildungen dienen lediglich als grobe Orientierung. Im Druckverfahren reproduzierte Farben und Strukturen können aus drucktechnischen Gründen deutlich von den realen Farben und Strukturen abweichen. Die Abbildungen ersetzen keinesfalls die Originalmuster.

**Aufzählungen/Zubehör:**

Positionen für Aufzählungen (Az) und Zubehör beschreiben Varianten/Ergänzungen/Erweiterungen zu vorangegangenen Positionen (Leistungen) und werden nur aus dem System oder der Auswahl von Produkten des Herstellers der Grundposition angeboten bzw. ausgeführt.

**Leistungsumfang/einkalkulierte Leistungen:**

Unter dem Begriff "**Entsorgen**" ist das Laden, Abtransportieren, Verwerten, Deponieren oder Entsorgen der Baurestmassen zu verstehen.

Abbruchmaterial geht in das Eigentum des Auftragnehmers über.

Für das ordnungsgemäße Verwerten, Deponieren oder Entsorgen werden, den Gesetzen und Verordnungen entsprechend, Nachweise erbracht. Nachweise werden dem Auftraggeber spätestens mit der Schlussrechnung übergeben.

Bei unerwartetem Antreffen von gefährlichem Abfall wird der Auftraggeber verständigt und eine gesonderte Regelung vereinbart.

10.Y3 00 + Folgende Angaben und Anforderungen an die Art und Weise der Leistungserbringung gelten als vereinbart und sind in die Einheitspreise einkalkuliert.

**10.Y3 00A + Material/Erzeugnis n.W.AN zu 10Y3**

Das Verwenden nachstehend angebotener Materialien/Erzeugnisse zu den angegebenen Positionen dieser ULG wird vereinbart:

Betrifft Position(en):

Material/Erzeugnis nach Wahl des Auftragnehmers (AN).

Angeboten: (.....)

**10.Y3 00B + Material/Erzeugnis Beispiel AG zu 10Y3**

Das Verwenden nachstehend angebotener Materialien/Erzeugnisse zu den angegebenen Positionen dieser ULG wird vereinbart:

Betrifft Position(en):

Beispielhaftes Material/Erzeugnis:

Angeboten ist das beispielhafte oder ein Material/Erzeugnis gleichwertiger Art.

Kriterien der Gleichwertigkeit:

Angeboten: (.....)



**Ergänzungen zur StLB HB-022+ABK-020****Ausschreibungstexte ZZZ**

Leistungsverzeichnis

gedruckt am 15.11.2023  
LB-HB-022+ABK-020 Preisangaben in EUR**10.Y4 + Fassaden-Dünnpütze (SYNTHESA)**

Version: 2022-03

**Verarbeitungsrichtlinien:**

Die Vorgaben und die Verarbeitungsrichtlinien des Herstellers sind einzuhalten.  
Im Übrigen verweisen wir auf unsere jeweils letztgültigen technischen Dokumentationen hin.

**Verbrauchswerte – Farbdarstellungen/Strukturen:**

Alle in den Positionen angegebenen Verbrauchswerte dienen nur als Richtlinie und sind von der Beschaffenheit des jeweiligen Untergrundes und der Art der Applikation abhängig. Verbindliche Verbrauchswerte sind am Objekt zu ermitteln.

Farb- und Strukturabbildungen dienen lediglich als grobe Orientierung. Im Druckverfahren reproduzierte Farben und Strukturen können aus drucktechnischen Gründen deutlich von den realen Farben und Strukturen abweichen. Die Abbildungen ersetzen keinesfalls die Originalmuster.

**Aufzählungen/Zubehör:**

Positionen für Aufzählungen (Az) und Zubehör beschreiben Varianten/Ergänzungen/Erweiterungen zu vorangegangenen Positionen (Leistungen) und werden nur aus dem System oder der Auswahl von Produkten des Herstellers der Grundposition angeboten bzw. ausgeführt.

**Leistungsumfang/einkalkulierte Leistungen:**

Unter dem Begriff "**Entsorgen**" ist das Laden, Abtransportieren, Verwerten, Deponieren oder Entsorgen der Baurestmassen zu verstehen.

Abbruchmaterial geht in das Eigentum des Auftragnehmers über.

Für das ordnungsgemäße Verwerten, Deponieren oder Entsorgen werden, den Gesetzen und Verordnungen entsprechend, Nachweise erbracht. Nachweise werden dem Auftraggeber spätestens mit der Schlussrechnung übergeben.

Bei unerwartetem Antreffen von gefährlichem Abfall wird der Auftraggeber verständigt und eine gesonderte Regelung vereinbart.

10.Y4 00 + Folgende Angaben und Anforderungen an die Art und Weise der Leistungserbringung gelten als vereinbart und sind in die Einheitspreise einkalkuliert.

**10.Y4 00A + Material/Erzeugnis n.W.AN zu 10Y4**

Das Verwenden nachstehend angebotener Materialien/Erzeugnisse zu den angegebenen Positionen dieser ULG wird vereinbart:

Betrifft Position(en): \_\_\_\_\_

Material/Erzeugnis nach Wahl des Auftragnehmers (AN).

Angeboten: (.....)

**10.Y4 00B + Material/Erzeugnis Beispiel AG zu 10Y4**

Das Verwenden nachstehend angebotener Materialien/Erzeugnisse zu den angegebenen Positionen dieser ULG wird vereinbart:

Betrifft Position(en): \_\_\_\_\_

Beispielhaftes Material/Erzeugnis: \_\_\_\_\_

Angeboten ist das beispielhafte oder ein Material/Erzeugnis gleichwertiger Art.

Kriterien der Gleichwertigkeit: \_\_\_\_\_

Angeboten: (.....)

**10.Y5 + Sanierputzsystem (SYNTHESA)**

Version: 2021-10

**Verarbeitungsrichtlinien:**

Die Vorgaben und die Verarbeitungsrichtlinien des Herstellers sind einzuhalten. zusätzlich gelten die Bestimmungen sowie der Vorgaben der WTA-Merkblätter in der letztgültigen Fassung, soweit diese nicht durch das Leistungsverzeichnis oder sonstige Bedingungen eingeschränkt oder



**Ergänzungen zur StLB HB-022+ABK-020****Ausschreibungstexte ZZZ**

Leistungsverzeichnis

gedruckt am 15.11.2023

LB-HB-022+ABK-020

Preisangaben in EUR

aufgehoben werden. Im Übrigen verweisen wir auf unsere jeweils letztgültigen technischen Dokumentationen hin.

Die Verarbeitungsrichtlinien des Produkterzeugers werden eingehalten. Nach der Untergrundvorbereitung ist der Untergrund sauber, fest, haftfähig, frei von losen Teilen, Zementschlämme und trennend wirkenden Substanzen. Mürbe Mauerwerksfugen sind ca. 20 mm tief freizulegen. Die Herstellervorschriften der jeweiligen Produkte sind Bestandteile der Ausschreibung. Bei Überarbeitung werden die nach Herstellervorschrift angegebenen Trocknungszeiten eingehalten.

**Berücksichtigung der Wittereinflüsse:**

Sanierputze-WTA sind mineralische Putze und erfordern besonders bei trockener Witterung, Wind- und Sonneneinfall eine Nachbehandlung. Die Putze sind vor zu schneller Austrocknung zu schützen. Wird dem Putz frühzeitig das Anmachwasser entzogen, so wird der Abbindeverlauf und somit die Festigkeitsentwicklung gestört. Es kommt zu Rissbildungen und Absandungen. Gegebenenfalls sind die Flächen durch vorsichtiges Benetzen mit Wasser feucht zu halten und eventuell zu beschatten, damit sie nicht zu schnell austrocknen. Um Risse zu vermeiden, Räume werden während der Aushärtung von Sanierputzen nicht kurzfristig aufgeheizt.

Wenn bei den zu bearbeitenden Außenflächen Nachfröste zu erwarten sind, kann mit den Arbeiten nicht begonnen werden..

In Kellerräumen herrscht, insbesondere in den Sommermonaten, bei und kurz nach der Verarbeitung eine sehr hohe Luftfeuchtigkeit. Der Sanierputz erhärtet zwar, wird jedoch nicht trocken. Dadurch kann sich die Hydrophobierung nicht ausbilden. Über den durchgehenden Feuchtigkeitsfilm können die Salze vom Untergrund an die Oberfläche gelangen. Es ist somit darauf zu achten, dass die hohe Raumfeuchtigkeit abgeführt wird und somit eine Austrocknung des Putzes erfolgen kann. Dies kann durch Lüften, Entfeuchten oder gegebenenfalls vorsichtiges Heizen geschehen. Die relative Luftfeuchtigkeit soll in dieser Phase <65% sein. Bei Bauteilen, die zum Zeitpunkt der Anbotstellung nicht oder nur unzulänglich begehbar beziehungsweise einsehbar waren, wird die Schadensfeststellung sowie der Ausführungsumfang erst nach direkter Begehbarkeit (z.B. Gerüst, Fahrkorb, Fahrbühne etc.) und Prüfung des Untergrundes festgelegt und dem Auftraggeber schriftlich vorgelegt.

Materialverbräuche sind den technischen Merkblättern zu entnehmen beziehungsweise durch Musterflächen zu ermitteln.

**Verbrauchswerte – Farbdarstellungen/Strukturen:**

Alle in den Positionen angegebenen Verbrauchswerte dienen nur als Richtlinie und sind von der Beschaffenheit des jeweiligen Untergrundes und der Art der Applikation abhängig. Verbindliche Verbrauchswerte sind am Objekt zu ermitteln.

Farb- und Strukturabbildungen dienen lediglich als grobe Orientierung. Im Druckverfahren reproduzierte Farben und Strukturen können aus drucktechnischen Gründen deutlich von den realen Farben und Strukturen abweichen. Die Abbildungen ersetzen keinesfalls die Originalmuster.

**Aufzahlungen/Zubehör:**

Positionen für Aufzahlungen (Az) und Zubehör beschreiben Varianten/Ergänzungen/Erweiterungen zu vorangegangenen Positionen (Leistungen) und werden nur aus dem System oder der Auswahl von Produkten des Herstellers der Grundposition angeboten bzw. ausgeführt.

**Leistungsumfang/einkalkulierte Leistungen:**

Unter dem Begriff "**Entsorgen**" ist das Laden, Abtransportieren, Verwerten, Deponieren oder Entsorgen der Baurestmassen zu verstehen.

Abbruchmaterial geht in das Eigentum des Auftragnehmers über.

Für das ordnungsgemäße Verwerten, Deponieren oder Entsorgen werden, den Gesetzen und Verordnungen entsprechend, Nachweise erbracht. Nachweise werden dem Auftraggeber spätestens mit der Schlussrechnung übergeben.

Bei unerwartetem Antreffen von gefährlichem Abfall wird der Auftraggeber verständigt und eine gesonderte Regelung vereinbart.

- 10.Y5 00 + Folgende Angaben und Anforderungen an die Art und Weise der Leistungserbringung gelten als vereinbart und sind in die Einheitspreise einkalkuliert:

Das angebotene Sanierputzsystem entspricht der ÖNORM B 3345 sowie der WTA Richtlinie

**Ergänzungen zur StLB HB-022+ABK-020****Ausschreibungstexte ZZZ**

Leistungsverzeichnis

gedruckt am 15.11.2023

LB-HB-022+ABK-020

Preisangaben in EUR

(WTA-Richtlinien - Wissenschaftlich-Technische AG für Bauwerkserhaltung und Denkmalpflege e.V.).

Die Ausführung einlagig oder mehrlagig ist im Pos.STW angegeben

**10.Y5 00D + Material/Erzeugnis n.W.AN zu 10Y5**

Das Verwenden nachstehend angebotener Materialien/Erzeugnisse zu den angegebenen Positionen dieser ULG wird vereinbart:

Betrifft Position(en):

Material/Erzeugnis nach Wahl des Auftragnehmers (AN).

Angeboten: (.....)

**10.Y5 00E + Material/Erzeugnis Beispiel AG zu 10Y5**

Das Verwenden nachstehend angebotener Materialien/Erzeugnisse zu den angegebenen Positionen dieser ULG wird vereinbart:

Betrifft Position(en):

Beispielhaftes Material/Erzeugnis:

Angeboten ist das beispielhafte oder ein Material/Erzeugnis gleichwertiger Art.

Kriterien der Gleichwertigkeit:

Angeboten: (.....)

**10.Y6 + Arbeiten in der Baudenkmalpflege (SYNTHESE)**

Version: 2019-06

**Verarbeitungsrichtlinien:**

Die Vorgaben und die Verarbeitungsrichtlinien des Herstellers sind einzuhalten.

Im Übrigen verweisen wir auf unsere jeweils letztgültigen technischen Dokumentationen hin.

**Verbrauchswerte – Farbdarstellungen/Strukturen:**

Alle in den Positionen angegebenen Verbrauchswerte dienen nur als Richtlinie und sind von der Beschaffenheit des jeweiligen Untergrundes und der Art der Applikation abhängig. Verbindliche Verbrauchswerte sind am Objekt zu ermitteln.

Farb- und Strukturabbildungen dienen lediglich als grobe Orientierung. Im Druckverfahren reproduzierte Farben und Strukturen können aus drucktechnischen Gründen deutlich von den realen Farben und Strukturen abweichen. Die Abbildungen ersetzen keinesfalls die Originalmuster.

**Hinweis:**

Der Auftragnehmer verpflichtet sich für die vorgesehenen Arbeiten nur einschlägig erfahrene Fachkräfte einzusetzen.

Vor der Durchführung der Arbeiten aller wesentlichen Instandsetzungsarbeiten, sind Musterflächen anzulegen und erst nach Freigabe der Bauleitung, zuständigen Behörde, bzw. BDA und Bauherrn, darf mit der Durchführung

**Aufzahlungen/Zubehör:**

Positionen für Aufzahlungen (Az) und Zubehör beschreiben

Varianten/Ergänzungen/Erweiterungen zu vorangegangenen Positionen (Leistungen) und werden nur aus dem System oder der Auswahl von Produkten des Herstellers der Grundposition angeboten bzw. ausgeführt.

**Leistungsumfang/einkalkulierte Leistungen:**

Unter dem Begriff "**Entsorgen**" ist das Laden, Abtransportieren, Verwerten, Deponieren oder Entsorgen der Baurestmassen zu verstehen.

Abbruchmaterial geht in das Eigentum des Auftragnehmers über.

Für das ordnungsgemäße Verwerten, Deponieren oder Entsorgen werden, den Gesetzen und Verordnungen entsprechend, Nachweise erbracht. Nachweise werden dem Auftraggeber spätestens mit der Schlussrechnung übergeben.

Bei unerwartetem Antreffen von gefährlichem Abfall wird der Auftraggeber verständigt und eine gesonderte Regelung vereinbart.

**Ergänzungen zur StLB HB-022+ABK-020****Ausschreibungstexte ZZZ**

Leistungsverzeichnis

gedruckt am 15.11.2023

LB-HB-022+ABK-020

Preisangaben in EUR

10.Y6 00 + Folgende Angaben und Anforderungen an die Art und Weise der Leistungserbringung gelten als vereinbart und sind in die Einheitspreise einkalkuliert.

**10.Y6 00A + Material/Erzeugnis n.W.AN zu 10Y6**

Das Verwenden nachstehend angebotener Materialien/Erzeugnisse zu den angegebenen Positionen dieser ULG wird vereinbart:

Betrifft Position(en): \_\_\_\_\_

Material/Erzeugnis nach Wahl des Auftragnehmers (AN).

Angeboten: (.....)

**10.Y6 00B + Material/Erzeugnis Beispiel AG zu 10Y6**

Das Verwenden nachstehend angebotener Materialien/Erzeugnisse zu den angegebenen Positionen dieser ULG wird vereinbart:

Betrifft Position(en): \_\_\_\_\_

Beispielhaftes Material/Erzeugnis: \_\_\_\_\_

Angeboten ist das beispielhafte oder ein Material/Erzeugnis gleichwertiger Art.

Kriterien der Gleichwertigkeit: \_\_\_\_\_

Angeboten: (.....)

**10.Y7 + Putzträgersystem Fassade (SYNTHESA)**

Version: 2021-10

**Verarbeitungsrichtlinien:**

Die Vorgaben und die Verarbeitungsrichtlinien des Herstellers sind einzuhalten.

Im Übrigen verweisen wir auf unsere jeweils letztgültigen technischen Dokumentationen hin.

**Verbrauchswerte – Farbdarstellungen/Strukturen:**

Alle in den Positionen angegebenen Verbrauchswerte dienen nur als Richtlinie und sind von der Beschaffenheit des jeweiligen Untergrundes und der Art der Applikation abhängig. Verbindliche Verbrauchswerte sind am Objekt zu ermitteln.

Farb- und Strukturabbildungen dienen lediglich als grobe Orientierung. Im Druckverfahren reproduzierte Farben und Strukturen können aus drucktechnischen Gründen deutlich von den realen Farben und Strukturen abweichen. Die Abbildungen ersetzen keinesfalls die Originalmuster.

**Leistungsumfang/einkalkulierte Leistungen:**

Unter dem Begriff "**Entsorgen**" ist das Laden, Abtransportieren, Verwerten, Deponieren oder Entsorgen der Baurestmassen zu verstehen.

Abbruchmaterial geht in das Eigentum des Auftragnehmers über.

Für das ordnungsgemäße Verwerten, Deponieren oder Entsorgen werden, den Gesetzen und Verordnungen entsprechend, Nachweise erbracht. Nachweise werden dem Auftraggeber spätestens mit der Schlussrechnung übergeben.

Bei unerwartetem Antreffen von gefährlichem Abfall wird der Auftraggeber verständigt und eine gesonderte Regelung vereinbart.

10.Y7 00 + Folgende Angaben und Anforderungen an die Art und Weise der Leistungserbringung gelten als vereinbart und sind in die Einheitspreise einkalkuliert.

**10.Y7 00A + Material/Erzeugnis n.W.AN zu 10Y7**

Das Verwenden nachstehend angebotener Materialien/Erzeugnisse zu den angegebenen Positionen dieser ULG wird vereinbart:

Betrifft Position(en): \_\_\_\_\_

Material/Erzeugnis nach Wahl des Auftragnehmers (AN).

Angeboten: (.....)

**Ergänzungen zur StLB HB-022+ABK-020****Ausschreibungstexte ZZZ**

Leistungsverzeichnis

gedruckt am 15.11.2023  
LB-HB-022+ABK-020 Preisangaben in EUR**10.Y7 00B + Material/Erzeugnis Beispiel AG zu 10Y7**

Das Verwenden nachstehend angebotener Materialien/Erzeugnisse zu den angegebenen Positionen dieser ULG wird vereinbart:

Betrifft Position(en):

Beispielhaftes Material/Erzeugnis:

Angeboten ist das beispielhafte oder ein Material/Erzeugnis gleichwertiger Art.

Kriterien der Gleichwertigkeit:

Angeboten: (. . . . .)

**10.Y8 + Schall u. Wärmeschutz innen Putzträgersystem (SYNTHESA)**

Version: 2022-03

**Verarbeitungsrichtlinien:**

Die Vorgaben und die Verarbeitungsrichtlinien des Herstellers sind einzuhalten.

Im Übrigen verweisen wir auf unsere jeweils letztgültigen technischen Dokumentationen hin.

**Verbrauchswerte – Farbdarstellungen/Strukturen:**

Alle in den Positionen angegebenen Verbrauchswerte dienen nur als Richtlinie und sind von der Beschaffenheit des jeweiligen Untergrundes und der Art der Applikation abhängig. Verbindliche Verbrauchswerte sind am Objekt zu ermitteln.

Farb- und Strukturabbildungen dienen lediglich als grobe Orientierung. Im Druckverfahren reproduzierte Farben und Strukturen können aus drucktechnischen Gründen deutlich von den realen Farben und Strukturen abweichen. Die Abbildungen ersetzen keinesfalls die Originalmuster.

**Leistungsumfang/einkalkulierte Leistungen:**

Unter dem Begriff "Entsorgen" ist das Laden, Abtransportieren, Verwerten, Deponieren oder Entsorgen der Baurestmassen zu verstehen.

Abbruchmaterial geht in das Eigentum des Auftragnehmers über.

Für das ordnungsgemäße Verwerten, Deponieren oder Entsorgen werden, den Gesetzen und Verordnungen entsprechend, Nachweise erbracht. Nachweise werden dem Auftraggeber spätestens mit der Schlussrechnung übergeben.

Bei unerwartetem Antreffen von gefährlichem Abfall wird der Auftraggeber verständigt und eine gesonderte Regelung vereinbart.

10.Y8 00 + Folgende Angaben und Anforderungen an die Art und Weise der Leistungserbringung gelten als vereinbart und sind in die Einheitspreise einkalkuliert.

**10.Y8 00A + Material/Erzeugnis n.W.AN zu 10Y8**

Das Verwenden nachstehend angebotener Materialien/Erzeugnisse zu den angegebenen Positionen dieser ULG wird vereinbart:

Betrifft Position(en):

Material/Erzeugnis nach Wahl des Auftragnehmers (AN).

Angeboten: (. . . . .)

**10.Y8 00B + Material/Erzeugnis Beispiel AG zu 10Y8**

Das Verwenden nachstehend angebotener Materialien/Erzeugnisse zu den angegebenen Positionen dieser ULG wird vereinbart:

Betrifft Position(en):

Beispielhaftes Material/Erzeugnis:

Angeboten ist das beispielhafte oder ein Material/Erzeugnis gleichwertiger Art.

Kriterien der Gleichwertigkeit:

Angeboten: (. . . . .)

**Ergänzungen zur StLB HB-022+ABK-020****Ausschreibungstexte ZZZ**

Leistungsverzeichnis

gedruckt am 15.11.2023  
LB-HB-022+ABK-020 Preisangaben in EUR**10.Y9 + Innenputze (SYNTHESA)**

Version: 2022-03

**Verarbeitungsrichtlinien:**

Die Vorgaben und die Verarbeitungsrichtlinien des Herstellers sind einzuhalten.  
Im Übrigen verweisen wir auf unsere jeweils letztgültigen technischen Dokumentationen hin.

**Verbrauchswerte – Farbdarstellungen/Strukturen:**

Alle in den Positionen angegebenen Verbrauchswerte dienen nur als Richtlinie und sind von der Beschaffenheit des jeweiligen Untergrundes und der Art der Applikation abhängig. Verbindliche Verbrauchswerte sind am Objekt zu ermitteln.

Farb- und Strukturabbildungen dienen lediglich als grobe Orientierung. Im Druckverfahren reproduzierte Farben und Strukturen können aus drucktechnischen Gründen deutlich von den realen Farben und Strukturen abweichen. Die Abbildungen ersetzen keinesfalls die Originalmuster.

**Aufzahlungen/Zubehör:**

Positionen für Aufzahlungen (Az) und Zubehör beschreiben Varianten/Ergänzungen/Erweiterungen zu vorangegangenen Positionen (Leistungen) und werden nur aus dem System oder der Auswahl von Produkten des Herstellers der Grundposition angeboten bzw. ausgeführt.

**Leistungsumfang/einkalkulierte Leistungen:**

Unter dem Begriff "**Entsorgen**" ist das Laden, Abtransportieren, Verwerten, Deponieren oder Entsorgen der Baurestmassen zu verstehen.

Abbruchmaterial geht in das Eigentum des Auftragnehmers über.

Für das ordnungsgemäße Verwerten, Deponieren oder Entsorgen werden, den Gesetzen und Verordnungen entsprechend, Nachweise erbracht. Nachweise werden dem Auftraggeber spätestens mit der Schlussrechnung übergeben.

Bei unerwartetem Antreffen von gefährlichem Abfall wird der Auftraggeber verständigt und eine gesonderte Regelung vereinbart.

10.Y9 00 + Folgende Angaben und Anforderungen an die Art und Weise der Leistungserbringung gelten als vereinbart und sind in die Einheitspreise einkalkuliert.

**10.Y9 00A + Material/Erzeugnis n.W.AN zu 10Y9**

Das Verwenden nachstehend angebotener Materialien/Erzeugnisse zu den angegebenen Positionen dieser ULG wird vereinbart:

Betrifft Position(en):                     

Material/Erzeugnis nach Wahl des Auftragnehmers (AN).

Angeboten: (                    )

**10.Y9 00B + Material/Erzeugnis Beispiel AG zu 10Y9**

Das Verwenden nachstehend angebotener Materialien/Erzeugnisse zu den angegebenen Positionen dieser ULG wird vereinbart:

Betrifft Position(en):                     

Beispielhaftes Material/Erzeugnis:                                     

Angeboten ist das beispielhafte oder ein Material/Erzeugnis gleichwertiger Art.

Kriterien der Gleichwertigkeit:                                     

Angeboten: (                    )

**Ergänzungen zur StLB HB-022+ABK-020****Ausschreibungstexte ZZZ**

Leistungsverzeichnis

gedruckt am 15.11.2023  
LB-HB-022+ABK-020 Preisangaben in EUR

11

**Estricharbeiten**

Version 022 (2021-12)

Soweit in Vorbemerkungen oder Positionstexten nicht anders angegeben, gelten für alle Leistungen dieser Gruppe folgende Regelungen:

**1. Begriffe:**

Im Folgenden sind unter schwimmenden Estrichen sowohl schwimmende als auch Estriche auf Trennlage (gleitende Estriche) zu verstehen.

**2. Einkalkulierte Leistungen:**

Folgende Leistungen sind (ergänzend zu den Nebenleistungen gemäß ÖNORM) in die Einheitspreise einkalkuliert:

- Herstellen von Estrichen auf vorhandenem Gefälle bis zu einer Neigung von 5 Prozent, ausgenommen Fließestriche
- Ausbilden von Ichsen und Graten
- Ausfüllen von Einbauteilen (z.B. Deckeln) mit Estrichmaterial bei einer gleichzeitigen Estrichherstellung
- Herstellen von Schwindfugen
- Staubfreimachen, soweit bei der Herstellung der Verbundestriche nicht nass in nass gearbeitet wird

**3. Ausmaß- und Abrechnungsregeln:**

Preise gelten ohne Unterschied der Art der Ausführung (z.B. händisch oder maschinell).

11.0P

**+ Zusätzliche Vorbemerkungen (PCI)**

Version: 2018

**Verarbeitungsrichtlinien:**

Die Verarbeitungsrichtlinien des Erzeugers werden eingehalten. Es werden nur die dem System zugehörigen Materialien verwendet.

11.0P 00

**+ Folgende Angaben und Anforderungen an die Art und Weise der Leistungserbringung gelten als vereinbart und sind in die Einheitspreise einkalkuliert.**

11.0P 00A

**+ Material/Erzeugnis n.W.AN zu 110P**

Das Verwenden nachstehend angebotener Materialien/Erzeugnisse zu den angegebenen Positionen dieser ULG wird vereinbart:

Betrifft Position(en): 

Material/Erzeugnis nach Wahl des Auftragnehmers (AN).

Angeboten: (.....)

11.0P 00B

**+ Material/Erzeugnis Beispiel AG zu 110P**

Das Verwenden nachstehend angebotener Materialien/Erzeugnisse zu den angegebenen Positionen dieser ULG wird vereinbart:

Betrifft Position(en): Beispielhaftes Material/Erzeugnis: 

Angeboten ist das beispielhafte oder ein Material/Erzeugnis gleichwertiger Art.

Kriterien der Gleichwertigkeit: 

Angeboten: (.....)

11.1P

**+ Vorbereiten des Untergrundes (PCI)**

Version: 2018-12

**Verarbeitungsrichtlinien:**

**Ergänzungen zur StLB HB-022+ABK-020****Ausschreibungstexte ZZZ**

Leistungsverzeichnis

gedruckt am 15.11.2023  
LB-HB-022+ABK-020 Preisangaben in EUR

Die Verarbeitungsrichtlinien des Erzeugers werden eingehalten. Es werden nur die dem System zugehörigen Materialien verwendet.

11.1P 00 + Folgende Angaben und Anforderungen an die Art und Weise der Leistungserbringung gelten als vereinbart und sind in die Einheitspreise einkalkuliert.

**11.1P 00A + Material/Erzeugnis n.W.AN zu 111P**

Das Verwenden nachstehend angebotener Materialien/Erzeugnisse zu den angegebenen Positionen dieser ULG wird vereinbart:

Betrifft Position(en):

Material/Erzeugnis nach Wahl des Auftragnehmers (AN).

Angeboten: (. . . . .)

**11.1P 00B + Material/Erzeugnis Beispiel AG zu 111P**

Das Verwenden nachstehend angebotener Materialien/Erzeugnisse zu den angegebenen Positionen dieser ULG wird vereinbart:

Betrifft Position(en):

Beispielhaftes Material/Erzeugnis:

Angeboten ist das beispielhafte oder ein Material/Erzeugnis gleichwertiger Art.

Kriterien der Gleichwertigkeit:

Angeboten: (. . . . .)

**11.21 Vorbereiten des Untergrundes**

Im Folgenden ist unter dem Begriff Entsorgen das Laden, Abtransportieren sowie das Verwerten, Deponieren oder Entsorgen der Baurestmassen zu verstehen.

11.21 00 + Folgende Angaben und Anforderungen an die Art und Weise der Leistungserbringung gelten als vereinbart und sind in die Einheitspreise einkalkuliert.

**11.21 00A + Material/Erzeugnis n.W.AN zu 1121**

Das Verwenden nachstehend angebotener Materialien/Erzeugnisse zu den angegebenen Positionen dieser ULG wird vereinbart:

Betrifft Position(en):

Material/Erzeugnis nach Wahl des Auftragnehmers (AN).

Angeboten: (. . . . .)

**11.21 00B + Material/Erzeugnis Beispiel AG zu 1121**

Das Verwenden nachstehend angebotener Materialien/Erzeugnisse zu den angegebenen Positionen dieser ULG wird vereinbart:

Betrifft Position(en):

Beispielhaftes Material/Erzeugnis:

Angeboten ist das beispielhafte oder ein Material/Erzeugnis gleichwertiger Art.

Kriterien der Gleichwertigkeit:

Angeboten: (. . . . .)

**11.22 Trenn-u.Dämmschichten****1. Einkalkulierte Leistungen:**

Folgende Leistungen sind (ergänzend zu den Nebenleistungen gemäß ÖNORM) in die Einheitspreise einkalkuliert:

**Ergänzungen zur StLB HB-022+ABK-020****Ausschreibungstexte ZZZ**

Leistungsverzeichnis

gedruckt am 15.11.2023  
LB-HB-022+ABK-020 Preisangaben in EUR

- Randstreifen

**2. Ausmaß- und Abrechnungsregeln:**

Mehrlagige Ausführungen von Dämmschichten (z.B. Wärme- plus Trittschalldämmung) werden kreuzweise verlegt und je Lage abgerechnet.

11.22 00 Folgende Angaben und Anforderungen an die Art und Weise der Leistungserbringung gelten als vereinbart und sind in die Einheitspreise einkalkuliert:

**11.22 00A + Material/Erzeugnis n.W.AN zu 1122**

Das Verwenden nachstehend angebotener Materialien/Erzeugnisse zu den angegebenen Positionen dieser ULG wird vereinbart:

Betrifft Position(en): \_\_\_\_\_

Material/Erzeugnis nach Wahl des Auftragnehmers (AN).

Angeboten: (.....)

**11.22 00B + Material/Erzeugnis Beispiel AG zu 1122**

Das Verwenden nachstehend angebotener Materialien/Erzeugnisse zu den angegebenen Positionen dieser ULG wird vereinbart:

Betrifft Position(en): \_\_\_\_\_

Beispielhaftes Material/Erzeugnis: \_\_\_\_\_

Angeboten ist das beispielhafte oder ein Material/Erzeugnis gleichwertiger Art.

Kriterien der Gleichwertigkeit: \_\_\_\_\_

Angeboten: (.....)

**11.23 Nutzestriche****Einkalkulierte Leistungen:**

Folgende Leistungen sind (ergänzend zu den Nebenleistungen gemäß ÖNORM) in die Einheitspreise einkalkuliert:

- Abschneiden der Randstreifen

11.23 00 Folgende Angaben und Anforderungen an die Art und Weise der Leistungserbringung gelten als vereinbart und sind in die Einheitspreise einkalkuliert:

**11.23 00A + Material/Erzeugnis n.W.AN zu 1123**

Das Verwenden nachstehend angebotener Materialien/Erzeugnisse zu den angegebenen Positionen dieser ULG wird vereinbart:

Betrifft Position(en): \_\_\_\_\_

Material/Erzeugnis nach Wahl des Auftragnehmers (AN).

Angeboten: (.....)

**11.23 00B + Material/Erzeugnis Beispiel AG zu 1123**

Das Verwenden nachstehend angebotener Materialien/Erzeugnisse zu den angegebenen Positionen dieser ULG wird vereinbart:

Betrifft Position(en): \_\_\_\_\_

Beispielhaftes Material/Erzeugnis: \_\_\_\_\_

Angeboten ist das beispielhafte oder ein Material/Erzeugnis gleichwertiger Art.

Kriterien der Gleichwertigkeit: \_\_\_\_\_

Angeboten: (.....)

**11.24 Unterlagsestriche**



**Ergänzungen zur StLB HB-022+ABK-020****Ausschreibungstexte ZZZ**

Leistungsverzeichnis

gedruckt am 15.11.2023

LB-HB-022+ABK-020

Preisangaben in EUR

11.24 00 Folgende Angaben und Anforderungen an die Art und Weise der Leistungserbringung gelten als vereinbart und sind in die Einheitspreise einkalkuliert:

**11.24 00A + Material/Erzeugnis n.W.AN zu 1124**

Das Verwenden nachstehend angebotener Materialien/Erzeugnisse zu den angegebenen Positionen dieser ULG wird vereinbart:

Betrifft Position(en): \_\_\_\_\_

Material/Erzeugnis nach Wahl des Auftragnehmers (AN).

Angeboten: (.....)

**11.24 00B + Material/Erzeugnis Beispiel AG zu 1124**

Das Verwenden nachstehend angebotener Materialien/Erzeugnisse zu den angegebenen Positionen dieser ULG wird vereinbart:

Betrifft Position(en): \_\_\_\_\_

Beispielhaftes Material/Erzeugnis: \_\_\_\_\_

Angeboten ist das beispielhafte oder ein Material/Erzeugnis gleichwertiger Art.

Kriterien der Gleichwertigkeit: \_\_\_\_\_

Angeboten: (.....)

**11.25 Sonstige Leistungen**

11.25 00 + Folgende Angaben und Anforderungen an die Art und Weise der Leistungserbringung gelten als vereinbart und sind in die Einheitspreise einkalkuliert.

**11.25 00A + Material/Erzeugnis n.W.AN zu 1125**

Das Verwenden nachstehend angebotener Materialien/Erzeugnisse zu den angegebenen Positionen dieser ULG wird vereinbart:

Betrifft Position(en): \_\_\_\_\_

Material/Erzeugnis nach Wahl des Auftragnehmers (AN).

Angeboten: (.....)

**11.25 00B + Material/Erzeugnis Beispiel AG zu 1125**

Das Verwenden nachstehend angebotener Materialien/Erzeugnisse zu den angegebenen Positionen dieser ULG wird vereinbart:

Betrifft Position(en): \_\_\_\_\_

Beispielhaftes Material/Erzeugnis: \_\_\_\_\_

Angeboten ist das beispielhafte oder ein Material/Erzeugnis gleichwertiger Art.

Kriterien der Gleichwertigkeit: \_\_\_\_\_

Angeboten: (.....)

**11.3P + Nutzestriche (PCI)**

Version: 2018-12

**Nutzestriche:**

In der Folge wird gemäß ÖNORM für Estriche, die ohne Belag bleiben, der Begriff Nutzestrich verwendet.

**Verarbeitungsrichtlinien:**

Die Verarbeitungsrichtlinien des Erzeugers werden eingehalten. Es werden nur die dem System zugehörigen Materialien verwendet.

**Aufzahlungen/Zubehör:**

Positionen für Aufzahlungen (Az) und Zubehör beschreiben

**Ergänzungen zur StLB HB-022+ABK-020****Ausschreibungstexte ZZZ**

Leistungsverzeichnis

gedruckt am 15.11.2023

LB-HB-022+ABK-020

Preisangaben in EUR

Ergänzungen/Erweiterungen/Varianten zu vorangegangenen Positionen (Leistungen) und werden nur aus dem System oder der Auswahl von Produkten des Herstellers der Grundposition angeboten bzw. ausgeführt.

11.3P 00 + Folgende Angaben und Anforderungen an die Art und Weise der Leistungserbringung gelten als vereinbart und sind in die Einheitspreise einkalkuliert.

**11.3P 00A + Material/Erzeugnis n.W.AN zu 113P**

Das Verwenden nachstehend angebotener Materialien/Erzeugnisse zu den angegebenen Positionen dieser ULG wird vereinbart:

Betrifft Position(en): \_\_\_\_\_

Material/Erzeugnis nach Wahl des Auftragnehmers (AN).

Angeboten: (.....)

**11.3P 00B + Material/Erzeugnis Beispiel AG zu 113P**

Das Verwenden nachstehend angebotener Materialien/Erzeugnisse zu den angegebenen Positionen dieser ULG wird vereinbart:

Betrifft Position(en): \_\_\_\_\_

Beispielhaftes Material/Erzeugnis: \_\_\_\_\_

Angeboten ist das beispielhafte oder ein Material/Erzeugnis gleichwertiger Art.

Kriterien der Gleichwertigkeit: \_\_\_\_\_

Angeboten: (.....)

**11.4P + Unterlagsestriche (PCI)**

Version: 2018

**Unterlagsestriche:**

In der Folge wird gemäß ÖNORM anstatt Estrich als Unterlage für Beläge der Begriff Unterlagsestrich (U-Estrich) verwendet.

**Verarbeitungsrichtlinien:**

Die Verarbeitungsrichtlinien des Erzeugers werden eingehalten. Es werden nur die dem System zugehörigen Materialien verwendet.

11.4P 00 + Folgende Angaben und Anforderungen an die Art und Weise der Leistungserbringung gelten als vereinbart und sind in die Einheitspreise einkalkuliert.

**11.4P 00A + Material/Erzeugnis n.W.AN zu 114P**

Das Verwenden nachstehend angebotener Materialien/Erzeugnisse zu den angegebenen Positionen dieser ULG wird vereinbart:

Betrifft Position(en): \_\_\_\_\_

Material/Erzeugnis nach Wahl des Auftragnehmers (AN).

Angeboten: (.....)

**11.4P 00B + Material/Erzeugnis Beispiel AG zu 114P**

Das Verwenden nachstehend angebotener Materialien/Erzeugnisse zu den angegebenen Positionen dieser ULG wird vereinbart:

Betrifft Position(en): \_\_\_\_\_

Beispielhaftes Material/Erzeugnis: \_\_\_\_\_

Angeboten ist das beispielhafte oder ein Material/Erzeugnis gleichwertiger Art.

Kriterien der Gleichwertigkeit: \_\_\_\_\_

Angeboten: (.....)

**Ergänzungen zur StLB HB-022+ABK-020****Ausschreibungstexte ZZZ**

Leistungsverzeichnis

gedruckt am 15.11.2023  
LB-HB-022+ABK-020 Preisangaben in EUR**11.5P + Sonstiges (PCI)**

Version: 2018

**Verarbeitungsrichtlinien:**

Die Verarbeitungsrichtlinien des Erzeugers werden eingehalten. Es werden nur die dem System zugehörigen Materialien verwendet.

**Aufzahlungen/Zubehör:**

Positionen für Aufzahlungen (Az) und Zubehör beschreiben Ergänzungen/Erweiterungen/Varianten zu vorangegangenen Positionen (Leistungen) und werden nur aus dem System oder der Auswahl von Produkten des Herstellers der Grundposition angeboten bzw. ausgeführt.

11.5P 00 + Folgende Angaben und Anforderungen an die Art und Weise der Leistungserbringung gelten als vereinbart und sind in die Einheitspreise einkalkuliert.

**11.5P 00A + Material/Erzeugnis n.W.AN zu 115P**

Das Verwenden nachstehend angebotener Materialien/Erzeugnisse zu den angegebenen Positionen dieser ULG wird vereinbart:

Betrifft Position(en):

Material/Erzeugnis nach Wahl des Auftragnehmers (AN).

Angeboten: (. . . . .)

**11.5P 00B + Material/Erzeugnis Beispiel AG zu 115P**

Das Verwenden nachstehend angebotener Materialien/Erzeugnisse zu den angegebenen Positionen dieser ULG wird vereinbart:

Betrifft Position(en):

Beispielhaftes Material/Erzeugnis:

Angeboten ist das beispielhafte oder ein Material/Erzeugnis gleichwertiger Art.

Kriterien der Gleichwertigkeit:

Angeboten: (. . . . .)

**11.6P + Oberflächenbehandlung (PCI)**

Version: 2018-12

**Verarbeitungsrichtlinien:**

Die Verarbeitungsrichtlinien des Erzeugers werden eingehalten. Es werden nur die dem System zugehörigen Materialien verwendet.

11.6P 00 + Folgende Angaben und Anforderungen an die Art und Weise der Leistungserbringung gelten als vereinbart und sind in die Einheitspreise einkalkuliert.

**11.6P 00A + Material/Erzeugnis n.W.AN zu 116P**

Das Verwenden nachstehend angebotener Materialien/Erzeugnisse zu den angegebenen Positionen dieser ULG wird vereinbart:

Betrifft Position(en):

Material/Erzeugnis nach Wahl des Auftragnehmers (AN).

Angeboten: (. . . . .)

**11.6P 00B + Material/Erzeugnis Beispiel AG zu 116P**

Das Verwenden nachstehend angebotener Materialien/Erzeugnisse zu den angegebenen Positionen dieser ULG wird vereinbart:

Betrifft Position(en):

Beispielhaftes Material/Erzeugnis:

**Ergänzungen zur StLB HB-022+ABK-020****Ausschreibungstexte ZZZ**

Leistungsverzeichnis

gedruckt am 15.11.2023

LB-HB-022+ABK-020

Preisangaben in EUR

Angeboten ist das beispielhafte oder ein Material/Erzeugnis gleichwertiger Art.

Kriterien der Gleichwertigkeit: \_\_\_\_\_

Angeboten: (.....)

**11.8P + Instandsetzungsarbeiten (PCI)**

Version: 2018-12

**Verarbeitungsrichtlinien:**

Die Verarbeitungsrichtlinien des Erzeugers werden eingehalten. Es werden nur die dem System zugehörigen Materialien verwendet.

11.8P 00 + Folgende Angaben und Anforderungen an die Art und Weise der Leistungserbringung gelten als vereinbart und sind in die Einheitspreise einkalkuliert.

**11.8P 00A + Material/Erzeugnis n.W.AN zu 118P**

Das Verwenden nachstehend angebotener Materialien/Erzeugnisse zu den angegebenen Positionen dieser ULG wird vereinbart:

Betrifft Position(en): \_\_\_\_\_

Material/Erzeugnis nach Wahl des Auftragnehmers (AN).

Angeboten: (.....)

**11.8P 00B + Material/Erzeugnis Beispiel AG zu 118P**

Das Verwenden nachstehend angebotener Materialien/Erzeugnisse zu den angegebenen Positionen dieser ULG wird vereinbart:

Betrifft Position(en): \_\_\_\_\_

Beispielhaftes Material/Erzeugnis: \_\_\_\_\_

Angeboten ist das beispielhafte oder ein Material/Erzeugnis gleichwertiger Art.

Kriterien der Gleichwertigkeit: \_\_\_\_\_

Angeboten: (.....)

**11.A2 + Trenn- und Dämmschichten (ISOVER)**

Version: 2023-09

Im Folgenden ist das Liefern der angegebenen Materialien und die Verarbeitung gemäß den Angaben des Herstellers beschrieben.

Die Montage einschließlich aller Befestigungsmittel ist in die Einheitspreise einkalkuliert.

**Verarbeitungsrichtlinien:**

Die Verarbeitungsrichtlinien des Erzeugers werden eingehalten. Es werden nur die dem System zugehörigen Bauteile und Materialien verwendet.

**Aufzahlungen und Zubehör:**

Positionen für Aufzahlungen (Az) und Zubehör beschreiben

Ergänzungen/Erweiterungen/Varianten zu vorangegangenen Positionen (Leistungen) und werden nur aus dem System oder der Auswahl von Produkten des Herstellers der Grundposition angeboten bzw. ausgeführt.

11.A2 00 + Folgende Angaben und Anforderungen an die Art und Weise der Leistungserbringung gelten als vereinbart und sind in die Einheitspreise einkalkuliert.

**11.A2 00A + Material/Erzeugnis n.W.AN zu 11A2**

Das Verwenden nachstehend angebotener Materialien/Erzeugnisse zu den angegebenen Positionen dieser ULG wird vereinbart:

**Ergänzungen zur StLB HB-022+ABK-020****Ausschreibungstexte ZZZ**

Leistungsverzeichnis

gedruckt am 15.11.2023  
LB-HB-022+ABK-020 Preisangaben in EUR

Betrifft Position(en):   
 Material/Erzeugnis nach Wahl des Auftragnehmers (AN).  
 Angeboten: (.....)

**11.A2 00B + Material/Erzeugnis Beispiel AG zu 11A2**

Das Verwenden nachstehend angebotener Materialien/Erzeugnisse zu den angegebenen Positionen dieser ULG wird vereinbart:

Betrifft Position(en):   
 Beispielhaftes Material/Erzeugnis:   
 Angeboten ist das beispielhafte oder ein Material/Erzeugnis gleichwertiger Art.  
 Kriterien der Gleichwertigkeit:   
 Angeboten: (.....)

**11.A4 + Unterlagsestriche (ISOVER)**

Version: 2023-09

Im Folgenden ist das Liefern der angegebenen Materialien und die Verarbeitung gemäß den Angaben des Herstellers beschrieben.

Die Montage einschließlich aller Befestigungsmittel ist in die Einheitspreise einkalkuliert.

**Verarbeitungsrichtlinien:**

Die Verarbeitungsrichtlinien des Erzeugers werden eingehalten. Es werden nur die dem System zugehörigen Bauteile und Materialien verwendet.

**Leistungsumfang/einkalkulierte Leistungen:****1. Randstreifen, Verflüssiger:**

In die Einheitspreise sind Randstreifen in einer der gesamten Fußbodenkonstruktion entsprechenden Höhe + 2 cm und etwaige Verflüssiger einkalkuliert. Die Randstreifen werden nach dem Fertigstellen des Belages abgeschnitten.

**Unterlagsestrich:**

In der Folge wird gemäß ÖNORM anstatt Estrich als Unterlage für Beläge der Begriff Unterlagsestrich (U-Estrich) verwendet.

**Trennlagen:**

Trennlagen bei schwimmenden oder gleitenden Estrich werden gesondert verrechnet.

**Aufzahlungen und Zubehör:**

Positionen für Aufzahlungen (Az) und Zubehör beschreiben Ergänzungen/Erweiterungen/Varianten zu vorangegangenen Positionen (Leistungen) und werden nur aus dem System oder der Auswahl von Produkten des Herstellers der Grundposition angeboten bzw. ausgeführt.

11.A4 00 + Folgende Angaben und Anforderungen an die Art und Weise der Leistungserbringung gelten als vereinbart und sind in die Einheitspreise einkalkuliert.

**11.A4 00A + Material/Erzeugnis n.W.AN zu 11A4**

Das Verwenden nachstehend angebotener Materialien/Erzeugnisse zu den angegebenen Positionen dieser ULG wird vereinbart:

Betrifft Position(en):   
 Material/Erzeugnis nach Wahl des Auftragnehmers (AN).  
 Angeboten: (.....)

**11.A4 00B + Material/Erzeugnis Beispiel AG zu 11A4**

Das Verwenden nachstehend angebotener Materialien/Erzeugnisse zu den angegebenen Positionen dieser ULG wird vereinbart:

**Ergänzungen zur StLB HB-022+ABK-020****Ausschreibungstexte ZZZ**

Leistungsverzeichnis

gedruckt am 15.11.2023

LB-HB-022+ABK-020

Preisangaben in EUR

Betrifft Position(en): \_\_\_\_\_  
 Beispielhaftes Material/Erzeugnis: \_\_\_\_\_  
 Angeboten ist das beispielhafte oder ein Material/Erzeugnis gleichwertiger Art.  
 Kriterien der Gleichwertigkeit: \_\_\_\_\_  
 Angeboten: (.....)

**11.B1 + Vorbereiten des Untergrundes (BAUMIT)**

Version 2021-01

Das Abgleichen der Beschüttungen und Niveauausgleichsschichten ist in die Einheitspreise einkalkuliert.

**Leistungsumfang/einkalkulierte Leistungen:**

- Liefern und Einbringen
- ein etwaiges Zwischenlagern
- behördliche Vorschriften betreffend Schallschutz, Staubschutz (werden vom Auftragnehmer vor der Angebotslegung erkundet)
- Organisation (Förderart und Förderweg)

**Aufzahlungen:**

Aufzahlungspositionen (Az) beschreiben Ergänzungen/Erweiterungen/Varianten zu vorangegangenen Positionen (Leistungen) und werden nur aus dem System oder der Auswahl von Produkten des Herstellers der Grundposition angeboten bzw. ausgeführt.

11.B1 00 + Folgende Angaben und Anforderungen an die Art und Weise der Leistungserbringung gelten als vereinbart und sind in die Einheitspreise einkalkuliert.

**11.B1 00A + Material/Erzeugnis n.W.AN zu 11B1**

Das Verwenden nachstehend angebotener Materialien/Erzeugnisse zu den angegebenen Positionen dieser ULG wird vereinbart:

Betrifft Position(en): \_\_\_\_\_  
 Material/Erzeugnis nach Wahl des Auftragnehmers (AN).  
 Angeboten: (.....)

**11.B1 00B + Material/Erzeugnis Beispiel AG zu 11B1**

Das Verwenden nachstehend angebotener Materialien/Erzeugnisse zu den angegebenen Positionen dieser ULG wird vereinbart:

Betrifft Position(en): \_\_\_\_\_  
 Beispielhaftes Material/Erzeugnis: \_\_\_\_\_  
 Angeboten ist das beispielhafte oder ein Material/Erzeugnis gleichwertiger Art.  
 Kriterien der Gleichwertigkeit: \_\_\_\_\_  
 Angeboten: (.....)

**11.B4 + Zementestriche (BAUMIT)**

Version 2021-01

**Verarbeitungsrichtlinien:**

Die Verarbeitungsrichtlinien des Erzeugers werden eingehalten. Es werden nur systemverträgliche Zusätze verwendet. Wenn nicht anders angegeben darf die Luft- und Baukörpertemperatur während der Verarbeitung +5 Grad Celsius nicht unterschreiten.

**Leistungsumfang/einkalkulierte Leistungen:**

Liefern und Einbringen

**Untergrund:**

Vor Arbeitsbeginn wird der Untergrund auf Festigkeit, Ebenflächigkeit und Feuchtigkeitsgehalt

**Ergänzungen zur StLB HB-022+ABK-020****Ausschreibungstexte ZZZ**

Leistungsverzeichnis

gedruckt am 15.11.2023

LB-HB-022+ABK-020

Preisangaben in EUR

entsprechend der ÖNORM geprüft. Bei Verbundestrichen muss der Untergrund sauber, eben, schalölfrei und ohne Ausblühungen sein und darf nicht absanden. Haftbrücken werden gesondert verrechnet.

**Abdichtungsmaßnahmen:**

Abdichtungsmaßnahmen werden gemäß ÖNORM B 2232 durchgeführt.

**Fließestriche:**

Wenn nicht anders angegeben, sind im Einheitspreis des angebotenen Fließestriches alle zusätzlichen Maßnahmen, wie z.B. die Verklebung der Trennschichten und das Abdichten der Öffnungen bis 0,5 m2 Einzelgröße, einkalkuliert.

**Heizestriche:**

Bei Heizestrichen werden die einschlägigen Normen (ÖNORM B 2242 T1-3/5-7) hinsichtlich Rohrüberdeckung beachtet.

**Aufzahlungen:**

Aufzahlungspositionen (Az) beschreiben Ergänzungen/Erweiterungen/Varianten zu vorangegangenen Positionen (Leistungen) und werden nur aus dem System oder der Auswahl von Produkten des Herstellers der Grundposition angeboten bzw. ausgeführt.

11.B4 00 + Folgende Angaben und Anforderungen an die Art und Weise der Leistungserbringung gelten als vereinbart und sind in die Einheitspreise einkalkuliert.

**11.B4 00A + Material/Erzeugnis n.W.AN zu 11B4**

Das Verwenden nachstehend angebotener Materialien/Erzeugnisse zu den angegebenen Positionen dieser ULG wird vereinbart:

Betrifft Position(en):

Material/Erzeugnis nach Wahl des Auftragnehmers (AN).

Angeboten:

**11.B4 00B + Material/Erzeugnis Beispiel AG zu 11B4**

Das Verwenden nachstehend angebotener Materialien/Erzeugnisse zu den angegebenen Positionen dieser ULG wird vereinbart:

Betrifft Position(en):

Beispielhaftes Material/Erzeugnis:

Angeboten ist das beispielhafte oder ein Material/Erzeugnis gleichwertiger Art.

Kriterien der Gleichwertigkeit:

Angeboten:

**11.B5 + CSFE Fließestriche (BAUMIT)**

Version 2021-01

**Verarbeitungsrichtlinien:**

Die Verarbeitungsrichtlinien des Erzeugers werden eingehalten. Es werden nur systemverträgliche Zusätze verwendet. Wenn nicht anders angegeben darf die Luft- und Baukörpertemperatur während der Verarbeitung +5 Grad Celsius nicht unterschreiten.

**Leistungsumfang/ einkalkulierte Leistungen:**

Liefen und Einbringen

**Untergrund:**

Vor Arbeitsbeginn wird der Untergrund auf Festigkeit, Ebenflächigkeit und Feuchtigkeitsgehalt entsprechend der ÖNORM geprüft. Bei Verbundestrichen muss der Untergrund sauber, eben, schalölfrei und ohne Ausblühungen sein und darf nicht absanden. Haftbrücken werden gesondert verrechnet.

**Abdichtungsmaßnahmen:**

**Ergänzungen zur StLB HB-022+ABK-020****Ausschreibungstexte ZZZ**

Leistungsverzeichnis

gedruckt am 15.11.2023  
LB-HB-022+ABK-020 Preisangaben in EUR

Abdichtungsmaßnahmen werden gemäß ÖNORM B 2232 durchgeführt.

**Fließestriche:**

Wenn nicht anders angegeben, sind im Einheitspreis des angebotenen Fließestriches alle zusätzlichen Maßnahmen, wie z.B. die Verklebung der Trennschichten und das Abdichten der Öffnungen bis 0,5 m2 Einzelgröße, einkalkuliert.

**Heizestriche:**

Bei Heizestrichen werden die einschlägigen Normen hinsichtlich Rohrüberdeckung beachtet.

**Randstreifen:**

In die Einheitspreise sind Randstreifen (mit Folienlasche) in einer der gesamten Fußbodenkonstruktion entsprechenden Höhe einkalkuliert.

**Trennlagen:**

Trennlagen und Abdichtungen bei schwimmenden oder gleitenden Estrichen werden gesondert vergütet.

**Aufzahlungen:**

Aufzahlungspositionen (Az) beschreiben Ergänzungen/Erweiterungen/Varianten zu vorangegangenen Positionen (Leistungen) und werden nur aus dem System oder der Auswahl von Produkten des Herstellers der Grundposition angeboten bzw. ausgeführt.

11.B5 00 + Folgende Angaben und Anforderungen an die Art und Weise der Leistungserbringung gelten als vereinbart und sind in die Einheitspreise einkalkuliert.

**11.B5 00A + Material/Erzeugnis n.W.AN zu 11B5**

Das Verwenden nachstehend angebotener Materialien/Erzeugnisse zu den angegebenen Positionen dieser ULG wird vereinbart:

Betrifft Position(en):

Material/Erzeugnis nach Wahl des Auftragnehmers (AN).

Angeboten: (.....)

**11.B5 00B + Material/Erzeugnis Beispiel AG zu 11B5**

Das Verwenden nachstehend angebotener Materialien/Erzeugnisse zu den angegebenen Positionen dieser ULG wird vereinbart:

Betrifft Position(en):

Beispielhaftes Material/Erzeugnis:

Angeboten ist das beispielhafte oder ein Material/Erzeugnis gleichwertiger Art.

Kriterien der Gleichwertigkeit:

Angeboten: (.....)

**11.D1 + Sonderestriche (WEBER)**

Version: 2018

Die Verarbeitungsrichtlinien der Saint-Gobain Weber Terranova Gmbh werden eingehalten, Merkblätter sind zu beachten.

11.D1 00 + Folgende Angaben und Anforderungen an die Art und Weise der Leistungserbringung gelten als vereinbart und sind in die Einheitspreise einkalkuliert.

**11.D1 00A + Material/Erzeugnis n.W.AN zu 11D1**

Das Verwenden nachstehend angebotener Materialien/Erzeugnisse zu den angegebenen Positionen dieser ULG wird vereinbart:



**Ergänzungen zur StLB HB-022+ABK-020****Ausschreibungstexte ZZZ**

Leistungsverzeichnis

gedruckt am 15.11.2023  
LB-HB-022+ABK-020 Preisangaben in EUR

Betrifft Position(en):   
 Material/Erzeugnis nach Wahl des Auftragnehmers (AN).  
 Angeboten: (.....)

**11.D1 00B + Material/Erzeugnis Beispiel AG zu 11D1**

Das Verwenden nachstehend angebotener Materialien/Erzeugnisse zu den angegebenen Positionen dieser ULG wird vereinbart:

Betrifft Position(en):   
 Beispielhaftes Material/Erzeugnis:   
 Angeboten ist das beispielhafte oder ein Material/Erzeugnis gleichwertiger Art.  
 Kriterien der Gleichwertigkeit:   
 Angeboten: (.....)

**11.E1 + Hohlraumdämmung (Stauss-Perlite)**

Version: 2017-10

Im Folgenden sind das Liefern, der Einbau bzw. das Verlegen beschrieben.

**Hersteller- und Verarbeitungsrichtlinien:**

Verarbeitung nach aktuell gültiger Europerl - Gebrauchsanleitung unter [www.stauss-perlite.at](http://www.stauss-perlite.at) oder Informationen und Unterstützung einholen unter +43 (0) 2742/74368.

**Aufzahlungen/Zubehör/Anlagenteile:**

Positionen für Aufzahlungen (Az), Zubehör und Anlagenteile beschreiben Ergänzungen zu vorangegangenen Positionen (Leistungen) und werden nur aus dem System oder der Auswahl von Produkten des Herstellers der Grundposition angeboten bzw. ausgeführt.

11.E1 00 + Folgende Angaben und Anforderungen an die Art und Weise der Leistungserbringung gelten als vereinbart und sind in die Einheitspreise einkalkuliert.

**11.E1 00A + Material/Erzeugnis n.W.AN zu 11E1**

Das Verwenden nachstehend angebotener Materialien/Erzeugnisse zu den angegebenen Positionen dieser ULG wird vereinbart:

Betrifft Position(en):   
 Material/Erzeugnis nach Wahl des Auftragnehmers (AN).  
 Angeboten: (.....)

**11.E1 00B + Material/Erzeugnis Beispiel AG zu 11E1**

Das Verwenden nachstehend angebotener Materialien/Erzeugnisse zu den angegebenen Positionen dieser ULG wird vereinbart:

Betrifft Position(en):   
 Beispielhaftes Material/Erzeugnis:   
 Angeboten ist das beispielhafte oder ein Material/Erzeugnis gleichwertiger Art.  
 Kriterien der Gleichwertigkeit:   
 Angeboten: (.....)

**11.E2 + Nassestrich (Stauss-Perlite)**

Version: 2018-07

Im Folgenden sind das Liefern, der Einbau bzw. das Verlegen beschrieben.

**Hersteller- und Verarbeitungsrichtlinien:**

Verarbeitung nach aktuell gültiger Europerl - Gebrauchsanleitung unter [www.stauss-perlite.at](http://www.stauss-perlite.at) oder Informationen und Unterstützung einholen unter +43 (0) 2742/74368.

**Aufzahlungen/Zubehör/Anlagenteile:**

**Ergänzungen zur StLB HB-022+ABK-020****Ausschreibungstexte ZZZ**

Leistungsverzeichnis

gedruckt am 15.11.2023

LB-HB-022+ABK-020

Preisangaben in EUR

Positionen für Aufzahlungen (Az), Zubehör und Anlagenteile beschreiben Ergänzungen zu vorangegangenen Positionen (Leistungen) und werden nur aus dem System oder der Auswahl von Produkten des Herstellers der Grundposition angeboten bzw. ausgeführt.

11.E2 00 + Folgende Angaben und Anforderungen an die Art und Weise der Leistungserbringung gelten als vereinbart und sind in die Einheitspreise einkalkuliert:

**11.E2 00B + Material/Erzeugnis n.W.AN zu 11E2**

Das Verwenden nachstehend angebotener Materialien/Erzeugnisse zu den angegebenen Positionen dieser ULG wird vereinbart:

Betrifft Position(en): \_\_\_\_\_

Material/Erzeugnis nach Wahl des Auftragnehmers (AN).

Angeboten: (.....)

**11.E2 00C + Material/Erzeugnis Beispiel AG zu 11E2**

Das Verwenden nachstehend angebotener Materialien/Erzeugnisse zu den angegebenen Positionen dieser ULG wird vereinbart:

Betrifft Position(en): \_\_\_\_\_

Beispielhaftes Material/Erzeugnis: \_\_\_\_\_

Angeboten ist das beispielhafte oder ein Material/Erzeugnis gleichwertiger Art.

Kriterien der Gleichwertigkeit: \_\_\_\_\_

Angeboten: (.....)

**11.E3 + Trockenestrich (Stauss-Perlite)**

Version: 2017-10

Im Folgenden sind das Liefern, der Einbau bzw. das Verlegen beschrieben.

**Hersteller- und Verarbeitungsrichtlinien:**

Verarbeitung nach aktuell gültiger Europerl - Gebrauchsanleitung unter [www.stauss-perlite.at](http://www.stauss-perlite.at) oder Informationen und Unterstützung einholen unter +43 (0) 2742/74368.

**Aufzahlungen/Zubehör/Anlagenteile:**

Positionen für Aufzahlungen (Az), Zubehör und Anlagenteile beschreiben Ergänzungen zu vorangegangenen Positionen (Leistungen) und werden nur aus dem System oder der Auswahl von Produkten des Herstellers der Grundposition angeboten bzw. ausgeführt.

11.E3 00 + Folgende Angaben und Anforderungen an die Art und Weise der Leistungserbringung gelten als vereinbart und sind in die Einheitspreise einkalkuliert:

**11.E3 00B + Material/Erzeugnis n.W.AN zu 11E3**

Das Verwenden nachstehend angebotener Materialien/Erzeugnisse zu den angegebenen Positionen dieser ULG wird vereinbart:

Betrifft Position(en): \_\_\_\_\_

Material/Erzeugnis nach Wahl des Auftragnehmers (AN).

Angeboten: (.....)

**11.E3 00C + Material/Erzeugnis Beispiel AG zu 11E3**

Das Verwenden nachstehend angebotener Materialien/Erzeugnisse zu den angegebenen Positionen dieser ULG wird vereinbart:

Betrifft Position(en): \_\_\_\_\_

Beispielhaftes Material/Erzeugnis: \_\_\_\_\_

Angeboten ist das beispielhafte oder ein Material/Erzeugnis gleichwertiger Art.

Kriterien der Gleichwertigkeit: \_\_\_\_\_

Angeboten: (.....)

**Ergänzungen zur StLB HB-022+ABK-020****Ausschreibungstexte ZZZ**

Leistungsverzeichnis

gedruckt am 15.11.2023  
LB-HB-022+ABK-020 Preisangaben in EUR**11.G1 + Trittschalldämmung (Getzner)**

Version: 2023-07

Im Folgenden ist das Liefern und die Montage bzw. das Verlegen von Trittschalldämmungen beschrieben.

technische Beschreibung:

- CE-Kennzeichnung

**Aufzahlungen/Zubehör:**

Positionen für Aufzahlungen (Az) und Zubehör beschreiben Varianten/Ergänzungen/Erweiterungen zu vorangegangenen Positionen (Leistungen) und werden nur aus dem System oder der Auswahl von Produkten des Herstellers der Grundposition angeboten bzw. ausgeführt.

11.G1 00 + Folgende Angaben und Anforderungen an die Art und Weise der Leistungserbringung gelten als vereinbart und sind in die Einheitspreise einkalkuliert.

**11.G1 00A + Material/Erzeugnis n.W.AN zu 11G1**

Das Verwenden nachstehend angebotener Materialien/Erzeugnisse zu den angegebenen Positionen dieser ULG wird vereinbart:

Betrifft Position(en): \_\_\_\_\_

Material/Erzeugnis nach Wahl des Auftragnehmers (AN).

Angeboten: (.....)

**11.G1 00B + Material/Erzeugnis Beispiel AG zu 11G1**

Das Verwenden nachstehend angebotener Materialien/Erzeugnisse zu den angegebenen Positionen dieser ULG wird vereinbart:

Betrifft Position(en): \_\_\_\_\_

Beispielhaftes Material/Erzeugnis: \_\_\_\_\_

Angeboten ist das beispielhafte oder ein Material/Erzeugnis gleichwertiger Art.

Kriterien der Gleichwertigkeit: \_\_\_\_\_

Angeboten: (.....)

**11.H1 + Voranstriche (Ceresit)**

Version: 2020-10

Im Folgenden ist das Liefern von Voranstrichen und die Verarbeitung beschrieben.

**Richtlinien des Herstellers/Erzeugers:**

Alle Richtlinien für die Lagerung und die Einsatzbereiche der Produkte, für die erforderlichen Untergrundvorbereitungen und die Verarbeitungsrichtlinien werden eingehalten.

Es werden nur Materialien eines Systemerzeugers verwendet.

Die Entsorgung von Verpackungsmaterial und Produktresten erfolgt gemäß Entsorgungshinweisen des Erzeugers und ist in die Einheitspreise einkalkuliert.

11.H1 00 + Folgende Angaben und Anforderungen an die Art und Weise der Leistungserbringung gelten als vereinbart und sind in die Einheitspreise einkalkuliert.

**11.H1 00A + Material/Erzeugnis n.W.AN zu 11H1**

Das Verwenden nachstehend angebotener Materialien/Erzeugnisse zu den angegebenen Positionen dieser ULG wird vereinbart:

**Ergänzungen zur StLB HB-022+ABK-020****Ausschreibungstexte ZZZ**

Leistungsverzeichnis

gedruckt am 15.11.2023  
LB-HB-022+ABK-020 Preisangaben in EUR

Betrifft Position(en):   
 Material/Erzeugnis nach Wahl des Auftragnehmers (AN).  
 Angeboten: (.....)

**11.H1 00B + Material/Erzeugnis Beispiel AG zu 11H1**

Das Verwenden nachstehend angebotener Materialien/Erzeugnisse zu den angegebenen Positionen dieser ULG wird vereinbart:

Betrifft Position(en):   
 Beispielhaftes Material/Erzeugnis:   
 Angeboten ist das beispielhafte oder ein Material/Erzeugnis gleichwertiger Art.  
 Kriterien der Gleichwertigkeit:   
 Angeboten: (.....)

**11.H2 + Ausgleichen (Ceresit)**

Version: 2022-09

Im Folgenden ist das Liefern von Ausgleichsmaterialien und die Verarbeitung beschrieben.

**Richtlinien des Herstellers/Erzeugers:**

Alle Richtlinien für die Lagerung und die Einsatzbereiche der Produkte, für die erforderlichen Untergrundvorbereitungen und die Verarbeitungsrichtlinien werden eingehalten.

Es werden nur Materialien eines Systemerzeugers verwendet.

Die Entsorgung von Verpackungsmaterial und Produktresten erfolgt gemäß Entsorgungshinweisen des Erzeugers und ist in die Einheitspreise einkalkuliert.

11.H2 00 + Folgende Angaben und Anforderungen an die Art und Weise der Leistungserbringung gelten als vereinbart und sind in die Einheitspreise einkalkuliert:

**11.H2 00D + Material/Erzeugnis n.W.AN zu 11H2**

Das Verwenden nachstehend angebotener Materialien/Erzeugnisse zu den angegebenen Positionen dieser ULG wird vereinbart:

Betrifft Position(en):   
 Material/Erzeugnis nach Wahl des Auftragnehmers (AN).  
 Angeboten: (.....)

**11.H2 00E + Material/Erzeugnis Beispiel AG zu 11H2**

Das Verwenden nachstehend angebotener Materialien/Erzeugnisse zu den angegebenen Positionen dieser ULG wird vereinbart:

Betrifft Position(en):   
 Beispielhaftes Material/Erzeugnis:   
 Angeboten ist das beispielhafte oder ein Material/Erzeugnis gleichwertiger Art.  
 Kriterien der Gleichwertigkeit:   
 Angeboten: (.....)

**11.H3 + Bindemittel u.Estriche (Ceresit)**

Version: 2020-10

Im Folgenden ist das Liefern von Bindemitteln und Estrichen und die Verarbeitung beschrieben.

**Richtlinien des Herstellers/Erzeugers:**

Alle Richtlinien für die Lagerung und die Einsatzbereiche der Produkte, für die erforderlichen Untergrundvorbereitungen und die Verarbeitungsrichtlinien werden eingehalten.

Es werden nur Materialien eines Systemerzeugers verwendet.

**Ergänzungen zur StLB HB-022+ABK-020****Ausschreibungstexte ZZZ**

Leistungsverzeichnis

gedruckt am 15.11.2023

LB-HB-022+ABK-020

Preisangaben in EUR

Die Entsorgung von Verpackungsmaterial und Produktresten erfolgt gemäß Entsorgungshinweisen des Erzeugers und ist in die Einheitspreise einkalkuliert.

11.H3 00 + Folgende Angaben und Anforderungen an die Art und Weise der Leistungserbringung gelten als vereinbart und sind in die Einheitspreise einkalkuliert:

**11.H3 00D + Material/Erzeugnis n.W.AN zu 11H3**

Das Verwenden nachstehend angebotener Materialien/Erzeugnisse zu den angegebenen Positionen dieser ULG wird vereinbart:

Betrifft Position(en):

Material/Erzeugnis nach Wahl des Auftragnehmers (AN).

Angeboten: (.....)

**11.H3 00E + Material/Erzeugnis Beispiel AG zu 11H3**

Das Verwenden nachstehend angebotener Materialien/Erzeugnisse zu den angegebenen Positionen dieser ULG wird vereinbart:

Betrifft Position(en):

Beispielhaftes Material/Erzeugnis:

Angeboten ist das beispielhafte oder ein Material/Erzeugnis gleichwertiger Art.

Kriterien der Gleichwertigkeit:

Angeboten: (.....)

**11.N2 + Trenn und Dämmschichten (FOAMGLAS)**

Version: 2020

Verarbeitungsrichtlinien:

Die Verarbeitungsrichtlinien des Erzeugers werden eingehalten.

Normenbezug:

Die in Positionen angegebenen Werte und Bezeichnungen beziehen sich: bei der Produktart auf die ÖNORM EN 13167 (CE-Kennzeichnung), bei der Wärmeleitfähigkeit auf die ÖNORM B 6015 = Lambda n, bei der Verwendung auf die ÖNORM B 6000.

FCKW, MFCKW:

Alle Foamglasplatten sind FCKW-, HFCKW- und HFKW-frei, ungeziefer- und säureresistent, wasser- und dampfdicht und quellen nicht. Das Eindringen von Radon wird verhindert.

Brandverhalten:

Wenn nicht anders angegeben haben alle Produkte aus Schaumglas (FOAMGLAS) das Brandverhalten A, die Tropfenbildungsklasse Tr1 und Qualmbildungsklasse Q1.

Dampfsperre:

Durch die Verwendung von Schaumglasplatten z.B. FOAMGLAS, ist durch die geschlossene Zellstruktur eine Dampfsperre im Material integriert.

11.N2 00 + Folgende Angaben und Anforderungen an die Art und Weise der Leistungserbringung gelten als vereinbart und sind in die Einheitspreise einkalkuliert.

**11.N2 00A + Material/Erzeugnis n.W.AN zu 11N2**

Das Verwenden nachstehend angebotener Materialien/Erzeugnisse zu den angegebenen Positionen dieser ULG wird vereinbart:

Betrifft Position(en):

Material/Erzeugnis nach Wahl des Auftragnehmers (AN).

Angeboten: (.....)

**Ergänzungen zur StLB HB-022+ABK-020****Ausschreibungstexte ZZZ**

Leistungsverzeichnis

gedruckt am 15.11.2023  
LB-HB-022+ABK-020 Preisangaben in EUR**11.N2 00B + Material/Erzeugnis Beispiel AG zu 11N2**

Das Verwenden nachstehend angebotener Materialien/Erzeugnisse zu den angegebenen Positionen dieser ULG wird vereinbart:

Betrifft Position(en):

Beispielhaftes Material/Erzeugnis:

Angeboten ist das beispielhafte oder ein Material/Erzeugnis gleichwertiger Art.

Kriterien der Gleichwertigkeit:

Angeboten: (.....)

**11.01 + easylogger Electronic Monitoring System (fp floor protector)**

Version: 2022-10

Im Folgenden ist das Liefern und Einbauen beschrieben.

**Richtlinien des Herstellers/Erzeugers:**

Alle Richtlinien für die Lagerung und die Einsatzbereiche der Produkte sowie die Verarbeitungsrichtlinien werden eingehalten.

In der ÖNORM B5236 ist der Einbau von Messplomben/Datenlogger bei der Verlegung von Holzbelägen auf beheizten Estrichen vorgeschrieben.

**Electronic Monitoring System:**

Langzeitmessung mit einem elektronischen Datenlogger „easylogger“ einschließlich Datenaufzeichnungen.

Die Situierung des Messgerätes erfolgt in Absprache mit dem Auftraggeber, einschließlich Dokumentation durch den Auftragnehmer (Standort und Chargennummer des Messgerätes).

In definierten Zeitabständen von 3 Stunden misst ein Sensor

- Temperatur und Feuchtigkeit

**Hersteller/Bezugsquelle:**

fp floorprotector GmbH

Waldgasse 2

A-2700 Wiener Neustadt

Fon: +43 (0) 2774-29701

Fax: +43 (0) 2774-6747-19

Email: office@floorprotector.at

www.floorprotector.at

11.01 00 + Folgende Angaben und Anforderungen an die Art und Weise der Leistungserbringung gelten als vereinbart und sind in die Einheitspreise einkalkuliert.

**11.01 00A + Material/Erzeugnis n.W.AN zu 11O1**

Das Verwenden nachstehend angebotener Materialien/Erzeugnisse zu den angegebenen Positionen dieser ULG wird vereinbart:

Betrifft Position(en):

Material/Erzeugnis nach Wahl des Auftragnehmers (AN).

Angeboten: (.....)

**11.01 00B + Material/Erzeugnis Beispiel AG zu 11O1**

Das Verwenden nachstehend angebotener Materialien/Erzeugnisse zu den angegebenen Positionen dieser ULG wird vereinbart:

Betrifft Position(en):

Beispielhaftes Material/Erzeugnis:

**Ergänzungen zur StLB HB-022+ABK-020****Ausschreibungstexte ZZZ**

Leistungsverzeichnis

gedruckt am 15.11.2023

LB-HB-022+ABK-020

Preisangaben in EUR

Angeboten ist das beispielhafte oder ein Material/Erzeugnis gleichwertiger Art.

Kriterien der Gleichwertigkeit: \_\_\_\_\_

Angeboten: (.....)

**11.P1 + Estrich (Profibaustoffe)**

Version: 2020 09

Im Folgenden ist das Liefern und das Verarbeiten der Produkte beschrieben.

Die Lagerungs- und Verarbeitungsrichtlinien des Herstellers sind einzuhalten.

11.P1 00 + Folgende Angaben und Anforderungen an die Art und Weise der Leistungserbringung gelten als vereinbart und sind in die Einheitspreise einkalkuliert.

**11.P1 00A + Material/Erzeugnis n.W.AN zu 11P1**

Das Verwenden nachstehend angebotener Materialien/Erzeugnisse zu den angegebenen Positionen dieser ULG wird vereinbart:

Betrifft Position(en): \_\_\_\_\_

Material/Erzeugnis nach Wahl des Auftragnehmers (AN).

Angeboten: (.....)

**11.P1 00B + Material/Erzeugnis Beispiel AG zu 11P1**

Das Verwenden nachstehend angebotener Materialien/Erzeugnisse zu den angegebenen Positionen dieser ULG wird vereinbart:

Betrifft Position(en): \_\_\_\_\_

Beispielhaftes Material/Erzeugnis: \_\_\_\_\_

Angeboten ist das beispielhafte oder ein Material/Erzeugnis gleichwertiger Art.

Kriterien der Gleichwertigkeit: \_\_\_\_\_

Angeboten: (.....)

**11.R2 + Trenn- und Dämmschichten (ROCKWOOL)**

Version 2018

**Verarbeitungsrichtlinien:**

Die Verarbeitungsrichtlinien des Erzeugers werden eingehalten. Es werden nur Materialien eines Systemerzeugers verwendet.

**Dämmschichten:**

Mehrlagige Ausführungen von Dämmschichten werden kreuzweise mit überdeckten Fugen verlegt und je Lage mit den entsprechenden Positionen abgerechnet. Beim Zuschnitt entstehende Abfälle dürfen nicht verlegt werden.

**Wärmedurchlasswiderstand:**

Der angegebene Wärmedurchlasswiderstand wurde gemäß ÖNORM B 6015 ermittelt.

11.R2 00 + Folgende Angaben und Anforderungen an die Art und Weise der Leistungserbringung gelten als vereinbart und sind in die Einheitspreise einkalkuliert.

**11.R2 00A + Material/Erzeugnis n.W.AN zu 11R2**

Das Verwenden nachstehend angebotener Materialien/Erzeugnisse zu den angegebenen Positionen dieser ULG wird vereinbart:

**Ergänzungen zur StLB HB-022+ABK-020****Ausschreibungstexte ZZZ**

Leistungsverzeichnis

gedruckt am 15.11.2023  
LB-HB-022+ABK-020 Preisangaben in EUR

Betrifft Position(en):   
 Material/Erzeugnis nach Wahl des Auftragnehmers (AN).  
 Angeboten: (.....)

**11.R2 00B + Material/Erzeugnis Beispiel AG zu 11R2**

Das Verwenden nachstehend angebotener Materialien/Erzeugnisse zu den angegebenen Positionen dieser ULG wird vereinbart:

Betrifft Position(en):   
 Beispielhaftes Material/Erzeugnis:   
 Angeboten ist das beispielhafte oder ein Material/Erzeugnis gleichwertiger Art.  
 Kriterien der Gleichwertigkeit:   
 Angeboten: (.....)

**11.R3 + Nutzestriche (ROCKWOOL)**

Version 2018

**Verarbeitungsrichtlinien:**

Die Verarbeitungsrichtlinien des Erzeugers werden eingehalten. Es werden nur Materialien eines Systemerzeugers verwendet.

**Aufzahlungen:**

Aufzahlungspositionen (Az) beschreiben Ergänzungen/Erweiterungen/Varianten zu vorangegangenen Positionen (Leistungen) und werden nur aus dem System oder der Auswahl von Produkten des Herstellers der Grundposition angeboten bzw. ausgeführt.

11.R3 00 + Folgende Angaben und Anforderungen an die Art und Weise der Leistungserbringung gelten als vereinbart und sind in die Einheitspreise einkalkuliert.

**11.R3 00A + Material/Erzeugnis n.W.AN zu 11R3**

Das Verwenden nachstehend angebotener Materialien/Erzeugnisse zu den angegebenen Positionen dieser ULG wird vereinbart:

Betrifft Position(en):   
 Material/Erzeugnis nach Wahl des Auftragnehmers (AN).  
 Angeboten: (.....)

**11.R3 00B + Material/Erzeugnis Beispiel AG zu 11R3**

Das Verwenden nachstehend angebotener Materialien/Erzeugnisse zu den angegebenen Positionen dieser ULG wird vereinbart:

Betrifft Position(en):   
 Beispielhaftes Material/Erzeugnis:   
 Angeboten ist das beispielhafte oder ein Material/Erzeugnis gleichwertiger Art.  
 Kriterien der Gleichwertigkeit:   
 Angeboten: (.....)

**11.R4 + Unterlagestriche (ROCKWOOL)**

Version 2018

**Verarbeitungsrichtlinien:**

Die Verarbeitungsrichtlinien des Erzeugers werden eingehalten. Es werden nur Materialien eines Systemerzeugers verwendet.

**Aufzahlungen:**



**Ergänzungen zur StLB HB-022+ABK-020****Ausschreibungstexte ZZZ**

Leistungsverzeichnis

gedruckt am 15.11.2023

LB-HB-022+ABK-020

Preisangaben in EUR

Aufzahlungspositionen (Az) beschreiben Ergänzungen/Erweiterungen/Varianten zu vorangegangenen Positionen (Leistungen) und werden nur aus dem System oder der Auswahl von Produkten des Herstellers der Grundposition angeboten bzw. ausgeführt.

11.R4 00 + Folgende Angaben und Anforderungen an die Art und Weise der Leistungserbringung gelten als vereinbart und sind in die Einheitspreise einkalkuliert.

**11.R4 00A + Material/Erzeugnis n.W.AN zu 11R4**

Das Verwenden nachstehend angebotener Materialien/Erzeugnisse zu den angegebenen Positionen dieser ULG wird vereinbart:

Betrifft Position(en):

Material/Erzeugnis nach Wahl des Auftragnehmers (AN).

Angeboten: (.....)

**11.R4 00B + Material/Erzeugnis Beispiel AG zu 11R4**

Das Verwenden nachstehend angebotener Materialien/Erzeugnisse zu den angegebenen Positionen dieser ULG wird vereinbart:

Betrifft Position(en):

Beispielhaftes Material/Erzeugnis:

Angeboten ist das beispielhafte oder ein Material/Erzeugnis gleichwertiger Art.

Kriterien der Gleichwertigkeit:

Angeboten: (.....)

**11.SB + Dämmung bei Estricharbeiten (STEINBACHER)**

Version: 2020-06

**Wärme- und Trittschalldämmung bei Estricharbeiten.**

Aufzahlungen:

Aufzahlungspositionen (Az) beschreiben Ergänzungen/Erweiterungen/Varianten zu vorangegangenen Positionen (Leistungen) und werden nur aus dem System oder der Auswahl von Produkten des Herstellers der Grundposition angeboten bzw. ausgeführt.

11.SB 00 + Folgende Angaben und Anforderungen an die Art und Weise der Leistungserbringung gelten als vereinbart und sind in die Einheitspreise einkalkuliert.

**11.SB 00A + Material/Erzeugnis n.W.AN zu 11SB**

Das Verwenden nachstehend angebotener Materialien/Erzeugnisse zu den angegebenen Positionen dieser ULG wird vereinbart:

Betrifft Position(en):

Material/Erzeugnis nach Wahl des Auftragnehmers (AN).

Angeboten: (.....)

**11.SB 00B + Material/Erzeugnis Beispiel AG zu 11SB**

Das Verwenden nachstehend angebotener Materialien/Erzeugnisse zu den angegebenen Positionen dieser ULG wird vereinbart:

Betrifft Position(en):

Beispielhaftes Material/Erzeugnis:

Angeboten ist das beispielhafte oder ein Material/Erzeugnis gleichwertiger Art.

Kriterien der Gleichwertigkeit:

Angeboten: (.....)

**Ergänzungen zur StLB HB-022+ABK-020****Ausschreibungstexte ZZZ**

Leistungsverzeichnis

gedruckt am 15.11.2023  
LB-HB-022+ABK-020 Preisangaben in EUR**11.XA + Vorbereiten Untergrund f.Estriche (RÖFIX)**

Version 2021-07

**Im Folgenden ist das Liefern und Einbauen beschrieben.****Verarbeitungsrichtlinien:**

Es gelten die einschlägigen Bestimmungen und die Verarbeitungshinweise des Herstellers. Es werden nur die dem System zugehörigen Bauteile und Materialien verwendet.

**Leistungsumfang/Einkalkulierte Leistungen:**

Die Montage einschließlich aller Befestigungsmittel ist in die Einheitspreise einkalkuliert.

**Abbruch bzw. Demontearbeiten**

Die Bestimmungen des Arbeitnehmerschutzgesetzes bzw. gegebenenfalls die Vorgaben der Bauaufsicht sind zwingend einzuhalten.

In den Einheitspreis der Abbrucharbeiten sind folgende Leistungen einkalkuliert:

- die fach- und sachgerechte Materialentsorgung
- Leistungen für das Zwischenlagern (Deponieren) an einem geeigneten Ort
- Baustellen- bzw. Schuttcontainer

**Angaben des Herstellers:**

Es gelten die einschlägigen Bestimmungen und die Verarbeitungshinweise des Herstellers.

**Aufzahlungen:**

Aufzahlungspositionen (Az) beschreiben Ergänzungen/Erweiterungen/Varianten zu vorangegangenen Positionen (Leistungen) und werden nur aus dem System oder der Auswahl von Produkten des Herstellers der Grundposition angeboten bzw. ausgeführt.

11.XA 00 + Folgende Angaben und Anforderungen an die Art und Weise der Leistungserbringung gelten als vereinbart und sind in die Einheitspreise einkalkuliert.

**11.XA 00A + Material/Erzeugnis n.W.AN zu 11XA**

Das Verwenden nachstehend angebotener Materialien/Erzeugnisse zu den angegebenen Positionen dieser ULG wird vereinbart:

Betrifft Position(en): \_\_\_\_\_

Material/Erzeugnis nach Wahl des Auftragnehmers (AN).

Angeboten: (.....)

**11.XA 00B + Material/Erzeugnis Beispiel AG zu 11XA**

Das Verwenden nachstehend angebotener Materialien/Erzeugnisse zu den angegebenen Positionen dieser ULG wird vereinbart:

Betrifft Position(en): \_\_\_\_\_

Beispielhaftes Material/Erzeugnis: \_\_\_\_\_

Angeboten ist das beispielhafte oder ein Material/Erzeugnis gleichwertiger Art.

Kriterien der Gleichwertigkeit: \_\_\_\_\_

Angeboten: (.....)

**11.XB + Trenn- u.Dämmschichten f.Estriche (RÖFIX)**

Version 2021-07

**Im Folgenden ist das Liefern und Einbauen beschrieben.****Verarbeitungsrichtlinien:**

Es gelten die einschlägigen Bestimmungen und die Verarbeitungshinweise des Herstellers. Es werden nur die dem System zugehörigen Bauteile und Materialien verwendet.

**Ergänzungen zur StLB HB-022+ABK-020****Ausschreibungstexte ZZZ**

Leistungsverzeichnis

gedruckt am 15.11.2023  
LB-HB-022+ABK-020 Preisangaben in EUR**Leistungsumfang/Einkalkulierte Leistungen:**

Die Montage einschließlich aller Befestigungsmittel ist in die Einheitspreise einkalkuliert.

**Aufzahlungen:**

Aufzahlungspositionen (Az) beschreiben Ergänzungen/Erweiterungen/Varianten zu vorangegangenen Positionen (Leistungen) und werden nur aus dem System oder der Auswahl von Produkten des Herstellers der Grundposition angeboten bzw. ausgeführt.

11.XB 00 + Folgende Angaben und Anforderungen an die Art und Weise der Leistungserbringung gelten als vereinbart und sind in die Einheitspreise einkalkuliert.

**11.XB 00A + Material/Erzeugnis n.W.AN zu 11XB**

Das Verwenden nachstehend angebotener Materialien/Erzeugnisse zu den angegebenen Positionen dieser ULG wird vereinbart:

Betrifft Position(en): 

Material/Erzeugnis nach Wahl des Auftragnehmers (AN).

Angeboten: (.....)

**11.XB 00B + Material/Erzeugnis Beispiel AG zu 11XB**

Das Verwenden nachstehend angebotener Materialien/Erzeugnisse zu den angegebenen Positionen dieser ULG wird vereinbart:

Betrifft Position(en): Beispielhaftes Material/Erzeugnis: 

Angeboten ist das beispielhafte oder ein Material/Erzeugnis gleichwertiger Art.

Kriterien der Gleichwertigkeit: 

Angeboten: (.....)

**11.XC + Ausgleichsschichten f.Estriche (RÖFIX)**

Version 2021-07

**Im Folgenden ist das Liefern und Einbauen beschrieben.****Verarbeitungsrichtlinien:**

Es gelten die einschlägigen Bestimmungen und die Verarbeitungshinweise des Herstellers. Es werden nur die dem System zugehörigen Bauteile und Materialien verwendet.

**Leistungsumfang/Einkalkulierte Leistungen:**

Die Montage einschließlich aller Befestigungsmittel ist in die Einheitspreise einkalkuliert.

**Aufzahlungen:**

Aufzahlungspositionen (Az) beschreiben Ergänzungen/Erweiterungen/Varianten zu vorangegangenen Positionen (Leistungen) und werden nur aus dem System oder der Auswahl von Produkten des Herstellers der Grundposition angeboten bzw. ausgeführt.

11.XC 00 + Folgende Angaben und Anforderungen an die Art und Weise der Leistungserbringung gelten als vereinbart und sind in die Einheitspreise einkalkuliert.

**11.XC 00A + Material/Erzeugnis n.W.AN zu 11XC**

Das Verwenden nachstehend angebotener Materialien/Erzeugnisse zu den angegebenen Positionen dieser ULG wird vereinbart:

Betrifft Position(en): 

Material/Erzeugnis nach Wahl des Auftragnehmers (AN).

Angeboten: (.....)

**Ergänzungen zur StLB HB-022+ABK-020****Ausschreibungstexte ZZZ**

Leistungsverzeichnis

gedruckt am 15.11.2023  
LB-HB-022+ABK-020 Preisangaben in EUR**11.XC 00B + Material/Erzeugnis Beispiel AG zu 11XC**

Das Verwenden nachstehend angebotener Materialien/Erzeugnisse zu den angegebenen Positionen dieser ULG wird vereinbart:

Betrifft Position(en): [REDACTED]

Beispielhaftes Material/Erzeugnis: [REDACTED]

Angeboten ist das beispielhafte oder ein Material/Erzeugnis gleichwertiger Art.

Kriterien der Gleichwertigkeit: [REDACTED]

Angeboten: (. . . . .)

**11.XD + Estriche (RÖFIX)**

Version 2021-07

**Im Folgenden ist das Liefern und Einbauen beschrieben.**

**Verarbeitungsrichtlinien:**

Es gelten die einschlägigen Bestimmungen und die Verarbeitungshinweise des Herstellers. Es werden nur die dem System zugehörigen Bauteile und Materialien verwendet.

**Leistungsumfang/Einkalkulierte Leistungen:**

Die Montage einschließlich aller Befestigungsmittel ist in die Einheitspreise einkalkuliert.

**Verarbeitungsart:** Der Angebotspreis gilt ohne Unterschied, ob die Leistung händisch oder maschinell durchgeführt wird.

**Oberfläche:** Oberflächen sind nach Wahl des Auftraggebers fein verrieben oder geglättet.

**Leistungsumfang/Einkalkulierte Leistungen:**

**Gefälle:** Das Herstellen von Estrichen, ausgenommen Fließestrichen, auf vorhandenem Gefälle bis zu einer Neigung von 5 Prozent und von Ichen und Graten ist in die Einheitspreise einkalkuliert.

**Ausfüllen von Deckeln:** Das Ausfüllen von Einbauteilen (z.B. Deckeln) mit Estrichmaterial, gleichzeitig mit der Estrichherstellung, ist in die Einheitspreise einkalkuliert.

**Untergrund:** Die Einheitspreise bei schwimmenden und gleitenden Estrichen gelten ohne das Vorbereiten des Untergrundes (in eigenen Positionen beschrieben).

**Verbundestriche:** Soweit bei der Herstellung der Verbundestriche nicht nass in nass gearbeitet wird, ist nur das Staubfreimachen in die Einheitspreise einkalkuliert.

**Schwindfugen:** Das erforderliche Herstellen der Schwindfugen ist in die Einheitspreise einkalkuliert.

**Provisorische Betonschwellen:** Das Entfernen von provisorische Türschwellen oder Rohrummantelungen bis 1 m aus Beton, als Schutz gegen mechanische Beschädigungen bei Überfahrten, im Zuge des Arbeitsfortschrittes, ist in die Einheitspreise einkalkuliert.

Das Vorarbeiten durch Sand- oder Kugelstrahlen des Untergrundes ist in eigenen Positionen beschrieben.

**Aufzahlungen:**

Aufzahlungspositionen (Az) beschreiben Ergänzungen/Erweiterungen/Varianten zu vorangegangenen Positionen (Leistungen) und werden nur aus dem System oder der Auswahl von Produkten des Herstellers der Grundposition angeboten bzw. ausgeführt.

11.XD 00 + Folgende Angaben und Anforderungen an die Art und Weise der Leistungserbringung gelten als vereinbart und sind in die Einheitspreise einkalkuliert.

**11.XD 00A + Material/Erzeugnis n.W.AN zu 11XD**

Das Verwenden nachstehend angebotener Materialien/Erzeugnisse zu den angegebenen Positionen dieser ULG wird vereinbart:

**Ergänzungen zur StLB HB-022+ABK-020****Ausschreibungstexte ZZZ**

Leistungsverzeichnis

gedruckt am 15.11.2023  
LB-HB-022+ABK-020 Preisangaben in EUR

Betrifft Position(en):   
 Material/Erzeugnis nach Wahl des Auftragnehmers (AN).  
 Angeboten: (.....)

**11.XD 00B + Material/Erzeugnis Beispiel AG zu 11XD**

Das Verwenden nachstehend angebotener Materialien/Erzeugnisse zu den angegebenen Positionen dieser ULG wird vereinbart:

Betrifft Position(en):   
 Beispielhaftes Material/Erzeugnis:   
 Angeboten ist das beispielhafte oder ein Material/Erzeugnis gleichwertiger Art.  
 Kriterien der Gleichwertigkeit:   
 Angeboten: (.....)

**11.XE + Bodenverlaufsmassen (RÖFIX)**

Version 2021-07

**Im Folgenden ist das Liefern und Einbauen beschrieben.****Verarbeitungsrichtlinien:**

Es gelten die einschlägigen Bestimmungen und die Verarbeitungshinweise des Herstellers. Es werden nur die dem System zugehörigen Bauteile und Materialien verwendet.

**Leistungsumfang/Einkalkulierte Leistungen:**

Die Montage einschließlich aller Befestigungsmittel ist in die Einheitspreise einkalkuliert.

**Aufzahlungen:**

Aufzahlungspositionen (Az) beschreiben Ergänzungen/Erweiterungen/Varianten zu vorangegangenen Positionen (Leistungen) und werden nur aus dem System oder der Auswahl von Produkten des Herstellers der Grundposition angeboten bzw. ausgeführt.

11.XE 00 + Folgende Angaben und Anforderungen an die Art und Weise der Leistungserbringung gelten als vereinbart und sind in die Einheitspreise einkalkuliert.

**11.XE 00A + Material/Erzeugnis n.W.AN zu 11XE**

Das Verwenden nachstehend angebotener Materialien/Erzeugnisse zu den angegebenen Positionen dieser ULG wird vereinbart:

Betrifft Position(en):   
 Material/Erzeugnis nach Wahl des Auftragnehmers (AN).  
 Angeboten: (.....)

**11.XE 00B + Material/Erzeugnis Beispiel AG zu 11XE**

Das Verwenden nachstehend angebotener Materialien/Erzeugnisse zu den angegebenen Positionen dieser ULG wird vereinbart:

Betrifft Position(en):   
 Beispielhaftes Material/Erzeugnis:   
 Angeboten ist das beispielhafte oder ein Material/Erzeugnis gleichwertiger Art.  
 Kriterien der Gleichwertigkeit:   
 Angeboten: (.....)

**Ergänzungen zur StLB HB-022+ABK-020****Ausschreibungstexte ZZZ**

Leistungsverzeichnis

gedruckt am 15.11.2023  
LB-HB-022+ABK-020 Preisangaben in EUR**12 Abdichtungen bei Betonflächen und Wänden**

Soweit in Vorbemerkungen oder Positionstexten nicht anders angegeben, gelten für alle Leistungen dieser Gruppe folgende Regelungen:

**Ausmaß- und Abrechnungsregeln:**

Hoch- und Tiefzüge bis 30 cm werden in ihrem Ausmaß dem Ausmaß der waagrechten Abdichtung zugezählt und zusätzlich mit einer Aufzahlung für die Erschwernisse verrechnet. Hoch- und Tiefzüge über 30 cm werden in ihrem Ausmaß dem Ausmaß der lotrechten Abdichtung zugezählt.

**12.12 Waagrechte Abdichtungen**

12.12 00 Folgende Angaben und Anforderungen an die Art und Weise der Leistungserbringung gelten als vereinbart und sind in die Einheitspreise einkalkuliert.

**12.12 00A + Material/Erzeugnis n.W.AN zu 1212**

Das Verwenden nachstehend angebotener Materialien/Erzeugnisse zu den angegebenen Positionen dieser ULG wird vereinbart:

Betrifft Position(en): \_\_\_\_\_

Material/Erzeugnis nach Wahl des Auftragnehmers (AN).

Angeboten: (.....)

**12.12 00B + Material/Erzeugnis Beispiel AG zu 1212**

Das Verwenden nachstehend angebotener Materialien/Erzeugnisse zu den angegebenen Positionen dieser ULG wird vereinbart:

Betrifft Position(en): \_\_\_\_\_

Beispielhaftes Material/Erzeugnis: \_\_\_\_\_

Angeboten ist das beispielhafte oder ein Material/Erzeugnis gleichwertiger Art.

Kriterien der Gleichwertigkeit: \_\_\_\_\_

Angeboten: (.....)

**12.13 Lotrechte Abdichtungen**

12.13 00 Folgende Angaben und Anforderungen an die Art und Weise der Leistungserbringung gelten als vereinbart und sind in die Einheitspreise einkalkuliert.

**12.13 00A + Material/Erzeugnis n.W.AN zu 1213**

Das Verwenden nachstehend angebotener Materialien/Erzeugnisse zu den angegebenen Positionen dieser ULG wird vereinbart:

Betrifft Position(en): \_\_\_\_\_

Material/Erzeugnis nach Wahl des Auftragnehmers (AN).

Angeboten: (.....)

**12.13 00B + Material/Erzeugnis Beispiel AG zu 1213**

Das Verwenden nachstehend angebotener Materialien/Erzeugnisse zu den angegebenen Positionen dieser ULG wird vereinbart:

Betrifft Position(en): \_\_\_\_\_

Beispielhaftes Material/Erzeugnis: \_\_\_\_\_

Angeboten ist das beispielhafte oder ein Material/Erzeugnis gleichwertiger Art.

Kriterien der Gleichwertigkeit: \_\_\_\_\_

Angeboten: (.....)

**12.15 Schutz der Abdichtungen**

**Ergänzungen zur StLB HB-022+ABK-020****Ausschreibungstexte ZZZ**

Leistungsverzeichnis

gedruckt am 15.11.2023

LB-HB-022+ABK-020

Preisangaben in EUR

- 12.15 00 + Folgende Angaben und Anforderungen an die Art und Weise der Leistungserbringung gelten als vereinbart und sind in die Einheitspreise einkalkuliert.
- 12.15 00A + Material/Erzeugnis n.W.AN zu 1215**
- Das Verwenden nachstehend angebotener Materialien/Erzeugnisse zu den angegebenen Positionen dieser ULG wird vereinbart:  
 Betrifft Position(en):   
 Material/Erzeugnis nach Wahl des Auftragnehmers (AN).  
 Angeboten: (.....)
- 12.15 00B + Material/Erzeugnis Beispiel AG zu 1215**
- Das Verwenden nachstehend angebotener Materialien/Erzeugnisse zu den angegebenen Positionen dieser ULG wird vereinbart:  
 Betrifft Position(en):   
 Beispielhaftes Material/Erzeugnis:   
 Angeboten ist das beispielhafte oder ein Material/Erzeugnis gleichwertiger Art.  
 Kriterien der Gleichwertigkeit:   
 Angeboten: (.....)
- 12.1A + Schutz der Abdichtung - Ergänzung (ABD)**
- 12.1A 00 + Folgende Angaben und Anforderungen an die Art und Weise der Leistungserbringung gelten als vereinbart und sind in die Einheitspreise einkalkuliert.
- 12.1A 00A + Material/Erzeugnis n.W.AN zu 121A**
- Das Verwenden nachstehend angebotener Materialien/Erzeugnisse zu den angegebenen Positionen dieser ULG wird vereinbart:  
 Betrifft Position(en):   
 Material/Erzeugnis nach Wahl des Auftragnehmers (AN).  
 Angeboten: (.....)
- 12.1A 00B + Material/Erzeugnis Beispiel AG zu 121A**
- Das Verwenden nachstehend angebotener Materialien/Erzeugnisse zu den angegebenen Positionen dieser ULG wird vereinbart:  
 Betrifft Position(en):   
 Beispielhaftes Material/Erzeugnis:   
 Angeboten ist das beispielhafte oder ein Material/Erzeugnis gleichwertiger Art.  
 Kriterien der Gleichwertigkeit:   
 Angeboten: (.....)
- 12.1P + Vorbereiten Abdichtungsunterlage (PCI)**
- Version: 2018
- Verarbeitungsrichtlinien:**
- Die Verarbeitungsrichtlinien des Erzeugers werden eingehalten. Es werden nur aufeinander abgestimmte Produkte eines Erzeugers verwendet.
- 12.1P 00 + Folgende Angaben und Anforderungen an die Art und Weise der Leistungserbringung gelten als vereinbart und sind in die Einheitspreise einkalkuliert.
- 12.1P 00A + Material/Erzeugnis n.W.AN zu 121P**
- Das Verwenden nachstehend angebotener Materialien/Erzeugnisse zu den angegebenen Positionen dieser ULG wird vereinbart:

**Ergänzungen zur StLB HB-022+ABK-020****Ausschreibungstexte ZZZ**

Leistungsverzeichnis

gedruckt am 15.11.2023  
LB-HB-022+ABK-020 Preisangaben in EUR

Betrifft Position(en):   
 Material/Erzeugnis nach Wahl des Auftragnehmers (AN).  
 Angeboten: (.....)

**12.1P 00B + Material/Erzeugnis Beispiel AG zu 121P**

Das Verwenden nachstehend angebotener Materialien/Erzeugnisse zu den angegebenen Positionen dieser ULG wird vereinbart:

Betrifft Position(en):   
 Beispielhaftes Material/Erzeugnis:   
 Angeboten ist das beispielhafte oder ein Material/Erzeugnis gleichwertiger Art.  
 Kriterien der Gleichwertigkeit:   
 Angeboten: (.....)

**12.2P + Waagrechte Abdichtungen (PCI)**

Version: 2018-12

**Verarbeitungsrichtlinien:**

Die Verarbeitungsrichtlinien des Erzeugers werden eingehalten. Es werden nur aufeinander abgestimmte Produkte eines Erzeugers verwendet.

12.2P 01 + Folgende Angaben und Anforderungen an die Art und Weise der Leistungserbringung gelten als vereinbart und sind in die Einheitspreise einkalkuliert.

**12.2P 01A + Material/Erzeugnis n.W.AN zu 122P**

Das Verwenden nachstehend angebotener Materialien/Erzeugnisse zu den angegebenen Positionen dieser ULG wird vereinbart:

Betrifft Position(en):   
 Material/Erzeugnis nach Wahl des Auftragnehmers (AN).  
 Angeboten: (.....)

**12.2P 01B + Material/Erzeugnis Beispiel AG zu 122P**

Das Verwenden nachstehend angebotener Materialien/Erzeugnisse zu den angegebenen Positionen dieser ULG wird vereinbart:

Betrifft Position(en):   
 Beispielhaftes Material/Erzeugnis:   
 Angeboten ist das beispielhafte oder ein Material/Erzeugnis gleichwertiger Art.  
 Kriterien der Gleichwertigkeit:   
 Angeboten: (.....)

**12.3P + Lotrechte Abdichtungen (PCI)**

Version: 2018-12

**Verarbeitungsrichtlinien:**

Die Verarbeitungsrichtlinien des Erzeugers werden eingehalten. Es werden nur aufeinander abgestimmte Produkte eines Erzeugers verwendet.

**Aufzahlungen/Zubehör:**

Positionen für Aufzahlungen (Az) und Zubehör beschreiben Ergänzungen/Erweiterungen/Varianten zu vorangegangenen Positionen (Leistungen) und werden nur aus dem System oder der Auswahl von Produkten des Herstellers der Grundposition angeboten bzw. ausgeführt.

12.3P 01 + Folgende Angaben und Anforderungen an die Art und Weise der Leistungserbringung gelten als vereinbart und sind in die Einheitspreise einkalkuliert.



**Ergänzungen zur StLB HB-022+ABK-020****Ausschreibungstexte ZZZ**

Leistungsverzeichnis

gedruckt am 15.11.2023  
LB-HB-022+ABK-020 Preisangaben in EUR**12.3P 01A + Material/Erzeugnis n.W.AN zu 123P**

Das Verwenden nachstehend angebotener Materialien/Erzeugnisse zu den angegebenen Positionen dieser ULG wird vereinbart:

Betrifft Position(en):

Material/Erzeugnis nach Wahl des Auftragnehmers (AN).

Angeboten: (.....)

**12.3P 01B + Material/Erzeugnis Beispiel AG zu 123P**

Das Verwenden nachstehend angebotener Materialien/Erzeugnisse zu den angegebenen Positionen dieser ULG wird vereinbart:

Betrifft Position(en):

Beispielhaftes Material/Erzeugnis:

Angeboten ist das beispielhafte oder ein Material/Erzeugnis gleichwertiger Art.

Kriterien der Gleichwertigkeit:

Angeboten: (.....)

**12.4P + Abdichtung von Fugen und Rissen (PCI)**

Version: 2018

**Verarbeitungsrichtlinien:**

Die Verarbeitungsrichtlinien des Erzeugers werden eingehalten. Es werden nur aufeinander abgestimmte Produkte eines Erzeugers verwendet.

**Aufzahlungen/Zubehör:**

Positionen für Aufzahlungen (Az) und Zubehör beschreiben

Ergänzungen/Erweiterungen/Varianten zu vorangegangenen Positionen (Leistungen) und werden nur aus dem System oder der Auswahl von Produkten des Herstellers der Grundposition angeboten bzw. ausgeführt.

12.4P 00 + Folgende Angaben und Anforderungen an die Art und Weise der Leistungserbringung gelten als vereinbart und sind in die Einheitspreise einkalkuliert.

**12.4P 00A + Material/Erzeugnis n.W.AN zu 124P**

Das Verwenden nachstehend angebotener Materialien/Erzeugnisse zu den angegebenen Positionen dieser ULG wird vereinbart:

Betrifft Position(en):

Material/Erzeugnis nach Wahl des Auftragnehmers (AN).

Angeboten: (.....)

**12.4P 00B + Material/Erzeugnis Beispiel AG zu 124P**

Das Verwenden nachstehend angebotener Materialien/Erzeugnisse zu den angegebenen Positionen dieser ULG wird vereinbart:

Betrifft Position(en):

Beispielhaftes Material/Erzeugnis:

Angeboten ist das beispielhafte oder ein Material/Erzeugnis gleichwertiger Art.

Kriterien der Gleichwertigkeit:

Angeboten: (.....)

**12.AA + Aufbautenbeschreibung (Büsscher & Hoffmann)**

Version: 2023-09

**Verarbeitungsrichtlinien:**

Die Verarbeitungsrichtlinien des Erzeugers sind einzuhalten.

**Ergänzungen zur StLB HB-022+ABK-020****Ausschreibungstexte ZZZ**

Leistungsverzeichnis

LB-HB-022+ABK-020

gedruckt am 15.11.2023

Preisangaben in EUR

Es werden nur aufeinander abgestimmte Produkte verwendet.

**Büsscher & Hoffmann GmbH**

Fabrikstraße 2

A-4470 Enns

Herr Mst. Mario Steinöcker

Tel.: +43 7223 / 82 323 56

Mobil: +43664 / 815 36 14

m.steinoecker@bueho.at

office@bueho.at

www.bueho.com

12.AA 00 + Bauwerksabdichtung (Bauwerksabd.), waagrecht, gegen drückendes Wasser.

- Konstruktion: Bauwerksabdichtung
- Untergrund: Ortbeton oder Betonfertigteilbauweise

12.AA 00B + **Material/Erzeugnis n.W.AN zu 12AA**

Das Verwenden nachstehend angebotener Materialien/Erzeugnisse zu den angegebenen Positionen dieser ULG wird vereinbart:

Betrifft Position(en):  

Material/Erzeugnis nach Wahl des Auftragnehmers (AN).

Angeboten: (. . . . .)

12.AA 00C + **Material/Erzeugnis Beispiel AG zu 12AA**

Das Verwenden nachstehend angebotener Materialien/Erzeugnisse zu den angegebenen Positionen dieser ULG wird vereinbart:

Betrifft Position(en):  

Beispielhaftes Material/Erzeugnis:  

Angeboten ist das beispielhafte oder ein Material/Erzeugnis gleichwertiger Art.

Kriterien der Gleichwertigkeit:  

Angeboten: (. . . . .)

12.AB + **Waagrechte Abdichtungen (Büsscher & Hoffmann)**

Version: 2023-09

Im Folgenden ist das Liefern und Einbauen / Montieren von waagrechten Abdichtungen beschrieben.

**Verarbeitungsrichtlinien:**

Die Verarbeitungsrichtlinien des Erzeugers sind einzuhalten..

Es werden nur aufeinander abgestimmte Produkte verwendet.

Es werden nur die dem System zugeordneten Bauteile und Materialien verwendet.

**Büsscher & Hoffmann GmbH**

Fabrikstraße 2

A-4470 Enns

Herr Mst. Mario Steinöcker

Tel.: +43 7223 / 82 323 56

Mobil: +43664 / 815 36 14

**Ergänzungen zur StLB HB-022+ABK-020****Ausschreibungstexte ZZZ**

Leistungsverzeichnis

gedruckt am 15.11.2023  
LB-HB-022+ABK-020 Preisangaben in EUR

m.steinoecker@bueho.at

office@bueho.at

www.bueho.com

12.AB 00 + Folgende Angaben und Anforderungen an die Art und Weise der Leistungserbringung gelten als vereinbart und sind in die Einheitspreise einkalkuliert.

**12.AB 00A + Material/Erzeugnis n.W.AN zu 12AB**

Das Verwenden nachstehend angebotener Materialien/Erzeugnisse zu den angegebenen Positionen dieser ULG wird vereinbart:

Betrifft Position(en): [REDACTED]

Material/Erzeugnis nach Wahl des Auftragnehmers (AN).

Angeboten: (. . . . .)

**12.AB 00B + Material/Erzeugnis Beispiel AG zu 12AB**

Das Verwenden nachstehend angebotener Materialien/Erzeugnisse zu den angegebenen Positionen dieser ULG wird vereinbart:

Betrifft Position(en): [REDACTED]

Beispielhaftes Material/Erzeugnis: [REDACTED]

Angeboten ist das beispielhafte oder ein Material/Erzeugnis gleichwertiger Art.

Kriterien der Gleichwertigkeit: [REDACTED]

Angeboten: (. . . . .)

**12.AC + Lotrechte Abdichtungen (Büsscher & Hoffmann)**

Version: 2023-09

Im Folgenden ist das Liefern und Einbauen / Montieren von lotrechter Abdichtungen beschrieben.

**Verarbeitungsrichtlinien:**

Die Verarbeitungsrichtlinien des Erzeugers sind einzuhalten.

Es werden nur aufeinander abgestimmte Produkte verwendet.

Es werden nur die dem System zugeordneten Bauteile und Materialien verwendet.

**Büsscher & Hoffmann GmbH**

Fabrikstraße 2

A-4470 Enns

Herr Mst. Mario Steinöcker

Tel.: +43 7223 / 82 323 56

Mobil: +43664 / 815 36 14

m.steinoecker@bueho.at

office@bueho.at

www.bueho.com

12.AC 00 + Folgende Angaben und Anforderungen an die Art und Weise der Leistungserbringung gelten als vereinbart und sind in die Einheitspreise einkalkuliert.

**12.AC 00A + Material/Erzeugnis n.W.AN zu 12AC**

Das Verwenden nachstehend angebotener Materialien/Erzeugnisse zu den angegebenen Positionen dieser ULG wird vereinbart:

**Ergänzungen zur StLB HB-022+ABK-020****Ausschreibungstexte ZZZ**

Leistungsverzeichnis

gedruckt am 15.11.2023  
LB-HB-022+ABK-020 Preisangaben in EUR

Betrifft Position(en):   
 Material/Erzeugnis nach Wahl des Auftragnehmers (AN).  
 Angeboten: (.....)

**12.AC 00B + Material/Erzeugnis Beispiel AG zu 12AC**

Das Verwenden nachstehend angebotener Materialien/Erzeugnisse zu den angegebenen Positionen dieser ULG wird vereinbart:

Betrifft Position(en):   
 Beispielhaftes Material/Erzeugnis:   
 Angeboten ist das beispielhafte oder ein Material/Erzeugnis gleichwertiger Art.  
 Kriterien der Gleichwertigkeit:   
 Angeboten: (.....)

**12.AD + Schutz der Abdichtungen (Büsscher & Hoffmann)**

Version: 2023-09

Im Folgenden ist das Liefern und Einbauen / Montieren von Schutz der Abdichtungen beschrieben.

**Verarbeitungsrichtlinien:**

Die Verarbeitungsrichtlinien des Erzeugers sind einzuhalten.  
 Es werden nur aufeinander abgestimmte Produkte verwendet.  
 Es werden nur die dem System zugeordneten Bauteile und Materialien verwendet.

**Büsscher & Hoffmann GmbH**

Fabrikstraße 2  
 A-4470 Enns

Herr Mst. Mario Steinöcker

Tel.: +43 7223 / 82 323 56

Mobil: +43664 / 815 36 14

m.steinoecker@bueho.at

office@bueho.at

www.bueho.com

12.AD 00 + Folgende Angaben und Anforderungen an die Art und Weise der Leistungserbringung gelten als vereinbart und sind in die Einheitspreise einkalkuliert.

**12.AD 00A + Material/Erzeugnis n.W.AN zu 12AD**

Das Verwenden nachstehend angebotener Materialien/Erzeugnisse zu den angegebenen Positionen dieser ULG wird vereinbart:

Betrifft Position(en):   
 Material/Erzeugnis nach Wahl des Auftragnehmers (AN).  
 Angeboten: (.....)

**12.AD 00B + Material/Erzeugnis Beispiel AG zu 12AD**

Das Verwenden nachstehend angebotener Materialien/Erzeugnisse zu den angegebenen Positionen dieser ULG wird vereinbart:

Betrifft Position(en):   
 Beispielhaftes Material/Erzeugnis:

**Ergänzungen zur StLB HB-022+ABK-020****Ausschreibungstexte ZZZ**

Leistungsverzeichnis

gedruckt am 15.11.2023

LB-HB-022+ABK-020

Preisangaben in EUR

Angeboten ist das beispielhafte oder ein Material/Erzeugnis gleichwertiger Art.

Kriterien der Gleichwertigkeit: \_\_\_\_\_

Angeboten: (.....)

**12.AE + Sonstiges (Büsscher & Hoffmann)**

Version: 2023-09

Im Folgenden ist das Liefern und Einbauen / Montieren von Sonstiges beschrieben.

**Verarbeitungsrichtlinien:**

Die Verarbeitungsrichtlinien des Erzeugers sind einzuhalten.

Es werden nur aufeinander abgestimmte Produkte verwendet.

Es werden nur die dem System zugeordneten Bauteile und Materialien verwendet.

**Büsscher & Hoffmann GmbH**

Fabrikstraße 2

A-4470 Enns

Herr Mst. Mario Steinöcker

Tel.: +43 7223 / 82 323 56

Mobil: +43664 / 815 36 14

m.steinoecker@bueho.at

office@bueho.at

www.bueho.com

12.AE 00 + Folgende Angaben und Anforderungen an die Art und Weise der Leistungserbringung gelten als vereinbart und sind in die Einheitspreise einkalkuliert.

**12.AE 00A + Material/Erzeugnis n.W.AN zu 12AE**

Das Verwenden nachstehend angebotener Materialien/Erzeugnisse zu den angegebenen Positionen dieser ULG wird vereinbart:

Betrifft Position(en): \_\_\_\_\_

Material/Erzeugnis nach Wahl des Auftragnehmers (AN).

Angeboten: (.....)

**12.AE 00B + Material/Erzeugnis Beispiel AG zu 12AE**

Das Verwenden nachstehend angebotener Materialien/Erzeugnisse zu den angegebenen Positionen dieser ULG wird vereinbart:

Betrifft Position(en): \_\_\_\_\_

Beispielhaftes Material/Erzeugnis: \_\_\_\_\_

Angeboten ist das beispielhafte oder ein Material/Erzeugnis gleichwertiger Art.

Kriterien der Gleichwertigkeit: \_\_\_\_\_

Angeboten: (.....)

**12.D1 + Vorbereiten des Untergrundes (WEBER)**

Version: 2018

Vorbereiten des Untergrundes bei Bauwerks-Abdichtungen gegen Feuchtigkeit. Die Verarbeitungsrichtlinien des Erzeugers werden eingehalten.

Art der Aufbringung:

**Ergänzungen zur StLB HB-022+ABK-020****Ausschreibungstexte ZZZ**

Leistungsverzeichnis

gedruckt am 15.11.2023

LB-HB-022+ABK-020

Preisangaben in EUR

Sofern Produkte in verschiedener Konsistenz vom Hersteller angeboten werden, z.B. für spachtelbare oder spritzbare Ausführung, obliegt die Auswahl dem Auftragnehmer (z.B. weber.tec SUPERFLEX 100).

12.D1 00 + Zusätzliche Vorbemerkungen:

**12.D1 00X + Material/Erzeugnis n.W.AN zu 12D1**

Das Verwenden nachstehend angebotener Materialien/Erzeugnisse zu den angegebenen Positionen dieser ULG wird vereinbart:

Betrifft Position(en): \_\_\_\_\_

Material/Erzeugnis nach Wahl des Auftragnehmers (AN).

Angeboten: (.....)

**12.D1 00Y + Material/Erzeugnis Beispiel AG zu 12D1**

Das Verwenden nachstehend angebotener Materialien/Erzeugnisse zu den angegebenen Positionen dieser ULG wird vereinbart:

Betrifft Position(en): \_\_\_\_\_

Beispielhaftes Material/Erzeugnis: \_\_\_\_\_

Angeboten ist das beispielhafte oder ein Material/Erzeugnis gleichwertiger Art.

Kriterien der Gleichwertigkeit: \_\_\_\_\_

Angeboten: (.....)

**12.D2 + Waagrechte Abdichtungen (WEBER)**

Version: 2018

Verarbeitungsrichtlinien:

Die Verarbeitungsrichtlinien des Erzeugers werden eingehalten.

Art der Aufbringung:

Sofern Produkte in verschiedener Konsistenz vom Hersteller angeboten werden, z.B. für spachtelbare oder spritzbare Ausführung, obliegt die Auswahl dem Auftragnehmer (z.B. weber.tec SUPERFLEX 100).

12.D2 00 + Folgende Angaben und Anforderungen an die Art und Weise der Leistungserbringung gelten als vereinbart und sind in die Einheitspreise einkalkuliert.

**12.D2 00A + Material/Erzeugnis n.W.AN zu 12D2**

Das Verwenden nachstehend angebotener Materialien/Erzeugnisse zu den angegebenen Positionen dieser ULG wird vereinbart:

Betrifft Position(en): \_\_\_\_\_

Material/Erzeugnis nach Wahl des Auftragnehmers (AN).

Angeboten: (.....)

**12.D2 00B + Material/Erzeugnis Beispiel AG zu 12D2**

Das Verwenden nachstehend angebotener Materialien/Erzeugnisse zu den angegebenen Positionen dieser ULG wird vereinbart:

Betrifft Position(en): \_\_\_\_\_

Beispielhaftes Material/Erzeugnis: \_\_\_\_\_

Angeboten ist das beispielhafte oder ein Material/Erzeugnis gleichwertiger Art.

Kriterien der Gleichwertigkeit: \_\_\_\_\_

Angeboten: (.....)

**Ergänzungen zur StLB HB-022+ABK-020****Ausschreibungstexte ZZZ**

Leistungsverzeichnis

gedruckt am 15.11.2023  
LB-HB-022+ABK-020 Preisangaben in EUR**12.D3 + Lotrechte Abdichtung (WEBER)**

Version: 2018

Verarbeitungsrichtlinien:

Die Verarbeitungsrichtlinien des Erzeugers werden eingehalten.

Art der Aufbringung:

Sofern Produkte in verschiedener Konsistenz vom Hersteller angeboten werden, z.B. für spachtelbare oder spritzbare Ausführung, obliegt die Auswahl dem Auftragnehmer (z.B. weber.tec SUPERFLEX 100).

12.D3 00 + Folgende Angaben und Anforderungen an die Art und Weise der Leistungserbringung gelten als vereinbart und sind in die Einheitspreise einkalkuliert.

**12.D3 00A + Material/Erzeugnis n.W.AN zu 12D3**

Das Verwenden nachstehend angebotener Materialien/Erzeugnisse zu den angegebenen Positionen dieser ULG wird vereinbart:

Betrifft Position(en): 

Material/Erzeugnis nach Wahl des Auftragnehmers (AN).

Angeboten: (. . . . .)

**12.D3 00B + Material/Erzeugnis Beispiel AG zu 12D3**

Das Verwenden nachstehend angebotener Materialien/Erzeugnisse zu den angegebenen Positionen dieser ULG wird vereinbart:

Betrifft Position(en): Beispielhaftes Material/Erzeugnis: 

Angeboten ist das beispielhafte oder ein Material/Erzeugnis gleichwertiger Art.

Kriterien der Gleichwertigkeit: 

Angeboten: (. . . . .)

**12.D5 + Dämmung u.Schutz lotr.Abdichtungen (WEBER)**

Version: 2018

Verarbeitungsrichtlinien:

Die Verarbeitungsrichtlinien mit Detailzeichnungen des Erzeugers werden eingehalten.

Art der Aufbringung:

Sofern Produkte in verschiedener Konsistenz vom Hersteller angeboten werden, z.B. für spachtelbare oder spritzbare Ausführung, obliegt die Auswahl dem Auftragnehmer (z.B. weber.tec SUPERFLEX 100).

12.D5 00 + Folgende Angaben und Anforderungen an die Art und Weise der Leistungserbringung gelten als vereinbart und sind in die Einheitspreise einkalkuliert.

**12.D5 00A + Material/Erzeugnis n.W.AN zu 12D5**

Das Verwenden nachstehend angebotener Materialien/Erzeugnisse zu den angegebenen Positionen dieser ULG wird vereinbart:

Betrifft Position(en): 

Material/Erzeugnis nach Wahl des Auftragnehmers (AN).

Angeboten: (. . . . .)

**12.D5 00B + Material/Erzeugnis Beispiel AG zu 12D5**

Das Verwenden nachstehend angebotener Materialien/Erzeugnisse zu den angegebenen Positionen dieser ULG wird vereinbart:

**Ergänzungen zur StLB HB-022+ABK-020****Ausschreibungstexte ZZZ**

Leistungsverzeichnis

gedruckt am 15.11.2023  
LB-HB-022+ABK-020 Preisangaben in EUR

Betrifft Position(en):   
 Beispielhaftes Material/Erzeugnis:   
 Angeboten ist das beispielhafte oder ein Material/Erzeugnis gleichwertiger Art.  
 Kriterien der Gleichwertigkeit:   
 Angeboten: (.....)

**12.D6 + Zwischenabdichtungen (WEBER)**

Version: 2018

Zwischenabdichtungen von Bodenflächen von Feucht- und Nassräumen, Balkonen und Terrassen.

Verarbeitungsrichtlinien:

Die Verarbeitungsrichtlinien des Erzeugers werden eingehalten.

12.D6 00 + Folgende Angaben und Anforderungen an die Art und Weise der Leistungserbringung gelten als vereinbart und sind in die Einheitspreise einkalkuliert.

**12.D6 00A + Material/Erzeugnis n.W.AN zu 12D6**

Das Verwenden nachstehend angebotener Materialien/Erzeugnisse zu den angegebenen Positionen dieser ULG wird vereinbart:

Betrifft Position(en):   
 Material/Erzeugnis nach Wahl des Auftragnehmers (AN).  
 Angeboten: (.....)

**12.D6 00B + Material/Erzeugnis Beispiel AG zu 12D6**

Das Verwenden nachstehend angebotener Materialien/Erzeugnisse zu den angegebenen Positionen dieser ULG wird vereinbart:

Betrifft Position(en):   
 Beispielhaftes Material/Erzeugnis:   
 Angeboten ist das beispielhafte oder ein Material/Erzeugnis gleichwertiger Art.  
 Kriterien der Gleichwertigkeit:   
 Angeboten: (.....)

**12.D8 + Abdichtung v.Trinkwasseranlagen (WEBER)**

Version: 2018

Verarbeitungsrichtlinien:

Die Verarbeitungsrichtlinien des Erzeugers werden eingehalten.

Die zeitliche Abfolge der Abdichtungsarbeiten erfordert besondere Maßnahmen zum Schutz der Abdichtung während der Bauzeit. Diese Aufwendungen sind in die Einheitspreise einzurechnen und werden nicht gesondert vergütet.

12.D8 00 + Folgende Angaben und Anforderungen an die Art und Weise der Leistungserbringung gelten als vereinbart und sind in die Einheitspreise einkalkuliert.

**12.D8 00A + Material/Erzeugnis n.W.AN zu 12D8**

Das Verwenden nachstehend angebotener Materialien/Erzeugnisse zu den angegebenen Positionen dieser ULG wird vereinbart:

Betrifft Position(en):   
 Material/Erzeugnis nach Wahl des Auftragnehmers (AN).  
 Angeboten: (.....)



**Ergänzungen zur StLB HB-022+ABK-020****Ausschreibungstexte ZZZ**

Leistungsverzeichnis

gedruckt am 15.11.2023  
LB-HB-022+ABK-020 Preisangaben in EUR**12.D8 00B + Material/Erzeugnis Beispiel AG zu 12D8**

Das Verwenden nachstehend angebotener Materialien/Erzeugnisse zu den angegebenen Positionen dieser ULG wird vereinbart:

Betrifft Position(en): \_\_\_\_\_

Beispielhaftes Material/Erzeugnis: \_\_\_\_\_

Angeboten ist das beispielhafte oder ein Material/Erzeugnis gleichwertiger Art.

Kriterien der Gleichwertigkeit: \_\_\_\_\_

Angeboten: (.....)

**12.I6 + Abdichtungsfolien (illbruck)**

Version: 2020 03

Im Folgenden ist das Liefern der angegebenen Materialien und die Verarbeitung beschrieben.

**Hinweise:**

Lagerungs- und Verarbeitungshinweise des Herstellers sind einzuhalten.

12.I6 00 + Folgende Angaben und Anforderungen an die Art und Weise der Leistungserbringung gelten als vereinbart und sind in die Einheitspreise einkalkuliert.

**12.I6 00A + Material/Erzeugnis n.W.AN zu 12I6**

Das Verwenden nachstehend angebotener Materialien/Erzeugnisse zu den angegebenen Positionen dieser ULG wird vereinbart:

Betrifft Position(en): \_\_\_\_\_

Material/Erzeugnis nach Wahl des Auftragnehmers (AN).

Angeboten: (.....)

**12.I6 00B + Material/Erzeugnis Beispiel AG zu 12I6**

Das Verwenden nachstehend angebotener Materialien/Erzeugnisse zu den angegebenen Positionen dieser ULG wird vereinbart:

Betrifft Position(en): \_\_\_\_\_

Beispielhaftes Material/Erzeugnis: \_\_\_\_\_

Angeboten ist das beispielhafte oder ein Material/Erzeugnis gleichwertiger Art.

Kriterien der Gleichwertigkeit: \_\_\_\_\_

Angeboten: (.....)

**12.IO + Zubehör (illbruck)**

Version: 2020 04

Im Folgenden ist das Liefern der angegebenen Materialien und die Verarbeitung beschrieben.

**Hinweise:**

Lagerungs- und Verarbeitungshinweise des Herstellers sind einzuhalten.

12.IO 00 + Folgende Angaben und Anforderungen an die Art und Weise der Leistungserbringung gelten als vereinbart und sind in die Einheitspreise einkalkuliert.

**12.IO 00A + Material/Erzeugnis n.W.AN zu 12IO**

Das Verwenden nachstehend angebotener Materialien/Erzeugnisse zu den angegebenen Positionen dieser ULG wird vereinbart:

Betrifft Position(en): \_\_\_\_\_

Material/Erzeugnis nach Wahl des Auftragnehmers (AN).

Angeboten: (.....)

**Ergänzungen zur StLB HB-022+ABK-020****Ausschreibungstexte ZZZ**

Leistungsverzeichnis

gedruckt am 15.11.2023  
LB-HB-022+ABK-020 Preisangaben in EUR**12.IO 00B + Material/Erzeugnis Beispiel AG zu 12IO**

Das Verwenden nachstehend angebotener Materialien/Erzeugnisse zu den angegebenen Positionen dieser ULG wird vereinbart:

Betrifft Position(en): \_\_\_\_\_

Beispielhaftes Material/Erzeugnis: \_\_\_\_\_

Angeboten ist das beispielhafte oder ein Material/Erzeugnis gleichwertiger Art.

Kriterien der Gleichwertigkeit: \_\_\_\_\_

Angeboten: (.....)

**12.M1 + Wärmedämmung zum Schutz von Abdichtungen (AUSTROTHERM)**

Version: 2018-07

**1. Art und Verwendung:**

Art und Verwendung gemäß ÖNORM B 6000.

**2. Angaben im Positionsstichwort:**

Im Positionsstichwort ist die Art und Dicke der Elemente angegeben.

12.M1 00 + Folgende Angaben und Anforderungen an die Art und Weise der Leistungserbringung gelten als vereinbart und sind in die Einheitspreise einkalkuliert.

**12.M1 00A + Material/Erzeugnis n.W.AN zu 12M1**

Das Verwenden nachstehend angebotener Materialien/Erzeugnisse zu den angegebenen Positionen dieser ULG wird vereinbart:

Betrifft Position(en): \_\_\_\_\_

Material/Erzeugnis nach Wahl des Auftragnehmers (AN).

Angeboten: (.....)

**12.M1 00B + Material/Erzeugnis Beispiel AG zu 12M1**

Das Verwenden nachstehend angebotener Materialien/Erzeugnisse zu den angegebenen Positionen dieser ULG wird vereinbart:

Betrifft Position(en): \_\_\_\_\_

Beispielhaftes Material/Erzeugnis: \_\_\_\_\_

Angeboten ist das beispielhafte oder ein Material/Erzeugnis gleichwertiger Art.

Kriterien der Gleichwertigkeit: \_\_\_\_\_

Angeboten: (.....)

**12.N5 + Schutz der Abdichtung (FOAMGLAS)**

Version: 2020

Verarbeitungsrichtlinien:

Die Verarbeitungsrichtlinien des Erzeugers werden eingehalten.

Normenbezug:

Die in Positionen angegebenen Werte und Bezeichnungen beziehen sich: bei der Produktart auf die ÖNORM EN 13167 (CE-Kennzeichnung), bei der Wärmeleitfähigkeit auf die ÖNORM B 6015 = Lambda n, bei der Verwendung auf die ÖNORM B 6000.

FCKW, MFCKW:

Alle Foamglasplatten sind FCKW-, HFCKW- und HFKW-frei, ungeziefer- und säureresistent, wasser- und dampfdicht und quellen nicht. Das Eindringen von Radon wird verhindert.

Brandverhalten:

Wenn nicht anders angegeben haben alle Produkte aus Schaumglas (FOAMGLAS) das Brandverhalten A, die Tropfenbildungsklasse Tr1 und Qualmbildungsklasse Q1.

**Ergänzungen zur StLB HB-022+ABK-020****Ausschreibungstexte ZZZ**

Leistungsverzeichnis

gedruckt am 15.11.2023  
LB-HB-022+ABK-020 Preisangaben in EUR

Dampfsperre:

Durch die Verwendung von Schaumglasplatten z.B. FOAMGLAS, ist durch die geschlossene Zellstruktur eine Dampfsperre im Material integriert.

12.N5 00 + Folgende Angaben und Anforderungen an die Art und Weise der Leistungserbringung gelten als vereinbart und sind in die Einheitspreise einkalkuliert.

**12.N5 00A + Material/Erzeugnis n.W.AN zu 12N5**

Das Verwenden nachstehend angebotener Materialien/Erzeugnisse zu den angegebenen Positionen dieser ULG wird vereinbart:

Betrifft Position(en): \_\_\_\_\_

Material/Erzeugnis nach Wahl des Auftragnehmers (AN).

Angeboten: (.....)

**12.N5 00B + Material/Erzeugnis Beispiel AG zu 12N5**

Das Verwenden nachstehend angebotener Materialien/Erzeugnisse zu den angegebenen Positionen dieser ULG wird vereinbart:

Betrifft Position(en): \_\_\_\_\_

Beispielhaftes Material/Erzeugnis: \_\_\_\_\_

Angeboten ist das beispielhafte oder ein Material/Erzeugnis gleichwertiger Art.

Kriterien der Gleichwertigkeit: \_\_\_\_\_

Angeboten: (.....)

**12.NA + Brandabschottungen (Nullifire)**

Version: 2020-06

Im folgenden ist das Liefern und das Montieren bzw. der Einbau beschrieben.

**Hinweise:**

Lagerungs- und Verarbeitungshinweise des Herstellers sind einzuhalten.

12.NA 00 + Folgende Angaben und Anforderungen an die Art und Weise der Leistungserbringung gelten als vereinbart und sind in die Einheitspreise einkalkuliert.

**12.NA 00A + Material/Erzeugnis n.W.AN zu 12NA**

Das Verwenden nachstehend angebotener Materialien/Erzeugnisse zu den angegebenen Positionen dieser ULG wird vereinbart:

Betrifft Position(en): \_\_\_\_\_

Material/Erzeugnis nach Wahl des Auftragnehmers (AN).

Angeboten: (.....)

**12.NA 00B + Material/Erzeugnis Beispiel AG zu 12NA**

Das Verwenden nachstehend angebotener Materialien/Erzeugnisse zu den angegebenen Positionen dieser ULG wird vereinbart:

Betrifft Position(en): \_\_\_\_\_

Beispielhaftes Material/Erzeugnis: \_\_\_\_\_

Angeboten ist das beispielhafte oder ein Material/Erzeugnis gleichwertiger Art.

Kriterien der Gleichwertigkeit: \_\_\_\_\_

Angeboten: (.....)

**12.S0 + Abdichtungen (Sto)**

Version: 2020-09

Im Folgenden ist das Liefern und Verarbeiten beschrieben. Die Verarbeitungsrichtlinien des

**Ergänzungen zur StLB HB-022+ABK-020****Ausschreibungstexte ZZZ**

Leistungsverzeichnis

gedruckt am 15.11.2023  
LB-HB-022+ABK-020 Preisangaben in EUR

Herstellers sind einzuhalten.

**Herstellerangaben:**

In den Einheitspreis der angebotenen Leistungen ist das Abschlagen des Putzes nicht einkalkuliert.

Auf Wunsch des Auftraggebers werden Prüfberichte einer akkreditierten Prüf- oder Überwachungsstelle, detaillierte Beschreibungen des angebotenen Systems und Referenzlisten umgehend zugesandt.

Der Auftragnehmer haftet für alle Schäden mit Rissen über 0,5 mm Breite, die durch seine Arbeit am Gebäude entstanden sind.

Die Anschlussmöglichkeit für senkrechte oder waagrechte Abdichtungen, nach Angaben des Auftraggebers wird gewährleistet.

Die Abrechnung nach Flächenmaß erfolgt nach den Rohbauabmessungen

Für die angebotene nachträgliche Abdichtung gegen Feuchtigkeit hat der AN für die volle Funktion des gesamten Systems schriftlich eine Gewährleistung von Jahren zu garantieren. Die Gewährleistungsfrist beginnt mit der Fertigstellung der Trockenlegungsarbeiten am Objekt. Der AN haftet nicht für Schäden, die durch Setzungen, konstruktionsbedingte Bewegungen oder andere auftraggeberseitige Fehler oder Vorgänge verursacht werden.

In den Positionen sind Produkte beispielhaft angeführt, um Qualitäten in bau und verarbeitungstechnischer Hinsicht über den Mindestanforderungen der einschlägigen Normen, sowie ein gleichbleibendes Oberflächendesign zu gewährleisten.

Die Gleichwertigkeit beinhaltet außer den Materialeigenschaften auch den Nachweis der Qualitätskontrolle (ISO 9001-Zertifikat) des Produktherstellers, sowie auch Untersuchungen zur Farbgestaltung, Objektuntersuchungen und zugehörige Gutachten.

Bei nicht ausgefüllten Bieterlücken gelten die beispielhaft angeführten Erzeugnisse als angeboten.

Der Bieter hat sich vor Angebotsabgabe über den Umfang der auszuführenden Arbeiten umfassend zu informieren und die örtlichen Gegebenheiten zu berücksichtigen. Bedenken gegen die vorgesehene Ausführung sind mit Angebotsabgabe dem AG schriftlich mitzuteilen.

Der Bieter hat sich vor Angebotsabgabe über den Umfang der auszuführenden Arbeiten umfassend zu informieren und die örtlichen Gegebenheiten zu berücksichtigen.

Bedenken gegen die vorgesehene Ausführung sind mit Angebotsabgabe dem AG schriftlich mitzuteilen.

Nach Wunsch des Auftraggebers sind entweder scharfe Ichsens oder Kehlen bis zu einem Halbmesser von 7 cm herzustellen und in die Einheitspreise einzukalkulieren.

Das Schließen von Durchbrüchen wird nicht gesondert vergütet, wenn nach Versetzen der Einbauteile der Durchbruch in einem Arbeitsgang mit den Verputzarbeiten geschlossen werden kann.

Schutzabdeckungen an Fenstern, Sohlbänken und dergleichen sind in die Einheitspreise einzukalkulieren.

**Verarbeitungsrichtlinien:**

Die Ausführungshinweise in den technischen Merkblättern der Sto Ges.m.b.H., 9500 Villach, Tel. 04242/33133-0 gelten als Vertragsbestandteil.

Die technischen Merkblätter des Herstellers sind genauestens zu beachten.

Bei Arbeiten mit 2- oder mehrkomponentigem Material auf der Basis von Reaktionsharzen sind die Angaben über Mindesttemperaturen, relative Luftfeuchtigkeit, Feuchtgehalt des Untergrundes und Überarbeitungszeiten gem. den Angaben der technischen Merkblätter des Herstellers genauestens einzuhalten.

Bei allen Materialien dürfen die angegebenen Mindesttemperaturen in keinem Fall unterschritten werden. Beschichtungsarbeiten sind bei Unterschreitung des Taupunktes einzustellen. Die Nachbehandlungsfristen mineralischer Instandsetzungsmaterialien sind unbedingt einzuhalten. Bei Überarbeitung sind die angegebenen Trocknungszeiten einzuhalten. Der erforderliche Schutz gegen Oberflächenfeuchtigkeit bei den aufgetragenen Materialien ist zu berücksichtigen. Aus

**Ergänzungen zur StLB HB-022+ABK-020****Ausschreibungstexte ZZZ**

Leistungsverzeichnis

gedruckt am 15.11.2023

LB-HB-022+ABK-020

Preisangaben in EUR

dem Nichtbeachten entstehender Mehraufwand (z.B. Entfernen durch Sandstrahlen) geht zu Lasten des Auftragnehmers.

Der Zustand des Mauerwerks muss nach ÖNORM B 3355-1 von unabhängigen Fachleuten untersucht werden. Die Ergebnisse dieser Untersuchungen müssen in einem Sanierungskonzept zusammengefasst sein. Versteckte Mängel, die hierbei nicht festzustellen sind sowie statische und konstruktive Fehler und ihre Folgen bleiben von der Gewährleistung ausgeschlossen. Analysen und Prüfungen werden auf Nachweis vergütet. Vor Beginn der Arbeiten hat sich die Bauleitung bzw. der Verarbeiter zu überzeugen, ob ein Sanierungskonzept vorliegt. Die darin gemachten Angaben sind zu befolgen.

**Entsorgen:**

Im Folgenden ist unter dem Begriff Entsorgen das Laden, Abtransportieren, Verwerten, Deponieren oder Entsorgen der Baurestmassen zu verstehen.

Bei unerwartetem Antreffen von gefährlichem Abfall wird der Auftraggeber verständigt und eine gesonderte Regelung vereinbart.

**Folgende Leistungen sind in die Einheitspreise einkalkuliert:**

- ein etwaiges Zwischenlagern
- behördliche Vorschriften betreffend Schallschutz, Staubschutz (werden vom Auftragnehmer vor der Angebotslegung erkundet)
- die Wiederinstandsetzung der vom Auftraggeber für die Zwischenlagerung von Abbruchmaterial beigestellten Flächen nach Beendigung der Bauarbeiten
- sämtliche Gebühren und Abgaben
- Organisation (Förderart und Förderweg)
- das Trennen und Ausscheiden von Massen, die nicht, beschränkt, oder zur weiteren Verwertung verwendbar sind
- das Entsorgen von anfallenden Baurestmassen (z.B. Abtragmaterial, Strahlgut, beim Reinigen, Auslösen und Versetzen)

**Aufzahlungen:**

Aufzahlungspositionen (Az) beschreiben Ergänzungen/Erweiterungen/Varianten zu vorangegangenen Positionen (Leistungen) und werden nur aus dem System oder der Auswahl von Produkten des Herstellers der Grundposition angeboten bzw. ausgeführt.

.

12.S0 00 + Folgende Angaben und Anforderungen an die Art und Weise der Leistungserbringung gelten als vereinbart und sind in die Einheitspreise einkalkuliert.

**12.S0 00A + Material/Erzeugnis n.W.AN zu 12S0**

Das Verwenden nachstehend angebotener Materialien/Erzeugnisse zu den angegebenen Positionen dieser ULG wird vereinbart:

Betrifft Position(en):

Material/Erzeugnis nach Wahl des Auftragnehmers (AN).

Angeboten: (.....)

**12.S0 00B + Material/Erzeugnis Beispiel AG zu 12S0**

Das Verwenden nachstehend angebotener Materialien/Erzeugnisse zu den angegebenen Positionen dieser ULG wird vereinbart:

Betrifft Position(en):

Beispielhaftes Material/Erzeugnis:

**Ergänzungen zur StLB HB-022+ABK-020****Ausschreibungstexte ZZZ**

Leistungsverzeichnis

gedruckt am 15.11.2023

LB-HB-022+ABK-020

Preisangaben in EUR

Angeboten ist das beispielhafte oder ein Material/Erzeugnis gleichwertiger Art.

Kriterien der Gleichwertigkeit: \_\_\_\_\_

Angeboten: (.....)

**12.SB + Dämmung bei Abdichtungen (STEINBACHER)**

Version: 2020-06

**Dämmung bei Abdichtungen.**

12.SB 00 + Folgende Angaben und Anforderungen an die Art und Weise der Leistungserbringung gelten als vereinbart und sind in die Einheitspreise einkalkuliert.

**12.SB 00A + Material/Erzeugnis n.W.AN zu 12SB**

Das Verwenden nachstehend angebotener Materialien/Erzeugnisse zu den angegebenen Positionen dieser ULG wird vereinbart:

Betrifft Position(en): \_\_\_\_\_

Material/Erzeugnis nach Wahl des Auftragnehmers (AN).

Angeboten: (.....)

**12.SB 00B + Material/Erzeugnis Beispiel AG zu 12SB**

Das Verwenden nachstehend angebotener Materialien/Erzeugnisse zu den angegebenen Positionen dieser ULG wird vereinbart:

Betrifft Position(en): \_\_\_\_\_

Beispielhaftes Material/Erzeugnis: \_\_\_\_\_

Angeboten ist das beispielhafte oder ein Material/Erzeugnis gleichwertiger Art.

Kriterien der Gleichwertigkeit: \_\_\_\_\_

Angeboten: (.....)

**12.T0 + Zusätzliche Vorbemerkungen (TRIFLEX)**

Version: 2023-10

In der ULG 12.TA bis 12.TX sind Abdichtungsarbeiten beschrieben.

In der ULG 12.T0 sind, gemäß den Vorgaben des Herstellers, zusätzliche Vorbemerkungen beschrieben.

**Für das Erstellen eines Leistungsverzeichnisses sind Vorbemerkungen aus 12.T0 - je nach Projekt - heranzuziehen und einzelnen Positionen aus 12.TA bis 12.TX zuzuordnen.**

**Verarbeitungsrichtlinien:**

Die Verarbeitungsrichtlinien des Erzeugers sind einzuhalten. Es sind nur aufeinander abgestimmte Produkte verwendet.

12.T0 00 + Folgende Angaben und Anforderungen an die Art und Weise der Leistungserbringung gelten als vereinbart und in die Einheitspreise einzukalkulieren.

**12.T0 00G + Material/Erzeugnis n.W.AN zu 12T0**

Das Verwenden nachstehend angebotener Materialien/Erzeugnisse zu den angegebenen Positionen dieser ULG wird vereinbart:

Betrifft Position(en): \_\_\_\_\_

Material/Erzeugnis nach Wahl des Auftragnehmers (AN).

Angeboten: (.....)

**12.T0 00H + Material/Erzeugnis Beispiel AG zu 12T0**

Das Verwenden nachstehend angebotener Materialien/Erzeugnisse zu den angegebenen Positionen dieser ULG wird vereinbart:

**Ergänzungen zur StLB HB-022+ABK-020****Ausschreibungstexte ZZZ**

Leistungsverzeichnis

gedruckt am 15.11.2023

LB-HB-022+ABK-020

Preisangaben in EUR

Betrifft Position(en):

Beispielhaftes Material/Erzeugnis:

Angeboten ist das beispielhafte oder ein Material/Erzeugnis gleichwertiger Art.

Kriterien der Gleichwertigkeit:

Angeboten: (.....)

**12.TA + Objekt-u.Untergr.Unter.f.Dachabdichtungssysteme (TRIFLEX)**

Version: 2023-10

Im Folgenden sind Objekt- und Untergrunduntersuchungen (Objekt-u.Untergr.Unter.) für PMMA Dachabdichtungssysteme beschrieben.

Die Untergrunduntersuchung muss den geltenden technischen Bestimmungen des PMMA-Flüssigkunststoffherstellers entsprechen.

**Verarbeitungsrichtlinien:**

Die Verarbeitungsrichtlinien des Erzeugers sind einzuhalten. Es sind nur aufeinander abgestimmte bzw. vom Systemhersteller freigegebene Produkte zu verwenden.

Beschreibungen von Aufbauten in der ULG 12.T0 sind zu beachten.

**Einkalkulierte Leistungen:**

Das Entsorgen der Baurestmassen ist in die Einheitspreise einkalkuliert.

Im Folgenden ist unter dem Begriff Entsorgen das Laden, Abtransportieren, Verwerten, Deponieren oder Entsorgen der Baurestmassen gemäß den gesetzlichen Bestimmungen und Richtlinien zu verstehen.

12.TA 00 + Folgende Angaben und Anforderungen an die Art und Weise der Leistungserbringung gelten als vereinbart und sind in die Einheitspreise einkalkuliert.

**12.TA 00A + Material/Erzeugnis n.W.AN zu 12TA**

Das Verwenden nachstehend angebotener Materialien/Erzeugnisse zu den angegebenen Positionen dieser ULG wird vereinbart:

Betrifft Position(en):

Material/Erzeugnis nach Wahl des Auftragnehmers (AN).

Angeboten: (.....)

**12.TA 00B + Material/Erzeugnis Beispiel AG zu 12TA**

Das Verwenden nachstehend angebotener Materialien/Erzeugnisse zu den angegebenen Positionen dieser ULG wird vereinbart:

Betrifft Position(en):

Beispielhaftes Material/Erzeugnis:

Angeboten ist das beispielhafte oder ein Material/Erzeugnis gleichwertiger Art.

Kriterien der Gleichwertigkeit:

Angeboten: (.....)

**12.TB + Objekt-u.Untergr.-Unters.f.PMMA Balkon-Systeme (TRIFLEX)**

Version: 2023-10

Im Folgenden sind Objekt- und Untergrunduntersuchungen (Objekt-u.Untergr.-Unters.) für PMMA/POX/PUR - Balkon-, Terrassen-, Laubengang-, Treppen- und Parkhaus-Systeme beschrieben.

**Verarbeitungsrichtlinien:**

Die Verarbeitungsrichtlinien des Erzeugers sind einzuhalten. Es sind nur aufeinander abgestimmte bzw. vom Systemhersteller freigegebene Produkte zu verwenden.

Beschreibungen von Aufbauten in der ULG 12.T0 sind zu beachten.

**Ergänzungen zur StLB HB-022+ABK-020****Ausschreibungstexte ZZZ**

Leistungsverzeichnis

gedruckt am 15.11.2023  
LB-HB-022+ABK-020 Preisangaben in EUR**Einkalkulierte Leistungen:**

Das Entsorgen der Baurestmassen ist in die Einheitspreise einzukalkulieren.

Im Folgenden ist unter dem Begriff Entsorgen das Laden, Abtransportieren, Verwerten, Deponieren oder Entsorgen der Baurestmassen gemäß den gesetzlichen Bestimmungen und Richtlinien zu verstehen.

12.TB 00 + Folgende Angaben und Anforderungen an die Art und Weise der Leistungserbringung gelten als vereinbart und sind in die Einheitspreise einkalkuliert.

**12.TB 00A + Material/Erzeugnis n.W.AN zu 12TB**

Das Verwenden nachstehend angebotener Materialien/Erzeugnisse zu den angegebenen Positionen dieser ULG wird vereinbart:

Betrifft Position(en):

Material/Erzeugnis nach Wahl des Auftragnehmers (AN).

Angeboten: (.....)

**12.TB 00B + Material/Erzeugnis Beispiel AG zu 12TB**

Das Verwenden nachstehend angebotener Materialien/Erzeugnisse zu den angegebenen Positionen dieser ULG wird vereinbart:

Betrifft Position(en):

Beispielhaftes Material/Erzeugnis:

Angeboten ist das beispielhafte oder ein Material/Erzeugnis gleichwertiger Art.

Kriterien der Gleichwertigkeit:

Angeboten: (.....)

**12.TC + Untergrundvorbehandlung f.PMMA-Systeme (TRIFLEX)**

Version: 2023-10

Im Folgenden sind das Liefern und Einbauen/Montieren von Untergrundvorbehandlungen beschrieben.

Die Untergrundvorbehandlung muss den geltenden technischen Bestimmungen des PMMA - Flüssigkunststoffherstellers entsprechen.

**Verarbeitungsrichtlinien:**

Die Verarbeitungsrichtlinien des Erzeugers sind einzuhalten. Es sind nur aufeinander abgestimmte bzw. vom Systemhersteller freigegebene Produkte zu verwenden.

Beschreibungen von Aufbauten in der ULG 12.T0 sind zu beachten.

**Einkalkulierte Leistungen:**

Das Entsorgen der Baurestmassen ist in die Einheitspreise einzukalkulieren.

Im Folgenden ist unter dem Begriff Entsorgen das Laden, Abtransportieren, Verwerten, Deponieren oder Entsorgen der Baurestmassen gemäß den gesetzlichen Bestimmungen und Richtlinien zu verstehen.

12.TC 00 + Folgende Angaben und Anforderungen an die Art und Weise der Leistungserbringung gelten als vereinbart und sind in die Einheitspreise einkalkuliert.

**12.TC 00A + Material/Erzeugnis n.W.AN zu 12TC**

Das Verwenden nachstehend angebotener Materialien/Erzeugnisse zu den angegebenen Positionen dieser ULG wird vereinbart:

Betrifft Position(en):

Material/Erzeugnis nach Wahl des Auftragnehmers (AN).

Angeboten: (.....)



**Ergänzungen zur StLB HB-022+ABK-020****Ausschreibungstexte ZZZ**

Leistungsverzeichnis

gedruckt am 15.11.2023  
LB-HB-022+ABK-020 Preisangaben in EUR**12.TC 00B + Material/Erzeugnis Beispiel AG zu 12TC**

Das Verwenden nachstehend angebotener Materialien/Erzeugnisse zu den angegebenen Positionen dieser ULG wird vereinbart:

Betrifft Position(en): \_\_\_\_\_

Beispielhaftes Material/Erzeugnis: \_\_\_\_\_

Angeboten ist das beispielhafte oder ein Material/Erzeugnis gleichwertiger Art.

Kriterien der Gleichwertigkeit: \_\_\_\_\_

Angeboten: (.....)

**12.TD + Sonderlösungen f.PMMA-Balkon Wärmedämmsystem (TRIFLEX)**

Version: 2023-10

Im Folgenden sind das Liefern und Einbauen/Montieren von Sonderlösungen für PMMA-Balkon Wärmedämmsysteme beschrieben.

Arbeitsfugen im Untergrund werden mit der Wärmedämmschicht überbrückt, Bewegungsfugen müssen berücksichtigt werden.

**Verarbeitungsrichtlinien:**

Die Verarbeitungsrichtlinien des Erzeugers sind einzuhalten. Es sind nur aufeinander abgestimmte bzw. vom Systemhersteller freigegebene Produkte zu verwenden.

Beschreibungen von Aufbauten in der ULG 12.T0 sind zu beachten.

12.TD 00 + Folgende Angaben und Anforderungen an die Art und Weise der Leistungserbringung gelten als vereinbart und sind in die Einheitspreise einkalkuliert.

**12.TD 00A + Material/Erzeugnis n.W.AN zu 12TD**

Das Verwenden nachstehend angebotener Materialien/Erzeugnisse zu den angegebenen Positionen dieser ULG wird vereinbart:

Betrifft Position(en): \_\_\_\_\_

Material/Erzeugnis nach Wahl des Auftragnehmers (AN).

Angeboten: (.....)

**12.TD 00B + Material/Erzeugnis Beispiel AG zu 12TD**

Das Verwenden nachstehend angebotener Materialien/Erzeugnisse zu den angegebenen Positionen dieser ULG wird vereinbart:

Betrifft Position(en): \_\_\_\_\_

Beispielhaftes Material/Erzeugnis: \_\_\_\_\_

Angeboten ist das beispielhafte oder ein Material/Erzeugnis gleichwertiger Art.

Kriterien der Gleichwertigkeit: \_\_\_\_\_

Angeboten: (.....)

**12.TE + Sonderlösungen f.PMMA-Balkon Entkopplungssystem (TRIFLEX)**

Version: 2023-10

Im Folgenden sind das Liefern und Einbauen/Montieren von Sonderlösungen für PMMA-Balkon Entkopplungssysteme beschrieben.

Die Entlüftung der Entkopplungsschicht ist entweder über die Stirnkante oder den Wandanschluss zu gewährleisten.

**Verarbeitungsrichtlinien:**

Die Verarbeitungsrichtlinien des Erzeugers sind einzuhalten. Es sind nur aufeinander abgestimmte bzw. vom Systemhersteller freigegebene Produkte zu verwenden.

Beschreibungen von Aufbauten in der ULG 12.T0 sind zu beachten.

**Ergänzungen zur StLB HB-022+ABK-020****Ausschreibungstexte ZZZ**

Leistungsverzeichnis

gedruckt am 15.11.2023

LB-HB-022+ABK-020

Preisangaben in EUR

12.TE 00 + Folgende Angaben und Anforderungen an die Art und Weise der Leistungserbringung gelten als vereinbart und sind in die Einheitspreise einkalkuliert.

**12.TE 00A + Material/Erzeugnis n.W.AN zu 12TE**

Das Verwenden nachstehend angebotener Materialien/Erzeugnisse zu den angegebenen Positionen dieser ULG wird vereinbart:

Betrifft Position(en): \_\_\_\_\_

Material/Erzeugnis nach Wahl des Auftragnehmers (AN).

Angebote: (.....)

**12.TE 00B + Material/Erzeugnis Beispiel AG zu 12TE**

Das Verwenden nachstehend angebotener Materialien/Erzeugnisse zu den angegebenen Positionen dieser ULG wird vereinbart:

Betrifft Position(en): \_\_\_\_\_

Beispielhaftes Material/Erzeugnis: \_\_\_\_\_

Angebote ist das beispielhafte oder ein Material/Erzeugnis gleichwertiger Art.

Kriterien der Gleichwertigkeit: \_\_\_\_\_

Angebote: (.....)

**12.TF + Grundierung f.PMMA-Systeme (TRIFLEX)**

Version: 2023-10

Im Folgenden sind das Liefern und Einbauen/Montieren von Grundierungen für PMMA-Systeme für Arbeiten auf Dächern, Balkonen, Terrassen, Laubengängen und Parkhäusern beschrieben.

**Verarbeitungsrichtlinien:**

Die Verarbeitungsrichtlinien des Erzeugers sind einzuhalten. Es sind nur aufeinander abgestimmte bzw. vom Systemhersteller freigegebene Produkte zu verwenden.

Beschreibungen von Aufbauten in der ULG 12.T0 sind zu beachten.

Die Haftung zum Untergrund ist immer objektbezogen zu prüfen.

**Aufzahlungen/Zubehör:**

Positionen für Aufzahlungen (Az) und Zubehör beschreiben

Ergänzungen/Erweiterungen/Varianten zu vorangegangenen Positionen (Leistungen) und werden nur aus dem System oder der Auswahl von Produkten des Herstellers der Grundposition angeboten bzw. ausgeführt.

12.TF 00 + Folgende Angaben und Anforderungen an die Art und Weise der Leistungserbringung gelten als vereinbart und sind in die Einheitspreise einkalkuliert.

**12.TF 00A + Material/Erzeugnis n.W.AN zu 12TF**

Das Verwenden nachstehend angebotener Materialien/Erzeugnisse zu den angegebenen Positionen dieser ULG wird vereinbart:

Betrifft Position(en): \_\_\_\_\_

Material/Erzeugnis nach Wahl des Auftragnehmers (AN).

Angebote: (.....)

**12.TF 00B + Material/Erzeugnis Beispiel AG zu 12TF**

Das Verwenden nachstehend angebotener Materialien/Erzeugnisse zu den angegebenen Positionen dieser ULG wird vereinbart:

Betrifft Position(en): \_\_\_\_\_

Beispielhaftes Material/Erzeugnis: \_\_\_\_\_

Angebote ist das beispielhafte oder ein Material/Erzeugnis gleichwertiger Art.

Kriterien der Gleichwertigkeit: \_\_\_\_\_

Angebote: (.....)

**Ergänzungen zur StLB HB-022+ABK-020****Ausschreibungstexte ZZZ**

Leistungsverzeichnis

gedruckt am 15.11.2023  
LB-HB-022+ABK-020 Preisangaben in EUR**12.TG + Ergänzungsarbeiten PMMA-Systeme (TRIFLEX)**

Version: 2023-10

Im Folgenden sind das Liefern und Einbauen/Montieren von Ergänzungsarbeiten für PMMA-Systeme für Arbeiten auf Dächern, Balkonen, Terrassen, Laubengängen und Treppen beschrieben.

**Verarbeitungsrichtlinien:**

Die Verarbeitungsrichtlinien des Erzeugers sind einzuhalten. Es sind nur aufeinander abgestimmte bzw. vom Systemhersteller freigegebene Produkte zu verwenden.

Beschreibungen von Aufbauten in der ULG 12.T0 sind zu beachten.

**Aufzahlungen/Zubehör:**

Positionen für Aufzahlungen (Az) und Zubehör beschreiben Ergänzungen/Erweiterungen/Varianten zu vorangegangenen Positionen (Leistungen) und werden nur aus dem System oder der Auswahl von Produkten des Herstellers der Grundposition angeboten bzw. ausgeführt.

12.TG 00 + Folgende Angaben und Anforderungen an die Art und Weise der Leistungserbringung gelten als vereinbart und sind in die Einheitspreise einkalkuliert.

**12.TG 00A + Material/Erzeugnis n.W.AN zu 12TG**

Das Verwenden nachstehend angebotener Materialien/Erzeugnisse zu den angegebenen Positionen dieser ULG wird vereinbart:

Betrifft Position(en):

Material/Erzeugnis nach Wahl des Auftragnehmers (AN).

Angeboten: (. . . . .)

**12.TG 00B + Material/Erzeugnis Beispiel AG zu 12TG**

Das Verwenden nachstehend angebotener Materialien/Erzeugnisse zu den angegebenen Positionen dieser ULG wird vereinbart:

Betrifft Position(en):

Beispielhaftes Material/Erzeugnis:

Angeboten ist das beispielhafte oder ein Material/Erzeugnis gleichwertiger Art.

Kriterien der Gleichwertigkeit:

Angeboten: (. . . . .)

**12.TH + Ergänzungsarbeiten PMMA-Parkhaus-Systeme (TRIFLEX)**

Version: 2023-10

Im Folgenden sind das Liefern und Einbauen/Montieren von Ergänzungsarbeiten für Arbeiten im Parkhaus mit PMMA-Systemen beschrieben.

**Verarbeitungsrichtlinien:**

Die Verarbeitungsrichtlinien des Erzeugers sind einzuhalten. Es sind nur aufeinander abgestimmte bzw. vom Systemhersteller freigegebene Produkte zu verwenden.

Beschreibungen von Aufbauten in der ULG 12.T0 sind zu beachten.

**Aufzahlungen/Zubehör:**

Positionen für Aufzahlungen (Az) und Zubehör beschreiben Ergänzungen/Erweiterungen/Varianten zu vorangegangenen Positionen (Leistungen) und sind nur aus dem System oder der Auswahl von Produkten des Herstellers der Grundposition anzubieten bzw. auszuführen.

12.TH 00 + Folgende Angaben und Anforderungen an die Art und Weise der Leistungserbringung gelten als vereinbart und sind in die Einheitspreise einkalkuliert.

**Ergänzungen zur StLB HB-022+ABK-020****Ausschreibungstexte ZZZ**

Leistungsverzeichnis

gedruckt am 15.11.2023  
LB-HB-022+ABK-020 Preisangaben in EUR**12.TH 00A + Material/Erzeugnis n.W.AN zu 12TH**

Das Verwenden nachstehend angebotener Materialien/Erzeugnisse zu den angegebenen Positionen dieser ULG wird vereinbart:

Betrifft Position(en):

Material/Erzeugnis nach Wahl des Auftragnehmers (AN).

Angeboten: (.....)

**12.TH 00B + Material/Erzeugnis Beispiel AG zu 12TH**

Das Verwenden nachstehend angebotener Materialien/Erzeugnisse zu den angegebenen Positionen dieser ULG wird vereinbart:

Betrifft Position(en):

Beispielhaftes Material/Erzeugnis:

Angeboten ist das beispielhafte oder ein Material/Erzeugnis gleichwertiger Art.

Kriterien der Gleichwertigkeit:

Angeboten: (.....)

**12.TI + Detailabdichtungen PMMA-Systeme (TRIFLEX)**

Version: 2023-10

Im Folgenden sind das Liefern und Einbauen/Montieren von Detailabdichtungsarbeiten bei PMMA-Systemen auf Dächern, Balkonen, Terrassen, Laubengängen, Treppen und in Parkhäusern beschrieben.

**Verarbeitungsrichtlinien:**

Die Verarbeitungsrichtlinien des Erzeugers sind einzuhalten. Es sind nur aufeinander abgestimmte bzw. vom Systemhersteller freigegebene Produkte zu verwenden.

Beschreibungen von Aufbauten in der ULG 12.T0 sind zu beachten.

**Technische Beschreibung:**

Herstellung von Detail und Fugenabdichtungen mit PMMA - Detailabdichtungsharz inkl. Spezialvlies aus Polyesterfaser (110 g/m<sup>2</sup>).

Das PMMA - Detailabdichtungssystem besitzt eine ETA-Bewertung (ETAG Nr. 06/0269) mit CE-Kennzeichnung in den jeweils höchsten Nutzungskategorien W3, M und S, P1 bis P4, S1 bis S4, TL4, TH4, BROOF(t1), BROOF(t2), BROOF(t3), BROOF (t4) sowie die Wurzel- und Rhizomfestigkeit nach FLL-Verfahren.

Des Weiteren besteht ein allgemein bauaufsichtliches Prüfzeugnis (AbP) nach PG-FLK zum Einsatz als Bauwerksabdichtung.

**Aufzahlungen/Zubehör:**

Positionen für Aufzahlungen (Az) und Zubehör beschreiben

Ergänzungen/Erweiterungen/Varianten zu vorangegangenen Positionen (Leistungen) und sind nur aus dem System oder der Auswahl von Produkten des Herstellers der Grundposition anzubieten bzw. auszuführen.

12.TI 00 + Folgende Angaben und Anforderungen an die Art und Weise der Leistungserbringung gelten als vereinbart und sind in die Einheitspreise einkalkuliert.

**12.TI 00A + Material/Erzeugnis n.W.AN zu 12TI**

Das Verwenden nachstehend angebotener Materialien/Erzeugnisse zu den angegebenen Positionen dieser ULG wird vereinbart:

Betrifft Position(en):

Material/Erzeugnis nach Wahl des Auftragnehmers (AN).

Angeboten: (.....)

**Ergänzungen zur StLB HB-022+ABK-020****Ausschreibungstexte ZZZ**

Leistungsverzeichnis

gedruckt am 15.11.2023  
LB-HB-022+ABK-020 Preisangaben in EUR**12.TI 00B + Material/Erzeugnis Beispiel AG zu 12TI**

Das Verwenden nachstehend angebotener Materialien/Erzeugnisse zu den angegebenen Positionen dieser ULG wird vereinbart:

Betrifft Position(en):

Beispielhaftes Material/Erzeugnis:

Angeboten ist das beispielhafte oder ein Material/Erzeugnis gleichwertiger Art.

Kriterien der Gleichwertigkeit:

Angeboten: (.....)

**12.TJ + Fugenabdichtung PMMA-Systeme (TRIFLEX)**

Version: 2023-10

Im Folgenden sind das Liefern und Einbauen/Montieren von Fugenabdichtungsarbeiten bei PMMA-Systemen auf Dächern, Balkonen, Terrassen, Laubengängen, Treppen und in Parkhäusern beschrieben.

**Verarbeitungsrichtlinien:**

Die Verarbeitungsrichtlinien des Erzeugers sind einzuhalten. Es sind nur aufeinander abgestimmte bzw. vom Systemhersteller freigegebene Produkte zu verwenden.

Beschreibungen von Aufbauten in der ULG 12.T0 sind zu beachten.

**Aufzahlungen/Zubehör:**

Positionen für Aufzahlungen (Az) und Zubehör beschreiben

Ergänzungen/Erweiterungen/Varianten zu vorangegangenen Positionen (Leistungen) und sind nur aus dem System oder der Auswahl von Produkten des Herstellers der Grundposition anzubieten bzw. auszuführen.

12.TJ 00 + Folgende Angaben und Anforderungen an die Art und Weise der Leistungserbringung gelten als vereinbart und sind in die Einheitspreise einkalkuliert.

**12.TJ 00A + Material/Erzeugnis n.W.AN zu 12TJ**

Das Verwenden nachstehend angebotener Materialien/Erzeugnisse zu den angegebenen Positionen dieser ULG wird vereinbart:

Betrifft Position(en):

Material/Erzeugnis nach Wahl des Auftragnehmers (AN).

Angeboten: (.....)

**12.TJ 00B + Material/Erzeugnis Beispiel AG zu 12TJ**

Das Verwenden nachstehend angebotener Materialien/Erzeugnisse zu den angegebenen Positionen dieser ULG wird vereinbart:

Betrifft Position(en):

Beispielhaftes Material/Erzeugnis:

Angeboten ist das beispielhafte oder ein Material/Erzeugnis gleichwertiger Art.

Kriterien der Gleichwertigkeit:

Angeboten: (.....)

**12.TK + Flächenabdichtung PMMA-Dach-Systeme (TRIFLEX)**

Version: 2023-10

Im Folgenden sind das Liefern und Einbauen/Montieren von Flächenabdichtungsarbeiten bei PMMA-Dach-Systemen beschrieben.

**Verarbeitungsrichtlinien:**

Die Verarbeitungsrichtlinien des Erzeugers sind einzuhalten. Es sind nur aufeinander abgestimmte bzw. vom Systemhersteller freigegebene Produkte zu verwenden.

Beschreibungen von Aufbauten in der ULG 12.T0 sind zu beachten.

**Ergänzungen zur StLB HB-022+ABK-020****Ausschreibungstexte ZZZ**

Leistungsverzeichnis

gedruckt am 15.11.2023  
LB-HB-022+ABK-020 Preisangaben in EUR**Technische Beschreibung:**

Herstellung von Flächenabdichtungen mit PMMA - Flächenabdichtungsharz inkl. Spezialvlies aus Polyesterfaser (110 g/m<sup>2</sup>).

Die Abdichtung besitzt eine ETA-Bewertung (ETAG Nr. 04/0019) mit CE-Kennzeichnung in den jeweils höchsten Nutzungskategorien W3, M und S, P1 bis P4, S1 bis S4, TL4, TH4, BROOF (t1), BROOF (t2), BROOF (t3) und BROOF (t4) sowie die Wurzel- und Rhizomfestigkeit nach FLL-Verfahren.

Des Weiteren besteht ein allgemein bauaufsichtliches Prüfzeugnis (AbP) nach PG- FLK zum Einsatz als Bauwerksabdichtung.

**Aufzählungen/Zubehör:**

Positionen für Aufzählungen (Az) und Zubehör beschreiben Ergänzungen/Erweiterungen/Varianten zu vorangegangenen Positionen (Leistungen) und sind nur aus dem System oder der Auswahl von Produkten des Herstellers der Grundposition anzubieten bzw. auszuführen.

12.TK 00 + Folgende Angaben und Anforderungen an die Art und Weise der Leistungserbringung gelten als vereinbart und sind in die Einheitspreise einkalkuliert.

**12.TK 00A + Material/Erzeugnis n.W.AN zu 12TK**

Das Verwenden nachstehend angebotener Materialien/Erzeugnisse zu den angegebenen Positionen dieser ULG wird vereinbart:

Betrifft Position(en):

Material/Erzeugnis nach Wahl des Auftragnehmers (AN).

Angeboten: (.....)

**12.TK 00B + Material/Erzeugnis Beispiel AG zu 12TK**

Das Verwenden nachstehend angebotener Materialien/Erzeugnisse zu den angegebenen Positionen dieser ULG wird vereinbart:

Betrifft Position(en):

Beispielhaftes Material/Erzeugnis:

Angeboten ist das beispielhafte oder ein Material/Erzeugnis gleichwertiger Art.

Kriterien der Gleichwertigkeit:

Angeboten: (.....)

**12.TL + Flächenabdichtung PMMA-Systeme (TRIFLEX)**

Version: 2023-10

Im Folgenden sind das Liefern und Einbauen/Montieren von Flächenabdichtungsarbeiten bei PMMA-Systemen für Balkone, Terrassen und Laubengänge.

**Verarbeitungsrichtlinien:**

Die Verarbeitungsrichtlinien des Erzeugers sind einzuhalten. Es sind nur aufeinander abgestimmte bzw. vom Systemhersteller freigegebene Produkte zu verwenden.

Beschreibungen von Aufbauten in der ULG 12.T0 sind zu beachten.

**Technische Beschreibung:**

Herstellung von Flächenabdichtungen mit PMMA - Flächenabdichtungsharz inkl. Spezialvlies aus Polyesterfaser (110 g/m<sup>2</sup>).

Die Abdichtung besitzt eine ETA-Bewertung (ETAG Nr. 04/0019) mit CE-Kennzeichnung in den jeweils höchsten Nutzungskategorien W3, M und S, P1 bis P4, S1 bis S4, TL4, TH4, BROOF (t1), BROOF (t2), BROOF (t3) und BROOF (t4) sowie die Wurzel- und Rhizomfestigkeit nach FLL-Verfahren.

Des Weiteren besteht ein allgemein bauaufsichtliches Prüfzeugnis (AbP) nach PG- FLK zum Einsatz als Bauwerksabdichtung.

**Ergänzungen zur StLB HB-022+ABK-020****Ausschreibungstexte ZZZ**

Leistungsverzeichnis

gedruckt am 15.11.2023  
LB-HB-022+ABK-020 Preisangaben in EUR**Aufzahlungen/Zubehör:**

Positionen für Aufzahlungen (Az) und Zubehör beschreiben Ergänzungen/Erweiterungen/Varianten zu vorangegangenen Positionen (Leistungen) und sind nur aus dem System oder der Auswahl von Produkten des Herstellers der Grundposition anzubieten bzw. auszuführen..

12.TL 00 + Folgende Angaben und Anforderungen an die Art und Weise der Leistungserbringung gelten als vereinbart und sind in die Einheitspreise einkalkuliert.

**12.TL 00A + Material/Erzeugnis n.W.AN zu 12TL**

Das Verwenden nachstehend angebotener Materialien/Erzeugnisse zu den angegebenen Positionen dieser ULG wird vereinbart:  
Betrifft Position(en):   
Material/Erzeugnis nach Wahl des Auftragnehmers (AN).  
Angeboten: (.....)

**12.TL 00B + Material/Erzeugnis Beispiel AG zu 12TL**

Das Verwenden nachstehend angebotener Materialien/Erzeugnisse zu den angegebenen Positionen dieser ULG wird vereinbart:  
Betrifft Position(en):   
Beispielhaftes Material/Erzeugnis:   
Angeboten ist das beispielhafte oder ein Material/Erzeugnis gleichwertiger Art.  
Kriterien der Gleichwertigkeit:   
Angeboten: (.....)

**12.TM + Flächenabdichtung PMMA-Parkhaus-Systeme (TRIFLEX)**

Version: 2023-10

Im Folgenden sind das Liefern und Einbauen/Montieren von Flächenabdichtungsarbeiten bei PMMA-Parkhaus-Systemen beschrieben.

**Verarbeitungsrichtlinien:**

Die Verarbeitungsrichtlinien des Erzeugers sind einzuhalten. Es sind nur aufeinander abgestimmte bzw. vom Systemhersteller freigegebene Produkte zu verwenden.

Beschreibungen von Aufbauten in der ULG 12.T0 sind zu beachten.

**Technische Beschreibung:**

Flächenabdichtungen mit PMMA - Flächenabdichtungsharz inkl. Spezialvlies aus Polyesterfaser (110 g/m<sup>2</sup>).

Die Abdichtung besitzt ein allgemein bauaufsichtliches Prüfzeugnis (AbP) nach PG- FLK zum Einsatz als Bauwerksabdichtung.

**Aufzahlungen/Zubehör:**

Positionen für Aufzahlungen (Az) und Zubehör beschreiben Ergänzungen/Erweiterungen/Varianten zu vorangegangenen Positionen (Leistungen) und sind nur aus dem System oder der Auswahl von Produkten des Herstellers der Grundposition anzubieten bzw. auszuführen.

12.TM 00 + Folgende Angaben und Anforderungen an die Art und Weise der Leistungserbringung gelten als vereinbart und sind in die Einheitspreise einkalkuliert.

**12.TM 00A + Material/Erzeugnis n.W.AN zu 12TM**

Das Verwenden nachstehend angebotener Materialien/Erzeugnisse zu den angegebenen Positionen dieser ULG wird vereinbart:



**Ergänzungen zur StLB HB-022+ABK-020****Ausschreibungstexte ZZZ**

Leistungsverzeichnis

gedruckt am 15.11.2023

LB-HB-022+ABK-020

Preisangaben in EUR

Betrifft Position(en):   
 Material/Erzeugnis nach Wahl des Auftragnehmers (AN).  
 Angeboten: (.....)

**12.TM 00B + Material/Erzeugnis Beispiel AG zu 12TM**

Das Verwenden nachstehend angebotener Materialien/Erzeugnisse zu den angegebenen Positionen dieser ULG wird vereinbart:

Betrifft Position(en):   
 Beispielhaftes Material/Erzeugnis:   
 Angeboten ist das beispielhafte oder ein Material/Erzeugnis gleichwertiger Art.  
 Kriterien der Gleichwertigkeit:   
 Angeboten: (.....)

**12.TN + Nutzschrift PMMA-Systeme (TRIFLEX)**

Version: 2023-10

Im Folgenden sind das Liefern und Einbauen/Montieren von Nutzschriften für PMMA-Systeme auf Balkon, Terrasse, Laubengang und Treppen beschrieben.

**Verarbeitungsrichtlinien:**

Die Verarbeitungsrichtlinien des Erzeugers sind einzuhalten. Es sind nur aufeinander abgestimmte bzw. vom Systemhersteller freigegebene Produkte zu verwenden.

Beschreibungen von Aufbauten in der ULG 12.T0 sind zu beachten.

**Aufzahlungen/Zubehör:**

Positionen für Aufzahlungen (Az) und Zubehör beschreiben Ergänzungen/Erweiterungen/Varianten zu vorangegangenen Positionen (Leistungen) und sind nur aus dem System oder der Auswahl von Produkten des Herstellers der Grundposition anzubieten bzw. auszuführen.

12.TN 00 + Folgende Angaben und Anforderungen an die Art und Weise der Leistungserbringung gelten als vereinbart und sind in die Einheitspreise einkalkuliert.

**12.TN 00A + Material/Erzeugnis n.W.AN zu 12TN**

Das Verwenden nachstehend angebotener Materialien/Erzeugnisse zu den angegebenen Positionen dieser ULG wird vereinbart:

Betrifft Position(en):   
 Material/Erzeugnis nach Wahl des Auftragnehmers (AN).  
 Angeboten: (.....)

**12.TN 00B + Material/Erzeugnis Beispiel AG zu 12TN**

Das Verwenden nachstehend angebotener Materialien/Erzeugnisse zu den angegebenen Positionen dieser ULG wird vereinbart:

Betrifft Position(en):   
 Beispielhaftes Material/Erzeugnis:   
 Angeboten ist das beispielhafte oder ein Material/Erzeugnis gleichwertiger Art.  
 Kriterien der Gleichwertigkeit:   
 Angeboten: (.....)

**12.T0 + Nutzschrift PMMA-Parkhaus-Systeme (TRIFLEX)**

Version: 2023-10

Im Folgenden sind das Liefern und Einbauen/Montieren von Nutzschriften für PMMA-Systeme in Parkhäusern beschrieben.

**Verarbeitungsrichtlinien:**



**Ergänzungen zur StLB HB-022+ABK-020****Ausschreibungstexte ZZZ**

Leistungsverzeichnis

gedruckt am 15.11.2023

LB-HB-022+ABK-020

Preisangaben in EUR

Die Verarbeitungsrichtlinien des Erzeugers sind einzuhalten. Es sind nur aufeinander abgestimmte bzw. vom Systemhersteller freigegebene Produkte zu verwenden.

Beschreibungen von Aufbauten in der ULG 12.T0 sind zu beachten.

**Aufzählungen/Zubehör:**

Positionen für Aufzählungen (Az) und Zubehör beschreiben Ergänzungen/Erweiterungen/Varianten zu vorangegangenen Positionen (Leistungen) und sind nur aus dem System oder der Auswahl von Produkten des Herstellers der Grundposition anzubieten und auszuführen.

12.TO 00 + Folgende Angaben und Anforderungen an die Art und Weise der Leistungserbringung gelten als vereinbart und sind in die Einheitspreise einkalkuliert.

**12.TO 00A + Material/Erzeugnis n.W.AN zu 12TO**

Das Verwenden nachstehend angebotener Materialien/Erzeugnisse zu den angegebenen Positionen dieser ULG wird vereinbart:

Betrifft Position(en): \_\_\_\_\_

Material/Erzeugnis nach Wahl des Auftragnehmers (AN).

Angeboten: (.....)

**12.TO 00B + Material/Erzeugnis Beispiel AG zu 12TO**

Das Verwenden nachstehend angebotener Materialien/Erzeugnisse zu den angegebenen Positionen dieser ULG wird vereinbart:

Betrifft Position(en): \_\_\_\_\_

Beispielhaftes Material/Erzeugnis: \_\_\_\_\_

Angeboten ist das beispielhafte oder ein Material/Erzeugnis gleichwertiger Art.

Kriterien der Gleichwertigkeit: \_\_\_\_\_

Angeboten: (.....)

**12.TP + Versiegelung/Oberfläche PMMA-Dach-Systeme (TRIFLEX)**

Version: 2023-10

Im Folgenden ist das Liefern und Einbauen/Montieren einer Versiegelung/Oberfläche bei PMMA-Systemen auf Dachflächen beschrieben.

**Verarbeitungsrichtlinien:**

Die Verarbeitungsrichtlinien des Erzeugers sind einzuhalten. Es sind nur aufeinander abgestimmte bzw. vom Systemhersteller freigegebene Produkte zu verwenden.

Beschreibungen von Aufbauten in der ULG 12.T0 sind zu beachten.

**Aufzählungen/Zubehör:**

Positionen für Aufzählungen (Az) und Zubehör beschreiben Ergänzungen/Erweiterungen/Varianten zu vorangegangenen Positionen (Leistungen) und sind nur aus dem System oder der Auswahl von Produkten des Herstellers der Grundposition anzubieten und auszuführen.

12.TP 00 + Folgende Angaben und Anforderungen an die Art und Weise der Leistungserbringung gelten als vereinbart und sind in die Einheitspreise einkalkuliert.

**12.TP 00A + Material/Erzeugnis n.W.AN zu 12TP**

Das Verwenden nachstehend angebotener Materialien/Erzeugnisse zu den angegebenen Positionen dieser ULG wird vereinbart:

Betrifft Position(en): \_\_\_\_\_

Material/Erzeugnis nach Wahl des Auftragnehmers (AN).

Angeboten: (.....)

**Ergänzungen zur StLB HB-022+ABK-020****Ausschreibungstexte ZZZ**

Leistungsverzeichnis

gedruckt am 15.11.2023  
LB-HB-022+ABK-020 Preisangaben in EUR**12.TP 00B + Material/Erzeugnis Beispiel AG zu 12TP**

Das Verwenden nachstehend angebotener Materialien/Erzeugnisse zu den angegebenen Positionen dieser ULG wird vereinbart:

Betrifft Position(en): [REDACTED]

Beispielhaftes Material/Erzeugnis: [REDACTED]

Angeboten ist das beispielhafte oder ein Material/Erzeugnis gleichwertiger Art.

Kriterien der Gleichwertigkeit: [REDACTED]

Angeboten: (. . . . .)

**12.TQ + Versiegelung PMMA-Systeme (TRIFLEX)**

Version: 2023-10

Im Folgenden ist das Liefern und Einbauen/Montieren einer Versiegelung/Oberfläche bei PMMA-Systemen auf Balkon, Terrassen, Laubengänge und Treppen beschrieben.

**Verarbeitungsrichtlinien:**

Die Verarbeitungsrichtlinien des Erzeugers sind einzuhalten. Es sind nur aufeinander abgestimmte bzw. vom Systemhersteller freigegebene Produkte zu verwenden.

Beschreibungen von Aufbauten in der ULG 12.T0 sind zu beachten.

**Aufzählungen/Zubehör:**

Positionen für Aufzählungen (Az) und Zubehör beschreiben

Ergänzungen/Erweiterungen/Varianten zu vorangegangenen Positionen (Leistungen) und sind nur aus dem System oder der Auswahl von Produkten des Herstellers der Grundposition anzubieten bzw. auszuführen.

12.TQ 00 + Folgende Angaben und Anforderungen an die Art und Weise der Leistungserbringung gelten als vereinbart und sind in die Einheitspreise einkalkuliert.

**12.TQ 00A + Material/Erzeugnis n.W.AN zu 12TQ**

Das Verwenden nachstehend angebotener Materialien/Erzeugnisse zu den angegebenen Positionen dieser ULG wird vereinbart:

Betrifft Position(en): [REDACTED]

Material/Erzeugnis nach Wahl des Auftragnehmers (AN).

Angeboten: (. . . . .)

**12.TQ 00B + Material/Erzeugnis Beispiel AG zu 12TQ**

Das Verwenden nachstehend angebotener Materialien/Erzeugnisse zu den angegebenen Positionen dieser ULG wird vereinbart:

Betrifft Position(en): [REDACTED]

Beispielhaftes Material/Erzeugnis: [REDACTED]

Angeboten ist das beispielhafte oder ein Material/Erzeugnis gleichwertiger Art.

Kriterien der Gleichwertigkeit: [REDACTED]

Angeboten: (. . . . .)

**12.TR + Versiegelung PMMA-Parkhaus-Systeme (TRIFLEX)**

Version: 2023-10

Im Folgenden ist das Liefern und Einbauen/Montieren einer Versiegelung/Oberfläche bei PMMA-Systemen in Parkhäusern beschrieben.

**Verarbeitungsrichtlinien:**

Die Verarbeitungsrichtlinien des Erzeugers sind einzuhalten. Es sind nur aufeinander abgestimmte bzw. vom Systemhersteller freigegebene Produkte zu verwenden.

Beschreibungen von Aufbauten in der ULG 12.T0 sind zu beachten.

**Ergänzungen zur StLB HB-022+ABK-020****Ausschreibungstexte ZZZ**

Leistungsverzeichnis

gedruckt am 15.11.2023  
LB-HB-022+ABK-020 Preisangaben in EUR**Aufzahlungen/Zubehör:**

Positionen für Aufzahlungen (Az) und Zubehör beschreiben Ergänzungen/Erweiterungen/Varianten zu vorangegangenen Positionen (Leistungen) und sind nur aus dem System oder der Auswahl von Produkten des Herstellers der Grundposition anzubieten oder auszuführen.

12.TR 00 + Folgende Angaben und Anforderungen an die Art und Weise der Leistungserbringung gelten als vereinbart und sind in die Einheitspreise einkalkuliert.

**12.TR 00A + Material/Erzeugnis n.W.AN zu 12TR**

Das Verwenden nachstehend angebotener Materialien/Erzeugnisse zu den angegebenen Positionen dieser ULG wird vereinbart:  
Betrifft Position(en):   
Material/Erzeugnis nach Wahl des Auftragnehmers (AN).  
Angeboten: (.....)

**12.TR 00B + Material/Erzeugnis Beispiel AG zu 12TR**

Das Verwenden nachstehend angebotener Materialien/Erzeugnisse zu den angegebenen Positionen dieser ULG wird vereinbart:  
Betrifft Position(en):   
Beispielhaftes Material/Erzeugnis:   
Angeboten ist das beispielhafte oder ein Material/Erzeugnis gleichwertiger Art.  
Kriterien der Gleichwertigkeit:   
Angeboten: (.....)

**12.TS + POX-Grundierung f.PMMA-Systeme (TRIFLEX)**

Version: 2023-10

Im Folgenden sind das Liefern und Einbauen/Montieren von Grundierungsarbeiten für Arbeiten im Parkhaus mit POX/PUR-Systemen beschrieben.

**Verarbeitungsrichtlinien:**

Die Verarbeitungsrichtlinien des Erzeugers sind einzuhalten. Es sind nur aufeinander abgestimmte bzw. vom Systemhersteller freigegebene Produkte zu verwenden.

Beschreibungen von Aufbauten in der ULG 12.T0 sind zu beachten.

**Aufzahlungen/Zubehör:**

Positionen für Aufzahlungen (Az) und Zubehör beschreiben Ergänzungen/Erweiterungen/Varianten zu vorangegangenen Positionen (Leistungen) und sind nur aus dem System oder der Auswahl von Produkten des Herstellers der Grundposition anzubieten und auszuführen.

12.TS 00 + Folgende Angaben und Anforderungen an die Art und Weise der Leistungserbringung gelten als vereinbart und sind in die Einheitspreise einkalkuliert.

**12.TS 00A + Material/Erzeugnis n.W.AN zu 12TS**

Das Verwenden nachstehend angebotener Materialien/Erzeugnisse zu den angegebenen Positionen dieser ULG wird vereinbart:  
Betrifft Position(en):   
Material/Erzeugnis nach Wahl des Auftragnehmers (AN).  
Angeboten: (.....)

**12.TS 00B + Material/Erzeugnis Beispiel AG zu 12TS**

Das Verwenden nachstehend angebotener Materialien/Erzeugnisse zu den angegebenen Positionen dieser ULG wird vereinbart:

**Ergänzungen zur StLB HB-022+ABK-020****Ausschreibungstexte ZZZ**

Leistungsverzeichnis

gedruckt am 15.11.2023

LB-HB-022+ABK-020

Preisangaben in EUR

Betrifft Position(en):   
 Beispielhaftes Material/Erzeugnis:   
 Angeboten ist das beispielhafte oder ein Material/Erzeugnis gleichwertiger Art.  
 Kriterien der Gleichwertigkeit:   
 Angeboten: (.....)

**12.TT + Bauwerksabdichtung Grundierungen (TRIFLEX)**

Version: 2023-10

Folgende Angaben und Anforderungen an die Art und Weise der Leistungserbringung gelten als vereinbart und sind in die Einheitspreise einzukalkulieren.

Bauwerk Abdichtungssystem auf Basis PU/STP mit zB Triflex SmartTec oder Gleichwertiges

Vorbemerkungen:

Die Verarbeitung erfolgt mit Produkten der Firma Triflex GmbH & Co. KG, Minden. Die Einhaltung aller gültigen Richtlinien wird für die jeweils empfohlenen Systemaufbauten mit Triflex-Produkten berücksichtigt bzw. vorausgesetzt.

Die Abdichtungen innerhalb des Systemaufbaus mit Triflex SmartTec sind durch europäisch technische Bewertungen (ETA), ausgestellt durch das Deutsche Institut für Bautechnik (DIBt), abgesichert und erfüllen die Anforderungen der Bauproduktenrichtlinie der EU (CE-Kennzeichnung) nach ETAG Nr. 005 bzw. EAD 030350-00-0402 in der jeweils höchsten Nutzungskategorie. Die Abdichtungen innerhalb des Systemaufbaus erfüllen die Anforderungen gemäß VV TB, lfd. Nr. C 3.28 für Bauwerksabdichtungen mit Flüssigkunststoff nach den PG-FLK sowie gemäß VV TB, lfd. Nr. C 3.29 für Dachabdichtungen mit Flüssigkunststoff.

Ein Prüfzeugnis weist die Verwendbarkeit der Abdichtung innerhalb des Systemaufbaus im Verbund mit Fliesen- und Plattenbelägen nach den Prüfgrundsätzen zur Erteilung von allgemeinen bauaufsichtlichen Prüfzeugnissen für Abdichtungen im Verbund mit Fliesen- und Plattenbelägen - Teil 1: Flüssig zu verarbeitende Abdichtungsstoffe (PG-AiV-F) nach. Ein VOC-Emissionsprüfbericht von eurofins bescheinigt für das Abdichtungssystem den Raumlufthof Gold.

Der Auftragnehmer hat vor Auftragserteilung nachzuweisen, dass er für die Verarbeitung von Triflex-Produkten geschult wurde. Andernfalls ist die Einweisung durch einen Schulungsmeister am Objekt sicherzustellen.

Die in der Ausarbeitung enthaltenen Massen sind auf der Baustelle zu überprüfen. Die Abrechnung erfolgt nach gemeinsamem Aufmaß des Auftragnehmers mit dem Auftraggeber.

Die Abdichtung ist so auszuführen, dass bei Arbeitsunterbrechung ein Eindringen von Niederschlagswasser in den Dachaufbau verhindert wird.

Für die Schuttbeseitigung sind die Abfuhr- und Deponiekosten in die Einzelpreise einzukalkulieren bzw. gesondert auszuweisen. Bedenken gegen die Vorleistungen anderer Unternehmer sind dem Auftraggeber unverzüglich, möglichst schon vor Beginn der Arbeiten, schriftlich mitzuteilen.

Dem Bieter wird empfohlen, vor Angebotsabgabe das Objekt zu besichtigen.

Falls bei den Ausführungsarbeiten Änderungen oder Sonderarbeiten erforderlich werden, die nicht erfasst sind, sind diese im Einzelnen vor Ausführung anzuzeigen und anschließend gesondert zu verrechnen. Die Arbeiten verstehen sich, wenn nicht ausdrücklich anders beschrieben als fix und fertige Leistung, einschließlich Lieferung aller erforderlichen Materialien und Nebenleistungen.

Als Vertragsbestandteile gelten:

Leistungsverzeichnis

Systembeschreibung und Produktinformationen des Herstellers

ÖNORM B3692 - Bauwerksabdichtung

Regeln für Abdichtungen (Flachdachrichtlinie) - Zentralverband des Deutschen Dachdeckerhandwerks

Baupolizeiliche Bestimmungen

Unfallverhütungsvorschriften

**Ergänzungen zur StLB HB-022+ABK-020****Ausschreibungstexte ZZZ**

Leistungsverzeichnis

gedruckt am 15.11.2023  
LB-HB-022+ABK-020 Preisangaben in EUR

VOB Teil B

in den jeweils zum Zeitpunkt des Vertragsabschlusses gültigen Fassungen.

System- und Produkteigenschaften:

Vollflächig vliesarmiertes Detailabdichtungssystem auf Basis von 1-komponentigem Polyurethan, Nahtlos, Kalt applizierbar,

Sofort funktionssicher, Lösemittelfrei, Tieftemperaturflexibel, Diffusionsoffen, Vollflächig haftend auf den verschiedensten Untergründen, Wurzel- und rhizomfest nach FLL-Verfahren, Verarbeitbar ab +5 °C Untergrundtemperatur, Elastisch und rissüberbrückend bis 3,0 mm in Anlehnung an PG-FLK, Hoch witterungsstabilisiert (UV, IR usw.), Brandverhalten nach EN 13501-5: Klasse BROOF(t1), BROOF(t2), BROOF(t3), BROOF(t4), Brandverhalten nach EN 13501-1: Klasse E

Widerstandsfähig gegen Beanspruchung durch Feuer von außen nach DIN 4102 / DIN EN 13501, Harte Bedachung im Sinne der deutschen Landesbauordnungen, Europäische technische Bewertung mit CE-Kennzeichnung in den jeweils höchsten Nutzungskategorien (W3, M und S, P1 bis P4, S1 bis S4, TL4, TH4), Entspricht der ÖNORM B3692, DIN 18531 und Flachdachrichtlinie.

Untergrundbeurteilungen und -vorbereitungen entsprechend System-Untergrundtabelle bzw. LV-Pos. 12.TA und 12.TB sind zu beachten.

Kommentar:

Produktspezifische Ausschreibungstexte (Produktbeschreibungen) sind für Ausschreibungen gemäß Bundesvergabe-gesetz (BVergG) nicht geeignet.

Sie dienen als Vorlage für frei formulierte Positionen und müssen inhaltlich so abgeändert werden, dass den Anforderungen des BVergG entsprochen wird (z.B. Kriterien der Gleichwertigkeit ergänzen).

**12.TT 00** + Folgende Angaben und Anforderungen an die Art und Weise der Leistungserbringung gelten als vereinbart und sind in die Einheitspreise einkalkuliert.**12.TT 00A** + **Material/Erzeugnis n.W.AN zu 12TT**

Das Verwenden nachstehend angebotener Materialien/Erzeugnisse zu den angegebenen Positionen dieser ULG wird vereinbart:

Betrifft Position(en): \_\_\_\_\_

Material/Erzeugnis nach Wahl des Auftragnehmers (AN).

Angeboten: (.....)

**12.TT 00B** + **Material/Erzeugnis Beispiel AG zu 12TT**

Das Verwenden nachstehend angebotener Materialien/Erzeugnisse zu den angegebenen Positionen dieser ULG wird vereinbart:

Betrifft Position(en): \_\_\_\_\_

Beispielhaftes Material/Erzeugnis: \_\_\_\_\_

Angeboten ist das beispielhafte oder ein Material/Erzeugnis gleichwertiger Art.

Kriterien der Gleichwertigkeit: \_\_\_\_\_

Angeboten: (.....)

**12.TU** + **Bauwerksabdichtung Detailabdichtung (TRIFLEX)**

Version: 2023-10

Im Folgenden ist das Herstellen einer Detailabdichtungen mit z.B. Triflex SmartTec inkl. Triflex Spezialvlies PF beschrieben.

Das Abdichtungssystem Triflex SmartTec besitzt ein Allgemeines bauaufsichtliches Prüfzeugnis (AbP) für Bauwerksabdichtungen mit Flüssigkunststoffen nach PG-FLK gemäß VV TB, Teil C, lfd. Nr. C 3.28.

**Ergänzungen zur StLB HB-022+ABK-020****Ausschreibungstexte ZZZ**

Leistungsverzeichnis

gedruckt am 15.11.2023

LB-HB-022+ABK-020

Preisangaben in EUR

Das Abdichtungssystem Triflex SmartTec besitzt eine ETA-Bewertung (ETA Nr. 17/0284) mit CE-Kennzeichnung in den jeweils höchsten Nutzungskategorien W3, M und S, P1 bis P4, S1 bis S4, TL4, TH4, BROOF(t1), BROOF(t2), BROOF(t3), BROOF(t4). Prüfberichte weisen die Wurzelfestigkeit nach FLL-Verfahren nach. Siehe Vorbemerkungen Pos. 12.TT 00

**Verarbeitungsrichtlinien:**

Die Verarbeitungsrichtlinien des Erzeugers sind einzuhalten. Es sind nur aufeinander abgestimmte bzw. vom Systemhersteller freigegebene Produkte zu verwenden.

Beschreibungen von Aufbauten in der ULG 12.T0 sind zu beachten.

**Aufzahlungen/Zubehör:**

Positionen für Aufzahlungen (Az) und Zubehör beschreiben

Ergänzungen/Erweiterungen/Varianten zu vorangegangenen Positionen (Leistungen) und sind nur aus dem System oder der Auswahl von Produkten des Herstellers der Grundposition anzubieten oder auszuführen.

12.TU 00 + Folgende Angaben und Anforderungen an die Art und Weise der Leistungserbringung gelten als vereinbart und sind in die Einheitspreise einkalkuliert.

**12.TU 00A + Material/Erzeugnis n.W.AN zu 12TU**

Das Verwenden nachstehend angebotener Materialien/Erzeugnisse zu den angegebenen Positionen dieser ULG wird vereinbart:

Betrifft Position(en):

Material/Erzeugnis nach Wahl des Auftragnehmers (AN).

Angeboten: (. . . . .)

**12.TU 00B + Material/Erzeugnis Beispiel AG zu 12TU**

Das Verwenden nachstehend angebotener Materialien/Erzeugnisse zu den angegebenen Positionen dieser ULG wird vereinbart:

Betrifft Position(en):

Beispielhaftes Material/Erzeugnis:

Angeboten ist das beispielhafte oder ein Material/Erzeugnis gleichwertiger Art.

Kriterien der Gleichwertigkeit:

Angeboten: (. . . . .)

**12.TV + Bauwerksabdichtung Flächenabdichtung (TRIFLEX)**

Version: 2023-10

Im Folgenden das Herstellen einer Flächenabdichtung mit Polyurethanharz inkl. Spezialvlies perforiert beschrieben.

Das Abdichtungssystem Triflex SmartTec besitzt ein Allgemeines bauaufsichtliches Prüfzeugnis (AbP) für Bauwerksabdichtungen mit Flüssigkunststoffen nach PG-FLK gemäß VV TB, Teil C, lfd. Nr. C 3.28.

Das Abdichtungssystem Triflex SmartTec besitzt eine ETA-Bewertung (ETA Nr. 17/0284) mit CE-Kennzeichnung in den jeweils höchsten Nutzungskategorien W3, M und S, P1 bis P4, S1 bis S4, TL4, TH4, BROOF(t1), BROOF(t2), BROOF(t3), BROOF(t4). Prüfberichte weisen die Wurzelfestigkeit nach FLL-Verfahren nach. Siehe Vorbemerkungen Pos. 12.TT 00

**Verarbeitungsrichtlinien:**

Die Verarbeitungsrichtlinien des Erzeugers sind einzuhalten. Es sind nur aufeinander abgestimmte bzw. vom Systemhersteller freigegebene Produkte zu verwenden.

Beschreibungen von Aufbauten in der ULG 12.T0 sind zu beachten.

**Aufzahlungen/Zubehör:**

Positionen für Aufzahlungen (Az) und Zubehör beschreiben

**Ergänzungen zur StLB HB-022+ABK-020****Ausschreibungstexte ZZZ**

Leistungsverzeichnis

gedruckt am 15.11.2023

LB-HB-022+ABK-020

Preisangaben in EUR

Ergänzungen/Erweiterungen/Varianten zu vorangegangenen Positionen (Leistungen) und sind nur aus dem System oder der Auswahl von Produkten des Herstellers der Grundposition anzubieten oder auszuführen.

12.TV 00 + Folgende Angaben und Anforderungen an die Art und Weise der Leistungserbringung gelten als vereinbart und sind in die Einheitspreise einkalkuliert.

**12.TV 00A + Material/Erzeugnis n.W.AN zu 12TV**

Das Verwenden nachstehend angebotener Materialien/Erzeugnisse zu den angegebenen Positionen dieser ULG wird vereinbart:

Betrifft Position(en):

Material/Erzeugnis nach Wahl des Auftragnehmers (AN).

Angeboten: (.....)

**12.TV 00B + Material/Erzeugnis Beispiel AG zu 12TV**

Das Verwenden nachstehend angebotener Materialien/Erzeugnisse zu den angegebenen Positionen dieser ULG wird vereinbart:

Betrifft Position(en):

Beispielhaftes Material/Erzeugnis:

Angeboten ist das beispielhafte oder ein Material/Erzeugnis gleichwertiger Art.

Kriterien der Gleichwertigkeit:

Angeboten: (.....)

**12.TZ + Markierung f.PMMA-Parkhaus-Systeme (TRIFLEX)**

Version: 2023-10

Im Folgenden ist das Liefern und Einbauen/Montieren einer Markierung bei PMMA-Systemen in Parkhäusern beschrieben.

**Verarbeitungsrichtlinien:**

Die Verarbeitungsrichtlinien des Erzeugers sind einzuhalten. Es sind nur aufeinander abgestimmte bzw. vom Systemhersteller freigegebene Produkte zu verwenden.

Beschreibungen von Aufbauten in der ULG 12.T0 sind zu beachten.

**Aufzahlungen/Zubehör:**

Positionen für Aufzahlungen (Az) und Zubehör beschreiben

Ergänzungen/Erweiterungen/Varianten zu vorangegangenen Positionen (Leistungen) und sind nur aus dem System oder der Auswahl von Produkten des Herstellers der Grundposition anzubieten bzw. auszuführen.

12.TZ 00 + Folgende Angaben und Anforderungen an die Art und Weise der Leistungserbringung gelten als vereinbart und sind in die Einheitspreise einkalkuliert.

**12.TZ 00A + Material/Erzeugnis n.W.AN zu 12TZ**

Das Verwenden nachstehend angebotener Materialien/Erzeugnisse zu den angegebenen Positionen dieser ULG wird vereinbart:

Betrifft Position(en):

Material/Erzeugnis nach Wahl des Auftragnehmers (AN).

Angeboten: (.....)

**12.TZ 00B + Material/Erzeugnis Beispiel AG zu 12TZ**

Das Verwenden nachstehend angebotener Materialien/Erzeugnisse zu den angegebenen Positionen dieser ULG wird vereinbart:

Betrifft Position(en):

Beispielhaftes Material/Erzeugnis:



**Ergänzungen zur StLB HB-022+ABK-020****Ausschreibungstexte ZZZ**

Leistungsverzeichnis

gedruckt am 15.11.2023

LB-HB-022+ABK-020

Preisangaben in EUR

Angeboten ist das beispielhafte oder ein Material/Erzeugnis gleichwertiger Art.

Kriterien der Gleichwertigkeit: \_\_\_\_\_

Angeboten: (.....)

**12.W1 + Wecryl Dachabdichtungssystem (WestWood)**

Version: 2022-05

Im Folgenden ist ein WECRYL Abdichtungs- und Beschichtungssystem, einschließlich dem Liefern der Materialien und Bauteile beschrieben.

Die Verarbeitung erfolgt mit Produkten der Firma **WestWood Kunststofftechnik GmbH** unter Einhaltung der Herstellerrichtlinien. Die Einhaltung aller gültigen Richtlinien ist für die jeweils empfohlenen Systemaufbauten mit WestWood-Produkten vereinbart.

Für dieses System bestehen folgende Prüfungen:

- Allgemeines bauaufsichtliches Prüfzeugnis der Abdichtung zur Verwendung als Bauwerksabdichtung, entsprechend Bauregelliste A Teil 2, Lfd.-Nr. 2.51
- ETA (Nr. 16/0812) gemäß der Leitlinie für Europäische technische Zulassungen für flüssig aufzubringende Dachabdichtungen (ETAG Nr. 005) in den jeweils höchsten Leistungsstufen (W3 / P1 bis P4 / S1 bis S4 / TL4 / TH4 / M und S)
- Wurzel- und Rhizomfestigkeit nach dem FLL-Prüfverfahren sowie Wurzelfestigkeit nach EN 13948
- Widerstand gegen Flugfeuer und strahlende Wärme: Klasse B Roof (t1) gemäß DIN EN 13501-5

System- und Produkteigenschaften:

- vollflächig vliesarmiertes Abdichtungssystem durchgehend auf Polymethylmethacrylatharzbasis (PMMA)
- nahtlose Abdichtung mit Vliesarmierung
- nahtlose Einbindung und sichere Abdichtung der komplexesten Anschlussformen aufgrund der flüssigen Verarbeitung
- hochflexibel und rissüberbrückend auch bei extremen Frosttemperaturen
- dauerhaft witterungsbeständig (temperatur-, UV-, hydrolysebeständig)
- beständig gegen die meisten gängigen Säuren und Laugen
- vollflächig haftend, keine Hinterläufigkeit
- leichte und schnelle Verarbeitung
- verarbeitbar auch bei Frosttemperaturen
- harte Bedachung im Sinne der Landesbauordnungen
- anwendbar auf fast allen Untergründen
- lösemittelfrei
- radondicht

**3. Systeme:**

Positionen, die einen Systemaufbau bzw. Ergänzungen/Erweiterungen/Varianten zu vorangegangenen Positionen (Leistungen) beschreiben, werden aus der Auswahl von Produkten des Herstellers der Grundposition angeboten bzw. ausgeführt.

12.W1 00 + Folgende Angaben und Anforderungen an die Art und Weise der Leistungserbringung gelten als vereinbart und sind in die Einheitspreise einkalkuliert.

**12.W1 00A + Material/Erzeugnis n.W.AN zu 12W1**

Das Verwenden nachstehend angebotener Materialien/Erzeugnisse zu den angegebenen Positionen dieser ULG wird vereinbart:

Betrifft Position(en): \_\_\_\_\_

Material/Erzeugnis nach Wahl des Auftragnehmers (AN).

Angeboten: (.....)



**Ergänzungen zur StLB HB-022+ABK-020****Ausschreibungstexte ZZZ**

Leistungsverzeichnis

gedruckt am 15.11.2023  
LB-HB-022+ABK-020 Preisangaben in EUR**12.W1 00B + Material/Erzeugnis Beispiel AG zu 12W1**

Das Verwenden nachstehend angebotener Materialien/Erzeugnisse zu den angegebenen Positionen dieser ULG wird vereinbart:

Betrifft Position(en):

Beispielhaftes Material/Erzeugnis:

Angeboten ist das beispielhafte oder ein Material/Erzeugnis gleichwertiger Art.

Kriterien der Gleichwertigkeit:

Angeboten: (. . . . .)

**12.W2 + Wecryl Balkone Terr.Laubeng.Abdichtungssystem (WestWood)**

Version: 2022-05

Im Folgenden ist ein WECRYL Balkone, Terrassen (Terr.), Laubengänge (Laubeng.) Abdichtungssystem, einschließlich dem Liefern der Materialien und Bauteile beschrieben.

Die Verarbeitung erfolgt mit Produkten der Firma **WestWood Kunststofftechnik GmbH** unter Einhaltung der Herstellerrichtlinien. Die Einhaltung aller gültigen Richtlinien ist für die jeweils empfohlenen Systemaufbauten mit WestWood-Produkten vereinbart.

Für dieses System bestehen folgende Prüfungen:

- Allgemeines bauaufsichtlichem Prüfzeugnis der Abdichtung zur Verwendung als Bauwerksabdichtung, entsprechend Bauregelliste A Teil 2, Lfd.-Nr. 2.51
- ETA (Nr. 16/0812) gem. Leitlinie für Europäische technische Zulassungen für flüssig aufzubringende Dachabdichtungen (ETAG Nr. 005) in den jeweils höchsten Leistungsstufen (W3 / P1 bis P4 / S1 bis S4 / TL4 / TH4 / M und S)
- Wurzel- und Rhizomfestigkeit nach dem FLL-Prüfverfahren sowie Wurzelfestigkeit nach EN 13948
- Widerstand gegen Flugfeuer und strahlende Wärme: Klasse B<sub>Roof</sub> (t<sub>1</sub>) nach EN 13501-5
- für die Oberflächenvariante "schwer entflammbar": Klassifizierung des Brandverhaltens nach DIN EN 13501-1: C<sub>fl</sub> - s1

System- und Produkteigenschaften:

- vollflächig vliesarmiertes Abdichtungssystem durchgehend auf Polymethylmethacrylatharzbasis (PMMA)
- nahtlose Abdichtungsebene mit Vliesarmierung
- baurechtlich zugelassen nach DIN 18531 und Flachdachrichtlinie (ZVDH)
- mechanisch hochbelastbare Nutzebene für Fahrzeug- und Personenverkehr
- vollflächig haftend, keine Hinterläufigkeit
- anwendbar auf fast allen Untergründen
- nahtlose Einbindung und sichere Abdichtung der komplexesten Anschlussformen durch flüssige Verarbeitung
- dauerhaft flexibel und rissüberbrückend, auch bei extremen Frosttemperaturen
- dauerhaft witterungsbeständig (temperatur-, UV-, hydrolysebeständig)
- beständig gegen die meisten gängigen Säuren und Laugen
- frei gestaltbar (farbliche Flächen, Fliesenoptik, ...)
- leichte und schnelle Verarbeitung
- ganzjährig verarbeitbar

**3. Systeme:**

Positionen, die einen Systemaufbau bzw. Ergänzungen/Erweiterungen/Varianten zu vorangegangenen Positionen (Leistungen) beschreiben, werden aus der Auswahl von Produkten des Herstellers der Grundposition angeboten bzw. ausgeführt.

12.W2 00 + Folgende Angaben und Anforderungen an die Art und Weise der Leistungserbringung gelten als vereinbart und sind in die Einheitspreise einkalkuliert.

**12.W2 00A + Material/Erzeugnis n.W.AN zu 12W2**

Das Verwenden nachstehend angebotener Materialien/Erzeugnisse zu den angegebenen Positionen dieser ULG wird vereinbart:

**Ergänzungen zur StLB HB-022+ABK-020****Ausschreibungstexte ZZZ**

Leistungsverzeichnis

gedruckt am 15.11.2023

LB-HB-022+ABK-020

Preisangaben in EUR

Betrifft Position(en):   
 Material/Erzeugnis nach Wahl des Auftragnehmers (AN).  
 Angeboten: (.....)

**12.W2 00B + Material/Erzeugnis Beispiel AG zu 12W2**

Das Verwenden nachstehend angebotener Materialien/Erzeugnisse zu den angegebenen Positionen dieser ULG wird vereinbart:

Betrifft Position(en):   
 Beispielhaftes Material/Erzeugnis:   
 Angeboten ist das beispielhafte oder ein Material/Erzeugnis gleichwertiger Art.  
 Kriterien der Gleichwertigkeit:   
 Angeboten: (.....)

**12.W3 + Wecryl Abdichtung unter Fremdbelägen (WestWood)**

Version: 2022-05

Im Folgenden ist ein WECRYL Abdichtungssystem unter Fremdbelägen, einschließlich dem Liefern der Materialien und Bauteile beschrieben.

Die Verarbeitung erfolgt mit Produkten der Firma **WestWood Kunststofftechnik GmbH** unter Einhaltung der Herstellerrichtlinien. Die Einhaltung aller gültigen Richtlinien ist für die jeweils empfohlenen Systemaufbauten mit WestWood-Produkten vereinbart.

Für dieses System bestehen folgende Prüfungen:

- Allgemeines bauaufsichtliches Prüfzeugnis der Abdichtung zur Verwendung als Bauwerksabdichtung, entsprechend Bauregelliste A Teil 2, Lfd.-Nr. 2.51
- ETA (Nr. 16/0812) gem. Leitlinie für Europäische technische Zulassungen für flüssig aufzubringende Dachabdichtungen (ETAG Nr. 005) in den jeweils höchsten Leistungsstufen (W3 / P1 bis P4 / S1 bis S4 / TL4 / TH4 / M und S)
- Wurzel- und Rhizomfestigkeit nach dem FLL-Prüfverfahren sowie Wurzelfestigkeit nach EN 13948
- Widerstand gegen Flugfeuer und strahlende Wärme: Klasse BRoof (t1) nach EN 13501-5

System- und Produkteigenschaften:

- vollflächig vliesarmiertes Abdichtungssystem durchgehend auf Polymethylmethacrylatharzbasis (PMMA)
- einsetzbar unter losen und verklebten Fremdbelägen (z. B. Holzbelägen, Fliesen, Asphalt o. ä.)
- nahtlose Abdichtungsebene mit Vliesarmierung
- baurechtlich zugelassen nach DIN 18531 und Flachdachrichtlinie (ZVDH)
- vollflächig haftend, keine Hinterläufigkeit
- anwendbar auf fast allen Untergründen
- nahtlose Einbindung und sichere Abdichtung der komplexesten Anschlussformen durch flüssige Verarbeitung
- dauerhaft flexibel und rissüberbrückend, auch bei extremen Frosttemperaturen
- dauerhaft witterungsbeständig (temperatur-, UV-, hydrolysebeständig)
- beständig gegen die meisten gängigen Säuren und Laugen
- leichte und schnelle Verarbeitung
- ganzjährig verarbeitbar

**3. Systeme:**

Positionen, die einen Systemaufbau bzw. Ergänzungen/Erweiterungen/Varianten zu vorangegangenen Positionen (Leistungen) beschreiben, werden aus der Auswahl von Produkten des Herstellers der Grundposition angeboten bzw. ausgeführt.

12.W3 00 + Folgende Angaben und Anforderungen an die Art und Weise der Leistungserbringung gelten als vereinbart und sind in die Einheitspreise einkalkuliert.

**Ergänzungen zur StLB HB-022+ABK-020****Ausschreibungstexte ZZZ**

Leistungsverzeichnis

gedruckt am 15.11.2023

LB-HB-022+ABK-020

Preisangaben in EUR

**12.W3 00A + Material/Erzeugnis n.W.AN zu 12W3**

Das Verwenden nachstehend angebotener Materialien/Erzeugnisse zu den angegebenen Positionen dieser ULG wird vereinbart:

Betrifft Position(en): \_\_\_\_\_

Material/Erzeugnis nach Wahl des Auftragnehmers (AN).

Angeboten: (. . . . .)

**12.W3 00B + Material/Erzeugnis Beispiel AG zu 12W3**

Das Verwenden nachstehend angebotener Materialien/Erzeugnisse zu den angegebenen Positionen dieser ULG wird vereinbart:

Betrifft Position(en): \_\_\_\_\_

Beispielhaftes Material/Erzeugnis: \_\_\_\_\_

Angeboten ist das beispielhafte oder ein Material/Erzeugnis gleichwertiger Art.

Kriterien der Gleichwertigkeit: \_\_\_\_\_

Angeboten: (. . . . .)

**12.W4 + Wecryl Oberflächenschutzsystem OS 10 (WestWood)**

Version: 2022-05

Im Folgenden ist ein WECRYL Oberflächenschutzsystem OS 10, einschließlich dem Liefern der Materialien und Bauteile beschrieben.

Die Verarbeitung erfolgt mit Produkten der Firma **WestWood Kunststofftechnik GmbH** unter Einhaltung der Herstellerrichtlinien. Die Einhaltung aller gültigen Richtlinien ist für die jeweils empfohlenen Systemaufbauten mit WestWood-Produkten vereinbart.

Beschichtung als Dichtungsschicht mit hoher Rissüberbrückung unter Schutz- und Deckschichten für begeh- und befahrbare Flächen.

**Anwendungsbereich:**

- Abdichtung von Betonbauteilen mit Trennrissen und planmäßiger mechanischer Beanspruchung, z. B. Brücke, Trog- und Tunnelsohlen u. ä. wie Parkdecks

**Eigenschaften:**

- Verhinderung der Wasseraufnahme
- Verhinderung des Eindringens beton- und stahlangreifender Stoffe
- Dauerhafte Rissüberbrückung vorhandener oder neu entstehender Trennrisse unter temperatur- und lastabhängigen Bewegungen
- Hitzebeständigkeit bis 250 °C (kurzzeitig) bei Gussasphalt
- Übertragung von Schubkräften aus Verkehr über Gussasphalt bzw. reaktionsharzgebundene Schutz- und Deckschicht

**Merkmale:**

- CO<sub>2</sub>-Durchlässigkeit: DIN EN 1062-6 sd > 50 m
- Wasserdampfdurchlässigkeit: DIN EN ISO 7783 Klasse III: sd > 50 m
- Kapillare Wasseraufnahme und Wasserdurchlässigkeit: DIN EN 1062-3 w < 0,1 kg/(m<sup>2</sup> x h<sup>0,5</sup>)
- Wasserundurchlässigkeit: in Anlehnung an TP-BEL-B, Teil 3 (Ausgabe 1995), Abs. 3.2.4, gesteigerte Beanspruchung nach DIN EN 14694:2005-08 Prüfdruck: 5,0 bar, Anzahl Zyklen: 1.500, Kein Wasserdurchtritt
- Dynamische Rissüberbrückung: TP-BEL-B, Teil 3 (2012) i.V.m. DIN 14224 IVT+V (-20°C)
- Rissüberbrückungsfähigkeit im Anschluss an die Konditionierung nach DIN EN 1062-11, 4.1 - 7 Tage bei 70 °C für Reaktionsharzsysteme: DIN EN 1062-7 B 4.2 (-20 °C) und A 3 (+4 °C) (nach DIN EN 1062-7)
- Rissüberbrückung: R TP-BEL-B, Teil 3 (Ausgabe 1995), Abs. 3.5.2: Dynamisch: 0,3 mm ± 0,1 mm bei -20 °C, Zyklenzahl: 100.000, Keine sichtbare Rissbildung / kein Wasserdurchtritt, Statisch: 1,0 mm bei Raumtemperatur, kein Wasserdurchtritt Rissweite beim Bruch: ≥ 10 mm
- Abreißfestigkeit des Gesamtaufbaus (inkl. thix-Varianten) bei TNorm (23 ± 2) °C & Tmin (= 3) °C: TL/TP BEL-B 3 (2012), Abs. 6.5 und DIN EN 1542 ≥ 1,3 (1,0) N/mm<sup>2</sup>

**Ergänzungen zur StLB HB-022+ABK-020****Ausschreibungstexte ZZZ**

Leistungsverzeichnis

gedruckt am 15.11.2023

LB-HB-022+ABK-020

Preisangaben in EUR

- Abreißfestigkeit der Dichtungsschicht (inkl. thix-Varianten) bei TNorm ( $23 \pm 2$ ) °C & Tmin (= 3) °C: TL/TP BEL-B 3 (2012), Abs. 6.2 und DIN EN 1542  $\geq 1,3 (1,0) \text{ N/mm}^2$
- Abreißfestigkeit der Dichtungsschicht - Simulation von Arbeitsfugen bei TNorm ( $23 \pm 2$ ) °C & Tmin (= 3) °C: TL/TP BEL-B 3 (2012), Abs. 6.6.1 und DIN EN 1542  $\geq 1,3 (1,0) \text{ N/mm}^2$
- Abreißfestigkeit der Dichtungsschicht - Simulation von Abschnittsfugen bei TNorm ( $23 \pm 2$ ) °C & Tmin (= 3) °C: TL/TP BEL-B 3 (2012), Abs. 6.6.2 und DIN EN 1542  $\geq 1,3 (1,0) \text{ N/mm}^2$
- Abreißfestigkeit der Schutzschicht in Verbindung mit Schutzschicht aus Gussasphalt: bei TNorm ( $23 \pm 2$ ) °C & Tmin (= 3) °C: TL/TP BEL-B 3 (2012), Abs. 6.5 und DIN EN 13596  $\geq 0,4 \text{ N/mm}^2$
- Schubfestigkeit S in Verbindung mit Schutzschicht aus Gussasphalt: TP-BEL-B, Teil 3 (Entwurf 2012), Abs. 6.4 DIN EN 13653  $\geq 0,45 (0,35) \text{ N/mm}^2$
- Widerstand gegen starken chemischen Angriff Klasse I: 3d ohne Druck Prüfflüssigkeiten: Gruppen 1, 3 und 10 nach DIN EN 13529: DIN EN 13529 24 Std. nach der Entnahme der Beschichtung aus der Prüfflüssigkeit Verringerung der Härte um weniger als 50 % bei Messung nach dem Eindruckversuch nach Buchholz, EN ISO 2815, oder Shore-Härte, EN ISO 868
- Griffigkeit: DIN EN 13036-4 Klasse III:  $> 55$  im nassen Zustand
- Schlagfestigkeit: DIN EN ISO 6272-2 Keine Risse und kein Abblättern nach der Belastung (Klasse I:  $\geq 4 \text{ Nm}$ )
- Abriebfestigkeit: DIN EN ISO 5470-1 Masseverlust  $< 3000 \text{ mg}$  Reibrad: H22/1000 Zyklen/Last 1000 g. Zusätzlich müssen die Anforderungen der DIN EN 13813 erfüllt sein
- Verschleißfestigkeit: DIN EN 13197 Verkehrsklasse P7: 4 Mio. Überrollungen, Verschleißfestigkeit 100 %
- Regenfestigkeit: DIN 52461
- Wasserdichtheit im Einbauzustand (ohne zusätzliche Komponenten): Beckenprüfung durch in Intervallen zu steigende Wasserdruckbelastung 10 m Wassersäule
- Brandverhalten DIN EN 13501-1 E nach Cfl-s1
- Rutschhemmklasse DIN 51130 a): R12, b): R12, c): R12; V6, d): R13; V10

Für dieses System bestehen folgende Prüfungen:

- Geprüfte Oberflächenschutzsystem der Klasse OS 10 gemäß der Richtlinie für Schutz und Instandhaltung von Betonbauteilen des Deutschen Ausschusses für Stahlbeton (DAfStb), Oktober 2001 in Verbindung mit TL/TP-BEL-B, Teil 3
- Allgemeines bauaufsichtliches Prüfzeugnis (abP) gem. Verwaltungsvorschrift Technische Baubestimmungen Nordrhein-Westfalen (VV TB NRW) C 3 12 (Ausgabe 2018) (ehem. Bauregelliste A Teil 2 Nr. 2.24) "Oberflächenbeschichtungsstoffe für Beton für Instandsetzungen, die für die Erhaltung der Standsicherheit von Betonbauteilen erforderlich sind" (Prüfzeugnis Nr. 14/9731/03)
- Allgemeines bauaufsichtliches Prüfzeugnis (abP) der Detailabdichtung nach Bauregelliste A Teil 2, Nr. 2.51 (Bauwerksabdichtungen mit Flüssigkunststoffen)
- Dichtungsschicht in den Ausführungsvarianten mit und ohne Vlieseinlage erfüllt die Anforderungen hinsichtlich dynamischer Rissüberbrückung bei  $-20^\circ\text{C}$  gemäß TL/TP BEL-B 3
- Schutzschicht "Variante a" (Wecryl 410 Strukturbelag) wurde auf der Rundläuferprüfanlage der Bundesanstalt für Straßenwesen (BASt) geprüft nach DIN EN 13197 in der höchsten Verkehrsklasse P7 (4.0 Mio. Radüberrollungen) und erfüllt die Anforderungen hinsichtlich Verschleißfestigkeit und Griffigkeit der DIN EN 1436 (Ausgabe Januar 2009) ohne zusätzliche Nachstreu-/Griffigkeitsmittel
- Klassifizierung des Brandverhaltens gem. DIN EN 13501-1: Cfl-s1 (farbunabhängig)

System- und Produkteigenschaften:

- Vollflächiges Abdichtungssystem durchgehend auf Polymethylmethacrylatharzbasis (PMMA)
- Verarbeitungsbedingungen gemäß Produktbeschreibungen des Herstellers (z. B. mind. Anwendungstemperatur  $+3^\circ\text{C}$ , max. Untergrundfeuchte 6 Gew.-%, Oberflächentemperatur mind.  $+3^\circ\text{C}$  über dem Taupunkt)
- kurze Reaktionszeiten (überarbeitbar nach max. 45 Min., befahrbar nach höchstens 3 Std.)
- mechanisch hoch belastbarer Aufbau durch schub- und scherfesten Verbund
- vollflächig haftend
- chemisch beständig
- nahtloses Einbeziehen sämtlicher Detaillösungen
- dauerhaft witterungs- und lichtbeständig (UV, IR)

**Systeme:**

**Ergänzungen zur StLB HB-022+ABK-020****Ausschreibungstexte ZZZ**

Leistungsverzeichnis

gedruckt am 15.11.2023

LB-HB-022+ABK-020

Preisangaben in EUR

Positionen, die einen Systemaufbau bzw. Ergänzungen/Erweiterungen/Varianten zu vorangegangenen Positionen (Leistungen) beschreiben, werden aus der Auswahl von Produkten des Herstellers der Grundposition angeboten bzw. ausgeführt.

12.W4 00 + Folgende Angaben und Anforderungen an die Art und Weise der Leistungserbringung gelten als vereinbart und sind in die Einheitspreise einkalkuliert.

**12.W4 00A + Material/Erzeugnis n.W.AN zu 12W4**

Das Verwenden nachstehend angebotener Materialien/Erzeugnisse zu den angegebenen Positionen dieser ULG wird vereinbart:

Betrifft Position(en):

Material/Erzeugnis nach Wahl des Auftragnehmers (AN).

Angeboten: (.....)

**12.W4 00B + Material/Erzeugnis Beispiel AG zu 12W4**

Das Verwenden nachstehend angebotener Materialien/Erzeugnisse zu den angegebenen Positionen dieser ULG wird vereinbart:

Betrifft Position(en):

Beispielhaftes Material/Erzeugnis:

Angeboten ist das beispielhafte oder ein Material/Erzeugnis gleichwertiger Art.

Kriterien der Gleichwertigkeit:

Angeboten: (.....)

**12.W5 + Wecryl Oberflächenschutzsystem OS 11b (WestWood)**

Version: 2022-05

Im Folgenden ist ein WECRYL Oberflächenschutzsystem OS 11b, einschließlich dem Liefern der Materialien und Bauteile beschrieben.

Die Verarbeitung erfolgt mit Produkten der Firma **WestWood Kunststofftechnik GmbH** unter Einhaltung der Herstellerrichtlinien. Die Einhaltung aller gültigen Richtlinien ist für die jeweils empfohlenen Systemaufbauten mit WestWood-Produkten vereinbart.

Für dieses System bestehen folgende Prüfungen:

- Geprüftes Oberflächenschutzsystem der Klasse OS 11b (OS F) nach der Richtlinie für Schutz und Instandhaltung von Betonbauteilen des Deutschen Ausschusses für Stahlbeton (DAfStb), Oktober 2001 in Verbindung mit DIN V 18026:2006-06 "Oberflächenschutzsysteme für Beton aus Produkten nach DIN EN 1504-2:2005-01"
- OS F (OS 11b) im Anwendungsbericht des Regelwerks: Zusätzliche Technische Vertragsbedingungen und Richtlinien für Ingenieurbauten - ZTV-ING - Teil 3, Abschnitt 4 "Schutz und Instandsetzung von Betonbauteilen" (Stand: 2017/10)
- Dichtungsschicht erfüllt die Anforderungen hinsichtlich dynamischer Rissüberbrückung bei -20°C gemäß TL/TP BEL-B 3
- Allgemeines bauaufsichtliches Prüfzeugnis (abP) der Detailabdichtung nach Bauregelliste A Teil 2, Nr. 2.51 (Bauwerksabdichtungen mit Flüssigkunststoffen)
- Klassifizierung des Brandverhaltens gem. DIN EN 13501-1: Bfl-s1 (farbunabhängig)

System- und Produkteigenschaften:

- Vollflächiges Oberflächenschutzsystem durchgehend auf Polymethylmethacrylatharzbasis (PMMA)
- Verarbeitungsbedingungen gemäß Produktbeschreibungen des Herstellers (z. B. mind. Anwendungstemperatur +3 °C, max. Untergrundfeuchte 6 Gew. -%, Oberflächentemperatur mind. +3°C über dem Taupunkt)
- kurze Reaktionszeiten (überarbeitbar nach max. 45 Min., befahrbar nach höchstens 3 Std.)
- mechanisch hoch belastbarer Aufbau durch schub- und scherfesten Verbund
- vollflächig haftend
- hoch chemikalien- und benzinbeständig
- nahtloses Einbeziehen sämtlicher Detaillösungen
- dauerhaft witterungs- und lichtbeständig (UV, IR)

**Ergänzungen zur StLB HB-022+ABK-020****Ausschreibungstexte ZZZ**

Leistungsverzeichnis

gedruckt am 15.11.2023  
LB-HB-022+ABK-020 Preisangaben in EUR**3. Systeme:**

Positionen, die einen Systemaufbau bzw. Ergänzungen/Erweiterungen/Varianten zu vorangegangenen Positionen (Leistungen) beschreiben, werden aus der Auswahl von Produkten des Herstellers der Grundposition angeboten bzw. ausgeführt.

12.W5 00 + Folgende Angaben und Anforderungen an die Art und Weise der Leistungserbringung gelten als vereinbart und sind in die Einheitspreise einkalkuliert.

**12.W5 00A + Material/Erzeugnis n.W.AN zu 12W5**

Das Verwenden nachstehend angebotener Materialien/Erzeugnisse zu den angegebenen Positionen dieser ULG wird vereinbart:

Betrifft Position(en):

Material/Erzeugnis nach Wahl des Auftragnehmers (AN).

Angebote: (.....)

**12.W5 00B + Material/Erzeugnis Beispiel AG zu 12W5**

Das Verwenden nachstehend angebotener Materialien/Erzeugnisse zu den angegebenen Positionen dieser ULG wird vereinbart:

Betrifft Position(en):

Beispielhaftes Material/Erzeugnis:

Angebote ist das beispielhafte oder ein Material/Erzeugnis gleichwertiger Art.

Kriterien der Gleichwertigkeit:

Angebote: (.....)

**12.W6 + Wecryl Oberflächenschutzsystem OS 8 (WestWood)**

Version: 2022-05

Im Folgenden ist ein WECRYL Oberflächenschutzsystem OS 8, einschließlich dem Liefern der Materialien und Bauteile beschrieben.

Die Verarbeitung erfolgt mit Produkten der Firma **WestWood Kunststofftechnik GmbH** unter Einhaltung der Herstellerrichtlinien. Die Einhaltung aller gültigen Richtlinien ist für die jeweils empfohlenen Systemaufbauten mit WestWood-Produkten vereinbart.

Für dieses System bestehen folgende Prüfungen:

- Geprüftes Oberflächenschutzsystem der Klasse OS 8 nach der Richtlinie für Schutz und Instandhaltung von Betonbauteilen des Deutschen Ausschusses für Stahlbeton (DAfStb), Oktober 2001 in Verbindung mit DIN V 18026:2006-06 "Oberflächenschutzsysteme für Beton aus Produkten nach DIN EN 1504-2:2005-01"
- Allgemeines bauaufsichtliches Prüfzeugnis (abP) der Detailabdichtung nach Bauregelliste A Teil 2, Nr. 2.51 (Bauwerksabdichtungen mit Flüssigkunststoffen)
- Schutzschicht "Variante a" (Wecryl 408) erhielt die Klassifizierung des Brandverhaltens gem. DIN EN 13501-1: Cfl-s1 (farbunabhängig)

System- und Produkteigenschaften:

- Vollflächiges Beschichtungssystem durchgehend auf Polymethylmethacrylatharzbasis (PMMA)
- Verarbeitungsbedingungen gemäß Produktbeschreibungen des Herstellers (z. B. mind. Anwendungstemperatur +3 °C, max. Untergrundfeuchte 6 Gew. -%, Oberflächentemperatur mind. +3°C über dem Taupunkt)
- kurze Reaktionszeiten (überarbeitbar nach max. 45 Min., befahrbar nach höchstens 3 Std.)
- mechanisch hoch belastbarer Aufbau durch schub- und scherfesten Verbund
- vollflächig haftend
- hoch chemikalien- und benzinbeständig
- nahtloses Einbeziehen sämtlicher Detaillösungen
- dauerhaft witterungs- und lichtbeständig (UV, IR)

**3. Systeme:**



**Ergänzungen zur StLB HB-022+ABK-020****Ausschreibungstexte ZZZ**

Leistungsverzeichnis

gedruckt am 15.11.2023

LB-HB-022+ABK-020

Preisangaben in EUR

Positionen, die einen Systemaufbau bzw. Ergänzungen/Erweiterungen/Varianten zu vorangegangenen Positionen (Leistungen) beschreiben, werden aus der Auswahl von Produkten des Herstellers der Grundposition angeboten bzw. ausgeführt.

12.W6 00 + Folgende Angaben und Anforderungen an die Art und Weise der Leistungserbringung gelten als vereinbart und sind in die Einheitspreise einkalkuliert.

**12.W6 00A + Material/Erzeugnis n.W.AN zu 12W6**

Das Verwenden nachstehend angebotener Materialien/Erzeugnisse zu den angegebenen Positionen dieser ULG wird vereinbart:

Betrifft Position(en):

Material/Erzeugnis nach Wahl des Auftragnehmers (AN).

Angeboten: (.....)

**12.W6 00B + Material/Erzeugnis Beispiel AG zu 12W6**

Das Verwenden nachstehend angebotener Materialien/Erzeugnisse zu den angegebenen Positionen dieser ULG wird vereinbart:

Betrifft Position(en):

Beispielhaftes Material/Erzeugnis:

Angeboten ist das beispielhafte oder ein Material/Erzeugnis gleichwertiger Art.

Kriterien der Gleichwertigkeit:

Angeboten: (.....)

**12.W7 + Wecryl Oberflächenschutzsystem OS 8 Dickschichts. (WestWood)**

Version: 2022-05

Im Folgenden ist ein WECRYL Oberflächenschutzsystem OS 8 Dickschichtsystem (Dickschichts.), einschließlich dem Liefern der Materialien und Bauteile beschrieben.

Die Verarbeitung erfolgt mit Produkten der Firma **WestWood Kunststofftechnik GmbH** unter Einhaltung der Herstellerrichtlinien. Die Einhaltung aller gültigen Richtlinien ist für die jeweils empfohlenen Systemaufbauten mit WestWood-Produkten vereinbart.

Für dieses System bestehen folgende Prüfungen:

- Geprüftes Oberflächenschutzsystem der Klasse OS 8 nach der Richtlinie für Schutz und Instandhaltung von Betonbauteilen des Deutschen Ausschusses für Stahlbeton (DAfStb), Oktober 2001 in Verbindung mit DIN V 18026:2006-06 "Oberflächenschutzsysteme für Beton aus Produkten nach DIN EN 504-2:2005-01"
- Allgemeines bauaufsichtliches Prüfzeugnis (abP) der Detailabdichtung nach Bauregelliste A Teil 2, Nr. 2.51 (Bauwerksabdichtungen mit Flüssigkunststoffen)
- Schutzschicht (Wecryl 418) erhielt die Klassifizierung des Brandverhaltens gem. DIN EN 13501-1: Bfl-s1 (farbunabhängig)

System- und Produkteigenschaften:

- Vollflächiges Beschichtungssystem durchgehend auf Polymethylmethacrylatharzbasis (PMMA)
- Verarbeitungsbedingungen gemäß Produktbeschreibungen des Herstellers (z. B. mind. Anwendungstemperatur +3 °C, max. Untergrundfeuchte 6 Gew. -%, Oberflächentemperatur mind. +3°C über dem Taupunkt)
- kurze Reaktionszeiten (überarbeitbar nach max. 45 Min., befahrbar nach höchstens 3 Std.)
- mechanisch hoch belastbarer Aufbau durch schub- und scherfesten Verbund
- vollflächig haftend
- hoch chemikalien- und benzinbeständig
- nahtloses Einbeziehen sämtlicher Detaillösungen
- dauerhaft witterungs- und lichtbeständig (UV, IR)

**3. Systeme:**

**Ergänzungen zur StLB HB-022+ABK-020****Ausschreibungstexte ZZZ**

Leistungsverzeichnis

gedruckt am 15.11.2023

LB-HB-022+ABK-020

Preisangaben in EUR

Positionen, die einen Systemaufbau bzw. Ergänzungen/Erweiterungen/Varianten zu vorangegangenen Positionen (Leistungen) beschreiben, werden aus der Auswahl von Produkten des Herstellers der Grundposition angeboten bzw. ausgeführt.

12.W7 00 + Folgende Angaben und Anforderungen an die Art und Weise der Leistungserbringung gelten als vereinbart und sind in die Einheitspreise einkalkuliert.

**12.W7 00A + Material/Erzeugnis n.W.AN zu 12W7**

Das Verwenden nachstehend angebotener Materialien/Erzeugnisse zu den angegebenen Positionen dieser ULG wird vereinbart:

Betrifft Position(en):

Material/Erzeugnis nach Wahl des Auftragnehmers (AN).

Angeboten: (.....)

**12.W7 00B + Material/Erzeugnis Beispiel AG zu 12W7**

Das Verwenden nachstehend angebotener Materialien/Erzeugnisse zu den angegebenen Positionen dieser ULG wird vereinbart:

Betrifft Position(en):

Beispielhaftes Material/Erzeugnis:

Angeboten ist das beispielhafte oder ein Material/Erzeugnis gleichwertiger Art.

Kriterien der Gleichwertigkeit:

Angeboten: (.....)

**12.Y1 + Mineralische Bauwerksabdichtung (Avenarius-AGRO/SYNTHESA)**

Version: 2021-08

Firma "**Avenarius-AGRO**"

**Abdichtung:**

Auch auf anderen Untergründen wie Holz, Ziegel, etc. möglich- z.B.: als Zwischenabdichtung unter Estrichen, Portalabdichtung, Armierungsmasse, etc. 2K Produkte auch als Dämmplattenkleber einsetzbar

Abdichtung nach allen Wassereinwirkungsklassen (W1-E, W2.1-E, W3-E, W4-E) nach DIN 18533 u. ÖNORM B 3692 ohne Sondervereinbarungen möglich!

**Verarbeitungsrichtlinien:**

Die Vorgaben und die Verarbeitungsrichtlinien des Herstellers sind einzuhalten.

Im Übrigen verweisen wir auf unsere jeweils letztgültigen technischen Dokumentationen hin.

**Leistungsumfang/einkalkulierte Leistungen:**

Unter dem Begriff "**Entsorgen**" ist das Laden, Abtransportieren, Verwerten, Deponieren oder Entsorgen der Baurestmassen zu verstehen.

Abbruchmaterial geht in das Eigentum des Auftragnehmers über.

Für das ordnungsgemäße Verwerten, Deponieren oder Entsorgen werden, den Gesetzen und Verordnungen entsprechend, Nachweise erbracht. Nachweise werden dem Auftraggeber spätestens mit der Schlussrechnung übergeben.

Bei unerwartetem Antreffen von gefährlichem Abfall wird der Auftraggeber verständigt und eine gesonderte Regelung vereinbart.

Die vorschriftsmäßige Entsorgung der durch die Hochdruckreinigung entstandenen Abwässer ist im Einheitspreise einkalkuliert.

12.Y1 00 + Folgende Angaben und Anforderungen an die Art und Weise der Leistungserbringung gelten als vereinbart und sind in die Einheitspreise einkalkuliert.

**12.Y1 00A + Material/Erzeugnis n.W.AN zu 12Y1**

Das Verwenden nachstehend angebotener Materialien/Erzeugnisse zu den angegebenen Positionen dieser ULG wird vereinbart:



**Ergänzungen zur StLB HB-022+ABK-020****Ausschreibungstexte ZZZ**

Leistungsverzeichnis

gedruckt am 15.11.2023  
LB-HB-022+ABK-020 Preisangaben in EUR

Betrifft Position(en):   
 Material/Erzeugnis nach Wahl des Auftragnehmers (AN).  
 Angeboten: (.....)

**12.Y1 00B + Material/Erzeugnis Beispiel AG zu 12Y1**

Das Verwenden nachstehend angebotener Materialien/Erzeugnisse zu den angegebenen Positionen dieser ULG wird vereinbart:

Betrifft Position(en):   
 Beispielhaftes Material/Erzeugnis:   
 Angeboten ist das beispielhafte oder ein Material/Erzeugnis gleichwertiger Art.  
 Kriterien der Gleichwertigkeit:   
 Angeboten: (.....)

**12.Y2 + Bituminöse Bauwerksabdichtung (Avenarius-AGRO/SYNTHESA)**

Version: 2021-08

Firma "Avenarius-AGRO"

**Abdichtung:**

Abdichtung nach allen Wassereinwirkungsklassen (W1-E, W2.1-E, W3-E, W4-E) nach DIN 18533 u. ÖNORM B 3692 möglich.

2K-Produkte auch als Dämmplattenkleber einsetzbar

**Verarbeitungsrichtlinien:**

Die Vorgaben und die Verarbeitungsrichtlinien des Herstellers sind einzuhalten.  
 Im Übrigen verweisen wir auf unsere jeweils letztgültigen technischen Dokumentationen hin.

**Leistungsumfang/einkalkulierte Leistungen:**

Unter dem Begriff "Entsorgen" ist das Laden, Abtransportieren, Verwerten, Deponieren oder Entsorgen der Baurestmassen zu verstehen.

Abbruchmaterial geht in das Eigentum des Auftragnehmers über.

Für das ordnungsgemäße Verwerten, Deponieren oder Entsorgen werden, den Gesetzen und Verordnungen entsprechend, Nachweise erbracht. Nachweise werden dem Auftraggeber spätestens mit der Schlussrechnung übergeben.

Bei unerwartetem Antreffen von gefährlichem Abfall wird der Auftraggeber verständigt und eine gesonderte Regelung vereinbart.

Die vorschriftsmäßige Entsorgung der durch die Hochdruckreinigung entstandenen Abwässer ist im Einheitspreise einkalkuliert.

12.Y2 00 + Folgende Angaben und Anforderungen an die Art und Weise der Leistungserbringung gelten als vereinbart und sind in die Einheitspreise einkalkuliert.

**12.Y2 00A + Material/Erzeugnis n.W.AN zu 12Y2**

Das Verwenden nachstehend angebotener Materialien/Erzeugnisse zu den angegebenen Positionen dieser ULG wird vereinbart:

Betrifft Position(en):   
 Material/Erzeugnis nach Wahl des Auftragnehmers (AN).  
 Angeboten: (.....)

**12.Y2 00B + Material/Erzeugnis Beispiel AG zu 12Y2**

Das Verwenden nachstehend angebotener Materialien/Erzeugnisse zu den angegebenen Positionen dieser ULG wird vereinbart:

Betrifft Position(en):   
 Beispielhaftes Material/Erzeugnis:

**Ergänzungen zur StLB HB-022+ABK-020****Ausschreibungstexte ZZZ**

Leistungsverzeichnis

gedruckt am 15.11.2023

LB-HB-022+ABK-020

Preisangaben in EUR

Angeboten ist das beispielhafte oder ein Material/Erzeugnis gleichwertiger Art.

Kriterien der Gleichwertigkeit: \_\_\_\_\_

Angeboten: (.....)

**12.Y3 + Schutz der Abdichtungen (SYNTHESE)**

Version: 2021-08

Firma "**Avenarius-AGRO**"

**Verarbeitungsrichtlinien:**

Die Vorgaben und die Verarbeitungsrichtlinien des Herstellers sind einzuhalten.

Im Übrigen verweisen wir auf unsere jeweils letztgültigen technischen Dokumentationen hin.

**Leistungsumfang/einkalkulierte Leistungen:**

Unter dem Begriff "**Entsorgen**" ist das Laden, Abtransportieren, Verwerten, Deponieren oder Entsorgen der Baurestmassen zu verstehen.

Abbruchmaterial geht in das Eigentum des Auftragnehmers über.

Für das ordnungsgemäße Verwerten, Deponieren oder Entsorgen werden, den Gesetzen und Verordnungen entsprechend, Nachweise erbracht. Nachweise werden dem Auftraggeber spätestens mit der Schlussrechnung übergeben.

Bei unerwartetem Antreffen von gefährlichem Abfall wird der Auftraggeber verständigt und eine gesonderte Regelung vereinbart.

Die vorschriftsmäßige Entsorgung der durch die Hochdruckreinigung entstandenen Abwässer ist im Einheitspreise einkalkuliert.

12.Y3 00 + Folgende Angaben und Anforderungen an die Art und Weise der Leistungserbringung gelten als vereinbart und sind in die Einheitspreise einkalkuliert.

**12.Y3 00A + Material/Erzeugnis n.W.AN zu 12Y3**

Das Verwenden nachstehend angebotener Materialien/Erzeugnisse zu den angegebenen Positionen dieser ULG wird vereinbart:

Betrifft Position(en): \_\_\_\_\_

Material/Erzeugnis nach Wahl des Auftragnehmers (AN).

Angeboten: (.....)

**12.Y3 00B + Material/Erzeugnis Beispiel AG zu 12Y3**

Das Verwenden nachstehend angebotener Materialien/Erzeugnisse zu den angegebenen Positionen dieser ULG wird vereinbart:

Betrifft Position(en): \_\_\_\_\_

Beispielhaftes Material/Erzeugnis: \_\_\_\_\_

Angeboten ist das beispielhafte oder ein Material/Erzeugnis gleichwertiger Art.

Kriterien der Gleichwertigkeit: \_\_\_\_\_

Angeboten: (.....)

**Ergänzungen zur StLB HB-022+ABK-020****Ausschreibungstexte ZZZ**

Leistungsverzeichnis

gedruckt am 15.11.2023  
LB-HB-022+ABK-020 Preisangaben in EUR**13 Außenanlagen**

Version 022 (2012-12)

Soweit in Vorbemerkungen oder Positionstexten nicht anders angegeben, gelten für alle Leistungen dieser Gruppe folgende Regelungen:

**1. Begriffe:**

Im Folgenden ist unter Gesteinskörnungen natürliches, recyceltes oder industriell hergestelltes Material zu verstehen.

**2. Neigungen:**

Leistungen sind ohne Unterschied der Neigung, ausgenommen bei Oberboden, Flächenabtrag, Schüttungen, Gussasphalt und Asphaltdeckschichten auf Betonunterlage, beschrieben.

**3. Entsorgen:**

Im Folgenden ist unter dem Begriff Entsorgen das Laden, Abtransportieren sowie das Verwerten, Deponieren oder Entsorgen der Baurestmassen zu verstehen.

**13.00 Wählbare Vorbemerkungen**

13.00 00 + Folgende Angaben und Anforderungen an die Art und Weise der Leistungserbringung gelten als vereinbart und sind in die Einheitspreise einkalkuliert.

**13.00 00A + Material/Erzeugnis n.W.AN zu 1300**

Das Verwenden nachstehend angebotener Materialien/Erzeugnisse zu den angegebenen Positionen dieser ULG wird vereinbart:

Betrifft Position(en):

Material/Erzeugnis nach Wahl des Auftragnehmers (AN).

Angeboten: (.....)

**13.00 00B + Material/Erzeugnis Beispiel AG zu 1300**

Das Verwenden nachstehend angebotener Materialien/Erzeugnisse zu den angegebenen Positionen dieser ULG wird vereinbart:

Betrifft Position(en):

Beispielhaftes Material/Erzeugnis:

Angeboten ist das beispielhafte oder ein Material/Erzeugnis gleichwertiger Art.

Kriterien der Gleichwertigkeit:

Angeboten: (.....)

**13.01 Flächenabtrag und Schüttungen****1. Bodenklassen, Neigung:**

Leistungen sind bis 20 Prozent Geländeneigung beschrieben. Angaben über die Neigung erfolgen im Verhältnis der Höhe zur projizierten Länge im Grundriss.

Vertragsbasis sind die durch den Auftraggeber beigestellten Unterlagen (z.B. Aufschlüsse, Bohrprofile oder Bodengutachten, beschriebene Baugrundsichten (Bodenverhältnisse) und die im Plan festgehaltenen Geländeformen). Die Dokumentation wird gemäß ÖNORM durchgeführt.

Eine Dokumentation wird gemäß ÖNORM durchgeführt.

**2. Verwerten oder Deponieren:**

Baurestmassen werden grundsätzlich verwertet. Wenn dies aus wirtschaftlichen oder technischen Gründen nicht möglich ist, werden Baurestmassen ordnungsgemäß deponiert.

2.1 Unzulässige Belastungen durch Manipulationen im Baubetrieb:

Der Baubetrieb ist derart gestaltet, dass die Schadstoffgesamtgehalte und Eluate des Aushub-

**Ergänzungen zur StLB HB-022+ABK-020****Ausschreibungstexte ZZZ**

Leistungsverzeichnis

gedruckt am 15.11.2023

LB-HB-022+ABK-020

Preisangaben in EUR

und Abbruchmaterials nicht unzulässiger Weise nachteilig verändert werden.

Der Auftragnehmer trägt Sorge, dass das Aushubmaterial durch den Baubetrieb mit nicht mehr als insgesamt 5 Prozent des Volumens mineralischer Baurestmassen verunreinigt wird.

Allfällige Kosten aus derartigen Veränderungen (z. B. Altlastenbeiträge nach dem Altlastensanierungsgesetz) übernimmt der Auftragnehmer.

**2.2 Nachweise:**

Eine Bestätigung, dass der Auftragnehmer (AN) die Baurestmassen an berechnigte Abfallsammler übergeben hat, wird dem Auftraggeber (AG) nach Aufforderung übergeben.

**2.3 Trennung:**

Die Trennung von Aushubmaterial und Baurestmassen erfolgt gemäß Recycling-Baustoffverordnung.

**2.4 Eigentumsübergang:**

Das Aushubmaterial geht mit dem ersten Laden in das Eigentum des Auftragnehmers über, sofern eine Wiederverwendung durch den AG nicht Vertragsbestandteil ist und unbeschadet einer Vergütung für den Transport, das Verwerten, Deponieren oder Entsorgen.

**3. Zwischenlagern:**

Unter Zwischenlagern ist das Lagern innerhalb des Baustellenbereiches zu verstehen. Es enthält somit auch den Transport zum Zwischenlager und das sachgemäße Lagern.

Zwischenlager sind vorzuhalten und vor der Übernahme zu räumen.

Der Platz für die Zwischenlagerung wird, wenn nicht bereits in der Ausschreibung bestimmt, im Einvernehmen mit dem Auftraggeber festgelegt.

**4. Transport:**

Das Transportieren erfolgt unter Berücksichtigung von etwaigen erforderlichen Genehmigungen und Vorschriften.

**5. Einkalkulierte Leistungen:**

Folgende Leistungen sind (ergänzend zu den Nebenleistungen gemäß ÖNORM) in die Einheitspreise einkalkuliert:

- das Beseitigen von Einzelhindernissen mit einem Einzelausmaß bis 0,1 m<sup>3</sup>
- das Laden des Aushub- oder Abtragmaterials
- ein etwaiges Zwischenlagern
- behördliche Vorschriften betreffend Schallschutz, Staubschutz (werden vom Auftragnehmer vor der Angebotslegung erkundet)
- die Wiederinstandsetzung der vom Auftraggeber für die Zwischenlagerung von Abbruch- oder Aushubmaterial beigestellten Flächen nach Beendigung der Bauarbeiten
- sämtliche Gebühren und Abgaben (z.B. Altlastenbeitrag)
- Organisation (Förderart und Förderweg)
- das Trennen und Ausscheiden von Massen, die nicht oder beschränkt zur weiteren Verwertung verwendbar sind

**6. Ausmaß- und Abrechnungsregeln:****6.1 Preise:**

Preise gelten ohne Unterschied der Art der Ausführung (z.B. händisch oder maschinell).

13.01 00 + Folgende Angaben und Anforderungen an die Art und Weise der Leistungserbringung gelten als vereinbart und sind in die Einheitspreise einkalkuliert.

**13.01 00A + Material/Erzeugnis n.W.AN zu 1301**

Das Verwenden nachstehend angebotener Materialien/Erzeugnisse zu den angegebenen Positionen dieser ULG wird vereinbart:

Betrifft Position(en):

Material/Erzeugnis nach Wahl des Auftragnehmers (AN).

Angeboten:

**Ergänzungen zur StLB HB-022+ABK-020****Ausschreibungstexte ZZZ**

Leistungsverzeichnis

gedruckt am 15.11.2023  
LB-HB-022+ABK-020 Preisangaben in EUR**13.01 00B + Material/Erzeugnis Beispiel AG zu 1301**

Das Verwenden nachstehend angebotener Materialien/Erzeugnisse zu den angegebenen Positionen dieser ULG wird vereinbart:

Betrifft Position(en):

Beispielhaftes Material/Erzeugnis:

Angeboten ist das beispielhafte oder ein Material/Erzeugnis gleichwertiger Art.

Kriterien der Gleichwertigkeit:

Angeboten: (.....)

**13.11 Unterbauplanum**

13.11 00 + Folgende Angaben und Anforderungen an die Art und Weise der Leistungserbringung gelten als vereinbart und sind in die Einheitspreise einkalkuliert.

**13.11 00A + Material/Erzeugnis n.W.AN zu 1311**

Das Verwenden nachstehend angebotener Materialien/Erzeugnisse zu den angegebenen Positionen dieser ULG wird vereinbart:

Betrifft Position(en):

Material/Erzeugnis nach Wahl des Auftragnehmers (AN).

Angeboten: (.....)

**13.11 00B + Material/Erzeugnis Beispiel AG zu 1311**

Das Verwenden nachstehend angebotener Materialien/Erzeugnisse zu den angegebenen Positionen dieser ULG wird vereinbart:

Betrifft Position(en):

Beispielhaftes Material/Erzeugnis:

Angeboten ist das beispielhafte oder ein Material/Erzeugnis gleichwertiger Art.

Kriterien der Gleichwertigkeit:

Angeboten: (.....)

**13.12 Ungebundene untere Tragschichten****1. Einkalkulierte Leistungen:****1.1 Maßtoleranzen:**

Das fertiggestellte Planum der ungebundenen unteren Tragschicht liegt mit einer Genauigkeit von +/- 2 cm auf Sollhöhe.

**1.2 Verdichtungswerte:**

Die geforderten Verdichtungswerte werden überall erreicht.

1.3 Folgende Leistungen sind (ergänzend zu den Nebenleistungen gemäß ÖNORM) in die Einheitspreise einkalkuliert:

- das Einbauen einschließlich Verdichten

**2. Ausmaß- und Abrechnungsregeln:**

Bei Tragschichten mit trapezförmigen Querschnitten gilt die mittlere Breite als Verrechnungsbreite.

13.12 00 + Folgende Angaben und Anforderungen an die Art und Weise der Leistungserbringung gelten als vereinbart und sind in die Einheitspreise einkalkuliert.

**13.12 00A + Material/Erzeugnis n.W.AN zu 1312**

Das Verwenden nachstehend angebotener Materialien/Erzeugnisse zu den angegebenen Positionen dieser ULG wird vereinbart:

**Ergänzungen zur StLB HB-022+ABK-020****Ausschreibungstexte ZZZ**

Leistungsverzeichnis

gedruckt am 15.11.2023  
LB-HB-022+ABK-020 Preisangaben in EUR

Betrifft Position(en):   
 Material/Erzeugnis nach Wahl des Auftragnehmers (AN).  
 Angeboten: (.....)

**13.12 00B + Material/Erzeugnis Beispiel AG zu 1312**

Das Verwenden nachstehend angebotener Materialien/Erzeugnisse zu den angegebenen Positionen dieser ULG wird vereinbart:

Betrifft Position(en):   
 Beispielhaftes Material/Erzeugnis:   
 Angeboten ist das beispielhafte oder ein Material/Erzeugnis gleichwertiger Art.  
 Kriterien der Gleichwertigkeit:   
 Angeboten: (.....)

**13.13 Ungebundene obere Tragschichten****1. Einkalkulierte Leistungen:**

Folgende Leistungen sind (ergänzend zu den Nebenleistungen gemäß ÖNORM) in die Einheitspreise einkalkuliert:

- das Einbauen einschließlich Verdichten

**2. Ausmaß- und Abrechnungsregeln:**

Bei Tragschichten bei trapezförmigem Querschnitt gilt die mittlere Breite als Verrechnungsbreite.

13.13 00 + Folgende Angaben und Anforderungen an die Art und Weise der Leistungserbringung gelten als vereinbart und sind in die Einheitspreise einkalkuliert.

**13.13 00A + Material/Erzeugnis n.W.AN zu 1313**

Das Verwenden nachstehend angebotener Materialien/Erzeugnisse zu den angegebenen Positionen dieser ULG wird vereinbart:

Betrifft Position(en):   
 Material/Erzeugnis nach Wahl des Auftragnehmers (AN).  
 Angeboten: (.....)

**13.13 00B + Material/Erzeugnis Beispiel AG zu 1313**

Das Verwenden nachstehend angebotener Materialien/Erzeugnisse zu den angegebenen Positionen dieser ULG wird vereinbart:

Betrifft Position(en):   
 Beispielhaftes Material/Erzeugnis:   
 Angeboten ist das beispielhafte oder ein Material/Erzeugnis gleichwertiger Art.  
 Kriterien der Gleichwertigkeit:   
 Angeboten: (.....)

**13.15 Hydraulisch gebundene Tragschichten****1. Einkalkulierte Leistungen**

Folgende Leistungen sind (ergänzend zu den Nebenleistungen gemäß ÖNORM) in die Einheitspreise einkalkuliert:

- Abgleichen der Oberfläche
- Verteilen des Bindemittels
- das homogene Einmischen des Bindemittels bis zu einer Krümelbildung des Bodens
- die Zugabe von Wasser bis zum Erreichen der geforderten Feuchtigkeit
- Verdichten auf geforderte Verdichtungswerte

**Ergänzungen zur StLB HB-022+ABK-020****Ausschreibungstexte ZZZ**

Leistungsverzeichnis

gedruckt am 15.11.2023  
LB-HB-022+ABK-020 Preisangaben in EUR**2. Ausmaß- und Abrechnungsregeln:**

Die Stabilisierungsdicke wird in verdichtetem Zustand gemessen.

13.15 00 + Folgende Angaben und Anforderungen an die Art und Weise der Leistungserbringung gelten als vereinbart und sind in die Einheitspreise einkalkuliert.

**13.15 00A + Material/Erzeugnis n.W.AN zu 1315**

Das Verwenden nachstehend angebotener Materialien/Erzeugnisse zu den angegebenen Positionen dieser ULG wird vereinbart:

Betrifft Position(en): \_\_\_\_\_

Material/Erzeugnis nach Wahl des Auftragnehmers (AN).

Angeboten: (.....)

**13.15 00B + Material/Erzeugnis Beispiel AG zu 1315**

Das Verwenden nachstehend angebotener Materialien/Erzeugnisse zu den angegebenen Positionen dieser ULG wird vereinbart:

Betrifft Position(en): \_\_\_\_\_

Beispielhaftes Material/Erzeugnis: \_\_\_\_\_

Angeboten ist das beispielhafte oder ein Material/Erzeugnis gleichwertiger Art.

Kriterien der Gleichwertigkeit: \_\_\_\_\_

Angeboten: (.....)

**13.17 Bituminöse Tragschichten****Angaben im Positionsstichwort:**

Im Positionsstichwort sind die Type des Asphaltbetons, die Art des Bitumens, die Korngrößenverteilung, die Gesteinskörnungsklasse und die Schichtdicke (im verdichteten Zustand) angegeben.

13.17 00 + Folgende Angaben und Anforderungen an die Art und Weise der Leistungserbringung gelten als vereinbart und sind in die Einheitspreise einkalkuliert.

**13.17 00A + Material/Erzeugnis n.W.AN zu 1317**

Das Verwenden nachstehend angebotener Materialien/Erzeugnisse zu den angegebenen Positionen dieser ULG wird vereinbart:

Betrifft Position(en): \_\_\_\_\_

Material/Erzeugnis nach Wahl des Auftragnehmers (AN).

Angeboten: (.....)

**13.17 00B + Material/Erzeugnis Beispiel AG zu 1317**

Das Verwenden nachstehend angebotener Materialien/Erzeugnisse zu den angegebenen Positionen dieser ULG wird vereinbart:

Betrifft Position(en): \_\_\_\_\_

Beispielhaftes Material/Erzeugnis: \_\_\_\_\_

Angeboten ist das beispielhafte oder ein Material/Erzeugnis gleichwertiger Art.

Kriterien der Gleichwertigkeit: \_\_\_\_\_

Angeboten: (.....)

**13.1P + Fugen Außenanlagen (PCI)**

Version: 2018

**Verarbeitungsrichtlinien:**

**Ergänzungen zur StLB HB-022+ABK-020****Ausschreibungstexte ZZZ**

Leistungsverzeichnis

gedruckt am 15.11.2023  
LB-HB-022+ABK-020 Preisangaben in EUR

Die Verarbeitungsrichtlinien des Erzeugers werden eingehalten. Es werden nur aufeinander abgestimmte Produkte eines Erzeugers verwendet.

13.1P 00 + Folgende Angaben und Anforderungen an die Art und Weise der Leistungserbringung gelten als vereinbart und sind in die Einheitspreise einkalkuliert.

**13.1P 00A + Material/Erzeugnis n.W.AN zu 131P**

Das Verwenden nachstehend angebotener Materialien/Erzeugnisse zu den angegebenen Positionen dieser ULG wird vereinbart:

Betrifft Position(en):

Material/Erzeugnis nach Wahl des Auftragnehmers (AN).

Angeboten: (.....)

**13.1P 00B + Material/Erzeugnis Beispiel AG zu 131P**

Das Verwenden nachstehend angebotener Materialien/Erzeugnisse zu den angegebenen Positionen dieser ULG wird vereinbart:

Betrifft Position(en):

Beispielhaftes Material/Erzeugnis:

Angeboten ist das beispielhafte oder ein Material/Erzeugnis gleichwertiger Art.

Kriterien der Gleichwertigkeit:

Angeboten: (.....)

**13.21 Wassergebundene Decken****1. Einkalkulierte Leistungen:**

1.1 Folgende Leistungen sind (ergänzend zu den Nebenleistungen gemäß ÖNORM) in die Einheitspreise einkalkuliert:

- Wässern der einzelnen Lagen zur Erreichung des für den Einbau erforderlichen Wassergehaltes der einzelnen Schichten
- das Einbauen einschließlich Verdichten

1.2 Material:

Eigenschaften der einzelnen Gesteinskörnungen (Anteil der gebrochenen Körnungen)

- 0/4 mm C90/3
- 0/8 mm, 2/8 mm, 0/16 mm und 0/32 mm C50/30

**2. Angaben im Positionsstichwort:**

Im Positionsstichwort sind die Dicke der einzelnen Lagen und die Korngröße (in mm) angegeben.

13.21 00 + Folgende Angaben und Anforderungen an die Art und Weise der Leistungserbringung gelten als vereinbart und sind in die Einheitspreise einkalkuliert.

**13.21 00A + Material/Erzeugnis n.W.AN zu 1321**

Das Verwenden nachstehend angebotener Materialien/Erzeugnisse zu den angegebenen Positionen dieser ULG wird vereinbart:

Betrifft Position(en):

Material/Erzeugnis nach Wahl des Auftragnehmers (AN).

Angeboten: (.....)

**13.21 00B + Material/Erzeugnis Beispiel AG zu 1321**

Das Verwenden nachstehend angebotener Materialien/Erzeugnisse zu den angegebenen Positionen dieser ULG wird vereinbart:

Betrifft Position(en):



**Ergänzungen zur StLB HB-022+ABK-020****Ausschreibungstexte ZZZ**

Leistungsverzeichnis

gedruckt am 15.11.2023  
LB-HB-022+ABK-020 Preisangaben in EUR

Beispielhaftes Material/Erzeugnis: \_\_\_\_\_  
 Angeboten ist das beispielhafte oder ein Material/Erzeugnis gleichwertiger Art.  
 Kriterien der Gleichwertigkeit: \_\_\_\_\_  
 Angeboten: (.....)

**13.31 Unterlagsbeton**

13.31 00 + Folgende Angaben und Anforderungen an die Art und Weise der Leistungserbringung gelten als vereinbart und sind in die Einheitspreise einkalkuliert.

**13.31 00A + Material/Erzeugnis n.W.AN zu 1331**

Das Verwenden nachstehend angebotener Materialien/Erzeugnisse zu den angegebenen Positionen dieser ULG wird vereinbart:  
 Betrifft Position(en): \_\_\_\_\_  
 Material/Erzeugnis nach Wahl des Auftragnehmers (AN).  
 Angeboten: (.....)

**13.31 00B + Material/Erzeugnis Beispiel AG zu 1331**

Das Verwenden nachstehend angebotener Materialien/Erzeugnisse zu den angegebenen Positionen dieser ULG wird vereinbart:  
 Betrifft Position(en): \_\_\_\_\_  
 Beispielhaftes Material/Erzeugnis: \_\_\_\_\_  
 Angeboten ist das beispielhafte oder ein Material/Erzeugnis gleichwertiger Art.  
 Kriterien der Gleichwertigkeit: \_\_\_\_\_  
 Angeboten: (.....)

**13.41 Vorarbeiten für bituminöse Arbeiten**

13.41 00 + Folgende Angaben und Anforderungen an die Art und Weise der Leistungserbringung gelten als vereinbart und sind in die Einheitspreise einkalkuliert.

**13.41 00A + Material/Erzeugnis n.W.AN zu 1341**

Das Verwenden nachstehend angebotener Materialien/Erzeugnisse zu den angegebenen Positionen dieser ULG wird vereinbart:  
 Betrifft Position(en): \_\_\_\_\_  
 Material/Erzeugnis nach Wahl des Auftragnehmers (AN).  
 Angeboten: (.....)

**13.41 00B + Material/Erzeugnis Beispiel AG zu 1341**

Das Verwenden nachstehend angebotener Materialien/Erzeugnisse zu den angegebenen Positionen dieser ULG wird vereinbart:  
 Betrifft Position(en): \_\_\_\_\_  
 Beispielhaftes Material/Erzeugnis: \_\_\_\_\_  
 Angeboten ist das beispielhafte oder ein Material/Erzeugnis gleichwertiger Art.  
 Kriterien der Gleichwertigkeit: \_\_\_\_\_  
 Angeboten: (.....)

**13.50 Asphaltbetondeckschichten****1. Einkalkulierte Leistungen:**

Folgende Leistungen sind (ergänzend zu den Nebenleistungen gemäß ÖNORM) in die Einheitspreise einkalkuliert:

**Ergänzungen zur StLB HB-022+ABK-020****Ausschreibungstexte ZZZ**

Leistungsverzeichnis

gedruckt am 15.11.2023

LB-HB-022+ABK-020

Preisangaben in EUR

- das Aufbringen auf einer Betonunterlage bis 10 % Gefälle
- alle Maßnahmen zum Schutz der Abdichtung (z.B. gegen Beschädigungen und Verunreinigungen)

**2. Angaben im Positionsstichwort bei Asphaltbeton:**

Im Positionsstichwort sind die Type des Asphaltbetons, die Art des Bitumens, die Korngrößenverteilung, die Gesteinskörnungsklasse und die Schichtdicke (im verdichteten Zustand) angegeben.

13.50 00 + Folgende Angaben und Anforderungen an die Art und Weise der Leistungserbringung gelten als vereinbart und sind in die Einheitspreise einkalkuliert.

**13.50 00A + Material/Erzeugnis n.W.AN zu 1350**

Das Verwenden nachstehend angebotener Materialien/Erzeugnisse zu den angegebenen Positionen dieser ULG wird vereinbart:

Betrifft Position(en):

Material/Erzeugnis nach Wahl des Auftragnehmers (AN).

Angeboten: (.....)

**13.50 00B + Material/Erzeugnis Beispiel AG zu 1350**

Das Verwenden nachstehend angebotener Materialien/Erzeugnisse zu den angegebenen Positionen dieser ULG wird vereinbart:

Betrifft Position(en):

Beispielhaftes Material/Erzeugnis:

Angeboten ist das beispielhafte oder ein Material/Erzeugnis gleichwertiger Art.

Kriterien der Gleichwertigkeit:

Angeboten: (.....)

**13.51 Gussasphaltdeckschichten****1. Einkalkulierte Leistungen:**

Folgende Leistungen sind (ergänzend zu den Nebenleistungen gemäß ÖNORM) in die Einheitspreise einkalkuliert:

- das Aufbringen bis 10 % Gefälle
- alle Maßnahmen zum Schutz der Abdichtung (z.B. gegen Beschädigungen und Verunreinigungen)
- das Herstellen von Fugen einschließlich Ausgießen mit einer Heißvergussmasse

**2. Angaben im Positionsstichwort bei Gussasphalt:**

Im Positionsstichwort sind die Type des Gussasphalts, die Art des Bitumens, die Korngrößenverteilung, die Gesteinskörnungsklasse und die Schichtdicke (im verdichteten Zustand) angegeben.

13.51 00 + Folgende Angaben und Anforderungen an die Art und Weise der Leistungserbringung gelten als vereinbart und sind in die Einheitspreise einkalkuliert.

**13.51 00A + Material/Erzeugnis n.W.AN zu 1351**

Das Verwenden nachstehend angebotener Materialien/Erzeugnisse zu den angegebenen Positionen dieser ULG wird vereinbart:

Betrifft Position(en):

Material/Erzeugnis nach Wahl des Auftragnehmers (AN).

Angeboten: (.....)

**Ergänzungen zur StLB HB-022+ABK-020****Ausschreibungstexte ZZZ**

Leistungsverzeichnis

gedruckt am 15.11.2023  
LB-HB-022+ABK-020 Preisangaben in EUR**13.51 00B + Material/Erzeugnis Beispiel AG zu 1351**

Das Verwenden nachstehend angebotener Materialien/Erzeugnisse zu den angegebenen Positionen dieser ULG wird vereinbart:

Betrifft Position(en):

Beispielhaftes Material/Erzeugnis:

Angeboten ist das beispielhafte oder ein Material/Erzeugnis gleichwertiger Art.

Kriterien der Gleichwertigkeit:

Angeboten: (.....)

**13.61 Randbegrenzungen****1. Einkalkulierte Leistungen bei Randsteinen:**

Folgende Leistungen sind (ergänzend zu den Nebenleistungen gemäß ÖNORM) in die Einheitspreise einkalkuliert:

- flucht- und höhengerechtes Versetzen und Verlegen
- eine Verfugung mit Zementmörtel (auf voller Höhe)
- das Fugen- und Bettungsmaterial

**2. Angaben im Positionsstichwort bei Randbegrenzungen:**

Im Positionsstichwort sind die Abmessungen oder Type, die Art der Bettung und die Form der Steine angegeben.

**3. Ausmaß- und Abrechnungsregeln:**

Bögen mit einem Radius über 10 m werden als Gerade abgerechnet.

13.61 00 + Folgende Angaben und Anforderungen an die Art und Weise der Leistungserbringung gelten als vereinbart und sind in die Einheitspreise einkalkuliert.

**13.61 00A + Material/Erzeugnis n.W.AN zu 1361**

Das Verwenden nachstehend angebotener Materialien/Erzeugnisse zu den angegebenen Positionen dieser ULG wird vereinbart:

Betrifft Position(en):

Material/Erzeugnis nach Wahl des Auftragnehmers (AN).

Angeboten: (.....)

**13.61 00B + Material/Erzeugnis Beispiel AG zu 1361**

Das Verwenden nachstehend angebotener Materialien/Erzeugnisse zu den angegebenen Positionen dieser ULG wird vereinbart:

Betrifft Position(en):

Beispielhaftes Material/Erzeugnis:

Angeboten ist das beispielhafte oder ein Material/Erzeugnis gleichwertiger Art.

Kriterien der Gleichwertigkeit:

Angeboten: (.....)

**13.62 Kleinsteinpflaster****1. Einkalkulierte Leistungen:**

Folgende Leistungen sind (ergänzend zu den Nebenleistungen gemäß ÖNORM) in die Einheitspreise einkalkuliert:

- eine hammerfeste Ausführung
- eine Sandbettung (S) im verdichteten Zustand 3 bis 6 cm dick
- eine Fugenfüllung mit Sand (SF) auf volle Fugenhöhe eingekehrt, eingeschlämmt und verdichtet

**Ergänzungen zur StLB HB-022+ABK-020****Ausschreibungstexte ZZZ**

Leistungsverzeichnis

gedruckt am 15.11.2023  
LB-HB-022+ABK-020 Preisangaben in EUR

- das Schlämmen und Abrütteln der Fläche
- das Fugenmaterial
- ein Verlegeverband als Segmentbogen

**2. Angaben im Positionsstichwort bei Kleinsteinpflaster:**

Im Positionsstichwort sind das Format und die Type angegeben.

13.62 00 + Folgende Angaben und Anforderungen an die Art und Weise der Leistungserbringung gelten als vereinbart und sind in die Einheitspreise einkalkuliert.

**13.62 00A + Material/Erzeugnis n.W.AN zu 1362**

Das Verwenden nachstehend angebotener Materialien/Erzeugnisse zu den angegebenen Positionen dieser ULG wird vereinbart:

Betrifft Position(en): 

Material/Erzeugnis nach Wahl des Auftragnehmers (AN).

Angeboten: (.....)

**13.62 00B + Material/Erzeugnis Beispiel AG zu 1362**

Das Verwenden nachstehend angebotener Materialien/Erzeugnisse zu den angegebenen Positionen dieser ULG wird vereinbart:

Betrifft Position(en): Beispielhaftes Material/Erzeugnis: 

Angeboten ist das beispielhafte oder ein Material/Erzeugnis gleichwertiger Art.

Kriterien der Gleichwertigkeit: 

Angeboten: (.....)

**13.63 Großsteinpflaster****1. Einkalkulierte Leistungen:**

Folgende Leistungen sind (ergänzend zu den Nebenleistungen gemäß ÖNORM) in die Einheitspreise einkalkuliert:

- eine hammerfeste Ausführung
- eine Sandbettung (S) im verdichteten Zustand 3 bis 6 cm dick
- eine Fugenfüllung mit Sand (SF) auf volle Fugenhöhe eingekehrt, eingeschlämmt und verdichtet
- das Schlämmen und Abrütteln der Fläche
- das Fugenmaterial
- ein Verlegeverband in geraden Scharen auf Bund

**2. Angaben im Positionsstichwort bei Großsteinpflaster:**

Im Positionsstichwort ist das Format (Breite/Dicke/Länge) angegeben.

13.63 00 + Folgende Angaben und Anforderungen an die Art und Weise der Leistungserbringung gelten als vereinbart und sind in die Einheitspreise einkalkuliert.

**13.63 00A + Material/Erzeugnis n.W.AN zu 1363**

Das Verwenden nachstehend angebotener Materialien/Erzeugnisse zu den angegebenen Positionen dieser ULG wird vereinbart:

Betrifft Position(en): 

Material/Erzeugnis nach Wahl des Auftragnehmers (AN).

Angeboten: (.....)

**Ergänzungen zur StLB HB-022+ABK-020****Ausschreibungstexte ZZZ**

Leistungsverzeichnis

gedruckt am 15.11.2023  
LB-HB-022+ABK-020 Preisangaben in EUR**13.63 00B + Material/Erzeugnis Beispiel AG zu 1363**

Das Verwenden nachstehend angebotener Materialien/Erzeugnisse zu den angegebenen Positionen dieser ULG wird vereinbart:

Betrifft Position(en):

Beispielhaftes Material/Erzeugnis:

Angeboten ist das beispielhafte oder ein Material/Erzeugnis gleichwertiger Art.

Kriterien der Gleichwertigkeit:

Angeboten: (.....)

**13.64 Pflasterplatten****1. Einkalkulierte Leistungen:**

Folgende Leistungen sind (ergänzend zu den Nebenleistungen gemäß ÖNORM) in die Einheitspreise einkalkuliert:

- eine hammerfeste Ausführung
- eine Sandbettung (S) im verdichteten Zustand, 3 bis 6 cm dick
- eine Fugenfüllung mit Sand (SF) auf volle Fugenhöhe eingekehrt, eingeschlämmt und verdichtet
- das Schlämmen und Abrütteln der Fläche
- das Fugenmaterial
- ein Verlegeverband in geraden Scharen auf Bund

**2. Angaben im Positionsstichwort bei Pflasterplatten:**

Im Positionsstichwort ist das Format angegeben.

13.64 00 Folgende Angaben und Anforderungen an die Art und Weise der Leistungserbringung gelten als vereinbart und sind in die Einheitspreise einkalkuliert.

**13.64 00A + Material/Erzeugnis n.W.AN zu 1364**

Das Verwenden nachstehend angebotener Materialien/Erzeugnisse zu den angegebenen Positionen dieser ULG wird vereinbart:

Betrifft Position(en):

Material/Erzeugnis nach Wahl des Auftragnehmers (AN).

Angeboten: (.....)

**13.64 00B + Material/Erzeugnis Beispiel AG zu 1364**

Das Verwenden nachstehend angebotener Materialien/Erzeugnisse zu den angegebenen Positionen dieser ULG wird vereinbart:

Betrifft Position(en):

Beispielhaftes Material/Erzeugnis:

Angeboten ist das beispielhafte oder ein Material/Erzeugnis gleichwertiger Art.

Kriterien der Gleichwertigkeit:

Angeboten: (.....)

**13.65 Betonsteinpflaster****1. Einkalkulierte Leistungen:**

Folgende Leistungen sind (ergänzend zu den Nebenleistungen gemäß ÖNORM) in die Einheitspreise einkalkuliert:

- eine Sandbettung (S) im verdichteten Zustand, 3 bis 6 cm dick
- eine Fugenfüllung mit Sand (SF) auf volle Fugenhöhe eingekehrt, eingeschlämmt und verdichtet
- das Schlämmen und Abrütteln der Fläche

**Ergänzungen zur StLB HB-022+ABK-020****Ausschreibungstexte ZZZ**

Leistungsverzeichnis

gedruckt am 15.11.2023  
LB-HB-022+ABK-020 Preisangaben in EUR

- Standardfarbe ist grau

**2. Angaben im Positionsstichwort bei Pflasterplatten:**

Im Positionsstichwort ist die Dicke und bei Betonpflastersteinen die Anzahl der Steine/m<sup>2</sup> angegeben.

13.65 00 Folgende Angaben und Anforderungen an die Art und Weise der Leistungserbringung gelten als vereinbart und sind in die Einheitspreise einkalkuliert.

**13.65 00A + Material/Erzeugnis n.W.AN zu 1365**

Das Verwenden nachstehend angebotener Materialien/Erzeugnisse zu den angegebenen Positionen dieser ULG wird vereinbart:

Betrifft Position(en): \_\_\_\_\_

Material/Erzeugnis nach Wahl des Auftragnehmers (AN).

Angeboten: (.....)

**13.65 00B + Material/Erzeugnis Beispiel AG zu 1365**

Das Verwenden nachstehend angebotener Materialien/Erzeugnisse zu den angegebenen Positionen dieser ULG wird vereinbart:

Betrifft Position(en): \_\_\_\_\_

Beispielhaftes Material/Erzeugnis: \_\_\_\_\_

Angeboten ist das beispielhafte oder ein Material/Erzeugnis gleichwertiger Art.

Kriterien der Gleichwertigkeit: \_\_\_\_\_

Angeboten: (.....)

**13.66 Pflasterklinker****1. Einkalkulierte Leistungen:**

Folgende Leistungen sind (ergänzend zu den Nebenleistungen gemäß ÖNORM) in die Einheitspreise einkalkuliert:

- eine Sandbettung (S) im verdichteten Zustand, 3 bis 6 cm dick
- eine Fugenfüllung mit Sand (SF) auf volle Fugenhöhe eingekehrt, eingeschlämmt und verdichtet
- das Schlämmen und Abrütteln der Fläche
- das Fugenmaterial
- ein Verlegeverband in geraden Scharen auf Bund
- Standardfarbe ist rot

**2. Angaben im Positionsstichwort bei Pflasterklinker:**

Im Positionsstichwort sind das Format und die Verlegeart angegeben.

13.66 00 + Folgende Angaben und Anforderungen an die Art und Weise der Leistungserbringung gelten als vereinbart und sind in die Einheitspreise einkalkuliert.

**13.66 00A + Material/Erzeugnis n.W.AN zu 1366**

Das Verwenden nachstehend angebotener Materialien/Erzeugnisse zu den angegebenen Positionen dieser ULG wird vereinbart:

Betrifft Position(en): \_\_\_\_\_

Material/Erzeugnis nach Wahl des Auftragnehmers (AN).

Angeboten: (.....)

**13.66 00B + Material/Erzeugnis Beispiel AG zu 1366**

Das Verwenden nachstehend angebotener Materialien/Erzeugnisse zu den angegebenen Positionen dieser ULG wird vereinbart:

**Ergänzungen zur StLB HB-022+ABK-020****Ausschreibungstexte ZZZ**

Leistungsverzeichnis

gedruckt am 15.11.2023  
LB-HB-022+ABK-020 Preisangaben in EUR

Betrifft Position(en):   
 Beispielhaftes Material/Erzeugnis:   
 Angeboten ist das beispielhafte oder ein Material/Erzeugnis gleichwertiger Art.  
 Kriterien der Gleichwertigkeit:   
 Angeboten: (.....)

**13.69 Pflasterstufen****Angaben im Positionsstichwort:**

Im Positionsstichwort sind die Abmessungen oder Type und die Art der Steine angegeben.

13.69 00 + Folgende Angaben und Anforderungen an die Art und Weise der Leistungserbringung gelten als vereinbart und sind in die Einheitspreise einkalkuliert.

**13.69 00A + Material/Erzeugnis n.W.AN zu 1369**

Das Verwenden nachstehend angebotener Materialien/Erzeugnisse zu den angegebenen Positionen dieser ULG wird vereinbart:  
 Betrifft Position(en):   
 Material/Erzeugnis nach Wahl des Auftragnehmers (AN).  
 Angeboten: (.....)

**13.69 00B + Material/Erzeugnis Beispiel AG zu 1369**

Das Verwenden nachstehend angebotener Materialien/Erzeugnisse zu den angegebenen Positionen dieser ULG wird vereinbart:  
 Betrifft Position(en):   
 Beispielhaftes Material/Erzeugnis:   
 Angeboten ist das beispielhafte oder ein Material/Erzeugnis gleichwertiger Art.  
 Kriterien der Gleichwertigkeit:   
 Angeboten: (.....)

**13.6A + Randbegrenzungen - Ergänzungen (ABD)**

13.6A 00 + Folgende Angaben und Anforderungen an die Art und Weise der Leistungserbringung gelten als vereinbart und sind in die Einheitspreise einkalkuliert.

**13.6A 00A + Material/Erzeugnis n.W.AN zu 136A**

Das Verwenden nachstehend angebotener Materialien/Erzeugnisse zu den angegebenen Positionen dieser ULG wird vereinbart:  
 Betrifft Position(en):   
 Material/Erzeugnis nach Wahl des Auftragnehmers (AN).  
 Angeboten: (.....)

**13.6A 00B + Material/Erzeugnis Beispiel AG zu 136A**

Das Verwenden nachstehend angebotener Materialien/Erzeugnisse zu den angegebenen Positionen dieser ULG wird vereinbart:  
 Betrifft Position(en):   
 Beispielhaftes Material/Erzeugnis:   
 Angeboten ist das beispielhafte oder ein Material/Erzeugnis gleichwertiger Art.  
 Kriterien der Gleichwertigkeit:   
 Angeboten: (.....)

**Ergänzungen zur StLB HB-022+ABK-020****Ausschreibungstexte ZZZ**

Leistungsverzeichnis

gedruckt am 15.11.2023  
LB-HB-022+ABK-020 Preisangaben in EUR**13.71 Böschungen, Stein- und Einfriedungsmauern****Einkalkulierte Leistungen:**

Folgende Leistungen sind (ergänzend zu den Nebenleistungen gemäß ÖNORM) in die Einheitspreise einkalkuliert:

- das Herstellen von allfällig angegebenen Wandneigungen, Abstufungen, Säulen, Radianausbildungen, Ecken, statische Verstärkungen
- Liefern und lagenweises Herstellen der Konstruktion im Zuge des Baufortschrittes
- das Verdichten von Hinterfüllungsmaterial
- Herstellung einer Wand- oder Säulenkronen

13.71 00 Folgende Angaben und Anforderungen an die Art und Weise der Leistungserbringung gelten als vereinbart und sind in die Einheitspreise einkalkuliert.

**13.71 00A + Material/Erzeugnis n.W.AN zu 1371**

Das Verwenden nachstehend angebotener Materialien/Erzeugnisse zu den angegebenen Positionen dieser ULG wird vereinbart:

Betrifft Position(en): \_\_\_\_\_

Material/Erzeugnis nach Wahl des Auftragnehmers (AN).

Angeboten: (.....)

**13.71 00B + Material/Erzeugnis Beispiel AG zu 1371**

Das Verwenden nachstehend angebotener Materialien/Erzeugnisse zu den angegebenen Positionen dieser ULG wird vereinbart:

Betrifft Position(en): \_\_\_\_\_

Beispielhaftes Material/Erzeugnis: \_\_\_\_\_

Angeboten ist das beispielhafte oder ein Material/Erzeugnis gleichwertiger Art.

Kriterien der Gleichwertigkeit: \_\_\_\_\_

Angeboten: (.....)

**13.91 Transportieren, Verwerten, Deponieren von Flächenabtrag**

13.91 00 + Folgende Angaben und Anforderungen an die Art und Weise der Leistungserbringung gelten als vereinbart und sind in die Einheitspreise einkalkuliert.

**13.91 00A + Material/Erzeugnis n.W.AN zu 1391**

Das Verwenden nachstehend angebotener Materialien/Erzeugnisse zu den angegebenen Positionen dieser ULG wird vereinbart:

Betrifft Position(en): \_\_\_\_\_

Material/Erzeugnis nach Wahl des Auftragnehmers (AN).

Angeboten: (.....)

**13.91 00B + Material/Erzeugnis Beispiel AG zu 1391**

Das Verwenden nachstehend angebotener Materialien/Erzeugnisse zu den angegebenen Positionen dieser ULG wird vereinbart:

Betrifft Position(en): \_\_\_\_\_

Beispielhaftes Material/Erzeugnis: \_\_\_\_\_

Angeboten ist das beispielhafte oder ein Material/Erzeugnis gleichwertiger Art.

Kriterien der Gleichwertigkeit: \_\_\_\_\_

Angeboten: (.....)



**Ergänzungen zur StLB HB-022+ABK-020****Ausschreibungstexte ZZZ**

Leistungsverzeichnis

gedruckt am 15.11.2023  
LB-HB-022+ABK-020 Preisangaben in EUR**13.AA + Schachtabdeckungen (ACO)**

Version: 2023-03

Einheitspreis:

In den Einheitspreis ist das Liefern und Versetzen in die vorbereiteten Gräben einkalkuliert. Aushub- und Wiederverfüllungsarbeiten werden gesondert verrechnet.

Verarbeitungsrichtlinien:

Die Verarbeitungsrichtlinien des Erzeugers werden eingehalten.

Skizze:

In der Folge wird die Bezeichnung Skizze als einfachste Darstellungsmöglichkeit stellvertretend für Zeichnung, Plan und dergleichen verwendet.

13.AA 00 + Folgende Angaben und Anforderungen an die Art und Weise der Leistungserbringung gelten als vereinbart und sind in die Einheitspreise einkalkuliert.

**13.AA 00A + Material/Erzeugnis n.W.AN zu 13AA**

Das Verwenden nachstehend angebotener Materialien/Erzeugnisse zu den angegebenen Positionen dieser ULG wird vereinbart:

Betrifft Position(en): \_\_\_\_\_

Material/Erzeugnis nach Wahl des Auftragnehmers (AN).

Angeboten: (.....)

**13.AA 00B + Material/Erzeugnis Beispiel AG zu 13AA**

Das Verwenden nachstehend angebotener Materialien/Erzeugnisse zu den angegebenen Positionen dieser ULG wird vereinbart:

Betrifft Position(en): \_\_\_\_\_

Beispielhaftes Material/Erzeugnis: \_\_\_\_\_

Angeboten ist das beispielhafte oder ein Material/Erzeugnis gleichwertiger Art.

Kriterien der Gleichwertigkeit: \_\_\_\_\_

Angeboten: (.....)

**13.AB + Straßenablauf (ACO)**

Version: 2023-03

Einheitspreis:

In den Einheitspreis ist das Liefern und Versetzen in die vorbereiteten Gräben einkalkuliert. Aushub- und Wiederverfüllungsarbeiten werden gesondert verrechnet.

Verarbeitungsrichtlinien:

Die Verarbeitungsrichtlinien des Erzeugers werden eingehalten.

Skizze:

In der Folge wird die Bezeichnung Skizze als einfachste Darstellungsmöglichkeit stellvertretend für Zeichnung, Plan und dergleichen verwendet.

13.AB 00 + Folgende Angaben und Anforderungen an die Art und Weise der Leistungserbringung gelten als vereinbart und sind in die Einheitspreise einkalkuliert.

**13.AB 00A + Material/Erzeugnis n.W.AN zu 13AB**

Das Verwenden nachstehend angebotener Materialien/Erzeugnisse zu den angegebenen Positionen dieser ULG wird vereinbart:

Betrifft Position(en): \_\_\_\_\_

Material/Erzeugnis nach Wahl des Auftragnehmers (AN).

Angeboten: (.....)

**Ergänzungen zur StLB HB-022+ABK-020****Ausschreibungstexte ZZZ**

Leistungsverzeichnis

gedruckt am 15.11.2023  
LB-HB-022+ABK-020 Preisangaben in EUR**13.AB 00B + Material/Erzeugnis Beispiel AG zu 13AB**

Das Verwenden nachstehend angebotener Materialien/Erzeugnisse zu den angegebenen Positionen dieser ULG wird vereinbart:

Betrifft Position(en): [REDACTED]

Beispielhaftes Material/Erzeugnis: [REDACTED]

Angeboten ist das beispielhafte oder ein Material/Erzeugnis gleichwertiger Art.

Kriterien der Gleichwertigkeit: [REDACTED]

Angeboten: (. . . . .)

**13.AC + Baumschutz System (ACO)**

Version: 2023-03

Einheitspreis:

In den Einheitspreis ist das Liefern und Versetzen in die vorbereiteten Gräben einkalkuliert. Aushub- und Wiederverfüllungsarbeiten werden gesondert verrechnet.

Verarbeitungsrichtlinien:

Die Verarbeitungsrichtlinien des Erzeugers werden eingehalten.

Skizze:

In der Folge wird die Bezeichnung Skizze als einfachste Darstellungsmöglichkeit stellvertretend für Zeichnung, Plan und dergleichen verwendet.

13.AC 00 + Folgende Angaben und Anforderungen an die Art und Weise der Leistungserbringung gelten als vereinbart und sind in die Einheitspreise einkalkuliert.

**13.AC 00A + Material/Erzeugnis n.W.AN zu 13AC**

Das Verwenden nachstehend angebotener Materialien/Erzeugnisse zu den angegebenen Positionen dieser ULG wird vereinbart:

Betrifft Position(en): [REDACTED]

Material/Erzeugnis nach Wahl des Auftragnehmers (AN).

Angeboten: (. . . . .)

**13.AC 00B + Material/Erzeugnis Beispiel AG zu 13AC**

Das Verwenden nachstehend angebotener Materialien/Erzeugnisse zu den angegebenen Positionen dieser ULG wird vereinbart:

Betrifft Position(en): [REDACTED]

Beispielhaftes Material/Erzeugnis: [REDACTED]

Angeboten ist das beispielhafte oder ein Material/Erzeugnis gleichwertiger Art.

Kriterien der Gleichwertigkeit: [REDACTED]

Angeboten: (. . . . .)

**13.AE + Oberflächen-Entw.rinnen dicht (ACO)**

Version: 2023-03

Einheitspreis:

In den Einheitspreis ist das Liefern und Versetzen in die vorbereiteten Gräben einkalkuliert. Aushub- und Wiederverfüllungsarbeiten werden gesondert verrechnet.

Verarbeitungsrichtlinien:

Die Verarbeitungsrichtlinien des Erzeugers werden eingehalten.

Skizze:

**Ergänzungen zur StLB HB-022+ABK-020****Ausschreibungstexte ZZZ**

Leistungsverzeichnis

gedruckt am 15.11.2023

LB-HB-022+ABK-020

Preisangaben in EUR

In der Folge wird die Bezeichnung Skizze als einfachste Darstellungsmöglichkeit stellvertretend für Zeichnung, Plan und dergleichen verwendet.

13.AE 00 + Folgende Angaben und Anforderungen an die Art und Weise der Leistungserbringung gelten als vereinbart und sind in die Einheitspreise einkalkuliert.

**13.AE 00A + Material/Erzeugnis n.W.AN zu 13AE**

Das Verwenden nachstehend angebotener Materialien/Erzeugnisse zu den angegebenen Positionen dieser ULG wird vereinbart:

Betrifft Position(en):

Material/Erzeugnis nach Wahl des Auftragnehmers (AN).

Angeboten: (.....)

**13.AE 00B + Material/Erzeugnis Beispiel AG zu 13AE**

Das Verwenden nachstehend angebotener Materialien/Erzeugnisse zu den angegebenen Positionen dieser ULG wird vereinbart:

Betrifft Position(en):

Beispielhaftes Material/Erzeugnis:

Angeboten ist das beispielhafte oder ein Material/Erzeugnis gleichwertiger Art.

Kriterien der Gleichwertigkeit:

Angeboten: (.....)

**13.AF + Oberflächen-Entwässerungsrinnen (ACO)**

Version: 2023-03

Einheitspreis:

In den Einheitspreis ist das Liefern und Versetzen in die vorbereiteten Gräben einkalkuliert. Aushub- und Wiederverfüllungsarbeiten werden gesondert verrechnet.

Verarbeitungsrichtlinien:

Die Verarbeitungsrichtlinien des Erzeugers werden eingehalten.

Skizze:

In der Folge wird die Bezeichnung Skizze als einfachste Darstellungsmöglichkeit stellvertretend für Zeichnung, Plan und dergleichen verwendet.

13.AF 00 + Folgende Angaben und Anforderungen an die Art und Weise der Leistungserbringung gelten als vereinbart und sind in die Einheitspreise einkalkuliert.

**13.AF 00A + Material/Erzeugnis n.W.AN zu 13AF**

Das Verwenden nachstehend angebotener Materialien/Erzeugnisse zu den angegebenen Positionen dieser ULG wird vereinbart:

Betrifft Position(en):

Material/Erzeugnis nach Wahl des Auftragnehmers (AN).

Angeboten: (.....)

**13.AF 00B + Material/Erzeugnis Beispiel AG zu 13AF**

Das Verwenden nachstehend angebotener Materialien/Erzeugnisse zu den angegebenen Positionen dieser ULG wird vereinbart:

Betrifft Position(en):

Beispielhaftes Material/Erzeugnis:

Angeboten ist das beispielhafte oder ein Material/Erzeugnis gleichwertiger Art.

Kriterien der Gleichwertigkeit:

Angeboten: (.....)

**Ergänzungen zur StLB HB-022+ABK-020****Ausschreibungstexte ZZZ**

Leistungsverzeichnis

gedruckt am 15.11.2023  
LB-HB-022+ABK-020 Preisangaben in EUR**13.AG + Oberflächen-Entw.rinnen Kunststoff (ACO)**

Version: 2023-03

Einheitspreis:

In den Einheitspreis ist das Liefern und Versetzen in die vorbereiteten Gräben einkalkuliert. Aushub- und Wiederverfüllungsarbeiten werden gesondert verrechnet.

Verarbeitungsrichtlinien:

Die Verarbeitungsrichtlinien des Erzeugers werden eingehalten.

Skizze:

In der Folge wird die Bezeichnung Skizze als einfachste Darstellungsmöglichkeit stellvertretend für Zeichnung, Plan und dergleichen verwendet.

13.AG 00 + Folgende Angaben und Anforderungen an die Art und Weise der Leistungserbringung gelten als vereinbart und sind in die Einheitspreise einkalkuliert.

**13.AG 00A + Material/Erzeugnis n.W.AN zu 13AG**

Das Verwenden nachstehend angebotener Materialien/Erzeugnisse zu den angegebenen Positionen dieser ULG wird vereinbart:

Betrifft Position(en): \_\_\_\_\_

Material/Erzeugnis nach Wahl des Auftragnehmers (AN).

Angeboten: (.....)

**13.AG 00B + Material/Erzeugnis Beispiel AG zu 13AG**

Das Verwenden nachstehend angebotener Materialien/Erzeugnisse zu den angegebenen Positionen dieser ULG wird vereinbart:

Betrifft Position(en): \_\_\_\_\_

Beispielhaftes Material/Erzeugnis: \_\_\_\_\_

Angeboten ist das beispielhafte oder ein Material/Erzeugnis gleichwertiger Art.

Kriterien der Gleichwertigkeit: \_\_\_\_\_

Angeboten: (.....)

**13.AH + Oberfl.entw.rinnen m. Schlitzaufsatz (ACO)**

Version: 2023-03

Einheitspreis:

In den Einheitspreis ist das Liefern und Versetzen in die vorbereiteten Gräben einkalkuliert. Aushub- und Wiederverfüllungsarbeiten werden gesondert verrechnet.

Verarbeitungsrichtlinien:

Die Verarbeitungsrichtlinien des Erzeugers werden eingehalten.

Skizze:

In der Folge wird die Bezeichnung Skizze als einfachste Darstellungsmöglichkeit stellvertretend für Zeichnung, Plan und dergleichen verwendet.

13.AH 00 + Folgende Angaben und Anforderungen an die Art und Weise der Leistungserbringung gelten als vereinbart und sind in die Einheitspreise einkalkuliert.

**13.AH 00A + Material/Erzeugnis n.W.AN zu 13AH**

Das Verwenden nachstehend angebotener Materialien/Erzeugnisse zu den angegebenen Positionen dieser ULG wird vereinbart:

Betrifft Position(en): \_\_\_\_\_

Material/Erzeugnis nach Wahl des Auftragnehmers (AN).

Angeboten: (.....)

**Ergänzungen zur StLB HB-022+ABK-020****Ausschreibungstexte ZZZ**

Leistungsverzeichnis

gedruckt am 15.11.2023  
LB-HB-022+ABK-020 Preisangaben in EUR**13.AH 00B + Material/Erzeugnis Beispiel AG zu 13AH**

Das Verwenden nachstehend angebotener Materialien/Erzeugnisse zu den angegebenen Positionen dieser ULG wird vereinbart:

Betrifft Position(en): \_\_\_\_\_

Beispielhaftes Material/Erzeugnis: \_\_\_\_\_

Angeboten ist das beispielhafte oder ein Material/Erzeugnis gleichwertiger Art.

Kriterien der Gleichwertigkeit: \_\_\_\_\_

Angeboten: (.....)

**13.AI + Schwerlast-Rinnen (ACO)**

Version: 2023-03

Einheitspreis:

In den Einheitspreis ist das Liefern und Versetzen in die vorbereiteten Gräben einkalkuliert. Aushub- und Wiederverfüllungsarbeiten werden gesondert verrechnet.

Verarbeitungsrichtlinien:

Die Verarbeitungsrichtlinien des Erzeugers werden eingehalten.

Skizze:

In der Folge wird die Bezeichnung Skizze als einfachste Darstellungsmöglichkeit stellvertretend für Zeichnung, Plan und dergleichen verwendet.

Aufzahlungen und Zubehör: Positionen für Aufzahlungen (Az) und Zubehör beschreiben Ergänzungen/Erweiterungen/Varianten zu vorangegangenen Positionen (Leistungen) und werden nur aus dem System oder der Auswahl von Produkten des Herstellers der Grundposition angeboten bzw. ausgeführt.

13.AI 00 + Folgende Angaben und Anforderungen an die Art und Weise der Leistungserbringung gelten als vereinbart und sind in die Einheitspreise einkalkuliert.

**13.AI 00A + Material/Erzeugnis n.W.AN zu 13AI**

Das Verwenden nachstehend angebotener Materialien/Erzeugnisse zu den angegebenen Positionen dieser ULG wird vereinbart:

Betrifft Position(en): \_\_\_\_\_

Material/Erzeugnis nach Wahl des Auftragnehmers (AN).

Angeboten: (.....)

**13.AI 00B + Material/Erzeugnis Beispiel AG zu 13AI**

Das Verwenden nachstehend angebotener Materialien/Erzeugnisse zu den angegebenen Positionen dieser ULG wird vereinbart:

Betrifft Position(en): \_\_\_\_\_

Beispielhaftes Material/Erzeugnis: \_\_\_\_\_

Angeboten ist das beispielhafte oder ein Material/Erzeugnis gleichwertiger Art.

Kriterien der Gleichwertigkeit: \_\_\_\_\_

Angeboten: (.....)

**13.AJ + Monolithische Entw.rinnen (ACO)**

Version: 2023-03

Einheitspreis:

In den Einheitspreis ist das Liefern und Versetzen in die vorbereiteten Gräben einkalkuliert. Aushub- und Wiederverfüllungsarbeiten werden gesondert verrechnet.

Verarbeitungsrichtlinien:

**Ergänzungen zur StLB HB-022+ABK-020****Ausschreibungstexte ZZZ**

Leistungsverzeichnis

gedruckt am 15.11.2023

LB-HB-022+ABK-020

Preisangaben in EUR

Die Verarbeitungsrichtlinien des Erzeugers werden eingehalten.

Skizze:

In der Folge wird die Bezeichnung Skizze als einfachste Darstellungsmöglichkeit stellvertretend für Zeichnung, Plan und dergleichen verwendet.

13.AJ 00 + Folgende Angaben und Anforderungen an die Art und Weise der Leistungserbringung gelten als vereinbart und sind in die Einheitspreise einkalkuliert.

**13.AJ 00A + Material/Erzeugnis n.W.AN zu 13AJ**

Das Verwenden nachstehend angebotener Materialien/Erzeugnisse zu den angegebenen Positionen dieser ULG wird vereinbart:

Betrifft Position(en): \_\_\_\_\_

Material/Erzeugnis nach Wahl des Auftragnehmers (AN).

Angeboten: (.....)

**13.AJ 00B + Material/Erzeugnis Beispiel AG zu 13AJ**

Das Verwenden nachstehend angebotener Materialien/Erzeugnisse zu den angegebenen Positionen dieser ULG wird vereinbart:

Betrifft Position(en): \_\_\_\_\_

Beispielhaftes Material/Erzeugnis: \_\_\_\_\_

Angeboten ist das beispielhafte oder ein Material/Erzeugnis gleichwertiger Art.

Kriterien der Gleichwertigkeit: \_\_\_\_\_

Angeboten: (.....)

**13.AK + Randstein-Entw.rinnen (ACO)**

Version: 2023-03

Einheitspreis:

In den Einheitspreis ist das Liefern und Versetzen in die vorbereiteten Gräben einkalkuliert. Aushub- und Wiederverfüllungsarbeiten werden gesondert verrechnet.

Verarbeitungsrichtlinien:

Die Verarbeitungsrichtlinien des Erzeugers werden eingehalten.

Skizze:

In der Folge wird die Bezeichnung Skizze als einfachste Darstellungsmöglichkeit stellvertretend für Zeichnung, Plan und dergleichen verwendet.

13.AK 00 + Folgende Angaben und Anforderungen an die Art und Weise der Leistungserbringung gelten als vereinbart und sind in die Einheitspreise einkalkuliert.

**13.AK 00A + Material/Erzeugnis n.W.AN zu 13AK**

Das Verwenden nachstehend angebotener Materialien/Erzeugnisse zu den angegebenen Positionen dieser ULG wird vereinbart:

Betrifft Position(en): \_\_\_\_\_

Material/Erzeugnis nach Wahl des Auftragnehmers (AN).

Angeboten: (.....)

**13.AK 00B + Material/Erzeugnis Beispiel AG zu 13AK**

Das Verwenden nachstehend angebotener Materialien/Erzeugnisse zu den angegebenen Positionen dieser ULG wird vereinbart:

Betrifft Position(en): \_\_\_\_\_

Beispielhaftes Material/Erzeugnis: \_\_\_\_\_

**Ergänzungen zur StLB HB-022+ABK-020****Ausschreibungstexte ZZZ**

Leistungsverzeichnis

gedruckt am 15.11.2023

LB-HB-022+ABK-020

Preisangaben in EUR

Angeboten ist das beispielhafte oder ein Material/Erzeugnis gleichwertiger Art.

Kriterien der Gleichwertigkeit: \_\_\_\_\_

Angeboten: (.....)

**13.AL + Retentions- Schlitzrinnen (ACO)**

Version: 2023-03

Einheitspreis:

In den Einheitspreis ist das Liefern und Versetzen in die vorbereiteten Gräben einkalkuliert. Aushub- und Wiederverfüllungsarbeiten werden gesondert verrechnet.

Verarbeitungsrichtlinien:

Die Verarbeitungsrichtlinien des Erzeugers werden eingehalten.

Skizze:

In der Folge wird die Bezeichnung Skizze als einfachste Darstellungsmöglichkeit stellvertretend für Zeichnung, Plan und dergleichen verwendet.

13.AL 00 + Folgende Angaben und Anforderungen an die Art und Weise der Leistungserbringung gelten als vereinbart und sind in die Einheitspreise einkalkuliert.

**13.AL 00A + Material/Erzeugnis n.W.AN zu 13AL**

Das Verwenden nachstehend angebotener Materialien/Erzeugnisse zu den angegebenen Positionen dieser ULG wird vereinbart:

Betrifft Position(en): \_\_\_\_\_

Material/Erzeugnis nach Wahl des Auftragnehmers (AN).

Angeboten: (.....)

**13.AL 00B + Material/Erzeugnis Beispiel AG zu 13AL**

Das Verwenden nachstehend angebotener Materialien/Erzeugnisse zu den angegebenen Positionen dieser ULG wird vereinbart:

Betrifft Position(en): \_\_\_\_\_

Beispielhaftes Material/Erzeugnis: \_\_\_\_\_

Angeboten ist das beispielhafte oder ein Material/Erzeugnis gleichwertiger Art.

Kriterien der Gleichwertigkeit: \_\_\_\_\_

Angeboten: (.....)

**13.AM + Parkdeck-Entwässerung (ACO)**

Version: 2023-03

Einheitspreis:

In den Einheitspreis ist das Liefern und Versetzen in die vorbereiteten Gräben einkalkuliert. Aushub- und Wiederverfüllungsarbeiten werden gesondert verrechnet.

Verarbeitungsrichtlinien:

Die Verarbeitungsrichtlinien des Erzeugers werden eingehalten.

Skizze:

In der Folge wird die Bezeichnung Skizze als einfachste Darstellungsmöglichkeit stellvertretend für Zeichnung, Plan und dergleichen verwendet.

13.AM 00 + Folgende Angaben und Anforderungen an die Art und Weise der Leistungserbringung gelten als vereinbart und sind in die Einheitspreise einkalkuliert.

**Ergänzungen zur StLB HB-022+ABK-020****Ausschreibungstexte ZZZ**

Leistungsverzeichnis

gedruckt am 15.11.2023  
LB-HB-022+ABK-020 Preisangaben in EUR**13.AM 00A + Material/Erzeugnis n.W.AN zu 13AM**

Das Verwenden nachstehend angebotener Materialien/Erzeugnisse zu den angegebenen Positionen dieser ULG wird vereinbart:

Betrifft Position(en): \_\_\_\_\_

Material/Erzeugnis nach Wahl des Auftragnehmers (AN).

Angeboten: (.....)

**13.AM 00B + Material/Erzeugnis Beispiel AG zu 13AM**

Das Verwenden nachstehend angebotener Materialien/Erzeugnisse zu den angegebenen Positionen dieser ULG wird vereinbart:

Betrifft Position(en): \_\_\_\_\_

Beispielhaftes Material/Erzeugnis: \_\_\_\_\_

Angeboten ist das beispielhafte oder ein Material/Erzeugnis gleichwertiger Art.

Kriterien der Gleichwertigkeit: \_\_\_\_\_

Angeboten: (.....)

**13.AN + Balkon- und Terrassenabläufe aus Edelstahl (ACO)**

Version: 2023-03

Einheitspreis:

In den Einheitspreis ist das Liefern und Versetzen in die vorbereiteten Gräben einkalkuliert. Aushub- und Wiederverfüllungsarbeiten werden gesondert verrechnet.

Verarbeitungsrichtlinien:

Die Verarbeitungsrichtlinien des Erzeugers werden eingehalten.

Skizze:

In der Folge wird die Bezeichnung Skizze als einfachste Darstellungsmöglichkeit stellvertretend für Zeichnung, Plan und dergleichen verwendet.

13.AN 00 + Folgende Angaben und Anforderungen an die Art und Weise der Leistungserbringung gelten als vereinbart und sind in die Einheitspreise einkalkuliert.

**13.AN 00A + Material/Erzeugnis n.W.AN zu 13AN**

Das Verwenden nachstehend angebotener Materialien/Erzeugnisse zu den angegebenen Positionen dieser ULG wird vereinbart:

Betrifft Position(en): \_\_\_\_\_

Material/Erzeugnis nach Wahl des Auftragnehmers (AN).

Angeboten: (.....)

**13.AN 00B + Material/Erzeugnis Beispiel AG zu 13AN**

Das Verwenden nachstehend angebotener Materialien/Erzeugnisse zu den angegebenen Positionen dieser ULG wird vereinbart:

Betrifft Position(en): \_\_\_\_\_

Beispielhaftes Material/Erzeugnis: \_\_\_\_\_

Angeboten ist das beispielhafte oder ein Material/Erzeugnis gleichwertiger Art.

Kriterien der Gleichwertigkeit: \_\_\_\_\_

Angeboten: (.....)

**13.AO + Abflussrohre und Formteile aus verzinktem Stahl (ACO)**

Version: 2023-03

Einheitspreis:

In den Einheitspreis ist das Liefern und Versetzen in die vorbereiteten Gräben einkalkuliert.



**Ergänzungen zur StLB HB-022+ABK-020****Ausschreibungstexte ZZZ**

Leistungsverzeichnis

LB-HB-022+ABK-020

gedruckt am 15.11.2023

Preisangaben in EUR

Aushub- und Wiederverfüllungsarbeiten werden gesondert verrechnet.

Verarbeitungsrichtlinien:

Die Verarbeitungsrichtlinien des Erzeugers werden eingehalten.

Skizze:

In der Folge wird die Bezeichnung Skizze als einfachste Darstellungsmöglichkeit stellvertretend für Zeichnung, Plan und dergleichen verwendet.

13.AO 00 + Folgende Angaben und Anforderungen an die Art und Weise der Leistungserbringung gelten als vereinbart und sind in die Einheitspreise einkalkuliert.

**13.AO 00A + Material/Erzeugnis n.W.AN zu 13AO**

Das Verwenden nachstehend angebotener Materialien/Erzeugnisse zu den angegebenen Positionen dieser ULG wird vereinbart:

Betrifft Position(en):

Material/Erzeugnis nach Wahl des Auftragnehmers (AN).

Angeboten: (. . . . .)

**13.AO 00B + Material/Erzeugnis Beispiel AG zu 13AO**

Das Verwenden nachstehend angebotener Materialien/Erzeugnisse zu den angegebenen Positionen dieser ULG wird vereinbart:

Betrifft Position(en):

Beispielhaftes Material/Erzeugnis:

Angeboten ist das beispielhafte oder ein Material/Erzeugnis gleichwertiger Art.

Kriterien der Gleichwertigkeit:

Angeboten: (. . . . .)

**13.AP + Fassaden- u. Terrassenrinnen (ACO)**

Version: 2023-03

Einheitspreis:

In den Einheitspreis ist das Liefern und Versetzen auf den vorbereiteten Untergrund einkalkuliert.

Verarbeitungsrichtlinien:

Die Verarbeitungsrichtlinien des Erzeugers werden eingehalten.

Skizze:

In der Folge wird die Bezeichnung Skizze als einfachste Darstellungsmöglichkeit stellvertretend für Zeichnung, Plan und dergleichen verwendet.

13.AP 00 + Folgende Angaben und Anforderungen an die Art und Weise der Leistungserbringung gelten als vereinbart und sind in die Einheitspreise einkalkuliert.

**13.AP 00A + Material/Erzeugnis n.W.AN zu 13AP**

Das Verwenden nachstehend angebotener Materialien/Erzeugnisse zu den angegebenen Positionen dieser ULG wird vereinbart:

Betrifft Position(en):

Material/Erzeugnis nach Wahl des Auftragnehmers (AN).

Angeboten: (. . . . .)

**13.AP 00B + Material/Erzeugnis Beispiel AG zu 13AP**

Das Verwenden nachstehend angebotener Materialien/Erzeugnisse zu den angegebenen Positionen dieser ULG wird vereinbart:

Betrifft Position(en):

Beispielhaftes Material/Erzeugnis:

**Ergänzungen zur StLB HB-022+ABK-020****Ausschreibungstexte ZZZ**

Leistungsverzeichnis

gedruckt am 15.11.2023

LB-HB-022+ABK-020

Preisangaben in EUR

Angeboten ist das beispielhafte oder ein Material/Erzeugnis gleichwertiger Art.

Kriterien der Gleichwertigkeit: \_\_\_\_\_

Angeboten: (.....)

**13.AX + Entwässerung Zubehör (ACO)**

Version: 2023-03

Einheitspreis:

In den Einheitspreis ist das Liefern und Versetzen in die vorbereiteten Gräben einkalkuliert. Aushub- und Wiederverfüllungsarbeiten werden gesondert verrechnet.

Verarbeitungsrichtlinien:

Die Verarbeitungsrichtlinien des Erzeugers werden eingehalten.

Skizze:

In der Folge wird die Bezeichnung Skizze als einfachste Darstellungsmöglichkeit stellvertretend für Zeichnung, Plan und dergleichen verwendet.

Aufzahlungen und Zubehör: Positionen für Aufzahlungen (Az) und Zubehör beschreiben Ergänzungen/Erweiterungen/Varianten zu vorangegangenen Positionen (Leistungen) und werden nur aus dem System oder der Auswahl von Produkten des Herstellers der Grundposition angeboten bzw. ausgeführt.

13.AX 00 + Folgende Angaben und Anforderungen an die Art und Weise der Leistungserbringung gelten als vereinbart und sind in die Einheitspreise einkalkuliert.

**13.AX 00A + Material/Erzeugnis n.W.AN zu 13AX**

Das Verwenden nachstehend angebotener Materialien/Erzeugnisse zu den angegebenen Positionen dieser ULG wird vereinbart:

Betrifft Position(en): \_\_\_\_\_

Material/Erzeugnis nach Wahl des Auftragnehmers (AN).

Angeboten: (.....)

**13.AX 00B + Material/Erzeugnis Beispiel AG zu 13AX**

Das Verwenden nachstehend angebotener Materialien/Erzeugnisse zu den angegebenen Positionen dieser ULG wird vereinbart:

Betrifft Position(en): \_\_\_\_\_

Beispielhaftes Material/Erzeugnis: \_\_\_\_\_

Angeboten ist das beispielhafte oder ein Material/Erzeugnis gleichwertiger Art.

Kriterien der Gleichwertigkeit: \_\_\_\_\_

Angeboten: (.....)

**13.AY + Hofablauf (ACO)**

Version: 2023-03

Einheitspreis:

In den Einheitspreis ist das Liefern und Versetzen in die vorbereiteten Gräben einkalkuliert. Aushub- und Wiederverfüllungsarbeiten werden gesondert verrechnet.

Verarbeitungsrichtlinien:

Die Verarbeitungsrichtlinien des Erzeugers werden eingehalten.

Skizze:

In der Folge wird die Bezeichnung Skizze als einfachste Darstellungsmöglichkeit stellvertretend für Zeichnung, Plan und dergleichen verwendet.

**Ergänzungen zur StLB HB-022+ABK-020****Ausschreibungstexte ZZZ**

Leistungsverzeichnis

gedruckt am 15.11.2023

LB-HB-022+ABK-020

Preisangaben in EUR

13.AY 00 + Folgende Angaben und Anforderungen an die Art und Weise der Leistungserbringung gelten als vereinbart und sind in die Einheitspreise einkalkuliert.

**13.AY 00A + Material/Erzeugnis n.W.AN zu 13AY**

Das Verwenden nachstehend angebotener Materialien/Erzeugnisse zu den angegebenen Positionen dieser ULG wird vereinbart:

Betrifft Position(en): \_\_\_\_\_

Material/Erzeugnis nach Wahl des Auftragnehmers (AN).

Angeboten: (.....)

**13.AY 00B + Material/Erzeugnis Beispiel AG zu 13AY**

Das Verwenden nachstehend angebotener Materialien/Erzeugnisse zu den angegebenen Positionen dieser ULG wird vereinbart:

Betrifft Position(en): \_\_\_\_\_

Beispielhaftes Material/Erzeugnis: \_\_\_\_\_

Angeboten ist das beispielhafte oder ein Material/Erzeugnis gleichwertiger Art.

Kriterien der Gleichwertigkeit: \_\_\_\_\_

Angeboten: (.....)

**13.B1 + Unterlagsbeton (BAUMIT)**

Version: 2021-01

**Leistungsumfang/einkalkulierte Leistungen:**

Folgende Leistungen sind (ergänzend zu den Nebenleistungen gemäß ÖNORM) in die Einheitspreise einkalkuliert:

- Liefern und Einbauen einschließlich Verdichten

**Angaben im Positionsstichwort:**

Im Positionsstichwort sind die Festigkeit des Betons und die Schichtdicke angegeben.

**Aufzahlungen:**

Aufzahlungspositionen (Az) beschreiben Ergänzungen/Erweiterungen/Varianten zu vorangegangenen Positionen (Leistungen) und werden nur aus dem System oder der Auswahl von Produkten des Herstellers der Grundposition angeboten bzw. ausgeführt.

13.B1 00 + Folgende Angaben und Anforderungen an die Art und Weise der Leistungserbringung gelten als vereinbart und sind in die Einheitspreise einkalkuliert.

**13.B1 00A + Material/Erzeugnis n.W.AN zu 13B1**

Das Verwenden nachstehend angebotener Materialien/Erzeugnisse zu den angegebenen Positionen dieser ULG wird vereinbart:

Betrifft Position(en): \_\_\_\_\_

Material/Erzeugnis nach Wahl des Auftragnehmers (AN).

Angeboten: (.....)

**13.B1 00B + Material/Erzeugnis Beispiel AG zu 13B1**

Das Verwenden nachstehend angebotener Materialien/Erzeugnisse zu den angegebenen Positionen dieser ULG wird vereinbart:

Betrifft Position(en): \_\_\_\_\_

Beispielhaftes Material/Erzeugnis: \_\_\_\_\_

Angeboten ist das beispielhafte oder ein Material/Erzeugnis gleichwertiger Art.

Kriterien der Gleichwertigkeit: \_\_\_\_\_

Angeboten: (.....)

**Ergänzungen zur StLB HB-022+ABK-020****Ausschreibungstexte ZZZ**

Leistungsverzeichnis

gedruckt am 15.11.2023  
LB-HB-022+ABK-020 Preisangaben in EUR**13.F1 + Steinprogramm MODERN (Friedl)**

Version: 2023-09

Im Folgenden ist das Liefern und Einbauen beschrieben.

**Verlegung:**

Für die Verlegung der Pflasterflächen gelten Regelwerke der RVS und ÖNORMEN (z.B. RVS 08.18.01, RVS 03.08.63 und ÖNORM B 2214) sowie die ergänzenden Richtlinien des Forum Qualitätspflaster (FQP).

**Herstellung:**

Für die Herstellung von Pflastersteinen, Pflasterplatten und Bodenplatten aus Beton gilt die ÖNORM B 3258 und für Bordsteine die ÖNORM B 3256. Weiters gelten die ÖNORM EN 1338, die ÖNORM EN 1339 und die ÖNORM EN 1340.

**Aufzahlungen/Zubehör:**

Positionen für Aufzahlungen (Az) und Zubehör beschreiben Varianten/Ergänzungen/Erweiterungen zu vorangegangenen Positionen (Leistungen) und werden nur aus dem System oder der Auswahl von Produkten des Herstellers der Grundposition angeboten bzw. ausgeführt.

13.F1 00 + Folgende Angaben und Anforderungen an die Art und Weise der Leistungserbringung gelten als vereinbart und sind in die Einheitspreise einkalkuliert.

**13.F1 00A + Material/Erzeugnis n.W.AN zu 13F1**

Das Verwenden nachstehend angebotener Materialien/Erzeugnisse zu den angegebenen Positionen dieser ULG wird vereinbart:

Betrifft Position(en): \_\_\_\_\_

Material/Erzeugnis nach Wahl des Auftragnehmers (AN).

Angeboten: (.....)

**13.F1 00B + Material/Erzeugnis Beispiel AG zu 13F1**

Das Verwenden nachstehend angebotener Materialien/Erzeugnisse zu den angegebenen Positionen dieser ULG wird vereinbart:

Betrifft Position(en): \_\_\_\_\_

Beispielhaftes Material/Erzeugnis: \_\_\_\_\_

Angeboten ist das beispielhafte oder ein Material/Erzeugnis gleichwertiger Art.

Kriterien der Gleichwertigkeit: \_\_\_\_\_

Angeboten: (.....)

**13.F2 + Steinprogramm CLASSIC (Friedl)**

Version: 2023-09

Im Folgenden ist das Liefern und Einbauen beschrieben.

**Verlegung:**

Für die Verlegung der Pflasterflächen gelten Regelwerke der RVS und ÖNORMEN (z.B. RVS 08.18.01, RVS 03.08.63 und ÖNORM B 2214) sowie die ergänzenden Richtlinien des Forum Qualitätspflaster (FQP).

**Herstellung:**

Für die Herstellung von Pflastersteinen, Pflasterplatten und Bodenplatten aus Beton gilt die ÖNORM B 3258 und für Bordsteine die ÖNORM B 3256. Weiters gelten die ÖNORM EN 1338, die ÖNORM EN 1339 und die ÖNORM EN 1340.

**Aufzahlungen/Zubehör:**

Positionen für Aufzahlungen (Az) und Zubehör beschreiben

**Ergänzungen zur StLB HB-022+ABK-020****Ausschreibungstexte ZZZ**

Leistungsverzeichnis

gedruckt am 15.11.2023

LB-HB-022+ABK-020

Preisangaben in EUR

Varianten/Ergänzungen/Erweiterungen zu vorangegangenen Positionen (Leistungen) und werden nur aus dem System oder der Auswahl von Produkten des Herstellers der Grundposition angeboten bzw. ausgeführt.

13.F2 00 + Folgende Angaben und Anforderungen an die Art und Weise der Leistungserbringung gelten als vereinbart und sind in die Einheitspreise einkalkuliert.

**13.F2 00A + Material/Erzeugnis n.W.AN zu 13F2**

Das Verwenden nachstehend angebotener Materialien/Erzeugnisse zu den angegebenen Positionen dieser ULG wird vereinbart:

Betrifft Position(en):                     

Material/Erzeugnis nach Wahl des Auftragnehmers (AN).

Angeboten: (                    )

**13.F2 00B + Material/Erzeugnis Beispiel AG zu 13F2**

Das Verwenden nachstehend angebotener Materialien/Erzeugnisse zu den angegebenen Positionen dieser ULG wird vereinbart:

Betrifft Position(en):                     

Beispielhaftes Material/Erzeugnis:                                     

Angeboten ist das beispielhafte oder ein Material/Erzeugnis gleichwertiger Art.

Kriterien der Gleichwertigkeit:                                     

Angeboten: (                    )

**13.F3 + Steinprogramm MEDITERRAN (Friedl)**

Version: 2021-09

Im Folgenden ist das Liefern und Einbauen beschrieben.

**Verlegung:**

Für die Verlegung der Pflasterflächen gelten Regelwerke der RVS und ÖNORMEN (z.B. RVS 08.18.01, RVS 03.08.63 und ÖNORM B 2214) sowie die ergänzenden Richtlinien des Forum Qualitätspflaster (FQP).

**Herstellung:**

Für die Herstellung von Pflastersteinen, Pflasterplatten und Bodenplatten aus Beton gilt die ÖNORM B 3258 und für Bordsteine die ÖNORM B 3256. Weiters gelten die ÖNORM EN 1338, die ÖNORM EN 1339 und die ÖNORM EN 1340.

**Aufzahlungen/Zubehör:**

Positionen für Aufzahlungen (Az) und Zubehör beschreiben

Varianten/Ergänzungen/Erweiterungen zu vorangegangenen Positionen (Leistungen) und werden nur aus dem System oder der Auswahl von Produkten des Herstellers der Grundposition angeboten bzw. ausgeführt.

13.F3 00 + Folgende Angaben und Anforderungen an die Art und Weise der Leistungserbringung gelten als vereinbart und sind in die Einheitspreise einkalkuliert.

**13.F3 00A + Material/Erzeugnis n.W.AN zu 13F3**

Das Verwenden nachstehend angebotener Materialien/Erzeugnisse zu den angegebenen Positionen dieser ULG wird vereinbart:

Betrifft Position(en):                     

Material/Erzeugnis nach Wahl des Auftragnehmers (AN).

Angeboten: (                    )

**Ergänzungen zur StLB HB-022+ABK-020****Ausschreibungstexte ZZZ**

Leistungsverzeichnis

gedruckt am 15.11.2023  
LB-HB-022+ABK-020 Preisangaben in EUR**13.F3 00B + Material/Erzeugnis Beispiel AG zu 13F3**

Das Verwenden nachstehend angebotener Materialien/Erzeugnisse zu den angegebenen Positionen dieser ULG wird vereinbart:

Betrifft Position(en):

Beispielhaftes Material/Erzeugnis:

Angeboten ist das beispielhafte oder ein Material/Erzeugnis gleichwertiger Art.

Kriterien der Gleichwertigkeit:

Angeboten: (. . . . .)

**13.F4 + Steinprogramm EXKLUSIV (Friedl)**

Version: 2021-09

Im Folgenden ist das Liefern und Einbauen beschrieben.

**Verlegung:**

Für die Verlegung der Pflasterflächen gelten Regelwerke der RVS und ÖNORMEN (z.B. RVS 08.18.01, RVS 03.08.63 und ÖNORM B 2214) sowie die ergänzenden Richtlinien des Forum Qualitätspflaster (FQP).

**Herstellung:**

Für die Herstellung von Pflastersteinen, Pflasterplatten und Bodenplatten aus Beton gilt die ÖNORM B 3258 und für Bordsteine die ÖNORM B 3256. Weiters gelten die ÖNORM EN 1338, die ÖNORM EN 1339 und die ÖNORM EN 1340.

**Aufzahlungen/Zubehör:**

Positionen für Aufzahlungen (Az) und Zubehör beschreiben

Varianten/Ergänzungen/Erweiterungen zu vorangegangenen Positionen (Leistungen) und werden nur aus dem System oder der Auswahl von Produkten des Herstellers der Grundposition angeboten bzw. ausgeführt.

13.F4 00 + Folgende Angaben und Anforderungen an die Art und Weise der Leistungserbringung gelten als vereinbart und sind in die Einheitspreise einkalkuliert.

**13.F4 00A + Material/Erzeugnis n.W.AN zu 13F4**

Das Verwenden nachstehend angebotener Materialien/Erzeugnisse zu den angegebenen Positionen dieser ULG wird vereinbart:

Betrifft Position(en):

Material/Erzeugnis nach Wahl des Auftragnehmers (AN).

Angeboten: (. . . . .)

**13.F4 00B + Material/Erzeugnis Beispiel AG zu 13F4**

Das Verwenden nachstehend angebotener Materialien/Erzeugnisse zu den angegebenen Positionen dieser ULG wird vereinbart:

Betrifft Position(en):

Beispielhaftes Material/Erzeugnis:

Angeboten ist das beispielhafte oder ein Material/Erzeugnis gleichwertiger Art.

Kriterien der Gleichwertigkeit:

Angeboten: (. . . . .)

**13.F5 + Steinprogramm DESIGN (Friedl)**

Version: 2023-09

Im Folgenden ist das Liefern und Einbauen beschrieben.

**Verlegung:**

Für die Verlegung der Pflasterflächen gelten Regelwerke der RVS und ÖNORMEN (z.B. RVS 08.18.01, RVS 03.08.63 und ÖNORM B 2214) sowie die ergänzenden Richtlinien des Forum

**Ergänzungen zur StLB HB-022+ABK-020****Ausschreibungstexte ZZZ**

Leistungsverzeichnis

gedruckt am 15.11.2023  
LB-HB-022+ABK-020 Preisangaben in EUR

Qualitätspflaster (FQP).

**Herstellung:**

Für die Herstellung von Pflastersteinen, Pflasterplatten und Bodenplatten aus Beton gilt die ÖNORM B 3258 und für Bordsteine die ÖNORM B 3256. Weiters gelten die ÖNORM EN 1338, die ÖNORM EN 1339, die ÖNORM EN 1340 und die ÖNORM EN 13748-2.

**Aufzahlungen/Zubehör:**

Positionen für Aufzahlungen (Az) und Zubehör beschreiben Varianten/Ergänzungen/Erweiterungen zu vorangegangenen Positionen (Leistungen) und werden nur aus dem System oder der Auswahl von Produkten des Herstellers der Grundposition angeboten bzw. ausgeführt.

13.F5 00 + Folgende Angaben und Anforderungen an die Art und Weise der Leistungserbringung gelten als vereinbart und sind in die Einheitspreise einkalkuliert.

**13.F5 00A + Material/Erzeugnis n.W.AN zu 13F5**

Das Verwenden nachstehend angebotener Materialien/Erzeugnisse zu den angegebenen Positionen dieser ULG wird vereinbart:

Betrifft Position(en): \_\_\_\_\_

Material/Erzeugnis nach Wahl des Auftragnehmers (AN).

Angeboten: (.....)

**13.F5 00B + Material/Erzeugnis Beispiel AG zu 13F5**

Das Verwenden nachstehend angebotener Materialien/Erzeugnisse zu den angegebenen Positionen dieser ULG wird vereinbart:

Betrifft Position(en): \_\_\_\_\_

Beispielhaftes Material/Erzeugnis: \_\_\_\_\_

Angeboten ist das beispielhafte oder ein Material/Erzeugnis gleichwertiger Art.

Kriterien der Gleichwertigkeit: \_\_\_\_\_

Angeboten: (.....)

**13.F6 + Steinprogramm STANDARD (Friedl)**

Version: 2023-09

Im Folgenden ist das Liefern und Einbauen beschrieben.

**Verlegung:**

Für die Verlegung der Pflasterflächen gelten Regelwerke der RVS und ÖNORMEN (z.B. RVS 08.18.01, RVS 03.08.63 und ÖNORM B 2214) sowie die ergänzenden Richtlinien des Forum Qualitätspflaster (FQP).

**Herstellung:**

Für die Herstellung von Pflastersteinen, Pflasterplatten und Bodenplatten aus Beton gilt die ÖNORM B 3258 und für Bordsteine die ÖNORM B 3256. Weiters gelten die ÖNORM EN 1338, die ÖNORM EN 1339 und die ÖNORM EN 1340.

**Aufzahlungen/Zubehör:**

Positionen für Aufzahlungen (Az) und Zubehör beschreiben Varianten/Ergänzungen/Erweiterungen zu vorangegangenen Positionen (Leistungen) und werden nur aus dem System oder der Auswahl von Produkten des Herstellers der Grundposition angeboten bzw. ausgeführt.

13.F6 00 + Folgende Angaben und Anforderungen an die Art und Weise der Leistungserbringung gelten als vereinbart und sind in die Einheitspreise einkalkuliert.



**Ergänzungen zur StLB HB-022+ABK-020****Ausschreibungstexte ZZZ**

Leistungsverzeichnis

gedruckt am 15.11.2023  
LB-HB-022+ABK-020 Preisangaben in EUR**13.F6 00A + Material/Erzeugnis n.W.AN zu 13F6**

Das Verwenden nachstehend angebotener Materialien/Erzeugnisse zu den angegebenen Positionen dieser ULG wird vereinbart:

Betrifft Position(en):

Material/Erzeugnis nach Wahl des Auftragnehmers (AN).

Angeboten: (.....)

**13.F6 00B + Material/Erzeugnis Beispiel AG zu 13F6**

Das Verwenden nachstehend angebotener Materialien/Erzeugnisse zu den angegebenen Positionen dieser ULG wird vereinbart:

Betrifft Position(en):

Beispielhaftes Material/Erzeugnis:

Angeboten ist das beispielhafte oder ein Material/Erzeugnis gleichwertiger Art.

Kriterien der Gleichwertigkeit:

Angeboten: (.....)

**13.F7 + Steinprogramm NATURNAH (Friedl)**

Version: 2022-09

Im Folgenden ist das Liefern und Einbauen beschrieben.

**Verlegung:**

Für die Verlegung der Pflasterflächen gelten Regelwerke der RVS und ÖNORMEN (z.B. RVS 08.18.01, RVS 03.08.63 und ÖNORM B 2214) sowie die ergänzenden Richtlinien des Forum Qualitätspflaster (FQP).

**Herstellung:**

Für die Herstellung von Pflastersteinen, Pflasterplatten und Bodenplatten aus Beton gilt die ÖNORM B 3258 und für Bordsteine die ÖNORM B 3256. Weiters gelten die ÖNORM EN 1338, die ÖNORM EN 1339 und die ÖNORM EN 1340.

**Aufzahlungen/Zubehör:**

Positionen für Aufzahlungen (Az) und Zubehör beschreiben

Varianten/Ergänzungen/Erweiterungen zu vorangegangenen Positionen (Leistungen) und werden nur aus dem System oder der Auswahl von Produkten des Herstellers der Grundposition angeboten bzw. ausgeführt.

13.F7 00 + Folgende Angaben und Anforderungen an die Art und Weise der Leistungserbringung gelten als vereinbart und sind in die Einheitspreise einkalkuliert.

**13.F7 00A + Material/Erzeugnis n.W.AN zu 13F7**

Das Verwenden nachstehend angebotener Materialien/Erzeugnisse zu den angegebenen Positionen dieser ULG wird vereinbart:

Betrifft Position(en):

Material/Erzeugnis nach Wahl des Auftragnehmers (AN).

Angeboten: (.....)

**13.F7 00B + Material/Erzeugnis Beispiel AG zu 13F7**

Das Verwenden nachstehend angebotener Materialien/Erzeugnisse zu den angegebenen Positionen dieser ULG wird vereinbart:

Betrifft Position(en):

Beispielhaftes Material/Erzeugnis:



**Ergänzungen zur StLB HB-022+ABK-020****Ausschreibungstexte ZZZ**

Leistungsverzeichnis

gedruckt am 15.11.2023

LB-HB-022+ABK-020

Preisangaben in EUR

Angeboten ist das beispielhafte oder ein Material/Erzeugnis gleichwertiger Art.

Kriterien der Gleichwertigkeit: \_\_\_\_\_

Angeboten: (.....)

**13.G4 + Betonrinnen (GRP)**

Version: 2018

13.G4 00 + Folgende Angaben und Anforderungen an die Art und Weise der Leistungserbringung gelten als vereinbart und sind in die Einheitspreise einkalkuliert.

**13.G4 00A + Material/Erzeugnis n.W.AN zu 13G4**

Das Verwenden nachstehend angebotener Materialien/Erzeugnisse zu den angegebenen Positionen dieser ULG wird vereinbart:

Betrifft Position(en): \_\_\_\_\_

Material/Erzeugnis nach Wahl des Auftragnehmers (AN).

Angeboten: (.....)

**13.G4 00B + Material/Erzeugnis Beispiel AG zu 13G4**

Das Verwenden nachstehend angebotener Materialien/Erzeugnisse zu den angegebenen Positionen dieser ULG wird vereinbart:

Betrifft Position(en): \_\_\_\_\_

Beispielhaftes Material/Erzeugnis: \_\_\_\_\_

Angeboten ist das beispielhafte oder ein Material/Erzeugnis gleichwertiger Art.

Kriterien der Gleichwertigkeit: \_\_\_\_\_

Angeboten: (.....)

**13.G5 + FILCOTEN (GRP)**

Version 2022-10

**Verarbeitungsrichtlinien:**

Die Verarbeitungsrichtlinien des Erzeugers werden eingehalten.

Einbaubeschreibungen und Einbaudetails sind auf [www.bg-graspointner.com](http://www.bg-graspointner.com) aktuell verfügbar.**Einheitspreis:**

In den Einheitspreis ist das Liefern und Versetzen in die vorbereiteten Gräben einkalkuliert. Aushub- und Wiederverfüllungsarbeiten werden gesondert verrechnet.

Skizze:

In der Folge wird die Bezeichnung Skizze als einfachste Darstellungsmöglichkeit stellvertretend für Zeichnung, Plan und dergleichen verwendet.

**Rinnen mit Gefälle:**

Bei Rinnen mit eingebautem Gefälle werden nur werkseitig mit fortlaufenden Nummern versehene Rinnenteilstücke in lückenloser Reihenfolge verwendet. Notwendige Anpassungen oder Verlängerungen erfolgen ausschließlich durch dafür vorgesehene Einzelstücke ohne Gefälle. Dabei werden jeweils in der Bauhöhe passende Einzelstücke nach den Richtlinien des Herstellers eingeschoben oder am Anfang/Ende des Gefälles als Verlängerung angeordnet.

**Entwässerungssysteme:**

In den Einheitspreis der Rinnen ist das höhenrichtige Versetzen (3 bis 5 mm unter der Fahrbahnanslusshöhe) in ein feuchtes Zementmörtelbett, einschließlich Herstellen der seitlichen ca. 45 Grad abgeschrägten Abstütungen aus Beton der Festigkeitsklasse C 25/30, einkalkuliert. Erdarbeiten und die Erstellung von Unterbeton oder Fundamente werden gesondert verrechnet.

**Eigenschaften:**

**Ergänzungen zur StLB HB-022+ABK-020****Ausschreibungstexte ZZZ**

Leistungsverzeichnis

gedruckt am 15.11.2023

LB-HB-022+ABK-020

Preisangaben in EUR

FILCOTEN ist ein zementgebundener Hochleistungsbeton.

Die Herstellung von hochstabilen, dünnwandigen und leichten Rinnenprodukten, wird durch ein spezielles Verfahren ermöglicht.

Umweltfreundlich von den Rohstoffen, über die Produktion, den Transport und die gesamte Lebensdauer bis hin zum Wiederverwerten sind FILCOTEN Produkte zu 100 % recycelbar - Qualitäts-Kennzeichnung U-A.

**VORTEILE:**

FILCOTEN HPC ist/hat:

- UV-beständig, temperaturbeständig und nicht entflammbar – Brandschutzklasse A1
- Frost- und Tausalzbeständig - W +R
- denselben Ausdehnungskoeffizient wie der Versetzbeton - somit ist ein dauerhafter Sitz im Betonbett gewährleistet
- einen Abdichtungs-Falz. Es können handelsübliche Abdichtungsmittel verwendet werden
- ressourcenschonend und nachhaltig in Material und Produktion
- gegenüber basischen Medien (ph-Wert > 7) gut chemisch beständig

**Abkürzungen:**

- Kunststoff = KS
- Verzinkt = V
- Edelstahl = E
- Sinkkasten = Sinkk.
- Klemmgitterrost = Kl.-gr., Klemmg.
- Längsstabrost = LSRO
- Stegrost = STRO
- Lochrost = LORO
- Gitterrost = GIRO
- Designrost = DERO
- Maschenrost = MARO
- Schlitzaufsatz = SA
- Revisionsschacht = Rev-Sch
- mit Ablauf = m.Abl.
- 4-fach verschraubbar = (4-Schr.)
- Höhe = H
- Bauhöhe = BH
- Schlitzhöhe = SH
- Schlitzweite = SW
- Maschenweite = MW
- Nennweite = NW
- Lochdurchmesser = Dm
- asymmetrisch = asym.
- Patentklammer = Patentkl.
- Halteklammer = Haltekl.

**Aufzahlungen/Zubehör:**

Positionen für Aufzahlungen (Az) und Zubehör beschreiben

Ergänzungen/Erweiterungen/Varianten zu vorangegangenen Positionen (Leistungen) und werden nur aus dem System oder der Auswahl von Produkten des Herstellers der Grundposition angeboten bzw. ausgeführt.

13.G5 00 + Folgende Angaben und Anforderungen an die Art und Weise der Leistungserbringung gelten als vereinbart und sind in die Einheitspreise einkalkuliert.

**13.G5 00A + Material/Erzeugnis n.W.AN zu 13G5**

Das Verwenden nachstehend angebotener Materialien/Erzeugnisse zu den angegebenen Positionen dieser ULG wird vereinbart:

Betrifft Position(en):  

Material/Erzeugnis nach Wahl des Auftragnehmers (AN).

Angeboten: (.....)

**Ergänzungen zur StLB HB-022+ABK-020****Ausschreibungstexte ZZZ**

Leistungsverzeichnis

gedruckt am 15.11.2023  
LB-HB-022+ABK-020 Preisangaben in EUR**13.G5 00B + Material/Erzeugnis Beispiel AG zu 13G5**

Das Verwenden nachstehend angebotener Materialien/Erzeugnisse zu den angegebenen Positionen dieser ULG wird vereinbart:

Betrifft Position(en):

Beispielhaftes Material/Erzeugnis:

Angeboten ist das beispielhafte oder ein Material/Erzeugnis gleichwertiger Art.

Kriterien der Gleichwertigkeit:

Angeboten: (. . . . .)

**13.G6 + Oberflächen - Entwässerungsrinnen (GRP)**

Version 2022-10

**Verarbeitungsrichtlinien:**

Die Verarbeitungsrichtlinien des Erzeugers werden eingehalten.

**Rinnen mit Gefälle:**

Bei Rinnen mit eingebautem Gefälle werden nur werkseitig mit fortlaufenden Nummern versehene Rinnenteilstücke in lückenloser Reihenfolge verwendet. Notwendige Anpassungen oder Verlängerungen erfolgen ausschließlich durch dafür vorgesehene Einzelstücke ohne Gefälle. Dabei werden jeweils in der Bauhöhe passende Einzelstücke nach den Richtlinien des Herstellers eingeschoben oder am Anfang/Ende des Gefälles als Verlängerung angeordnet.

**Entwässerungssysteme:**

In den Einheitspreis der Rinnen ist das höhenrichtige (3 bis 5 mm unter der Fahrbahnanschlusshöhe) Versetzen in ein feuchtes Zementmörtelbett, einschließlich Herstellen der seitlichen ca. 45 Grad abgeschrägten Abstützungen aus Beton der Festigkeitsklasse C 25/30, einkalkuliert. Erdarbeiten und die Erstellung von Unterbeton oder Fundamente werden gesondert verrechnet.

13.G6 00 + Folgende Angaben und Anforderungen an die Art und Weise der Leistungserbringung gelten als vereinbart und sind in die Einheitspreise einkalkuliert.

**13.G6 00A + Material/Erzeugnis n.W.AN zu 13G6**

Das Verwenden nachstehend angebotener Materialien/Erzeugnisse zu den angegebenen Positionen dieser ULG wird vereinbart:

Betrifft Position(en):

Material/Erzeugnis nach Wahl des Auftragnehmers (AN).

Angeboten: (. . . . .)

**13.G6 00B + Material/Erzeugnis Beispiel AG zu 13G6**

Das Verwenden nachstehend angebotener Materialien/Erzeugnisse zu den angegebenen Positionen dieser ULG wird vereinbart:

Betrifft Position(en):

Beispielhaftes Material/Erzeugnis:

Angeboten ist das beispielhafte oder ein Material/Erzeugnis gleichwertiger Art.

Kriterien der Gleichwertigkeit:

Angeboten: (. . . . .)

**13.G7 + Sicherheitsrinnen (GRP)**

Version 2022-10

**Verarbeitungsrichtlinien:**

Die Verarbeitungsrichtlinien des Erzeugers werden eingehalten.

**Rinnen mit Gefälle:**

**Ergänzungen zur StLB HB-022+ABK-020****Ausschreibungstexte ZZZ**

Leistungsverzeichnis

gedruckt am 15.11.2023

LB-HB-022+ABK-020

Preisangaben in EUR

Bei Rinnen mit eingebautem Gefälle werden nur werkseitig mit fortlaufenden Nummern versehene Rinnenteilstücke in lückenloser Reihenfolge verwendet. Notwendige Anpassungen oder Verlängerungen erfolgen ausschließlich durch dafür vorgesehene Einzelstücke ohne Gefälle. Dabei werden jeweils in der Bauhöhe passende Einzelstücke nach den Richtlinien des Herstellers eingeschoben oder am Anfang/Ende des Gefälles als Verlängerung angeordnet.

**Entwässerungssysteme:**

In den Einheitspreis der Rinnen ist das höhenrichtige (3 bis 5 mm unter der Fahrbahnanschlusshöhe) Versetzen in ein feuchtes Zementmörtelbett, einschließlich Herstellen der seitlichen ca. 45 Grad abgeschrägten Abstützungen aus Beton der Festigkeitsklasse C 25/30, einkalkuliert. Erdarbeiten und die Erstellung von Unterbeton oder Fundamente werden gesondert verrechnet.

**Aufzahlungen/Zubehör:**

Positionen für Aufzahlungen (Az) und Zubehör beschreiben Ergänzungen/Erweiterungen/Varianten zu vorangegangenen Positionen (Leistungen) und werden nur aus dem System oder der Auswahl von Produkten des Herstellers der Grundposition angeboten bzw. ausgeführt.

13.G7 00 + Folgende Angaben und Anforderungen an die Art und Weise der Leistungserbringung gelten als vereinbart und sind in die Einheitspreise einkalkuliert.

**13.G7 00A + Material/Erzeugnis n.W.AN zu 13G7**

Das Verwenden nachstehend angebotener Materialien/Erzeugnisse zu den angegebenen Positionen dieser ULG wird vereinbart:

Betrifft Position(en):

Material/Erzeugnis nach Wahl des Auftragnehmers (AN).

Angeboten: (. . . . .)

**13.G7 00B + Material/Erzeugnis Beispiel AG zu 13G7**

Das Verwenden nachstehend angebotener Materialien/Erzeugnisse zu den angegebenen Positionen dieser ULG wird vereinbart:

Betrifft Position(en):

Beispielhaftes Material/Erzeugnis:

Angeboten ist das beispielhafte oder ein Material/Erzeugnis gleichwertiger Art.

Kriterien der Gleichwertigkeit:

Angeboten: (. . . . .)

**13.G8 + Parkhausrinnen (GRP)**

Version 2022-10

**Verarbeitungsrichtlinien:**

Die Verarbeitungsrichtlinien des Erzeugers werden eingehalten.

**Leistungsumfang:**

In den nachfolgenden Positionen wird das Liefern und Montieren bzw. Versetzen von Parkhausrinnen beschrieben.

**Aufzahlungen/Zubehör:**

Positionen für Aufzahlungen (Az) und Zubehör beschreiben

Ergänzungen/Erweiterungen/Varianten zu vorangegangenen Positionen (Leistungen) und werden nur aus dem System oder der Auswahl von Produkten des Herstellers der Grundposition angeboten bzw. ausgeführt.

**Ergänzungen zur StLB HB-022+ABK-020****Ausschreibungstexte ZZZ**

Leistungsverzeichnis

gedruckt am 15.11.2023

LB-HB-022+ABK-020

Preisangaben in EUR

13.G8 00 + Folgende Angaben und Anforderungen an die Art und Weise der Leistungserbringung gelten als vereinbart und sind in die Einheitspreise einkalkuliert.

**13.G8 00A + Material/Erzeugnis n.W.AN zu 13G8**

Das Verwenden nachstehend angebotener Materialien/Erzeugnisse zu den angegebenen Positionen dieser ULG wird vereinbart:

Betrifft Position(en): \_\_\_\_\_

Material/Erzeugnis nach Wahl des Auftragnehmers (AN).

Angeboten: (.....)

**13.G8 00B + Material/Erzeugnis Beispiel AG zu 13G8**

Das Verwenden nachstehend angebotener Materialien/Erzeugnisse zu den angegebenen Positionen dieser ULG wird vereinbart:

Betrifft Position(en): \_\_\_\_\_

Beispielhaftes Material/Erzeugnis: \_\_\_\_\_

Angeboten ist das beispielhafte oder ein Material/Erzeugnis gleichwertiger Art.

Kriterien der Gleichwertigkeit: \_\_\_\_\_

Angeboten: (.....)

**13.G9 + Fassadenrinnen (GRP)**

Version 2022-10

**Verarbeitungsrichtlinien:**

Die Verarbeitungsrichtlinien des Erzeugers werden eingehalten.

**Leistungsumfang:**

In den nachfolgenden Positionen wird das Liefern und Montieren bzw. Versetzen von Fassadenrinnen beschrieben.

**Aufzahlungen/Zubehör:**

Positionen für Aufzahlungen (Az) und Zubehör beschreiben

Ergänzungen/Erweiterungen/Varianten zu vorangegangenen Positionen (Leistungen) und werden nur aus dem System oder der Auswahl von Produkten des Herstellers der Grundposition angeboten bzw. ausgeführt.

13.G9 00 + Folgende Angaben und Anforderungen an die Art und Weise der Leistungserbringung gelten als vereinbart und sind in die Einheitspreise einkalkuliert.

**13.G9 00A + Material/Erzeugnis n.W.AN zu 13G9**

Das Verwenden nachstehend angebotener Materialien/Erzeugnisse zu den angegebenen Positionen dieser ULG wird vereinbart:

Betrifft Position(en): \_\_\_\_\_

Material/Erzeugnis nach Wahl des Auftragnehmers (AN).

Angeboten: (.....)

**13.G9 00B + Material/Erzeugnis Beispiel AG zu 13G9**

Das Verwenden nachstehend angebotener Materialien/Erzeugnisse zu den angegebenen Positionen dieser ULG wird vereinbart:

Betrifft Position(en): \_\_\_\_\_

Beispielhaftes Material/Erzeugnis: \_\_\_\_\_

Angeboten ist das beispielhafte oder ein Material/Erzeugnis gleichwertiger Art.

Kriterien der Gleichwertigkeit: \_\_\_\_\_

Angeboten: (.....)

**Ergänzungen zur StLB HB-022+ABK-020****Ausschreibungstexte ZZZ**

Leistungsverzeichnis

gedruckt am 15.11.2023

LB-HB-022+ABK-020

Preisangaben in EUR

**13.H1 + Pflasterungen u. Plattenbeläge (ARTHOFER)**

Version: 2018

Für die Verlegung der Pflasterflächen gilt die Werkvertragsnorm ÖN B 2214 oder die produktspezifischen Angaben der Fa. Hans ARTHOFER GmbH.Co.KG.

Für die Herstellung von Pflastersteine, Pflasterplatten und Einfassungssteine aus Beton gilt die ÖN B 3258 oder für Randsteine die ÖN B 3256.

Verlegepläne:

Die angebotenen Preise bei Belägen mit verschiedenen Farben und/oder Steingrößen beziehen sich auf die beigelegten Verlegepläne.

\*\*\* Ungebundene Bauweise:

Pflasterbettung:

In der Folge gilt mit dem Begriff "in der Pflasterbettung verlegt" (P-bett) folgender Arbeitsablauf:

Erstellen einer Pflasterbettung, im verdichteten Zustand 3 - 6cm dick, aus Kant- oder Brechkörnungen gemäß RVS 8.01.11, Körnungen 2/4, 4/8 und 8/11 sowie Gemische aus den Gruppen der Korngemische mit einem Größtkorn von 4, 8 oder 11 mm. Die Wasserdurchlässigkeit muss größer als 5 x 10 hoch -5m/s sein.

Fugenverfüllung:

Nach dem Verlegen der Steine oder Platten mit vorgeschriebener Fugenbreite wird ein Fugensand aus Brechkörnungen gemäß RVS 8.01.11 eingekehrt. Bei Steinbelägen wird mittels einer Rüttelplatte (bei gefärbten oder strukturierter Oberfläche Verwendung einer Gummiauflage), bei Plattenbelägen mittels Gummihammer die Verdichtung durchgeführt. Danach die Fugen nochmals mit dem Fugensand zur Gänze füllen. Vorteilhaft ist das Einbringen des Fugensandes unter Beigabe von ausreichend Wasser. Ein Ergänzungsmaterial darf auf der Pflasterfläche verbleiben. Etwaige Betonfüßeln oder Randeinfassungen (z.B. Raseneinfassungssteine, Palisaden-Randabstützungen) werden gesondert mit eigenen Positionen vergütet.

\*\*\* Gebundene Bauweise:

Verlegung im Mörtelbett:

In der Folge gilt mit dem Begriff "im Mörtelbett verlegt" (M-bett.) folgender Arbeitsablauf, einschließlich Materialbeistellung, wenn nicht anders angegeben, als beschrieben und angeboten und nur in Verbindung mit Mörtelfuge: Erstellen eines, im verdichteten Zustand 3 - 6 cm dicken Mörtelbettes aus kapillarbrechenden Materialien. Als Herstellungs- und Qualitätsanforderung gilt Rezeptbeton nach ÖN B 4710-1.

Fugenverfüllung:

Frühestens einen Tag nach dem Verlegen der Steine oder Platten mit vorgeschriebener Fugenbreite, sind die Fugen mit einem Fugenmörtel (für die Herstellungs- und Qualitätsanforderung gilt Rezeptbeton nach ÖN B 4710-1) zu verfüllen. Die Fugenfüllung ist auf volle Steinhöhe auszuführen, wobei auf der Pflasterdecke kein überschüssiger Mörtel verbleiben darf. In Abhängigkeit der Witterung ist die Fugenfüllung nachzubehandeln und eine dementsprechende Verkehrssperre sicherzustellen. Etwaige Betonfüßeln oder Randeinfassungen (z.B. Raseneinfassungen, Palisaden-Randabstützungen) werden mit eigenen Positionen vergütet.

Alternative Fugenverfüllung: Verwendung eines Werk-Trockenmörtels, mit nachgewiesener Eignung, gemischt und verarbeitet nach Herstellervorschrift. zB. Samco 88 oder Gleichwertiges. Vollfugiges Einbringen, Verdichten und Reinigen des Mörtels nach den Herstellervorschriften der Fa. ACOSIM. Druckfestigkeit im eingebauten Zustand: >= 40 N/ mm<sup>2</sup>. Frost- und Tausalzbeständig.

Verlegen auf Auflagerplatten:

In der Folge gilt mit dem Begriff "auf Auflagerplatten (A-pl)" folgender Arbeitsablauf, einschließlich Materialbeistellung, als beschrieben und angeboten: Verlegen der Platten auf Auflagerplatten, einschließlich Ausgleich der vorhandenen Unebenheiten bis 0,5 cm, gemessen mit einer Latte 1,2 m lang, mit entsprechenden Ausgleichplättchen, auf vorhandener höhengerechter und entsprechender Unterlagsschichte (z.B. Unterlags-, Gefälls- oder Schutzbeton), Fugen bleiben offen (nicht verfüllt), damit das Wasser unter den Betonplatten ablaufen kann. Reinigen der fertig verlegten Fläche und Baustellenräumung.

**Ergänzungen zur StLB HB-022+ABK-020****Ausschreibungstexte ZZZ**

Leistungsverzeichnis

gedruckt am 15.11.2023

LB-HB-022+ABK-020

Preisangaben in EUR

Verfugung:

Sandfuge:

Verlegen von befahrbaren, filteraktiven Pflastersystemen: \*\*\*Die Richtlinien der zuständigen Wasserwirtschaftsorgane (Abstand zum Grundwasserspiegel, Verkehrsaufkommen, Wasserzonen, Versickerungsfähigkeit des Bodens, etc.) sind einzuhalten.\*\*\*

In der Folge gilt mit dem Begriff "befahrbare, filteraktive Pflastersysteme verlegt" (F-bett) folgender Arbeitsablauf, einschließlich Materialbeistellung, wenn nicht anders angegeben, als beschrieben: Erstellen eines Pflasterbettes, 3 bis 6 cm dick, aus Splitt der Körnung 2/4 mm oder 4/8 mm, auf vorhandener, höhengerechter und mechanisch stabilisierter Tragschichte (RVS gemäß eigene Positionen). Nach dem Verlegen der Steine ist in die Kammern ein Gemisch aus humosen Mutterboden (2 Teile) sowie Sand 0/2mm (1 Teil) mit ausreichender Wasserzugabe, bis 0,5 cm unterhalb der Steinoberkante, einzubringen. Eine zeitversetzte Nachhumusierung ist zu berücksichtigen. Einsäen einer widerstandsfähigen und kurzbleibenden Rasenmischung (Magerrasen). Reinigen der fertig verlegten Flächen und Baustellenräumung. Etwaige Einfassungen (Granit oder Beton) oder Betonwinkelelemente werden gesondert mit eigenen Positionen vergütet.

Abrechnung:

Aussparungen im Belag mit einer Einzelfläche unter 1,0 m<sup>2</sup> werden nicht abgezogen. Randplatten und Zuschnitte für Randausbildungen, Rundungen, Schrägen und Schächte werden gesondert vergütet.

Aufzahlungen/Zubehör:

Positionen für Aufzahlungen (Az) und Zubehör beschreiben Ergänzungen/Erweiterungen/Varianten zu vorangegangenen Positionen (Leistungen) und werden nur aus dem System oder der Auswahl von Produkten des Herstellers der Grundposition angeboten bzw. ausgeführt.

13.H1 00 + Folgende Angaben und Anforderungen an die Art und Weise der Leistungserbringung gelten als vereinbart und sind in die Einheitspreise einkalkuliert.

**13.H1 00A + Material/Erzeugnis n.W.AN zu 13H1**

Das Verwenden nachstehend angebotener Materialien/Erzeugnisse zu den angegebenen Positionen dieser ULG wird vereinbart:

Betrifft Position(en): 

Material/Erzeugnis nach Wahl des Auftragnehmers (AN).

Angeboten: (.....)

**13.H1 00B + Material/Erzeugnis Beispiel AG zu 13H1**

Das Verwenden nachstehend angebotener Materialien/Erzeugnisse zu den angegebenen Positionen dieser ULG wird vereinbart:

Betrifft Position(en): Beispielhaftes Material/Erzeugnis: 

Angeboten ist das beispielhafte oder ein Material/Erzeugnis gleichwertiger Art.

Kriterien der Gleichwertigkeit: 

Angeboten: (.....)

**13.H2 + Zaunmwk., sonstige Außenarbeiten (ARTHOFER)**

Version: 2018

Verarbeitungsrichtlinien:

Die Verarbeitungsrichtlinien des Erzeugers werden eingehalten.

13.H2 00 + Folgende Angaben und Anforderungen an die Art und Weise der Leistungserbringung gelten als vereinbart und sind in die Einheitspreise einkalkuliert.

**Ergänzungen zur StLB HB-022+ABK-020****Ausschreibungstexte ZZZ**

Leistungsverzeichnis

gedruckt am 15.11.2023  
LB-HB-022+ABK-020 Preisangaben in EUR**13.H2 00A + Material/Erzeugnis n.W.AN zu 13H2**

Das Verwenden nachstehend angebotener Materialien/Erzeugnisse zu den angegebenen Positionen dieser ULG wird vereinbart:

Betrifft Position(en):

Material/Erzeugnis nach Wahl des Auftragnehmers (AN).

Angeboten: (. . . . .)

**13.H2 00B + Material/Erzeugnis Beispiel AG zu 13H2**

Das Verwenden nachstehend angebotener Materialien/Erzeugnisse zu den angegebenen Positionen dieser ULG wird vereinbart:

Betrifft Position(en):

Beispielhaftes Material/Erzeugnis:

Angeboten ist das beispielhafte oder ein Material/Erzeugnis gleichwertiger Art.

Kriterien der Gleichwertigkeit:

Angeboten: (. . . . .)

**13.H3 + Hang- und Lärmschutzwände (ARTHOFER)**

Version: 2018

Technische Vorbemerkungen:

Gründung: - Die Gründung der Böschungswand erfolgt auf einem Magerbetonstreifen. - Die Lastabtragung darf nur auf gewachsenem Boden und nicht über vorhandene Geländeaufschüttungen erfolgen. - Gegebenenfalls ist ein Bodenaustausch oder eine Auffüllung mit Magerbeton erforderlich. - Ein talseitiges Abgraben des Fundaments ist nicht zulässig, da bei der Berechnung der Angaben in unseren Statikblättern passiver Erddruck angesetzt wurde. - Bei starken Hangwässern muss eine Drainage vorgesehen werden. - Angaben zur maximalen Wandhöhe und zur richtigen Fundamentausbildung sind den VARIO- Statikblättern zu entnehmen.

Verlegen und Füllen der Steine

- Die erste Steinreihe muss in einer 2 - 3 cm starken Sand- oder Splittausgleichsschicht verlegt werden. - Die Kammern der Böschungssteine sowie die Zwischenräume sind lagenweise mit sickerfähigem, bepflanzbarem Material (Mutterboden-Humus-Sandgemisch) zu füllen und gut zu verdichten.

Hinterfüllen der Steine

- Auch das Material zur Hinterfüllung der Wandelemente muss lagenweise eingebracht und mit einem Rüttel- oder Handstampfer gut verdichtet werden. - Es dürfen nur nichtbindige, wasserdurchlässige und frostunempfindliche Materialien, z.B. Kies oder Wandschotter verwendet werden.

Verarbeitungsrichtlinien:

Die Verarbeitungsrichtlinien des Erzeugers werden eingehalten.

13.H3 00 + Folgende Angaben und Anforderungen an die Art und Weise der Leistungserbringung gelten als vereinbart und sind in die Einheitspreise einkalkuliert.

**13.H3 00A + Material/Erzeugnis n.W.AN zu 13H3**

Das Verwenden nachstehend angebotener Materialien/Erzeugnisse zu den angegebenen Positionen dieser ULG wird vereinbart:

Betrifft Position(en):

Material/Erzeugnis nach Wahl des Auftragnehmers (AN).

Angeboten: (. . . . .)



**Ergänzungen zur StLB HB-022+ABK-020****Ausschreibungstexte ZZZ**

Leistungsverzeichnis

gedruckt am 15.11.2023  
LB-HB-022+ABK-020 Preisangaben in EUR**13.H3 00B + Material/Erzeugnis Beispiel AG zu 13H3**

Das Verwenden nachstehend angebotener Materialien/Erzeugnisse zu den angegebenen Positionen dieser ULG wird vereinbart:

Betrifft Position(en): [REDACTED]

Beispielhaftes Material/Erzeugnis: [REDACTED]

Angeboten ist das beispielhafte oder ein Material/Erzeugnis gleichwertiger Art.

Kriterien der Gleichwertigkeit: [REDACTED]

Angeboten: (. . . . .)

**13.LA + Gartenplatten (LEIER)**

Version: 2022-09

**Im Folgenden ist das Liefern und Verlegen von Platten für Terrassen, Wege, Hauseingänge, Wintergärten, Schwimmbadumrandungen, Stufen und Mauerabdeckungen beschrieben.**

**Richtlinien des Herstellers:**

Die Verarbeitungsrichtlinien der Hersteller sind einzuhalten.

Die jeweiligen Verlegeanleitungen können unter [www.leier.at](http://www.leier.at) heruntergeladen werden.

**Verlegung:**

Als Basis für eine fachgemäße Verlegung gelten die aktuellen Ausgaben der LB-H, der Richtlinien und Vorschriften für den Straßenbau (insbesondere RVS 08.18.01 und RVS 03.08.63) sowie der ÖNORM B 2214 und die ergänzenden Richtlinien des Forum Qualitätspflaster (FQP) und dem Verband Österreichischer Beton- und Fertigteilwerke (VÖB).

Die Verlegung erfolgt gemäß den Angaben des AG (Verlegeplan).

**Güteüberwachung:**

Die angebotenen Produkte tragen das CE Zeichen und es erfolgt eine regelmäßige Überwachung.

**Aufzahlungen/Zubehör:**

Positionen für Aufzahlungen (Az), Zubehör und Anlagenteile beschreiben Ergänzungen zu vorangegangenen Positionen (Leistungen) und werden nur aus dem System oder der Auswahl von Produkten des Herstellers der Grundposition angeboten bzw. ausgeführt.

13.LA 00 + Folgende Angaben und Anforderungen an die Art und Weise der Leistungserbringung gelten als vereinbart und sind in die Einheitspreise einkalkuliert.

**13.LA 00A + Material/Erzeugnis n.W.AN zu 13LA**

Das Verwenden nachstehend angebotener Materialien/Erzeugnisse zu den angegebenen Positionen dieser ULG wird vereinbart:

Betrifft Position(en): [REDACTED]

Material/Erzeugnis nach Wahl des Auftragnehmers (AN).

Angeboten: (. . . . .)

**13.LA 00B + Material/Erzeugnis Beispiel AG zu 13LA**

Das Verwenden nachstehend angebotener Materialien/Erzeugnisse zu den angegebenen Positionen dieser ULG wird vereinbart:

Betrifft Position(en): [REDACTED]

Beispielhaftes Material/Erzeugnis: [REDACTED]

Angeboten ist das beispielhafte oder ein Material/Erzeugnis gleichwertiger Art.

Kriterien der Gleichwertigkeit: [REDACTED]

Angeboten: (. . . . .)

**Ergänzungen zur StLB HB-022+ABK-020****Ausschreibungstexte ZZZ**

Leistungsverzeichnis

gedruckt am 15.11.2023  
LB-HB-022+ABK-020 Preisangaben in EUR**13.LB + PflasterSteine (LEIER)**

Version: 2022-09

**Im Folgenden ist das Liefern und Verlegen von Pflastersteinen für Terrassen, Wege, Einfahrten, Plätze und Traufenpflaster beschrieben.****Richtlinien des Herstellers:**

Die Verarbeitungsrichtlinien der Hersteller sind einzuhalten.

Die jeweiligen Verlegeanleitungen können unter [www.leier.at](http://www.leier.at) heruntergeladen werden.**Verlegung:**

Als Basis für eine fachgemäße Verlegung gelten die aktuellen Ausgaben der LB-H, der Richtlinien und Vorschriften für den Straßenbau (insbesondere RVS 08.18.01 und RVS 03.08.63) sowie der ÖNORM B 2214 und die ergänzenden Richtlinien des Forum Qualitätspflaster (FQP) und dem Verband Österreichischer Beton- und Fertigteilwerke (VÖB).

Die Verlegung erfolgt gemäß den Angaben des AG (Verlegeplan).

**Güteüberwachung:**

Die angebotenen Produkte tragen das CE Zeichen und es erfolgt eine regelmäßige Überwachung.

**Aufzahlungen/Zubehör:**

Positionen für Aufzahlungen (Az), Zubehör und Anlagenteile beschreiben Ergänzungen zu vorangegangenen Positionen (Leistungen) und werden nur aus dem System oder der Auswahl von Produkten des Herstellers der Grundposition angeboten bzw. ausgeführt.

**13.LB 00 +** Folgende Angaben und Anforderungen an die Art und Weise der Leistungserbringung gelten als vereinbart und sind in die Einheitspreise einkalkuliert.**13.LB 00A + Material/Erzeugnis n.W.AN zu 13LB**

Das Verwenden nachstehend angebotener Materialien/Erzeugnisse zu den angegebenen Positionen dieser ULG wird vereinbart:

Betrifft Position(en): 

Material/Erzeugnis nach Wahl des Auftragnehmers (AN).

Angeboten: (.....)

**13.LB 00B + Material/Erzeugnis Beispiel AG zu 13LB**

Das Verwenden nachstehend angebotener Materialien/Erzeugnisse zu den angegebenen Positionen dieser ULG wird vereinbart:

Betrifft Position(en): Beispielhaftes Material/Erzeugnis: 

Angeboten ist das beispielhafte oder ein Material/Erzeugnis gleichwertiger Art.

Kriterien der Gleichwertigkeit: 

Angeboten: (.....)

**13.LC + MauerSteine u.Bodenplatten f.Gartengestaltung (LEIER)**

Version: 2022-09

**Im Folgenden ist das Liefern und Verlegen von Mauersteinen und Bodenplatten für die Gartengestaltung beschrieben.****Richtlinien des Herstellers:**

Die Verarbeitungsrichtlinien der Hersteller sind einzuhalten.

Die jeweiligen Verlegeanleitungen können unter [www.leier.at](http://www.leier.at) heruntergeladen werden.

**Ergänzungen zur StLB HB-022+ABK-020****Ausschreibungstexte ZZZ**

Leistungsverzeichnis

gedruckt am 15.11.2023  
LB-HB-022+ABK-020 Preisangaben in EUR**Verlegung:**

Als Basis für eine fachgemäße Verlegung gelten die aktuellen Ausgaben der LB-H, der Richtlinien und Vorschriften für den Mauerwerksbau sowie der ÖNORM B 2206 und die ergänzenden Richtlinien des Verbandes Österreichischer Ziegelwerke (VÖZ) und dem Verband Österreichischer Beton- und Fertigteilwerke (VÖB).

Die Verlegung erfolgt gemäß den Angaben des AG (Verlegeplan).

**Betongüte:**

Die Einheitspreise mit Füllbeton gelten ohne Unterschied, ob Transportbeton oder auf der Baustelle hergestellter Beton verwendet wird. Verwendet der Auftragnehmer aus Gründen der Fertigung oder leichterem Einbringen des Betons, einen höheren Zementanteil, einen anderen Kornaufbau oder eine höhere Festigkeitsklasse als gefordert, werden keine Mehrkosten verrechnet. Diese vorgenommene Änderung wird vom Auftraggeber schriftlich zur Kenntnis gebracht.

**Expositionsklassen:**

Betonfestigkeitsklassen über C 12/15 sind, wenn nicht anders angegeben, mit der Expositionsklasse XC1 und XF2 kalkuliert.

**Bewehrung:**

Eine etwa erforderliche konstruktive Bewehrung (z.B. Steckisen bei Arbeitsfugen) nach Wahl des Auftragnehmers ist im Einheitspreis der Mantelbetonsteinwand einkalkuliert.

**Güteüberwachung:**

Die angebotenen Produkte tragen das CE Zeichen und es erfolgt eine regelmäßige Überwachung.

**Aufzahlungen/Zubehör:**

Positionen für Aufzahlungen (Az), Zubehör und Anlagenteile beschreiben Ergänzungen zu vorangegangenen Positionen (Leistungen) und werden nur aus dem System oder der Auswahl von Produkten des Herstellers der Grundposition angeboten bzw. ausgeführt.

13.LC 00 + Folgende Angaben und Anforderungen an die Art und Weise der Leistungserbringung gelten als vereinbart und sind in die Einheitspreise einkalkuliert.

**13.LC 00A + Material/Erzeugnis n.W.AN zu 13LC**

Das Verwenden nachstehend angebotener Materialien/Erzeugnisse zu den angegebenen Positionen dieser ULG wird vereinbart:

Betrifft Position(en):  

Material/Erzeugnis nach Wahl des Auftragnehmers (AN).

Angeboten: ( )

**13.LC 00B + Material/Erzeugnis Beispiel AG zu 13LC**

Das Verwenden nachstehend angebotener Materialien/Erzeugnisse zu den angegebenen Positionen dieser ULG wird vereinbart:

Betrifft Position(en):  

Beispielhaftes Material/Erzeugnis:  

Angeboten ist das beispielhafte oder ein Material/Erzeugnis gleichwertiger Art.

Kriterien der Gleichwertigkeit:  

Angeboten: ( )

**13.LE + Grauprogramm Wasch-,Betonplatten (LEIER)**

Version: 2022-09

**Im Folgenden ist das Liefern und Verlegen von Platten, Pflastersteinen und Randbegrenzungen beschrieben.**

Standardfarbe: GRAU (Farben nach Wahl AG werden in Aufzahlungspositionen beschrieben)

**Ergänzungen zur StLB HB-022+ABK-020****Ausschreibungstexte ZZZ**

Leistungsverzeichnis

gedruckt am 15.11.2023  
LB-HB-022+ABK-020 Preisangaben in EUR**Richtlinien des Herstellers:**

Die Verarbeitungsrichtlinien der Hersteller sind einzuhalten.

Die jeweiligen Verlegeanleitungen können unter [www.leier.at](http://www.leier.at) heruntergeladen werden.

**Verlegung:**

Als Basis für eine fachgemäße Verlegung gelten die aktuellen Ausgaben der LB-H, der Richtlinien und Vorschriften für den Straßenbau (insbesondere RVS 08.18.01 und RVS 03.08.63) sowie der ÖNORM B 2214 und die ergänzenden Richtlinien des Forum Qualitätspflaster (FQP) und dem Verband Österreichischer Beton- und Fertigteilwerke (VÖB).

Die Verlegung erfolgt gemäß den Angaben des AG (Verlegeplan).

**Güteüberwachung:**

Die angebotenen Produkte tragen das CE Zeichen und es erfolgt eine regelmäßige Überwachung.

**Aufzahlungen/Zubehör:**

Positionen für Aufzahlungen (Az), Zubehör und Anlagenteile beschreiben Ergänzungen zu vorangegangenen Positionen (Leistungen) und werden nur aus dem System oder der Auswahl von Produkten des Herstellers der Grundposition angeboten bzw. ausgeführt.

13.LE 00 + Folgende Angaben und Anforderungen an die Art und Weise der Leistungserbringung gelten als vereinbart und sind in die Einheitspreise einkalkuliert.

**13.LE 00A + Material/Erzeugnis n.W.AN zu 13LE**

Das Verwenden nachstehend angebotener Materialien/Erzeugnisse zu den angegebenen Positionen dieser ULG wird vereinbart:

Betrifft Position(en):

Material/Erzeugnis nach Wahl des Auftragnehmers (AN).

Angeboten: (.....)

**13.LE 00B + Material/Erzeugnis Beispiel AG zu 13LE**

Das Verwenden nachstehend angebotener Materialien/Erzeugnisse zu den angegebenen Positionen dieser ULG wird vereinbart:

Betrifft Position(en):

Beispielhaftes Material/Erzeugnis:

Angeboten ist das beispielhafte oder ein Material/Erzeugnis gleichwertiger Art.

Kriterien der Gleichwertigkeit:

Angeboten: (.....)

**13.LF + Sonderlösungen (LEIER)**

Version: 2022-09

**Im Folgenden ist das Liefern und Verlegen von Platten, Pflastersteinen in Sonderformen beschrieben.**

**Richtlinien des Herstellers:**

Die Verarbeitungsrichtlinien der Hersteller sind einzuhalten.

Die jeweiligen Verlegeanleitungen können unter [www.leier.at](http://www.leier.at) heruntergeladen werden.

**Verlegung:**

Als Basis für eine fachgemäße Verlegung gelten die aktuellen Ausgaben der LB-H, der Richtlinien und Vorschriften für den Straßenbau (insbesondere RVS 08.18.01 und RVS 03.08.63) sowie der ÖNORM B 2214 und die ergänzenden Richtlinien des Forum Qualitätspflaster (FQP) und dem Verband Österreichischer Beton- und Fertigteilwerke (VÖB).

**Ergänzungen zur StLB HB-022+ABK-020****Ausschreibungstexte ZZZ**

Leistungsverzeichnis

gedruckt am 15.11.2023  
LB-HB-022+ABK-020 Preisangaben in EUR

Die Verlegung erfolgt gemäß den Angaben des AG (Verlegeplan).

**Güteüberwachung:**

Die angebotenen Produkte tragen das CE Zeichen und es erfolgt eine regelmäßige Überwachung.

**Aufzahlungen/Zubehör:**

Positionen für Aufzahlungen (Az), Zubehör und Anlagenteile beschreiben Ergänzungen zu vorangegangenen Positionen (Leistungen) und werden nur aus dem System oder der Auswahl von Produkten des Herstellers der Grundposition angeboten bzw. ausgeführt.

13.LF 00 + Folgende Angaben und Anforderungen an die Art und Weise der Leistungserbringung gelten als vereinbart und sind in die Einheitspreise einkalkuliert.

**13.LF 00A + Material/Erzeugnis n.W.AN zu 13LF**

Das Verwenden nachstehend angebotener Materialien/Erzeugnisse zu den angegebenen Positionen dieser ULG wird vereinbart:

Betrifft Position(en):

Material/Erzeugnis nach Wahl des Auftragnehmers (AN).

Angeboten: (. . . . .)

**13.LF 00B + Material/Erzeugnis Beispiel AG zu 13LF**

Das Verwenden nachstehend angebotener Materialien/Erzeugnisse zu den angegebenen Positionen dieser ULG wird vereinbart:

Betrifft Position(en):

Beispielhaftes Material/Erzeugnis:

Angeboten ist das beispielhafte oder ein Material/Erzeugnis gleichwertiger Art.

Kriterien der Gleichwertigkeit:

Angeboten: (. . . . .)

**Ergänzungen zur StLB HB-022+ABK-020****Ausschreibungstexte ZZZ**

Leistungsverzeichnis

gedruckt am 15.11.2023  
LB-HB-022+ABK-020 Preisangaben in EUR**14 Besondere Instandsetzungsarbeiten**

Version 022 (2021-12)

Soweit in Vorbemerkungen oder Positionstexten nicht anders angegeben, gelten für alle Leistungen dieser Gruppe folgende Regelungen:

**1. Abbrechen, Abschlagen:**

Die Ausdrücke Abbrechen oder Abschlagen bedeuten, dass der Auftraggeber mit einer Wiederverwendung des Materials nicht rechnet.

**2. Auslösen, Demontieren:**

Die Ausdrücke Auslösen oder Demontieren bedeuten ein sorgfältiges Auslösen oder Demontieren zwecks Wiederverwendung.

**3. Einkalkulierte Leistungen:**

Folgende Leistungen sind (ergänzend zu den Nebenleistungen gemäß ÖNORM) in die Einheitspreise einkalkuliert:

**3.1 Entsorgen:**

Im Folgenden ist unter dem Begriff Entsorgen das Laden, Abtransportieren sowie das Verwerten, Deponieren oder Entsorgen der Baurestmassen zu verstehen.

**3.1.1 Verwerten oder Deponieren:**

Abbruchmaterial geht mit dem ersten Laden in das Eigentum des Auftragnehmers über.

Baurestmassen werden grundsätzlich verwertet. Wenn dies aus wirtschaftlichen oder technischen Gründen nicht möglich ist, werden Baurestmassen ordnungsgemäß deponiert.

**3.2 Zwischenlagern:**

Unter Zwischenlagern ist das Lagern innerhalb des Baustellenbereiches zu verstehen. Es enthält somit auch den Transport zum Zwischenlager und das sachgemäße Lagern.

Zwischenlager sind vorzuhalten und vor der Übernahme zu räumen.

Der Platz für die Zwischenlagerung wird, wenn nicht bereits in der Ausschreibung bestimmt, im Einvernehmen mit dem Auftraggeber festgelegt.

**3.3 Transport:**

Das Transportieren erfolgt unter Berücksichtigung von etwaigen erforderlichen Genehmigungen und Vorschriften.

**3.4 Einkalkulierte Leistungen:**

Folgende Leistungen sind (ergänzend zu den Nebenleistungen gemäß ÖNORM) in die Einheitspreise einkalkuliert:

- Gerüste bis 3,2 m Höhe
- das Kennzeichnen und sorgfältige Lagern von demontierten Bauteilen
- ein etwaiges Zwischenlagern
- behördliche Vorschriften betreffend Schallschutz, Staubschutz (werden vom Auftragnehmer vor der Angebotslegung erkundet)
- die Wiederinstandsetzung der vom Auftraggeber für die Zwischenlagerung von Abbruchmaterial beigestellten Flächen nach Beendigung der Bauarbeiten
- sämtliche Gebühren und Abgaben
- Organisation (Förderart und Förderweg)
- das Trennen und Ausscheiden von Massen, die nicht, beschränkt, oder zur weiteren Verwertung verwendbar sind
- das Entsorgen von anfallenden Baurestmassen (z.B. Abtragmaterial, Strahlgut, beim Reinigen, Auslösen und Versetzen)

**4. Ausmaß- und Abrechnungsregeln:**

Abbrechen, Abschlagen, Stemmen wird immer in festem, nicht aufgelockertem Zustand (Ausmaß der Bauteile vor deren Abbruch) abgerechnet.

**14.00****Wählbare Vorbemerkungen**

**Ergänzungen zur StLB HB-022+ABK-020****Ausschreibungstexte ZZZ**

Leistungsverzeichnis

gedruckt am 15.11.2023

LB-HB-022+ABK-020

Preisangaben in EUR

14.00 00 Folgende Angaben und Anforderungen an die Art und Weise der Leistungserbringung gelten als vereinbart und sind in die Einheitspreise einkalkuliert:

**14.00 00B + Material/Erzeugnis Beispiel AG zu 1400**

Das Verwenden nachstehend angebotener Materialien/Erzeugnisse zu den angegebenen Positionen dieser ULG wird vereinbart:

Betrifft Position(en):

Beispielhaftes Material/Erzeugnis:

Angeboten ist das beispielhafte oder ein Material/Erzeugnis gleichwertiger Art.

Kriterien der Gleichwertigkeit:

Angeboten: (.....)

**14.01 Instandsetzung Versetzarbeiten****Ausmaß- und Abrechnungsregeln:**

Alle angegebenen Mauerdicken und lichten Öffnungen gelten als Rohbaumaße.

14.01 00 + Folgende Angaben und Anforderungen an die Art und Weise der Leistungserbringung gelten als vereinbart und sind in die Einheitspreise einkalkuliert.

**14.01 00A + Material/Erzeugnis n.W.AN zu 1401**

Das Verwenden nachstehend angebotener Materialien/Erzeugnisse zu den angegebenen Positionen dieser ULG wird vereinbart:

Betrifft Position(en):

Material/Erzeugnis nach Wahl des Auftragnehmers (AN).

Angeboten: (.....)

**14.01 00B + Material/Erzeugnis Beispiel AG zu 1401**

Das Verwenden nachstehend angebotener Materialien/Erzeugnisse zu den angegebenen Positionen dieser ULG wird vereinbart:

Betrifft Position(en):

Beispielhaftes Material/Erzeugnis:

Angeboten ist das beispielhafte oder ein Material/Erzeugnis gleichwertiger Art.

Kriterien der Gleichwertigkeit:

Angeboten: (.....)

**14.03 Unterfangungen und Auswechslungen**

14.03 00 + Folgende Angaben und Anforderungen an die Art und Weise der Leistungserbringung gelten als vereinbart und sind in die Einheitspreise einkalkuliert.

**14.03 00A + Material/Erzeugnis n.W.AN zu 1403**

Das Verwenden nachstehend angebotener Materialien/Erzeugnisse zu den angegebenen Positionen dieser ULG wird vereinbart:

Betrifft Position(en):

Material/Erzeugnis nach Wahl des Auftragnehmers (AN).

Angeboten: (.....)

**14.03 00B + Material/Erzeugnis Beispiel AG zu 1403**

Das Verwenden nachstehend angebotener Materialien/Erzeugnisse zu den angegebenen Positionen dieser ULG wird vereinbart:

Betrifft Position(en):

**Ergänzungen zur StLB HB-022+ABK-020****Ausschreibungstexte ZZZ**

Leistungsverzeichnis

gedruckt am 15.11.2023

LB-HB-022+ABK-020

Preisangaben in EUR

Beispielhaftes Material/Erzeugnis: \_\_\_\_\_

Angeboten ist das beispielhafte oder ein Material/Erzeugnis gleichwertiger Art.

Kriterien der Gleichwertigkeit: \_\_\_\_\_

Angeboten: (.....)

**14.12 Sanierung von Dippelbaum-u.Tramdecken**

14.12 00 Folgende Angaben und Anforderungen an die Art und Weise der Leistungserbringung gelten als vereinbart und sind in die Einheitspreise einkalkuliert:

**14.12 00C + Material/Erzeugnis n.W.AN zu 1412**

Das Verwenden nachstehend angebotener Materialien/Erzeugnisse zu den angegebenen Positionen dieser ULG wird vereinbart:

Betrifft Position(en): \_\_\_\_\_

Material/Erzeugnis nach Wahl des Auftragnehmers (AN).

Angeboten: (.....)

**14.12 00D + Material/Erzeugnis Beispiel AG zu 1412**

Das Verwenden nachstehend angebotener Materialien/Erzeugnisse zu den angegebenen Positionen dieser ULG wird vereinbart:

Betrifft Position(en): \_\_\_\_\_

Beispielhaftes Material/Erzeugnis: \_\_\_\_\_

Angeboten ist das beispielhafte oder ein Material/Erzeugnis gleichwertiger Art.

Kriterien der Gleichwertigkeit: \_\_\_\_\_

Angeboten: (.....)

**14.13 Arbeiten an Gebäuden unter Denkmalschutz****Einkalkulierte Leistungen:**

Folgende Leistungen sind (ergänzend zu den Nebenleistungen gemäß ÖNORM) in die Einheitspreise einkalkuliert:

- das Abladen, Zwischenlagern und Hochfördern der Fertigteile
- alle Sicherungsarbeiten

14.13 00 + Folgende Angaben und Anforderungen an die Art und Weise der Leistungserbringung gelten als vereinbart und sind in die Einheitspreise einkalkuliert.

**14.13 00A + Material/Erzeugnis n.W.AN zu 1413**

Das Verwenden nachstehend angebotener Materialien/Erzeugnisse zu den angegebenen Positionen dieser ULG wird vereinbart:

Betrifft Position(en): \_\_\_\_\_

Material/Erzeugnis nach Wahl des Auftragnehmers (AN).

Angeboten: (.....)

**14.13 00B + Material/Erzeugnis Beispiel AG zu 1413**

Das Verwenden nachstehend angebotener Materialien/Erzeugnisse zu den angegebenen Positionen dieser ULG wird vereinbart:

Betrifft Position(en): \_\_\_\_\_

Beispielhaftes Material/Erzeugnis: \_\_\_\_\_

Angeboten ist das beispielhafte oder ein Material/Erzeugnis gleichwertiger Art.

Kriterien der Gleichwertigkeit: \_\_\_\_\_

Angeboten: (.....)



**Ergänzungen zur StLB HB-022+ABK-020****Ausschreibungstexte ZZZ**

Leistungsverzeichnis

gedruckt am 15.11.2023  
LB-HB-022+ABK-020 Preisangaben in EUR**14.22 Instandsetzen von gemauerten Fängen****1. Wanddicken:**

Angegebene Wanddicken gelten ohne Verputz.

**2. Einkalkulierte Leistungen:**

Folgende Leistungen sind (ergänzend zu den Nebenleistungen gemäß ÖNORM) in die Einheitspreise einkalkuliert:

Die Dachdeckung wird gegen Beschädigung geschützt. Rinnenläufe und untere Fangabschnitte werden vor Verstopfung durch herabfallenden Schutt gesichert.

Das Entsorgen der Baurestmassen ist in die Einheitspreise einkalkuliert.

**3. Ausmaß- und Abrechnungsregeln:**

Sämtliche Angaben des Durchmessers beziehen sich auf die lichte Weite.

14.22 00 + Folgende Angaben und Anforderungen an die Art und Weise der Leistungserbringung gelten als vereinbart und sind in die Einheitspreise einkalkuliert.

**14.22 00A + Material/Erzeugnis n.W.AN zu 1422**

Das Verwenden nachstehend angebotener Materialien/Erzeugnisse zu den angegebenen Positionen dieser ULG wird vereinbart:

Betrifft Position(en): \_\_\_\_\_

Material/Erzeugnis nach Wahl des Auftragnehmers (AN).

Angeboten: (.....)

**14.22 00B + Material/Erzeugnis Beispiel AG zu 1422**

Das Verwenden nachstehend angebotener Materialien/Erzeugnisse zu den angegebenen Positionen dieser ULG wird vereinbart:

Betrifft Position(en): \_\_\_\_\_

Beispielhaftes Material/Erzeugnis: \_\_\_\_\_

Angeboten ist das beispielhafte oder ein Material/Erzeugnis gleichwertiger Art.

Kriterien der Gleichwertigkeit: \_\_\_\_\_

Angeboten: (.....)

**14.23 Instandsetzen von Fängen m.Innenabdichtung****Einkalkulierte Leistungen:**

Folgende Leistungen sind (ergänzend zu den Nebenleistungen gemäß ÖNORM) in die Einheitspreise einkalkuliert:

- ein etwaiges Zwischenlagern
- behördliche Vorschriften betreffend Schallschutz, Staubschutz (werden vom Auftragnehmer vor der Angebotslegung erkundet)
- die Wiederinstandsetzung der vom Auftraggeber für die Zwischenlagerung von Abbruchmaterial beigestellten Flächen nach Beendigung der Bauarbeiten
- sämtliche Gebühren und Abgaben
- Organisation (Förderart und Förderweg)
- das Trennen und Ausscheiden von Massen, die nicht, beschränkt, oder zur weiteren Verwertung verwendbar sind
- das Entsorgen von anfallenden Baurestmassen (z.B. Abtragmaterial beim Reinigen, Auslösen und Versetzen)

14.23 00 + Folgende Angaben und Anforderungen an die Art und Weise der Leistungserbringung gelten als vereinbart und sind in die Einheitspreise einkalkuliert.

**Ergänzungen zur StLB HB-022+ABK-020****Ausschreibungstexte ZZZ**

Leistungsverzeichnis

gedruckt am 15.11.2023  
LB-HB-022+ABK-020 Preisangaben in EUR**14.23 00A + Material/Erzeugnis n.W.AN zu 1423**

Das Verwenden nachstehend angebotener Materialien/Erzeugnisse zu den angegebenen Positionen dieser ULG wird vereinbart:

Betrifft Position(en):

Material/Erzeugnis nach Wahl des Auftragnehmers (AN).

Angeboten: (.....)

**14.23 00B + Material/Erzeugnis Beispiel AG zu 1423**

Das Verwenden nachstehend angebotener Materialien/Erzeugnisse zu den angegebenen Positionen dieser ULG wird vereinbart:

Betrifft Position(en):

Beispielhaftes Material/Erzeugnis:

Angeboten ist das beispielhafte oder ein Material/Erzeugnis gleichwertiger Art.

Kriterien der Gleichwertigkeit:

Angeboten: (.....)

**14.51 Nachtr.waagrechte Mwk.Abdichtung mechanisch****1. Beilagen:**

Vor Beginn der Arbeiten übergibt der Auftragnehmer dem Auftraggeber detaillierte Beschreibungen des angebotenen Systems, Prüfberichte und Referenzlisten.

**2. Setzungsschäden:**

Der Auftragnehmer haftet für alle Setzungsschäden mit Rissen über 0,5 mm Breite, die durch seine Arbeit am Gebäude entstanden sind.

**3. Einkalkulierte Leistungen:**

Folgende Leistungen sind (ergänzend zu den Nebenleistungen gemäß ÖNORM) in die Einheitspreise einkalkuliert:

**3.1 Leitungen:**

Das Auffinden und Auslösen von im Mauerwerk vorhandenen Leitungen, die die Abdichtungsebene queren und alle Erschwernisse für das Anarbeiten an im Mauerwerk verbleibenden Leitungen sind in die Einheitspreise einkalkuliert.

3.2 Folgende Leistungen sind beim mechanischen Verfahren (ergänzend zu den Nebenleistungen gemäß ÖNORM) in die Einheitspreise einkalkuliert:

- das Festlegen der Abdichtungsebene nach den örtlichen Gegebenheiten
- die Ermittlung der Abdichtungsfläche
- das Reinigen der Trennfuge (z.B. mit Metalllatten und Druckluft)
- das Herstellen von Anschlussmöglichkeiten von Flächen- und lotrechten Abdichtungen
- das Reinigen der Abdichtungsbahnen im Bereich von Anschlussstellen von Flächen- und lotrechten Abdichtungen
- ein etwaiger Mörtelglattstrich über die gesamte Mauerdicke für ein sattes Aufliegen der Abdichtungsmaterialien
- eine Dokumentation

**4. Ausmaß- und Abrechnungsregeln:**

Abgerechnet wird die tatsächliche Abdichtungsfläche nach den Rohbauabmessungen (Mauerwerksdicke x Länge).

**14.51 00**

Folgende Angaben und Anforderungen an die Art und Weise der Leistungserbringung gelten als vereinbart und sind in die Einheitspreise einkalkuliert:

**Ergänzungen zur StLB HB-022+ABK-020****Ausschreibungstexte ZZZ**

Leistungsverzeichnis

gedruckt am 15.11.2023  
LB-HB-022+ABK-020 Preisangaben in EUR**14.51 00A + Material/Erzeugnis n.W.AN zu 1451**

Das Verwenden nachstehend angebotener Materialien/Erzeugnisse zu den angegebenen Positionen dieser ULG wird vereinbart:

Betrifft Position(en):

Material/Erzeugnis nach Wahl des Auftragnehmers (AN).

Angeboten: (.....)

**14.51 00B + Material/Erzeugnis Beispiel AG zu 1451**

Das Verwenden nachstehend angebotener Materialien/Erzeugnisse zu den angegebenen Positionen dieser ULG wird vereinbart:

Betrifft Position(en):

Beispielhaftes Material/Erzeugnis:

Angeboten ist das beispielhafte oder ein Material/Erzeugnis gleichwertiger Art.

Kriterien der Gleichwertigkeit:

Angeboten: (.....)

**14.80 Betoninstandsetzung****1. Richtlinien:**

Es gelten die vom Österreichischem Betonverein (1040 Wien, Karls gasse 5) herausgegebene Richtlinie zur Erhaltung und Instandsetzung von Bauten aus Beton und Stahlbeton, Anwendung und Prüfverfahren, und die Verarbeitungsrichtlinien des Systemerzeugers. Bei Widersprüchen zueinander oder zu den ÖNORMEN, wird der Auftraggeber verständigt.

**2. Produktsysteme:**

Es werden nur aufeinander abgestimmte Produkte eines geprüften Sanierungssystems verwendet.

Prüfberichte einer Prüf-, Überwachungs- und Zertifizierungsstelle werden auf Anforderung dem Auftraggeber vorgelegt.

Die Verarbeitungsrichtlinien des Systemerzeugers werden eingehalten. Diese werden spätestens vor Beginn der Arbeiten dem Auftraggeber übergeben.

**3. Festlegung der Schadstellen:**

Vor Beginn der Sanierungsarbeiten werden die Schadstellen gemeinsam mit dem Auftraggeber festgestellt und der Umfang der Arbeiten festgelegt und protokolliert. Etwaige Mehr- oder Mindermengen gegenüber den ausgeschriebenen Mengen bewirken keine Einheitspreisänderung.

**4. Normale Betonoberflächen:**

Normal ist jede Betonoberfläche ohne mechanische oder chemische Nachbehandlung. Waschbeton gilt nicht als normale Betonoberfläche.

**5. Einkalkulierte Leistungen:**

Folgende Leistungen sind beim mechanischen Verfahren (ergänzend zu den Nebenleistungen gemäß ÖNORM) in die Einheitspreise einkalkuliert:

- das Verwenden eines Verdunstungsschuttmittels
- Prüfungen, die im Zuge der Leistungserbringung notwendig sind, um eine ordentliche Durchführung zu gewährleisten
- etwaige Schalungen
- Musterflächen (auf Anordnung des Auftraggebers wird an geeigneten Stellen mit dem für die Instandsetzung ausgewählten Sanierungssystem je Sanierungsart eine bis 0,5 m<sup>2</sup> große Musterfläche im Beisein des Auftraggebers angelegt)

**6. Ausmaß- und Abrechnungsregeln:**

Spätestens nach der Rostschutz-Beschichtung der Stahlbewehrung wird gemeinsam mit dem Auftraggeber die Ausmaßfeststellung durchgeführt.

**Ergänzungen zur StLB HB-022+ABK-020****Ausschreibungstexte ZZZ**

Leistungsverzeichnis

gedruckt am 15.11.2023

LB-HB-022+ABK-020

Preisangaben in EUR

Im Zuge der Ausmaßfeststellung werden die Schadstellen einschließlich der freigelegten Bewehrung in ihrer Lage maßlich dokumentiert.

Als Ausmaß der Bewehrung werden die Längen der sichtbar freigelegten Bewehrungsstähe ohne Unterschied des Durchmessers verrechnet. Kreuzungspunkte werden durchgemessen.

Die aufgestemmtten einzelnen Schadstellen werden in der Fläche nach tatsächlichem Ausmaß abgerechnet.

14.80 00 + Folgende Angaben und Anforderungen an die Art und Weise der Leistungserbringung gelten als vereinbart und sind in die Einheitspreise einkalkuliert.

**14.80 00A + Material/Erzeugnis n.W.AN zu 1480**

Das Verwenden nachstehend angebotener Materialien/Erzeugnisse zu den angegebenen Positionen dieser ULG wird vereinbart:

Betrifft Position(en):

Material/Erzeugnis nach Wahl des Auftragnehmers (AN).

Angeboten: (.....)

**14.80 00B + Material/Erzeugnis Beispiel AG zu 1480**

Das Verwenden nachstehend angebotener Materialien/Erzeugnisse zu den angegebenen Positionen dieser ULG wird vereinbart:

Betrifft Position(en):

Beispielhaftes Material/Erzeugnis:

Angeboten ist das beispielhafte oder ein Material/Erzeugnis gleichwertiger Art.

Kriterien der Gleichwertigkeit:

Angeboten: (.....)

**14.94 Bestandsprüfungen Beton**

14.94 00 + Folgende Angaben und Anforderungen an die Art und Weise der Leistungserbringung gelten als vereinbart und sind in die Einheitspreise einkalkuliert.

**14.94 00A + Material/Erzeugnis n.W.AN zu 1494**

Das Verwenden nachstehend angebotener Materialien/Erzeugnisse zu den angegebenen Positionen dieser ULG wird vereinbart:

Betrifft Position(en):

Material/Erzeugnis nach Wahl des Auftragnehmers (AN).

Angeboten: (.....)

**14.94 00B + Material/Erzeugnis Beispiel AG zu 1494**

Das Verwenden nachstehend angebotener Materialien/Erzeugnisse zu den angegebenen Positionen dieser ULG wird vereinbart:

Betrifft Position(en):

Beispielhaftes Material/Erzeugnis:

Angeboten ist das beispielhafte oder ein Material/Erzeugnis gleichwertiger Art.

Kriterien der Gleichwertigkeit:

Angeboten: (.....)

**14.S0 + Instandsetzungs- und Sanierungsarbeiten (Sto)**

Version: 2020-09

Im Folgenden ist das Liefern und Verarbeiten beschrieben. Die Verarbeitungsrichtlinien des Herstellers sind einzuhalten.

**Herstellervorschriften/Verarbeitungsrichtlinien:**

**Ergänzungen zur StLB HB-022+ABK-020****Ausschreibungstexte ZZZ**

Leistungsverzeichnis

gedruckt am 15.11.2023  
LB-HB-022+ABK-020 Preisangaben in EUR**Entsorgen:**

Im Folgenden ist unter dem Begriff Entsorgen das Laden, Abtransportieren, Verwerten, Deponieren oder Entsorgen der Baurestmassen zu verstehen.

Bei unerwartetem Antreffen von gefährlichem Abfall wird der Auftraggeber verständigt und eine gesonderte Regelung vereinbart.

**Folgende Leistungen sind in die Einheitspreise einkalkuliert:**

- ein etwaiges Zwischenlagern
- behördliche Vorschriften betreffend Schallschutz, Staubschutz (werden vom Auftragnehmer vor der Angebotslegung erkundet)
- die Wiederinstandsetzung der vom Auftraggeber für die Zwischenlagerung von Abbruchmaterial beigestellten Flächen nach Beendigung der Bauarbeiten
- sämtliche Gebühren und Abgaben
- Organisation (Förderart und Förderweg)
- das Trennen und Ausscheiden von Massen, die nicht, beschränkt, oder zur weiteren Verwertung verwendbar sind
- das Entsorgen von anfallenden Baurestmassen (z.B. Abtragmaterial, Strahlgut, beim Reinigen, Auslösen und Versetzen)

**Aufzahlungen:**

Aufzahlungspositionen (Az) beschreiben Ergänzungen/Erweiterungen/Varianten zu vorangegangenen Positionen (Leistungen) bzw. der angeführten Positionsnr. und werden nur aus dem System oder der Auswahl von Produkten des Herstellers der Grundposition angeboten bzw. ausgeführt.

14.S0 00 + Folgende Angaben und Anforderungen an die Art und Weise der Leistungserbringung gelten als vereinbart und sind in die Einheitspreise einkalkuliert.

**14.S0 00A + Material/Erzeugnis n.W.AN zu 14S0**

Das Verwenden nachstehend angebotener Materialien/Erzeugnisse zu den angegebenen Positionen dieser ULG wird vereinbart:

Betrifft Position(en):

Material/Erzeugnis nach Wahl des Auftragnehmers (AN).

Angeboten: (. . . . .)

**14.S0 00B + Material/Erzeugnis Beispiel AG zu 14S0**

Das Verwenden nachstehend angebotener Materialien/Erzeugnisse zu den angegebenen Positionen dieser ULG wird vereinbart:

Betrifft Position(en):

Beispielhaftes Material/Erzeugnis:

Angeboten ist das beispielhafte oder ein Material/Erzeugnis gleichwertiger Art.

Kriterien der Gleichwertigkeit:

Angeboten: (. . . . .)

**14.S1 + Instandsetzungsarbeiten (Sto)**

Version: 2021-09

Im Folgenden ist das Liefern und Verarbeiten beschrieben. Die Verarbeitungsrichtlinien des Herstellers sind einzuhalten.

**Herstellervorschriften/Verarbeitungsrichtlinien:****Entsorgen:**

Im Folgenden ist unter dem Begriff Entsorgen das Laden, Abtransportieren, Verwerten, Deponieren oder Entsorgen der Baurestmassen zu verstehen.

**Ergänzungen zur StLB HB-022+ABK-020****Ausschreibungstexte ZZZ**

Leistungsverzeichnis

gedruckt am 15.11.2023

LB-HB-022+ABK-020

Preisangaben in EUR

Bei unerwartetem Antreffen von gefährlichem Abfall wird der Auftraggeber verständigt und eine gesonderte Regelung vereinbart.

**Folgende Leistungen sind in die Einheitspreise einkalkuliert:**

- ein etwaiges Zwischenlagern
- behördliche Vorschriften betreffend Schallschutz, Staubschutz (werden vom Auftragnehmer vor der Angebotslegung erkundet)
- die Wiederinstandsetzung der vom Auftraggeber für die Zwischenlagerung von Abbruchmaterial beigestellten Flächen nach Beendigung der Bauarbeiten
- sämtliche Gebühren und Abgaben
- Organisation (Förderart und Förderweg)
- das Trennen und Ausscheiden von Massen, die nicht, beschränkt, oder zur weiteren Verwertung verwendbar sind
- das Entsorgen von anfallenden Baurestmassen (z.B. Abtragmaterial, Strahlgut, beim Reinigen, Auslösen und Versetzen)

**Aufzahlungen:**

Aufzahlungspositionen (Az) beschreiben Ergänzungen/Erweiterungen/Varianten zu vorangegangenen Positionen (Leistungen) bzw. der angeführten Positionsnr. und werden nur aus dem System oder der Auswahl von Produkten des Herstellers der Grundposition angeboten bzw. ausgeführt.

14.S1 00 + Folgende Angaben und Anforderungen an die Art und Weise der Leistungserbringung gelten als vereinbart und sind in die Einheitspreise einkalkuliert.

**14.S1 00A + Material/Erzeugnis n.W.AN zu 14S1**

Das Verwenden nachstehend angebotener Materialien/Erzeugnisse zu den angegebenen Positionen dieser ULG wird vereinbart:

Betrifft Position(en):

Material/Erzeugnis nach Wahl des Auftragnehmers (AN).

Angeboten: (. . . . .)

**14.S1 00B + Material/Erzeugnis Beispiel AG zu 14S1**

Das Verwenden nachstehend angebotener Materialien/Erzeugnisse zu den angegebenen Positionen dieser ULG wird vereinbart:

Betrifft Position(en):

Beispielhaftes Material/Erzeugnis:

Angeboten ist das beispielhafte oder ein Material/Erzeugnis gleichwertiger Art.

Kriterien der Gleichwertigkeit:

Angeboten: (. . . . .)

**Ergänzungen zur StLB HB-022+ABK-020****Ausschreibungstexte ZZZ**

Leistungsverzeichnis

gedruckt am 15.11.2023  
LB-HB-022+ABK-020 Preisangaben in EUR**15 Schlitzte, Durchbrüche, Sägen u.Bohren**

Version 022 (2021-12)

Soweit in Vorbemerkungen oder Positionstexten nicht anders angegeben, gelten für alle Leistungen dieser Gruppe folgende Regelungen:

**1. Ver- und Entsorgungsleitungen:**

Der Auftraggeber sorgt vor Beginn der Arbeiten, nach Rücksprache mit dem Auftragnehmer, für eine Stilllegung oder Abschaltung etwaiger Ver- und Entsorgungsleitungen.

**2. Statik:**

Statische Fragen (z.B. bei vorliegenden Bewehrungen) werden vor Beginn der Arbeiten mit dem Auftraggeber geklärt.

**3. Einkalkulierte Leistungen:**

3.1 Folgende Leistungen sind (ergänzend zu den Nebenleistungen gemäß ÖNORM) in die Einheitspreise einkalkuliert:

- behördliche Vorschriften betreffend Schallschutz, Staubschutz (werden vom Auftragnehmer vor der Angebotslegung erkundet)
- das Entsorgen von Baurestmassen

3.2 Entsorgen:

Im Folgenden ist unter dem Begriff Entsorgen das Laden, Abtransportieren sowie das Verwerten, Deponieren oder Entsorgen der Baurestmassen zu verstehen.

**4. Ausmaß- und Abrechnungsregeln:**

Alle angegebenen Mauerdicken und lichten Öffnungen gelten als Rohbaumaße.

**15.00 Wählbare Vorbemerkungen**

15.00 00 Folgende Angaben und Anforderungen an die Art und Weise der Leistungserbringung gelten als vereinbart und sind in die Einheitspreise einkalkuliert:

**15.00 00A + Material/Erzeugnis n.W.AN zu 1500**

Das Verwenden nachstehend angebotener Materialien/Erzeugnisse zu den angegebenen Positionen dieser ULG wird vereinbart:

Betrifft Position(en): 

Material/Erzeugnis nach Wahl des Auftragnehmers (AN).

Angeboten: (. . . . .)

**15.00 00B + Material/Erzeugnis Beispiel AG zu 1500**

Das Verwenden nachstehend angebotener Materialien/Erzeugnisse zu den angegebenen Positionen dieser ULG wird vereinbart:

Betrifft Position(en): Beispielhaftes Material/Erzeugnis: 

Angeboten ist das beispielhafte oder ein Material/Erzeugnis gleichwertiger Art.

Kriterien der Gleichwertigkeit: 

Angeboten: (. . . . .)

**15.01 Schlitzte herstellen****1. Herstellen von Schlitzten:**

Im Folgenden ist das Herstellen von Schlitzten (z.B. durch Stemmen, Fräsen), ohne Unterschied ob in verputzten oder unverputzten Wänden, beschrieben.

**2. Einkalkulierte Leistungen:**

**Ergänzungen zur StLB HB-022+ABK-020****Ausschreibungstexte ZZZ**

Leistungsverzeichnis

gedruckt am 15.11.2023

LB-HB-022+ABK-020

Preisangaben in EUR

Folgende Leistungen sind (ergänzend zu den Nebenleistungen gemäß ÖNORM) in die Einheitspreise einkalkuliert:

- lotrechte Schlitzte im Mauerwerk aus Mauerziegeln, wenn diese Schlitzte vor dem Herstellen des Mauerwerkes angegeben sind und im Verband hergestellt werden

15.01 00 + Folgende Angaben und Anforderungen an die Art und Weise der Leistungserbringung gelten als vereinbart und sind in die Einheitspreise einkalkuliert.

**15.01 00A + Material/Erzeugnis n.W.AN zu 1501**

Das Verwenden nachstehend angebotener Materialien/Erzeugnisse zu den angegebenen Positionen dieser ULG wird vereinbart:

Betrifft Position(en):

Material/Erzeugnis nach Wahl des Auftragnehmers (AN).

Angebote: (.....)

**15.01 00B + Material/Erzeugnis Beispiel AG zu 1501**

Das Verwenden nachstehend angebotener Materialien/Erzeugnisse zu den angegebenen Positionen dieser ULG wird vereinbart:

Betrifft Position(en):

Beispielhaftes Material/Erzeugnis:

Angebote ist das beispielhafte oder ein Material/Erzeugnis gleichwertiger Art.

Kriterien der Gleichwertigkeit:

Angebote: (.....)

**15.03 Durchbrüche herstellen**

Im Folgenden ist das Herstellen von Durchbrüchen, ohne Unterschied ob in unverputzten oder verputzten Bauteilen beschrieben.

Vor dem Herstellen von Bauteilen angegebene Öffnungen gelten nicht als Durchbrüche im Sinne dieser Unterleistungsgruppe.

15.03 00 + Folgende Angaben und Anforderungen an die Art und Weise der Leistungserbringung gelten als vereinbart und sind in die Einheitspreise einkalkuliert.

**15.03 00A + Material/Erzeugnis n.W.AN zu 1503**

Das Verwenden nachstehend angebotener Materialien/Erzeugnisse zu den angegebenen Positionen dieser ULG wird vereinbart:

Betrifft Position(en):

Material/Erzeugnis nach Wahl des Auftragnehmers (AN).

Angebote: (.....)

**15.03 00B + Material/Erzeugnis Beispiel AG zu 1503**

Das Verwenden nachstehend angebotener Materialien/Erzeugnisse zu den angegebenen Positionen dieser ULG wird vereinbart:

Betrifft Position(en):

Beispielhaftes Material/Erzeugnis:

Angebote ist das beispielhafte oder ein Material/Erzeugnis gleichwertiger Art.

Kriterien der Gleichwertigkeit:

Angebote: (.....)

**15.0C + Durchbrüche herstellen - Ergänzungen (ABD)**



**Ergänzungen zur StLB HB-022+ABK-020****Ausschreibungstexte ZZZ**

Leistungsverzeichnis

gedruckt am 15.11.2023

LB-HB-022+ABK-020

Preisangaben in EUR

15.0C 00 + Folgende Angaben und Anforderungen an die Art und Weise der Leistungserbringung gelten als vereinbart und sind in die Einheitspreise einkalkuliert.

**15.0C 00A + Material/Erzeugnis n.W.AN zu 150C**

Das Verwenden nachstehend angebotener Materialien/Erzeugnisse zu den angegebenen Positionen dieser ULG wird vereinbart:

Betrifft Position(en): \_\_\_\_\_

Material/Erzeugnis nach Wahl des Auftragnehmers (AN).

Angeboten: (.....)

**15.0C 00B + Material/Erzeugnis Beispiel AG zu 150C**

Das Verwenden nachstehend angebotener Materialien/Erzeugnisse zu den angegebenen Positionen dieser ULG wird vereinbart:

Betrifft Position(en): \_\_\_\_\_

Beispielhaftes Material/Erzeugnis: \_\_\_\_\_

Angeboten ist das beispielhafte oder ein Material/Erzeugnis gleichwertiger Art.

Kriterien der Gleichwertigkeit: \_\_\_\_\_

Angeboten: (.....)

**15.11 Schlitzte schließen**

15.11 00 + Folgende Angaben und Anforderungen an die Art und Weise der Leistungserbringung gelten als vereinbart und sind in die Einheitspreise einkalkuliert.

**15.11 00A + Material/Erzeugnis n.W.AN zu 1511**

Das Verwenden nachstehend angebotener Materialien/Erzeugnisse zu den angegebenen Positionen dieser ULG wird vereinbart:

Betrifft Position(en): \_\_\_\_\_

Material/Erzeugnis nach Wahl des Auftragnehmers (AN).

Angeboten: (.....)

**15.11 00B + Material/Erzeugnis Beispiel AG zu 1511**

Das Verwenden nachstehend angebotener Materialien/Erzeugnisse zu den angegebenen Positionen dieser ULG wird vereinbart:

Betrifft Position(en): \_\_\_\_\_

Beispielhaftes Material/Erzeugnis: \_\_\_\_\_

Angeboten ist das beispielhafte oder ein Material/Erzeugnis gleichwertiger Art.

Kriterien der Gleichwertigkeit: \_\_\_\_\_

Angeboten: (.....)

**15.13 Durchbrüche schließen**

Im Folgenden ist das Schließen von Durchbrüchen, ohne Unterschied ob mit oder ohne Leitungen beschrieben.

15.13 00 + Folgende Angaben und Anforderungen an die Art und Weise der Leistungserbringung gelten als vereinbart und sind in die Einheitspreise einkalkuliert.

**15.13 00A + Material/Erzeugnis n.W.AN zu 1513**

Das Verwenden nachstehend angebotener Materialien/Erzeugnisse zu den angegebenen Positionen dieser ULG wird vereinbart:

**Ergänzungen zur StLB HB-022+ABK-020****Ausschreibungstexte ZZZ**

Leistungsverzeichnis

gedruckt am 15.11.2023  
LB-HB-022+ABK-020 Preisangaben in EUR

Betrifft Position(en):   
 Material/Erzeugnis nach Wahl des Auftragnehmers (AN).  
 Angeboten: (.....)

**15.13 00B + Material/Erzeugnis Beispiel AG zu 1513**

Das Verwenden nachstehend angebotener Materialien/Erzeugnisse zu den angegebenen Positionen dieser ULG wird vereinbart:

Betrifft Position(en):   
 Beispielhaftes Material/Erzeugnis:   
 Angeboten ist das beispielhafte oder ein Material/Erzeugnis gleichwertiger Art.  
 Kriterien der Gleichwertigkeit:   
 Angeboten: (.....)

**15.1A + Schlitze schließen - Ergänzungen (ABD)**

15.1A 00 + Folgende Angaben und Anforderungen an die Art und Weise der Leistungserbringung gelten als vereinbart und sind in die Einheitspreise einkalkuliert.

**15.1A 00A + Material/Erzeugnis n.W.AN zu 151A**

Das Verwenden nachstehend angebotener Materialien/Erzeugnisse zu den angegebenen Positionen dieser ULG wird vereinbart:

Betrifft Position(en):   
 Material/Erzeugnis nach Wahl des Auftragnehmers (AN).  
 Angeboten: (.....)

**15.1A 00B + Material/Erzeugnis Beispiel AG zu 151A**

Das Verwenden nachstehend angebotener Materialien/Erzeugnisse zu den angegebenen Positionen dieser ULG wird vereinbart:

Betrifft Position(en):   
 Beispielhaftes Material/Erzeugnis:   
 Angeboten ist das beispielhafte oder ein Material/Erzeugnis gleichwertiger Art.  
 Kriterien der Gleichwertigkeit:   
 Angeboten: (.....)

**15.1C + Durchbrüche schließen - Ergänzungen (ABD)**

15.1C 00 + Folgende Angaben und Anforderungen an die Art und Weise der Leistungserbringung gelten als vereinbart und sind in die Einheitspreise einkalkuliert.

**15.1C 00A + Material/Erzeugnis n.W.AN zu 151C**

Das Verwenden nachstehend angebotener Materialien/Erzeugnisse zu den angegebenen Positionen dieser ULG wird vereinbart:

Betrifft Position(en):   
 Material/Erzeugnis nach Wahl des Auftragnehmers (AN).  
 Angeboten: (.....)

**15.1C 00B + Material/Erzeugnis Beispiel AG zu 151C**

Das Verwenden nachstehend angebotener Materialien/Erzeugnisse zu den angegebenen Positionen dieser ULG wird vereinbart:

Betrifft Position(en):   
 Beispielhaftes Material/Erzeugnis:

**Ergänzungen zur StLB HB-022+ABK-020****Ausschreibungstexte ZZZ**

Leistungsverzeichnis

gedruckt am 15.11.2023

LB-HB-022+ABK-020

Preisangaben in EUR

Angeboten ist das beispielhafte oder ein Material/Erzeugnis gleichwertiger Art.

Kriterien der Gleichwertigkeit: \_\_\_\_\_

Angeboten: (.....)

**15.21 Sägen (Schneiden)****1. Auslösen Bauteile:**

Das Auslösen der ausgeschnittenen Bauteile einschließlich der etwa notwendigen Zerkleinerung in abtransportierbare Stücke gelten als Abbrucharbeiten.

Schäden, die durch nicht absaugbare Kühlwassermengen entstehen können (z.B. bei Deckenschnitten, bei Schnitten in Mantelbetonwänden und Verputzdurchnässung) werden dem Auftraggeber vor Beginn der Arbeiten bekannt gegeben und gehen dann nicht zu Lasten des Auftragnehmers.

**2. Einkalkulierte Leistungen:**

Folgende Leistungen sind (ergänzend zu den Nebenleistungen gemäß ÖNORM) in die Einheitspreise einkalkuliert:

- Sichern und Abstützen gegen Umkippen oder Herunterfallen von ausgeschnittenen Wand- oder Deckenteilen
- Arbeiten an schrägen Bauteilen mit einer Neigung bis 3 Prozent zur Lot- oder Waagrechten
- schräges Schneiden bis 5 Grad zur Lot- oder Waagrechten
- Abschränken der Öffnung während der Leistungsfrist (nicht aber das Erstellen notwendiger Pölzungen und Absicherungen)

**3. Ausmaß- und Abrechnungsregeln:**

Das Umstellen der Schneideeinrichtung wird, unabhängig wie oft die Schneideeinrichtung umgestellt wird, einmal Pauschal vergütet.

15.21 00 + Folgende Angaben und Anforderungen an die Art und Weise der Leistungserbringung gelten als vereinbart und sind in die Einheitspreise einkalkuliert.

**15.21 00A + Material/Erzeugnis n.W.AN zu 1521**

Das Verwenden nachstehend angebotener Materialien/Erzeugnisse zu den angegebenen Positionen dieser ULG wird vereinbart:

Betrifft Position(en): \_\_\_\_\_

Material/Erzeugnis nach Wahl des Auftragnehmers (AN).

Angeboten: (.....)

**15.21 00B + Material/Erzeugnis Beispiel AG zu 1521**

Das Verwenden nachstehend angebotener Materialien/Erzeugnisse zu den angegebenen Positionen dieser ULG wird vereinbart:

Betrifft Position(en): \_\_\_\_\_

Beispielhaftes Material/Erzeugnis: \_\_\_\_\_

Angeboten ist das beispielhafte oder ein Material/Erzeugnis gleichwertiger Art.

Kriterien der Gleichwertigkeit: \_\_\_\_\_

Angeboten: (.....)

**15.23 Bohren****1. Einkalkulierte Leistungen:**

Folgende Leistungen sind (ergänzend zu den Nebenleistungen gemäß ÖNORM) in die Einheitspreise einkalkuliert:

**Ergänzungen zur StLB HB-022+ABK-020****Ausschreibungstexte ZZZ**

Leistungsverzeichnis

gedruckt am 15.11.2023

LB-HB-022+ABK-020

Preisangaben in EUR

- Arbeiten an schrägen Bauteilen mit einer Neigung bis 3 Prozent zur Lot- oder Waagrechten
- schräges Bohren bis 5 Grad zur Lot- oder Waagrechten
- Abschränken der Öffnung während der Leistungsfrist (nicht aber das Erstellen notwendiger Pölzungen und Absicherungen)
- Zerkleinern der Bohrkern bei Kernbohrungen in transportierbare Stücke

**2. Eckbohrungen:**

Vom Auftraggeber angeordnete Eckbohrungen beim Ausschneiden von Bauteilen (wenn nicht überschritten werden darf) werden wie Bohrungen verrechnet.

**3. Ausmaß- und Abrechnungsregeln:**

Das Umstellen der Bohreinrichtung wird, unabhängig wie oft die Bohreinrichtung umgestellt wird, einmal Pauschal vergütet.

15.23 00 + Folgende Angaben und Anforderungen an die Art und Weise der Leistungserbringung gelten als vereinbart und sind in die Einheitspreise einkalkuliert.

**15.23 00A + Material/Erzeugnis n.W.AN zu 1523**

Das Verwenden nachstehend angebotener Materialien/Erzeugnisse zu den angegebenen Positionen dieser ULG wird vereinbart:

Betrifft Position(en):

Material/Erzeugnis nach Wahl des Auftragnehmers (AN).

Angeboten: (.....)

**15.23 00B + Material/Erzeugnis Beispiel AG zu 1523**

Das Verwenden nachstehend angebotener Materialien/Erzeugnisse zu den angegebenen Positionen dieser ULG wird vereinbart:

Betrifft Position(en):

Beispielhaftes Material/Erzeugnis:

Angeboten ist das beispielhafte oder ein Material/Erzeugnis gleichwertiger Art.

Kriterien der Gleichwertigkeit:

Angeboten: (.....)

**15.NA + Brandabschottungen (Nullifire)**

Version: 2020-06

Im folgenden ist das Liefern und das Montieren bzw. der Einbau beschrieben.

**Hinweise:**

Lagerungs- und Verarbeitungshinweise des Herstellers sind einzuhalten.

15.NA 00 + Folgende Angaben und Anforderungen an die Art und Weise der Leistungserbringung gelten als vereinbart und sind in die Einheitspreise einkalkuliert.

**15.NA 00A + Material/Erzeugnis n.W.AN zu 15NA**

Das Verwenden nachstehend angebotener Materialien/Erzeugnisse zu den angegebenen Positionen dieser ULG wird vereinbart:

Betrifft Position(en):

Material/Erzeugnis nach Wahl des Auftragnehmers (AN).

Angeboten: (.....)

**15.NA 00B + Material/Erzeugnis Beispiel AG zu 15NA**

Das Verwenden nachstehend angebotener Materialien/Erzeugnisse zu den angegebenen Positionen dieser ULG wird vereinbart:

Betrifft Position(en):

**Ergänzungen zur StLB HB-022+ABK-020**

**Ausschreibungstexte ZZZ**

Leistungsverzeichnis

gedruckt am 15.11.2023

LB-HB-022+ABK-020

Preisangaben in EUR

Beispielhaftes Material/Erzeugnis:

Angeboten ist das beispielhafte oder ein Material/Erzeugnis gleichwertiger Art.

Kriterien der Gleichwertigkeit:

Angeboten: (.....)

**Ergänzungen zur StLB HB-022+ABK-020****Ausschreibungstexte ZZZ**

Leistungsverzeichnis

gedruckt am 15.11.2023  
LB-HB-022+ABK-020 Preisangaben in EUR**16****Fertigteile**

Version 022 (2021-12)

Soweit in Vorbemerkungen oder Positionstexten nicht anders angegeben, gelten für alle Leistungen dieser Gruppe folgende Regelungen:

**1. Leistungen des AG:**

Statische Berechnungen und Konstruktionszeichnungen (z.B. Polier- und etwaiger Detailpläne) werden vom AG zur Verfügung gestellt.

**2. Einkalkulierte Leistungen:**

Folgende Leistungen sind (ergänzend zu den Nebenleistungen gemäß ÖNORM) in die Einheitspreise einkalkuliert:

- Anfertigen der Werkzeichnungen, einschließlich Einbauteile. Werkzeichnungen werden dem Auftraggeber zur rechtzeitigen Freigabe vor Beginn der Erzeugung innerhalb der zu vereinbarenden Frist vorgelegt.
- durch den Auftragnehmer zu vertretenden Zwischentransporte
- Einmessen der Fertigteile
- Vergießen von Hüllrohr- und Dornverbindungen
- Ausbilden abgefaster Kanten
- Einbauteile, die zur Manipulation, Montage und zum Verbinden der Fertigteile untereinander oder mit der Tragkonstruktion benötigt werden, einschließlich der Gegenstücke, die beim Errichten der Tragkonstruktion versetzt werden müssen

**3. Oberflächen:**

Die geschalteten Sichtoberflächen werden mit wassersperrenden Schalungen (aus Stahl, Kunststoff oder oberflächenvergüteten, mehrschichtigen Platten) gemäß ÖNORM B 2204 Klasse 2P, S2, F1 und A1 hergestellt.

Die Einfüllseite ist waagrecht abgezogen.

**4. Bewehrung:**

Bewehrungen werden in BSt. 550 (Rippen-Stabstahl) oder M 550 (Bewehrungsmatten) ausgeführt.

Als Standardbewehrung gelten alle Stabstahl Positionen ohne Unterschied der Durchmesser von 8 bis 36 mm mit einer Werklänge von höchstens 14 m und Bewehrungsmatten mit einem Flächengewicht über 2,1 kg/m<sup>2</sup>.

Die Abrechnung erfolgt nach Stahlauszugslisten.

**16.00****Wählbare Vorbemerkungen**

16.00 00

Folgende Angaben und Anforderungen an die Art und Weise der Leistungserbringung gelten als vereinbart und sind in die Einheitspreise einkalkuliert:

**16.00 00A + Material/Erzeugnis n.W.AN zu 1600**

Das Verwenden nachstehend angebotener Materialien/Erzeugnisse zu den angegebenen Positionen dieser ULG wird vereinbart:

Betrifft Position(en):

Material/Erzeugnis nach Wahl des Auftragnehmers (AN).

Angeboten: (.....)

**16.00 00B****+ Material/Erzeugnis Beispiel AG zu 1600**

Das Verwenden nachstehend angebotener Materialien/Erzeugnisse zu den angegebenen Positionen dieser ULG wird vereinbart:

Betrifft Position(en):

Beispielhaftes Material/Erzeugnis:

**Ergänzungen zur StLB HB-022+ABK-020****Ausschreibungstexte ZZZ**

Leistungsverzeichnis

gedruckt am 15.11.2023

LB-HB-022+ABK-020

Preisangaben in EUR

Angeboten ist das beispielhafte oder ein Material/Erzeugnis gleichwertiger Art.

Kriterien der Gleichwertigkeit: \_\_\_\_\_

Angeboten: (.....)

**16.01 Köcherhals,Verschraubungen,Schlitzfundamente**

16.01 00 + Folgende Angaben und Anforderungen an die Art und Weise der Leistungserbringung gelten als vereinbart und sind in die Einheitspreise einkalkuliert.

**16.01 00A + Material/Erzeugnis n.W.AN zu 1601**

Das Verwenden nachstehend angebotener Materialien/Erzeugnisse zu den angegebenen Positionen dieser ULG wird vereinbart:

Betrifft Position(en): \_\_\_\_\_

Material/Erzeugnis nach Wahl des Auftragnehmers (AN).

Angeboten: (.....)

**16.01 00B + Material/Erzeugnis Beispiel AG zu 1601**

Das Verwenden nachstehend angebotener Materialien/Erzeugnisse zu den angegebenen Positionen dieser ULG wird vereinbart:

Betrifft Position(en): \_\_\_\_\_

Beispielhaftes Material/Erzeugnis: \_\_\_\_\_

Angeboten ist das beispielhafte oder ein Material/Erzeugnis gleichwertiger Art.

Kriterien der Gleichwertigkeit: \_\_\_\_\_

Angeboten: (.....)

**16.02 Fertigteilstützen aus Stahlbeton****Einkalkulierte Leistungen:**

Folgende Leistungen sind (ergänzend zu den Nebenleistungen gemäß ÖNORM) in die Einheitspreise einkalkuliert:

- bei Fertigteilstützen aus Stahlbeton der Vergussmörtel bzw. der Vergussbeton

16.02 00 + Folgende Angaben und Anforderungen an die Art und Weise der Leistungserbringung gelten als vereinbart und sind in die Einheitspreise einkalkuliert.

**16.02 00A + Material/Erzeugnis n.W.AN zu 1602**

Das Verwenden nachstehend angebotener Materialien/Erzeugnisse zu den angegebenen Positionen dieser ULG wird vereinbart:

Betrifft Position(en): \_\_\_\_\_

Material/Erzeugnis nach Wahl des Auftragnehmers (AN).

Angeboten: (.....)

**16.02 00B + Material/Erzeugnis Beispiel AG zu 1602**

Das Verwenden nachstehend angebotener Materialien/Erzeugnisse zu den angegebenen Positionen dieser ULG wird vereinbart:

Betrifft Position(en): \_\_\_\_\_

Beispielhaftes Material/Erzeugnis: \_\_\_\_\_

Angeboten ist das beispielhafte oder ein Material/Erzeugnis gleichwertiger Art.

Kriterien der Gleichwertigkeit: \_\_\_\_\_

Angeboten: (.....)

**Ergänzungen zur StLB HB-022+ABK-020****Ausschreibungstexte ZZZ**

Leistungsverzeichnis

gedruckt am 15.11.2023  
LB-HB-022+ABK-020 Preisangaben in EUR**16.03 Fertigteilträger aus Stahlbeton****Einkalkulierte Leistungen:**

Folgende Leistungen sind (ergänzend zu den Nebenleistungen gemäß ÖNORM) in die Einheitspreise einkalkuliert:

- bei Fertigteilträgern aus Stahlbeton der Vergussmörtel bzw. der Vergussbeton

16.03 00 + Folgende Angaben und Anforderungen an die Art und Weise der Leistungserbringung gelten als vereinbart und sind in die Einheitspreise einkalkuliert.

**16.03 00A + Material/Erzeugnis n.W.AN zu 1603**

Das Verwenden nachstehend angebotener Materialien/Erzeugnisse zu den angegebenen Positionen dieser ULG wird vereinbart:

Betrifft Position(en): \_\_\_\_\_

Material/Erzeugnis nach Wahl des Auftragnehmers (AN).

Angeboten: (.....)

**16.03 00B + Material/Erzeugnis Beispiel AG zu 1603**

Das Verwenden nachstehend angebotener Materialien/Erzeugnisse zu den angegebenen Positionen dieser ULG wird vereinbart:

Betrifft Position(en): \_\_\_\_\_

Beispielhaftes Material/Erzeugnis: \_\_\_\_\_

Angeboten ist das beispielhafte oder ein Material/Erzeugnis gleichwertiger Art.

Kriterien der Gleichwertigkeit: \_\_\_\_\_

Angeboten: (.....)

**16.04 Fertigteildecken****1. Einkalkulierte Leistungen:**

Folgende Leistungen sind (ergänzend zu den Nebenleistungen gemäß ÖNORM) in die Einheitspreise einkalkuliert:

- Längs- oder Schrägschnitte bei vorgespannten Hohldielendecken, ohne Unterschied der Dielendicke

**2. Ausmaß- und Abrechnungsregeln:**

Abgerechnet wird die verlegte Deckenfläche, gemessen über die Roste, ohne Fugenverguss und Rostbeton.

Roste, Rostbeton und Fugenverguss sind in eigenen Positionen beschrieben.

16.04 00 + Folgende Angaben und Anforderungen an die Art und Weise der Leistungserbringung gelten als vereinbart und sind in die Einheitspreise einkalkuliert.

**16.04 00A + Material/Erzeugnis n.W.AN zu 1604**

Das Verwenden nachstehend angebotener Materialien/Erzeugnisse zu den angegebenen Positionen dieser ULG wird vereinbart:

Betrifft Position(en): \_\_\_\_\_

Material/Erzeugnis nach Wahl des Auftragnehmers (AN).

Angeboten: (.....)



**Ergänzungen zur StLB HB-022+ABK-020****Ausschreibungstexte ZZZ**

Leistungsverzeichnis

gedruckt am 15.11.2023  
LB-HB-022+ABK-020 Preisangaben in EUR**16.04 00B + Material/Erzeugnis Beispiel AG zu 1604**

Das Verwenden nachstehend angebotener Materialien/Erzeugnisse zu den angegebenen Positionen dieser ULG wird vereinbart:

Betrifft Position(en): \_\_\_\_\_

Beispielhaftes Material/Erzeugnis: \_\_\_\_\_

Angeboten ist das beispielhafte oder ein Material/Erzeugnis gleichwertiger Art.

Kriterien der Gleichwertigkeit: \_\_\_\_\_

Angeboten: (.....)

**16.05 Fertigteilewandelemente einschichtig****Einkalkulierte Leistungen:**

Folgende Leistungen sind (ergänzend zu den Nebenleistungen gemäß ÖNORM) in die Einheitspreise einkalkuliert:

- Befestigungsmittel, grundiert oder verzinkt
- etwaige Sichtflächenausbildungen an den Stirnseiten in Plattendicke

16.05 00 + Folgende Angaben und Anforderungen an die Art und Weise der Leistungserbringung gelten als vereinbart und sind in die Einheitspreise einkalkuliert.

**16.05 00A + Material/Erzeugnis n.W.AN zu 1605**

Das Verwenden nachstehend angebotener Materialien/Erzeugnisse zu den angegebenen Positionen dieser ULG wird vereinbart:

Betrifft Position(en): \_\_\_\_\_

Material/Erzeugnis nach Wahl des Auftragnehmers (AN).

Angeboten: (.....)

**16.05 00B + Material/Erzeugnis Beispiel AG zu 1605**

Das Verwenden nachstehend angebotener Materialien/Erzeugnisse zu den angegebenen Positionen dieser ULG wird vereinbart:

Betrifft Position(en): \_\_\_\_\_

Beispielhaftes Material/Erzeugnis: \_\_\_\_\_

Angeboten ist das beispielhafte oder ein Material/Erzeugnis gleichwertiger Art.

Kriterien der Gleichwertigkeit: \_\_\_\_\_

Angeboten: (.....)

**16.06 Fertigteilewandelemente einschichtig, vorgehängt als Fassade****Einkalkulierte Leistungen:**

Folgende Leistungen sind (ergänzend zu den Nebenleistungen gemäß ÖNORM) in die Einheitspreise einkalkuliert:

- Befestigungsmittel, grundiert oder verzinkt
- etwaige Sichtflächenausbildungen an den Stirnseiten in Plattendicke

16.06 00 + Folgende Angaben und Anforderungen an die Art und Weise der Leistungserbringung gelten als vereinbart und sind in die Einheitspreise einkalkuliert.

**16.06 00A + Material/Erzeugnis n.W.AN zu 1606**

Das Verwenden nachstehend angebotener Materialien/Erzeugnisse zu den angegebenen Positionen dieser ULG wird vereinbart:

**Ergänzungen zur StLB HB-022+ABK-020****Ausschreibungstexte ZZZ**

Leistungsverzeichnis

gedruckt am 15.11.2023  
LB-HB-022+ABK-020 Preisangaben in EUR

Betrifft Position(en):   
 Material/Erzeugnis nach Wahl des Auftragnehmers (AN).  
 Angeboten: (.....)

**16.06 00B + Material/Erzeugnis Beispiel AG zu 1606**

Das Verwenden nachstehend angebotener Materialien/Erzeugnisse zu den angegebenen Positionen dieser ULG wird vereinbart:

Betrifft Position(en):   
 Beispielhaftes Material/Erzeugnis:   
 Angeboten ist das beispielhafte oder ein Material/Erzeugnis gleichwertiger Art.  
 Kriterien der Gleichwertigkeit:   
 Angeboten: (.....)

**16.07 Fertigteilewandelemente dreischichtig****Einkalkulierte Leistungen:**

Folgende Leistungen sind (ergänzend zu den Nebenleistungen gemäß ÖNORM) in die Einheitspreise einkalkuliert:

- Befestigungsmittel, grundiert oder verzinkt
- etwaige Sichtflächenausbildungen an den Stirnseiten in Plattendicke

Für das Verbinden dreischichtiger Fassadenplatten wird nur korrosionsbeständiges Material verwendet. Die Verbindungen werden so ausgebildet, dass keine Zwängungsspannungen durch Temperaturunterschiede entstehen können.

16.07 00 + Folgende Angaben und Anforderungen an die Art und Weise der Leistungserbringung gelten als vereinbart und sind in die Einheitspreise einkalkuliert.

**16.07 00A + Material/Erzeugnis n.W.AN zu 1607**

Das Verwenden nachstehend angebotener Materialien/Erzeugnisse zu den angegebenen Positionen dieser ULG wird vereinbart:  
 Betrifft Position(en):   
 Material/Erzeugnis nach Wahl des Auftragnehmers (AN).  
 Angeboten: (.....)

**16.07 00B + Material/Erzeugnis Beispiel AG zu 1607**

Das Verwenden nachstehend angebotener Materialien/Erzeugnisse zu den angegebenen Positionen dieser ULG wird vereinbart:

Betrifft Position(en):   
 Beispielhaftes Material/Erzeugnis:   
 Angeboten ist das beispielhafte oder ein Material/Erzeugnis gleichwertiger Art.  
 Kriterien der Gleichwertigkeit:   
 Angeboten: (.....)

**16.0P + Betonfertigteile (PCI)**

Version: 2018

**Verarbeitungsrichtlinien:**

Die Verarbeitungsrichtlinien des Erzeugers werden eingehalten. Es werden nur aufeinander abgestimmte Produkte eines Erzeugers verwendet.

16.0P 00 + Zusätzliche Vorbemerkungen

**Ergänzungen zur StLB HB-022+ABK-020****Ausschreibungstexte ZZZ**

Leistungsverzeichnis

gedruckt am 15.11.2023  
LB-HB-022+ABK-020 Preisangaben in EUR**16.0P 00B + Material/Erzeugnis n.W.AN zu 160P**

Das Verwenden nachstehend angebotener Materialien/Erzeugnisse zu den angegebenen Positionen dieser ULG wird vereinbart:

Betrifft Position(en): \_\_\_\_\_

Material/Erzeugnis nach Wahl des Auftragnehmers (AN).

Angeboten: (.....)

**16.0P 00C + Material/Erzeugnis Beispiel AG zu 160P**

Das Verwenden nachstehend angebotener Materialien/Erzeugnisse zu den angegebenen Positionen dieser ULG wird vereinbart:

Betrifft Position(en): \_\_\_\_\_

Beispielhaftes Material/Erzeugnis: \_\_\_\_\_

Angeboten ist das beispielhafte oder ein Material/Erzeugnis gleichwertiger Art.

Kriterien der Gleichwertigkeit: \_\_\_\_\_

Angeboten: (.....)

**16.1A + Sonstige Fertigteile - Ergänzungen (ABD)**

16.1A 00 + Folgende Angaben und Anforderungen an die Art und Weise der Leistungserbringung gelten als vereinbart und sind in die Einheitspreise einkalkuliert.

**16.1A 00A + Material/Erzeugnis n.W.AN zu 161A**

Das Verwenden nachstehend angebotener Materialien/Erzeugnisse zu den angegebenen Positionen dieser ULG wird vereinbart:

Betrifft Position(en): \_\_\_\_\_

Material/Erzeugnis nach Wahl des Auftragnehmers (AN).

Angeboten: (.....)

**16.1A 00B + Material/Erzeugnis Beispiel AG zu 161A**

Das Verwenden nachstehend angebotener Materialien/Erzeugnisse zu den angegebenen Positionen dieser ULG wird vereinbart:

Betrifft Position(en): \_\_\_\_\_

Beispielhaftes Material/Erzeugnis: \_\_\_\_\_

Angeboten ist das beispielhafte oder ein Material/Erzeugnis gleichwertiger Art.

Kriterien der Gleichwertigkeit: \_\_\_\_\_

Angeboten: (.....)

**16.1Y + YTONG/HEBEL- Dach- und Deckenplatten (YTONG)**

Version 2020-10

Im Folgenden ist das Liefern und Versetzen beschrieben.

Die Verarbeitungsrichtlinien des Herstellers werden eingehalten. Zur fachgerechten Be- und Verarbeitung sind YTONG-Werkzeuge oder Gleichwertige zu verwenden.

Als Montagebauteile (MBT) werden großformatige bewehrte YTONG/HEBEL-Platten bezeichnet und in Wandelemente liegend (WL), stehend nichttragend (WSN) sowie in Dachplatten (Da) und Deckenplatten (De) eingeteilt.

**Angaben des AG:**

a) Zufahrtsmöglichkeit bis unmittelbar an die Verwendungsstelle für Kran und Lastzug bis 38 t Gesamtgewicht; lichtetes Maß für Verengungen auf den Zufahrtswegen mindestens 4 m breit und 5 m hoch.

b) Ausreichende Lagermöglichkeit im Schwenkbereich des Kranes (maximal 10 m), verfüllte und verdichtete ebene Baugruben.

**Ergänzungen zur StLB HB-022+ABK-020****Ausschreibungstexte ZZZ**

Leistungsverzeichnis

gedruckt am 15.11.2023

LB-HB-022+ABK-020

Preisangaben in EUR

- c) Stationäre Hilfskonstruktionen (auf Kosten des Auftraggebers / Bauherren einbetonierte, angeschweißte oder angeschraubte, entsprechend rostgeschützte Befestigungsmittel, wie Rundstahlschlaufen, Ankerschienen, Abfangwinkel, Profilstahlauswechslungen, Attikabefestigungen, Tor- und Türrahmen und sonstige Befestigungskonstruktionen, einschließlich deren statischer Bemessung).
- d) In der Verlegeebene glatt abgezogene und feste Auflagerflächen, speziell bei Mauerwerk für Dach- oder Deckenplatten sowie ebene Sockeloberkanten für Wandelemente (Toleranz +/- 5 mm).
- e) Kostenlose Bereitstellung von Strom (380 V 230V/16A) und Wasser. Die Anschlüsse hierfür befinden sich im Montagebereich.
- f) Gewährleistung einer kontinuierlichen und ungehinderten Montage.
- g) Bereitstellung der Stücklisten und erforderlicher Verlegepläne.

**Montage:**

Folgende Leistungen sind in die Einheitspreise einkalkuliert:

- a) Abladen und Stapeln der Montagebauteile (Zwischenlager im Kranbereich).
- b) Bereitstellen der notwendigen Hebezeuge, Geräte und Werkzeuge.
- c) Versetzen der Montagebauteile inklusive Zutransport zur Einbaustelle vom Zwischenlager (max. 10 m).
- d) Liefern und Einbauen der losen Befestigungsteile in rostgeschützter Ausführung, wie Laschen, Nägel usw., der notwendigen Mörtel und Fugendichtungsmaterialien.
- e) Ausbessern von Beschädigungen (z.B. Kantenabplatzungen).
- f) Beachtung besonderer Vertragsbedingungen des Bauherrn und der einschlägigen ÖNORMEN.

**Dach- und Deckenplatten:****Im Positionsstichwort ist der  $\lambda$ -Wert (W/mK) angegeben.**

Die YTONG/HEBEL-Platten sind einschließlich der erforderlichen Passstücke sowie ev. erforderlicher Stahlauswechslungsteile nach Verlegeplan zu verlegen. Auf eine fachgerechte Ausführung der Auflagerbereiche ist besonders zu achten, einschließlich eventuell notwendiger Sicherheitsgerüste (z.B. Wohndach).

Auswechslungsteile, Rostverblendungen, Zusatzdämmungen und Schließroste gemäß ÖNORM werden separat abgerechnet. Die YTONG/HEBEL-Decken umfassen Deckenelemente (DE), Dach- und Deckenplatten (Da), Auswechslungsteile, Deckenrostausbildung und Zusatzdämmung.

Fachgerechtes Montieren, Ausrichten, Verankern und Vergießen der Platten unter Beachtung der EN 12602 für YTONG/HEBEL-Deckenelemente und Dach- und Deckenplatten. Die volle Tragfähigkeit wird bei Elementen mit Fugenverguss nach dem Abbinden des Vergussmörtels erreicht. YTONG/HEBEL-Elemente und Platten, die durch Beschädigung die vorgesehene Belastung nicht mehr aufnehmen können, dürfen nicht ausgebessert und nicht verlegt werden. Sie dürfen nur in den Abmessungen, in denen sie das Werk verlassen, eingebaut werden. Nachträgliches Beschneiden der Platten außerhalb des Werkes ist nicht zulässig. Ausnahme: Platten mit Sonderarmierung (Umarmierung).

Die YTONG/HEBEL-Deckenelemente und Dach- und Deckenplatten dürfen unmittelbar nach dem Vergießen und besonders auch während der Abbindezeit nicht erschüttert und nicht begangen werden. Sämtliche auf dem Platz arbeitende Firmen sind darauf hinzuweisen, dass das Betreten, Befahren oder Stapeln ohne lastverteilende Bohlen bei Platten mit Nut- und Federprofil ( $d > 125$  mm) nur dann möglich ist, wenn die dabei auftretende Einzellast 1 kN (100 kPa) nicht überschreitet.

**Zubehör:**

Positionen für Zubehör beschreiben Ergänzungen zu vorangegangenen Positionen (Leistungen) und werden nur aus dem System oder der Auswahl von Produkten des Herstellers der Grundposition angeboten bzw. ausgeführt.

16.1Y 00 + Folgende Angaben sind in die Einheitspreise einkalkuliert:

**Ergänzungen zur StLB HB-022+ABK-020****Ausschreibungstexte ZZZ**

Leistungsverzeichnis

gedruckt am 15.11.2023  
LB-HB-022+ABK-020 Preisangaben in EUR**16.1Y 00B + Material/Erzeugnis n.W.AN zu 161Y**

Das Verwenden nachstehend angebotener Materialien/Erzeugnisse zu den angegebenen Positionen dieser ULG wird vereinbart:

Betrifft Position(en):

Material/Erzeugnis nach Wahl des Auftragnehmers (AN).

Angeboten: (.....)

**16.1Y 00C + Material/Erzeugnis Beispiel AG zu 161Y**

Das Verwenden nachstehend angebotener Materialien/Erzeugnisse zu den angegebenen Positionen dieser ULG wird vereinbart:

Betrifft Position(en):

Beispielhaftes Material/Erzeugnis:

Angeboten ist das beispielhafte oder ein Material/Erzeugnis gleichwertiger Art.

Kriterien der Gleichwertigkeit:

Angeboten: (.....)

**16.26 Sonstige Fertigteile**

16.26 00 + Folgende Angaben und Anforderungen an die Art und Weise der Leistungserbringung gelten als vereinbart und sind in die Einheitspreise einkalkuliert.

**16.26 00A + Material/Erzeugnis n.W.AN zu 1626**

Das Verwenden nachstehend angebotener Materialien/Erzeugnisse zu den angegebenen Positionen dieser ULG wird vereinbart:

Betrifft Position(en):

Material/Erzeugnis nach Wahl des Auftragnehmers (AN).

Angeboten: (.....)

**16.26 00B + Material/Erzeugnis Beispiel AG zu 1626**

Das Verwenden nachstehend angebotener Materialien/Erzeugnisse zu den angegebenen Positionen dieser ULG wird vereinbart:

Betrifft Position(en):

Beispielhaftes Material/Erzeugnis:

Angeboten ist das beispielhafte oder ein Material/Erzeugnis gleichwertiger Art.

Kriterien der Gleichwertigkeit:

Angeboten: (.....)

**16.28 Einbauteile u.Sonstiges****1. Einbauteile:**

Alle Einbauteile werden so ausgebildet, dass keine Beeinträchtigungen der Sichtflächen (z.B. durch Rostbildung) eintreten.

Aussparungen für Einbauteile (z.B. Elektroinstallationen) sind in die Einheitspreise einkalkuliert.

**2. Einkalkulierte Leistungen:**

Eine Dokumentation der Erdungs-, Potentialausgleichs- und Blitzschutz-Bauteile ist in die Einheitspreise einkalkuliert.

16.28 00 + Folgende Angaben und Anforderungen an die Art und Weise der Leistungserbringung gelten als vereinbart und sind in die Einheitspreise einkalkuliert.

**Ergänzungen zur StLB HB-022+ABK-020****Ausschreibungstexte ZZZ**

Leistungsverzeichnis

gedruckt am 15.11.2023  
LB-HB-022+ABK-020 Preisangaben in EUR**16.28 00A + Material/Erzeugnis n.W.AN zu 1628**

Das Verwenden nachstehend angebotener Materialien/Erzeugnisse zu den angegebenen Positionen dieser ULG wird vereinbart:

Betrifft Position(en):

Material/Erzeugnis nach Wahl des Auftragnehmers (AN).

Angeboten: (.....)

**16.28 00B + Material/Erzeugnis Beispiel AG zu 1628**

Das Verwenden nachstehend angebotener Materialien/Erzeugnisse zu den angegebenen Positionen dieser ULG wird vereinbart:

Betrifft Position(en):

Beispielhaftes Material/Erzeugnis:

Angeboten ist das beispielhafte oder ein Material/Erzeugnis gleichwertiger Art.

Kriterien der Gleichwertigkeit:

Angeboten: (.....)

**16.2Y + YTONG HEBEL-Wandelemente (YTONG)**

Version 2020-10

Im Folgenden ist das Liefern und Versetzen beschrieben.

Die Verarbeitungsrichtlinien des Herstellers werden eingehalten. Zur fachgerechten Be- und Verarbeitung sind YTONG-Werkzeuge oder Gleichwertige zu verwenden.

Als Montagebauteile (MBT) werden großformatige bewehrte YTONG/HEBEL-Platten bezeichnet und in Wandelemente liegend (WL), stehend nichttragend (WSN) sowie in Dachplatten (Da) und Deckenplatten (De) eingeteilt.

Stationäre Hilfskonstruktionen (einbetonierte, angeschweißte oder angeschraubte, entsprechend rostgeschützte Befestigungsmittel, wie Rundstahlschlaufen, Ankerschienen, Abfangwinkel, Profilstahlauswechslungen, Attikabefestigungen, Tor- und Türrahmen und sonstige Befestigungskonstruktionen, einschließlich deren statischer Bemessung werden gesondert verrechnet.

**Angaben des AG:**

a) Zufahrtsmöglichkeit bis unmittelbar an die Verwendungsstelle für Kran und Lastzug bis 38 t Gesamtgewicht; lichtetes Maß für Verengungen auf den Zufahrtswegen mindestens 4 m breit und 5 m hoch.

b) Ausreichende Lagermöglichkeit im Schwenkbereich des Kranes (maximal 10 m), verfüllte und verdichtete ebene Baugruben.

c) Stationäre Hilfskonstruktionen (auf Kosten des Auftraggebers / Bauherren einbetonierte, angeschweißte oder angeschraubte, entsprechend rostgeschützte Befestigungsmittel, wie Rundstahlschlaufen, Ankerschienen, Abfangwinkel, Profilstahlauswechslungen, Attikabefestigungen, Tor- und Türrahmen und sonstige Befestigungskonstruktionen, einschließlich deren statischer Bemessung).

d) In der Verlegeebene glatt abgezogene und feste Auflagerflächen, speziell bei Mauerwerk für Dach- oder Deckenplatten sowie ebene Sockeloberkanten für Wandelemente (Toleranz +/- 5 mm).

e) Kostenlose Bereitstellung von Strom (380 V 230V/16A) und Wasser. Die Anschlüsse hierfür befinden sich im Montagebereich.

f) Gewährleistung einer kontinuierlichen und ungehinderten Montage.

g) Bereitstellung der Stücklisten und erforderlicher Verlegepläne.

**Montage:**

Folgende Leistungen sind in die Einheitspreise einkalkuliert:

a) Abladen und Stapeln der Montagebauteile (Zwischenlager im Kranbereich).

b) Bereitstellen der notwendigen Hebezeuge, Geräte und Werkzeuge.

**Ergänzungen zur StLB HB-022+ABK-020****Ausschreibungstexte ZZZ**

Leistungsverzeichnis

gedruckt am 15.11.2023

LB-HB-022+ABK-020

Preisangaben in EUR

- c) Versetzen der Montagebauteile inklusive Zutransport zur Einbaustelle vom Zwischenlager (max. 10 m).
- d) Liefern und Einbauen der losen Befestigungsteile in rostgeschützter Ausführung, wie Laschen, Nägel usw., der notwendigen Mörtel und Fugendichtungsmaterialien.
- e) Ausbessern von Beschädigungen (z.B. Kantenabplatzungen).
- f) Beachtung besonderer Vertragsbedingungen des Bauherrn und der einschlägigen ÖNORMEN.

**Wandelemente:****Im Positionsstichwort ist der  $\lambda$ -Wert (W/mK) angegeben.**

Die YTONG/HEBEL-Platten sind einschließlich der erforderlichen Passstücke sowie ev. erforderlicher Stahlauswechslungsteile nach Verlegeplan zu verlegen. Auf eine fachgerechte Ausführung der Auflagerbereiche ist besonders zu achten, einschließlich eventuell notwendiger Sicherheitsgerüste.

WL / WSN: Fachgerechtes Montieren, Verankern und Ausrichten der Wandelemente unter besonderer Berücksichtigung des Rasters (625 mm) und der Bauachsen, Standardplatten mit Nut und Feder und gefasten Kanten, sowie Pass- oder Sonderplatten einschließlich aller losen Befestigungsteile liefern und nach Plan trocken verlegen.

Bei stehender Ausführung ist die maximal zulässige Höhe in Abhängigkeit von der Geometrie und den Windlasten im Vorfeld technisch abzuklären. Eventuell erforderliche Horizontalisierungen müssen bauseits vorhanden sein. Bei gefasten Elementen sind die Längsfugen an der Außenseite mit einem geeigneten Fugenfüller zu schließen und im Verlegepreis enthalten. Bewegungsfugenausbildungen (Anschluss-, Sockel-, Stoßfugen u. dgl.) werden separat verrechnet. Im Stoßfugenbereich Fugen nacharbeiten, mit Rundprofil hinterfüllen und mit plastoelastischer Fugenmasse abdichten (max. 15 mm Breite). Voraussetzung für eine exakte Verlegung ist ein Untergrund mit einer Genauigkeit von +/- 5 mm. Brandabschnittswände müssen eine entsprechende Fugenabdichtung (z.B. durch Verkleben) aufweisen. Sämtliche Passplatten, Anschlusselemente bzw. Anschluss- oder Trennfugen sind mit der Xella Porenbeton Österreich GmbH abzuklären. Sämtliche Anschlusssteile sind im Einheitspreis nicht enthalten. Verrechnung nach tatsächlich verlegter Fläche, Öffnungen bis 3 m<sup>2</sup> werden nicht abgezogen. Eckelemente werden nach der Außenabwicklung abgerechnet.

Bemessung für eine Windlast (kN/m<sup>2</sup> gemäß Eurocode) und die Verlegehöhe über Terrain (max. Meter) werden vom AG angegeben.

Der Untergrund ist planeben vom AG vorbereitet (max. Toleranz +/- 5 mm).

**Ausmaß- und Abrechnungsregeln bei Beschichtungen:**

Die Abrechnung erfolgt nach ÖNORM B 2230-Teil 2 inklusive fahrbarem Gerüst bis 6 m über Fußboden.

**Zubehör:**

Positionen für Zubehör beschreiben Ergänzungen zu vorangegangenen Positionen (Leistungen) und werden nur aus dem System oder der Auswahl von Produkten des Herstellers der Grundposition angeboten bzw. ausgeführt.

16.2Y 00 + Folgende Angaben sind in die Einheitspreise einkalkuliert:

**16.2Y 00B + Material/Erzeugnis n.W.AN zu 162Y**

Das Verwenden nachstehend angebotener Materialien/Erzeugnisse zu den angegebenen Positionen dieser ULG wird vereinbart:

Betrifft Position(en):

Material/Erzeugnis nach Wahl des Auftragnehmers (AN).

Angeboten: (.....)

**16.2Y 00C + Material/Erzeugnis Beispiel AG zu 162Y**

Das Verwenden nachstehend angebotener Materialien/Erzeugnisse zu den angegebenen Positionen dieser ULG wird vereinbart:

Betrifft Position(en):

Beispielhaftes Material/Erzeugnis:

**Ergänzungen zur StLB HB-022+ABK-020****Ausschreibungstexte ZZZ**

Leistungsverzeichnis

gedruckt am 15.11.2023

LB-HB-022+ABK-020

Preisangaben in EUR

Angeboten ist das beispielhafte oder ein Material/Erzeugnis gleichwertiger Art.

Kriterien der Gleichwertigkeit: \_\_\_\_\_

Angeboten: (.....)

**16.3P + Deckenelemente (PCI)**

Version: 2018

**Verarbeitungsrichtlinien:**

Die Verarbeitungsrichtlinien des Erzeugers werden eingehalten. Es werden nur aufeinander abgestimmte Produkte eines Erzeugers verwendet.

16.3P 00 + Folgende Angaben und Anforderungen an die Art und Weise der Leistungserbringung gelten als vereinbart und sind in die Einheitspreise einkalkuliert.

**16.3P 00A + Material/Erzeugnis n.W.AN zu 163P**

Das Verwenden nachstehend angebotener Materialien/Erzeugnisse zu den angegebenen Positionen dieser ULG wird vereinbart:

Betrifft Position(en): \_\_\_\_\_

Material/Erzeugnis nach Wahl des Auftragnehmers (AN).

Angeboten: (.....)

**16.3P 00B + Material/Erzeugnis Beispiel AG zu 163P**

Das Verwenden nachstehend angebotener Materialien/Erzeugnisse zu den angegebenen Positionen dieser ULG wird vereinbart:

Betrifft Position(en): \_\_\_\_\_

Beispielhaftes Material/Erzeugnis: \_\_\_\_\_

Angeboten ist das beispielhafte oder ein Material/Erzeugnis gleichwertiger Art.

Kriterien der Gleichwertigkeit: \_\_\_\_\_

Angeboten: (.....)

**16.51 Fertig-Garagen aus Stahlbeton****Leistungen des AG:**

Fundamente lt. statische Berechnungen für Fertigteile-Garagen.

Fundamente sind in eigenen Positionen beschrieben.

16.51 00 Folgende Angaben und Anforderungen an die Art und Weise der Leistungserbringung gelten als vereinbart und sind in die Einheitspreise einkalkuliert:

**16.51 00A + Material/Erzeugnis n.W.AN zu 1651**

Das Verwenden nachstehend angebotener Materialien/Erzeugnisse zu den angegebenen Positionen dieser ULG wird vereinbart:

Betrifft Position(en): \_\_\_\_\_

Material/Erzeugnis nach Wahl des Auftragnehmers (AN).

Angeboten: (.....)

**16.51 00B + Material/Erzeugnis Beispiel AG zu 1651**

Das Verwenden nachstehend angebotener Materialien/Erzeugnisse zu den angegebenen Positionen dieser ULG wird vereinbart:

Betrifft Position(en): \_\_\_\_\_

Beispielhaftes Material/Erzeugnis: \_\_\_\_\_



**Ergänzungen zur StLB HB-022+ABK-020****Ausschreibungstexte ZZZ**

Leistungsverzeichnis

gedruckt am 15.11.2023

LB-HB-022+ABK-020

Preisangaben in EUR

Angeboten ist das beispielhafte oder ein Material/Erzeugnis gleichwertiger Art.

Kriterien der Gleichwertigkeit: \_\_\_\_\_

Angeboten: (.....)

**16.G1 + Elastische Treppenlager (Getzner)**

Version: 2023-07

Im Folgenden ist das Liefern und die Montage bzw. das Verlegen von elastischen Entkopplungen beschrieben.

technische Beschreibung:

- Zulassung: Z-16.8-467

**Aufzahlungen/Zubehör:**

Positionen für Aufzahlungen (Az) und Zubehör beschreiben

Varianten/Ergänzungen/Erweiterungen zu vorangegangenen Positionen (Leistungen) und werden nur aus dem System oder der Auswahl von Produkten des Herstellers der Grundposition angeboten bzw. ausgeführt.

16.G1 00 + Folgende Angaben und Anforderungen an die Art und Weise der Leistungserbringung gelten als vereinbart und sind in die Einheitspreise einkalkuliert.

**16.G1 00A + Material/Erzeugnis n.W.AN zu 16G1**

Das Verwenden nachstehend angebotener Materialien/Erzeugnisse zu den angegebenen Positionen dieser ULG wird vereinbart:

Betrifft Position(en): \_\_\_\_\_

Material/Erzeugnis nach Wahl des Auftragnehmers (AN).

Angeboten: (.....)

**16.G1 00B + Material/Erzeugnis Beispiel AG zu 16G1**

Das Verwenden nachstehend angebotener Materialien/Erzeugnisse zu den angegebenen Positionen dieser ULG wird vereinbart:

Betrifft Position(en): \_\_\_\_\_

Beispielhaftes Material/Erzeugnis: \_\_\_\_\_

Angeboten ist das beispielhafte oder ein Material/Erzeugnis gleichwertiger Art.

Kriterien der Gleichwertigkeit: \_\_\_\_\_

Angeboten: (.....)

**16.L2 + Hohlwandelement (LIAPOR)**

Version: 2018

Fundamente:

Fundamentplatte oder Streifenfundamente mit Unterlagsbeton (eventuell Betonriegel), Unebenheiten höchstens +/- 1,0 cm; erforderliche Anschlussbewehrung (Steckeisen) laut statischer Berechnung und Arbeitsfugendichtungsband, falls erforderlich.

Vorarbeiten:

Anzeichnen der genauen Lage der Hohlwandelemente für die Montage. Die Befestigungsdornen bei den Ladebrücken werden vor dem Abheben der Elemente im benötigten Ausmaß entfernt. Montieren der Hohlwandelemente mit geeignetem Hebezeug und Montagmaterial. Zuschalen und bewehren von eventuellen Ortbetonbereichen, die aus produktionstechnischen oder statischen Gründen mit dem Hohlwandsystem nicht ausführbar sind.

Aussteifen/Ausbetonieren:

Aussteifen der Außen- und Innenecken mit Pfosten und Stehern oder mit Stahlwinkel

**Ergänzungen zur StLB HB-022+ABK-020****Ausschreibungstexte ZZZ**

Leistungsverzeichnis

gedruckt am 15.11.2023

LB-HB-022+ABK-020

Preisangaben in EUR

zusammenschrauben. Aussteifen der Einbauteile und Schalungen, wie verlorener Holzschalungen für Wand-, Tür- und Fensteröffnungen sowie der eingebauten Fensterleibungsrahmen und Türumfassungszargen vor den Betonierarbeiten.

Ausbetonieren der Hohlwandelemente mit Leichtbeton oder Normalbeton, laut statischer Berechnung und Anforderung, Betoniergeschwindigkeit höchstens 1,5 m1/Std.

Nach dem Ausbetonieren der Hohlwandelemente müssen die Elemente nochmals kontrolliert und - wenn erforderlich - nachgerichtet werden.

Ausschalen:

Ausschalen der Montagestützen (Schrägsteher), Reinigen und Aufschlichten in die Transportgestelle, so dass ein Aufladen mit dem LKW-Kran jederzeit möglich ist (Verrechnung einer Pauschale) oder Retournierung durch den Auftragnehmer. Ausschalen der Holzaussparungen in den Hohlwandelementen.

Montagefugen mit dauerelastischem Fugenkitt verschließen.

Abrechnung:

Abrechnung erfolgt nach dem größeren Plattenmaß der beiden Elemente pro Hohlwand. Aussparungen größer als 1 m<sup>2</sup> werden abgezogen.

16.L2 00 + Folgende Angaben und Anforderungen an die Art und Weise der Leistungserbringung gelten als vereinbart und sind in die Einheitspreise einkalkuliert.

**16.L2 00A + Material/Erzeugnis n.W.AN zu 16L2**

Das Verwenden nachstehend angebotener Materialien/Erzeugnisse zu den angegebenen Positionen dieser ULG wird vereinbart:

Betrifft Position(en):

Material/Erzeugnis nach Wahl des Auftragnehmers (AN).

Angeboten: (.....)

**16.L2 00B + Material/Erzeugnis Beispiel AG zu 16L2**

Das Verwenden nachstehend angebotener Materialien/Erzeugnisse zu den angegebenen Positionen dieser ULG wird vereinbart:

Betrifft Position(en):

Beispielhaftes Material/Erzeugnis:

Angeboten ist das beispielhafte oder ein Material/Erzeugnis gleichwertiger Art.

Kriterien der Gleichwertigkeit:

Angeboten: (.....)

**16.L3 + Außenw.aus 1-schicht.LB-Wandplatten (LIAPOR)**

Version: 2018

Außenwände aus einschichtigen LB-Wandplatten

Anlieferung/Versetzen:

Die Anlieferung der gefügedichten Leichtbetonwandplatten (LC 12/13 D1,5) und haufwerksporigen Leichtbetonwandplatten wird vom Auftragnehmer mit dem Hersteller (Frächter) so abgestimmt, dass sie nach Anlieferung sofort versetzt werden können. Die Wände werden auf der Bodenplatte im Mörtelbett versetzt. Als Mörtel wird ein solcher der Mörtelklasse "M 5 w" entsprechend der ÖNORM B 3341 verwendet. Der Verbund der Wände wird genau nach den Angaben des Herstellers mit den mitgelieferten Verbindungsmitteln hergestellt.

Als Vergussmasse ist ein Leichtbeton LC 16/18 Konsistenz C3 zu verwenden.

16.L3 00 + Folgende Angaben und Anforderungen an die Art und Weise der Leistungserbringung gelten als vereinbart und sind in die Einheitspreise einkalkuliert.

**Ergänzungen zur StLB HB-022+ABK-020****Ausschreibungstexte ZZZ**

Leistungsverzeichnis

gedruckt am 15.11.2023  
LB-HB-022+ABK-020 Preisangaben in EUR**16.L3 00A + Material/Erzeugnis n.W.AN zu 16L3**

Das Verwenden nachstehend angebotener Materialien/Erzeugnisse zu den angegebenen Positionen dieser ULG wird vereinbart:

Betrifft Position(en): \_\_\_\_\_

Material/Erzeugnis nach Wahl des Auftragnehmers (AN).

Angeboten: (.....)

**16.L3 00B + Material/Erzeugnis Beispiel AG zu 16L3**

Das Verwenden nachstehend angebotener Materialien/Erzeugnisse zu den angegebenen Positionen dieser ULG wird vereinbart:

Betrifft Position(en): \_\_\_\_\_

Beispielhaftes Material/Erzeugnis: \_\_\_\_\_

Angeboten ist das beispielhafte oder ein Material/Erzeugnis gleichwertiger Art.

Kriterien der Gleichwertigkeit: \_\_\_\_\_

Angeboten: (.....)

**16.L4 + Außenw.aus mehrschicht.LB-Wandpl. (LIAPOR)**

Version: 2018

Außenwände aus mehrschichtigen LB-Wandplatten

Anlieferung/Versetzen:

Die Anlieferung der mehrschichtigen Leichtbetonwandplatten wird vom Auftragnehmer mit dem Hersteller (Frächter) so abgestimmt, dass Sie nach Anlieferung sofort versetzt werden können. Die Wände werden auf der Bodenplatte im Mörtelbett zu versetzt. Als Mörtel wird ein solcher der Mörtelklasse "M 5 w" entsprechend der ÖNORM B 3341 verwendet. Der Verbund der Wände wird genau nach den Angaben des Herstellers mit den mitgelieferten Verbindungsmitteln hergestellt.

Als Vergussmasse ist ein Leichtbeton LC 16/18 oder Normalbeton C 16/20 - Konsistenz C3 oder F45 zu verwenden.

16.L4 00 + Folgende Angaben und Anforderungen an die Art und Weise der Leistungserbringung gelten als vereinbart und sind in die Einheitspreise einkalkuliert.

**16.L4 00A + Material/Erzeugnis n.W.AN zu 16L4**

Das Verwenden nachstehend angebotener Materialien/Erzeugnisse zu den angegebenen Positionen dieser ULG wird vereinbart:

Betrifft Position(en): \_\_\_\_\_

Material/Erzeugnis nach Wahl des Auftragnehmers (AN).

Angeboten: (.....)

**16.L4 00B + Material/Erzeugnis Beispiel AG zu 16L4**

Das Verwenden nachstehend angebotener Materialien/Erzeugnisse zu den angegebenen Positionen dieser ULG wird vereinbart:

Betrifft Position(en): \_\_\_\_\_

Beispielhaftes Material/Erzeugnis: \_\_\_\_\_

Angeboten ist das beispielhafte oder ein Material/Erzeugnis gleichwertiger Art.

Kriterien der Gleichwertigkeit: \_\_\_\_\_

Angeboten: (.....)

**16.L5 + Leichtbet.-Fertigteil-Stiegenläufe (LIAPOR)**

Version: 2018

**Ergänzungen zur StLB HB-022+ABK-020****Ausschreibungstexte ZZZ**

Leistungsverzeichnis

gedruckt am 15.11.2023

LB-HB-022+ABK-020

Preisangaben in EUR

- 16.L5 00 + Folgende Angaben und Anforderungen an die Art und Weise der Leistungserbringung gelten als vereinbart und sind in die Einheitspreise einkalkuliert.
- 16.L5 00A + Material/Erzeugnis n.W.AN zu 16L5**
- Das Verwenden nachstehend angebotener Materialien/Erzeugnisse zu den angegebenen Positionen dieser ULG wird vereinbart:  
 Betrifft Position(en):   
 Material/Erzeugnis nach Wahl des Auftragnehmers (AN).  
 Angeboten: (.....)
- 16.L5 00B + Material/Erzeugnis Beispiel AG zu 16L5**
- Das Verwenden nachstehend angebotener Materialien/Erzeugnisse zu den angegebenen Positionen dieser ULG wird vereinbart:  
 Betrifft Position(en):   
 Beispielhaftes Material/Erzeugnis:   
 Angeboten ist das beispielhafte oder ein Material/Erzeugnis gleichwertiger Art.  
 Kriterien der Gleichwertigkeit:   
 Angeboten: (.....)
- 16.L6 + Leichtbetondeckenelemente (LIAPOR)**
- Version: 2018
- Anlieferung/Versetzen:
- Die Anlieferung der Ton-Massiv-Decke wird vom Auftragnehmer mit dem Hersteller (Frächter) so abgestimmt, dass Sie nach Anlieferung sofort verlegt werden kann. Die Decken werden auf dem Mauerwerk im Mörtelbett zu versetzt. Als Mörtel wird ein solcher der Mörtelklasse "M 5 w" entsprechend der ÖNORM B 3341 zu verwendet. Der Verbund der Decken wird genau nach den Angaben des Herstellers mit den mitgelieferten Verbindungsmitteln herzustellen.
- Als Vergussmasse wird ein Leichtbeton LC 16/18 oder Normalbeton C 16/20 bei Dachgeschoßelementen (Sargdeckel) Leichtbeton LC 25/28 oder Normalbeton C 25/30 - Konsistenz C3 oder F45 verwendet.
- Aufzahlungen/Zubehör:
- Positionen für Aufzahlungen (Az) und Zubehör beschreiben Ergänzungen/Erweiterungen/Varianten zu vorangegangenen Positionen (Leistungen) und werden nur aus dem System oder der Auswahl von Produkten des Herstellers der Grundposition angeboten bzw. ausgeführt.
- 16.L6 00 + Folgende Angaben und Anforderungen an die Art und Weise der Leistungserbringung gelten als vereinbart und sind in die Einheitspreise einkalkuliert.
- 16.L6 00A + Material/Erzeugnis n.W.AN zu 16L6**
- Das Verwenden nachstehend angebotener Materialien/Erzeugnisse zu den angegebenen Positionen dieser ULG wird vereinbart:  
 Betrifft Position(en):   
 Material/Erzeugnis nach Wahl des Auftragnehmers (AN).  
 Angeboten: (.....)
- 16.L6 00B + Material/Erzeugnis Beispiel AG zu 16L6**
- Das Verwenden nachstehend angebotener Materialien/Erzeugnisse zu den angegebenen Positionen dieser ULG wird vereinbart:  
 Betrifft Position(en):   
 Beispielhaftes Material/Erzeugnis:

**Ergänzungen zur StLB HB-022+ABK-020****Ausschreibungstexte ZZZ**

Leistungsverzeichnis

gedruckt am 15.11.2023

LB-HB-022+ABK-020

Preisangaben in EUR

Angeboten ist das beispielhafte oder ein Material/Erzeugnis gleichwertiger Art.

Kriterien der Gleichwertigkeit: \_\_\_\_\_

Angeboten: (.....)

**16.M1 + Abscheider (TIBA)**

Version: 2020 09

Fertigteil-Oberfläche:

Die geschalteten Sichtoberflächen werden mit wassersperrenden Schalungen (aus Stahl, Kunststoff oder oberflächenvergüteten, mehrschichtigen Platten) gemäß ÖNORM B 2204 Klasse 2P, S2, F1 und A1 hergestellt.

Die Einfüllseite ist waagrecht abgezogen.

16.M1 00 + Folgende Angaben und Anforderungen an die Art und Weise der Leistungserbringung gelten als vereinbart und sind in die Einheitspreise einkalkuliert.

**16.M1 00A + Material/Erzeugnis n.W.AN zu 16M1**

Das Verwenden nachstehend angebotener Materialien/Erzeugnisse zu den angegebenen Positionen dieser ULG wird vereinbart:

Betrifft Position(en): \_\_\_\_\_

Material/Erzeugnis nach Wahl des Auftragnehmers (AN).

Angeboten: (.....)

**16.M1 00B + Material/Erzeugnis Beispiel AG zu 16M1**

Das Verwenden nachstehend angebotener Materialien/Erzeugnisse zu den angegebenen Positionen dieser ULG wird vereinbart:

Betrifft Position(en): \_\_\_\_\_

Beispielhaftes Material/Erzeugnis: \_\_\_\_\_

Angeboten ist das beispielhafte oder ein Material/Erzeugnis gleichwertiger Art.

Kriterien der Gleichwertigkeit: \_\_\_\_\_

Angeboten: (.....)

**16.M2 + Kompakt-Fertigteile (TIBA)**

Version: 2020 09

Fertigteil-Oberfläche:

Die geschalteten Sichtoberflächen werden mit wassersperrenden Schalungen (aus Stahl, Kunststoff oder oberflächenvergüteten, mehrschichtigen Platten) gemäß ÖNORM B 2204 Klasse 2P, S2, F1 und A1 hergestellt.

Die Einfüllseite ist waagrecht abgezogen.

16.M2 00 + Folgende Angaben und Anforderungen an die Art und Weise der Leistungserbringung gelten als vereinbart und sind in die Einheitspreise einkalkuliert.

**16.M2 00A + Material/Erzeugnis n.W.AN zu 16M2**

Das Verwenden nachstehend angebotener Materialien/Erzeugnisse zu den angegebenen Positionen dieser ULG wird vereinbart:

Betrifft Position(en): \_\_\_\_\_

Material/Erzeugnis nach Wahl des Auftragnehmers (AN).

Angeboten: (.....)

**16.M2 00B + Material/Erzeugnis Beispiel AG zu 16M2**

Das Verwenden nachstehend angebotener Materialien/Erzeugnisse zu den angegebenen Positionen dieser ULG wird vereinbart:

**Ergänzungen zur StLB HB-022+ABK-020****Ausschreibungstexte ZZZ**

Leistungsverzeichnis

gedruckt am 15.11.2023

LB-HB-022+ABK-020

Preisangaben in EUR

Betrifft Position(en): Beispielhaftes Material/Erzeugnis: 

Angeboten ist das beispielhafte oder ein Material/Erzeugnis gleichwertiger Art.

Kriterien der Gleichwertigkeit: 

Angeboten: (.....)

**16.M3 + Schächte u. Straßenabläufe aus Betonfertigteilen (TIBA)**

Version: 2020-10

Ständige Vorbemerkungen

**1. Allgemeines**

Erschwernisse bei der Herstellung von Schächten durch in Schachtwandungen einmündende Rohrkanäle sind mit den Einheitspreisen abgegolten, ebenso die Kosten für die Herstellung von Rohreintritten, Einlaufrinnen bei Froschmauleinläufen, Aussparungen, Falze u.dgl. sowie für das Verfugen.

Die Lieferung aller dem jeweiligen Rohrmaterial entsprechenden Verbindungen hat mit allen zugehörigen Dichtungselementen zu erfolgen.

Die Muffen bzw. Schachtfutter müssen wasserdicht und innen ohne Vorsprünge eingebunden sein.

Mit den Einheitspreisen sind folgende Nebenleistungen abgegolten:

Das allfällige Reinigen und Durchspülen der Entwässerungsanlagen bis zu deren Übernahme von in der Sphäre des AN liegenden Verschmutzungen.

Die Erschwernisse beim Aushub, beim Verlegen von Rohren, bei allen Betonierungsarbeiten und beim Verfüllen der Baugrube infolge herzustellender, vorhandener bzw. zu entfernender Pölzungen und Schalungen.

**2. Abrechnung**

Die Vergütung von Schachtringen erfolgt nach der Höhe des Schachtes, wobei bei angeformten Schachtteilen ab Aufstandsfläche der aufgehenden Schachtringe, bei Fertigteilerschächten ab abgehender Gerinnesohle bis Oberkante der Schachtabdeckung vergütet wird.

Schachtkonen und Abdeckplatten werden in eigenen Positionen beschrieben. Ausgleichsringe oder Ausgleichskonstruktionen werden grundsätzlich als Schachtringe vergütet.

Die Leistung beinhaltet auch:

- das Verschließen von offenen Zu- oder Abläufen während normaler Arbeitsunterbrechungen,
- das Herstellen eines Mörtelbettes inklusive Lieferung eines Zementmörtels, Mörtelklasse mind. M15, für das Versetzen der Ausgleichsringe.

Gesondert vergütet wird:

- ein Kanalgefälle größer 1 % im Schachtboden,
- der Kammerboden, ausgenommen bei monolithischen Betonfertigschächten,
- Ausgleichsringe und Ausgleichsstücke, wenn sie gesondert vom AG angeordnet werden.

**3. Fertigteil-Oberfläche:**

Die geschalteten Sichtoberflächen werden mit wassersperrenden Schalungen (aus Stahl, Kunststoff oder oberflächenvergüteten, mehrschichtigen Platten) gemäß ÖNORM B 2204 Klasse 2P, S2, F1 und A1 hergestellt.

Die Einfüllseite ist waagrecht abgezogen.

**4. Verweis auf Technische Vertragsbedingungen**

Die Anforderungen der folgenden Regelwerke sind einzuhalten:

RVS 03.08.65 "Straßenentwässerung "

RVS 08.04.01 "Entwässerungsarbeiten"

ÖNORM B 2504

ÖNORM EN 1917

**Ergänzungen zur StLB HB-022+ABK-020****Ausschreibungstexte ZZZ**

Leistungsverzeichnis

gedruckt am 15.11.2023  
LB-HB-022+ABK-020 Preisangaben in EUR

ÖNORM B 5072

**5. Angeführte Normen und Richtlinien**

ÖNORM B 2504 "Schächte und Schachtbauwerke für Schwerkraft-Entwässerungsanlagen"

ÖNORM EN 1917 "Einsteig- und Kontrollschächte aus Beton, Stahlfaserbeton und Stahlbeton (konsolidierte Fassung)"

ÖNORM B 5072 "Einsteig- und Kontrollschächte aus Beton, Stahlfaserbeton und Stahlbeton - Ergänzende Bestimmungen zur ÖNORM EN 1917"

**6. Aufzählungen/Zubehör und Einbauteile:**

Aufzählung- (Az), Zubehör und Einbauteile beschreiben Ergänzungen/Erweiterungen/Varianten zu vorangegangenen Positionen (Leistungen) und werden nur aus dem System oder der Auswahl von Produkten des Herstellers der Grundposition angeboten bzw. ausgeführt.

16.M3 00 + Folgende Angaben und Anforderungen an die Art und Weise der Leistungserbringung gelten als vereinbart und sind in die Einheitspreise einkalkuliert.

**16.M3 00A + Material/Erzeugnis n.W.AN zu 16M3**

Das Verwenden nachstehend angebotener Materialien/Erzeugnisse zu den angegebenen Positionen dieser ULG wird vereinbart:

Betrifft Position(en): \_\_\_\_\_

Material/Erzeugnis nach Wahl des Auftragnehmers (AN).

Angeboten: (.....)

**16.M3 00B + Material/Erzeugnis Beispiel AG zu 16M3**

Das Verwenden nachstehend angebotener Materialien/Erzeugnisse zu den angegebenen Positionen dieser ULG wird vereinbart:

Betrifft Position(en): \_\_\_\_\_

Beispielhaftes Material/Erzeugnis: \_\_\_\_\_

Angeboten ist das beispielhafte oder ein Material/Erzeugnis gleichwertiger Art.

Kriterien der Gleichwertigkeit: \_\_\_\_\_

Angeboten: (.....)

**16.M6 + Fertigteil-Wände (MABA)**

Version: 2020 10

**Fertigteil-Oberfläche:**

Die geschalteten Sichtoberflächen werden mit wassersperrenden Schalungen (aus Stahl, Kunststoff oder oberflächenvergüteten, mehrschichtigen Platten) gemäß ÖNORM B 2204 Klasse 2P, S2, F1 und A1 hergestellt.

Die Einfüllseite ist waagrecht abgezogen.

**Aufzählungen/Zubehör und Einbauteile:**

Aufzählung- (Az), Zubehör und Einbauteile beschreiben Ergänzungen/Erweiterungen/Varianten zu vorangegangenen Positionen (Leistungen) und werden nur aus dem System oder der Auswahl von Produkten des Herstellers der Grundposition angeboten bzw. ausgeführt.

16.M6 00 + Folgende Angaben und Anforderungen an die Art und Weise der Leistungserbringung gelten als vereinbart und sind in die Einheitspreise einkalkuliert.

**16.M6 00A + Material/Erzeugnis n.W.AN zu 16M6**

Das Verwenden nachstehend angebotener Materialien/Erzeugnisse zu den angegebenen Positionen dieser ULG wird vereinbart:

Betrifft Position(en): \_\_\_\_\_

Material/Erzeugnis nach Wahl des Auftragnehmers (AN).

Angeboten: (.....)



**Ergänzungen zur StLB HB-022+ABK-020****Ausschreibungstexte ZZZ**

Leistungsverzeichnis

gedruckt am 15.11.2023  
LB-HB-022+ABK-020 Preisangaben in EUR**16.M6 00B + Material/Erzeugnis Beispiel AG zu 16M6**

Das Verwenden nachstehend angebotener Materialien/Erzeugnisse zu den angegebenen Positionen dieser ULG wird vereinbart:

Betrifft Position(en): \_\_\_\_\_

Beispielhaftes Material/Erzeugnis: \_\_\_\_\_

Angeboten ist das beispielhafte oder ein Material/Erzeugnis gleichwertiger Art.

Kriterien der Gleichwertigkeit: \_\_\_\_\_

Angeboten: (.....)

**16.M7 + Fertigteil-Decke (MABA)**

Version: 2020 10

**Fertigteil-Oberfläche:**

Die geschalteten Sichtoberflächen werden mit wassersperrenden Schalungen (aus Stahl, Kunststoff oder oberflächenvergüteten, mehrschichtigen Platten) gemäß ÖNORM B 2204 Klasse 2P, S2, F1 und A1 hergestellt.

Die Einfüllseite ist waagrecht abgezogen.

**Aufzählungen/Zubehör und Einbauteile:**

Aufzählung- (Az), Zubehör und Einbauteile beschreiben Ergänzungen/Erweiterungen/Varianten zu vorangegangenen Positionen (Leistungen) und werden nur aus dem System oder der Auswahl von Produkten des Herstellers der Grundposition angeboten bzw. ausgeführt.

16.M7 00 + Folgende Angaben und Anforderungen an die Art und Weise der Leistungserbringung gelten als vereinbart und sind in die Einheitspreise einkalkuliert.

**16.M7 00A + Material/Erzeugnis n.W.AN zu 16M7**

Das Verwenden nachstehend angebotener Materialien/Erzeugnisse zu den angegebenen Positionen dieser ULG wird vereinbart:

Betrifft Position(en): \_\_\_\_\_

Material/Erzeugnis nach Wahl des Auftragnehmers (AN).

Angeboten: (.....)

**16.M7 00B + Material/Erzeugnis Beispiel AG zu 16M7**

Das Verwenden nachstehend angebotener Materialien/Erzeugnisse zu den angegebenen Positionen dieser ULG wird vereinbart:

Betrifft Position(en): \_\_\_\_\_

Beispielhaftes Material/Erzeugnis: \_\_\_\_\_

Angeboten ist das beispielhafte oder ein Material/Erzeugnis gleichwertiger Art.

Kriterien der Gleichwertigkeit: \_\_\_\_\_

Angeboten: (.....)

**16.M8 + Fertigteil-Balkonplatte (MABA)**

Version: 2020 10

**Fertigteil-Oberfläche:**

Die geschalteten Sichtoberflächen werden mit wassersperrenden Schalungen (aus Stahl, Kunststoff oder oberflächenvergüteten, mehrschichtigen Platten) gemäß ÖNORM B 2204 Klasse 2P, S2, F1 und A1 hergestellt.

Die Einfüllseite ist waagrecht abgezogen.

**Aufzählungen/Zubehör und Einbauteile:**



**Ergänzungen zur StLB HB-022+ABK-020****Ausschreibungstexte ZZZ**

Leistungsverzeichnis

gedruckt am 15.11.2023

LB-HB-022+ABK-020

Preisangaben in EUR

Aufzahlung- (Az), Zubehör und Einbauteile beschreiben Ergänzungen/Erweiterungen/Varianten zu vorangegangenen Positionen (Leistungen) und werden nur aus dem System oder der Auswahl von Produkten des Herstellers der Grundposition angeboten bzw. ausgeführt.

16.M8 00 + Folgende Angaben und Anforderungen an die Art und Weise der Leistungserbringung gelten als vereinbart und sind in die Einheitspreise einkalkuliert.

**16.M8 00A + Material/Erzeugnis n.W.AN zu 16M8**

Das Verwenden nachstehend angebotener Materialien/Erzeugnisse zu den angegebenen Positionen dieser ULG wird vereinbart:

Betrifft Position(en): \_\_\_\_\_

Material/Erzeugnis nach Wahl des Auftragnehmers (AN).

Angebote: (.....)

**16.M8 00B + Material/Erzeugnis Beispiel AG zu 16M8**

Das Verwenden nachstehend angebotener Materialien/Erzeugnisse zu den angegebenen Positionen dieser ULG wird vereinbart:

Betrifft Position(en): \_\_\_\_\_

Beispielhaftes Material/Erzeugnis: \_\_\_\_\_

Angebote ist das beispielhafte oder ein Material/Erzeugnis gleichwertiger Art.

Kriterien der Gleichwertigkeit: \_\_\_\_\_

Angebote: (.....)

**16.M9 + Fertigteil-Treppe und -Podeste (MABA)**

Version: 2020 10

**Fertigteil-Oberfläche:**

Die geschalteten Sichtoberflächen werden mit wassersperrenden Schalungen (aus Stahl, Kunststoff oder oberflächenvergüteten, mehrschichtigen Platten) gemäß ÖNORM B 2204 Klasse 2P, S2, F1 und A1 hergestellt.

Die Einfüllseite ist waagrecht abgezogen.

**Aufzahlungen/Zubehör und Einbauteile:**

Aufzahlung- (Az), Zubehör und Einbauteile beschreiben Ergänzungen/Erweiterungen/Varianten zu vorangegangenen Positionen (Leistungen) und werden nur aus dem System oder der Auswahl von Produkten des Herstellers der Grundposition angeboten bzw. ausgeführt.

16.M9 00 + Folgende Angaben und Anforderungen an die Art und Weise der Leistungserbringung gelten als vereinbart und sind in die Einheitspreise einkalkuliert.

**16.M9 00A + Material/Erzeugnis n.W.AN zu 16M9**

Das Verwenden nachstehend angebotener Materialien/Erzeugnisse zu den angegebenen Positionen dieser ULG wird vereinbart:

Betrifft Position(en): \_\_\_\_\_

Material/Erzeugnis nach Wahl des Auftragnehmers (AN).

Angebote: (.....)

**16.M9 00B + Material/Erzeugnis Beispiel AG zu 16M9**

Das Verwenden nachstehend angebotener Materialien/Erzeugnisse zu den angegebenen Positionen dieser ULG wird vereinbart:

Betrifft Position(en): \_\_\_\_\_

Beispielhaftes Material/Erzeugnis: \_\_\_\_\_

Angebote ist das beispielhafte oder ein Material/Erzeugnis gleichwertiger Art.

Kriterien der Gleichwertigkeit: \_\_\_\_\_

Angebote: (.....)

**Ergänzungen zur StLB HB-022+ABK-020****Ausschreibungstexte ZZZ**

Leistungsverzeichnis

gedruckt am 15.11.2023  
LB-HB-022+ABK-020 Preisangaben in EUR**16.MA + Fertigteil-Liftschacht (MABA)**

Version: 2020 10

**Fertigteil-Oberfläche:**

Die geschalteten Sichtoberflächen werden mit wassersperrenden Schalungen (aus Stahl, Kunststoff oder oberflächenvergüteten, mehrschichtigen Platten) gemäß ÖNORM B 2204 Klasse 2P, S2, F1 und A1 hergestellt.

Die Einfüllseite ist waagrecht abgezogen.

**Aufzahlungen/Zubehör und Einbauteile:**

Aufzahlung- (Az), Zubehör und Einbauteile beschreiben Ergänzungen/Erweiterungen/Varianten zu vorangegangenen Positionen (Leistungen) und werden nur aus dem System oder der Auswahl von Produkten des Herstellers der Grundposition angeboten bzw. ausgeführt.

16.MA 00 + Folgende Angaben und Anforderungen an die Art und Weise der Leistungserbringung gelten als vereinbart und sind in die Einheitspreise einkalkuliert.

**16.MA 00A + Material/Erzeugnis n.W.AN zu 16MA**

Das Verwenden nachstehend angebotener Materialien/Erzeugnisse zu den angegebenen Positionen dieser ULG wird vereinbart:

Betrifft Position(en):

Material/Erzeugnis nach Wahl des Auftragnehmers (AN).

Angeboten: (.....)

**16.MA 00B + Material/Erzeugnis Beispiel AG zu 16MA**

Das Verwenden nachstehend angebotener Materialien/Erzeugnisse zu den angegebenen Positionen dieser ULG wird vereinbart:

Betrifft Position(en):

Beispielhaftes Material/Erzeugnis:

Angeboten ist das beispielhafte oder ein Material/Erzeugnis gleichwertiger Art.

Kriterien der Gleichwertigkeit:

Angeboten: (.....)

**16.MB + Montagezubehör (MABA)**

Version: 2020 09

Im Folgenden ist das Liefern und Montieren bzw. der Einbau der angegebenen Positionen beschrieben.

**Aufzahlungen/Zubehör und Einbauteile:**

Aufzahlung- (Az), Zubehör und Einbauteile beschreiben Ergänzungen/Erweiterungen/Varianten zu vorangegangenen Positionen (Leistungen) und werden nur aus dem System oder der Auswahl von Produkten des Herstellers der Grundposition angeboten bzw. ausgeführt.

16.MB 00 + Folgende Angaben und Anforderungen an die Art und Weise der Leistungserbringung gelten als vereinbart und sind in die Einheitspreise einkalkuliert.

**16.MB 00A + Material/Erzeugnis n.W.AN zu 16MB**

Das Verwenden nachstehend angebotener Materialien/Erzeugnisse zu den angegebenen Positionen dieser ULG wird vereinbart:

Betrifft Position(en):

Material/Erzeugnis nach Wahl des Auftragnehmers (AN).

Angeboten: (.....)

**Ergänzungen zur StLB HB-022+ABK-020****Ausschreibungstexte ZZZ**

Leistungsverzeichnis

gedruckt am 15.11.2023  
LB-HB-022+ABK-020 Preisangaben in EUR**16.MB 00B + Material/Erzeugnis Beispiel AG zu 16MB**

Das Verwenden nachstehend angebotener Materialien/Erzeugnisse zu den angegebenen Positionen dieser ULG wird vereinbart:

Betrifft Position(en): \_\_\_\_\_

Beispielhaftes Material/Erzeugnis: \_\_\_\_\_

Angeboten ist das beispielhafte oder ein Material/Erzeugnis gleichwertiger Art.

Kriterien der Gleichwertigkeit: \_\_\_\_\_

Angeboten: (.....)

**16.MC + Halbfertigteile (MABA)**

Version: 2020 10

**Oberfläche:**

Die geschalteten Sichtoberflächen werden mit wassersperrenden Schalungen (aus Stahl, Kunststoff oder oberflächenvergüteten, mehrschichtigen Platten) gemäß ÖNORM B 2204 Klasse 2P, S2, F1 und A1 hergestellt.

Die Einfüllseite ist waagrecht abgezogen.

**Aufzahlungen/Zubehör und Einbauteile:**

Aufzahlung- (Az), Zubehör und Einbauteile beschreiben Ergänzungen/Erweiterungen/Varianten zu vorangegangenen Positionen (Leistungen) und werden nur aus dem System oder der Auswahl von Produkten des Herstellers der Grundposition angeboten bzw. ausgeführt.

16.MC 00 + Folgende Angaben und Anforderungen an die Art und Weise der Leistungserbringung gelten als vereinbart und sind in die Einheitspreise einkalkuliert.

**16.MC 00A + Material/Erzeugnis n.W.AN zu 16MC**

Das Verwenden nachstehend angebotener Materialien/Erzeugnisse zu den angegebenen Positionen dieser ULG wird vereinbart:

Betrifft Position(en): \_\_\_\_\_

Material/Erzeugnis nach Wahl des Auftragnehmers (AN).

Angeboten: (.....)

**16.MC 00B + Material/Erzeugnis Beispiel AG zu 16MC**

Das Verwenden nachstehend angebotener Materialien/Erzeugnisse zu den angegebenen Positionen dieser ULG wird vereinbart:

Betrifft Position(en): \_\_\_\_\_

Beispielhaftes Material/Erzeugnis: \_\_\_\_\_

Angeboten ist das beispielhafte oder ein Material/Erzeugnis gleichwertiger Art.

Kriterien der Gleichwertigkeit: \_\_\_\_\_

Angeboten: (.....)

**16.MX + Schleuderbetonstützen Rotop (MABA)**

Version: 2020 09

Der Leistungsumfang beschreibt das Herstellen und Liefern frei Bau unabeladen.

Das Entladen und Versetzen ist in eigenen Positionen auszuschreiben.

**Fertigteil-Oberfläche:**

Die geschalteten Sichtoberflächen werden mit wassersperrenden Schalungen (aus Stahl, Kunststoff oder oberflächenvergüteten, mehrschichtigen Platten) gemäß ÖNORM B 2204 Klasse 2P, S2, F1 und A1 hergestellt.

Die Einfüllseite ist waagrecht abgezogen.

**Ergänzungen zur StLB HB-022+ABK-020****Ausschreibungstexte ZZZ**

Leistungsverzeichnis

gedruckt am 15.11.2023

LB-HB-022+ABK-020

Preisangaben in EUR

16.MX 00 + Folgende Angaben und Anforderungen an die Art und Weise der Leistungserbringung gelten als vereinbart und sind in die Einheitspreise einkalkuliert.

**16.MX 00A + Material/Erzeugnis n.W.AN zu 16MX**

Das Verwenden nachstehend angebotener Materialien/Erzeugnisse zu den angegebenen Positionen dieser ULG wird vereinbart:

Betrifft Position(en): \_\_\_\_\_

Material/Erzeugnis nach Wahl des Auftragnehmers (AN).

Angeboten: (.....)

**16.MX 00B + Material/Erzeugnis Beispiel AG zu 16MX**

Das Verwenden nachstehend angebotener Materialien/Erzeugnisse zu den angegebenen Positionen dieser ULG wird vereinbart:

Betrifft Position(en): \_\_\_\_\_

Beispielhaftes Material/Erzeugnis: \_\_\_\_\_

Angeboten ist das beispielhafte oder ein Material/Erzeugnis gleichwertiger Art.

Kriterien der Gleichwertigkeit: \_\_\_\_\_

Angeboten: (.....)

**16.NA + Brandabschottungen (Nullifire)**

Version: 2020-06

Im folgenden ist das Liefern und das Montieren bzw. der Einbau beschrieben.

**Hinweise:**

Lagerungs- und Verarbeitungshinweise des Herstellers sind einzuhalten.

16.NA 00 + Folgende Angaben und Anforderungen an die Art und Weise der Leistungserbringung gelten als vereinbart und sind in die Einheitspreise einkalkuliert.

**16.NA 00A + Material/Erzeugnis n.W.AN zu 16NA**

Das Verwenden nachstehend angebotener Materialien/Erzeugnisse zu den angegebenen Positionen dieser ULG wird vereinbart:

Betrifft Position(en): \_\_\_\_\_

Material/Erzeugnis nach Wahl des Auftragnehmers (AN).

Angeboten: (.....)

**16.NA 00B + Material/Erzeugnis Beispiel AG zu 16NA**

Das Verwenden nachstehend angebotener Materialien/Erzeugnisse zu den angegebenen Positionen dieser ULG wird vereinbart:

Betrifft Position(en): \_\_\_\_\_

Beispielhaftes Material/Erzeugnis: \_\_\_\_\_

Angeboten ist das beispielhafte oder ein Material/Erzeugnis gleichwertiger Art.

Kriterien der Gleichwertigkeit: \_\_\_\_\_

Angeboten: (.....)

**Ergänzungen zur StLB HB-022+ABK-020****Ausschreibungstexte ZZZ**

Leistungsverzeichnis

gedruckt am 15.11.2023  
LB-HB-022+ABK-020 Preisangaben in EUR**18 Winterbauarbeiten**

Version 022 (2021-12)

Soweit in Vorbemerkungen oder Positionstexten nicht anders angegeben, gelten für alle Leistungen dieser Gruppe folgende Regelungen.

**1. Allgemeines:**

Zum Aufrechterhalten der Bautätigkeit während der Wintermonate, werden alle Maßnahmen getroffen, die für eine technisch einwandfreie Durchführung der Baumeister- und Professionistenarbeiten erforderlich sind.

**2. Arbeitsplan:**

Ein Arbeitsplan für die Winterbauarbeiten wird zeitgerecht ausgearbeitet, einvernehmlich mit dem Auftraggeber abgesprochen und schriftlich festgelegt.

**3. Beheizen:**

Die Kosten für das Beheizen der Aufenthaltsräume und sanitären Anlagen sind in die Baustellen-Gemeinkosten einkalkuliert.

**4. Einkalkulierte Leistungen:**

Folgende Leistungen sind (ergänzend zu den Nebenleistungen gemäß ÖNORM) in die Einheitspreise einkalkuliert:

- Mehraufwendungen und verringerte Produktivität während der Winterperiode

**18.00 Wählbare Vorbemerkungen**

18.00 00 + Folgende Angaben und Anforderungen an die Art und Weise der Leistungserbringung gelten als vereinbart und sind in die Einheitspreise einkalkuliert.

**18.00 00A + Material/Erzeugnis n.W.AN zu 1800**

Das Verwenden nachstehend angebotener Materialien/Erzeugnisse zu den angegebenen Positionen dieser ULG wird vereinbart:

Betrifft Position(en): \_\_\_\_\_

Material/Erzeugnis nach Wahl des Auftragnehmers (AN).

Angeboten: (.....)

**18.00 00B + Material/Erzeugnis Beispiel AG zu 1800**

Das Verwenden nachstehend angebotener Materialien/Erzeugnisse zu den angegebenen Positionen dieser ULG wird vereinbart:

Betrifft Position(en): \_\_\_\_\_

Beispielhaftes Material/Erzeugnis: \_\_\_\_\_

Angeboten ist das beispielhafte oder ein Material/Erzeugnis gleichwertiger Art.

Kriterien der Gleichwertigkeit: \_\_\_\_\_

Angeboten: (.....)

**18.11 Winterbaumaßnahmen, Rohbau****1. Herstellen (Leistungsumfang):**

Die Leistung (Herstellen) umfasst das Aufbauen eines gebrauchsfähigen Zustandes einschließlich Antransportieren, Aufstellen und Montieren sowie das Abbauen, Demontieren und Abtransportieren.

Die Teilleistung des Aufbaus eines gebrauchsfertigen Zustandes wird mit 70 Prozent, die Teilleistung des Abbaus mit 30 Prozent der Gesamtleistung bewertet.

**2. Vorhalten:**

**Ergänzungen zur StLB HB-022+ABK-020****Ausschreibungstexte ZZZ**

Leistungsverzeichnis

gedruckt am 15.11.2023

LB-HB-022+ABK-020

Preisangaben in EUR

Das Vorhalten umfasst auch sämtliche Prüfungen, Instandhaltungsmaßnahmen, etwaiges Verbrauchsmaterial und die erforderliche Reinigung.

Abgerechnet wird in Verrechnungseinheiten, ermittelt aus dem Ausmaß x der Anzahl der Wochen. Wochen sind teilbar wobei 1 Kalendertag gleich 1/7 Woche ist.

18.11 00 + Folgende Angaben und Anforderungen an die Art und Weise der Leistungserbringung gelten als vereinbart und sind in die Einheitspreise einkalkuliert.

**18.11 00A + Material/Erzeugnis n.W.AN zu 1811**

Das Verwenden nachstehend angebotener Materialien/Erzeugnisse zu den angegebenen Positionen dieser ULG wird vereinbart:

Betrifft Position(en): \_\_\_\_\_

Material/Erzeugnis nach Wahl des Auftragnehmers (AN).

Angebote: (.....)

**18.11 00B + Material/Erzeugnis Beispiel AG zu 1811**

Das Verwenden nachstehend angebotener Materialien/Erzeugnisse zu den angegebenen Positionen dieser ULG wird vereinbart:

Betrifft Position(en): \_\_\_\_\_

Beispielhaftes Material/Erzeugnis: \_\_\_\_\_

Angebote ist das beispielhafte oder ein Material/Erzeugnis gleichwertiger Art.

Kriterien der Gleichwertigkeit: \_\_\_\_\_

Angebote: (.....)

**18.12 Öffnungen verschließen**

18.12 00 + Folgende Angaben und Anforderungen an die Art und Weise der Leistungserbringung gelten als vereinbart und sind in die Einheitspreise einkalkuliert.

**18.12 00A + Material/Erzeugnis n.W.AN zu 1812**

Das Verwenden nachstehend angebotener Materialien/Erzeugnisse zu den angegebenen Positionen dieser ULG wird vereinbart:

Betrifft Position(en): \_\_\_\_\_

Material/Erzeugnis nach Wahl des Auftragnehmers (AN).

Angebote: (.....)

**18.12 00B + Material/Erzeugnis Beispiel AG zu 1812**

Das Verwenden nachstehend angebotener Materialien/Erzeugnisse zu den angegebenen Positionen dieser ULG wird vereinbart:

Betrifft Position(en): \_\_\_\_\_

Beispielhaftes Material/Erzeugnis: \_\_\_\_\_

Angebote ist das beispielhafte oder ein Material/Erzeugnis gleichwertiger Art.

Kriterien der Gleichwertigkeit: \_\_\_\_\_

Angebote: (.....)

**18.13 Heizen (nach Heizleistung)****1. Heizgeräte:**

Vor dem Einsatz von Heizgeräten wird die Zustimmung des Auftraggebers zu Art, Eignung und Anzahl dieser Geräte und zum Zeitpunkt des Einsatzes eingeholt. Die Geräte entsprechen den geltenden Prüfvorschriften. Es werden keine schadhafte Geräte (übermäßige Abgase, schlechter Wirkungsgrad) eingesetzt. Der Auftragnehmer haftet für alle nachteiligen Folgen, die durch das Verwenden defekter Heizgeräte oder durch nicht sachgemäßes Bedienen und

**Ergänzungen zur StLB HB-022+ABK-020****Ausschreibungstexte ZZZ**

Leistungsverzeichnis

gedruckt am 15.11.2023  
LB-HB-022+ABK-020 Preisangaben in EUR

mangelhaftes Warten entstehen.

Alle Anschlüsse, Versorgungsinstallationen und Messeinrichtungen zum Feststellen des Strom- oder Gasverbrauches sind in die Einheitspreise einkalkuliert.

Die Raumtemperatur beträgt mindestens plus 5 Grad Celsius.

**2. Ausmaß- und Abrechnungsregeln (Wirkungsgrade):**

- Handelsübliche Heizgeräte für Heizöle und Flüssiggase sowie Koks Körbe - 0,90
- Elektrische Energie - 1,00
- Öfen mit festen Brennstoffen - 0,80

18.13 00 + Folgende Angaben und Anforderungen an die Art und Weise der Leistungserbringung gelten als vereinbart und sind in die Einheitspreise einkalkuliert.

**18.13 00A + Material/Erzeugnis n.W.AN zu 1813**

Das Verwenden nachstehend angebotener Materialien/Erzeugnisse zu den angegebenen Positionen dieser ULG wird vereinbart:

Betrifft Position(en): \_\_\_\_\_

Material/Erzeugnis nach Wahl des Auftragnehmers (AN).

Angeboten: (.....)

**18.13 00B + Material/Erzeugnis Beispiel AG zu 1813**

Das Verwenden nachstehend angebotener Materialien/Erzeugnisse zu den angegebenen Positionen dieser ULG wird vereinbart:

Betrifft Position(en): \_\_\_\_\_

Beispielhaftes Material/Erzeugnis: \_\_\_\_\_

Angeboten ist das beispielhafte oder ein Material/Erzeugnis gleichwertiger Art.

Kriterien der Gleichwertigkeit: \_\_\_\_\_

Angeboten: (.....)

**18.14 Heizen (nach Rauminhalt)****1. Heizgeräte:**

Vor dem Einsatz von Heizgeräten wird die Zustimmung des Auftraggebers zu Art, Eignung und Anzahl dieser Geräte und zum Zeitpunkt des Einsatzes eingeholt. Die Geräte entsprechen den geltenden Prüfvorschriften. Es werden keine schadhafte Geräte (übermäßige Abgase, schlechter Wirkungsgrad) eingesetzt. Der Auftragnehmer haftet für alle nachteiligen Folgen, die durch das Verwenden defekter Heizgeräte oder durch nicht sachgemäßes Bedienen und mangelhaftes Warten entstehen.

Alle Anschlüsse, Versorgungsinstallationen und Messeinrichtungen zum Feststellen des Strom- oder Gasverbrauches sind in die Einheitspreise einkalkuliert.

Die Raumtemperatur beträgt mindestens plus 5 Grad Celsius.

**2. Ausmaß- und Abrechnungsregeln (Wirkungsgrade):**

- Handelsübliche Heizgeräte für Heizöle und Flüssiggase sowie Koks Körbe - 0,90
- Elektrische Energie - 1,00
- Öfen mit festen Brennstoffen - 0,80

18.14 00 + Folgende Angaben und Anforderungen an die Art und Weise der Leistungserbringung gelten als vereinbart und sind in die Einheitspreise einkalkuliert.

**18.14 00A + Material/Erzeugnis n.W.AN zu 1814**

Das Verwenden nachstehend angebotener Materialien/Erzeugnisse zu den angegebenen Positionen dieser ULG wird vereinbart:

**Ergänzungen zur StLB HB-022+ABK-020****Ausschreibungstexte ZZZ**

Leistungsverzeichnis

gedruckt am 15.11.2023  
LB-HB-022+ABK-020 Preisangaben in EUR

Betrifft Position(en): [REDACTED]  
Material/Erzeugnis nach Wahl des Auftragnehmers (AN).  
Angeboten: (. . . . .)

**18.14 00B + Material/Erzeugnis Beispiel AG zu 1814**

Das Verwenden nachstehend angebotener Materialien/Erzeugnisse zu den angegebenen Positionen dieser ULG wird vereinbart:

Betrifft Position(en): [REDACTED]  
Beispielhaftes Material/Erzeugnis: [REDACTED]  
Angeboten ist das beispielhafte oder ein Material/Erzeugnis gleichwertiger Art.  
Kriterien der Gleichwertigkeit: [REDACTED]  
Angeboten: (. . . . .)

**18.15 Entfeuchten**

18.15 00 + Folgende Angaben und Anforderungen an die Art und Weise der Leistungserbringung gelten als vereinbart und sind in die Einheitspreise einkalkuliert.

**18.15 00A + Material/Erzeugnis n.W.AN zu 1815**

Das Verwenden nachstehend angebotener Materialien/Erzeugnisse zu den angegebenen Positionen dieser ULG wird vereinbart:

Betrifft Position(en): [REDACTED]  
Material/Erzeugnis nach Wahl des Auftragnehmers (AN).  
Angeboten: (. . . . .)

**18.15 00B + Material/Erzeugnis Beispiel AG zu 1815**

Das Verwenden nachstehend angebotener Materialien/Erzeugnisse zu den angegebenen Positionen dieser ULG wird vereinbart:

Betrifft Position(en): [REDACTED]  
Beispielhaftes Material/Erzeugnis: [REDACTED]  
Angeboten ist das beispielhafte oder ein Material/Erzeugnis gleichwertiger Art.  
Kriterien der Gleichwertigkeit: [REDACTED]  
Angeboten: (. . . . .)



**Ergänzungen zur StLB HB-022+ABK-020****Ausschreibungstexte ZZZ**

Leistungsverzeichnis

gedruckt am 15.11.2023  
LB-HB-022+ABK-020 Preisangaben in EUR**19 Baureinigung**

Version 022 (2021-12)

Soweit in Vorbemerkungen oder Positionstexten nicht anders angegeben, gelten für alle Leistungen dieser Gruppe folgende Regelungen:

**1. Abfälle, Verunreinigungen:**

Im Folgenden sind Abfälle und Verunreinigungen (z.B. Kehricht, Staubsaugerentleerung) aber nicht Verpackungsmaterial oder Bauschutt beschrieben.

**2. Einkalkulierte Leistungen:****2.1 Entsorgen:**

Das Entsorgen von Abfälle und Verunreinigungen ist in die Einheitspreise einkalkuliert.

Im Folgenden ist unter dem Begriff Entsorgen das Laden, Abtransportieren sowie das Verwerten, Deponieren oder Entsorgen der Baurestmassen zu verstehen.

2.2 Folgende Leistungen sind (ergänzend zu den Nebenleistungen gemäß ÖNORM) in die Einheitspreise einkalkuliert:

- behördliche Vorschriften betreffend Schallschutz, Staubschutz (werden vom Auftragnehmer vor der Angebotslegung erkundet)
- sämtliche Gebühren, unter Einhaltung aller rechtlichen Vorschriften
- Organisation (Förderart und Förderweg)
- das Trennen und Ausscheiden von Massen, die nicht, beschränkt, oder zur weiteren Verwertung verwendbar sind

**19.01 Reinigung im Gebäude**

19.01 00 + Folgende Angaben und Anforderungen an die Art und Weise der Leistungserbringung gelten als vereinbart und sind in die Einheitspreise einkalkuliert.

**19.01 00A + Material/Erzeugnis n.W.AN zu 1901**

Das Verwenden nachstehend angebotener Materialien/Erzeugnisse zu den angegebenen Positionen dieser ULG wird vereinbart:

Betrifft Position(en):

Material/Erzeugnis nach Wahl des Auftragnehmers (AN).

Angeboten: (.....)

**19.01 00B + Material/Erzeugnis Beispiel AG zu 1901**

Das Verwenden nachstehend angebotener Materialien/Erzeugnisse zu den angegebenen Positionen dieser ULG wird vereinbart:

Betrifft Position(en):

Beispielhaftes Material/Erzeugnis:

Angeboten ist das beispielhafte oder ein Material/Erzeugnis gleichwertiger Art.

Kriterien der Gleichwertigkeit:

Angeboten: (.....)

**19.02 Reinigung außerhalb des Gebäudes**

19.02 00 + Folgende Angaben und Anforderungen an die Art und Weise der Leistungserbringung gelten als vereinbart und sind in die Einheitspreise einkalkuliert.

**19.02 00A + Material/Erzeugnis n.W.AN zu 1902**

Das Verwenden nachstehend angebotener Materialien/Erzeugnisse zu den angegebenen Positionen dieser ULG wird vereinbart:

**Ergänzungen zur StLB HB-022+ABK-020****Ausschreibungstexte ZZZ**

Leistungsverzeichnis

gedruckt am 15.11.2023  
LB-HB-022+ABK-020 Preisangaben in EUR

Betrifft Position(en):   
Material/Erzeugnis nach Wahl des Auftragnehmers (AN).  
Angeboten: (.....)

**19.02 00B + Material/Erzeugnis Beispiel AG zu 1902**

Das Verwenden nachstehend angebotener Materialien/Erzeugnisse zu den angegebenen Positionen dieser ULG wird vereinbart:

Betrifft Position(en):   
Beispielhaftes Material/Erzeugnis:   
Angeboten ist das beispielhafte oder ein Material/Erzeugnis gleichwertiger Art.  
Kriterien der Gleichwertigkeit:   
Angeboten: (.....)

**Ergänzungen zur StLB HB-022+ABK-020****Ausschreibungstexte ZZZ**

Leistungsverzeichnis

gedruckt am 15.11.2023

LB-HB-022+ABK-020

Preisangaben in EUR

**20****Regieleistungen**

Version 022 (2021-12)

Soweit in Vorbemerkungen oder Positionstexten nicht anders angegeben, gelten für alle Leistungen dieser Gruppe folgende Regelungen.

**1. Allgemeines:**

In dieser Unterleistungsgruppe werden nur angehängte Regieleistungen gemäß ÖNORM B 2110 erfasst.

Regieleistungen werden nur ausgeführt, wenn sie vom Auftraggeber im Einzelfall angeordnet werden, auch wenn sie im Vertrag (Leistungsverzeichnis) vorgesehen sind.

Die aufgewendeten Stunden, verwendeten Geräte, Transportleistungen und verbrauchten Stoffe werden täglich in die Regiescheine eingetragen und dem Auftraggeber zur Gegenzeichnung vorgelegt.

**2. Mengenänderungen:**

Die Bestimmungen, wonach bei Mengenänderungen die Neuvereinbarung von Einheitspreisen verlangt werden kann, sind auf Regieleistungen nicht anwendbar.

**3. Beschäftigungsgruppen:**

Die angeführten Beschäftigungsgruppen entsprechen den kollektivvertraglichen Regelungen. In den Stundensätzen sind auch anteilige Wegegelder, Fahrtspesen und Aufwandsentschädigungen (Auslösen) einkalkuliert. Verrechnet wird die an der Arbeits- oder Montagestelle tatsächlich geleistete Arbeitszeit, die kleinste Einheit ist die angefangene halbe Stunde.

**4. Einkalkulierte Leistungen:**

Die Einheitspreise für Stoffe gelten frei Baustelle, einschließlich Abladen.

**5. Ausmaß- und Abrechnungsregeln:**

Zur Verrechnung kommen die Stundensätze jener Beschäftigungsgruppe, die für die jeweilige Regieleistung ausreicht, unabhängig von der Qualifizierung des tatsächlich eingesetzten Personals.

**20.11****Stundensätze****Stundensätze:**

Die Stundensätze sind für kollektivvertragliche Normalstunden berechnet.

20.11 00

Folgende Angaben und Anforderungen an die Art und Weise der Leistungserbringung gelten als vereinbart und sind in die Einheitspreise einkalkuliert.

**20.11 00B + Material/Erzeugnis Beispiel AG zu 2011**

Das Verwenden nachstehend angebotener Materialien/Erzeugnisse zu den angegebenen Positionen dieser ULG wird vereinbart:

Betrifft Position(en):

Beispielhaftes Material/Erzeugnis:

Angeboten ist das beispielhafte oder ein Material/Erzeugnis gleichwertiger Art.

Kriterien der Gleichwertigkeit:

Angeboten: (.....)

**20.12****Geräteinsatz (Gerätebeistellung)**

20.12 00

+ Folgende Angaben und Anforderungen an die Art und Weise der Leistungserbringung gelten als vereinbart und sind in die Einheitspreise einkalkuliert.

**Ergänzungen zur StLB HB-022+ABK-020****Ausschreibungstexte ZZZ**

Leistungsverzeichnis

gedruckt am 15.11.2023  
LB-HB-022+ABK-020 Preisangaben in EUR**20.12 00A + Material/Erzeugnis n.W.AN zu 2012**

Das Verwenden nachstehend angebotener Materialien/Erzeugnisse zu den angegebenen Positionen dieser ULG wird vereinbart:

Betrifft Position(en):

Material/Erzeugnis nach Wahl des Auftragnehmers (AN).

Angeboten: (.....)

**20.12 00B + Material/Erzeugnis Beispiel AG zu 2012**

Das Verwenden nachstehend angebotener Materialien/Erzeugnisse zu den angegebenen Positionen dieser ULG wird vereinbart:

Betrifft Position(en):

Beispielhaftes Material/Erzeugnis:

Angeboten ist das beispielhafte oder ein Material/Erzeugnis gleichwertiger Art.

Kriterien der Gleichwertigkeit:

Angeboten: (.....)

**20.13 Transportleistungen**

20.13 00 + Folgende Angaben und Anforderungen an die Art und Weise der Leistungserbringung gelten als vereinbart und sind in die Einheitspreise einkalkuliert.

**20.13 00A + Material/Erzeugnis n.W.AN zu 2013**

Das Verwenden nachstehend angebotener Materialien/Erzeugnisse zu den angegebenen Positionen dieser ULG wird vereinbart:

Betrifft Position(en):

Material/Erzeugnis nach Wahl des Auftragnehmers (AN).

Angeboten: (.....)

**20.13 00B + Material/Erzeugnis Beispiel AG zu 2013**

Das Verwenden nachstehend angebotener Materialien/Erzeugnisse zu den angegebenen Positionen dieser ULG wird vereinbart:

Betrifft Position(en):

Beispielhaftes Material/Erzeugnis:

Angeboten ist das beispielhafte oder ein Material/Erzeugnis gleichwertiger Art.

Kriterien der Gleichwertigkeit:

Angeboten: (.....)

**20.14 Stoffbeistellung**

20.14 00 + Folgende Angaben und Anforderungen an die Art und Weise der Leistungserbringung gelten als vereinbart und sind in die Einheitspreise einkalkuliert.

**20.14 00A + Material/Erzeugnis n.W.AN zu 2014**

Das Verwenden nachstehend angebotener Materialien/Erzeugnisse zu den angegebenen Positionen dieser ULG wird vereinbart:

Betrifft Position(en):

Material/Erzeugnis nach Wahl des Auftragnehmers (AN).

Angeboten: (.....)

**20.14 00B + Material/Erzeugnis Beispiel AG zu 2014**

Das Verwenden nachstehend angebotener Materialien/Erzeugnisse zu den angegebenen Positionen dieser ULG wird vereinbart:

Betrifft Position(en):

**Ergänzungen zur StLB HB-022+ABK-020****Ausschreibungstexte ZZZ**

Leistungsverzeichnis

gedruckt am 15.11.2023  
LB-HB-022+ABK-020 Preisangaben in EUR

Beispielhaftes Material/Erzeugnis: \_\_\_\_\_  
 Angeboten ist das beispielhafte oder ein Material/Erzeugnis gleichwertiger Art.  
 Kriterien der Gleichwertigkeit: \_\_\_\_\_  
 Angeboten: (.....)

**20.15 Materiallieferungen für Regieleistungen**

20.15 00 + Folgende Angaben und Anforderungen an die Art und Weise der Leistungserbringung gelten als vereinbart und sind in die Einheitspreise einkalkuliert.

**20.15 00A + Material/Erzeugnis n.W.AN zu 2015**

Das Verwenden nachstehend angebotener Materialien/Erzeugnisse zu den angegebenen Positionen dieser ULG wird vereinbart:  
 Betrifft Position(en): \_\_\_\_\_  
 Material/Erzeugnis nach Wahl des Auftragnehmers (AN).  
 Angeboten: (.....)

**20.15 00B + Material/Erzeugnis Beispiel AG zu 2015**

Das Verwenden nachstehend angebotener Materialien/Erzeugnisse zu den angegebenen Positionen dieser ULG wird vereinbart:  
 Betrifft Position(en): \_\_\_\_\_  
 Beispielhaftes Material/Erzeugnis: \_\_\_\_\_  
 Angeboten ist das beispielhafte oder ein Material/Erzeugnis gleichwertiger Art.  
 Kriterien der Gleichwertigkeit: \_\_\_\_\_  
 Angeboten: (.....)

**20.FA + Regieleistungen (Fundermax)**

Version: 2023-09

**1. Allgemeines:**

In dieser Unterleistungsgruppe werden nur angehängte Regieleistungen gemäß ÖNORM B 2110 erfasst.

Regieleistungen werden nur ausgeführt, wenn sie vom Auftraggeber im Einzelfall angeordnet werden, auch wenn sie im Vertrag (Leistungsverzeichnis) vorgesehen sind.

Die aufgewendeten Stunden, verwendeten Geräte, Transportleistungen und verbrauchten Stoffe werden täglich in die Regiescheine eingetragen und dem Auftraggeber zur Gegenzeichnung vorgelegt.

**2. Mengenänderungen:**

Die Bestimmungen, wonach bei Mengenänderungen die Neuvereinbarung von Einheitspreisen verlangt werden kann, sind auf Regieleistungen nicht anwendbar.

**3. Beschäftigungsgruppen:**

Die angeführten Beschäftigungsgruppen entsprechen den kollektivvertraglichen Regelungen. In den Stundensätzen sind auch anteilige Wegegelder, Fahrtspesen und Aufwandsentschädigungen (Auslösen) einkalkuliert. Verrechnet wird die an der Arbeits- oder Montagestelle tatsächlich geleistete Arbeitszeit, die kleinste Einheit ist die angefangene halbe Stunde.

**4. Leistungsumfang/einkalkulierte Leistungen:**

Die Einheitspreise für Stoffe gelten frei Baustelle, einschließlich Abladen.

**5. Ausmaß- und Abrechnungsregeln:**

Zur Verrechnung kommen die Stundensätze jener Beschäftigungsgruppe, die für die jeweilige Regieleistung ausreicht, unabhängig von der Qualifizierung des tatsächlich eingesetzten Personals.

**Ergänzungen zur StLB HB-022+ABK-020****Ausschreibungstexte ZZZ**

Leistungsverzeichnis

gedruckt am 15.11.2023

LB-HB-022+ABK-020

Preisangaben in EUR

20.FA 00 + Folgende Angaben und Anforderungen an die Art und Weise der Leistungserbringung gelten als vereinbart und sind in die Einheitspreise einkalkuliert.

**20.FA 00B + Material/Erzeugnis n.W.AN zu 20FA**

Das Verwenden nachstehend angebotener Materialien/Erzeugnisse zu den angegebenen Positionen dieser ULG wird vereinbart:

Betrifft Position(en):

Material/Erzeugnis nach Wahl des Auftragnehmers (AN).

Angeboten: (.....)

**20.FA 00C + Material/Erzeugnis Beispiel AG zu 20FA**

Das Verwenden nachstehend angebotener Materialien/Erzeugnisse zu den angegebenen Positionen dieser ULG wird vereinbart:

Betrifft Position(en):

Beispielhaftes Material/Erzeugnis:

Angeboten ist das beispielhafte oder ein Material/Erzeugnis gleichwertiger Art.

Kriterien der Gleichwertigkeit:

Angeboten: (.....)

**Ergänzungen zur StLB HB-022+ABK-020****Ausschreibungstexte ZZZ**

Leistungsverzeichnis

gedruckt am 15.11.2023  
LB-HB-022+ABK-020 Preisangaben in EUR**21 Dachabdichtungsarbeiten**

Version 022 (2021-12)

Soweit in Vorbemerkungen oder Positionstexten nicht anders angegeben, gelten für alle Leistungen dieser Gruppe folgende Regelungen:

**1. Standardausführung:**

Im Folgenden sind Dachabdichtungsarbeiten in Standardausführung auf mineralischen und metallischen Untergründen beschrieben.

Dachabdichtungsarbeiten auf Untergründen aus Holzwerkstoffen und brennbaren Dämmstoffen sind in Aufzählungspositionen beschrieben.

**2. Nutzungsdauer:**

Im Folgenden sind Dächer der Nutzungskategorie K 2 und K 3 beschrieben.

- K 2: geplante Nutzungsdauer bis 20 Jahre (z.B. für Wohn- und Bürogebäude)
- K 3: geplante Nutzungsdauer bis 30 Jahre (z.B. für öffentliche Gebäude)

**3. Angabe des Auftraggebers (AG):**

Die Windlastberechnungen werden, abhängig von der größten Höhe der Dachfläche über Niveau (Urgelände), vom AG beigestellt.

**4. Einkalkulierte Leistungen:**

Folgende Leistungen sind (ergänzend zu den Nebenleistungen gemäß ÖNORM) in die Einheitspreise einkalkuliert:

**4.1 Dachneigung:**

Alle Positionen gelten ohne Unterschied der Dachneigung bis 20 Grad.

**4.2 Ausführung:**

In die Einheitspreise einkalkuliert sind:

- das Entfetten bei Haftanstrichen auf profiliertem Blech (z.B. Trapezblech)
- das lose Verlegen von Schleppstreifen bei Hochzügen, einschließlich einseitiges Heften oder Verkleben
- beim lose Verlegen von Dampfsperrschichten bei Dachbahnen aus Kunststoff das Verkleben oder Verschweißen der Stoß- und Nahtüberdeckungen, einschließlich etwaiger punktwise Befestigungen auf dem Untergrund und der luftdichte Anschluss an die aufgehenden Bauteile

**5. Ausmaß- und Abrechnungsregeln:**

Beim Zusammenstoß von waagrechter und lotrechter Abdichtung (Hochzüge) werden Übergriffe nicht gesondert vergütet.

Wenn Flächen zusammenstoßen, ist von der Schnittlinie zu messen, auch wenn der Übergang durch Keile oder Hohlkehlen hergestellt wird.

**21.00 Wählbare Vorbemerkungen**

21.00 00 + Folgende Angaben und Anforderungen an die Art und Weise der Leistungserbringung gelten als vereinbart und sind in die Einheitspreise einkalkuliert.

**21.00 00A + Material/Erzeugnis n.W.AN zu 2100**

Das Verwenden nachstehend angebotener Materialien/Erzeugnisse zu den angegebenen Positionen dieser ULG wird vereinbart:

Betrifft Position(en):  

Material/Erzeugnis nach Wahl des Auftragnehmers (AN).

Angeboten: (.....)

**Ergänzungen zur StLB HB-022+ABK-020****Ausschreibungstexte ZZZ**

Leistungsverzeichnis

gedruckt am 15.11.2023  
LB-HB-022+ABK-020 Preisangaben in EUR**21.00 00B + Material/Erzeugnis Beispiel AG zu 2100**

Das Verwenden nachstehend angebotener Materialien/Erzeugnisse zu den angegebenen Positionen dieser ULG wird vereinbart:

Betrifft Position(en):

Beispielhaftes Material/Erzeugnis:

Angeboten ist das beispielhafte oder ein Material/Erzeugnis gleichwertiger Art.

Kriterien der Gleichwertigkeit:

Angeboten: (.....)

**21.01 K2-Kaltdach m.Bitumenabdichtung f.ungenutzte Dächer**

Kaltdach mit Bitumenabdichtung für ungenutzte Dächer für eine geplante **Nutzungsdauer bis 20 Jahre** (z.B. für Wohn- und Bürogebäude).

**Mindestnenndicke:**

Mindestnenndicken von Bitumenabdichtungen gemäß ÖNORM B 3691.

21.01 00 Folgende Angaben und Anforderungen an die Art und Weise der Leistungserbringung gelten als vereinbart und sind in die Einheitspreise einkalkuliert:

**21.01 00A + Material/Erzeugnis n.W.AN zu 2101**

Das Verwenden nachstehend angebotener Materialien/Erzeugnisse zu den angegebenen Positionen dieser ULG wird vereinbart:

Betrifft Position(en):

Material/Erzeugnis nach Wahl des Auftragnehmers (AN).

Angeboten: (.....)

**21.01 00B + Material/Erzeugnis Beispiel AG zu 2101**

Das Verwenden nachstehend angebotener Materialien/Erzeugnisse zu den angegebenen Positionen dieser ULG wird vereinbart:

Betrifft Position(en):

Beispielhaftes Material/Erzeugnis:

Angeboten ist das beispielhafte oder ein Material/Erzeugnis gleichwertiger Art.

Kriterien der Gleichwertigkeit:

Angeboten: (.....)

**21.02 K2-Warmdach m.Bitumenabdichtung f.ungenutzte Dächer**

Warmdach mit Bitumenabdichtung für ungenutzte Dächer für eine geplante **Nutzungsdauer bis 20 Jahre** (z.B. für Wohn- und Bürogebäude).

**Mindestnenndicke:**

Mindestnenndicken von Bitumenabdichtungen gemäß ÖNORM B 3691.

21.02 00 Folgende Angaben und Anforderungen an die Art und Weise der Leistungserbringung gelten als vereinbart und sind in die Einheitspreise einkalkuliert:

**21.02 00A + Material/Erzeugnis n.W.AN zu 2102**

Das Verwenden nachstehend angebotener Materialien/Erzeugnisse zu den angegebenen Positionen dieser ULG wird vereinbart:

Betrifft Position(en):

Material/Erzeugnis nach Wahl des Auftragnehmers (AN).

Angeboten: (.....)



**Ergänzungen zur StLB HB-022+ABK-020****Ausschreibungstexte ZZZ**

Leistungsverzeichnis

gedruckt am 15.11.2023  
LB-HB-022+ABK-020 Preisangaben in EUR**21.02 00B + Material/Erzeugnis Beispiel AG zu 2102**

Das Verwenden nachstehend angebotener Materialien/Erzeugnisse zu den angegebenen Positionen dieser ULG wird vereinbart:

Betrifft Position(en):

Beispielhaftes Material/Erzeugnis:

Angeboten ist das beispielhafte oder ein Material/Erzeugnis gleichwertiger Art.

Kriterien der Gleichwertigkeit:

Angeboten: (.....)

**21.03 K2-Warmdach m.Bitumenabdichtung f.genutzte Dächer**

Warmdach mit Bitumenabdichtung für genutzte Dächer für eine geplante **Nutzungsdauer bis 20 Jahre** (z.B. für Wohn- und Bürogebäude).

**Mindestnenndicke:**

Mindestnenndicken von Bitumenabdichtungen gemäß ÖNORM B 3691.

21.03 00 Folgende Angaben und Anforderungen an die Art und Weise der Leistungserbringung gelten als vereinbart und sind in die Einheitspreise einkalkuliert:

**21.03 00A + Material/Erzeugnis n.W.AN zu 2103**

Das Verwenden nachstehend angebotener Materialien/Erzeugnisse zu den angegebenen Positionen dieser ULG wird vereinbart:

Betrifft Position(en):

Material/Erzeugnis nach Wahl des Auftragnehmers (AN).

Angeboten: (.....)

**21.03 00B + Material/Erzeugnis Beispiel AG zu 2103**

Das Verwenden nachstehend angebotener Materialien/Erzeugnisse zu den angegebenen Positionen dieser ULG wird vereinbart:

Betrifft Position(en):

Beispielhaftes Material/Erzeugnis:

Angeboten ist das beispielhafte oder ein Material/Erzeugnis gleichwertiger Art.

Kriterien der Gleichwertigkeit:

Angeboten: (.....)

**21.04 K2-UK-Dach m.Bitumenabdichtung f.ungenutzte Dächer**

Umkehrdach (UK-Dach) mit Bitumenabdichtung für ungenutzte Dächer für eine geplante **Nutzungsdauer bis 20 Jahre** (z.B. für Wohn- und Bürogebäude).

**Technische Angaben:**

Wärmedämmung: Bei Umkehrdächern ist, ohne Unterschied der Dachhaut, die Wärmedämmschicht einlagig mit Stufenfalz ausgeführt.

Mindestnenndicke: Mindestnenndicken von Bitumenabdichtungen gemäß ÖNORM B 3691.

21.04 00 Folgende Angaben und Anforderungen an die Art und Weise der Leistungserbringung gelten als vereinbart und sind in die Einheitspreise einkalkuliert:

**21.04 00A + Material/Erzeugnis n.W.AN zu 2104**

Das Verwenden nachstehend angebotener Materialien/Erzeugnisse zu den angegebenen Positionen dieser ULG wird vereinbart:

Betrifft Position(en):

Material/Erzeugnis nach Wahl des Auftragnehmers (AN).

Angeboten: (.....)

**Ergänzungen zur StLB HB-022+ABK-020****Ausschreibungstexte ZZZ**

Leistungsverzeichnis

gedruckt am 15.11.2023  
LB-HB-022+ABK-020 Preisangaben in EUR**21.04 00B + Material/Erzeugnis Beispiel AG zu 2104**

Das Verwenden nachstehend angebotener Materialien/Erzeugnisse zu den angegebenen Positionen dieser ULG wird vereinbart:

Betrifft Position(en): \_\_\_\_\_

Beispielhaftes Material/Erzeugnis: \_\_\_\_\_

Angeboten ist das beispielhafte oder ein Material/Erzeugnis gleichwertiger Art.

Kriterien der Gleichwertigkeit: \_\_\_\_\_

Angeboten: (.....)

**21.05 K2-UK-Dach m.Bitumenabdichtung f.genutzte Dächer**

Umkehrdach (UK-Dach) mit Bitumenabdichtung für genutzte Dächer für eine geplante **Nutzungsdauer bis 20 Jahre** (z.B. für Wohn- und Bürogebäude).

**Technische Angaben:**

Wärmedämmung: Bei Umkehrdächern wird, ohne Unterschied der Dachhaut, die Wärmedämmschicht einlagig mit Stufenfalz ausgeführt.

Überlüftungs- oder Entwässerungsschicht: Bei Umkehrdächern in genutzter Form wird eine Überlüftungs- oder Entwässerungsschicht bis zur Oberkante Hochzug ausgeführt.

Mindestnenndicke: Mindestnenndicken von Bitumenabdichtungen gemäß ÖNORM B 3691.

21.05 00 Folgende Angaben und Anforderungen an die Art und Weise der Leistungserbringung gelten als vereinbart und sind in die Einheitspreise einkalkuliert:

**21.05 00A + Material/Erzeugnis n.W.AN zu 2105**

Das Verwenden nachstehend angebotener Materialien/Erzeugnisse zu den angegebenen Positionen dieser ULG wird vereinbart:

Betrifft Position(en): \_\_\_\_\_

Material/Erzeugnis nach Wahl des Auftragnehmers (AN).

Angeboten: (.....)

**21.05 00B + Material/Erzeugnis Beispiel AG zu 2105**

Das Verwenden nachstehend angebotener Materialien/Erzeugnisse zu den angegebenen Positionen dieser ULG wird vereinbart:

Betrifft Position(en): \_\_\_\_\_

Beispielhaftes Material/Erzeugnis: \_\_\_\_\_

Angeboten ist das beispielhafte oder ein Material/Erzeugnis gleichwertiger Art.

Kriterien der Gleichwertigkeit: \_\_\_\_\_

Angeboten: (.....)

**21.06 K2-Sonstige Dachabdichtungsarb.b.Bitumenabdichtungen**

Sonstige Dachabdichtungsarbeiten für Dächer mit Bitumenabdichtungsbahnen (BITU) für eine geplante **Nutzungsdauer bis 20 Jahre** (z.B. für Wohn- und Bürogebäude).

21.06 00 + Folgende Angaben und Anforderungen an die Art und Weise der Leistungserbringung gelten als vereinbart und sind in die Einheitspreise einkalkuliert.

**21.06 00A + Material/Erzeugnis n.W.AN zu 2106**

Das Verwenden nachstehend angebotener Materialien/Erzeugnisse zu den angegebenen Positionen dieser ULG wird vereinbart:

Betrifft Position(en): \_\_\_\_\_

Material/Erzeugnis nach Wahl des Auftragnehmers (AN).

Angeboten: (.....)

**Ergänzungen zur StLB HB-022+ABK-020****Ausschreibungstexte ZZZ**

Leistungsverzeichnis

gedruckt am 15.11.2023  
LB-HB-022+ABK-020 Preisangaben in EUR**21.06 00B + Material/Erzeugnis Beispiel AG zu 2106**

Das Verwenden nachstehend angebotener Materialien/Erzeugnisse zu den angegebenen Positionen dieser ULG wird vereinbart:

Betrifft Position(en): \_\_\_\_\_

Beispielhaftes Material/Erzeugnis: \_\_\_\_\_

Angeboten ist das beispielhafte oder ein Material/Erzeugnis gleichwertiger Art.

Kriterien der Gleichwertigkeit: \_\_\_\_\_

Angeboten: (.....)

**21.11 K3-Kaltdach m.Bitumenabdichtung f.ungenutzte Dächer**

Kaltdach mit Bitumenabdichtung für ungenutzte Dächer für eine geplante **Nutzungsdauer bis 30 Jahre** (z.B. für öffentliche Gebäude).

**Mindestnenndicke:**

Mindestnenndicken von Bitumenabdichtungen gemäß ÖNORM B 3691.

21.11 00 Folgende Angaben und Anforderungen an die Art und Weise der Leistungserbringung gelten als vereinbart und sind in die Einheitspreise einkalkuliert:

**21.11 00A + Material/Erzeugnis n.W.AN zu 2111**

Das Verwenden nachstehend angebotener Materialien/Erzeugnisse zu den angegebenen Positionen dieser ULG wird vereinbart:

Betrifft Position(en): \_\_\_\_\_

Material/Erzeugnis nach Wahl des Auftragnehmers (AN).

Angeboten: (.....)

**21.11 00B + Material/Erzeugnis Beispiel AG zu 2111**

Das Verwenden nachstehend angebotener Materialien/Erzeugnisse zu den angegebenen Positionen dieser ULG wird vereinbart:

Betrifft Position(en): \_\_\_\_\_

Beispielhaftes Material/Erzeugnis: \_\_\_\_\_

Angeboten ist das beispielhafte oder ein Material/Erzeugnis gleichwertiger Art.

Kriterien der Gleichwertigkeit: \_\_\_\_\_

Angeboten: (.....)

**21.12 K3-Warmdach m.Bitumenabdichtung f.ungenutzte Dächer**

Warmdach mit Bitumenabdichtung für ungenutzte Dächer für eine geplante **Nutzungsdauer bis 30 Jahre** (z.B. für öffentliche Gebäude).

**Mindestnenndicke:**

Mindestnenndicken von Bitumenabdichtungen gemäß ÖNORM B 3691.

21.12 00 Folgende Angaben und Anforderungen an die Art und Weise der Leistungserbringung gelten als vereinbart und sind in die Einheitspreise einkalkuliert:

**21.12 00A + Material/Erzeugnis n.W.AN zu 2112**

Das Verwenden nachstehend angebotener Materialien/Erzeugnisse zu den angegebenen Positionen dieser ULG wird vereinbart:

Betrifft Position(en): \_\_\_\_\_

Material/Erzeugnis nach Wahl des Auftragnehmers (AN).

Angeboten: (.....)

**Ergänzungen zur StLB HB-022+ABK-020****Ausschreibungstexte ZZZ**

Leistungsverzeichnis

gedruckt am 15.11.2023  
LB-HB-022+ABK-020 Preisangaben in EUR**21.12 00B + Material/Erzeugnis Beispiel AG zu 2112**

Das Verwenden nachstehend angebotener Materialien/Erzeugnisse zu den angegebenen Positionen dieser ULG wird vereinbart:

Betrifft Position(en):

Beispielhaftes Material/Erzeugnis:

Angeboten ist das beispielhafte oder ein Material/Erzeugnis gleichwertiger Art.

Kriterien der Gleichwertigkeit:

Angeboten: (.....)

**21.13 K3-Warmdach m.Bitumenabdichtung f.genutzte Dächer**

Warmdach mit Bitumenabdichtung für genutzte Dächer für eine geplante **Nutzungsdauer bis 30 Jahre** (z.B. für öffentliche Gebäude).

**Mindestnenndicke:**

Mindestnenndicken von Bitumenabdichtungen gemäß ÖNORM B 3691.

21.13 00 Folgende Angaben und Anforderungen an die Art und Weise der Leistungserbringung gelten als vereinbart und sind in die Einheitspreise einkalkuliert:

**21.13 00A + Material/Erzeugnis n.W.AN zu 2113**

Das Verwenden nachstehend angebotener Materialien/Erzeugnisse zu den angegebenen Positionen dieser ULG wird vereinbart:

Betrifft Position(en):

Material/Erzeugnis nach Wahl des Auftragnehmers (AN).

Angeboten: (.....)

**21.13 00B + Material/Erzeugnis Beispiel AG zu 2113**

Das Verwenden nachstehend angebotener Materialien/Erzeugnisse zu den angegebenen Positionen dieser ULG wird vereinbart:

Betrifft Position(en):

Beispielhaftes Material/Erzeugnis:

Angeboten ist das beispielhafte oder ein Material/Erzeugnis gleichwertiger Art.

Kriterien der Gleichwertigkeit:

Angeboten: (.....)

**21.14 K3-UK-Dach m.Bitumenabdichtung f.ungenutzte Dächer**

Umkehrdach (UK-Dach) mit Bitumenabdichtung für ungenutzte Dächer für eine geplante **Nutzungsdauer bis 30 Jahre** (z.B. für öffentliche Gebäude).

**Technische Angaben:**

Wärmedämmung: Bei Umkehrdächern ist, ohne Unterschied der Dachhaut, die Wärmedämmschicht einlagig mit Stufenfalz ausgeführt.

Mindestnenndicke: Mindestnenndicken von Bitumenabdichtungen gemäß ÖNORM B 3691.

21.14 00 Folgende Angaben und Anforderungen an die Art und Weise der Leistungserbringung gelten als vereinbart und sind in die Einheitspreise einkalkuliert:

**21.14 00A + Material/Erzeugnis n.W.AN zu 2114**

Das Verwenden nachstehend angebotener Materialien/Erzeugnisse zu den angegebenen Positionen dieser ULG wird vereinbart:

Betrifft Position(en):

Material/Erzeugnis nach Wahl des Auftragnehmers (AN).

Angeboten: (.....)

**Ergänzungen zur StLB HB-022+ABK-020****Ausschreibungstexte ZZZ**

Leistungsverzeichnis

gedruckt am 15.11.2023  
LB-HB-022+ABK-020 Preisangaben in EUR**21.14 00B + Material/Erzeugnis Beispiel AG zu 2114**

Das Verwenden nachstehend angebotener Materialien/Erzeugnisse zu den angegebenen Positionen dieser ULG wird vereinbart:

Betrifft Position(en): \_\_\_\_\_

Beispielhaftes Material/Erzeugnis: \_\_\_\_\_

Angeboten ist das beispielhafte oder ein Material/Erzeugnis gleichwertiger Art.

Kriterien der Gleichwertigkeit: \_\_\_\_\_

Angeboten: (.....)

**21.15 K3-UK-Dach m.Bitumenabdichtung f.genutzte Dächer**

Umkehrdach (UK-Dach) mit Bitumenabdichtung für genutzte Dächer für eine geplante **Nutzungsdauer bis 30 Jahre** (z.B. für öffentliche Gebäude).

**Technische Angaben:**

Wärmedämmung: Bei Umkehrdächern wird, ohne Unterschied der Dachhaut, die Wärmedämmschicht einlagig mit Stufenfalz ausgeführt.

Überlüftungs- oder Entwässerungsschicht: Bei Umkehrdächern in genutzter Form wird eine Überlüftungs- oder Entwässerungsschicht bis zur Oberkante Hochzug ausgeführt.

Mindestnenndicke: Mindestnenndicken von Bitumenabdichtungen gemäß ÖNORM B 3691.

21.15 00 Folgende Angaben und Anforderungen an die Art und Weise der Leistungserbringung gelten als vereinbart und sind in die Einheitspreise einkalkuliert:

**21.15 00A + Material/Erzeugnis n.W.AN zu 2115**

Das Verwenden nachstehend angebotener Materialien/Erzeugnisse zu den angegebenen Positionen dieser ULG wird vereinbart:

Betrifft Position(en): \_\_\_\_\_

Material/Erzeugnis nach Wahl des Auftragnehmers (AN).

Angeboten: (.....)

**21.15 00B + Material/Erzeugnis Beispiel AG zu 2115**

Das Verwenden nachstehend angebotener Materialien/Erzeugnisse zu den angegebenen Positionen dieser ULG wird vereinbart:

Betrifft Position(en): \_\_\_\_\_

Beispielhaftes Material/Erzeugnis: \_\_\_\_\_

Angeboten ist das beispielhafte oder ein Material/Erzeugnis gleichwertiger Art.

Kriterien der Gleichwertigkeit: \_\_\_\_\_

Angeboten: (.....)

**21.16 K3 Sonstige Dachabdichtungsarb.b.Bitumenabdichtungen**

Sonstige Dachabdichtungsarbeiten für Dächer mit Bitumenabdichtungsbahnen (BITU) für eine geplante **Nutzungsdauer bis 30 Jahre** (z.B. für öffentliche Gebäude).

21.16 00 + Folgende Angaben und Anforderungen an die Art und Weise der Leistungserbringung gelten als vereinbart und sind in die Einheitspreise einkalkuliert.

**21.16 00A + Material/Erzeugnis n.W.AN zu 2116**

Das Verwenden nachstehend angebotener Materialien/Erzeugnisse zu den angegebenen Positionen dieser ULG wird vereinbart:

Betrifft Position(en): \_\_\_\_\_

Material/Erzeugnis nach Wahl des Auftragnehmers (AN).

Angeboten: (.....)

**Ergänzungen zur StLB HB-022+ABK-020****Ausschreibungstexte ZZZ**

Leistungsverzeichnis

gedruckt am 15.11.2023  
LB-HB-022+ABK-020 Preisangaben in EUR**21.16 00B + Material/Erzeugnis Beispiel AG zu 2116**

Das Verwenden nachstehend angebotener Materialien/Erzeugnisse zu den angegebenen Positionen dieser ULG wird vereinbart:

Betrifft Position(en): \_\_\_\_\_

Beispielhaftes Material/Erzeugnis: \_\_\_\_\_

Angeboten ist das beispielhafte oder ein Material/Erzeugnis gleichwertiger Art.

Kriterien der Gleichwertigkeit: \_\_\_\_\_

Angeboten: (.....)

**21.51 K2-Kaltdach m.Kunststoff-Abdichtungsb.f.ungenutzte Dächer**

Kaltdach mit Kunststoff-Abdichtungsbahnen (Kst-B.) für ungenutzte Dächer für eine geplante **Nutzungsdauer bis 20 Jahre** (z.B. für Wohn- und Bürogebäude).

21.51 00 Folgende Angaben und Anforderungen an die Art und Weise der Leistungserbringung gelten als vereinbart und sind in die Einheitspreise einkalkuliert:

**21.51 00A + Material/Erzeugnis n.W.AN zu 2151**

Das Verwenden nachstehend angebotener Materialien/Erzeugnisse zu den angegebenen Positionen dieser ULG wird vereinbart:

Betrifft Position(en): \_\_\_\_\_

Material/Erzeugnis nach Wahl des Auftragnehmers (AN).

Angeboten: (.....)

**21.51 00B + Material/Erzeugnis Beispiel AG zu 2151**

Das Verwenden nachstehend angebotener Materialien/Erzeugnisse zu den angegebenen Positionen dieser ULG wird vereinbart:

Betrifft Position(en): \_\_\_\_\_

Beispielhaftes Material/Erzeugnis: \_\_\_\_\_

Angeboten ist das beispielhafte oder ein Material/Erzeugnis gleichwertiger Art.

Kriterien der Gleichwertigkeit: \_\_\_\_\_

Angeboten: (.....)

**21.52 K2-Warmdach m.Kunststoff-Abdichtungsb.f.ungenutzte Dächer**

Warmdach mit Kunststoff-Abdichtungsbahnen (Kst-B.) für ungenutzte Dächer für eine geplante **Nutzungsdauer bis 20 Jahre** (z.B. für Wohn- und Bürogebäude).

21.52 00 Folgende Angaben und Anforderungen an die Art und Weise der Leistungserbringung gelten als vereinbart und sind in die Einheitspreise einkalkuliert:

**21.52 00A + Material/Erzeugnis n.W.AN zu 2152**

Das Verwenden nachstehend angebotener Materialien/Erzeugnisse zu den angegebenen Positionen dieser ULG wird vereinbart:

Betrifft Position(en): \_\_\_\_\_

Material/Erzeugnis nach Wahl des Auftragnehmers (AN).

Angeboten: (.....)

**21.52 00B + Material/Erzeugnis Beispiel AG zu 2152**

Das Verwenden nachstehend angebotener Materialien/Erzeugnisse zu den angegebenen Positionen dieser ULG wird vereinbart:

Betrifft Position(en): \_\_\_\_\_

Beispielhaftes Material/Erzeugnis: \_\_\_\_\_

**Ergänzungen zur StLB HB-022+ABK-020****Ausschreibungstexte ZZZ**

Leistungsverzeichnis

gedruckt am 15.11.2023

LB-HB-022+ABK-020

Preisangaben in EUR

Angeboten ist das beispielhafte oder ein Material/Erzeugnis gleichwertiger Art.

Kriterien der Gleichwertigkeit: \_\_\_\_\_

Angeboten: (.....)

**21.53 K2-Warmdach m.Kunststoff-Abdichtungsb.f.genutzte Dächer**Warmdach mit Kunststoff-Abdichtungsbahnen (Kst-B.) für genutzte Dächer für eine geplante **Nutzungsdauer bis 20 Jahre** (z.B. für Wohn- und Bürogebäude).

21.53 00 Folgende Angaben und Anforderungen an die Art und Weise der Leistungserbringung gelten als vereinbart und sind in die Einheitspreise einkalkuliert:

**21.53 00A + Material/Erzeugnis n.W.AN zu 2153**

Das Verwenden nachstehend angebotener Materialien/Erzeugnisse zu den angegebenen Positionen dieser ULG wird vereinbart:

Betrifft Position(en): \_\_\_\_\_

Material/Erzeugnis nach Wahl des Auftragnehmers (AN).

Angeboten: (.....)

**21.53 00B + Material/Erzeugnis Beispiel AG zu 2153**

Das Verwenden nachstehend angebotener Materialien/Erzeugnisse zu den angegebenen Positionen dieser ULG wird vereinbart:

Betrifft Position(en): \_\_\_\_\_

Beispielhaftes Material/Erzeugnis: \_\_\_\_\_

Angeboten ist das beispielhafte oder ein Material/Erzeugnis gleichwertiger Art.

Kriterien der Gleichwertigkeit: \_\_\_\_\_

Angeboten: (.....)

**21.54 K2-UK-Dach m.Kunststoff-Abdichtungsb.f.ungenutzte Dächer**Umkehrdach mit Kunststoff-Abdichtungsbahnen (UK-Dach Kst-B.) für ungenutzte Dächer für eine geplante **Nutzungsdauer bis 20 Jahre** (z.B. für Wohn- und Bürogebäude).

21.54 00 Folgende Angaben und Anforderungen an die Art und Weise der Leistungserbringung gelten als vereinbart und sind in die Einheitspreise einkalkuliert:

**21.54 00A + Material/Erzeugnis n.W.AN zu 2154**

Das Verwenden nachstehend angebotener Materialien/Erzeugnisse zu den angegebenen Positionen dieser ULG wird vereinbart:

Betrifft Position(en): \_\_\_\_\_

Material/Erzeugnis nach Wahl des Auftragnehmers (AN).

Angeboten: (.....)

**21.54 00B + Material/Erzeugnis Beispiel AG zu 2154**

Das Verwenden nachstehend angebotener Materialien/Erzeugnisse zu den angegebenen Positionen dieser ULG wird vereinbart:

Betrifft Position(en): \_\_\_\_\_

Beispielhaftes Material/Erzeugnis: \_\_\_\_\_

Angeboten ist das beispielhafte oder ein Material/Erzeugnis gleichwertiger Art.

Kriterien der Gleichwertigkeit: \_\_\_\_\_

Angeboten: (.....)



**Ergänzungen zur StLB HB-022+ABK-020****Ausschreibungstexte ZZZ**

Leistungsverzeichnis

gedruckt am 15.11.2023  
LB-HB-022+ABK-020 Preisangaben in EUR

- 21.55 K2-UK-Dach m.Kunststoff-Abdichtungs- f.genutzte Dächer**  
Umkehrdach mit Kunststoff-Abdichtungsbahnen (UK-Dach Kst-B.) für genutzte Dächer für eine geplante **Nutzungsdauer bis 20 Jahre** (z.B. für Wohn- und Bürogebäude).
- 21.55 00 Folgende Angaben und Anforderungen an die Art und Weise der Leistungserbringung gelten als vereinbart und sind in die Einheitspreise einkalkuliert.
- 21.55 00A + Material/Erzeugnis n.W.AN zu 2155**  
Das Verwenden nachstehend angebotener Materialien/Erzeugnisse zu den angegebenen Positionen dieser ULG wird vereinbart:  
Betrifft Position(en): \_\_\_\_\_  
Material/Erzeugnis nach Wahl des Auftragnehmers (AN).  
Angeboten: (.....)
- 21.55 00B + Material/Erzeugnis Beispiel AG zu 2155**  
Das Verwenden nachstehend angebotener Materialien/Erzeugnisse zu den angegebenen Positionen dieser ULG wird vereinbart:  
Betrifft Position(en): \_\_\_\_\_  
Beispielhaftes Material/Erzeugnis: \_\_\_\_\_  
Angeboten ist das beispielhafte oder ein Material/Erzeugnis gleichwertiger Art.  
Kriterien der Gleichwertigkeit: \_\_\_\_\_  
Angeboten: (.....)
- 21.56 K2-Sonstige Dachabdichtungsarb.b.Kunststoffabdichtungen**  
Sonstige Dachabdichtungsarbeiten für Dächer mit Kunststoffabdichtungsbahnen (Kst.) für eine geplante **Nutzungsdauer bis 20 Jahre** (z.B. für Wohn- und Bürogebäude).
- 21.56 00 + Folgende Angaben und Anforderungen an die Art und Weise der Leistungserbringung gelten als vereinbart und sind in die Einheitspreise einkalkuliert.
- 21.56 00A + Material/Erzeugnis n.W.AN zu 2156**  
Das Verwenden nachstehend angebotener Materialien/Erzeugnisse zu den angegebenen Positionen dieser ULG wird vereinbart:  
Betrifft Position(en): \_\_\_\_\_  
Material/Erzeugnis nach Wahl des Auftragnehmers (AN).  
Angeboten: (.....)
- 21.56 00B + Material/Erzeugnis Beispiel AG zu 2156**  
Das Verwenden nachstehend angebotener Materialien/Erzeugnisse zu den angegebenen Positionen dieser ULG wird vereinbart:  
Betrifft Position(en): \_\_\_\_\_  
Beispielhaftes Material/Erzeugnis: \_\_\_\_\_  
Angeboten ist das beispielhafte oder ein Material/Erzeugnis gleichwertiger Art.  
Kriterien der Gleichwertigkeit: \_\_\_\_\_  
Angeboten: (.....)
- 21.61 K3-Kaltdach m.Kunststoff-Abdichtungs- f.ungenutzte Dächer**  
Kaltdach mit Kunststoff-Abdichtungsbahnen (Kst-B.) für ungenutzte Dächer für eine geplante **Nutzungsdauer bis 30 Jahre** (z.B. für öffentliche Gebäude).



**Ergänzungen zur StLB HB-022+ABK-020****Ausschreibungstexte ZZZ**

Leistungsverzeichnis

gedruckt am 15.11.2023

LB-HB-022+ABK-020

Preisangaben in EUR

21.61 00 Folgende Angaben und Anforderungen an die Art und Weise der Leistungserbringung gelten als vereinbart und sind in die Einheitspreise einkalkuliert:

**21.61 00A + Material/Erzeugnis n.W.AN zu 2161**

Das Verwenden nachstehend angebotener Materialien/Erzeugnisse zu den angegebenen Positionen dieser ULG wird vereinbart:

Betrifft Position(en): \_\_\_\_\_

Material/Erzeugnis nach Wahl des Auftragnehmers (AN).

Angeboten: (.....)

**21.61 00B + Material/Erzeugnis Beispiel AG zu 2161**

Das Verwenden nachstehend angebotener Materialien/Erzeugnisse zu den angegebenen Positionen dieser ULG wird vereinbart:

Betrifft Position(en): \_\_\_\_\_

Beispielhaftes Material/Erzeugnis: \_\_\_\_\_

Angeboten ist das beispielhafte oder ein Material/Erzeugnis gleichwertiger Art.

Kriterien der Gleichwertigkeit: \_\_\_\_\_

Angeboten: (.....)

**21.62 K3-Warmdach m.Kunststoff-Abdichtungsb.f.ungenutzte Dächer**

Warmdach mit Kunststoff-Abdichtungsbahnen (Kst-B.) für ungenutzte Dächer für eine geplante **Nutzungsdauer bis 30 Jahre** (z.B. für öffentliche Gebäude).

21.62 00 Folgende Angaben und Anforderungen an die Art und Weise der Leistungserbringung gelten als vereinbart und sind in die Einheitspreise einkalkuliert.

**21.62 00A + Material/Erzeugnis n.W.AN zu 2162**

Das Verwenden nachstehend angebotener Materialien/Erzeugnisse zu den angegebenen Positionen dieser ULG wird vereinbart:

Betrifft Position(en): \_\_\_\_\_

Material/Erzeugnis nach Wahl des Auftragnehmers (AN).

Angeboten: (.....)

**21.62 00B + Material/Erzeugnis Beispiel AG zu 2162**

Das Verwenden nachstehend angebotener Materialien/Erzeugnisse zu den angegebenen Positionen dieser ULG wird vereinbart:

Betrifft Position(en): \_\_\_\_\_

Beispielhaftes Material/Erzeugnis: \_\_\_\_\_

Angeboten ist das beispielhafte oder ein Material/Erzeugnis gleichwertiger Art.

Kriterien der Gleichwertigkeit: \_\_\_\_\_

Angeboten: (.....)

**21.63 K3-Warmdach m.Kunststoff-Abdichtungsb.f.genutzte Dächer**

Warmdach mit Kunststoff-Abdichtungsbahnen (Kst-B.) für genutzte Dächer für eine geplante **Nutzungsdauer bis 30 Jahre** (z.B. für öffentliche Gebäude).

21.63 00 Folgende Angaben und Anforderungen an die Art und Weise der Leistungserbringung gelten als vereinbart und sind in die Einheitspreise einkalkuliert:

**21.63 00A + Material/Erzeugnis n.W.AN zu 2163**

Das Verwenden nachstehend angebotener Materialien/Erzeugnisse zu den angegebenen Positionen dieser ULG wird vereinbart:

**Ergänzungen zur StLB HB-022+ABK-020****Ausschreibungstexte ZZZ**

Leistungsverzeichnis

gedruckt am 15.11.2023  
LB-HB-022+ABK-020 Preisangaben in EUR

Betrifft Position(en):   
 Material/Erzeugnis nach Wahl des Auftragnehmers (AN).  
 Angeboten: (.....)

**21.63 00B + Material/Erzeugnis Beispiel AG zu 2163**

Das Verwenden nachstehend angebotener Materialien/Erzeugnisse zu den angegebenen Positionen dieser ULG wird vereinbart:

Betrifft Position(en):   
 Beispielhaftes Material/Erzeugnis:   
 Angeboten ist das beispielhafte oder ein Material/Erzeugnis gleichwertiger Art.  
 Kriterien der Gleichwertigkeit:   
 Angeboten: (.....)

**21.64 K3-UK-Dach m.Kunststoff-Abdichtungs b.f.ungenutzte Dächer**

Umkehrdach mit Kunststoff-Abdichtungsbahnen (UK-Dach Kst-B.) für ungenutzte Dächer für eine geplante **Nutzungsdauer bis 30 Jahre** (z.B. für öffentliche Gebäude).

21.64 00 Folgende Angaben und Anforderungen an die Art und Weise der Leistungserbringung gelten als vereinbart und sind in die Einheitspreise einkalkuliert:

**21.64 00A + Material/Erzeugnis n.W.AN zu 2164**

Das Verwenden nachstehend angebotener Materialien/Erzeugnisse zu den angegebenen Positionen dieser ULG wird vereinbart:

Betrifft Position(en):   
 Material/Erzeugnis nach Wahl des Auftragnehmers (AN).  
 Angeboten: (.....)

**21.64 00B + Material/Erzeugnis Beispiel AG zu 2164**

Das Verwenden nachstehend angebotener Materialien/Erzeugnisse zu den angegebenen Positionen dieser ULG wird vereinbart:

Betrifft Position(en):   
 Beispielhaftes Material/Erzeugnis:   
 Angeboten ist das beispielhafte oder ein Material/Erzeugnis gleichwertiger Art.  
 Kriterien der Gleichwertigkeit:   
 Angeboten: (.....)

**21.65 K3-UK-Dach m.Kunststoff-Abdichtungs b.f.genutzte Dächer**

Umkehrdach mit Kunststoff-Abdichtungsbahnen (UK-Dach Kst-B.) für genutzte Dächer für eine geplante **Nutzungsdauer bis 30 Jahre** (z.B. für öffentliche Gebäude).

21.65 00 Folgende Angaben und Anforderungen an die Art und Weise der Leistungserbringung gelten als vereinbart und sind in die Einheitspreise einkalkuliert:

**21.65 00A + Material/Erzeugnis n.W.AN zu 2165**

Das Verwenden nachstehend angebotener Materialien/Erzeugnisse zu den angegebenen Positionen dieser ULG wird vereinbart:

Betrifft Position(en):   
 Material/Erzeugnis nach Wahl des Auftragnehmers (AN).  
 Angeboten: (.....)

**Ergänzungen zur StLB HB-022+ABK-020****Ausschreibungstexte ZZZ**

Leistungsverzeichnis

gedruckt am 15.11.2023  
LB-HB-022+ABK-020 Preisangaben in EUR**21.65 00B + Material/Erzeugnis Beispiel AG zu 2165**

Das Verwenden nachstehend angebotener Materialien/Erzeugnisse zu den angegebenen Positionen dieser ULG wird vereinbart:

Betrifft Position(en): \_\_\_\_\_

Beispielhaftes Material/Erzeugnis: \_\_\_\_\_

Angeboten ist das beispielhafte oder ein Material/Erzeugnis gleichwertiger Art.

Kriterien der Gleichwertigkeit: \_\_\_\_\_

Angeboten: (.....)

**21.66 K3-Sonstige Dachabdichtungsarb.b.Kunststoffabdichtungen**

Sonstige Dachabdichtungsarbeiten für Dächer mit Kunststoffabdichtungsbahnen (Kst.) für eine geplante **Nutzungsdauer bis 30 Jahre** (z.B. für öffentliche Gebäude).

21.66 00 + Folgende Angaben und Anforderungen an die Art und Weise der Leistungserbringung gelten als vereinbart und sind in die Einheitspreise einkalkuliert.

**21.66 00A + Material/Erzeugnis n.W.AN zu 2166**

Das Verwenden nachstehend angebotener Materialien/Erzeugnisse zu den angegebenen Positionen dieser ULG wird vereinbart:

Betrifft Position(en): \_\_\_\_\_

Material/Erzeugnis nach Wahl des Auftragnehmers (AN).

Angeboten: (.....)

**21.66 00B + Material/Erzeugnis Beispiel AG zu 2166**

Das Verwenden nachstehend angebotener Materialien/Erzeugnisse zu den angegebenen Positionen dieser ULG wird vereinbart:

Betrifft Position(en): \_\_\_\_\_

Beispielhaftes Material/Erzeugnis: \_\_\_\_\_

Angeboten ist das beispielhafte oder ein Material/Erzeugnis gleichwertiger Art.

Kriterien der Gleichwertigkeit: \_\_\_\_\_

Angeboten: (.....)

**21.71 Wärmedämmschichten bei Dachabdichtungsarbeiten****1. Allgemeines:**

Materialeigenschaften:

- Brandverhalten gemäß ÖNORM
- Qualitätskriterien gemäß ÖNORM
- extern güteüberwacht

**2. Ausmaß- und Abrechnungsregeln:**

Hochzüge: Die Wärmedämmung von Hochzügen oder lotrechten Flächen wird mit der Dachfläche abgerechnet, die damit verbundenen Erschwernisse mit einer Aufzahlungsposition verrechnet.

Gefälledämmung:

Abgerechnet wird nach der gesamten mittleren Dämmschichtdicke jeder Teilfläche. Bei Zwischendicken erfolgt die Verrechnung nach der jeweils nächsthöheren Dickenstufe.

Die Erschwernis des Unterlegens mit Wärmedämmplatten verschiedener Dicke, entsprechend der Abmessung der Gefälleplatten, ist in die Einheitspreise einkalkuliert.

**Ergänzungen zur StLB HB-022+ABK-020****Ausschreibungstexte ZZZ**

Leistungsverzeichnis

gedruckt am 15.11.2023

LB-HB-022+ABK-020

Preisangaben in EUR

- 21.71 00 + Folgende Angaben und Anforderungen an die Art und Weise der Leistungserbringung gelten als vereinbart und sind in die Einheitspreise einkalkuliert.
- 21.71 00A + Material/Erzeugnis n.W.AN zu 2171**
- Das Verwenden nachstehend angebotener Materialien/Erzeugnisse zu den angegebenen Positionen dieser ULG wird vereinbart:  
 Betrifft Position(en):   
 Material/Erzeugnis nach Wahl des Auftragnehmers (AN).  
 Angeboten: (.....)
- 21.71 00B + Material/Erzeugnis Beispiel AG zu 2171**
- Das Verwenden nachstehend angebotener Materialien/Erzeugnisse zu den angegebenen Positionen dieser ULG wird vereinbart:  
 Betrifft Position(en):   
 Beispielhaftes Material/Erzeugnis:   
 Angeboten ist das beispielhafte oder ein Material/Erzeugnis gleichwertiger Art.  
 Kriterien der Gleichwertigkeit:   
 Angeboten: (.....)
- 21.7A + Wärmedämmschichten bei Dachabdichtungsarbeiten - Erg. (ABD)**
- 21.7A 00 + Folgende Angaben und Anforderungen an die Art und Weise der Leistungserbringung gelten als vereinbart und sind in die Einheitspreise einkalkuliert.
- 21.7A 00A + Material/Erzeugnis n.W.AN zu 217A**
- Das Verwenden nachstehend angebotener Materialien/Erzeugnisse zu den angegebenen Positionen dieser ULG wird vereinbart:  
 Betrifft Position(en):   
 Material/Erzeugnis nach Wahl des Auftragnehmers (AN).  
 Angeboten: (.....)
- 21.7A 00B + Material/Erzeugnis Beispiel AG zu 217A**
- Das Verwenden nachstehend angebotener Materialien/Erzeugnisse zu den angegebenen Positionen dieser ULG wird vereinbart:  
 Betrifft Position(en):   
 Beispielhaftes Material/Erzeugnis:   
 Angeboten ist das beispielhafte oder ein Material/Erzeugnis gleichwertiger Art.  
 Kriterien der Gleichwertigkeit:   
 Angeboten: (.....)
- 21.7B + Zusätzliche Auflast f.Standardbekiesung (ABD)**
- Version 2020
- 21.7B 00 + Folgende Angaben und Anforderungen an die Art und Weise der Leistungserbringung gelten als vereinbart und sind in die Einheitspreise einkalkuliert.
- 21.7B 00A + Material/Erzeugnis n.W.AN zu 2172**
- Das Verwenden nachstehend angebotener Materialien/Erzeugnisse zu den angegebenen Positionen dieser ULG wird vereinbart:  
 Betrifft Position(en):   
 Material/Erzeugnis nach Wahl des Auftragnehmers (AN).  
 Angeboten: (.....)

**Ergänzungen zur StLB HB-022+ABK-020****Ausschreibungstexte ZZZ**

Leistungsverzeichnis

gedruckt am 15.11.2023  
LB-HB-022+ABK-020 Preisangaben in EUR**21.7B 00B + Material/Erzeugnis Beispiel AG zu 2172**

Das Verwenden nachstehend angebotener Materialien/Erzeugnisse zu den angegebenen Positionen dieser ULG wird vereinbart:

Betrifft Position(en): \_\_\_\_\_

Beispielhaftes Material/Erzeugnis: \_\_\_\_\_

Angeboten ist das beispielhafte oder ein Material/Erzeugnis gleichwertiger Art.

Kriterien der Gleichwertigkeit: \_\_\_\_\_

Angeboten: (.....)

**21.7P + Oberflächenschutz (PCI)**

Version: 2018

**Verarbeitungsrichtlinien:**

Die Verarbeitungsrichtlinien des Erzeugers werden eingehalten. Es werden nur die dem System zugehörigen Materialien verwendet.

**Aufzahlungen/Zubehör:**

Positionen für Aufzahlungen (Az) und Zubehör beschreiben

Ergänzungen/Erweiterungen/Varianten zu vorangegangenen Positionen (Leistungen) und werden nur aus dem System oder der Auswahl von Produkten des Herstellers der Grundposition angeboten bzw. ausgeführt.

21.7P 00 + Folgende Angaben und Anforderungen an die Art und Weise der Leistungserbringung gelten als vereinbart und sind in die Einheitspreise einkalkuliert.

**21.7P 00A + Material/Erzeugnis n.W.AN zu 217P**

Das Verwenden nachstehend angebotener Materialien/Erzeugnisse zu den angegebenen Positionen dieser ULG wird vereinbart:

Betrifft Position(en): \_\_\_\_\_

Material/Erzeugnis nach Wahl des Auftragnehmers (AN).

Angeboten: (.....)

**21.7P 00B + Material/Erzeugnis Beispiel AG zu 217P**

Das Verwenden nachstehend angebotener Materialien/Erzeugnisse zu den angegebenen Positionen dieser ULG wird vereinbart:

Betrifft Position(en): \_\_\_\_\_

Beispielhaftes Material/Erzeugnis: \_\_\_\_\_

Angeboten ist das beispielhafte oder ein Material/Erzeugnis gleichwertiger Art.

Kriterien der Gleichwertigkeit: \_\_\_\_\_

Angeboten: (.....)

**21.80 Instandsetzungsarbeiten bei Dachabdichtungsarbeiten**

Leistungen werden so erbracht, dass der Schutz des Gebäudes erhalten bleibt.

Eine Vergütung für das notwendige Abdecken mit Planen oder dergleichen wird nur gewährt, wenn dies aus Gründen erforderlich ist, die der Auftragnehmer nicht zu vertreten hat.

Im Folgenden ist unter dem Begriff Entsorgen das Laden, Abtransportieren sowie das Verwerten, Deponieren oder Entsorgen der Baurestmassen zu verstehen.

21.80 00 Folgende Angaben und Anforderungen an die Art und Weise der Leistungserbringung gelten als vereinbart und sind in die Einheitspreise einkalkuliert:

**Ergänzungen zur StLB HB-022+ABK-020****Ausschreibungstexte ZZZ**

Leistungsverzeichnis

gedruckt am 15.11.2023  
LB-HB-022+ABK-020 Preisangaben in EUR**21.80 00A + Material/Erzeugnis n.W.AN zu 2180**

Das Verwenden nachstehend angebotener Materialien/Erzeugnisse zu den angegebenen Positionen dieser ULG wird vereinbart:

Betrifft Position(en): \_\_\_\_\_

Material/Erzeugnis nach Wahl des Auftragnehmers (AN).

Angeboten: (.....)

**21.80 00B + Material/Erzeugnis Beispiel AG zu 2180**

Das Verwenden nachstehend angebotener Materialien/Erzeugnisse zu den angegebenen Positionen dieser ULG wird vereinbart:

Betrifft Position(en): \_\_\_\_\_

Beispielhaftes Material/Erzeugnis: \_\_\_\_\_

Angeboten ist das beispielhafte oder ein Material/Erzeugnis gleichwertiger Art.

Kriterien der Gleichwertigkeit: \_\_\_\_\_

Angeboten: (.....)

**21.81 Zusätzliche Leistungen bei Dachabdichtungsarbeiten**

Im Folgenden ist unter dem Begriff Entsorgen das Laden, Abtransportieren sowie das Verwerten, Deponieren oder Entsorgen der Baurestmassen zu verstehen.

21.81 00 + Folgende Angaben und Anforderungen an die Art und Weise der Leistungserbringung gelten als vereinbart und sind in die Einheitspreise einkalkuliert.

**21.81 00A + Material/Erzeugnis n.W.AN zu 2181**

Das Verwenden nachstehend angebotener Materialien/Erzeugnisse zu den angegebenen Positionen dieser ULG wird vereinbart:

Betrifft Position(en): \_\_\_\_\_

Material/Erzeugnis nach Wahl des Auftragnehmers (AN).

Angeboten: (.....)

**21.81 00B + Material/Erzeugnis Beispiel AG zu 2181**

Das Verwenden nachstehend angebotener Materialien/Erzeugnisse zu den angegebenen Positionen dieser ULG wird vereinbart:

Betrifft Position(en): \_\_\_\_\_

Beispielhaftes Material/Erzeugnis: \_\_\_\_\_

Angeboten ist das beispielhafte oder ein Material/Erzeugnis gleichwertiger Art.

Kriterien der Gleichwertigkeit: \_\_\_\_\_

Angeboten: (.....)

**21.8A + Zus. Leistungen bei Dachabdichtungsarbeiten - Erg. (ABD)**

21.8A 00 + Folgende Angaben und Anforderungen an die Art und Weise der Leistungserbringung gelten als vereinbart und sind in die Einheitspreise einkalkuliert.

**21.8A 00A + Material/Erzeugnis n.W.AN zu 218A**

Das Verwenden nachstehend angebotener Materialien/Erzeugnisse zu den angegebenen Positionen dieser ULG wird vereinbart:

Betrifft Position(en): \_\_\_\_\_

Material/Erzeugnis nach Wahl des Auftragnehmers (AN).

Angeboten: (.....)

**Ergänzungen zur StLB HB-022+ABK-020****Ausschreibungstexte ZZZ**

Leistungsverzeichnis

gedruckt am 15.11.2023  
LB-HB-022+ABK-020 Preisangaben in EUR**21.8A 00B + Material/Erzeugnis Beispiel AG zu 218A**

Das Verwenden nachstehend angebotener Materialien/Erzeugnisse zu den angegebenen Positionen dieser ULG wird vereinbart:

Betrifft Position(en): \_\_\_\_\_

Beispielhaftes Material/Erzeugnis: \_\_\_\_\_

Angeboten ist das beispielhafte oder ein Material/Erzeugnis gleichwertiger Art.

Kriterien der Gleichwertigkeit: \_\_\_\_\_

Angeboten: (.....)

**21.8P + Instandsetzungsarbeiten (PCI)**

Version: 2018-12

**Verarbeitungsrichtlinien:**

Die Verarbeitungsrichtlinien des Erzeugers werden eingehalten. Es werden nur aufeinander abgestimmte Produkte eines Erzeugers verwendet.

21.8P 00 + Folgende Angaben und Anforderungen an die Art und Weise der Leistungserbringung gelten als vereinbart und sind in die Einheitspreise einkalkuliert.

**21.8P 00A + Material/Erzeugnis n.W.AN zu 218P**

Das Verwenden nachstehend angebotener Materialien/Erzeugnisse zu den angegebenen Positionen dieser ULG wird vereinbart:

Betrifft Position(en): \_\_\_\_\_

Material/Erzeugnis nach Wahl des Auftragnehmers (AN).

Angeboten: (.....)

**21.8P 00B + Material/Erzeugnis Beispiel AG zu 218P**

Das Verwenden nachstehend angebotener Materialien/Erzeugnisse zu den angegebenen Positionen dieser ULG wird vereinbart:

Betrifft Position(en): \_\_\_\_\_

Beispielhaftes Material/Erzeugnis: \_\_\_\_\_

Angeboten ist das beispielhafte oder ein Material/Erzeugnis gleichwertiger Art.

Kriterien der Gleichwertigkeit: \_\_\_\_\_

Angeboten: (.....)

**21.90 Regieleistungen****1. Allgemeines:**

In dieser Unterleistungsgruppe werden nur angehängte Regieleistungen gemäß ÖNORM B 2110 erfasst.

Regieleistungen werden nur ausgeführt, wenn sie vom Auftraggeber im Einzelfall angeordnet werden, auch wenn sie im Vertrag (Leistungsverzeichnis) vorgesehen sind.

Die aufgewendeten Stunden, verwendeten Geräte, Transportleistungen und verbrauchten Stoffe werden täglich in die Regiescheine eingetragen und dem Auftraggeber zur Gegenzeichnung vorgelegt.

**2. Mengenänderungen:**

Die Bestimmungen, wonach bei Mengenänderungen die Neuvereinbarung von Einheitspreisen verlangt werden kann, sind auf Regieleistungen nicht anwendbar.

**3. Beschäftigungsgruppen:**

Die angeführten Beschäftigungsgruppen entsprechen den kollektivvertraglichen Regelungen. In den Stundensätzen sind auch anteilige Wegegelder, Fahrtspesen und Aufwandsentschädigungen (Auslösen) einkalkuliert. Verrechnet wird die an der Arbeits- oder Montagestelle tatsächlich geleistete Arbeitszeit, die kleinste Einheit ist die angefangene halbe Stunde.



**Ergänzungen zur StLB HB-022+ABK-020****Ausschreibungstexte ZZZ**

Leistungsverzeichnis

gedruckt am 15.11.2023  
LB-HB-022+ABK-020 Preisangaben in EUR**4. Einkalkulierte Leistungen:**

Die Einheitspreise für Stoffe gelten frei Baustelle, einschließlich Abladen.

**5. Ausmaß- und Abrechnungsregeln:**

Zur Verrechnung kommen die Stundensätze jener Beschäftigungsgruppe, die für die jeweilige Regieleistung ausreicht, unabhängig von der Qualifizierung des tatsächlich eingesetzten Personals.

21.90 00 Folgende Angaben und Anforderungen an die Art und Weise der Leistungserbringung gelten als vereinbart und sind in die Einheitspreise einkalkuliert.

**21.90 00B + Material/Erzeugnis Beispiel AG zu 2190**

Das Verwenden nachstehend angebotener Materialien/Erzeugnisse zu den angegebenen Positionen dieser ULG wird vereinbart:

Betrifft Position(en): \_\_\_\_\_

Beispielhaftes Material/Erzeugnis: \_\_\_\_\_

Angeboten ist das beispielhafte oder ein Material/Erzeugnis gleichwertiger Art.

Kriterien der Gleichwertigkeit: \_\_\_\_\_

Angeboten: (.....)

**21.A5 + Wärmedämmschichten (ISOVER)**

Version: 2023-09

Im Folgenden ist das Liefern der angegebenen Materialien und die Verarbeitung gemäß den Angaben des Herstellers beschrieben.

Die Montage einschließlich aller Befestigungsmittel ist in die Einheitspreise einkalkuliert.

**Verarbeitungsrichtlinien:**

Die Verarbeitungsrichtlinien des Erzeugers werden eingehalten. Es werden nur die dem System zugehörigen Bauteile und Materialien verwendet.

Mineralwolleplatten MW-WD dürfen mehrlagig verlegt werden, extrudierte PolystyrolHartschaumstoffplatten, Produktart XPS-G, werden nur einlagig verlegt.

**Aufzahlungen und Zubehör:**

Positionen für Aufzahlungen (Az) und Zubehör beschreiben

Ergänzungen/Erweiterungen/Varianten zu vorangegangenen Positionen (Leistungen) und werden nur aus dem System oder der Auswahl von Produkten des Herstellers der Grundposition angeboten bzw. ausgeführt.

21.A5 00 + Folgende Angaben und Anforderungen an die Art und Weise der Leistungserbringung gelten als vereinbart und sind in die Einheitspreise einkalkuliert.

**21.A5 00A + Material/Erzeugnis n.W.AN zu 21A5**

Das Verwenden nachstehend angebotener Materialien/Erzeugnisse zu den angegebenen Positionen dieser ULG wird vereinbart:

Betrifft Position(en): \_\_\_\_\_

Material/Erzeugnis nach Wahl des Auftragnehmers (AN).

Angeboten: (.....)

**21.A5 00B + Material/Erzeugnis Beispiel AG zu 21A5**

Das Verwenden nachstehend angebotener Materialien/Erzeugnisse zu den angegebenen Positionen dieser ULG wird vereinbart:

Betrifft Position(en): \_\_\_\_\_

Beispielhaftes Material/Erzeugnis: \_\_\_\_\_



**Ergänzungen zur StLB HB-022+ABK-020****Ausschreibungstexte ZZZ**

Leistungsverzeichnis

gedruckt am 15.11.2023

LB-HB-022+ABK-020

Preisangaben in EUR

Angeboten ist das beispielhafte oder ein Material/Erzeugnis gleichwertiger Art.

Kriterien der Gleichwertigkeit: \_\_\_\_\_

Angeboten: (.....)

**21.AB + Vorbereiten des Untergrundes (Büsscher & Hoffmann)**

Version: 2023-09

Im Folgenden ist das Liefern und Einbauen / Montieren von Vorbereitung des Untergrund beschrieben.

**Verarbeitungsrichtlinien:**

Die Verarbeitungsrichtlinien des Erzeugers sind einzuhalten.

Es werden nur aufeinander abgestimmte Produkte verwendet.

Es werden nur die dem System zugeordneten Bauteilen und Materialien verwendet.

**Büsscher & Hoffmann GmbH**Fabrikstraße 2  
A-4470 Enns

Herr Mst. Mario Steinöcker

Tel.: +43 7223 / 82 323 56

Mobil: +43664 / 815 36 14

m.steinoecker@bueho.at

office@bueho.at

www.bueho.com

21.AB 00 + Folgende Angaben und Anforderungen an die Art und Weise der Leistungserbringung gelten als vereinbart und sind in die Einheitspreise einkalkuliert.

**21.AB 00A + Material/Erzeugnis n.W.AN zu 21AB**

Das Verwenden nachstehend angebotener Materialien/Erzeugnisse zu den angegebenen Positionen dieser ULG wird vereinbart:

Betrifft Position(en): \_\_\_\_\_

Material/Erzeugnis nach Wahl des Auftragnehmers (AN).

Angeboten: (.....)

**21.AB 00B + Material/Erzeugnis Beispiel AG zu 21AB**

Das Verwenden nachstehend angebotener Materialien/Erzeugnisse zu den angegebenen Positionen dieser ULG wird vereinbart:

Betrifft Position(en): \_\_\_\_\_

Beispielhaftes Material/Erzeugnis: \_\_\_\_\_

Angeboten ist das beispielhafte oder ein Material/Erzeugnis gleichwertiger Art.

Kriterien der Gleichwertigkeit: \_\_\_\_\_

Angeboten: (.....)

**21.AC + Ausgleichsschichten, Trennlagen (Büsscher & Hoffmann)**

Version: 2023-09

Im Folgenden ist das Liefern und Einbauen / Montieren von der Ausgleichsschicht, Trennlage beschrieben.

**Verarbeitungsrichtlinien:**

Die Verarbeitungsrichtlinien des Erzeugers sind einzuhalten..

**Ergänzungen zur StLB HB-022+ABK-020****Ausschreibungstexte ZZZ**

Leistungsverzeichnis

gedruckt am 15.11.2023  
LB-HB-022+ABK-020 Preisangaben in EUR

Es werden nur aufeinander abgestimmte Produkte verwendet.

Es werden nur die dem System zugeordneten Bauteilen und Materialien verwendet.

**Büsscher & Hoffmann GmbH**Fabrikstraße 2  
A-4470 Enns

Herr Mst. Mario Steinöcker

Tel.: +43 7223 / 82 323 56

Mobil: +43664 / 815 36 14

m.steinoecker@bueho.at

office@bueho.at

www.bueho.com

21.AC 00 + Folgende Angaben und Anforderungen an die Art und Weise der Leistungserbringung gelten als vereinbart und sind in die Einheitspreise einkalkuliert.

**21.AC 00A + Material/Erzeugnis n.W.AN zu 21AC**

Das Verwenden nachstehend angebotener Materialien/Erzeugnisse zu den angegebenen Positionen dieser ULG wird vereinbart:

Betrifft Position(en): [REDACTED]

Material/Erzeugnis nach Wahl des Auftragnehmers (AN).

Angeboten: (. . . . .)

**21.AC 00B + Material/Erzeugnis Beispiel AG zu 21AC**

Das Verwenden nachstehend angebotener Materialien/Erzeugnisse zu den angegebenen Positionen dieser ULG wird vereinbart:

Betrifft Position(en): [REDACTED]

Beispielhaftes Material/Erzeugnis: [REDACTED]

Angeboten ist das beispielhafte oder ein Material/Erzeugnis gleichwertiger Art.

Kriterien der Gleichwertigkeit: [REDACTED]

Angeboten: (. . . . .)

**21.AD + Diffusionshemmende Schicht (Büsscher & Hoffmann)**

Version: 2022-10

Im Folgenden ist das Liefern und Einbauen / Montieren von diffusionshemmender Schicht beschrieben.

**Verarbeitungsrichtlinien:**

Die Verarbeitungsrichtlinien des Erzeugers sind einzuhalten.

Es werden nur aufeinander abgestimmte Produkte verwendet.

Es werden nur die dem System zugeordneten Bauteilen und Materialien verwendet.

**Büsscher & Hoffmann GmbH**Fabrikstraße 2  
A-4470 Enns

Herr Mario Steinöcker

Tel.: +43 7223 82 323 56

Mobil: +43664 / 815 36 14

**Ergänzungen zur StLB HB-022+ABK-020****Ausschreibungstexte ZZZ**

Leistungsverzeichnis

gedruckt am 15.11.2023  
LB-HB-022+ABK-020 Preisangaben in EUR

m.steinoecker@bueho.at  
office@bueho.at  
www.bueho.com

21.AD 00 + Folgende Angaben und Anforderungen an die Art und Weise der Leistungserbringung gelten als vereinbart und sind in die Einheitspreise einkalkuliert.

**21.AD 00A + Material/Erzeugnis n.W.AN zu 21AD**

Das Verwenden nachstehend angebotener Materialien/Erzeugnisse zu den angegebenen Positionen dieser ULG wird vereinbart:

Betrifft Position(en): [REDACTED]

Material/Erzeugnis nach Wahl des Auftragnehmers (AN).

Angeboten: (. . . . .)

**21.AD 00B + Material/Erzeugnis Beispiel AG zu 21AD**

Das Verwenden nachstehend angebotener Materialien/Erzeugnisse zu den angegebenen Positionen dieser ULG wird vereinbart:

Betrifft Position(en): [REDACTED]

Beispielhaftes Material/Erzeugnis: [REDACTED]

Angeboten ist das beispielhafte oder ein Material/Erzeugnis gleichwertiger Art.

Kriterien der Gleichwertigkeit: [REDACTED]

Angeboten: (. . . . .)

**21.AE + Wärmedämmschichten (Büsscher & Hoffmann)**

Version: 2023-09

Im Folgenden ist das Liefern und Einbauen / Montieren von Wärmedämmung beschrieben.

**Aufzahlungen/Zubehör:**

Positionen für Aufzahlungen (Az) und Zubehör beschreiben Varianten/Ergänzungen/Erweiterungen zu vorangegangenen Positionen (Leistungen) und werden nur aus dem System oder der Auswahl von Produkten des Herstellers der Grundposition angeboten bzw. ausgeführt.

**Verarbeitungsrichtlinien:**

Die Verarbeitungsrichtlinien des Erzeugers sind einzuhalten.

Es werden nur aufeinander abgestimmte Produkte verwendet.

Es werden nur die dem System zugeordneten Bauteilen und Materialien verwendet.

**Büsscher & Hoffmann GmbH**

Fabrikstraße 2  
A-4470 Enns

Herr Mst. Mario Steinöcker

Tel.: +43 7223 / 82 323 56

Mobil: +43664 / 815 36 14

m.steinoecker@bueho.at

office@bueho.at

www.bueho.com

**Ergänzungen zur StLB HB-022+ABK-020****Ausschreibungstexte ZZZ**

Leistungsverzeichnis

gedruckt am 15.11.2023

LB-HB-022+ABK-020

Preisangaben in EUR

21.AE 00 + Folgende Angaben und Anforderungen an die Art und Weise der Leistungserbringung gelten als vereinbart und sind in die Einheitspreise einkalkuliert.

**21.AE 00A + Material/Erzeugnis n.W.AN zu 21AE**

Das Verwenden nachstehend angebotener Materialien/Erzeugnisse zu den angegebenen Positionen dieser ULG wird vereinbart:

Betrifft Position(en):

Material/Erzeugnis nach Wahl des Auftragnehmers (AN).

Angeboten: (.....)

**21.AE 00B + Material/Erzeugnis Beispiel AG zu 21AE**

Das Verwenden nachstehend angebotener Materialien/Erzeugnisse zu den angegebenen Positionen dieser ULG wird vereinbart:

Betrifft Position(en):

Beispielhaftes Material/Erzeugnis:

Angeboten ist das beispielhafte oder ein Material/Erzeugnis gleichwertiger Art.

Kriterien der Gleichwertigkeit:

Angeboten: (.....)

**21.AF + Dachhaut (Büsscher & Hoffmann)**

Version: 2023-09

Im Folgenden ist das Liefern und Einbauen / Montieren der Dachhaut beschrieben.

**Verarbeitungsrichtlinien:**

Die Verarbeitungsrichtlinien des Erzeugers sind einzuhalten.

Es werden nur aufeinander abgestimmte Produkte verwendet.

Es werden nur die dem System zugeordneten Bauteilen und Materialien verwendet.

**Büsscher & Hoffmann GmbH**

Fabrikstraße 2

A-4470 Enns

Herr Mst. Mario Steinöcker

Tel.: +43 7223 / 82 323 56

Mobil: +43664 / 815 36 14

m.steinoecker@bueho.at

office@bueho.at

www.bueho.com

21.AF 00 + Folgende Angaben und Anforderungen an die Art und Weise der Leistungserbringung gelten als vereinbart und sind in die Einheitspreise einkalkuliert.

**21.AF 00A + Material/Erzeugnis n.W.AN zu 21AF**

Das Verwenden nachstehend angebotener Materialien/Erzeugnisse zu den angegebenen Positionen dieser ULG wird vereinbart:

Betrifft Position(en):

Material/Erzeugnis nach Wahl des Auftragnehmers (AN).

Angeboten: (.....)

**Ergänzungen zur StLB HB-022+ABK-020****Ausschreibungstexte ZZZ**

Leistungsverzeichnis

gedruckt am 15.11.2023  
LB-HB-022+ABK-020 Preisangaben in EUR**21.AF 00B + Material/Erzeugnis Beispiel AG zu 21AF**

Das Verwenden nachstehend angebotener Materialien/Erzeugnisse zu den angegebenen Positionen dieser ULG wird vereinbart:

Betrifft Position(en): \_\_\_\_\_

Beispielhaftes Material/Erzeugnis: \_\_\_\_\_

Angeboten ist das beispielhafte oder ein Material/Erzeugnis gleichwertiger Art.

Kriterien der Gleichwertigkeit: \_\_\_\_\_

Angeboten: (.....)

**21.AG + Oberflächenschutz, Filterschichten (Büsscher & Hoffmann)**

Version: 2023-09

Im Folgenden ist das Liefern und Einbauen / Montieren von Oberflächenschutz, Filterschichten beschrieben.

**Verarbeitungsrichtlinien:**

Die Verarbeitungsrichtlinien des Erzeugers sind einzuhalten.

Es werden nur aufeinander abgestimmte Produkte verwendet.

Es werden nur die dem System zugeordneten Bauteilen und Materialien verwendet.

**Büsscher & Hoffmann GmbH**

Fabrikstraße 2

A-4470 Enns

Herr Mst. Mario Steinöcker

Tel.: +43 7223 / 82 323 56

Mobil: +43664 / 815 36 14

m.steinoecker@bueho.at

office@bueho.at

www.bueho.com

21.AG 00 + Folgende Angaben und Anforderungen an die Art und Weise der Leistungserbringung gelten als vereinbart und sind in die Einheitspreise einkalkuliert.

**21.AG 00A + Material/Erzeugnis n.W.AN zu 21AG**

Das Verwenden nachstehend angebotener Materialien/Erzeugnisse zu den angegebenen Positionen dieser ULG wird vereinbart:

Betrifft Position(en): \_\_\_\_\_

Material/Erzeugnis nach Wahl des Auftragnehmers (AN).

Angeboten: (.....)

**21.AG 00B + Material/Erzeugnis Beispiel AG zu 21AG**

Das Verwenden nachstehend angebotener Materialien/Erzeugnisse zu den angegebenen Positionen dieser ULG wird vereinbart:

Betrifft Position(en): \_\_\_\_\_

Beispielhaftes Material/Erzeugnis: \_\_\_\_\_

Angeboten ist das beispielhafte oder ein Material/Erzeugnis gleichwertiger Art.

Kriterien der Gleichwertigkeit: \_\_\_\_\_

Angeboten: (.....)

**Ergänzungen zur StLB HB-022+ABK-020****Ausschreibungstexte ZZZ**

Leistungsverzeichnis

gedruckt am 15.11.2023  
LB-HB-022+ABK-020 Preisangaben in EUR**21.AH + Hochzug, Anschlüsse, Dehnfugen (Büsscher & Hoffmann)**

Version: 2023-09

Im Folgenden ist das Liefern und Einbauen / Montieren von Hochzug, Anschlüsse, Dehnfugen beschrieben.

**Verarbeitungsrichtlinien:**

Die Verarbeitungsrichtlinien des Erzeugers sind einzuhalten.

Es werden nur aufeinander abgestimmte Produkte verwendet.

Es werden nur die dem System zugeordneten Bauteilen und Materialien verwendet.

**Büsscher & Hoffmann GmbH**Fabrikstraße 2  
A-4470 Enns

Herr Mst. Mario Steinöcker

Tel.: +43 7223 / 82 323 56

Mobil: +43664 / 815 36 14

m.steinoecker@bueho.at

office@bueho.at

www.bueho.com

21.AH 00 + Folgende Angaben und Anforderungen an die Art und Weise der Leistungserbringung gelten als vereinbart und sind in die Einheitspreise einkalkuliert.

**21.AH 00A + Material/Erzeugnis n.W.AN zu 21AH**

Das Verwenden nachstehend angebotener Materialien/Erzeugnisse zu den angegebenen Positionen dieser ULG wird vereinbart:

Betrifft Position(en): 

Material/Erzeugnis nach Wahl des Auftragnehmers (AN).

Angeboten: (. . . . .)

**21.AH 00B + Material/Erzeugnis Beispiel AG zu 21AH**

Das Verwenden nachstehend angebotener Materialien/Erzeugnisse zu den angegebenen Positionen dieser ULG wird vereinbart:

Betrifft Position(en): Beispielhaftes Material/Erzeugnis: 

Angeboten ist das beispielhafte oder ein Material/Erzeugnis gleichwertiger Art.

Kriterien der Gleichwertigkeit: 

Angeboten: (. . . . .)

**21.AI + Zubehör (Büsscher & Hoffmann)**

Version: 2023-09

Im Folgenden ist das Liefern und Einbauen / Montieren von Zubehör beschrieben.

**Verarbeitungsrichtlinien:**

Die Verarbeitungsrichtlinien des Erzeugers sind einzuhalten.

Es werden nur aufeinander abgestimmte Produkte verwendet.

Es werden nur die dem System zugeordneten Bauteilen und Materialien verwendet.

Positionen für Aufzahlungen (Az) und Zubehör beschreiben

Varianten/Ergänzungen/Erweiterungen zu vorangegangenen Positionen (Leistungen) und werden

**Ergänzungen zur StLB HB-022+ABK-020****Ausschreibungstexte ZZZ**

Leistungsverzeichnis

gedruckt am 15.11.2023

LB-HB-022+ABK-020

Preisangaben in EUR

nur aus dem System oder der Auswahl von Produkten des Herstellers der Grundposition angeboten bzw. ausgeführt.

**Büsscher & Hoffmann GmbH**

Fabrikstraße 2  
A-4470 Enns

Herr Mst. Mario Steinöcker

Tel.: +43 7223 / 82 323 56

Mobil: +43664 / 815 36 14

m.steinoecker@bueho.at

office@bueho.at

www.bueho.com

21.AI 00 + Folgende Angaben und Anforderungen an die Art und Weise der Leistungserbringung gelten als vereinbart und sind in die Einheitspreise einkalkuliert.

**21.AI 00A + Material/Erzeugnis n.W.AN zu 21AI**

Das Verwenden nachstehend angebotener Materialien/Erzeugnisse zu den angegebenen Positionen dieser ULG wird vereinbart:

Betrifft Position(en): [REDACTED]

Material/Erzeugnis nach Wahl des Auftragnehmers (AN).

Angeboten: (. . . . .)

**21.AI 00B + Material/Erzeugnis Beispiel AG zu 21AI**

Das Verwenden nachstehend angebotener Materialien/Erzeugnisse zu den angegebenen Positionen dieser ULG wird vereinbart:

Betrifft Position(en): [REDACTED]

Beispielhaftes Material/Erzeugnis: [REDACTED]

Angeboten ist das beispielhafte oder ein Material/Erzeugnis gleichwertiger Art.

Kriterien der Gleichwertigkeit: [REDACTED]

Angeboten: (. . . . .)

**21.AJ + Anschlüsse mit Flüssigabdichtung (Büsscher & Hoffmann)**

Version: 2023-09

Im Folgenden ist das Liefern und Einbauen / Montieren von Anschlüsse mit Flüssigabdichtung beschrieben.

**Verarbeitungsrichtlinien:**

Die Verarbeitungsrichtlinien des Erzeugers sind einzuhalten.

Es werden nur aufeinander abgestimmte Produkte verwendet.

Es werden nur die dem System zugeordneten Bauteilen und Materialien verwendet.

**Büsscher & Hoffmann GmbH**

Fabrikstraße 2  
A-4470 Enns

Herr Mst. Mario Steinöcker

Tel.: +43 7223 / 82 323 56

Mobil: +43664 / 815 36 14

**Ergänzungen zur StLB HB-022+ABK-020****Ausschreibungstexte ZZZ**

Leistungsverzeichnis

gedruckt am 15.11.2023  
LB-HB-022+ABK-020 Preisangaben in EUR

m.steinoecker@bueho.at

office@bueho.at

www.bueho.com

21.AJ 00 + Folgende Angaben und Anforderungen an die Art und Weise der Leistungserbringung gelten als vereinbart und sind in die Einheitspreise einkalkuliert.

**21.AJ 00A + Material/Erzeugnis n.W.AN zu 21AJ**

Das Verwenden nachstehend angebotener Materialien/Erzeugnisse zu den angegebenen Positionen dieser ULG wird vereinbart:

Betrifft Position(en): 

Material/Erzeugnis nach Wahl des Auftragnehmers (AN).

Angeboten: (. . . . .)

**21.AJ 00B + Material/Erzeugnis Beispiel AG zu 21AJ**

Das Verwenden nachstehend angebotener Materialien/Erzeugnisse zu den angegebenen Positionen dieser ULG wird vereinbart:

Betrifft Position(en): Beispielhaftes Material/Erzeugnis: 

Angeboten ist das beispielhafte oder ein Material/Erzeugnis gleichwertiger Art.

Kriterien der Gleichwertigkeit: 

Angeboten: (. . . . .)

**21.AK + Sicherheitsausstattung (Büsscher & Hoffmann)**

Version: 2023-09

Im Folgenden ist das Liefern und Einbauen / Montieren von Sicherheitsgeländer, Einzelanschlagpunkt und Seilsystem beschrieben.

**Aufzahlungen/Zubehör:**

Positionen für Aufzahlungen (Az) und Zubehör beschreiben Varianten/Ergänzungen/Erweiterungen zu vorangegangenen Positionen (Leistungen) und werden nur aus dem System oder der Auswahl von Produkten des Herstellers der Grundposition angeboten bzw. ausgeführt.

**Verarbeitungsrichtlinien:**

Die Verarbeitungsrichtlinien des Erzeugers sind einzuhalten.

Es werden nur aufeinander abgestimmte Produkte verwendet.

Es werden nur die dem System zugeordneten Bauteilen und Materialien verwendet.

**Büsscher & Hoffmann GmbH**

Fabrikstraße 2

A-4470 Enns

Herr Mst. Mario Steinöcker

Tel.: +43 7223 / 82 323 56

Mobil: +43664 / 815 36 14

m.steinoecker@bueho.at

office@bueho.at

www.bueho.com



**Ergänzungen zur StLB HB-022+ABK-020****Ausschreibungstexte ZZZ**

Leistungsverzeichnis

gedruckt am 15.11.2023

LB-HB-022+ABK-020

Preisangaben in EUR

21.AK 00 + Folgende Angaben und Anforderungen an die Art und Weise der Leistungserbringung gelten als vereinbart und sind in die Einheitspreise einkalkuliert.

**21.AK 00A + Material/Erzeugnis n.W.AN zu 21AK**

Das Verwenden nachstehend angebotener Materialien/Erzeugnisse zu den angegebenen Positionen dieser ULG wird vereinbart:

Betrifft Position(en): [REDACTED]

Material/Erzeugnis nach Wahl des Auftragnehmers (AN).

Angeboten: (. . . . .)

**21.AK 00B + Material/Erzeugnis Beispiel AG zu 21AK**

Das Verwenden nachstehend angebotener Materialien/Erzeugnisse zu den angegebenen Positionen dieser ULG wird vereinbart:

Betrifft Position(en): [REDACTED]

Beispielhaftes Material/Erzeugnis: [REDACTED]

Angeboten ist das beispielhafte oder ein Material/Erzeugnis gleichwertiger Art.

Kriterien der Gleichwertigkeit: [REDACTED]

Angeboten: (. . . . .)

**21.AM + Dachhaut FPO - mechanisch Befestigt (Büsscher & Hoffmann)**

Version: 2023-09

Im Folgenden ist das Liefern und Einbauen / Montieren der FPO (flexibles Polyolefin auf Basis PE) Dachhaut beschrieben.

**Verarbeitungsrichtlinien:**

Die Verarbeitungsrichtlinien des Erzeugers sind einzuhalten.

Es werden nur aufeinander abgestimmte Produkte verwendet.

Es werden nur die dem System zugeordneten Bauteilen und Materialien verwendet.

**Büsscher & Hoffmann GmbH**

Fabrikstraße 2  
A-4470 Enns

Herr Mst.Mario Steinöcker

Tel.: +43 7223 / 82 323 56

Mobil: +43664 / 815 36 14

m.steinoecker@bueho.at

office@bueho.at

www.bueho.com

21.AM 00 + Folgende Angaben und Anforderungen an die Art und Weise der Leistungserbringung gelten als vereinbart und sind in die Einheitspreise einkalkuliert.

**21.AM 00A + Material/Erzeugnis n.W.AN zu 21AM**

Das Verwenden nachstehend angebotener Materialien/Erzeugnisse zu den angegebenen Positionen dieser ULG wird vereinbart:

Betrifft Position(en): [REDACTED]

Material/Erzeugnis nach Wahl des Auftragnehmers (AN).

Angeboten: (. . . . .)

**Ergänzungen zur StLB HB-022+ABK-020****Ausschreibungstexte ZZZ**

Leistungsverzeichnis

gedruckt am 15.11.2023  
LB-HB-022+ABK-020 Preisangaben in EUR**21.AM 00B + Material/Erzeugnis Beispiel AG zu 21AM**

Das Verwenden nachstehend angebotener Materialien/Erzeugnisse zu den angegebenen Positionen dieser ULG wird vereinbart:

Betrifft Position(en): \_\_\_\_\_

Beispielhaftes Material/Erzeugnis: \_\_\_\_\_

Angeboten ist das beispielhafte oder ein Material/Erzeugnis gleichwertiger Art.

Kriterien der Gleichwertigkeit: \_\_\_\_\_

Angeboten: (.....)

**21.AN + Dachhaut FPO - Wurzelfest - lose verlegt unter Auflast (B&H)**

Version: 2023-09

Im Folgenden ist das Liefern und Einbauen / Montieren der FPO (Flexible Polyolefin) Dachhaut beschrieben.

**Verarbeitungsrichtlinien:**

Die Verarbeitungsrichtlinien des Erzeugers sind einzuhalten.

Es werden nur aufeinander abgestimmte Produkte verwendet.

Es werden nur die dem System zugeordneten Bauteilen und Materialien verwendet.

**Büsscher & Hoffmann GmbH**

Fabrikstraße 2

A-4470 Enns

Herr Mst. Mario Steinöcker

Tel.: +43 7223 / 82 323 56

Mobil: +43664 / 815 36 14

m.steinoecker@bueho.at

office@bueho.at

www.bueho.com

21.AN 00 + Folgende Angaben und Anforderungen an die Art und Weise der Leistungserbringung gelten als vereinbart und sind in die Einheitspreise einkalkuliert.

**21.AN 00A + Material/Erzeugnis n.W.AN zu 21AN**

Das Verwenden nachstehend angebotener Materialien/Erzeugnisse zu den angegebenen Positionen dieser ULG wird vereinbart:

Betrifft Position(en): \_\_\_\_\_

Material/Erzeugnis nach Wahl des Auftragnehmers (AN).

Angeboten: (.....)

**21.AN 00B + Material/Erzeugnis Beispiel AG zu 21AN**

Das Verwenden nachstehend angebotener Materialien/Erzeugnisse zu den angegebenen Positionen dieser ULG wird vereinbart:

Betrifft Position(en): \_\_\_\_\_

Beispielhaftes Material/Erzeugnis: \_\_\_\_\_

Angeboten ist das beispielhafte oder ein Material/Erzeugnis gleichwertiger Art.

Kriterien der Gleichwertigkeit: \_\_\_\_\_

Angeboten: (.....)

**Ergänzungen zur StLB HB-022+ABK-020****Ausschreibungstexte ZZZ**

Leistungsverzeichnis

gedruckt am 15.11.2023  
LB-HB-022+ABK-020 Preisangaben in EUR**21.AR + Dachhaut FPO - Detailausbildung (Büsscher & Hoffmann)**

Version: 2023-09

Im Folgenden ist das Liefern und Einbauen / Montieren der FPO (Flexible Polyolefin) Details beschrieben.

**Verarbeitungsrichtlinien:**

Die Verarbeitungsrichtlinien des Erzeugers sind einzuhalten.

Es werden nur aufeinander abgestimmte Produkte verwendet.

Es werden nur die dem System zugeordneten Bauteilen und Materialien verwendet.

**Büsscher & Hoffmann GmbH**Fabrikstraße 2  
A-4470 Enns

Herr Mario Steinöcker

Tel.: +43 7223 / 82 323 56

Mobil: +43664 / 815 36 14

m.steinoecker@bueho.at

office@bueho.at

www.bueho.com

21.AR 00 + Folgende Angaben und Anforderungen an die Art und Weise der Leistungserbringung gelten als vereinbart und sind in die Einheitspreise einkalkuliert.

**21.AR 00A + Material/Erzeugnis n.W.AN zu 21AR**

Das Verwenden nachstehend angebotener Materialien/Erzeugnisse zu den angegebenen Positionen dieser ULG wird vereinbart:

Betrifft Position(en): \_\_\_\_\_

Material/Erzeugnis nach Wahl des Auftragnehmers (AN).

Angeboten: (.....)

**21.AR 00B + Material/Erzeugnis Beispiel AG zu 21AR**

Das Verwenden nachstehend angebotener Materialien/Erzeugnisse zu den angegebenen Positionen dieser ULG wird vereinbart:

Betrifft Position(en): \_\_\_\_\_

Beispielhaftes Material/Erzeugnis: \_\_\_\_\_

Angeboten ist das beispielhafte oder ein Material/Erzeugnis gleichwertiger Art.

Kriterien der Gleichwertigkeit: \_\_\_\_\_

Angeboten: (.....)

**21.B1 + Vorbemerkungen (BDR)**

Version: 2023-08

21.B1 00 + Folgende Angaben und Anforderungen an die Art und Weise der Leistungserbringung gelten als vereinbart und sind in die Einheitspreise einkalkuliert.

**21.B1 00A + Material/Erzeugnis n.W.AN zu 21B1**

Das Verwenden nachstehend angebotener Materialien/Erzeugnisse zu den angegebenen Positionen dieser ULG wird vereinbart:

**Ergänzungen zur StLB HB-022+ABK-020****Ausschreibungstexte ZZZ**

Leistungsverzeichnis

gedruckt am 15.11.2023  
LB-HB-022+ABK-020 Preisangaben in EUR

Betrifft Position(en):   
 Material/Erzeugnis nach Wahl des Auftragnehmers (AN).  
 Angeboten: (.....)

**21.B1 00B + Material/Erzeugnis Beispiel AG zu 21B1**

Das Verwenden nachstehend angebotener Materialien/Erzeugnisse zu den angegebenen Positionen dieser ULG wird vereinbart:

Betrifft Position(en):   
 Beispielhaftes Material/Erzeugnis:   
 Angeboten ist das beispielhafte oder ein Material/Erzeugnis gleichwertiger Art.  
 Kriterien der Gleichwertigkeit:   
 Angeboten: (.....)

**21.B2 + Vorbereiten des Untergrundes (BDR)**

Version: 2023-08

Verarbeitungsrichtlinien:

Die Verarbeitungsrichtlinien des Erzeugers werden eingehalten.

21.B2 00 + Folgende Angaben und Anforderungen an die Art und Weise der Leistungserbringung gelten als vereinbart und sind in die Einheitspreise einkalkuliert.

**21.B2 00A + Material/Erzeugnis n.W.AN zu 21B2**

Das Verwenden nachstehend angebotener Materialien/Erzeugnisse zu den angegebenen Positionen dieser ULG wird vereinbart:

Betrifft Position(en):   
 Material/Erzeugnis nach Wahl des Auftragnehmers (AN).  
 Angeboten: (.....)

**21.B2 00B + Material/Erzeugnis Beispiel AG zu 21B2**

Das Verwenden nachstehend angebotener Materialien/Erzeugnisse zu den angegebenen Positionen dieser ULG wird vereinbart:

Betrifft Position(en):   
 Beispielhaftes Material/Erzeugnis:   
 Angeboten ist das beispielhafte oder ein Material/Erzeugnis gleichwertiger Art.  
 Kriterien der Gleichwertigkeit:   
 Angeboten: (.....)

**21.B3 + Ausgleichsschichten-Trennlagen (BDR)**

Version: 2023-08

Verarbeitungsrichtlinien:

Die Verarbeitungsrichtlinien des Erzeugers werden eingehalten.

21.B3 00 + Folgende Angaben und Anforderungen an die Art und Weise der Leistungserbringung gelten als vereinbart und sind in die Einheitspreise einkalkuliert.

**21.B3 00A + Material/Erzeugnis n.W.AN zu 21B3**

Das Verwenden nachstehend angebotener Materialien/Erzeugnisse zu den angegebenen Positionen dieser ULG wird vereinbart:

Betrifft Position(en):   
 Material/Erzeugnis nach Wahl des Auftragnehmers (AN).  
 Angeboten: (.....)

**Ergänzungen zur StLB HB-022+ABK-020****Ausschreibungstexte ZZZ**

Leistungsverzeichnis

gedruckt am 15.11.2023  
LB-HB-022+ABK-020 Preisangaben in EUR**21.B3 00B + Material/Erzeugnis Beispiel AG zu 21B3**

Das Verwenden nachstehend angebotener Materialien/Erzeugnisse zu den angegebenen Positionen dieser ULG wird vereinbart:

Betrifft Position(en): \_\_\_\_\_

Beispielhaftes Material/Erzeugnis: \_\_\_\_\_

Angeboten ist das beispielhafte oder ein Material/Erzeugnis gleichwertiger Art.

Kriterien der Gleichwertigkeit: \_\_\_\_\_

Angeboten: (.....)

**21.B4 + Dampfsperrschichten (BDR)**

Version: 2023-08

Verarbeitungsrichtlinien:

Die Verarbeitungsrichtlinien des Erzeugers werden eingehalten.

21.B4 00 + Folgende Angaben und Anforderungen an die Art und Weise der Leistungserbringung gelten als vereinbart und sind in die Einheitspreise einkalkuliert.

**21.B4 00A + Material/Erzeugnis n.W.AN zu 21B4**

Das Verwenden nachstehend angebotener Materialien/Erzeugnisse zu den angegebenen Positionen dieser ULG wird vereinbart:

Betrifft Position(en): \_\_\_\_\_

Material/Erzeugnis nach Wahl des Auftragnehmers (AN).

Angeboten: (.....)

**21.B4 00B + Material/Erzeugnis Beispiel AG zu 21B4**

Das Verwenden nachstehend angebotener Materialien/Erzeugnisse zu den angegebenen Positionen dieser ULG wird vereinbart:

Betrifft Position(en): \_\_\_\_\_

Beispielhaftes Material/Erzeugnis: \_\_\_\_\_

Angeboten ist das beispielhafte oder ein Material/Erzeugnis gleichwertiger Art.

Kriterien der Gleichwertigkeit: \_\_\_\_\_

Angeboten: (.....)

**21.B5 + Wärmedämmschichten (BDR)**

Version: 2023-08

Verarbeitungsrichtlinien:

Die Verarbeitungsrichtlinien des Erzeugers werden eingehalten.

Aufzahlungen/Zubehör:

Positionen mit Aufzahlungen und Zubehör beschreiben Ergänzungen/Erweiterungen/Varianten zu vorangegangenen Positionen (Leistungen) und werden nur aus dem System oder der Auswahl von Produkten des Herstellers der Grundposition angeboten bzw. ausgeführt.

21.B5 00 + Folgende Angaben und Anforderungen an die Art und Weise der Leistungserbringung gelten als vereinbart und sind in die Einheitspreise einkalkuliert.

**21.B5 00A + Material/Erzeugnis n.W.AN zu 21B5**

Das Verwenden nachstehend angebotener Materialien/Erzeugnisse zu den angegebenen Positionen dieser ULG wird vereinbart:

**Ergänzungen zur StLB HB-022+ABK-020****Ausschreibungstexte ZZZ**

Leistungsverzeichnis

gedruckt am 15.11.2023  
LB-HB-022+ABK-020 Preisangaben in EUR

Betrifft Position(en):   
 Material/Erzeugnis nach Wahl des Auftragnehmers (AN).  
 Angeboten: (.....)

**21.B5 00B + Material/Erzeugnis Beispiel AG zu 21B5**

Das Verwenden nachstehend angebotener Materialien/Erzeugnisse zu den angegebenen Positionen dieser ULG wird vereinbart:

Betrifft Position(en):   
 Beispielhaftes Material/Erzeugnis:   
 Angeboten ist das beispielhafte oder ein Material/Erzeugnis gleichwertiger Art.  
 Kriterien der Gleichwertigkeit:   
 Angeboten: (.....)

**21.B6 + Dachhaut-Bitumenbahnen (BDR)**

Version: 2023-08

Lagen:

Mehrlagige Ausführungen werden je Lage nach den entsprechenden Positionen abgerechnet. Die Reihenfolge der ausgeschriebenen Abdichtungsschichten muß nicht dem tatsächlichen Aufbau entsprechen (siehe Plan).

Verarbeitungsrichtlinien:

Die Verarbeitungsrichtlinien des Erzeugers werden eingehalten.

Aufzahlungen/Zubehör

Positionen mit Aufzahlungen und Zubehör beschreiben Ergänzungen/Erweiterungen/Varianten zu vorangegangenen Positionen (Leistungen) und werden nur aus dem System oder der Auswahl von Produkten des Herstellers der Grundposition angeboten bzw. ausgeführt.

21.B6 00 + Folgende Angaben und Anforderungen an die Art und Weise der Leistungserbringung gelten als vereinbart und sind in die Einheitspreise einkalkuliert.

**21.B6 00A + Material/Erzeugnis n.W.AN zu 21B6**

Das Verwenden nachstehend angebotener Materialien/Erzeugnisse zu den angegebenen Positionen dieser ULG wird vereinbart:

Betrifft Position(en):   
 Material/Erzeugnis nach Wahl des Auftragnehmers (AN).  
 Angeboten: (.....)

**21.B6 00B + Material/Erzeugnis Beispiel AG zu 21B6**

Das Verwenden nachstehend angebotener Materialien/Erzeugnisse zu den angegebenen Positionen dieser ULG wird vereinbart:

Betrifft Position(en):   
 Beispielhaftes Material/Erzeugnis:   
 Angeboten ist das beispielhafte oder ein Material/Erzeugnis gleichwertiger Art.  
 Kriterien der Gleichwertigkeit:   
 Angeboten: (.....)

**21.B7 + Dachhaut-Kunststoffbahnen (BDR)**

Version: 2023-08

Verarbeitungsrichtlinien:

Die Verarbeitungsrichtlinien des Erzeugers werden eingehalten. Es werden nur systemgerechte Erzeugnisse verwendet.

Aufzahlungen/Zubehör

**Ergänzungen zur StLB HB-022+ABK-020****Ausschreibungstexte ZZZ**

Leistungsverzeichnis

gedruckt am 15.11.2023

LB-HB-022+ABK-020

Preisangaben in EUR

Positionen mit Aufzählungen und Zubehör beschreiben Ergänzungen/Erweiterungen/Varianten zu vorangegangenen Positionen (Leistungen) und werden nur aus dem System oder der Auswahl von Produkten des Herstellers der Grundposition angeboten bzw. ausgeführt.

21.B7 00 + Folgende Angaben und Anforderungen an die Art und Weise der Leistungserbringung gelten als vereinbart und sind in die Einheitspreise einkalkuliert.

**21.B7 00A + Material/Erzeugnis n.W.AN zu 21B7**

Das Verwenden nachstehend angebotener Materialien/Erzeugnisse zu den angegebenen Positionen dieser ULG wird vereinbart:

Betrifft Position(en):

Material/Erzeugnis nach Wahl des Auftragnehmers (AN).

Angeboten: (.....)

**21.B7 00B + Material/Erzeugnis Beispiel AG zu 21B7**

Das Verwenden nachstehend angebotener Materialien/Erzeugnisse zu den angegebenen Positionen dieser ULG wird vereinbart:

Betrifft Position(en):

Beispielhaftes Material/Erzeugnis:

Angeboten ist das beispielhafte oder ein Material/Erzeugnis gleichwertiger Art.

Kriterien der Gleichwertigkeit:

Angeboten: (.....)

**21.B8 + Flüssigkunststoff (BDR)**

Version: 2023-08

Verarbeitungsrichtlinien:

Die Verarbeitungsrichtlinien des Erzeugers werden eingehalten. Es werden nur systemgerechte Erzeugnisse verwendet.

Aufzählungen/Zubehör

Positionen mit Aufzählungen und Zubehör beschreiben Ergänzungen/Erweiterungen/Varianten zu vorangegangenen Positionen (Leistungen) und werden nur aus dem System oder der Auswahl von Produkten des Herstellers der Grundposition angeboten bzw. ausgeführt.

21.B8 00 + Folgende Angaben und Anforderungen an die Art und Weise der Leistungserbringung gelten als vereinbart und sind in die Einheitspreise einkalkuliert.

**21.B8 00A + Material/Erzeugnis n.W.AN zu 21B8**

Das Verwenden nachstehend angebotener Materialien/Erzeugnisse zu den angegebenen Positionen dieser ULG wird vereinbart:

Betrifft Position(en):

Material/Erzeugnis nach Wahl des Auftragnehmers (AN).

Angeboten: (.....)

**21.B8 00B + Material/Erzeugnis Beispiel AG zu 21B8**

Das Verwenden nachstehend angebotener Materialien/Erzeugnisse zu den angegebenen Positionen dieser ULG wird vereinbart:

Betrifft Position(en):

Beispielhaftes Material/Erzeugnis:

Angeboten ist das beispielhafte oder ein Material/Erzeugnis gleichwertiger Art.

Kriterien der Gleichwertigkeit:

Angeboten: (.....)

**Ergänzungen zur StLB HB-022+ABK-020****Ausschreibungstexte ZZZ**

Leistungsverzeichnis

gedruckt am 15.11.2023  
LB-HB-022+ABK-020 Preisangaben in EUR**21.B9 + Oberflächenschutz (BDR)**

Version: 2023-08

Verarbeitungsrichtlinien:

Die Verarbeitungsrichtlinien des Erzeugers werden eingehalten.

21.B9 00 + Folgende Angaben und Anforderungen an die Art und Weise der Leistungserbringung gelten als vereinbart und sind in die Einheitspreise einkalkuliert.

**21.B9 00A + Material/Erzeugnis n.W.AN zu 21B9**

Das Verwenden nachstehend angebotener Materialien/Erzeugnisse zu den angegebenen Positionen dieser ULG wird vereinbart:

Betrifft Position(en): [REDACTED]

Material/Erzeugnis nach Wahl des Auftragnehmers (AN).

Angeboten: (. . . . .)

**21.B9 00B + Material/Erzeugnis Beispiel AG zu 21B9**

Das Verwenden nachstehend angebotener Materialien/Erzeugnisse zu den angegebenen Positionen dieser ULG wird vereinbart:

Betrifft Position(en): [REDACTED]

Beispielhaftes Material/Erzeugnis: [REDACTED]

Angeboten ist das beispielhafte oder ein Material/Erzeugnis gleichwertiger Art.

Kriterien der Gleichwertigkeit: [REDACTED]

Angeboten: (. . . . .)

**21.BA + Bitumen-Hochzüge, Einbauten und Zubehör (BDR)**

Version: 2023-08

Verarbeitungsrichtlinien:

Die Verarbeitungsrichtlinien des Erzeugers werden eingehalten.

Aufzahlungen/Zubehör

Positionen mit Aufzahlungen und Zubehör beschreiben Ergänzungen/Erweiterungen/Varianten zu vorangegangenen Positionen (Leistungen) und werden nur aus dem System oder der Auswahl von Produkten des Herstellers der Grundposition angeboten bzw. ausgeführt.

21.BA 00 + Folgende Angaben und Anforderungen an die Art und Weise der Leistungserbringung gelten als vereinbart und sind in die Einheitspreise einkalkuliert.

**21.BA 00A + Material/Erzeugnis n.W.AN zu 21BA**

Das Verwenden nachstehend angebotener Materialien/Erzeugnisse zu den angegebenen Positionen dieser ULG wird vereinbart:

Betrifft Position(en): [REDACTED]

Material/Erzeugnis nach Wahl des Auftragnehmers (AN).

Angeboten: (. . . . .)

**21.BA 00B + Material/Erzeugnis Beispiel AG zu 21BA**

Das Verwenden nachstehend angebotener Materialien/Erzeugnisse zu den angegebenen Positionen dieser ULG wird vereinbart:

Betrifft Position(en): [REDACTED]

Beispielhaftes Material/Erzeugnis: [REDACTED]

Angeboten ist das beispielhafte oder ein Material/Erzeugnis gleichwertiger Art.

Kriterien der Gleichwertigkeit: [REDACTED]

Angeboten: (. . . . .)



**Ergänzungen zur StLB HB-022+ABK-020****Ausschreibungstexte ZZZ**

Leistungsverzeichnis

gedruckt am 15.11.2023  
LB-HB-022+ABK-020 Preisangaben in EUR**21.BB + Kunststoff-Hochzüge, Einbauten und Zubehör (BDR)**

Version: 2023-08

Verarbeitungsrichtlinien:

Die Verarbeitungsrichtlinien des Erzeugers werden eingehalten.

Aufzahlungen/Zubehör

Positionen mit Aufzahlungen und Zubehör beschreiben Ergänzungen/Erweiterungen/Varianten zu vorangegangenen Positionen (Leistungen) und werden nur aus dem System oder der Auswahl von Produkten des Herstellers der Grundposition angeboten bzw. ausgeführt.

21.BB 00 + Folgende Angaben und Anforderungen an die Art und Weise der Leistungserbringung gelten als vereinbart und sind in die Einheitspreise einkalkuliert.

**21.BB 00A + Material/Erzeugnis n.W.AN zu 21BB**

Das Verwenden nachstehend angebotener Materialien/Erzeugnisse zu den angegebenen Positionen dieser ULG wird vereinbart:

Betrifft Position(en): 

Material/Erzeugnis nach Wahl des Auftragnehmers (AN).

Angeboten: (. . . . .)

**21.BB 00B + Material/Erzeugnis Beispiel AG zu 21BB**

Das Verwenden nachstehend angebotener Materialien/Erzeugnisse zu den angegebenen Positionen dieser ULG wird vereinbart:

Betrifft Position(en): Beispielhaftes Material/Erzeugnis: 

Angeboten ist das beispielhafte oder ein Material/Erzeugnis gleichwertiger Art.

Kriterien der Gleichwertigkeit: 

Angeboten: (. . . . .)

**21.BD + Entwässerung (BDR)**

Version: 2023-08

Verarbeitungsrichtlinien:

Die Verarbeitungsrichtlinien des Erzeugers werden eingehalten.

Aufzahlungen/Zubehör

Positionen mit Aufzahlungen und Zubehör beschreiben Ergänzungen/Erweiterungen/Varianten zu vorangegangenen Positionen (Leistungen) und werden nur aus dem System oder der Auswahl von Produkten des Herstellers der Grundposition angeboten bzw. ausgeführt.

21.BD 00 + Folgende Angaben und Anforderungen an die Art und Weise der Leistungserbringung gelten als vereinbart und sind in die Einheitspreise einkalkuliert.

**21.BD 00A + Material/Erzeugnis n.W.AN zu 21BD**

Das Verwenden nachstehend angebotener Materialien/Erzeugnisse zu den angegebenen Positionen dieser ULG wird vereinbart:

Betrifft Position(en): 

Material/Erzeugnis nach Wahl des Auftragnehmers (AN).

Angeboten: (. . . . .)

**Ergänzungen zur StLB HB-022+ABK-020****Ausschreibungstexte ZZZ**

Leistungsverzeichnis

gedruckt am 15.11.2023  
LB-HB-022+ABK-020 Preisangaben in EUR**21.BD 00B + Material/Erzeugnis Beispiel AG zu 21BD**

Das Verwenden nachstehend angebotener Materialien/Erzeugnisse zu den angegebenen Positionen dieser ULG wird vereinbart:

Betrifft Position(en): \_\_\_\_\_

Beispielhaftes Material/Erzeugnis: \_\_\_\_\_

Angeboten ist das beispielhafte oder ein Material/Erzeugnis gleichwertiger Art.

Kriterien der Gleichwertigkeit: \_\_\_\_\_

Angeboten: (.....)

**21.BE + Sonstige Leistungen (BDR)**

Version: 2021-01

21.BE 00 + Folgende Angaben und Anforderungen an die Art und Weise der Leistungserbringung gelten als vereinbart und sind in die Einheitspreise einkalkuliert.

**21.BE 00A + Material/Erzeugnis n.W.AN zu 21BE**

Das Verwenden nachstehend angebotener Materialien/Erzeugnisse zu den angegebenen Positionen dieser ULG wird vereinbart:

Betrifft Position(en): \_\_\_\_\_

Material/Erzeugnis nach Wahl des Auftragnehmers (AN).

Angeboten: (.....)

**21.BE 00B + Material/Erzeugnis Beispiel AG zu 21BE**

Das Verwenden nachstehend angebotener Materialien/Erzeugnisse zu den angegebenen Positionen dieser ULG wird vereinbart:

Betrifft Position(en): \_\_\_\_\_

Beispielhaftes Material/Erzeugnis: \_\_\_\_\_

Angeboten ist das beispielhafte oder ein Material/Erzeugnis gleichwertiger Art.

Kriterien der Gleichwertigkeit: \_\_\_\_\_

Angeboten: (.....)

**21.BG + Gründachaufbau (BDR)**

Version: 2023-08

Verarbeitungsrichtlinien:

Alle Materialien, der Einbau und die Montage entsprechen den Richtlinien des Erzeugers, der ÖNORM L 1131 Gartengestaltung und Landschaftsbau - Begrünung von Dächern und Decken auf Bauwerken sowie den Gründachrichtlinien des Verbandes für Bauwerksbegrünung (VfB), Postfach 351, Wiedner Hauptstraße 63, 1045 Wien.

Bewässerungsanschluss, Wasserkosten:

In der Kalkulation der Einheitspreise wird davon ausgegangen, dass der Bewässerungsanschluss im Bereich des Gründaches vorhanden und die Wasserabnahme kostenlos ist.

Aufzahlungen/Zubehör

Positionen mit Aufzahlungen und Zubehör beschreiben Ergänzungen/Erweiterungen/Varianten zu vorangegangenen Positionen (Leistungen) und werden nur aus dem System oder der Auswahl von Produkten des Herstellers der Grundposition angeboten bzw. ausgeführt.

**Abänderungsangebote sind nicht zulässig.**

**Ausführung erfolgt durch spezialisierte und von Hersteller geschulten Fachbetriebe mit dem schriftlichen Nachweis ausgeführter Referenzobjekte.**

**Ergänzungen zur StLB HB-022+ABK-020****Ausschreibungstexte ZZZ**

Leistungsverzeichnis

gedruckt am 15.11.2023

LB-HB-022+ABK-020

Preisangaben in EUR

21.BG 00 + Folgende Angaben und Anforderungen an die Art und Weise der Leistungserbringung gelten als vereinbart und sind in die Einheitspreise einkalkuliert.

**21.BG 00A + Material/Erzeugnis n.W.AN zu 21BG**

Das Verwenden nachstehend angebotener Materialien/Erzeugnisse zu den angegebenen Positionen dieser ULG wird vereinbart:

Betrifft Position(en): \_\_\_\_\_

Material/Erzeugnis nach Wahl des Auftragnehmers (AN).

Angeboten: (.....)

**21.BG 00B + Material/Erzeugnis Beispiel AG zu 21BG**

Das Verwenden nachstehend angebotener Materialien/Erzeugnisse zu den angegebenen Positionen dieser ULG wird vereinbart:

Betrifft Position(en): \_\_\_\_\_

Beispielhaftes Material/Erzeugnis: \_\_\_\_\_

Angeboten ist das beispielhafte oder ein Material/Erzeugnis gleichwertiger Art.

Kriterien der Gleichwertigkeit: \_\_\_\_\_

Angeboten: (.....)

**21.CA + Vorbereitung des Untergrunds (Bitbau Dörr)**

Version: 2018

Abgerechnet wird die tatsächlich bearbeitete Fläche. Hochzüge (Iotrechte Flächen) werden gesondert verrechnet.

21.CA 00 + Folgende Angaben und Anforderungen an die Art und Weise der Leistungserbringung gelten als vereinbart und sind in die Einheitspreise einkalkuliert.

**21.CA 00A + Material/Erzeugnis n.W.AN zu 21CA**

Das Verwenden nachstehend angebotener Materialien/Erzeugnisse zu den angegebenen Positionen dieser ULG wird vereinbart:

Betrifft Position(en): \_\_\_\_\_

Material/Erzeugnis nach Wahl des Auftragnehmers (AN).

Angeboten: (.....)

**21.CA 00B + Material/Erzeugnis Beispiel AG zu 21CA**

Das Verwenden nachstehend angebotener Materialien/Erzeugnisse zu den angegebenen Positionen dieser ULG wird vereinbart:

Betrifft Position(en): \_\_\_\_\_

Beispielhaftes Material/Erzeugnis: \_\_\_\_\_

Angeboten ist das beispielhafte oder ein Material/Erzeugnis gleichwertiger Art.

Kriterien der Gleichwertigkeit: \_\_\_\_\_

Angeboten: (.....)

**21.CC + Dampfsperrschichten (Bitbau Dörr)**

Version: 2018

21.CC 00 + Folgende Angaben und Anforderungen an die Art und Weise der Leistungserbringung gelten als vereinbart und sind in die Einheitspreise einkalkuliert.

**21.CC 00A + Material/Erzeugnis n.W.AN zu 21CC**

Das Verwenden nachstehend angebotener Materialien/Erzeugnisse zu den angegebenen Positionen dieser ULG wird vereinbart:

**Ergänzungen zur StLB HB-022+ABK-020****Ausschreibungstexte ZZZ**

Leistungsverzeichnis

gedruckt am 15.11.2023  
LB-HB-022+ABK-020 Preisangaben in EUR

Betrifft Position(en):   
 Material/Erzeugnis nach Wahl des Auftragnehmers (AN).  
 Angeboten: (.....)

**21.CC 00B + Material/Erzeugnis Beispiel AG zu 21CC**

Das Verwenden nachstehend angebotener Materialien/Erzeugnisse zu den angegebenen Positionen dieser ULG wird vereinbart:

Betrifft Position(en):   
 Beispielhaftes Material/Erzeugnis:   
 Angeboten ist das beispielhafte oder ein Material/Erzeugnis gleichwertiger Art.  
 Kriterien der Gleichwertigkeit:   
 Angeboten: (.....)

**21.CD + Wärmedämmschichten (Bitbau Dörr)**

Version: 2018

Wärmedämmung Hochzüge:

Die Wärmedämmung von Hochzügen oder lotrechten Flächen wird mit der Dachfläche abgerechnet, die damit verbundenen Erschwernisse mit einer Aufzählungsposition verrechnet.

21.CD 00 + Folgende Angaben und Anforderungen an die Art und Weise der Leistungserbringung gelten als vereinbart und sind in die Einheitspreise einkalkuliert.

**21.CD 00A + Material/Erzeugnis n.W.AN zu 21CD**

Das Verwenden nachstehend angebotener Materialien/Erzeugnisse zu den angegebenen Positionen dieser ULG wird vereinbart:

Betrifft Position(en):   
 Material/Erzeugnis nach Wahl des Auftragnehmers (AN).  
 Angeboten: (.....)

**21.CD 00B + Material/Erzeugnis Beispiel AG zu 21CD**

Das Verwenden nachstehend angebotener Materialien/Erzeugnisse zu den angegebenen Positionen dieser ULG wird vereinbart:

Betrifft Position(en):   
 Beispielhaftes Material/Erzeugnis:   
 Angeboten ist das beispielhafte oder ein Material/Erzeugnis gleichwertiger Art.  
 Kriterien der Gleichwertigkeit:   
 Angeboten: (.....)

**21.CE + Dachhaut (Bitbau Dörr)**

Version: 2018

21.CE 00 + Folgende Angaben und Anforderungen an die Art und Weise der Leistungserbringung gelten als vereinbart und sind in die Einheitspreise einkalkuliert.

**21.CE 00A + Material/Erzeugnis n.W.AN zu 21CE**

Das Verwenden nachstehend angebotener Materialien/Erzeugnisse zu den angegebenen Positionen dieser ULG wird vereinbart:

Betrifft Position(en):   
 Material/Erzeugnis nach Wahl des Auftragnehmers (AN).  
 Angeboten: (.....)

**Ergänzungen zur StLB HB-022+ABK-020****Ausschreibungstexte ZZZ**

Leistungsverzeichnis

gedruckt am 15.11.2023  
LB-HB-022+ABK-020 Preisangaben in EUR**21.CE 00B + Material/Erzeugnis Beispiel AG zu 21CE**

Das Verwenden nachstehend angebotener Materialien/Erzeugnisse zu den angegebenen Positionen dieser ULG wird vereinbart:

Betrifft Position(en): \_\_\_\_\_

Beispielhaftes Material/Erzeugnis: \_\_\_\_\_

Angeboten ist das beispielhafte oder ein Material/Erzeugnis gleichwertiger Art.

Kriterien der Gleichwertigkeit: \_\_\_\_\_

Angeboten: (.....)

**21.CF + Hochzug (Bitbau Dörr)**

Version: 2018

**Aufzahlungen/Zubehör:**

Positionen für Aufzahlungen (Az) und Zubehör beschreiben Ergänzungen zu vorangegangenen Positionen (Leistungen) und werden nur aus dem System oder der Auswahl von Produkten des Herstellers der Grundposition angeboten bzw. ausgeführt.

21.CF 00 + Folgende Angaben und Anforderungen an die Art und Weise der Leistungserbringung gelten als vereinbart und sind in die Einheitspreise einkalkuliert.

**21.CF 00A + Material/Erzeugnis n.W.AN zu 21CF**

Das Verwenden nachstehend angebotener Materialien/Erzeugnisse zu den angegebenen Positionen dieser ULG wird vereinbart:

Betrifft Position(en): \_\_\_\_\_

Material/Erzeugnis nach Wahl des Auftragnehmers (AN).

Angeboten: (.....)

**21.CF 00B + Material/Erzeugnis Beispiel AG zu 21CF**

Das Verwenden nachstehend angebotener Materialien/Erzeugnisse zu den angegebenen Positionen dieser ULG wird vereinbart:

Betrifft Position(en): \_\_\_\_\_

Beispielhaftes Material/Erzeugnis: \_\_\_\_\_

Angeboten ist das beispielhafte oder ein Material/Erzeugnis gleichwertiger Art.

Kriterien der Gleichwertigkeit: \_\_\_\_\_

Angeboten: (.....)

**21.CG + Schutzlagen, Trennlagen, Drainagematten (Bitbau Dörr)**

Version: 2018

21.CG 00 + Folgende Angaben und Anforderungen an die Art und Weise der Leistungserbringung gelten als vereinbart und sind in die Einheitspreise einkalkuliert.

**21.CG 00A + Material/Erzeugnis n.W.AN zu 21CG**

Das Verwenden nachstehend angebotener Materialien/Erzeugnisse zu den angegebenen Positionen dieser ULG wird vereinbart:

Betrifft Position(en): \_\_\_\_\_

Material/Erzeugnis nach Wahl des Auftragnehmers (AN).

Angeboten: (.....)

**21.CG 00B + Material/Erzeugnis Beispiel AG zu 21CG**

Das Verwenden nachstehend angebotener Materialien/Erzeugnisse zu den angegebenen Positionen dieser ULG wird vereinbart:

**Ergänzungen zur StLB HB-022+ABK-020****Ausschreibungstexte ZZZ**

Leistungsverzeichnis

gedruckt am 15.11.2023

LB-HB-022+ABK-020

Preisangaben in EUR

Betrifft Position(en):   
 Beispielhaftes Material/Erzeugnis:   
 Angeboten ist das beispielhafte oder ein Material/Erzeugnis gleichwertiger Art.  
 Kriterien der Gleichwertigkeit:   
 Angeboten: (.....)

**21.CH + Entwässerung, Einbauteile, Zubehör (Bitbau Dörr)**

Version: 2018

21.CH 00 + Folgende Angaben und Anforderungen an die Art und Weise der Leistungserbringung gelten als vereinbart und sind in die Einheitspreise einkalkuliert.

**21.CH 00A + Material/Erzeugnis n.W.AN zu 21CH**

Das Verwenden nachstehend angebotener Materialien/Erzeugnisse zu den angegebenen Positionen dieser ULG wird vereinbart:

Betrifft Position(en):   
 Material/Erzeugnis nach Wahl des Auftragnehmers (AN).  
 Angeboten: (.....)

**21.CH 00B + Material/Erzeugnis Beispiel AG zu 21CH**

Das Verwenden nachstehend angebotener Materialien/Erzeugnisse zu den angegebenen Positionen dieser ULG wird vereinbart:

Betrifft Position(en):   
 Beispielhaftes Material/Erzeugnis:   
 Angeboten ist das beispielhafte oder ein Material/Erzeugnis gleichwertiger Art.  
 Kriterien der Gleichwertigkeit:   
 Angeboten: (.....)

**21.D0 + FDT Vorbemerkungen (FDT)**

Version: 2018

Herstellerangaben sind zu berücksichtigen.

**Kontakt:**

FDT FlachdachTechnologie GmbH & Co. KG  
 Eisenbahnstraße 6-8  
 68199 Mannheim  
 Telefon +49 (0)621 8504-100  
 Fax +49 (0)621 8504-200  
 kundenservice@fdt.de  
 http://www.fdt.de

**Aufzahlungen/Zubehör:**

Positionen für Aufzahlungen (Az) und Zubehör beschreiben Ergänzungen/Erweiterungen/Varianten zu vorangegangenen Positionen (Leistungen) und werden nur aus dem System oder der Auswahl von Produkten des Herstellers der Grundposition angeboten bzw. ausgeführt.

21.D0 00 + Folgende Angaben und Anforderungen an die Art und Weise der Leistungserbringung gelten als vereinbart und sind in die Einheitspreise einkalkuliert.

**21.D0 00A + Material/Erzeugnis n.W.AN zu 21D0**

Das Verwenden nachstehend angebotener Materialien/Erzeugnisse zu den angegebenen Positionen dieser ULG wird vereinbart:

**Ergänzungen zur StLB HB-022+ABK-020****Ausschreibungstexte ZZZ**

Leistungsverzeichnis

gedruckt am 15.11.2023  
LB-HB-022+ABK-020 Preisangaben in EUR

Betrifft Position(en):   
 Material/Erzeugnis nach Wahl des Auftragnehmers (AN).  
 Angeboten: (.....)

**21.D0 00B + Material/Erzeugnis Beispiel AG zu 21D0**

Das Verwenden nachstehend angebotener Materialien/Erzeugnisse zu den angegebenen Positionen dieser ULG wird vereinbart:

Betrifft Position(en):   
 Beispielhaftes Material/Erzeugnis:   
 Angeboten ist das beispielhafte oder ein Material/Erzeugnis gleichwertiger Art.  
 Kriterien der Gleichwertigkeit:   
 Angeboten: (.....)

**21.DA + Rhepanol Dachabdichtungen (FDT)**

Version: 2018-04

Im Folgenden sind das Liefern und der Einbau von **Rhepanol Dachabdichtungen** inkl. Zubehör beschrieben.

Herstellerangaben sind zu berücksichtigen.

**Kontakt:**

FDT FlachdachTechnologie GmbH & Co. KG  
 Eisenbahnstraße 6-8  
 68199 Mannheim  
 Telefon +49 (0)621 8504-100  
 Fax +49 (0)621 8504-200  
 kundenservice@fdt.de  
 http://www.fdt.de

**Aufzahlungen/Zubehör:**

Positionen für Aufzahlungen (Az) und Zubehör beschreiben Ergänzungen/Erweiterungen/Varianten zu vorangegangenen Positionen (Leistungen) und werden nur aus dem System oder der Auswahl von Produkten des Herstellers der Grundposition angeboten bzw. ausgeführt.

21.DA 00 + Folgende Angaben und Anforderungen an die Art und Weise der Leistungserbringung gelten als vereinbart und sind in die Einheitspreise einkalkuliert.

**21.DA 00A + Material/Erzeugnis n.W.AN zu 21DA**

Das Verwenden nachstehend angebotener Materialien/Erzeugnisse zu den angegebenen Positionen dieser ULG wird vereinbart:

Betrifft Position(en):   
 Material/Erzeugnis nach Wahl des Auftragnehmers (AN).  
 Angeboten: (.....)

**21.DA 00B + Material/Erzeugnis Beispiel AG zu 21DA**

Das Verwenden nachstehend angebotener Materialien/Erzeugnisse zu den angegebenen Positionen dieser ULG wird vereinbart:

Betrifft Position(en):   
 Beispielhaftes Material/Erzeugnis:   
 Angeboten ist das beispielhafte oder ein Material/Erzeugnis gleichwertiger Art.  
 Kriterien der Gleichwertigkeit:   
 Angeboten: (.....)

**Ergänzungen zur StLB HB-022+ABK-020****Ausschreibungstexte ZZZ**

Leistungsverzeichnis

gedruckt am 15.11.2023  
LB-HB-022+ABK-020 Preisangaben in EUR**21.DB + Rhepanol/Rhenofol Wandanschlüsse (FDT)**

Version: 2018-04

Im Folgenden sind das Liefern und der Einbau von **Rhepanol/Rhenofol Wandanschlüssen** inkl. Zubehör beschrieben.

Herstellerangaben sind zu berücksichtigen.

**Kontakt:**

FDT FlachdachTechnologie GmbH & Co. KG  
Eisenbahnstraße 6-8  
68199 Mannheim  
Telefon +49 (0)621 8504-100  
Fax +49 (0)621 8504-200  
kundenservice@fdt.de  
http://www.fdt.de

**Aufzahlungen/Zubehör:**

Positionen für Aufzahlungen (Az) und Zubehör beschreiben  
Ergänzungen/Erweiterungen/Varianten zu vorangegangenen Positionen (Leistungen) und werden nur aus dem System oder der Auswahl von Produkten des Herstellers der Grundposition angeboten bzw. ausgeführt.

21.DB 00 + Folgende Angaben und Anforderungen an die Art und Weise der Leistungserbringung gelten als vereinbart und sind in die Einheitspreise einkalkuliert.

**21.DB 00A + Material/Erzeugnis n.W.AN zu 21DB**

Das Verwenden nachstehend angebotener Materialien/Erzeugnisse zu den angegebenen Positionen dieser ULG wird vereinbart:

Betrifft Position(en):

Material/Erzeugnis nach Wahl des Auftragnehmers (AN).

Angeboten: (.....)

**21.DB 00B + Material/Erzeugnis Beispiel AG zu 21DB**

Das Verwenden nachstehend angebotener Materialien/Erzeugnisse zu den angegebenen Positionen dieser ULG wird vereinbart:

Betrifft Position(en):

Beispielhaftes Material/Erzeugnis:

Angeboten ist das beispielhafte oder ein Material/Erzeugnis gleichwertiger Art.

Kriterien der Gleichwertigkeit:

Angeboten: (.....)

**21.DC + Rhepanol/Rhenofol Dachabschlüsse (FDT)**

Version: 2018-04

Im Folgenden sind das Liefern und der Einbau von **Rhepanol/Rhenofol Dachabschlüssen** inkl. Zubehör beschrieben.

Herstellerangaben sind zu berücksichtigen.

Das Befestigen der Klettstreifen erfolgt nach Hersteller-Verarbeitungsvorschrift.

Abdeckband nach Herstellerangaben eindichten.

**Kontakt:**

FDT FlachdachTechnologie GmbH & Co. KG  
Eisenbahnstraße 6-8  
68199 Mannheim  
Telefon +49 (0)621 8504-100  
Fax +49 (0)621 8504-200



**Ergänzungen zur StLB HB-022+ABK-020****Ausschreibungstexte ZZZ**

Leistungsverzeichnis

gedruckt am 15.11.2023  
LB-HB-022+ABK-020 Preisangaben in EURkundenservice@fdt.de  
http://www.fdt.de**Aufzahlungen/Zubehör:**

Positionen für Aufzahlungen (Az) und Zubehör beschreiben  
Ergänzungen/Erweiterungen/Varianten zu vorangegangenen Positionen (Leistungen) und werden  
nur aus dem System oder der Auswahl von Produkten des Herstellers der Grundposition  
angeboten bzw. ausgeführt.

21.DC 00 + Folgende Angaben und Anforderungen an die Art und Weise der Leistungserbringung gelten als vereinbart und sind in die Einheitspreise einkalkuliert.

**21.DC 00A + Material/Erzeugnis n.W.AN zu 21DC**

Das Verwenden nachstehend angebotener Materialien/Erzeugnisse zu den angegebenen  
Positionen dieser ULG wird vereinbart:

Betrifft Position(en):                       
Material/Erzeugnis nach Wahl des Auftragnehmers (AN).  
Angeboten: (                    )

**21.DC 00B + Material/Erzeugnis Beispiel AG zu 21DC**

Das Verwenden nachstehend angebotener Materialien/Erzeugnisse zu den angegebenen  
Positionen dieser ULG wird vereinbart:

Betrifft Position(en):                       
Beispielhaftes Material/Erzeugnis:                       
Angeboten ist das beispielhafte oder ein Material/Erzeugnis gleichwertiger Art.  
Kriterien der Gleichwertigkeit:                       
Angeboten: (                    )

**21.DD + Rhepanol/Rhenofol Durchdringungen (FDT)**

Version: 2018-04

Im Folgenden sind das Liefern und der Einbau von **Rhepanol/Rhenofol Durchdringungen** inkl.  
Zubehör beschrieben.

Herstellerangaben sind zu berücksichtigen.

**Kontakt:**

FDT FlachdachTechnologie GmbH & Co. KG  
Eisenbahnstraße 6-8  
68199 Mannheim  
Telefon +49 (0)621 8504-100  
Fax +49 (0)621 8504-200  
kundenservice@fdt.de  
http://www.fdt.de

**Aufzahlungen/Zubehör:**

Positionen für Aufzahlungen (Az) und Zubehör beschreiben  
Ergänzungen/Erweiterungen/Varianten zu vorangegangenen Positionen (Leistungen) und werden  
nur aus dem System oder der Auswahl von Produkten des Herstellers der Grundposition  
angeboten bzw. ausgeführt.

21.DD 00 + Folgende Angaben und Anforderungen an die Art und Weise der Leistungserbringung gelten als vereinbart und sind in die Einheitspreise einkalkuliert.

**21.DD 00A + Material/Erzeugnis n.W.AN zu 21DD**

Das Verwenden nachstehend angebotener Materialien/Erzeugnisse zu den angegebenen  
Positionen dieser ULG wird vereinbart:

**Ergänzungen zur StLB HB-022+ABK-020****Ausschreibungstexte ZZZ**

Leistungsverzeichnis

gedruckt am 15.11.2023  
LB-HB-022+ABK-020 Preisangaben in EUR

Betrifft Position(en):   
 Material/Erzeugnis nach Wahl des Auftragnehmers (AN).  
 Angeboten: (.....)

**21.DD 00B + Material/Erzeugnis Beispiel AG zu 21DD**

Das Verwenden nachstehend angebotener Materialien/Erzeugnisse zu den angegebenen Positionen dieser ULG wird vereinbart:

Betrifft Position(en):   
 Beispielhaftes Material/Erzeugnis:   
 Angeboten ist das beispielhafte oder ein Material/Erzeugnis gleichwertiger Art.  
 Kriterien der Gleichwertigkeit:   
 Angeboten: (.....)

**21.DE + Rhepanol/Rhenofol Lichtkuppel-/bandanschluss (FDT)**

Version: 2018-04

Im Folgenden sind das Liefern und der Einbau von **Rhepanol/Rhenofol Lichtkuppel- und Lichtbandanschlüssen** inkl. Zubehör beschrieben.

Herstellerangaben sind zu berücksichtigen.

**Kontakt:**

FDT FlachdachTechnologie GmbH & Co. KG  
 Eisenbahnstraße 6-8  
 68199 Mannheim  
 Telefon +49 (0)621 8504-100  
 Fax +49 (0)621 8504-200  
 kundenservice@fdt.de  
 http://www.fdt.de

**Aufzahlungen/Zubehör:**

Positionen für Aufzahlungen (Az) und Zubehör beschreiben  
 Ergänzungen/Erweiterungen/Varianten zu vorangegangenen Positionen (Leistungen) und werden nur aus dem System oder der Auswahl von Produkten des Herstellers der Grundposition angeboten bzw. ausgeführt.

21.DE 00 + Folgende Angaben und Anforderungen an die Art und Weise der Leistungserbringung gelten als vereinbart und sind in die Einheitspreise einkalkuliert.

**21.DE 00A + Material/Erzeugnis n.W.AN zu 21DE**

Das Verwenden nachstehend angebotener Materialien/Erzeugnisse zu den angegebenen Positionen dieser ULG wird vereinbart:

Betrifft Position(en):   
 Material/Erzeugnis nach Wahl des Auftragnehmers (AN).  
 Angeboten: (.....)

**21.DE 00B + Material/Erzeugnis Beispiel AG zu 21DE**

Das Verwenden nachstehend angebotener Materialien/Erzeugnisse zu den angegebenen Positionen dieser ULG wird vereinbart:

Betrifft Position(en):   
 Beispielhaftes Material/Erzeugnis:   
 Angeboten ist das beispielhafte oder ein Material/Erzeugnis gleichwertiger Art.  
 Kriterien der Gleichwertigkeit:   
 Angeboten: (.....)

**Ergänzungen zur StLB HB-022+ABK-020****Ausschreibungstexte ZZZ**

Leistungsverzeichnis

gedruckt am 15.11.2023  
LB-HB-022+ABK-020 Preisangaben in EUR**21.DF + Rhepanol/Rhenofol Bewegungsfugen u.Türanschluss (FDT)**

Version: 2018-04

Im Folgenden sind das Liefern und der Einbau von **Rhepanol/Rhenofol Bewegungsfugen und Türanschlüssen** inkl. Zubehör beschrieben.

Herstellerangaben sind zu berücksichtigen.

**Kontakt:**

FDT FlachdachTechnologie GmbH & Co. KG  
Eisenbahnstraße 6-8  
68199 Mannheim  
Telefon +49 (0)621 8504-100  
Fax +49 (0)621 8504-200  
kundenservice@fdt.de  
http://www.fdt.de

**Aufzahlungen/Zubehör:**

Positionen für Aufzahlungen (Az) und Zubehör beschreiben  
Ergänzungen/Erweiterungen/Varianten zu vorangegangenen Positionen (Leistungen) und werden nur aus dem System oder der Auswahl von Produkten des Herstellers der Grundposition angeboten bzw. ausgeführt.

21.DF 00 + Folgende Angaben und Anforderungen an die Art und Weise der Leistungserbringung gelten als vereinbart und sind in die Einheitspreise einkalkuliert.

**21.DF 00A + Material/Erzeugnis n.W.AN zu 21DF**

Das Verwenden nachstehend angebotener Materialien/Erzeugnisse zu den angegebenen Positionen dieser ULG wird vereinbart:

Betrifft Position(en): 

Material/Erzeugnis nach Wahl des Auftragnehmers (AN).

Angeboten: (.....)

**21.DF 00B + Material/Erzeugnis Beispiel AG zu 21DF**

Das Verwenden nachstehend angebotener Materialien/Erzeugnisse zu den angegebenen Positionen dieser ULG wird vereinbart:

Betrifft Position(en): Beispielhaftes Material/Erzeugnis: 

Angeboten ist das beispielhafte oder ein Material/Erzeugnis gleichwertiger Art.

Kriterien der Gleichwertigkeit: 

Angeboten: (.....)

**21.DG + FDT Rhepanol/Rhenofol Systemzubehör (FDT)**

Version: 2018-04

Im Folgenden sind das Liefern und der Einbau von **Rhepanol/Rhenofol Systemzubehör** beschrieben.

Herstellerangaben sind zu berücksichtigen.

**Kontakt:**

FDT FlachdachTechnologie GmbH & Co. KG  
Eisenbahnstraße 6-8  
68199 Mannheim  
Telefon +49 (0)621 8504-100  
Fax +49 (0)621 8504-200  
kundenservice@fdt.de  
http://www.fdt.de

**Aufzahlungen/Zubehör:**

**Ergänzungen zur StLB HB-022+ABK-020****Ausschreibungstexte ZZZ**

Leistungsverzeichnis

gedruckt am 15.11.2023

LB-HB-022+ABK-020

Preisangaben in EUR

Positionen für Aufzählungen (Az) und Zubehör beschreiben

Ergänzungen/Erweiterungen/Varianten zu vorangegangenen Positionen (Leistungen) und werden nur aus dem System oder der Auswahl von Produkten des Herstellers der Grundposition angeboten bzw. ausgeführt.

21.DG 00 + Folgende Angaben und Anforderungen an die Art und Weise der Leistungserbringung gelten als vereinbart und sind in die Einheitspreise einkalkuliert.

**21.DG 00A + Material/Erzeugnis n.W.AN zu 21DG**

Das Verwenden nachstehend angebotener Materialien/Erzeugnisse zu den angegebenen Positionen dieser ULG wird vereinbart:

Betrifft Position(en): 

Material/Erzeugnis nach Wahl des Auftragnehmers (AN).

Angeboten: (.....)

**21.DG 00B + Material/Erzeugnis Beispiel AG zu 21DG**

Das Verwenden nachstehend angebotener Materialien/Erzeugnisse zu den angegebenen Positionen dieser ULG wird vereinbart:

Betrifft Position(en): Beispielhaftes Material/Erzeugnis: 

Angeboten ist das beispielhafte oder ein Material/Erzeugnis gleichwertiger Art.

Kriterien der Gleichwertigkeit: 

Angeboten: (.....)

**21.DH + FDT Rhepanol/Rhenofol Entwässerungssysteme (FDT)**

Version: 2018-04

Im Folgenden sind das Liefern und der Einbau von **Rhepanol/Rhenofol Entwässerungssystemen** inkl. Zubehör beschrieben.

Herstellerangaben sind zu berücksichtigen.

**Kontakt:**

FDT FlachdachTechnologie GmbH &amp; Co. KG

Eisenbahnstraße 6-8

68199 Mannheim

Telefon +49 (0)621 8504-100

Fax +49 (0)621 8504-200

kundenservice@fdt.de

http://www.fdt.de

**Aufzählungen/Zubehör:**

Positionen für Aufzählungen (Az) und Zubehör beschreiben

Ergänzungen/Erweiterungen/Varianten zu vorangegangenen Positionen (Leistungen) und werden nur aus dem System oder der Auswahl von Produkten des Herstellers der Grundposition angeboten bzw. ausgeführt.

21.DH 00 + Folgende Angaben und Anforderungen an die Art und Weise der Leistungserbringung gelten als vereinbart und sind in die Einheitspreise einkalkuliert.

**21.DH 00A + Material/Erzeugnis n.W.AN zu 21DH**

Das Verwenden nachstehend angebotener Materialien/Erzeugnisse zu den angegebenen Positionen dieser ULG wird vereinbart:

Betrifft Position(en): 

Material/Erzeugnis nach Wahl des Auftragnehmers (AN).

Angeboten: (.....)

**Ergänzungen zur StLB HB-022+ABK-020****Ausschreibungstexte ZZZ**

Leistungsverzeichnis

gedruckt am 15.11.2023  
LB-HB-022+ABK-020 Preisangaben in EUR**21.DH 00B + Material/Erzeugnis Beispiel AG zu 21DH**

Das Verwenden nachstehend angebotener Materialien/Erzeugnisse zu den angegebenen Positionen dieser ULG wird vereinbart:

Betrifft Position(en): \_\_\_\_\_

Beispielhaftes Material/Erzeugnis: \_\_\_\_\_

Angeboten ist das beispielhafte oder ein Material/Erzeugnis gleichwertiger Art.

Kriterien der Gleichwertigkeit: \_\_\_\_\_

Angeboten: (.....)

**21.DI + FDT Rhepanol fk und hfk Gullys (FDT)**

Version: 2018-04

Im Folgenden sind das Liefern und der Einbau von **Rhepanol Gullys** inkl. Zubehör beschrieben. Herstellerangaben sind zu berücksichtigen.

**Kontakt:**

FDT FlachdachTechnologie GmbH & Co. KG  
Eisenbahnstraße 6-8  
68199 Mannheim  
Telefon +49 (0)621 8504-100  
Fax +49 (0)621 8504-200  
kundenservice@fdt.de  
<http://www.fdt.de>

**Aufzahlungen/Zubehör:**

Positionen für Aufzahlungen (Az) und Zubehör beschreiben Ergänzungen/Erweiterungen/Varianten zu vorangegangenen Positionen (Leistungen) und werden nur aus dem System oder der Auswahl von Produkten des Herstellers der Grundposition angeboten bzw. ausgeführt.

21.DI 00 + Folgende Angaben und Anforderungen an die Art und Weise der Leistungserbringung gelten als vereinbart und sind in die Einheitspreise einkalkuliert.

**21.DI 00A + Material/Erzeugnis n.W.AN zu 21DI**

Das Verwenden nachstehend angebotener Materialien/Erzeugnisse zu den angegebenen Positionen dieser ULG wird vereinbart:

Betrifft Position(en): \_\_\_\_\_

Material/Erzeugnis nach Wahl des Auftragnehmers (AN).

Angeboten: (.....)

**21.DI 00B + Material/Erzeugnis Beispiel AG zu 21DI**

Das Verwenden nachstehend angebotener Materialien/Erzeugnisse zu den angegebenen Positionen dieser ULG wird vereinbart:

Betrifft Position(en): \_\_\_\_\_

Beispielhaftes Material/Erzeugnis: \_\_\_\_\_

Angeboten ist das beispielhafte oder ein Material/Erzeugnis gleichwertiger Art.

Kriterien der Gleichwertigkeit: \_\_\_\_\_

Angeboten: (.....)

**21.DJ + FDT Rhepanol hg/Rhenofol Gullys (FDT)**

Version: 2018-04

Im Folgenden sind das Liefern und der Einbau von **Rhepanol/Rhenofol Gullys** inkl. Zubehör beschrieben.

Herstellerangaben sind zu berücksichtigen.

**Ergänzungen zur StLB HB-022+ABK-020****Ausschreibungstexte ZZZ**

Leistungsverzeichnis

gedruckt am 15.11.2023  
LB-HB-022+ABK-020 Preisangaben in EUR**Kontakt:**

FDT FlachdachTechnologie GmbH & Co. KG  
Eisenbahnstraße 6-8  
68199 Mannheim  
Telefon +49 (0)621 8504-100  
Fax +49 (0)621 8504-200  
kundenservice@fdt.de  
http://www.fdt.de

**Aufzahlungen/Zubehör:**

Positionen für Aufzahlungen (Az) und Zubehör beschreiben  
Ergänzungen/Erweiterungen/Varianten zu vorangegangenen Positionen (Leistungen) und werden  
nur aus dem System oder der Auswahl von Produkten des Herstellers der Grundposition  
angeboten bzw. ausgeführt.

21.DJ 00 + Folgende Angaben und Anforderungen an die Art und Weise der Leistungserbringung gelten als vereinbart und sind in die Einheitspreise einkalkuliert.

**21.DJ 00A + Material/Erzeugnis n.W.AN zu 21DJ**

Das Verwenden nachstehend angebotener Materialien/Erzeugnisse zu den angegebenen  
Positionen dieser ULG wird vereinbart:  
Betrifft Position(en):   
Material/Erzeugnis nach Wahl des Auftragnehmers (AN).  
Angeboten: (.....)

**21.DJ 00B + Material/Erzeugnis Beispiel AG zu 21DJ**

Das Verwenden nachstehend angebotener Materialien/Erzeugnisse zu den angegebenen  
Positionen dieser ULG wird vereinbart:  
Betrifft Position(en):   
Beispielhaftes Material/Erzeugnis:   
Angeboten ist das beispielhafte oder ein Material/Erzeugnis gleichwertiger Art.  
Kriterien der Gleichwertigkeit:   
Angeboten: (.....)

**21.DK + FDT Sonstiges u.Zubehör f.Gully (FDT)**

Version: 2018-04

Im Folgenden sind das Liefern und der Einbau von **Zubehör** für Gullies beschrieben.  
Herstellangaben sind zu berücksichtigen.

**Kontakt:**

FDT FlachdachTechnologie GmbH & Co. KG  
Eisenbahnstraße 6-8  
68199 Mannheim  
Telefon +49 (0)621 8504-100  
Fax +49 (0)621 8504-200  
kundenservice@fdt.de  
http://www.fdt.de

**Aufzahlungen/Zubehör:**

Positionen für Aufzahlungen (Az) und Zubehör beschreiben  
Ergänzungen/Erweiterungen/Varianten zu vorangegangenen Positionen (Leistungen) und werden  
nur aus dem System oder der Auswahl von Produkten des Herstellers der Grundposition  
angeboten bzw. ausgeführt.

21.DK 00 + Folgende Angaben und Anforderungen an die Art und Weise der Leistungserbringung gelten als vereinbart und sind in die Einheitspreise einkalkuliert.

**Ergänzungen zur StLB HB-022+ABK-020****Ausschreibungstexte ZZZ**

Leistungsverzeichnis

gedruckt am 15.11.2023  
LB-HB-022+ABK-020 Preisangaben in EUR**21.DK 00A + Material/Erzeugnis n.W.AN zu 21DK**

Das Verwenden nachstehend angebotener Materialien/Erzeugnisse zu den angegebenen Positionen dieser ULG wird vereinbart:

Betrifft Position(en): \_\_\_\_\_

Material/Erzeugnis nach Wahl des Auftragnehmers (AN).

Angeboten: (.....)

**21.DK 00B + Material/Erzeugnis Beispiel AG zu 21DK**

Das Verwenden nachstehend angebotener Materialien/Erzeugnisse zu den angegebenen Positionen dieser ULG wird vereinbart:

Betrifft Position(en): \_\_\_\_\_

Beispielhaftes Material/Erzeugnis: \_\_\_\_\_

Angeboten ist das beispielhafte oder ein Material/Erzeugnis gleichwertiger Art.

Kriterien der Gleichwertigkeit: \_\_\_\_\_

Angeboten: (.....)

**21.E1 + Hohlräumdämmung (Stauss-Perlite)**

Version: 2017-10

Im Folgenden sind das Liefern, der Einbau bzw. das Verlegen beschrieben.

**Hersteller- und Verarbeitungsrichtlinien:**

Verarbeitung nach aktuell gültiger Europerl - Gebrauchsanleitung unter [www.stauss-perlite.at](http://www.stauss-perlite.at) oder Informationen und Unterstützung einholen unter +43 (0) 2742/74368.

**Aufzahlungen/Zubehör/Anlagenteile:**

Positionen für Aufzahlungen (Az), Zubehör und Anlagenteile beschreiben Ergänzungen zu vorangegangenen Positionen (Leistungen) und werden nur aus dem System oder der Auswahl von Produkten des Herstellers der Grundposition angeboten bzw. ausgeführt.

21.E1 00 + Folgende Angaben und Anforderungen an die Art und Weise der Leistungserbringung gelten als vereinbart und sind in die Einheitspreise einkalkuliert.

**21.E1 00A + Material/Erzeugnis n.W.AN zu 21E1**

Das Verwenden nachstehend angebotener Materialien/Erzeugnisse zu den angegebenen Positionen dieser ULG wird vereinbart:

Betrifft Position(en): \_\_\_\_\_

Material/Erzeugnis nach Wahl des Auftragnehmers (AN).

Angeboten: (.....)

**21.E1 00B + Material/Erzeugnis Beispiel AG zu 21E1**

Das Verwenden nachstehend angebotener Materialien/Erzeugnisse zu den angegebenen Positionen dieser ULG wird vereinbart:

Betrifft Position(en): \_\_\_\_\_

Beispielhaftes Material/Erzeugnis: \_\_\_\_\_

Angeboten ist das beispielhafte oder ein Material/Erzeugnis gleichwertiger Art.

Kriterien der Gleichwertigkeit: \_\_\_\_\_

Angeboten: (.....)

**21.E4 + Gefälledämmung (Stauss-Perlite)**

Version: 2017-10

Im Folgenden sind das Liefern, der Einbau bzw. das Verlegen beschrieben.

**Hersteller- und Verarbeitungsrichtlinien:**

**Ergänzungen zur StLB HB-022+ABK-020****Ausschreibungstexte ZZZ**

Leistungsverzeichnis

gedruckt am 15.11.2023

LB-HB-022+ABK-020

Preisangaben in EUR

Verarbeitung nach aktuell gültiger Europerl-Gebrauchsanleitung unter [www.stauss-perlite.at](http://www.stauss-perlite.at) oder Informationen und Unterstützung einholen unter +43 (0) 2742/74368.

**Aufzahlungen/Zubehör/Anlagenteile:**

Positionen für Aufzahlungen (Az), Zubehör und Anlagenteile beschreiben Ergänzungen zu vorangegangenen Positionen (Leistungen) und werden nur aus dem System oder der Auswahl von Produkten des Herstellers der Grundposition angeboten bzw. ausgeführt.

21.E4 00 + Folgende Angaben und Anforderungen an die Art und Weise der Leistungserbringung gelten als vereinbart und sind in die Einheitspreise einkalkuliert:

**21.E4 00D + Material/Erzeugnis n.W.AN zu 21E4**

Das Verwenden nachstehend angebotener Materialien/Erzeugnisse zu den angegebenen Positionen dieser ULG wird vereinbart:

Betrifft Position(en):

Material/Erzeugnis nach Wahl des Auftragnehmers (AN).

Angeboten: (.....)

**21.E4 00E + Material/Erzeugnis Beispiel AG zu 21E4**

Das Verwenden nachstehend angebotener Materialien/Erzeugnisse zu den angegebenen Positionen dieser ULG wird vereinbart:

Betrifft Position(en):

Beispielhaftes Material/Erzeugnis:

Angeboten ist das beispielhafte oder ein Material/Erzeugnis gleichwertiger Art.

Kriterien der Gleichwertigkeit:

Angeboten: (.....)

**21.G1 + Dachboden-Dämmelemente (ISOLITH)**

Version: 2020-08

Im Folgenden ist das Liefern und Einbauen/Versetzen von Dachboden-Dämmelementen beschrieben.

**Verarbeitungsrichtlinien:**

Die Verarbeitungsrichtlinien des Erzeugers werden eingehalten. Es werden nur die dem System zugehörigen Bauteile und Materialien verwendet.

**Einheitspreis:**

In den Einheitspreis ist die Montage einschließlich aller Befestigungsmittel einkalkuliert.

**Aufzahlungen/Zubehör:**

Positionen für Aufzahlungen (Az) und Zubehör beschreiben

Varianten/Ergänzungen/Erweiterungen zu vorangegangenen Positionen (Leistungen) und werden nur aus dem System oder der Auswahl von Produkten des Herstellers der Grundposition angeboten bzw. ausgeführt.

21.G1 00 + Folgende Angaben und Anforderungen an die Art und Weise der Leistungserbringung gelten als vereinbart und sind in die Einheitspreise einkalkuliert.

**21.G1 00A + Material/Erzeugnis n.W.AN zu 21G1**

Das Verwenden nachstehend angebotener Materialien/Erzeugnisse zu den angegebenen Positionen dieser ULG wird vereinbart:

Betrifft Position(en):

Material/Erzeugnis nach Wahl des Auftragnehmers (AN).

Angeboten: (.....)



**Ergänzungen zur StLB HB-022+ABK-020****Ausschreibungstexte ZZZ**

Leistungsverzeichnis

gedruckt am 15.11.2023  
LB-HB-022+ABK-020 Preisangaben in EUR**21.G1 00B + Material/Erzeugnis Beispiel AG zu 21G1**

Das Verwenden nachstehend angebotener Materialien/Erzeugnisse zu den angegebenen Positionen dieser ULG wird vereinbart:

Betrifft Position(en): \_\_\_\_\_

Beispielhaftes Material/Erzeugnis: \_\_\_\_\_

Angeboten ist das beispielhafte oder ein Material/Erzeugnis gleichwertiger Art.

Kriterien der Gleichwertigkeit: \_\_\_\_\_

Angeboten: (.....)

**21.I7 + Dachfolien (illbruck)**

Version: 2020-03

Im folgenden ist das Liefern und das Montieren bzw. der Einbau beschrieben.

**Hinweise:**

Lagerungs- und Verarbeitungshinweise des Herstellers sind einzuhalten.

21.I7 00 + Folgende Angaben und Anforderungen an die Art und Weise der Leistungserbringung gelten als vereinbart und sind in die Einheitspreise einkalkuliert.

**21.I7 00A + Material/Erzeugnis n.W.AN zu 21I7**

Das Verwenden nachstehend angebotener Materialien/Erzeugnisse zu den angegebenen Positionen dieser ULG wird vereinbart:

Betrifft Position(en): \_\_\_\_\_

Material/Erzeugnis nach Wahl des Auftragnehmers (AN).

Angeboten: (.....)

**21.I7 00B + Material/Erzeugnis Beispiel AG zu 21I7**

Das Verwenden nachstehend angebotener Materialien/Erzeugnisse zu den angegebenen Positionen dieser ULG wird vereinbart:

Betrifft Position(en): \_\_\_\_\_

Beispielhaftes Material/Erzeugnis: \_\_\_\_\_

Angeboten ist das beispielhafte oder ein Material/Erzeugnis gleichwertiger Art.

Kriterien der Gleichwertigkeit: \_\_\_\_\_

Angeboten: (.....)

**21.I8 + Klebebänder (illbruck)**

Version: 2020 03

Im Folgenden ist das Liefern der angegebenen Materialien und die Verarbeitung beschrieben.

**Hinweise:**

Lagerungs- und Verarbeitungshinweise des Herstellers sind einzuhalten.

21.I8 00 + Folgende Angaben und Anforderungen an die Art und Weise der Leistungserbringung gelten als vereinbart und sind in die Einheitspreise einkalkuliert.

**21.I8 00A + Material/Erzeugnis n.W.AN zu 21I8**

Das Verwenden nachstehend angebotener Materialien/Erzeugnisse zu den angegebenen Positionen dieser ULG wird vereinbart:

Betrifft Position(en): \_\_\_\_\_

Material/Erzeugnis nach Wahl des Auftragnehmers (AN).

Angeboten: (.....)

**Ergänzungen zur StLB HB-022+ABK-020****Ausschreibungstexte ZZZ**

Leistungsverzeichnis

gedruckt am 15.11.2023  
LB-HB-022+ABK-020 Preisangaben in EUR**21.I8 00B + Material/Erzeugnis Beispiel AG zu 21I8**

Das Verwenden nachstehend angebotener Materialien/Erzeugnisse zu den angegebenen Positionen dieser ULG wird vereinbart:

Betrifft Position(en):

Beispielhaftes Material/Erzeugnis:

Angeboten ist das beispielhafte oder ein Material/Erzeugnis gleichwertiger Art.

Kriterien der Gleichwertigkeit:

Angeboten: (. . . . .)

**21.L1 + Feuchte-Monitoring (OPTIDRY)**

Version: 2022-03

**Im Folgenden ist das Liefern und Einbauen/Montieren beschrieben.**

**Verarbeitungsrichtlinien:**

Die Verarbeitungsrichtlinien des Erzeugers werden eingehalten. Es werden nur aufeinander abgestimmte Produkte eines Erzeugers verwendet.

**Allgemeine Vorgaben zur Anforderung an das Detektionssystem und zur Messtechnik / -art:**

- Aktives Detektionssystem zur Messung der Oberflächenfeuchtigkeit (Widerstandsmessung) auf der diffusionshemmenden Ebene im Dämmbau des Flachdachs/Terrasse bzw. auf dem Rohboden im Innenbereich.
- Dachdurchdringungen (z.B. Stutzen) durch den Systemeinsatz sind nicht erlaubt
- Permanente, aktive 24/7 Überwachung des Bauteiles
- Alarmierung an der Zentraleinheit optisch und akustisch
- Datenausgabe als csv-file für Dokumentationszwecke und Visualisierung über App
- Alarmschwelle für jede Zonen-ID frei programmierbar
- Bandsensor lässt sich über eine technische Trocknung trocknen
- Wassereintritts- bzw. Trocknungsverlauf wird dokumentiert und grafisch dargestellt
- Sensoren mit fixer Anschlussleitung. Klemmstellen im Schichtaufbau sind nicht zulässig.

**Aufzahlungen/Zubehör:**

Positionen für Aufzahlungen (Az) und Zubehör beschreiben

Varianten/Ergänzungen/Erweiterungen zu vorangegangenen Positionen (Leistungen) und werden nur aus dem System oder der Auswahl von Produkten des Herstellers der Grundposition angeboten bzw. ausgeführt.

21.L1 00 + Folgende Angaben und Anforderungen an die Art und Weise der Leistungserbringung gelten als vereinbart und sind in die Einheitspreise einkalkuliert.

**21.L1 00A + Material/Erzeugnis n.W.AN zu 21L1**

Das Verwenden nachstehend angebotener Materialien/Erzeugnisse zu den angegebenen Positionen dieser ULG wird vereinbart:

Betrifft Position(en):

Material/Erzeugnis nach Wahl des Auftragnehmers (AN).

Angeboten: (. . . . .)

**21.L1 00B + Material/Erzeugnis Beispiel AG zu 21L1**

Das Verwenden nachstehend angebotener Materialien/Erzeugnisse zu den angegebenen Positionen dieser ULG wird vereinbart:

Betrifft Position(en):

Beispielhaftes Material/Erzeugnis:

Angeboten ist das beispielhafte oder ein Material/Erzeugnis gleichwertiger Art.

Kriterien der Gleichwertigkeit:

Angeboten: (. . . . .)

**Ergänzungen zur StLB HB-022+ABK-020****Ausschreibungstexte ZZZ**

Leistungsverzeichnis

gedruckt am 15.11.2023  
LB-HB-022+ABK-020 Preisangaben in EUR**21.M1 + Wärmedämmung Hochzüge (AUSTROTHERM)**

Version: 2018-07

**1. Allgemeines:**

Die Wärmedämmung von Hochzügen oder lotrechten Flächen wird mit der Dachfläche abgerechnet, die damit verbundenen Erschwernisse mit einer Aufzählungsposition verrechnet.

**2. Produkteigenschaften:**

Produkteigenschaften gemäß ÖNORM EN 13163, ÖNORM B 6000 und Qualitätsrichtlinie Styropor.

**3. Angaben im Positionsstichwort:**

Im Positionsstichwort ist die Art und Dicke der Elemente angegeben.

21.M1 00 + Folgende Angaben und Anforderungen an die Art und Weise der Leistungserbringung gelten als vereinbart und sind in die Einheitspreise einkalkuliert.

**21.M1 00A + Material/Erzeugnis n.W.AN zu 21M1**

Das Verwenden nachstehend angebotener Materialien/Erzeugnisse zu den angegebenen Positionen dieser ULG wird vereinbart:

Betrifft Position(en): \_\_\_\_\_

Material/Erzeugnis nach Wahl des Auftragnehmers (AN).

Angeboten: (.....)

**21.M1 00B + Material/Erzeugnis Beispiel AG zu 21M1**

Das Verwenden nachstehend angebotener Materialien/Erzeugnisse zu den angegebenen Positionen dieser ULG wird vereinbart:

Betrifft Position(en): \_\_\_\_\_

Beispielhaftes Material/Erzeugnis: \_\_\_\_\_

Angeboten ist das beispielhafte oder ein Material/Erzeugnis gleichwertiger Art.

Kriterien der Gleichwertigkeit: \_\_\_\_\_

Angeboten: (.....)

**21.M2 + Gefälledämmung (AUSTROTHERM)**

Version: 2017-10

**1. Allgemeines:**

Abgerechnet nach der gesamten mittleren Dämmschichtdicke jeder Teilfläche. Im Einheitspreis ist auch die Erschwernis des Unterlegens mit Wärmedämmplatten verschiedener Dicken, entsprechend der Abmessungen der Gefälleplatten, einkalkuliert. Bei Zwischendicken erfolgt die Verrechnung nach der jeweils nächsthöheren Dickenstufe.

**2. Angaben im Positionsstichwort:**

Im Positionsstichwort ist die Art, Neigung und mittlere Dicke (mD) der Elemente angegeben.

21.M2 00 + Folgende Angaben und Anforderungen an die Art und Weise der Leistungserbringung gelten als vereinbart und sind in die Einheitspreise einkalkuliert.

**21.M2 00A + Material/Erzeugnis n.W.AN zu 21M2**

Das Verwenden nachstehend angebotener Materialien/Erzeugnisse zu den angegebenen Positionen dieser ULG wird vereinbart:

Betrifft Position(en): \_\_\_\_\_

Material/Erzeugnis nach Wahl des Auftragnehmers (AN).

Angeboten: (.....)

**Ergänzungen zur StLB HB-022+ABK-020****Ausschreibungstexte ZZZ**

Leistungsverzeichnis

gedruckt am 15.11.2023  
LB-HB-022+ABK-020 Preisangaben in EUR**21.M2 00B + Material/Erzeugnis Beispiel AG zu 21M2**

Das Verwenden nachstehend angebotener Materialien/Erzeugnisse zu den angegebenen Positionen dieser ULG wird vereinbart:

Betrifft Position(en):

Beispielhaftes Material/Erzeugnis:

Angeboten ist das beispielhafte oder ein Material/Erzeugnis gleichwertiger Art.

Kriterien der Gleichwertigkeit:

Angeboten: (.....)

**21.M3 + Wärmedämmschicht umweltschonend (AUSTROTHERM)**

Version: 2018-07

**1. Allgemeines:**

Die Wärmedämmung von Hochzügen oder lotrechten Flächen wird mit der Dachfläche abgerechnet, die damit verbundenen Erschwernisse mit einer Aufzählungsposition verrechnet.

**2. Umweltschonend:**

Die Platten werden umweltschonend mit CO<sub>2</sub> als Treibmittel erzeugt, ohne FCKW, H-FCKW und HFKW.

**3. Angaben im Positionsstichwort:**

Im Positionsstichwort ist die Art und Dicke der Elemente angegeben.

21.M3 00 + Folgende Angaben und Anforderungen an die Art und Weise der Leistungserbringung gelten als vereinbart und sind in die Einheitspreise einkalkuliert.

**21.M3 00A + Material/Erzeugnis n.W.AN zu 21M3**

Das Verwenden nachstehend angebotener Materialien/Erzeugnisse zu den angegebenen Positionen dieser ULG wird vereinbart:

Betrifft Position(en):

Material/Erzeugnis nach Wahl des Auftragnehmers (AN).

Angeboten: (.....)

**21.M3 00B + Material/Erzeugnis Beispiel AG zu 21M3**

Das Verwenden nachstehend angebotener Materialien/Erzeugnisse zu den angegebenen Positionen dieser ULG wird vereinbart:

Betrifft Position(en):

Beispielhaftes Material/Erzeugnis:

Angeboten ist das beispielhafte oder ein Material/Erzeugnis gleichwertiger Art.

Kriterien der Gleichwertigkeit:

Angeboten: (.....)

**21.N5 + Wärmedämmschicht (FOAMGLAS)**

Version: 2020

Verarbeitungsrichtlinien:

Die Verarbeitungsrichtlinien des Erzeugers werden eingehalten.

Wärmedämmung Hochzüge:

Die Wärmedämmung von Hochzügen oder lotrechten Flächen werden mit der Dachfläche abgerechnet, die damit verbundenen Erschwernisse mit einer Aufzählungsposition verrechnet.

Normenbezug:

Die in Positionen angegebenen Werte und Bezeichnungen beziehen sich: bei der Produktart auf die ÖNORM EN 13167 (CE-Kennzeichnung), bei der Wärmeleitfähigkeit auf die ÖNORM B 6015 = Lambda n, bei der Verwendung auf die ÖNORM B 6000.

**Ergänzungen zur StLB HB-022+ABK-020****Ausschreibungstexte ZZZ**

Leistungsverzeichnis

gedruckt am 15.11.2023  
LB-HB-022+ABK-020 Preisangaben in EUR

FCKW, MFCKW:

Alle Foamglasplatten sind FCKW-, HFCKW- und HFKW-frei, ungeziefer- und säureresistent, wasser- und dampfdicht und quellen nicht. Das Eindringen von Radon wird verhindert.

Brandverhalten:

Wenn nicht anders angegeben haben alle Produkte aus Schaumglas (FOAMGLAS) das Brandverhalten A, die Tropfenbildungsklasse Tr1 und Qualmbildungsklasse Q1.

Dampfsperre:

Durch die Verwendung von Schaumglasplatten z.B. FOAMGLAS, ist durch die geschlossene Zellstruktur eine Dampfsperre im Material integriert.

21.N5 00 + Folgende Angaben und Anforderungen an die Art und Weise der Leistungserbringung gelten als vereinbart und sind in die Einheitspreise einkalkuliert.

**21.N5 00A + Material/Erzeugnis n.W.AN zu 21N5**

Das Verwenden nachstehend angebotener Materialien/Erzeugnisse zu den angegebenen Positionen dieser ULG wird vereinbart:

Betrifft Position(en):

Material/Erzeugnis nach Wahl des Auftragnehmers (AN).

Angeboten: (.....)

**21.N5 00B + Material/Erzeugnis Beispiel AG zu 21N5**

Das Verwenden nachstehend angebotener Materialien/Erzeugnisse zu den angegebenen Positionen dieser ULG wird vereinbart:

Betrifft Position(en):

Beispielhaftes Material/Erzeugnis:

Angeboten ist das beispielhafte oder ein Material/Erzeugnis gleichwertiger Art.

Kriterien der Gleichwertigkeit:

Angeboten: (.....)

**21.00 + Vorbemerkungen (OPTIGRÜN)**

Version 2018

Die ausgeschriebenen Leistungen beinhalten den neuesten Stand der Technik und Vegetationskunde unter besonderer Beachtung nachstehender Richtlinien, Anmerkungen und Qualitätskontrollen in ihren aktuellen Ausgaben.

Gartengestaltung und Landschaftsbau - Begrünung von Dächern und Decken auf Bauwerken (ÖNORM L 1131), Herausgeber: Österreichisches Normungsinstitut, Wien

Bewertungen von Dachbegrünungen nach FLL / ÖNORM, Herausgeber: Österreichisches Normungsinstitut, Wien bzw. FLL Forschungsgesellschaft Landschaftsentwicklung/Landschaftsbau e.V., Bonn

Gründachrichtlinien des Verbandes für Bauwerksbegrünung, Wien (VfB)

Dachbegrünungssubstrate und Dränschichten entsprechen den besonderen Anforderungen der o.g. Richtlinien

Entwässerung der Pflanzflächen nach DIN EN 12056-4

Sicherheitsregeln für gärtnerische Arbeiten auf Bauwerken nach der AUVA (aktueller Stand)

**Ausführung:**

Ausführung durch qualifizierte und auf Dachbegrünung spezialisierte Betriebe des Garten- und Landschaftsbaues mit dem schriftlichen Nachweis ausgeführter Objekte und Fortbildungsnachweisen der letzten Jahre.

**Wasserrückhaltung:**

Nachweis über wissenschaftlich begleitete Versuche aufgrund von langjährigen Freilanduntersuchungen. Idealerweise über ein EDV-Simulationsprogramm unter

**Ergänzungen zur StLB HB-022+ABK-020****Ausschreibungstexte ZZZ**

Leistungsverzeichnis

gedruckt am 15.11.2023  
LB-HB-022+ABK-020 Preisangaben in EUR

Berücksichtigung der regionalen Wetterdaten.

**Abnahme:**

nach ÖNORM L 1131 ca. 1 Jahr nach dem Aufbringen der Vegetation. Dabei werden ggf. Materialproben genommen und auf Kosten des AG analysiert. Bei Bedarf wird ein Sachverständiger hinzugezogen.

**Aufzahlungen/Zubehör:**

Positionen für Aufzahlungen (Az) und Zubehör beschreiben Ergänzungen/Erweiterungen/Varianten zu vorangegangenen Positionen (Leistungen) und werden nur aus dem System oder der Auswahl von Produkten des Herstellers der Grundposition angeboten bzw. ausgeführt.

21.00 00 + Folgende Angaben und Anforderungen an die Art und Weise der Leistungserbringung gelten als vereinbart und sind in die Einheitspreise einkalkuliert.

**21.00 00A + Material/Erzeugnis n.W.AN zu 2100**

Das Verwenden nachstehend angebotener Materialien/Erzeugnisse zu den angegebenen Positionen dieser ULG wird vereinbart:

Betrifft Position(en):

Material/Erzeugnis nach Wahl des Auftragnehmers (AN).

Angebote: (.....)

**21.00 00B + Material/Erzeugnis Beispiel AG zu 2100**

Das Verwenden nachstehend angebotener Materialien/Erzeugnisse zu den angegebenen Positionen dieser ULG wird vereinbart:

Betrifft Position(en):

Beispielhaftes Material/Erzeugnis:

Angebote ist das beispielhafte oder ein Material/Erzeugnis gleichwertiger Art.

Kriterien der Gleichwertigkeit:

Angebote: (.....)

**21.01 + Wurzelschutz, Trenn-/ Schutzlagen (OPTIGRÜN)**

Version 2018

**Aufzahlungen/Zubehör:**

Positionen für Aufzahlungen (Az) und Zubehör beschreiben Ergänzungen/Erweiterungen/Varianten zu vorangegangenen Positionen (Leistungen) und werden nur aus dem System oder der Auswahl von Produkten des Herstellers der Grundposition angeboten bzw. ausgeführt.

21.01 00 + Folgende Angaben und Anforderungen an die Art und Weise der Leistungserbringung gelten als vereinbart und sind in die Einheitspreise einkalkuliert.

**21.01 00A + Material/Erzeugnis n.W.AN zu 2101**

Das Verwenden nachstehend angebotener Materialien/Erzeugnisse zu den angegebenen Positionen dieser ULG wird vereinbart:

Betrifft Position(en):

Material/Erzeugnis nach Wahl des Auftragnehmers (AN).

Angebote: (.....)

**21.01 00B + Material/Erzeugnis Beispiel AG zu 2101**

Das Verwenden nachstehend angebotener Materialien/Erzeugnisse zu den angegebenen Positionen dieser ULG wird vereinbart:

Betrifft Position(en):

**Ergänzungen zur StLB HB-022+ABK-020****Ausschreibungstexte ZZZ**

Leistungsverzeichnis

gedruckt am 15.11.2023  
LB-HB-022+ABK-020 Preisangaben in EUR

Beispielhaftes Material/Erzeugnis: \_\_\_\_\_  
 Angeboten ist das beispielhafte oder ein Material/Erzeugnis gleichwertiger Art.  
 Kriterien der Gleichwertigkeit: \_\_\_\_\_  
 Angeboten: (.....)

**21.02 + Ent-/ Bewässerungseinrichtungen (OPTIGRÜN)**

Version 2018

**Aufzahlungen/Zubehör:**

Positionen für Aufzahlungen (Az) und Zubehör beschreiben  
 Ergänzungen/Erweiterungen/Varianten zu vorangegangenen Positionen (Leistungen) und werden  
 nur aus dem System oder der Auswahl von Produkten des Herstellers der Grundposition  
 angeboten bzw. ausgeführt.

21.02 00 + Folgende Angaben und Anforderungen an die Art und Weise der Leistungserbringung gelten als  
 vereinbart und sind in die Einheitspreise einkalkuliert.

**21.02 00A + Material/Erzeugnis n.W.AN zu 2102**

Das Verwenden nachstehend angebotener Materialien/Erzeugnisse zu den angegebenen  
 Positionen dieser ULG wird vereinbart:  
 Betrifft Position(en): \_\_\_\_\_  
 Material/Erzeugnis nach Wahl des Auftragnehmers (AN).  
 Angeboten: (.....)

**21.02 00B + Material/Erzeugnis Beispiel AG zu 2102**

Das Verwenden nachstehend angebotener Materialien/Erzeugnisse zu den angegebenen  
 Positionen dieser ULG wird vereinbart:  
 Betrifft Position(en): \_\_\_\_\_  
 Beispielhaftes Material/Erzeugnis: \_\_\_\_\_  
 Angeboten ist das beispielhafte oder ein Material/Erzeugnis gleichwertiger Art.  
 Kriterien der Gleichwertigkeit: \_\_\_\_\_  
 Angeboten: (.....)

**21.03 + Kiesrand, Wandanschluss (OPTIGRÜN)**

Version 2018

**Aufzahlungen/Zubehör:**

Positionen für Aufzahlungen (Az) und Zubehör beschreiben  
 Ergänzungen/Erweiterungen/Varianten zu vorangegangenen Positionen (Leistungen) und werden  
 nur aus dem System oder der Auswahl von Produkten des Herstellers der Grundposition  
 angeboten bzw. ausgeführt.

21.03 00 + Folgende Angaben und Anforderungen an die Art und Weise der Leistungserbringung gelten als  
 vereinbart und sind in die Einheitspreise einkalkuliert.

**21.03 00A + Material/Erzeugnis n.W.AN zu 2103**

Das Verwenden nachstehend angebotener Materialien/Erzeugnisse zu den angegebenen  
 Positionen dieser ULG wird vereinbart:  
 Betrifft Position(en): \_\_\_\_\_  
 Material/Erzeugnis nach Wahl des Auftragnehmers (AN).  
 Angeboten: (.....)



**Ergänzungen zur StLB HB-022+ABK-020****Ausschreibungstexte ZZZ**

Leistungsverzeichnis

gedruckt am 15.11.2023

LB-HB-022+ABK-020

Preisangaben in EUR

**21.03 00B + Material/Erzeugnis Beispiel AG zu 2103**

Das Verwenden nachstehend angebotener Materialien/Erzeugnisse zu den angegebenen Positionen dieser ULG wird vereinbart:

Betrifft Position(en): \_\_\_\_\_

Beispielhaftes Material/Erzeugnis: \_\_\_\_\_

Angeboten ist das beispielhafte oder ein Material/Erzeugnis gleichwertiger Art.

Kriterien der Gleichwertigkeit: \_\_\_\_\_

Angeboten: (.....)

**21.04 + Extensive Substrate/Vegetation (OPTIGRÜN)**

Version 2018

21.04 00 + Folgende Angaben und Anforderungen an die Art und Weise der Leistungserbringung gelten als vereinbart und sind in die Einheitspreise einkalkuliert.

**21.04 00A + Material/Erzeugnis n.W.AN zu 2104**

Das Verwenden nachstehend angebotener Materialien/Erzeugnisse zu den angegebenen Positionen dieser ULG wird vereinbart:

Betrifft Position(en): \_\_\_\_\_

Material/Erzeugnis nach Wahl des Auftragnehmers (AN).

Angeboten: (.....)

**21.04 00B + Material/Erzeugnis Beispiel AG zu 2104**

Das Verwenden nachstehend angebotener Materialien/Erzeugnisse zu den angegebenen Positionen dieser ULG wird vereinbart:

Betrifft Position(en): \_\_\_\_\_

Beispielhaftes Material/Erzeugnis: \_\_\_\_\_

Angeboten ist das beispielhafte oder ein Material/Erzeugnis gleichwertiger Art.

Kriterien der Gleichwertigkeit: \_\_\_\_\_

Angeboten: (.....)

**21.05 + Intensive Substrate/Vegetation (OPTIGRÜN)**

Version 2018

21.05 00 + Folgende Angaben und Anforderungen an die Art und Weise der Leistungserbringung gelten als vereinbart und sind in die Einheitspreise einkalkuliert.

**21.05 00A + Material/Erzeugnis n.W.AN zu 2105**

Das Verwenden nachstehend angebotener Materialien/Erzeugnisse zu den angegebenen Positionen dieser ULG wird vereinbart:

Betrifft Position(en): \_\_\_\_\_

Material/Erzeugnis nach Wahl des Auftragnehmers (AN).

Angeboten: (.....)

**21.05 00B + Material/Erzeugnis Beispiel AG zu 2105**

Das Verwenden nachstehend angebotener Materialien/Erzeugnisse zu den angegebenen Positionen dieser ULG wird vereinbart:

Betrifft Position(en): \_\_\_\_\_

Beispielhaftes Material/Erzeugnis: \_\_\_\_\_

Angeboten ist das beispielhafte oder ein Material/Erzeugnis gleichwertiger Art.

Kriterien der Gleichwertigkeit: \_\_\_\_\_

Angeboten: (.....)



**Ergänzungen zur StLB HB-022+ABK-020****Ausschreibungstexte ZZZ**

Leistungsverzeichnis

gedruckt am 15.11.2023  
LB-HB-022+ABK-020 Preisangaben in EUR**21.06 + Verkehrsflächen (OPTIGRÜN)**

Version 2018

**Aufzahlungen/Zubehör:**

Positionen für Aufzahlungen (Az) und Zubehör beschreiben  
Ergänzungen/Erweiterungen/Varianten zu vorangegangenen Positionen (Leistungen) und werden  
nur aus dem System oder der Auswahl von Produkten des Herstellers der Grundposition  
angeboten bzw. ausgeführt.

21.06 00 + Folgende Angaben und Anforderungen an die Art und Weise der Leistungserbringung gelten als vereinbart und sind in die Einheitspreise einkalkuliert.

**21.06 00A + Material/Erzeugnis n.W.AN zu 2106**

Das Verwenden nachstehend angebotener Materialien/Erzeugnisse zu den angegebenen  
Positionen dieser ULG wird vereinbart:

Betrifft Position(en): \_\_\_\_\_

Material/Erzeugnis nach Wahl des Auftragnehmers (AN).

Angeboten: (.....)

**21.06 00B + Material/Erzeugnis Beispiel AG zu 2106**

Das Verwenden nachstehend angebotener Materialien/Erzeugnisse zu den angegebenen  
Positionen dieser ULG wird vereinbart:

Betrifft Position(en): \_\_\_\_\_

Beispielhaftes Material/Erzeugnis: \_\_\_\_\_

Angeboten ist das beispielhafte oder ein Material/Erzeugnis gleichwertiger Art.

Kriterien der Gleichwertigkeit: \_\_\_\_\_

Angeboten: (.....)

**21.07 + Absturzsicherung, PSA (OPTIGRÜN)**

Version 2018

**Aufzahlungen/Zubehör:**

Positionen für Aufzahlungen (Az) und Zubehör beschreiben  
Ergänzungen/Erweiterungen/Varianten zu vorangegangenen Positionen (Leistungen) und werden  
nur aus dem System oder der Auswahl von Produkten des Herstellers der Grundposition  
angeboten bzw. ausgeführt.

21.07 00 + Folgende Angaben und Anforderungen an die Art und Weise der Leistungserbringung gelten als vereinbart und sind in die Einheitspreise einkalkuliert.

**21.07 00A + Material/Erzeugnis n.W.AN zu 2107**

Das Verwenden nachstehend angebotener Materialien/Erzeugnisse zu den angegebenen  
Positionen dieser ULG wird vereinbart:

Betrifft Position(en): \_\_\_\_\_

Material/Erzeugnis nach Wahl des Auftragnehmers (AN).

Angeboten: (.....)

**21.07 00B + Material/Erzeugnis Beispiel AG zu 2107**

Das Verwenden nachstehend angebotener Materialien/Erzeugnisse zu den angegebenen  
Positionen dieser ULG wird vereinbart:

Betrifft Position(en): \_\_\_\_\_

Beispielhaftes Material/Erzeugnis: \_\_\_\_\_

**Ergänzungen zur StLB HB-022+ABK-020****Ausschreibungstexte ZZZ**

Leistungsverzeichnis

gedruckt am 15.11.2023

LB-HB-022+ABK-020

Preisangaben in EUR

Angeboten ist das beispielhafte oder ein Material/Erzeugnis gleichwertiger Art.

Kriterien der Gleichwertigkeit: \_\_\_\_\_

Angeboten: (.....)

**21.P1 + Pflanzgefäße u. Randelemente (OPTIGRÜN)**

Version 2018

**Aufzahlungen/Zubehör:**

Positionen für Aufzahlungen (Az) und Zubehör beschreiben

Ergänzungen/Erweiterungen/Varianten zu vorangegangenen Positionen (Leistungen) und werden nur aus dem System oder der Auswahl von Produkten des Herstellers der Grundposition angeboten bzw. ausgeführt.

21.P1 00 + Folgende Angaben und Anforderungen an die Art und Weise der Leistungserbringung gelten als vereinbart und sind in die Einheitspreise einkalkuliert.

**21.P1 00A + Material/Erzeugnis n.W.AN zu 21P1**

Das Verwenden nachstehend angebotener Materialien/Erzeugnisse zu den angegebenen Positionen dieser ULG wird vereinbart:

Betrifft Position(en): \_\_\_\_\_

Material/Erzeugnis nach Wahl des Auftragnehmers (AN).

Angeboten: (.....)

**21.P1 00B + Material/Erzeugnis Beispiel AG zu 21P1**

Das Verwenden nachstehend angebotener Materialien/Erzeugnisse zu den angegebenen Positionen dieser ULG wird vereinbart:

Betrifft Position(en): \_\_\_\_\_

Beispielhaftes Material/Erzeugnis: \_\_\_\_\_

Angeboten ist das beispielhafte oder ein Material/Erzeugnis gleichwertiger Art.

Kriterien der Gleichwertigkeit: \_\_\_\_\_

Angeboten: (.....)

**21.P2 + Solarsystem (OPTIGRÜN)**

Version 2018

**Aufzahlungen/Zubehör:**

Positionen für Aufzahlungen (Az) und Zubehör beschreiben

Ergänzungen/Erweiterungen/Varianten zu vorangegangenen Positionen (Leistungen) und werden nur aus dem System oder der Auswahl von Produkten des Herstellers der Grundposition angeboten bzw. ausgeführt.

21.P2 00 + Folgende Angaben und Anforderungen an die Art und Weise der Leistungserbringung gelten als vereinbart und sind in die Einheitspreise einkalkuliert.

**21.P2 00A + Material/Erzeugnis n.W.AN zu 21P2**

Das Verwenden nachstehend angebotener Materialien/Erzeugnisse zu den angegebenen Positionen dieser ULG wird vereinbart:

Betrifft Position(en): \_\_\_\_\_

Material/Erzeugnis nach Wahl des Auftragnehmers (AN).

Angeboten: (.....)

**21.P2 00B + Material/Erzeugnis Beispiel AG zu 21P2**

Das Verwenden nachstehend angebotener Materialien/Erzeugnisse zu den angegebenen Positionen dieser ULG wird vereinbart:

**Ergänzungen zur StLB HB-022+ABK-020****Ausschreibungstexte ZZZ**

Leistungsverzeichnis

gedruckt am 15.11.2023

LB-HB-022+ABK-020

Preisangaben in EUR

Betrifft Position(en):

Beispielhaftes Material/Erzeugnis:

Angeboten ist das beispielhafte oder ein Material/Erzeugnis gleichwertiger Art.

Kriterien der Gleichwertigkeit:

Angeboten: ()

**21.P3 + Schräg- /Steildachbegrünung (OPTIGRÜN)**

Version 2018

21.P3 00 + Folgende Angaben und Anforderungen an die Art und Weise der Leistungserbringung gelten als vereinbart und sind in die Einheitspreise einkalkuliert.

**21.P3 00A + Material/Erzeugnis n.W.AN zu 21P3**

Das Verwenden nachstehend angebotener Materialien/Erzeugnisse zu den angegebenen Positionen dieser ULG wird vereinbart:

Betrifft Position(en):

Material/Erzeugnis nach Wahl des Auftragnehmers (AN).

Angeboten: ()

**21.P3 00B + Material/Erzeugnis Beispiel AG zu 21P3**

Das Verwenden nachstehend angebotener Materialien/Erzeugnisse zu den angegebenen Positionen dieser ULG wird vereinbart:

Betrifft Position(en):

Beispielhaftes Material/Erzeugnis:

Angeboten ist das beispielhafte oder ein Material/Erzeugnis gleichwertiger Art.

Kriterien der Gleichwertigkeit:

Angeboten: ()

**21.P5 + Pflegearbeiten (OPTIGRÜN)**

Version 2018

Die Entwicklungspflege (Gewährleistungspflege) umfasst den Zeitraum von der Abnahme nach dem Ende der Fertigstellungspflege (Anwendungspflege) bis zum Ende der Gewährleistungsfrist.

21.P5 00 + Folgende Angaben und Anforderungen an die Art und Weise der Leistungserbringung gelten als vereinbart und sind in die Einheitspreise einkalkuliert.

**21.P5 00A + Material/Erzeugnis n.W.AN zu 21P5**

Das Verwenden nachstehend angebotener Materialien/Erzeugnisse zu den angegebenen Positionen dieser ULG wird vereinbart:

Betrifft Position(en):

Material/Erzeugnis nach Wahl des Auftragnehmers (AN).

Angeboten: ()

**21.P5 00B + Material/Erzeugnis Beispiel AG zu 21P5**

Das Verwenden nachstehend angebotener Materialien/Erzeugnisse zu den angegebenen Positionen dieser ULG wird vereinbart:

Betrifft Position(en):

Beispielhaftes Material/Erzeugnis:

Angeboten ist das beispielhafte oder ein Material/Erzeugnis gleichwertiger Art.

Kriterien der Gleichwertigkeit:

Angeboten: ()

**Ergänzungen zur StLB HB-022+ABK-020****Ausschreibungstexte ZZZ**

Leistungsverzeichnis

gedruckt am 15.11.2023  
LB-HB-022+ABK-020 Preisangaben in EUR**21.P8 + Sonstiges (OPTIGRÜN)**

Version 2018

21.P8 00 + Folgende Angaben und Anforderungen an die Art und Weise der Leistungserbringung gelten als vereinbart und sind in die Einheitspreise einkalkuliert.

**21.P8 00A + Material/Erzeugnis n.W.AN zu 21P8**

Das Verwenden nachstehend angebotener Materialien/Erzeugnisse zu den angegebenen Positionen dieser ULG wird vereinbart:

Betrifft Position(en): \_\_\_\_\_

Material/Erzeugnis nach Wahl des Auftragnehmers (AN).

Angeboten: (.....)

**21.P8 00B + Material/Erzeugnis Beispiel AG zu 21P8**

Das Verwenden nachstehend angebotener Materialien/Erzeugnisse zu den angegebenen Positionen dieser ULG wird vereinbart:

Betrifft Position(en): \_\_\_\_\_

Beispielhaftes Material/Erzeugnis: \_\_\_\_\_

Angeboten ist das beispielhafte oder ein Material/Erzeugnis gleichwertiger Art.

Kriterien der Gleichwertigkeit: \_\_\_\_\_

Angeboten: (.....)

**21.PV + Photovoltaik (BDR)**

Version: 2023-08

Verarbeitungsrichtlinien:

Die Verarbeitungsrichtlinien des Erzeugers werden eingehalten.

21.PV 00 + Folgende Angaben und Anforderungen an die Art und Weise der Leistungserbringung gelten als vereinbart und sind in die Einheitspreise einkalkuliert.

**21.PV 00A + Material/Erzeugnis n.W.AN zu 21PV**

Das Verwenden nachstehend angebotener Materialien/Erzeugnisse zu den angegebenen Positionen dieser ULG wird vereinbart:

Betrifft Position(en): \_\_\_\_\_

Material/Erzeugnis nach Wahl des Auftragnehmers (AN).

Angeboten: (.....)

**21.PV 00B + Material/Erzeugnis Beispiel AG zu 21PV**

Das Verwenden nachstehend angebotener Materialien/Erzeugnisse zu den angegebenen Positionen dieser ULG wird vereinbart:

Betrifft Position(en): \_\_\_\_\_

Beispielhaftes Material/Erzeugnis: \_\_\_\_\_

Angeboten ist das beispielhafte oder ein Material/Erzeugnis gleichwertiger Art.

Kriterien der Gleichwertigkeit: \_\_\_\_\_

Angeboten: (.....)

**21.R5 + Wärmedämmschichten (ROCKWOOL)**

Version 2018

**Verarbeitungsrichtlinien:**

Die Verarbeitungsrichtlinien des Erzeugers werden eingehalten. Es werden nur Materialien eines

**Ergänzungen zur StLB HB-022+ABK-020****Ausschreibungstexte ZZZ**

Leistungsverzeichnis

gedruckt am 15.11.2023  
LB-HB-022+ABK-020 Preisangaben in EUR

Systemerzeugers verwendet.

**Wärmedurchlasswiderstand:**

Der angegebene Wärmedurchlasswiderstand wurde gemäß ÖNORM B 6015 ermittelt.

**Ausmaß- und Abrechnungsregeln:**

Mehrlagige Ausführungen sind je Lage nach den entsprechenden Positionen abzurechnen.

**Aufzahlungen:**

Aufzahlungspositionen (Az) beschreiben Ergänzungen/Erweiterungen/Varianten zu vorangegangenen Positionen (Leistungen) und werden nur aus dem System oder der Auswahl von Produkten des Herstellers der Grundposition angeboten bzw. ausgeführt.

21.R5 00 + Folgende Angaben und Anforderungen an die Art und Weise der Leistungserbringung gelten als vereinbart und sind in die Einheitspreise einkalkuliert.

**21.R5 00A + Material/Erzeugnis n.W.AN zu 21R5**

Das Verwenden nachstehend angebotener Materialien/Erzeugnisse zu den angegebenen Positionen dieser ULG wird vereinbart:

Betrifft Position(en): \_\_\_\_\_

Material/Erzeugnis nach Wahl des Auftragnehmers (AN).

Angeboten: (.....)

**21.R5 00B + Material/Erzeugnis Beispiel AG zu 21R5**

Das Verwenden nachstehend angebotener Materialien/Erzeugnisse zu den angegebenen Positionen dieser ULG wird vereinbart:

Betrifft Position(en): \_\_\_\_\_

Beispielhaftes Material/Erzeugnis: \_\_\_\_\_

Angeboten ist das beispielhafte oder ein Material/Erzeugnis gleichwertiger Art.

Kriterien der Gleichwertigkeit: \_\_\_\_\_

Angeboten: (.....)

**21.RA + Flachdach Qualitätsdichtheitsprüfung (RPM)**

Version: 2020-10

**Verarbeitungsrichtlinien:**

Die Verarbeitungsrichtlinien des Erzeugers werden eingehalten. Es werden nur die dem System zugehörigen Bauteile und Materialien verwendet.

Die An- und Abfahrt für z.B. eine Inbetriebnahme wird nach tatsächlichem Aufwand verrechnet.

**Aufzahlungen/Zubehör:**

Aufzahlungspositionen (Az) beschreiben Ergänzungen/Erweiterungen/Varianten zu vorangegangenen Positionen (Leistungen) und werden nur aus dem System oder der Auswahl von Produkten des Herstellers der Grundposition angeboten bzw. ausgeführt.

21.RA 00 + Folgende Angaben und Anforderungen an die Art und Weise der Leistungserbringung gelten als vereinbart und sind in die Einheitspreise einkalkuliert.

**21.RA 00A + Material/Erzeugnis n.W.AN zu 21RA**

Das Verwenden nachstehend angebotener Materialien/Erzeugnisse zu den angegebenen Positionen dieser ULG wird vereinbart:

**Ergänzungen zur StLB HB-022+ABK-020****Ausschreibungstexte ZZZ**

Leistungsverzeichnis

gedruckt am 15.11.2023

LB-HB-022+ABK-020

Preisangaben in EUR

Betrifft Position(en):   
 Material/Erzeugnis nach Wahl des Auftragnehmers (AN).  
 Angeboten: (.....)

**21.RA 00B + Material/Erzeugnis Beispiel AG zu 21RA**

Das Verwenden nachstehend angebotener Materialien/Erzeugnisse zu den angegebenen Positionen dieser ULG wird vereinbart:

Betrifft Position(en):   
 Beispielhaftes Material/Erzeugnis:   
 Angeboten ist das beispielhafte oder ein Material/Erzeugnis gleichwertiger Art.  
 Kriterien der Gleichwertigkeit:   
 Angeboten: (.....)

**21.RB + Feuchte/Dichtigkeitsmonitoring Roof Protector IoT (RPM)**

Version: 2020-10

Im Folgenden ist das Liefern, die Montage bzw. der Einbau eines Punkt, Feuchte-Temperaturmonitoringsystems oder Flächendichtigkeits- Feuchtemonitoringsystem, dauerhaft an Flachdächern montiert, einschließlich Zubehör, zum Schutz gegen Feuchte und Wasserschäden in Dachkonstruktionen beschrieben.

Das System wird in das Dachpaket eingebunden und sitzt oberhalb der Dampfsperre.

**Leistungen des Auftraggebers / Systemplanung:**

Die Systemplanung des Monitoringsystems gemäß ÖNORM B 3691 und etwaige erforderliche technische Anforderungen werden durch den Auftraggeber erbracht.

Aufbewahrung von Dokumentationen (vom AN übergeben).

**Technische Beschreibung:**

Die Lage und Zugänglichkeit der Sensoren sind neben den messtechnischen Erfordernissen auch in Abhängigkeit der Art, Lebensdauer und Energieversorgung der Sensoren zu planen.

Monitoringsysteme müssen in der Lage sein, die zur Beurteilung des betreffenden Bauteils erforderlichen Daten zu erfassen.

Monitoringsysteme müssen zum einen Grenzwertüberschreitungen automatisch erkennen und alarmieren und zum anderen durch Taglogging Funktion Langzeit Beurteilungen ermöglichen. Dazu ist es notwendig, dass eine Aussagekräftige Referenzdatenbank, die diese spezifischen Dachaufbauten, Einbauorte und Jahreszyklen berücksichtigen, vorhanden ist.

Monitoringsysteme dienen unter anderem dazu, messtechnische Darstellungen hinsichtlich Rücktrocknungsmöglichkeiten an Bauteilen zu liefern.

**Sensoren:**

Die Sensoren werden in regelmäßigen Abständen am Dach versetzt und sind mit bei gefälleerrichtetem Unterdach vorzugsweise am Tiefpunkt des Unterdaches montiert.

Bei gefällefreien Unterdach ist die statische Konstruktion des Unterdaches zu berücksichtigen und der Einbauort sowie die Anzahl der Sensoren nach den örtlichen Gegebenheiten festzulegen.

Feuchte- und Temperatursensoren sind gemäß ÖNORM gegen Umwelteinflüsse an der Einbausituation (z.B. flüssiges Wasser oder chemische Einflüsse aus durch Feuchtigkeit gelösten Stoffen) beständig.

Zur Einbindung der Sensoren ins Dachschichtenpaket, werden Flachdachlüfter mit passender Anschlussmanschette verwendet.

**Leistungsumfang/einkalkulierte Leistungen:**

Folgende Leistungen sind in die Einheitspreise einkalkuliert:

**Ergänzungen zur StLB HB-022+ABK-020****Ausschreibungstexte ZZZ**

Leistungsverzeichnis

gedruckt am 15.11.2023

LB-HB-022+ABK-020

Preisangaben in EUR

- Einbindung des Monitoringsystems in die Dachkonstruktion auf Dampfsperreebene
- Montagekit mit passender Anschlussmanschette als Revisionsöffnung (Systemausführung)
- Montage aller benötigten Zubehörteile für die Datenübertragung
- Systemmontage nach den Angaben und Installationsanleitungen des Herstellers

**Verarbeitungsrichtlinien:**

Die Verarbeitungsrichtlinien des Erzeugers werden eingehalten. Es werden nur die dem System zugehörigen Bauteile und Materialien verwendet.

**Aufzahlungen/Zubehör:**

Aufzahlungspositionen (Az) beschreiben Ergänzungen/Erweiterungen/Varianten zu vorangegangenen Positionen (Leistungen) und werden nur aus dem System oder der Auswahl von Produkten des Herstellers der Grundposition angeboten bzw. ausgeführt.

21.RB 00 + Folgende Angaben und Anforderungen an die Art und Weise der Leistungserbringung gelten als vereinbart und sind in die Einheitspreise einkalkuliert:

**21.RB 00G + Material/Erzeugnis n.W.AN zu 21RB**

Das Verwenden nachstehend angebotener Materialien/Erzeugnisse zu den angegebenen Positionen dieser ULG wird vereinbart:

Betrifft Position(en): \_\_\_\_\_

Material/Erzeugnis nach Wahl des Auftragnehmers (AN).

Angeboten: (.....)

**21.RB 00H + Material/Erzeugnis Beispiel AG zu 21RB**

Das Verwenden nachstehend angebotener Materialien/Erzeugnisse zu den angegebenen Positionen dieser ULG wird vereinbart:

Betrifft Position(en): \_\_\_\_\_

Beispielhaftes Material/Erzeugnis: \_\_\_\_\_

Angeboten ist das beispielhafte oder ein Material/Erzeugnis gleichwertiger Art.

Kriterien der Gleichwertigkeit: \_\_\_\_\_

Angeboten: (.....)

**21.S1 + Ausgleichs-, Schutz-, Gleit-, Trennschichten (SIKA)**

Version: 2020-08

**Leistungsumfang:**

Im Folgenden ist das Liefern und Herstellen von Ausgleichs-, Schutz-, Gleit-, Trennschichten beschrieben. Angaben des Herstellers zur Lagerung und Verarbeitung sind einzuhalten.

**Aufzahlungen/Zubehör:**

Positionen für Aufzahlungen (Az) und Zubehör beschreiben Ergänzungen/Erweiterungen/Varianten zu vorangegangenen Positionen (Leistungen) und werden nur aus dem System oder der Auswahl von Produkten des Herstellers der Grundposition angeboten bzw. ausgeführt.

21.S1 00 + Folgende Angaben und Anforderungen an die Art und Weise der Leistungserbringung gelten als vereinbart und sind in die Einheitspreise einkalkuliert.

**21.S1 00A + Material/Erzeugnis n.W.AN zu 21S1**

Das Verwenden nachstehend angebotener Materialien/Erzeugnisse zu den angegebenen

**Ergänzungen zur StLB HB-022+ABK-020****Ausschreibungstexte ZZZ**

Leistungsverzeichnis

gedruckt am 15.11.2023  
LB-HB-022+ABK-020 Preisangaben in EUR

Positionen dieser ULG wird vereinbart:  
Betrifft Position(en): \_\_\_\_\_  
Material/Erzeugnis nach Wahl des Auftragnehmers (AN).  
Angeboten: (.....)

**21.S1 00B + Material/Erzeugnis Beispiel AG zu 21S1**

Das Verwenden nachstehend angebotener Materialien/Erzeugnisse zu den angegebenen Positionen dieser ULG wird vereinbart:  
Betrifft Position(en): \_\_\_\_\_  
Beispielhaftes Material/Erzeugnis: \_\_\_\_\_  
Angeboten ist das beispielhafte oder ein Material/Erzeugnis gleichwertiger Art.  
Kriterien der Gleichwertigkeit: \_\_\_\_\_  
Angeboten: (.....)

**21.S2 + Dampfsperrschichten (SIKA)**

Version: 2020-08

**Leistungsumfang:**

Im Folgenden ist das Liefern und Herstellen von Dampfsperrschichten beschrieben. Angaben des Herstellers zur Lagerung und Verarbeitung sind einzuhalten.

**Aufzahlungen/Zubehör:**

Positionen für Aufzahlungen (Az) und Zubehör beschreiben Ergänzungen/Erweiterungen/Varianten zu vorangegangenen Positionen (Leistungen) und werden nur aus dem System oder der Auswahl von Produkten des Herstellers der Grundposition angeboten bzw. ausgeführt.

21.S2 00 + Folgende Angaben und Anforderungen an die Art und Weise der Leistungserbringung gelten als vereinbart und sind in die Einheitspreise einkalkuliert.

**21.S2 00A + Material/Erzeugnis n.W.AN zu 21S2**

Das Verwenden nachstehend angebotener Materialien/Erzeugnisse zu den angegebenen Positionen dieser ULG wird vereinbart:  
Betrifft Position(en): \_\_\_\_\_  
Material/Erzeugnis nach Wahl des Auftragnehmers (AN).  
Angeboten: (.....)

**21.S2 00B + Material/Erzeugnis Beispiel AG zu 21S2**

Das Verwenden nachstehend angebotener Materialien/Erzeugnisse zu den angegebenen Positionen dieser ULG wird vereinbart:  
Betrifft Position(en): \_\_\_\_\_  
Beispielhaftes Material/Erzeugnis: \_\_\_\_\_  
Angeboten ist das beispielhafte oder ein Material/Erzeugnis gleichwertiger Art.  
Kriterien der Gleichwertigkeit: \_\_\_\_\_  
Angeboten: (.....)

**21.S3 + Wärmedämmschichten bei Dachabdichtungsarbeiten (SIKA)**

Version: 2020-08

**Leistungsumfang:**

Im Folgenden ist das Liefern und Herstellen von Wärmedämmschichten beschrieben. Angaben des Herstellers zur Lagerung und Verarbeitung sind einzuhalten.

**Aufzahlungen/Zubehör:**



**Ergänzungen zur StLB HB-022+ABK-020****Ausschreibungstexte ZZZ**

Leistungsverzeichnis

gedruckt am 15.11.2023

LB-HB-022+ABK-020

Preisangaben in EUR

Positionen für Aufzahlungen (Az) und Zubehör beschreiben

Ergänzungen/Erweiterungen/Varianten zu vorangegangenen Positionen (Leistungen) und werden nur aus dem System oder der Auswahl von Produkten des Herstellers der Grundposition angeboten bzw. ausgeführt.

**1. Allgemeines:**

Materialeigenschaften:

Brandverhalten gemäß ÖNORM

Qualitätskriterien gemäß ÖNORM

extern güteüberwacht

**2. Ausmaß- und Abrechnungsregeln:**

Hochzüge: Die Wärmedämmung von Hochzügen oder lotrechten Flächen wird mit der Dachfläche abgerechnet, die damit verbundenen Erschwernisse mit einer Aufzahlungsposition verrechnet.

Gefälledämmung:

Abgerechnet wird nach der gesamten mittleren Dämmschichtdicke jeder Teilfläche. Bei Zwischendicken erfolgt die Verrechnung nach der jeweils nächsthöheren Dickenstufe.

Die Erschwernis des Unterlegens mit Wärmedämmplatten verschiedener Dicke, entsprechend der Abmessung der Gefälleplatten, ist in den Einheitspreis einkalkuliert.

21.S3 00 + Folgende Angaben und Anforderungen an die Art und Weise der Leistungserbringung gelten als vereinbart und sind in die Einheitspreise einkalkuliert.

**21.S3 00A + Material/Erzeugnis n.W.AN zu 21S3**

Das Verwenden nachstehend angebotener Materialien/Erzeugnisse zu den angegebenen Positionen dieser ULG wird vereinbart:

Betrifft Position(en): 

Material/Erzeugnis nach Wahl des Auftragnehmers (AN).

Angeboten: (.....)

**21.S3 00B + Material/Erzeugnis Beispiel AG zu 21S3**

Das Verwenden nachstehend angebotener Materialien/Erzeugnisse zu den angegebenen Positionen dieser ULG wird vereinbart:

Betrifft Position(en): Beispielhaftes Material/Erzeugnis: 

Angeboten ist das beispielhafte oder ein Material/Erzeugnis gleichwertiger Art.

Kriterien der Gleichwertigkeit: 

Angeboten: (.....)

**21.S4 + Dachabdichtung (SIKA)**Version: 2020-08**Leistungsumfang:**

Im Folgenden ist das Liefern und Herstellen von Dachabdichtungen beschrieben. Angaben des Herstellers zur Lagerung und Verarbeitung sind einzuhalten.

**Aufzahlungen/Zubehör:**

Positionen für Aufzahlungen (Az) und Zubehör beschreiben

Ergänzungen/Erweiterungen/Varianten zu vorangegangenen Positionen (Leistungen) und werden nur aus dem System oder der Auswahl von Produkten des Herstellers der Grundposition angeboten bzw. ausgeführt.

**Ergänzungen zur StLB HB-022+ABK-020****Ausschreibungstexte ZZZ**

Leistungsverzeichnis

gedruckt am 15.11.2023

LB-HB-022+ABK-020

Preisangaben in EUR

21.S4 00 + Folgende Angaben und Anforderungen an die Art und Weise der Leistungserbringung gelten als vereinbart und sind in die Einheitspreise einkalkuliert.

**21.S4 00A + Material/Erzeugnis n.W.AN zu 21S4**

Das Verwenden nachstehend angebotener Materialien/Erzeugnisse zu den angegebenen Positionen dieser ULG wird vereinbart:

Betrifft Position(en): \_\_\_\_\_

Material/Erzeugnis nach Wahl des Auftragnehmers (AN).

Angeboten: (.....)

**21.S4 00B + Material/Erzeugnis Beispiel AG zu 21S4**

Das Verwenden nachstehend angebotener Materialien/Erzeugnisse zu den angegebenen Positionen dieser ULG wird vereinbart:

Betrifft Position(en): \_\_\_\_\_

Beispielhaftes Material/Erzeugnis: \_\_\_\_\_

Angeboten ist das beispielhafte oder ein Material/Erzeugnis gleichwertiger Art.

Kriterien der Gleichwertigkeit: \_\_\_\_\_

Angeboten: (.....)

**21.S5 + Oberflächenschutz, Filterschichten (SIKA)**

Version: 2020-08

**Leistungsumfang:**

Im Folgenden ist das Liefern und Herstellen von Oberflächenschutz und Filterschichten beschrieben. Angaben des Herstellers zur Lagerung und Verarbeitung sind einzuhalten.

**Aufzahlungen/Zubehör:**

Positionen für Aufzahlungen (Az) und Zubehör beschreiben

Ergänzungen/Erweiterungen/Varianten zu vorangegangenen Positionen (Leistungen) und werden nur aus dem System oder der Auswahl von Produkten des Herstellers der Grundposition angeboten bzw. ausgeführt.

21.S5 00 + Folgende Angaben und Anforderungen an die Art und Weise der Leistungserbringung gelten als vereinbart und sind in die Einheitspreise einkalkuliert.

**21.S5 00A + Material/Erzeugnis n.W.AN zu 21S5**

Das Verwenden nachstehend angebotener Materialien/Erzeugnisse zu den angegebenen Positionen dieser ULG wird vereinbart:

Betrifft Position(en): \_\_\_\_\_

Material/Erzeugnis nach Wahl des Auftragnehmers (AN).

Angeboten: (.....)

**21.S5 00B + Material/Erzeugnis Beispiel AG zu 21S5**

Das Verwenden nachstehend angebotener Materialien/Erzeugnisse zu den angegebenen Positionen dieser ULG wird vereinbart:

Betrifft Position(en): \_\_\_\_\_

Beispielhaftes Material/Erzeugnis: \_\_\_\_\_

Angeboten ist das beispielhafte oder ein Material/Erzeugnis gleichwertiger Art.

Kriterien der Gleichwertigkeit: \_\_\_\_\_

Angeboten: (.....)

**Ergänzungen zur StLB HB-022+ABK-020****Ausschreibungstexte ZZZ**

Leistungsverzeichnis

gedruckt am 15.11.2023  
LB-HB-022+ABK-020 Preisangaben in EUR**21.S6 + Hochzüge, Anschlüsse (SIKA)**

Version: 2020-08

**Leistungsumfang:**

Im Folgenden ist das Liefern und Herstellen von Hochzügen und Anschlüssen beschrieben. Angaben des Herstellers zur Lagerung und Verarbeitung sind einzuhalten.

**Aufzahlungen/Zubehör:**

Positionen für Aufzahlungen (Az) und Zubehör beschreiben Ergänzungen/Erweiterungen/Varianten zu vorangegangenen Positionen (Leistungen) und werden nur aus dem System oder der Auswahl von Produkten des Herstellers der Grundposition angeboten bzw. ausgeführt.

21.S6 00 + Folgende Angaben und Anforderungen an die Art und Weise der Leistungserbringung gelten als vereinbart und sind in die Einheitspreise einkalkuliert.

**21.S6 00A + Material/Erzeugnis n.W.AN zu 21S6**

Das Verwenden nachstehend angebotener Materialien/Erzeugnisse zu den angegebenen Positionen dieser ULG wird vereinbart:

Betrifft Position(en):

Material/Erzeugnis nach Wahl des Auftragnehmers (AN).

Angeboten: (.....)

**21.S6 00B + Material/Erzeugnis Beispiel AG zu 21S6**

Das Verwenden nachstehend angebotener Materialien/Erzeugnisse zu den angegebenen Positionen dieser ULG wird vereinbart:

Betrifft Position(en):

Beispielhaftes Material/Erzeugnis:

Angeboten ist das beispielhafte oder ein Material/Erzeugnis gleichwertiger Art.

Kriterien der Gleichwertigkeit:

Angeboten: (.....)

**21.S7 + Einbauten, Zubehör (SIKA)**

Version: 2020-08

**Leistungsumfang:**

Im Folgenden ist das Liefern und Herstellen von Einbauten und Zubehör beschrieben. Angaben des Herstellers zur Lagerung und Verarbeitung sind einzuhalten.

**Aufzahlungen/Zubehör:**

Positionen für Aufzahlungen (Az) und Zubehör beschreiben Ergänzungen/Erweiterungen/Varianten zu vorangegangenen Positionen (Leistungen) und werden nur aus dem System oder der Auswahl von Produkten des Herstellers der Grundposition angeboten bzw. ausgeführt.

21.S7 00 + Folgende Angaben und Anforderungen an die Art und Weise der Leistungserbringung gelten als vereinbart und sind in die Einheitspreise einkalkuliert.

**21.S7 00A + Material/Erzeugnis n.W.AN zu 21S7**

Das Verwenden nachstehend angebotener Materialien/Erzeugnisse zu den angegebenen Positionen dieser ULG wird vereinbart:

**Ergänzungen zur StLB HB-022+ABK-020****Ausschreibungstexte ZZZ**

Leistungsverzeichnis

gedruckt am 15.11.2023  
LB-HB-022+ABK-020 Preisangaben in EUR

Betrifft Position(en): \_\_\_\_\_  
 Material/Erzeugnis nach Wahl des Auftragnehmers (AN).  
 Angeboten: (.....)

**21.S7 00B + Material/Erzeugnis Beispiel AG zu 21S7**

Das Verwenden nachstehend angebotener Materialien/Erzeugnisse zu den angegebenen Positionen dieser ULG wird vereinbart:

Betrifft Position(en): \_\_\_\_\_  
 Beispielhaftes Material/Erzeugnis: \_\_\_\_\_  
 Angeboten ist das beispielhafte oder ein Material/Erzeugnis gleichwertiger Art.  
 Kriterien der Gleichwertigkeit: \_\_\_\_\_  
 Angeboten: (.....)

**21.SB + Dämm.b.Schwarzdeckerarbeiten (STEINBACHER)**

Version: 2020-06

**Dämmung bei Schwarzdeckerarbeiten.**

Aufzahlungen:

Aufzahlungspositionen (Az) beschreiben Ergänzungen/Erweiterungen/Varianten zu vorangegangenen Positionen (Leistungen) und werden nur aus dem System oder der Auswahl von Produkten des Herstellers der Grundposition angeboten bzw. ausgeführt.

21.SB 00 + Folgende Angaben und Anforderungen an die Art und Weise der Leistungserbringung gelten als vereinbart und sind in die Einheitspreise einkalkuliert.

**21.SB 00A + Material/Erzeugnis n.W.AN zu 21SB**

Das Verwenden nachstehend angebotener Materialien/Erzeugnisse zu den angegebenen Positionen dieser ULG wird vereinbart:

Betrifft Position(en): \_\_\_\_\_  
 Material/Erzeugnis nach Wahl des Auftragnehmers (AN).  
 Angeboten: (.....)

**21.SB 00B + Material/Erzeugnis Beispiel AG zu 21SB**

Das Verwenden nachstehend angebotener Materialien/Erzeugnisse zu den angegebenen Positionen dieser ULG wird vereinbart:

Betrifft Position(en): \_\_\_\_\_  
 Beispielhaftes Material/Erzeugnis: \_\_\_\_\_  
 Angeboten ist das beispielhafte oder ein Material/Erzeugnis gleichwertiger Art.  
 Kriterien der Gleichwertigkeit: \_\_\_\_\_  
 Angeboten: (.....)

**21.TA + Dachabläufe DSS (SIKLA)**

Version 2022-08

Im Folgenden ist das Liefern und Einbauen beschrieben.

21.TA 00 + Folgende Angaben und Anforderungen an die Art und Weise der Leistungserbringung gelten als vereinbart und sind in die Einheitspreise einkalkuliert.

**21.TA 00A + Material/Erzeugnis n.W.AN zu 21TA**

Das Verwenden nachstehend angebotener Materialien/Erzeugnisse zu den angegebenen Positionen dieser ULG wird vereinbart:

**Ergänzungen zur StLB HB-022+ABK-020****Ausschreibungstexte ZZZ**

Leistungsverzeichnis

gedruckt am 15.11.2023  
LB-HB-022+ABK-020 Preisangaben in EUR

Betrifft Position(en):   
 Material/Erzeugnis nach Wahl des Auftragnehmers (AN).  
 Angeboten: (.....)

**21.TA 00B + Material/Erzeugnis Beispiel AG zu 21TA**

Das Verwenden nachstehend angebotener Materialien/Erzeugnisse zu den angegebenen Positionen dieser ULG wird vereinbart:

Betrifft Position(en):   
 Beispielhaftes Material/Erzeugnis:   
 Angeboten ist das beispielhafte oder ein Material/Erzeugnis gleichwertiger Art.  
 Kriterien der Gleichwertigkeit:   
 Angeboten: (.....)

**21.TB + Dachabläufe FSE (SIKLA)**

Version 2022-08

Im Folgenden ist das Liefern und Einbauen beschrieben.

21.TB 00 + Folgende Angaben und Anforderungen an die Art und Weise der Leistungserbringung gelten als vereinbart und sind in die Einheitspreise einkalkuliert.

**21.TB 00A + Material/Erzeugnis n.W.AN zu 21TB**

Das Verwenden nachstehend angebotener Materialien/Erzeugnisse zu den angegebenen Positionen dieser ULG wird vereinbart:

Betrifft Position(en):   
 Material/Erzeugnis nach Wahl des Auftragnehmers (AN).  
 Angeboten: (.....)

**21.TB 00B + Material/Erzeugnis Beispiel AG zu 21TB**

Das Verwenden nachstehend angebotener Materialien/Erzeugnisse zu den angegebenen Positionen dieser ULG wird vereinbart:

Betrifft Position(en):   
 Beispielhaftes Material/Erzeugnis:   
 Angeboten ist das beispielhafte oder ein Material/Erzeugnis gleichwertiger Art.  
 Kriterien der Gleichwertigkeit:   
 Angeboten: (.....)

**21.TC + Dachabläufe Zubehör (SIKLA)**

Version 2022-08

Im Folgenden ist das Liefern und Einbauen beschrieben.

21.TC 00 + Folgende Angaben und Anforderungen an die Art und Weise der Leistungserbringung gelten als vereinbart und sind in die Einheitspreise einkalkuliert.

**21.TC 00A + Material/Erzeugnis n.W.AN zu 21TC**

Das Verwenden nachstehend angebotener Materialien/Erzeugnisse zu den angegebenen Positionen dieser ULG wird vereinbart:

Betrifft Position(en):   
 Material/Erzeugnis nach Wahl des Auftragnehmers (AN).  
 Angeboten: (.....)

**Ergänzungen zur StLB HB-022+ABK-020****Ausschreibungstexte ZZZ**

Leistungsverzeichnis

gedruckt am 15.11.2023  
LB-HB-022+ABK-020 Preisangaben in EUR**21.TC 00B + Material/Erzeugnis Beispiel AG zu 21TC**

Das Verwenden nachstehend angebotener Materialien/Erzeugnisse zu den angegebenen Positionen dieser ULG wird vereinbart:

Betrifft Position(en): [REDACTED]

Beispielhaftes Material/Erzeugnis: [REDACTED]

Angeboten ist das beispielhafte oder ein Material/Erzeugnis gleichwertiger Art.

Kriterien der Gleichwertigkeit: [REDACTED]

Angeboten: (. . . . .)

**21.TD + Aufstockelemente und Heizelemente (SIKLA)**

Version 2022-08

Im Folgenden ist das Liefern und Einbauen beschrieben.

21.TD 00 + Folgende Angaben und Anforderungen an die Art und Weise der Leistungserbringung gelten als vereinbart und sind in die Einheitspreise einkalkuliert.

**21.TD 00A + Material/Erzeugnis n.W.AN zu 21TD**

Das Verwenden nachstehend angebotener Materialien/Erzeugnisse zu den angegebenen Positionen dieser ULG wird vereinbart:

Betrifft Position(en): [REDACTED]

Material/Erzeugnis nach Wahl des Auftragnehmers (AN).

Angeboten: (. . . . .)

**21.TD 00B + Material/Erzeugnis Beispiel AG zu 21TD**

Das Verwenden nachstehend angebotener Materialien/Erzeugnisse zu den angegebenen Positionen dieser ULG wird vereinbart:

Betrifft Position(en): [REDACTED]

Beispielhaftes Material/Erzeugnis: [REDACTED]

Angeboten ist das beispielhafte oder ein Material/Erzeugnis gleichwertiger Art.

Kriterien der Gleichwertigkeit: [REDACTED]

Angeboten: (. . . . .)

**21.U1 + Luftdichte Gebäudehülle mit Dampfbremse (SIGA)**

Version 2023-09

Im Folgenden ist das Liefern und Einbauen / Montieren / Versetzen beschrieben.

**Hersteller- und Verarbeitungsrichtlinien:**

Die Verarbeitungsrichtlinien des Erzeugers werden eingehalten.

Es werden nur aufeinander abgestimmte Produkte verwendet.

Es werden nur die dem System zugeordneten Materialien verwendet.

Im Folgenden sind beschrieben: Gebäudehülle

- innen
- Dach
- Zwischensparrendämmung
- Flach- und Steildach

*Hinweis:*

*Gemäß den Angaben des Herstellers können Produkte bzw. Positionen für folgende Themen/LGs in ein LV übernommen werden: LG 36, 39, 56*

**Ergänzungen zur StLB HB-022+ABK-020****Ausschreibungstexte ZZZ**

Leistungsverzeichnis

gedruckt am 15.11.2023

LB-HB-022+ABK-020

Preisangaben in EUR

21.U1 00 + Folgende Angaben und Anforderungen an die Art und Weise der Leistungserbringung gelten als vereinbart und sind in die Einheitspreise einkalkuliert.

**21.U1 00A + Material/Erzeugnis n.W.AN zu 21U1**

Das Verwenden nachstehend angebotener Materialien/Erzeugnisse zu den angegebenen Positionen dieser ULG wird vereinbart:

Betrifft Position(en):

Material/Erzeugnis nach Wahl des Auftragnehmers (AN).

Angeboten: (.....)

**21.U1 00B + Material/Erzeugnis Beispiel AG zu 21U1**

Das Verwenden nachstehend angebotener Materialien/Erzeugnisse zu den angegebenen Positionen dieser ULG wird vereinbart:

Betrifft Position(en):

Beispielhaftes Material/Erzeugnis:

Angeboten ist das beispielhafte oder ein Material/Erzeugnis gleichwertiger Art.

Kriterien der Gleichwertigkeit:

Angeboten: (.....)

**21.U2 + Gebäudehülle,Dach,Aufsparrendämmung ab 10° (SIGA)**

Version 2023-09

Im Folgenden ist das Liefern und Einbauen / Montieren / Versetzen beschrieben.

**Hersteller- und Verarbeitungsrichtlinien:**

Die Verarbeitungsrichtlinien des Erzeugers werden eingehalten.

Es werden nur aufeinander abgestimmte Produkte verwendet.

Es werden nur die dem System zugeordneten Materialien verwendet.

Im Folgenden sind beschrieben: Gebäudehülle

- innen
- Dach
- Aufsparrendämmung
- ab 10 Grad

*Hinweis:*

*Gemäß den Angaben des Herstellers können Produkte bzw. Positionen für folgende Themen/LGs in ein LV übernommen werden: LG 21, 36, 56*

21.U2 00 + Folgende Angaben und Anforderungen an die Art und Weise der Leistungserbringung gelten als vereinbart und sind in die Einheitspreise einkalkuliert.

**21.U2 00A + Material/Erzeugnis n.W.AN zu 21U2**

Das Verwenden nachstehend angebotener Materialien/Erzeugnisse zu den angegebenen Positionen dieser ULG wird vereinbart:

Betrifft Position(en):

Material/Erzeugnis nach Wahl des Auftragnehmers (AN).

Angeboten: (.....)

**21.U2 00B + Material/Erzeugnis Beispiel AG zu 21U2**

Das Verwenden nachstehend angebotener Materialien/Erzeugnisse zu den angegebenen Positionen dieser ULG wird vereinbart:

**Ergänzungen zur StLB HB-022+ABK-020****Ausschreibungstexte ZZZ**

Leistungsverzeichnis

gedruckt am 15.11.2023  
LB-HB-022+ABK-020 Preisangaben in EUR

Betrifft Position(en):   
 Beispielhaftes Material/Erzeugnis:   
 Angeboten ist das beispielhafte oder ein Material/Erzeugnis gleichwertiger Art.  
 Kriterien der Gleichwertigkeit:   
 Angeboten: (.....)

**21.U3 + Gebäudehülle,erhöht regensicheres Unterdach ab 5° (SIGA)**

Version 2023-09

Im Folgenden ist das Liefern und Einbauen / Montieren / Versetzen beschrieben.

**Hersteller- und Verarbeitungsrichtlinien:**

Die Verarbeitungsrichtlinien des Erzeugers werden eingehalten.

Es werden nur aufeinander abgestimmte Produkte verwendet.

Es werden nur die dem System zugeordneten Materialien verwendet.

Im Folgenden sind beschrieben: Gebäudehülle

- außen, schlagregensicher und winddicht
- Unterdachbahn
- ab 5 Grad

*Hinweis:**Gemäß den Angaben des Herstellers können Produkte bzw. Positionen für folgende Themen/LGs in ein LV übernommen werden: LG 21, 22, 23, 36, 56*

21.U3 00 + Folgende Angaben und Anforderungen an die Art und Weise der Leistungserbringung gelten als vereinbart und sind in die Einheitspreise einkalkuliert.

**21.U3 00A + Material/Erzeugnis n.W.AN zu 21U3**

Das Verwenden nachstehend angebotener Materialien/Erzeugnisse zu den angegebenen Positionen dieser ULG wird vereinbart:

Betrifft Position(en): 

Material/Erzeugnis nach Wahl des Auftragnehmers (AN).

Angeboten: (.....)

**21.U3 00B + Material/Erzeugnis Beispiel AG zu 21U3**

Das Verwenden nachstehend angebotener Materialien/Erzeugnisse zu den angegebenen Positionen dieser ULG wird vereinbart:

Betrifft Position(en): Beispielhaftes Material/Erzeugnis: 

Angeboten ist das beispielhafte oder ein Material/Erzeugnis gleichwertiger Art.

Kriterien der Gleichwertigkeit: 

Angeboten: (.....)

**21.U4 + Gebäudehülle,regensicheres Unterdach ab 10° (SIGA)**

Version 2023-09

Im Folgenden ist das Liefern und Einbauen / Montieren / Versetzen beschrieben.

**Hersteller- und Verarbeitungsrichtlinien:**

Die Verarbeitungsrichtlinien des Erzeugers werden eingehalten.

Es werden nur aufeinander abgestimmte Produkte verwendet.



**Ergänzungen zur StLB HB-022+ABK-020****Ausschreibungstexte ZZZ**

Leistungsverzeichnis

LB-HB-022+ABK-020

gedruckt am 15.11.2023

Preisangaben in EUR

Es werden nur die dem System zugeordneten Materialien verwendet.

Im Folgenden sind beschrieben: Gebäudehülle

- außen, schlagregensicher und winddicht
- Unterdachbahn
- ab 5 Grad

*Hinweis:*

*Gemäß den Angaben des Herstellers können Produkte bzw. Positionen für folgende Themen/LGs in ein LV übernommen werden: LG 21, 22, 23, 36, 56*

21.U4 00 + Folgende Angaben und Anforderungen an die Art und Weise der Leistungserbringung gelten als vereinbart und sind in die Einheitspreise einkalkuliert.

**21.U4 00A + Material/Erzeugnis n.W.AN zu 21U4**

Das Verwenden nachstehend angebotener Materialien/Erzeugnisse zu den angegebenen Positionen dieser ULG wird vereinbart:

Betrifft Position(en):

Material/Erzeugnis nach Wahl des Auftragnehmers (AN).

Angeboten: (.....)

**21.U4 00B + Material/Erzeugnis Beispiel AG zu 21U4**

Das Verwenden nachstehend angebotener Materialien/Erzeugnisse zu den angegebenen Positionen dieser ULG wird vereinbart:

Betrifft Position(en):

Beispielhaftes Material/Erzeugnis:

Angeboten ist das beispielhafte oder ein Material/Erzeugnis gleichwertiger Art.

Kriterien der Gleichwertigkeit:

Angeboten: (.....)

**21.U5 + Gebäudehülle,Plattenf.Werkstoffe außen schlagregens. (SIGA)**

Version 2023-09

Im Folgenden ist das Liefern und Einbauen / Montieren / Versetzen beschrieben.

**Hersteller- und Verarbeitungsrichtlinien:**

Die Verarbeitungsrichtlinien des Erzeugers werden eingehalten.

Es werden nur aufeinander abgestimmte Produkte verwendet.

Es werden nur die dem System zugeordneten Materialien verwendet.

Im Folgenden sind beschrieben: Gebäudehülle

- außen, schlagregensicher (schlagregens.) und winddicht
- Plattenförmige Werkstoffe (Plattenf.Werkstoffe)

*Hinweis:*

*Gemäß den Angaben des Herstellers können Produkte bzw. Positionen für folgende Themen/LGs in ein LV übernommen werden: LG 21, 22, 23, 36, 56*

21.U5 00 + Folgende Angaben und Anforderungen an die Art und Weise der Leistungserbringung gelten als vereinbart und sind in die Einheitspreise einkalkuliert.

**Ergänzungen zur StLB HB-022+ABK-020****Ausschreibungstexte ZZZ**

Leistungsverzeichnis

gedruckt am 15.11.2023  
LB-HB-022+ABK-020 Preisangaben in EUR**21.U5 00A + Material/Erzeugnis n.W.AN zu 21U5**

Das Verwenden nachstehend angebotener Materialien/Erzeugnisse zu den angegebenen Positionen dieser ULG wird vereinbart:

Betrifft Position(en):

Material/Erzeugnis nach Wahl des Auftragnehmers (AN).

Angeboten: (.....)

**21.U5 00B + Material/Erzeugnis Beispiel AG zu 21U5**

Das Verwenden nachstehend angebotener Materialien/Erzeugnisse zu den angegebenen Positionen dieser ULG wird vereinbart:

Betrifft Position(en):

Beispielhaftes Material/Erzeugnis:

Angeboten ist das beispielhafte oder ein Material/Erzeugnis gleichwertiger Art.

Kriterien der Gleichwertigkeit:

Angeboten: (.....)

**21.U6 + Gebäudehülle,dauerh.offene u.hinterlüft.Fassadenbekl. (SIGA)**

Version 2023-09

Im Folgenden ist das Liefern und Einbauen / Montieren / Versetzen beschrieben.

**Hersteller- und Verarbeitungsrichtlinien:**

Die Verarbeitungsrichtlinien des Erzeugers werden eingehalten.

Es werden nur aufeinander abgestimmte Produkte verwendet.

Es werden nur die dem System zugeordneten Materialien verwendet.

Im Folgenden sind beschrieben: Gebäudehülle

- außen, schlagregensicher und winddicht
- dauerhaft offene und hinterlüftete Fassadenbekleidung (dauerh.offene u.hinterlüft.Fassadenbekl.)

*Hinweis:*

*Gemäß den Angaben des Herstellers können Produkte bzw. Positionen für folgende Themen/LGs in ein LV übernommen werden: LG 36, 37, 68*

21.U6 00 + Folgende Angaben und Anforderungen an die Art und Weise der Leistungserbringung gelten als vereinbart und sind in die Einheitspreise einkalkuliert.

**21.U6 00A + Material/Erzeugnis n.W.AN zu 21U6**

Das Verwenden nachstehend angebotener Materialien/Erzeugnisse zu den angegebenen Positionen dieser ULG wird vereinbart:

Betrifft Position(en):

Material/Erzeugnis nach Wahl des Auftragnehmers (AN).

Angeboten: (.....)

**21.U6 00B + Material/Erzeugnis Beispiel AG zu 21U6**

Das Verwenden nachstehend angebotener Materialien/Erzeugnisse zu den angegebenen Positionen dieser ULG wird vereinbart:

Betrifft Position(en):

Beispielhaftes Material/Erzeugnis:

**Ergänzungen zur StLB HB-022+ABK-020****Ausschreibungstexte ZZZ**

Leistungsverzeichnis

gedruckt am 15.11.2023

LB-HB-022+ABK-020

Preisangaben in EUR

Angeboten ist das beispielhafte oder ein Material/Erzeugnis gleichwertiger Art.

Kriterien der Gleichwertigkeit: \_\_\_\_\_

Angeboten: (.....)

**21.U7 + Gebäudehülle,Fassadenbahn/geschl.Fassadenbekleidung (SIGA)**

Version 2023-09

Im Folgenden ist das Liefern und Einbauen / Montieren / Versetzen beschrieben.

**Hersteller- und Verarbeitungsrichtlinien:**

Die Verarbeitungsrichtlinien des Erzeugers werden eingehalten.

Es werden nur aufeinander abgestimmte Produkte verwendet.

Es werden nur die dem System zugeordneten Materialien verwendet.

Im Folgenden sind beschrieben: Gebäudehülle

- außen, schlagregensicher und winddicht
- Fassadenbahn
- mit geschlossener Fassadenbekleidung

*Hinweis:**Gemäß den Angaben des Herstellers können Produkte bzw. Positionen für folgende Themen/LGs in ein LV übernommen werden: LG 36, 37, 68*

21.U7 00 + Folgende Angaben und Anforderungen an die Art und Weise der Leistungserbringung gelten als vereinbart und sind in die Einheitspreise einkalkuliert.

**21.U7 00A + Material/Erzeugnis n.W.AN zu 21U7**

Das Verwenden nachstehend angebotener Materialien/Erzeugnisse zu den angegebenen Positionen dieser ULG wird vereinbart:

Betrifft Position(en): \_\_\_\_\_

Material/Erzeugnis nach Wahl des Auftragnehmers (AN).

Angeboten: (.....)

**21.U7 00B + Material/Erzeugnis Beispiel AG zu 21U7**

Das Verwenden nachstehend angebotener Materialien/Erzeugnisse zu den angegebenen Positionen dieser ULG wird vereinbart:

Betrifft Position(en): \_\_\_\_\_

Beispielhaftes Material/Erzeugnis: \_\_\_\_\_

Angeboten ist das beispielhafte oder ein Material/Erzeugnis gleichwertiger Art.

Kriterien der Gleichwertigkeit: \_\_\_\_\_

Angeboten: (.....)

**21.U8 + Temporärer Bewitterungsschutz von Holzelementen (SIGA)**

Version 2023-09

Im Folgenden ist das Liefern und Einbauen / Montieren / Versetzen beschrieben.

**Hersteller- und Verarbeitungsrichtlinien:**

Die Verarbeitungsrichtlinien des Erzeugers werden eingehalten.

Es werden nur aufeinander abgestimmte Produkte verwendet.

Es werden nur die dem System zugeordneten Materialien verwendet.

**Ergänzungen zur StLB HB-022+ABK-020****Ausschreibungstexte ZZZ**

Leistungsverzeichnis

gedruckt am 15.11.2023  
LB-HB-022+ABK-020 Preisangaben in EUR*Hinweis:*

*Gemäß den Angaben des Herstellers können Produkte bzw. Positionen für folgende Themen/LGs in ein LV übernommen werden: LG 21, 36*

Im Folgenden ist ein temporärer Bewitterungsschutz von Holzelementen beschrieben.

21.U8 00 + Folgende Angaben und Anforderungen an die Art und Weise der Leistungserbringung gelten als vereinbart und sind in die Einheitspreise einkalkuliert.

**21.U8 00A + Material/Erzeugnis n.W.AN zu 21U8**

Das Verwenden nachstehend angebotener Materialien/Erzeugnisse zu den angegebenen Positionen dieser ULG wird vereinbart:

Betrifft Position(en): [REDACTED]

Material/Erzeugnis nach Wahl des Auftragnehmers (AN).

Angeboten: (. . . . .)

**21.U8 00B + Material/Erzeugnis Beispiel AG zu 21U8**

Das Verwenden nachstehend angebotener Materialien/Erzeugnisse zu den angegebenen Positionen dieser ULG wird vereinbart:

Betrifft Position(en): [REDACTED]

Beispielhaftes Material/Erzeugnis: [REDACTED]

Angeboten ist das beispielhafte oder ein Material/Erzeugnis gleichwertiger Art.

Kriterien der Gleichwertigkeit: [REDACTED]

Angeboten: (. . . . .)

**Ergänzungen zur StLB HB-022+ABK-020****Ausschreibungstexte ZZZ**

Leistungsverzeichnis

gedruckt am 15.11.2023  
LB-HB-022+ABK-020 Preisangaben in EUR**22****Dachdeckerarbeiten**

Version 022 (2021-12)

Soweit in Vorbemerkungen oder Positionstexten nicht anders angegeben, gelten für alle Leistungen dieser Gruppe folgende Regelungen:

**1. Allgemeines:**

Alle Leistungen gelten für Dachneigungen bis 45 Grad.

Die Preise für die Deckung gelten ohne Unterschied, ob mit oder ohne Unterdach beziehungsweise Unterspannung.

**2. Windlast - Berechnung:**

Die Windlast-Berechnung gemäß ÖNORM erfolgt durch den Auftraggeber.

Eine vereinfachte grafische Darstellung (z.B. Dachdraufsicht M 1:100 mit einer Darstellung der Windlastbereiche) der Dachfläche wird vom Auftraggeber beige stellt.

Die Ausführung (Dimensionierung) und die Art der systemgerechten Befestigung für die jeweiligen Dachflächen erfolgt nach Wahl des Auftragnehmers.

**3. Einkalkulierte Leistungen:**

Folgende Leistungen sind (ergänzend zu den Nebenleistungen gemäß ÖNORM) in die Einheitspreise einkalkuliert:

- Gerüste (z.B. Arbeitsgerüste, Aufstiegshilfen) bis 3,2 m
- bei Arbeitshöhen über 3,2 m alle Erschwernisse, einschließlich etwaigem erhöhtem Aufwand für den Materialtransport
- Ausstiegsfenster mit einer Einscheiben-Sicherheitsverglasung und Einbaurahmen

**4. Farben:****4.1 Standardfarben:**

Standardfarben sind Farben (nach Wahl des Auftraggebers) aus der Farbkarte des Herstellers, für die der Hersteller keinen Aufpreis verlangt.

**4.2 Sonderfarben:**

Sonderfarben sind Farben (nach Wahl des Auftraggebers) aus der Farbkarte des Herstellers, für die der Hersteller einen Aufpreis vorsieht (Aufzahlungen).

**5. Edelstahl (NIRO):**

Im Folgenden ist unter NIRO nicht rostender Stahl mit der Werkstoffnummer 1.4301 (V2A) zu verstehen.

**6. Skizze:**

Im Folgenden wird der Begriff Skizze für die einfachste Darstellungsmöglichkeit (z.B. Zeichnung, Plan) verwendet.

**7. Abkürzungen:**

- ED für Einfachdeckungen
- DD für Doppeldeckungen

**8. Deckregeln:**

Für die Ausführung der Dachdeckerarbeiten gelten die von der Bundesinnung der Dachdecker herausgegebenen Deckregeln (erhältlich bei der Bundesinnung der Dachdecker, 1040 Wien, Schaumburggasse 20/6) und die Verarbeitungsrichtlinien der Hersteller.

**22.00****Wählbare Vorbemerkungen**

22.00 00

- + Folgende Angaben und Anforderungen an die Art und Weise der Leistungserbringung gelten als vereinbart und sind in die Einheitspreise einkalkuliert.

**Ergänzungen zur StLB HB-022+ABK-020****Ausschreibungstexte ZZZ**

Leistungsverzeichnis

gedruckt am 15.11.2023  
LB-HB-022+ABK-020 Preisangaben in EUR**22.00 00A + Material/Erzeugnis n.W.AN zu 2200**

Das Verwenden nachstehend angebotener Materialien/Erzeugnisse zu den angegebenen Positionen dieser ULG wird vereinbart:

Betrifft Position(en): \_\_\_\_\_

Material/Erzeugnis nach Wahl des Auftragnehmers (AN).

Angeboten: (.....)

**22.00 00B + Material/Erzeugnis Beispiel AG zu 2200**

Das Verwenden nachstehend angebotener Materialien/Erzeugnisse zu den angegebenen Positionen dieser ULG wird vereinbart:

Betrifft Position(en): \_\_\_\_\_

Beispielhaftes Material/Erzeugnis: \_\_\_\_\_

Angeboten ist das beispielhafte oder ein Material/Erzeugnis gleichwertiger Art.

Kriterien der Gleichwertigkeit: \_\_\_\_\_

Angeboten: (.....)

**22.14 Deckung m.Dachziegeln****Deckungsmaterial:**

Dachziegel sind keramische Erzeugnisse.

Standardausführung: naturrote Ziegel

Das Neumaterial wird gesondert vom Altmaterial in geschlossener Fläche verlegt.

Ein Vermengen von gebrauchtem und neuem Deckungsmaterial erfolgt nur auf Anordnung des Auftraggebers.

22.14 00 + Folgende Angaben und Anforderungen an die Art und Weise der Leistungserbringung gelten als vereinbart und sind in die Einheitspreise einkalkuliert.

**22.14 00A + Material/Erzeugnis n.W.AN zu 2214**

Das Verwenden nachstehend angebotener Materialien/Erzeugnisse zu den angegebenen Positionen dieser ULG wird vereinbart:

Betrifft Position(en): \_\_\_\_\_

Material/Erzeugnis nach Wahl des Auftragnehmers (AN).

Angeboten: (.....)

**22.14 00B + Material/Erzeugnis Beispiel AG zu 2214**

Das Verwenden nachstehend angebotener Materialien/Erzeugnisse zu den angegebenen Positionen dieser ULG wird vereinbart:

Betrifft Position(en): \_\_\_\_\_

Beispielhaftes Material/Erzeugnis: \_\_\_\_\_

Angeboten ist das beispielhafte oder ein Material/Erzeugnis gleichwertiger Art.

Kriterien der Gleichwertigkeit: \_\_\_\_\_

Angeboten: (.....)

**22.15 Deckung m.Betondachsteinen****Deckungsmaterial:**

Das Neumaterial wird gesondert vom Altmaterial in geschlossener Fläche verlegt.

Ein Vermengen von gebrauchtem und neuem Deckungsmaterial erfolgt nur auf Anordnung des Auftraggebers.

**Ergänzungen zur StLB HB-022+ABK-020****Ausschreibungstexte ZZZ**

Leistungsverzeichnis

gedruckt am 15.11.2023

LB-HB-022+ABK-020

Preisangaben in EUR

22.15 00 + Folgende Angaben und Anforderungen an die Art und Weise der Leistungserbringung gelten als vereinbart und sind in die Einheitspreise einkalkuliert.

**22.15 00A + Material/Erzeugnis n.W.AN zu 2215**

Das Verwenden nachstehend angebotener Materialien/Erzeugnisse zu den angegebenen Positionen dieser ULG wird vereinbart:

Betrifft Position(en): \_\_\_\_\_

Material/Erzeugnis nach Wahl des Auftragnehmers (AN).

Angeboten: (.....)

**22.15 00B + Material/Erzeugnis Beispiel AG zu 2215**

Das Verwenden nachstehend angebotener Materialien/Erzeugnisse zu den angegebenen Positionen dieser ULG wird vereinbart:

Betrifft Position(en): \_\_\_\_\_

Beispielhaftes Material/Erzeugnis: \_\_\_\_\_

Angeboten ist das beispielhafte oder ein Material/Erzeugnis gleichwertiger Art.

Kriterien der Gleichwertigkeit: \_\_\_\_\_

Angeboten: (.....)

**22.16 Deckung m.ebenen Faserzementdachplatten**

22.16 00 + Folgende Angaben und Anforderungen an die Art und Weise der Leistungserbringung gelten als vereinbart und sind in die Einheitspreise einkalkuliert.

**22.16 00A + Material/Erzeugnis n.W.AN zu 2216**

Das Verwenden nachstehend angebotener Materialien/Erzeugnisse zu den angegebenen Positionen dieser ULG wird vereinbart:

Betrifft Position(en): \_\_\_\_\_

Material/Erzeugnis nach Wahl des Auftragnehmers (AN).

Angeboten: (.....)

**22.16 00B + Material/Erzeugnis Beispiel AG zu 2216**

Das Verwenden nachstehend angebotener Materialien/Erzeugnisse zu den angegebenen Positionen dieser ULG wird vereinbart:

Betrifft Position(en): \_\_\_\_\_

Beispielhaftes Material/Erzeugnis: \_\_\_\_\_

Angeboten ist das beispielhafte oder ein Material/Erzeugnis gleichwertiger Art.

Kriterien der Gleichwertigkeit: \_\_\_\_\_

Angeboten: (.....)

**22.17 Deckung m.profilierten Faserzementdachplatten**

22.17 00 + Folgende Angaben und Anforderungen an die Art und Weise der Leistungserbringung gelten als vereinbart und sind in die Einheitspreise einkalkuliert.

**22.17 00A + Material/Erzeugnis n.W.AN zu 2217**

Das Verwenden nachstehend angebotener Materialien/Erzeugnisse zu den angegebenen Positionen dieser ULG wird vereinbart:

Betrifft Position(en): \_\_\_\_\_

Material/Erzeugnis nach Wahl des Auftragnehmers (AN).

Angeboten: (.....)

**Ergänzungen zur StLB HB-022+ABK-020****Ausschreibungstexte ZZZ**

Leistungsverzeichnis

gedruckt am 15.11.2023  
LB-HB-022+ABK-020 Preisangaben in EUR**22.17 00B + Material/Erzeugnis Beispiel AG zu 2217**

Das Verwenden nachstehend angebotener Materialien/Erzeugnisse zu den angegebenen Positionen dieser ULG wird vereinbart:

Betrifft Position(en):

Beispielhaftes Material/Erzeugnis:

Angeboten ist das beispielhafte oder ein Material/Erzeugnis gleichwertiger Art.

Kriterien der Gleichwertigkeit:

Angeboten: (.....)

**22.18 Deckung m.Faserzement-Wellplatten (Dachpl.)**

22.18 00 + Folgende Angaben und Anforderungen an die Art und Weise der Leistungserbringung gelten als vereinbart und sind in die Einheitspreise einkalkuliert.

**22.18 00A + Material/Erzeugnis n.W.AN zu 2218**

Das Verwenden nachstehend angebotener Materialien/Erzeugnisse zu den angegebenen Positionen dieser ULG wird vereinbart:

Betrifft Position(en):

Material/Erzeugnis nach Wahl des Auftragnehmers (AN).

Angeboten: (.....)

**22.18 00B + Material/Erzeugnis Beispiel AG zu 2218**

Das Verwenden nachstehend angebotener Materialien/Erzeugnisse zu den angegebenen Positionen dieser ULG wird vereinbart:

Betrifft Position(en):

Beispielhaftes Material/Erzeugnis:

Angeboten ist das beispielhafte oder ein Material/Erzeugnis gleichwertiger Art.

Kriterien der Gleichwertigkeit:

Angeboten: (.....)

**22.19 Deckung m.Polymerbitumen-Dachschindeln**

Im Folgenden sind Polymerbitumen-Dachschindeldeckungen als Doppeldeckung beschrieben.

22.19 00 + Folgende Angaben und Anforderungen an die Art und Weise der Leistungserbringung gelten als vereinbart und sind in die Einheitspreise einkalkuliert.

**22.19 00A + Material/Erzeugnis n.W.AN zu 2219**

Das Verwenden nachstehend angebotener Materialien/Erzeugnisse zu den angegebenen Positionen dieser ULG wird vereinbart:

Betrifft Position(en):

Material/Erzeugnis nach Wahl des Auftragnehmers (AN).

Angeboten: (.....)

**22.19 00B + Material/Erzeugnis Beispiel AG zu 2219**

Das Verwenden nachstehend angebotener Materialien/Erzeugnisse zu den angegebenen Positionen dieser ULG wird vereinbart:

Betrifft Position(en):

Beispielhaftes Material/Erzeugnis:

Angeboten ist das beispielhafte oder ein Material/Erzeugnis gleichwertiger Art.

Kriterien der Gleichwertigkeit:

Angeboten: (.....)



**Ergänzungen zur StLB HB-022+ABK-020****Ausschreibungstexte ZZZ**

Leistungsverzeichnis

gedruckt am 15.11.2023  
LB-HB-022+ABK-020 Preisangaben in EUR**22.90****Regieleistungen****1. Allgemeines:**

In dieser Unterleistungsgruppe werden nur angehängte Regieleistungen gemäß ÖNORM B 2110 erfasst.

Regieleistungen werden nur ausgeführt, wenn sie vom Auftraggeber im Einzelfall angeordnet werden, auch wenn sie im Vertrag (Leistungsverzeichnis) vorgesehen sind.

Die aufgewendeten Stunden, verwendeten Geräte, Transportleistungen und verbrauchten Stoffe werden täglich in die Regiescheine eingetragen und dem Auftraggeber zur Gegenzeichnung vorgelegt.

**2. Mengenänderungen:**

Die Bestimmungen, wonach bei Mengenänderungen die Neuvereinbarung von Einheitspreisen verlangt werden kann, sind auf Regieleistungen nicht anwendbar.

**3. Beschäftigungsgruppen:**

Die angeführten Beschäftigungsgruppen entsprechen den kollektivvertraglichen Regelungen. In den Stundensätzen sind auch anteilige Wegegelder, Fahrtspesen und Aufwandsentschädigungen (Auslösen) einkalkuliert. Verrechnet wird die an der Arbeits- oder Montagestelle tatsächlich geleistete Arbeitszeit, die kleinste Einheit ist die angefangene halbe Stunde.

**4. Einkalkulierte Leistungen:**

Die Einheitspreise für Stoffe gelten frei Baustelle, einschließlich Abladen.

**5. Ausmaß- und Abrechnungsregeln:**

Zur Verrechnung kommen die Stundensätze jener Beschäftigungsgruppe, die für die jeweilige Regieleistung ausreicht, unabhängig von der Qualifizierung des tatsächlich eingesetzten Personals.

22.90 00

Folgende Angaben und Anforderungen an die Art und Weise der Leistungserbringung gelten als vereinbart und sind in die Einheitspreise einkalkuliert.

**22.90 00B + Material/Erzeugnis Beispiel AG zu 2290**

Das Verwenden nachstehend angebotener Materialien/Erzeugnisse zu den angegebenen Positionen dieser ULG wird vereinbart:

Betrifft Position(en):

Beispielhaftes Material/Erzeugnis:

Angeboten ist das beispielhafte oder ein Material/Erzeugnis gleichwertiger Art.

Kriterien der Gleichwertigkeit:

Angeboten: (. . . . .)

**22.A8****+ Wandeindeckungen (ISOVER)**

Version: 2023-09

Im Folgenden ist das Liefern der angegebenen Materialien und die Verarbeitung gemäß den Angaben des Herstellers beschrieben.

Die Montage einschließlich aller Befestigungsmittel ist in die Einheitspreise einkalkuliert.

**Verarbeitungsrichtlinien:**

Die Verarbeitungsrichtlinien des Erzeugers werden eingehalten. Es werden nur die dem System zugehörigen Bauteile und Materialien verwendet.

Mineralwolleplatten MW-WD dürfen mehrlagig verlegt werden, extrudierte Polystyrol-Hartschaumstoffplatten, Produktart XPS-G, werden nur einlagig verlegt.

**Ausmaß- und Abrechnungsregeln:**

Mehrlagige Ausführungen werden je Lage nach den entsprechenden Positionen verrechnet.

**Aufzählungen und Zubehör:**

Positionen für Aufzählungen (Az) und Zubehör beschreiben

**Ergänzungen zur StLB HB-022+ABK-020****Ausschreibungstexte ZZZ**

Leistungsverzeichnis

gedruckt am 15.11.2023

LB-HB-022+ABK-020

Preisangaben in EUR

Ergänzungen/Erweiterungen/Varianten zu vorangegangenen Positionen (Leistungen) und werden nur aus dem System oder der Auswahl von Produkten des Herstellers der Grundposition angeboten bzw. ausgeführt.

22.A8 00 + Folgende Angaben und Anforderungen an die Art und Weise der Leistungserbringung gelten als vereinbart und sind in die Einheitspreise einkalkuliert.

**22.A8 00A + Material/Erzeugnis n.W.AN zu 22A8**

Das Verwenden nachstehend angebotener Materialien/Erzeugnisse zu den angegebenen Positionen dieser ULG wird vereinbart:

Betrifft Position(en):                     

Material/Erzeugnis nach Wahl des Auftragnehmers (AN).

Angeboten: (                    )

**22.A8 00B + Material/Erzeugnis Beispiel AG zu 22A8**

Das Verwenden nachstehend angebotener Materialien/Erzeugnisse zu den angegebenen Positionen dieser ULG wird vereinbart:

Betrifft Position(en):                     

Beispielhaftes Material/Erzeugnis:                                     

Angeboten ist das beispielhafte oder ein Material/Erzeugnis gleichwertiger Art.

Kriterien der Gleichwertigkeit:                                     

Angeboten: (                    )

**22.A9 + Wärmedämmung bei hinterlüfteten Fassaden (ISOVER)**

Version: 2023-09

Im Folgenden ist das Liefern der angegebenen Materialien und die Verarbeitung gemäß den Angaben des Herstellers beschrieben.

Die Montage einschließlich aller Befestigungsmittel ist in die Einheitspreise einkalkuliert.

**Verarbeitungsrichtlinien:**

Die Verarbeitungsrichtlinien des Erzeugers werden eingehalten. Es werden nur die dem System zugehörigen Bauteile und Materialien verwendet.

**Aufzahlungen und Zubehör:**

Positionen für Aufzahlungen (Az) und Zubehör beschreiben

Ergänzungen/Erweiterungen/Varianten zu vorangegangenen Positionen (Leistungen) und werden nur aus dem System oder der Auswahl von Produkten des Herstellers der Grundposition angeboten bzw. ausgeführt.

22.A9 00 + Folgende Angaben und Anforderungen an die Art und Weise der Leistungserbringung gelten als vereinbart und sind in die Einheitspreise einkalkuliert.

**22.A9 00A + Material/Erzeugnis n.W.AN zu 22A9**

Das Verwenden nachstehend angebotener Materialien/Erzeugnisse zu den angegebenen Positionen dieser ULG wird vereinbart:

Betrifft Position(en):                     

Material/Erzeugnis nach Wahl des Auftragnehmers (AN).

Angeboten: (                    )

**22.A9 00B + Material/Erzeugnis Beispiel AG zu 22A9**

Das Verwenden nachstehend angebotener Materialien/Erzeugnisse zu den angegebenen Positionen dieser ULG wird vereinbart:

Betrifft Position(en):                     

Beispielhaftes Material/Erzeugnis:

**Ergänzungen zur StLB HB-022+ABK-020****Ausschreibungstexte ZZZ**

Leistungsverzeichnis

gedruckt am 15.11.2023

LB-HB-022+ABK-020

Preisangaben in EUR

Angeboten ist das beispielhafte oder ein Material/Erzeugnis gleichwertiger Art.

Kriterien der Gleichwertigkeit: \_\_\_\_\_

Angeboten: (.....)

**22.AA + Dampf- und Windbremsen (Büsscher & Hoffmann)**

Version: 2023-09

Im Folgenden ist das Liefern und Einbauen / Montieren von Dampf- und Windbremse beschrieben.

**Verarbeitungsrichtlinien:**

Die Verarbeitungsrichtlinien des Erzeugers sind einzuhalten.

Es werden nur aufeinander abgestimmte Produkte verwendet.

Es werden nur die dem System zugeordneten Bauteilen und Materialien verwendet.

**Büsscher & Hoffmann GmbH**Fabrikstraße 2  
A-4470 Enns

Herr Mst. Mario Steinöcker

Tel.: +43 7223 7 82 323 56

Mobil: +43664 / 815 36 14

m.steinoecker@bueho.at

office@bueho.at

www.bueho.com

22.AA 00 + Folgende Angaben und Anforderungen an die Art und Weise der Leistungserbringung gelten als vereinbart und sind in die Einheitspreise einkalkuliert.

**22.AA 00A + Material/Erzeugnis n.W.AN zu 22AA**

Das Verwenden nachstehend angebotener Materialien/Erzeugnisse zu den angegebenen Positionen dieser ULG wird vereinbart:

Betrifft Position(en): \_\_\_\_\_

Material/Erzeugnis nach Wahl des Auftragnehmers (AN).

Angeboten: (.....)

**22.AA 00B + Material/Erzeugnis Beispiel AG zu 22AA**

Das Verwenden nachstehend angebotener Materialien/Erzeugnisse zu den angegebenen Positionen dieser ULG wird vereinbart:

Betrifft Position(en): \_\_\_\_\_

Beispielhaftes Material/Erzeugnis: \_\_\_\_\_

Angeboten ist das beispielhafte oder ein Material/Erzeugnis gleichwertiger Art.

Kriterien der Gleichwertigkeit: \_\_\_\_\_

Angeboten: (.....)

**22.AB + Unterdeck- und Unterspannbahnen (Büsscher & Hoffmann)**

Version: 2023-09

Im Folgenden ist das Liefern und Einbauen / Montieren von Unterdeck- und Unterspannbahnen beschrieben.

**Verarbeitungsrichtlinien:**

Die Verarbeitungsrichtlinien des Erzeugers sind einzuhalten.

**Ergänzungen zur StLB HB-022+ABK-020****Ausschreibungstexte ZZZ**

Leistungsverzeichnis

gedruckt am 15.11.2023  
LB-HB-022+ABK-020 Preisangaben in EUR

Es werden nur aufeinander abgestimmte Produkte verwendet.

Es werden nur die dem System zugeordneten Bauteilen und Materialien verwendet.

**Büsscher & Hoffmann GmbH**Fabrikstraße 2  
A-4470 Enns

Herr Mst. Mario Steinöcker

Tel.: +43 7223 / 82 323 56

Mobil: +43664 / 815 36 14

m.steinoecker@bueho.at

office@bueho.at

www.bueho.com

22.AB 00 + Folgende Angaben und Anforderungen an die Art und Weise der Leistungserbringung gelten als vereinbart und sind in die Einheitspreise einkalkuliert.

**22.AB 00A + Material/Erzeugnis n.W.AN zu 22AB**

Das Verwenden nachstehend angebotener Materialien/Erzeugnisse zu den angegebenen Positionen dieser ULG wird vereinbart:

Betrifft Position(en): [REDACTED]

Material/Erzeugnis nach Wahl des Auftragnehmers (AN).

Angeboten: (. . . . .)

**22.AB 00B + Material/Erzeugnis Beispiel AG zu 22AB**

Das Verwenden nachstehend angebotener Materialien/Erzeugnisse zu den angegebenen Positionen dieser ULG wird vereinbart:

Betrifft Position(en): [REDACTED]

Beispielhaftes Material/Erzeugnis: [REDACTED]

Angeboten ist das beispielhafte oder ein Material/Erzeugnis gleichwertiger Art.

Kriterien der Gleichwertigkeit: [REDACTED]

Angeboten: (. . . . .)

**22.AC + Bitumendachschindeln (Büsscher & Hoffmann)**

Version: 2023-09

Im Folgenden ist das Liefern und Einbauen / Montieren von Bitumendachschindel beschrieben.

**Verarbeitungsrichtlinien:**

Die Verarbeitungsrichtlinien des Erzeugers sind einzuhalten..

Es werden nur aufeinander abgestimmte Produkte verwendet.

Es werden nur die dem System zugeordneten Bauteilen und Materialien verwendet.

**Büsscher & Hoffmann GmbH**Fabrikstraße 2  
A-4470 Enns

Herr Mst. Mario Steinöcker

Tel.: +43 7223 / 82 323 56

Mobil: +43664 / 815 36 14

m.steinoecker@bueho.at

**Ergänzungen zur StLB HB-022+ABK-020****Ausschreibungstexte ZZZ**

Leistungsverzeichnis

gedruckt am 15.11.2023  
LB-HB-022+ABK-020 Preisangaben in EURoffice@bueho.at  
www.bueho.com

22.AC 00 + Folgende Angaben und Anforderungen an die Art und Weise der Leistungserbringung gelten als vereinbart und sind in die Einheitspreise einkalkuliert.

**22.AC 00A + Material/Erzeugnis n.W.AN zu 22AC**

Das Verwenden nachstehend angebotener Materialien/Erzeugnisse zu den angegebenen Positionen dieser ULG wird vereinbart:

Betrifft Position(en): \_\_\_\_\_

Material/Erzeugnis nach Wahl des Auftragnehmers (AN).

Angeboten: (.....)

**22.AC 00B + Material/Erzeugnis Beispiel AG zu 22AC**

Das Verwenden nachstehend angebotener Materialien/Erzeugnisse zu den angegebenen Positionen dieser ULG wird vereinbart:

Betrifft Position(en): \_\_\_\_\_

Beispielhaftes Material/Erzeugnis: \_\_\_\_\_

Angeboten ist das beispielhafte oder ein Material/Erzeugnis gleichwertiger Art.

Kriterien der Gleichwertigkeit: \_\_\_\_\_

Angeboten: (.....)

**22.B1 + Dampfbremse/Luftdichte Schicht (BDR)**

Version: 2020-01

Verarbeitungsrichtlinien:

Die Verarbeitungsrichtlinien des Erzeugers werden eingehalten.

22.B1 00 + Folgende Angaben und Anforderungen an die Art und Weise der Leistungserbringung gelten als vereinbart und sind in die Einheitspreise einkalkuliert.

**22.B1 00A + Material/Erzeugnis n.W.AN zu 22B1**

Das Verwenden nachstehend angebotener Materialien/Erzeugnisse zu den angegebenen Positionen dieser ULG wird vereinbart:

Betrifft Position(en): \_\_\_\_\_

Material/Erzeugnis nach Wahl des Auftragnehmers (AN).

Angeboten: (.....)

**22.B1 00B + Material/Erzeugnis Beispiel AG zu 22B1**

Das Verwenden nachstehend angebotener Materialien/Erzeugnisse zu den angegebenen Positionen dieser ULG wird vereinbart:

Betrifft Position(en): \_\_\_\_\_

Beispielhaftes Material/Erzeugnis: \_\_\_\_\_

Angeboten ist das beispielhafte oder ein Material/Erzeugnis gleichwertiger Art.

Kriterien der Gleichwertigkeit: \_\_\_\_\_

Angeboten: (.....)

**22.B2 + Regensichere Unterdeckbahnen (BDR)**

Version: 2021-05

Verarbeitungsrichtlinien:

Die Verarbeitungsrichtlinien des Erzeugers werden eingehalten.

**Ergänzungen zur StLB HB-022+ABK-020****Ausschreibungstexte ZZZ**

Leistungsverzeichnis

gedruckt am 15.11.2023

LB-HB-022+ABK-020

Preisangaben in EUR

- 22.B2 00 + Folgende Angaben und Anforderungen an die Art und Weise der Leistungserbringung gelten als vereinbart und sind in die Einheitspreise einkalkuliert.
- 22.B2 00A + Material/Erzeugnis n.W.AN zu 22B2**
- Das Verwenden nachstehend angebotener Materialien/Erzeugnisse zu den angegebenen Positionen dieser ULG wird vereinbart:  
 Betrifft Position(en): \_\_\_\_\_  
 Material/Erzeugnis nach Wahl des Auftragnehmers (AN).  
 Angeboten: (.....)
- 22.B2 00B + Material/Erzeugnis Beispiel AG zu 22B2**
- Das Verwenden nachstehend angebotener Materialien/Erzeugnisse zu den angegebenen Positionen dieser ULG wird vereinbart:  
 Betrifft Position(en): \_\_\_\_\_  
 Beispielhaftes Material/Erzeugnis: \_\_\_\_\_  
 Angeboten ist das beispielhafte oder ein Material/Erzeugnis gleichwertiger Art.  
 Kriterien der Gleichwertigkeit: \_\_\_\_\_  
 Angeboten: (.....)
- 22.B3 + Unterdeckbahnen erhöht regensicher (BDR)**
- Version: 2020-01  
 Verarbeitungsrichtlinien:  
 Die Verarbeitungsrichtlinien des Erzeugers werden eingehalten.
- 22.B3 00 + Folgende Angaben und Anforderungen an die Art und Weise der Leistungserbringung gelten als vereinbart und sind in die Einheitspreise einkalkuliert.
- 22.B3 00A + Material/Erzeugnis n.W.AN zu 22B3**
- Das Verwenden nachstehend angebotener Materialien/Erzeugnisse zu den angegebenen Positionen dieser ULG wird vereinbart:  
 Betrifft Position(en): \_\_\_\_\_  
 Material/Erzeugnis nach Wahl des Auftragnehmers (AN).  
 Angeboten: (.....)
- 22.B3 00B + Material/Erzeugnis Beispiel AG zu 22B3**
- Das Verwenden nachstehend angebotener Materialien/Erzeugnisse zu den angegebenen Positionen dieser ULG wird vereinbart:  
 Betrifft Position(en): \_\_\_\_\_  
 Beispielhaftes Material/Erzeugnis: \_\_\_\_\_  
 Angeboten ist das beispielhafte oder ein Material/Erzeugnis gleichwertiger Art.  
 Kriterien der Gleichwertigkeit: \_\_\_\_\_  
 Angeboten: (.....)
- 22.B4 + PIR Aufsparrendämmung auf Sparren (BDR)**
- Version: 2022-01  
 Verarbeitungsrichtlinien:  
 Die Verarbeitungsrichtlinien des Erzeugers werden eingehalten.
- 22.B4 00 + Folgende Angaben und Anforderungen an die Art und Weise der Leistungserbringung gelten als vereinbart und sind in die Einheitspreise einkalkuliert.

**Ergänzungen zur StLB HB-022+ABK-020****Ausschreibungstexte ZZZ**

Leistungsverzeichnis

gedruckt am 15.11.2023  
LB-HB-022+ABK-020 Preisangaben in EUR**22.B4 00A + Material/Erzeugnis n.W.AN zu 22B4**

Das Verwenden nachstehend angebotener Materialien/Erzeugnisse zu den angegebenen Positionen dieser ULG wird vereinbart:

Betrifft Position(en): \_\_\_\_\_

Material/Erzeugnis nach Wahl des Auftragnehmers (AN).

Angeboten: (.....)

**22.B4 00B + Material/Erzeugnis Beispiel AG zu 22B4**

Das Verwenden nachstehend angebotener Materialien/Erzeugnisse zu den angegebenen Positionen dieser ULG wird vereinbart:

Betrifft Position(en): \_\_\_\_\_

Beispielhaftes Material/Erzeugnis: \_\_\_\_\_

Angeboten ist das beispielhafte oder ein Material/Erzeugnis gleichwertiger Art.

Kriterien der Gleichwertigkeit: \_\_\_\_\_

Angeboten: (.....)

**22.B5 + PIR Aufsparrendämmung auf Holzuntergrund (BDR)**

Version: 2022-01

Verarbeitungsrichtlinien:

Die Verarbeitungsrichtlinien des Erzeugers werden eingehalten.

22.B5 00 + Folgende Angaben und Anforderungen an die Art und Weise der Leistungserbringung gelten als vereinbart und sind in die Einheitspreise einkalkuliert.

**22.B5 00A + Material/Erzeugnis n.W.AN zu 22B5**

Das Verwenden nachstehend angebotener Materialien/Erzeugnisse zu den angegebenen Positionen dieser ULG wird vereinbart:

Betrifft Position(en): \_\_\_\_\_

Material/Erzeugnis nach Wahl des Auftragnehmers (AN).

Angeboten: (.....)

**22.B5 00B + Material/Erzeugnis Beispiel AG zu 22B5**

Das Verwenden nachstehend angebotener Materialien/Erzeugnisse zu den angegebenen Positionen dieser ULG wird vereinbart:

Betrifft Position(en): \_\_\_\_\_

Beispielhaftes Material/Erzeugnis: \_\_\_\_\_

Angeboten ist das beispielhafte oder ein Material/Erzeugnis gleichwertiger Art.

Kriterien der Gleichwertigkeit: \_\_\_\_\_

Angeboten: (.....)

**22.B6 + PIR Aufsparrendämmung auf Beton (BDR)**

Version: 2020-01

Verarbeitungsrichtlinien:

Die Verarbeitungsrichtlinien des Erzeugers werden eingehalten.

22.B6 00 + Folgende Angaben und Anforderungen an die Art und Weise der Leistungserbringung gelten als vereinbart und sind in die Einheitspreise einkalkuliert.

**Ergänzungen zur StLB HB-022+ABK-020****Ausschreibungstexte ZZZ**

Leistungsverzeichnis

gedruckt am 15.11.2023  
LB-HB-022+ABK-020 Preisangaben in EUR**22.B6 00A + Material/Erzeugnis n.W.AN zu 22B6**

Das Verwenden nachstehend angebotener Materialien/Erzeugnisse zu den angegebenen Positionen dieser ULG wird vereinbart:

Betrifft Position(en):

Material/Erzeugnis nach Wahl des Auftragnehmers (AN).

Angeboten: (.....)

**22.B6 00B + Material/Erzeugnis Beispiel AG zu 22B6**

Das Verwenden nachstehend angebotener Materialien/Erzeugnisse zu den angegebenen Positionen dieser ULG wird vereinbart:

Betrifft Position(en):

Beispielhaftes Material/Erzeugnis:

Angeboten ist das beispielhafte oder ein Material/Erzeugnis gleichwertiger Art.

Kriterien der Gleichwertigkeit:

Angeboten: (.....)

**22.B7 + Zubehör und Details (BDR)**

Version: 2023-08

Verarbeitungsrichtlinien:

Die Verarbeitungsrichtlinien des Erzeugers werden eingehalten.

22.B7 00 + Folgende Angaben und Anforderungen an die Art und Weise der Leistungserbringung gelten als vereinbart und sind in die Einheitspreise einkalkuliert.

**22.B7 00A + Material/Erzeugnis n.W.AN zu 22B7**

Das Verwenden nachstehend angebotener Materialien/Erzeugnisse zu den angegebenen Positionen dieser ULG wird vereinbart:

Betrifft Position(en):

Material/Erzeugnis nach Wahl des Auftragnehmers (AN).

Angeboten: (.....)

**22.B7 00B + Material/Erzeugnis Beispiel AG zu 22B7**

Das Verwenden nachstehend angebotener Materialien/Erzeugnisse zu den angegebenen Positionen dieser ULG wird vereinbart:

Betrifft Position(en):

Beispielhaftes Material/Erzeugnis:

Angeboten ist das beispielhafte oder ein Material/Erzeugnis gleichwertiger Art.

Kriterien der Gleichwertigkeit:

Angeboten: (.....)

**22.D1 + Schutzeinrichtungen (BRAMAC)**

Version: 2018-08

Im Folgenden ist das Einbauen und Liefern von Schutzeinrichtungen beschrieben.

22.D1 00 + Folgende Angaben und Anforderungen an die Art und Weise der Leistungserbringung gelten als vereinbart und sind in die Einheitspreise einkalkuliert.

**22.D1 00A + Material/Erzeugnis n.W.AN zu 22D1**

Das Verwenden nachstehend angebotener Materialien/Erzeugnisse zu den angegebenen Positionen dieser ULG wird vereinbart:



**Ergänzungen zur StLB HB-022+ABK-020****Ausschreibungstexte ZZZ**

Leistungsverzeichnis

gedruckt am 15.11.2023  
LB-HB-022+ABK-020 Preisangaben in EUR

Betrifft Position(en):   
 Material/Erzeugnis nach Wahl des Auftragnehmers (AN).  
 Angeboten: (.....)

**22.D1 00B + Material/Erzeugnis Beispiel AG zu 22D1**

Das Verwenden nachstehend angebotener Materialien/Erzeugnisse zu den angegebenen Positionen dieser ULG wird vereinbart:

Betrifft Position(en):   
 Beispielhaftes Material/Erzeugnis:   
 Angeboten ist das beispielhafte oder ein Material/Erzeugnis gleichwertiger Art.  
 Kriterien der Gleichwertigkeit:   
 Angeboten: (.....)

**22.D2 + Dachsicherungssystem (BRAMAC)**

Version: 2020-10

Im Folgenden ist das Einbauen und Liefern von Dachsicherungssystemen beschrieben.

**Verarbeitungsrichtlinien:**

Die Verarbeitungsrichtlinien des Erzeugers werden eingehalten. Es werden nur die dem System zugehörigen Bauteile und Materialien verwendet.

22.D2 00 + Folgende Angaben und Anforderungen an die Art und Weise der Leistungserbringung gelten als vereinbart und sind in die Einheitspreise einkalkuliert.

**22.D2 00A + Material/Erzeugnis n.W.AN zu 22D2**

Das Verwenden nachstehend angebotener Materialien/Erzeugnisse zu den angegebenen Positionen dieser ULG wird vereinbart:

Betrifft Position(en):   
 Material/Erzeugnis nach Wahl des Auftragnehmers (AN).  
 Angeboten: (.....)

**22.D2 00B + Material/Erzeugnis Beispiel AG zu 22D2**

Das Verwenden nachstehend angebotener Materialien/Erzeugnisse zu den angegebenen Positionen dieser ULG wird vereinbart:

Betrifft Position(en):   
 Beispielhaftes Material/Erzeugnis:   
 Angeboten ist das beispielhafte oder ein Material/Erzeugnis gleichwertiger Art.  
 Kriterien der Gleichwertigkeit:   
 Angeboten: (.....)

**22.D3 + Unterdeck- und Unterspannbahnen (BRAMAC)**

Version: 2023-10

Im Folgenden ist das Einbauen und Liefern von Unterdeck- und Unterspannbahnen beschrieben.

**Verarbeitungsrichtlinien:**

Die Verarbeitungsrichtlinien des Erzeugers werden eingehalten. Es werden nur die dem System zugehörigen Bauteile und Materialien verwendet.

**Aufzahlungen:**

Aufzahlungspositionen (Az) beschreiben Ergänzungen/Erweiterungen/Varianten zu vorangegangenen Positionen (Leistungen) und werden nur aus dem System oder der Auswahl von Produkten des Herstellers der Grundposition angeboten bzw. ausgeführt.

**Ergänzungen zur StLB HB-022+ABK-020****Ausschreibungstexte ZZZ**

Leistungsverzeichnis

gedruckt am 15.11.2023

LB-HB-022+ABK-020

Preisangaben in EUR

22.D3 00 + Folgende Angaben und Anforderungen an die Art und Weise der Leistungserbringung gelten als vereinbart und sind in die Einheitspreise einkalkuliert.

**22.D3 00A + Material/Erzeugnis n.W.AN zu 22D3**

Das Verwenden nachstehend angebotener Materialien/Erzeugnisse zu den angegebenen Positionen dieser ULG wird vereinbart:

Betrifft Position(en): \_\_\_\_\_

Material/Erzeugnis nach Wahl des Auftragnehmers (AN).

Angeboten: (.....)

**22.D3 00B + Material/Erzeugnis Beispiel AG zu 22D3**

Das Verwenden nachstehend angebotener Materialien/Erzeugnisse zu den angegebenen Positionen dieser ULG wird vereinbart:

Betrifft Position(en): \_\_\_\_\_

Beispielhaftes Material/Erzeugnis: \_\_\_\_\_

Angeboten ist das beispielhafte oder ein Material/Erzeugnis gleichwertiger Art.

Kriterien der Gleichwertigkeit: \_\_\_\_\_

Angeboten: (.....)

**22.D4 + Deckung mit Betondachsteinen (BRAMAC)**

Version: 2023-10

Im Folgenden ist das Einbauen und Liefern von Deckungen mit Betondachsteinen beschrieben.

**Abrechnung der Dachfläche ohne Zuschläge:**

In den Positionen der Dachdeckung wird nur das Ausmaß ohne Zuschläge abgerechnet. Zuschläge gemäß ÖNORM (z.B. für Firste, Grate, Traufen) werden in eigenen Positionen abgegolten. Öffnungen unter 4,0 m<sup>2</sup> Einzelfläche werden hohl für voll abgerechnet, dafür entfallen die Zuschläge.

**Umsäumungen:**

Mit den Positionen für ÖNORM-Zuschläge ist bei Dachdeckungen das Befestigen des Dachmaterials nach ÖNORM abgegolten.

**Zubehör, Dachdeckung, Formsteine:**

Die Dachdeckung, Formsteine und Zubehör sind vom gleichen Erzeuger und System. Müssen andere Erzeugnisse mit verwendet werden, ist das in die betreffende Bieterlücke "Angebotenes Erzeugnis" eingetragen.

**Verarbeitungsrichtlinien:**

Die Verarbeitungsrichtlinien des Erzeugers werden eingehalten. Es werden nur die dem System zugehörigen Bauteile und Materialien verwendet.

**Aufzahlungen:**

Aufzahlungspositionen (Az) beschreiben Ergänzungen/Erweiterungen/Varianten zu vorangegangenen Positionen (Leistungen) und werden nur aus dem System oder der Auswahl von Produkten des Herstellers der Grundposition angeboten bzw. ausgeführt.

22.D4 00 + Folgende Angaben und Anforderungen an die Art und Weise der Leistungserbringung gelten als vereinbart und sind in die Einheitspreise einkalkuliert.

**22.D4 00A + Material/Erzeugnis n.W.AN zu 22D4**

Das Verwenden nachstehend angebotener Materialien/Erzeugnisse zu den angegebenen Positionen dieser ULG wird vereinbart:

Betrifft Position(en): \_\_\_\_\_

Material/Erzeugnis nach Wahl des Auftragnehmers (AN).

Angeboten: (.....)

**Ergänzungen zur StLB HB-022+ABK-020****Ausschreibungstexte ZZZ**

Leistungsverzeichnis

gedruckt am 15.11.2023  
LB-HB-022+ABK-020 Preisangaben in EUR**22.D4 00B + Material/Erzeugnis Beispiel AG zu 22D4**

Das Verwenden nachstehend angebotener Materialien/Erzeugnisse zu den angegebenen Positionen dieser ULG wird vereinbart:

Betrifft Position(en):

Beispielhaftes Material/Erzeugnis:

Angeboten ist das beispielhafte oder ein Material/Erzeugnis gleichwertiger Art.

Kriterien der Gleichwertigkeit:

Angeboten: (.....)

**22.D5 + Deckung mit Tonziegel (BRAMAC)**

Version: 2023-10

Im Folgenden ist das Einbauen und Liefern von Deckungen mit Dachziegeln beschrieben.

**Abrechnung der Dachfläche ohne Zuschläge:**

In den Positionen der Dachdeckung wird nur das Ausmaß ohne Zuschläge abgerechnet. Zuschläge gemäß ÖNORM (z.B. für Firste, Grate, Traufen) werden in eigenen Positionen abgegolten. Öffnungen unter 4,0 m<sup>2</sup> Einzelfläche werden hohl für voll abgerechnet, dafür entfallen die Zuschläge.

**Umsäumungen:**

Mit den Positionen für ÖNORM-Zuschläge ist bei Dachdeckungen das Befestigen des Dachmaterials nach ÖNORM abgegolten.

**Zubehör, Dachdeckung, Formsteine:**

Die Dachdeckung, Formsteine und Zubehör sind vom gleichen Erzeuger und System. Müssen andere Erzeugnisse mit verwendet werden, ist das in die betreffende Bieterlücke "Angebotenes Erzeugnis" eingetragen.

**Aufzahlungen:**

Aufzahlungspositionen (Az) beschreiben Ergänzungen/Erweiterungen/Varianten zu vorangegangenen Positionen (Leistungen) und werden nur aus dem System oder der Auswahl von Produkten des Herstellers der Grundposition angeboten bzw. ausgeführt.

22.D5 00 + Folgende Angaben und Anforderungen an die Art und Weise der Leistungserbringung gelten als vereinbart und sind in die Einheitspreise einkalkuliert.

**22.D5 00A + Material/Erzeugnis n.W.AN zu 22D5**

Das Verwenden nachstehend angebotener Materialien/Erzeugnisse zu den angegebenen Positionen dieser ULG wird vereinbart:

Betrifft Position(en):

Material/Erzeugnis nach Wahl des Auftragnehmers (AN).

Angeboten: (.....)

**22.D5 00B + Material/Erzeugnis Beispiel AG zu 22D5**

Das Verwenden nachstehend angebotener Materialien/Erzeugnisse zu den angegebenen Positionen dieser ULG wird vereinbart:

Betrifft Position(en):

Beispielhaftes Material/Erzeugnis:

Angeboten ist das beispielhafte oder ein Material/Erzeugnis gleichwertiger Art.

Kriterien der Gleichwertigkeit:

Angeboten: (.....)

**22.D7 + Photovoltaik (BRAMAC)**

Version: 2023-10

Im Folgenden ist das Einbauen und Liefern von Photovoltaikanlagen beschrieben.

**Ergänzungen zur StLB HB-022+ABK-020****Ausschreibungstexte ZZZ**

Leistungsverzeichnis

gedruckt am 15.11.2023  
LB-HB-022+ABK-020 Preisangaben in EUR**Abrechnung der Dachfläche ohne Zuschläge:**

In den Positionen der Dachdeckung wird nur das Ausmaß ohne Zuschläge abgerechnet. Zuschläge gemäß ÖNORM (z.B. für Firste, Grate, Traufen) werden in eigenen Positionen abgegolten. Öffnungen unter 4,0 m<sup>2</sup> Einzelfläche werden hohl für voll abgerechnet, dafür entfallen die Zuschläge.

**Umsäumungen:**

Mit den Positionen für ÖNORM-Zuschläge ist bei Dachdeckungen das Befestigen des Dachmaterials nach ÖNORM abgegolten.

**Zubehör, Dachdeckung, Formsteine:**

Die Dachdeckung, Formsteine und Zubehör sind vom gleichen Erzeuger und System. Müssen andere Erzeugnisse mitverwendet werden, ist das in die betreffende Bieterlücke "Angebotenes Erzeugnis" eingetragen.

**Verarbeitungsrichtlinien:**

Die Verarbeitungsrichtlinien des Erzeugers werden eingehalten. Es werden nur die dem System zugehörigen Bauteile und Materialien verwendet.

**Aufzahlungen:**

Aufzahlungspositionen (Az) beschreiben Ergänzungen/Erweiterungen/Varianten zu vorangegangenen Positionen (Leistungen) und werden nur aus dem System oder der Auswahl von Produkten des Herstellers der Grundposition angeboten bzw. ausgeführt.

22.D7 00 + Folgende Angaben und Anforderungen an die Art und Weise der Leistungserbringung gelten als vereinbart und sind in die Einheitspreise einkalkuliert.

**22.D7 00A + Material/Erzeugnis n.W.AN zu 22D7**

Das Verwenden nachstehend angebotener Materialien/Erzeugnisse zu den angegebenen Positionen dieser ULG wird vereinbart:

Betrifft Position(en): \_\_\_\_\_

Material/Erzeugnis nach Wahl des Auftragnehmers (AN).

Angeboten: (.....)

**22.D7 00B + Material/Erzeugnis Beispiel AG zu 22D7**

Das Verwenden nachstehend angebotener Materialien/Erzeugnisse zu den angegebenen Positionen dieser ULG wird vereinbart:

Betrifft Position(en): \_\_\_\_\_

Beispielhaftes Material/Erzeugnis: \_\_\_\_\_

Angeboten ist das beispielhafte oder ein Material/Erzeugnis gleichwertiger Art.

Kriterien der Gleichwertigkeit: \_\_\_\_\_

Angeboten: (.....)

**22.D8 + Bramac 7° DachSystem (BRAMAC)**

Version: 2023-10

Im Folgenden ist das Einbauen und Liefern von Bramac 7° Dachsystem beschrieben.

**Abrechnung der Dachfläche ohne Zuschläge:**

In den Positionen der Dachdeckung wird nur das Ausmaß ohne Zuschläge abgerechnet. Zuschläge gemäß ÖNORM (z.B. für Firste, Grate, Traufen) werden in eigenen Positionen abgegolten. Öffnungen unter 4,0 m<sup>2</sup> Einzelfläche werden hohl für voll abgerechnet, dafür entfallen die Zuschläge.

**Umsäumungen:**

Mit den Positionen für ÖNORM-Zuschläge ist bei Dachdeckungen das Befestigen des Dachmaterials nach ÖNORM abgegolten.

**Zubehör, Dachdeckung, Formsteine:**

**Ergänzungen zur StLB HB-022+ABK-020****Ausschreibungstexte ZZZ**

Leistungsverzeichnis

gedruckt am 15.11.2023

LB-HB-022+ABK-020

Preisangaben in EUR

Die Dachdeckung, Formsteine und Zubehör sind vom gleichen Erzeuger und System. Müssen andere Erzeugnisse mitverwendet werden, ist das in die betreffende Bieterlücke "Angebotenes Erzeugnis" eingetragen.

**Verarbeitungsrichtlinien:**

Die Verarbeitungsrichtlinien des Erzeugers werden eingehalten. Es werden nur die dem System zugehörigen Bauteile und Materialien verwendet.

**Aufzählungen:**

Aufzählungspositionen (Az) beschreiben Ergänzungen/Erweiterungen/Varianten zu vorangegangenen Positionen (Leistungen) und werden nur aus dem System oder der Auswahl von Produkten des Herstellers der Grundposition angeboten bzw. ausgeführt.

22.D8 00 + Folgende Angaben und Anforderungen an die Art und Weise der Leistungserbringung gelten als vereinbart und sind in die Einheitspreise einkalkuliert.

**22.D8 00A + Material/Erzeugnis n.W.AN zu 22D8**

Das Verwenden nachstehend angebotener Materialien/Erzeugnisse zu den angegebenen Positionen dieser ULG wird vereinbart:

Betrifft Position(en):

Material/Erzeugnis nach Wahl des Auftragnehmers (AN).

Angeboten: (.....)

**22.D8 00B + Material/Erzeugnis Beispiel AG zu 22D8**

Das Verwenden nachstehend angebotener Materialien/Erzeugnisse zu den angegebenen Positionen dieser ULG wird vereinbart:

Betrifft Position(en):

Beispielhaftes Material/Erzeugnis:

Angeboten ist das beispielhafte oder ein Material/Erzeugnis gleichwertiger Art.

Kriterien der Gleichwertigkeit:

Angeboten: (.....)

**22.D9 + Aufdachdämmelemente PUR/PIR (BRAMAC)**

Version: 2023-10

Im Folgenden ist das Einbauen und Liefern von Aufdachdämmelementen beschrieben.

**Allgemeines:**

Qualitäts- bzw. güteüberwacht gemäß Richtlinien Überwachungsgesellschaft Polyurethan-Hartschaum (ÜGPU) und nach Art und Verwendung gemäß ÖNORM B 6000 PUR-DD (diffusionsdicht) und PUR-DO (diffusionsoffen).

**Montage:**

Dämmelemente werden versetzt angeordnet und dicht gestoßen verlegt. Die Befestigung der Dämmplatten erfolgt durch die Konterlattung mittels Systemschrauben (z.B. Therm Systemschraube von Bramac), welche in 60° und 90° Winkeln eingeschraubt werden. Länge und Anzahl der Schrauben kann der Schraubstatik entnommen werden (kann kostenlos bei Bramac angefordert werden).

Bei Temperaturen unter 5°C empfiehlt sich eine Aktivierung des werkseitig angebrachten Klebestreifens mittels Föhn.

Abgezogene Schutzstreifen und Kleberauppen werden sofort vom Dach entfernt (Rutschgefahr).

**Einkalkulierte Leistungen:**

Verschnitt und Nachbesserungen sind in den Einheitspreis einkalkuliert.

**Verarbeitungsrichtlinien:**

Die Verarbeitungsrichtlinien des Erzeugers werden eingehalten. Es werden nur die dem System zugehörigen Bauteile und Materialien verwendet.

**Ergänzungen zur StLB HB-022+ABK-020****Ausschreibungstexte ZZZ**

Leistungsverzeichnis

gedruckt am 15.11.2023  
LB-HB-022+ABK-020 Preisangaben in EUR**Aufzählungen:**

Aufzählungspositionen (Az) beschreiben Ergänzungen/Erweiterungen/Varianten zu vorangegangenen Positionen (Leistungen) und werden nur aus dem System oder der Auswahl von Produkten des Herstellers der Grundposition angeboten bzw. ausgeführt.

22.D9 00 + Folgende Angaben und Anforderungen an die Art und Weise der Leistungserbringung gelten als vereinbart und sind in die Einheitspreise einkalkuliert.

**22.D9 00A + Material/Erzeugnis n.W.AN zu 22D9**

Das Verwenden nachstehend angebotener Materialien/Erzeugnisse zu den angegebenen Positionen dieser ULG wird vereinbart:

Betrifft Position(en): \_\_\_\_\_

Material/Erzeugnis nach Wahl des Auftragnehmers (AN).

Angeboten: (.....)

**22.D9 00B + Material/Erzeugnis Beispiel AG zu 22D9**

Das Verwenden nachstehend angebotener Materialien/Erzeugnisse zu den angegebenen Positionen dieser ULG wird vereinbart:

Betrifft Position(en): \_\_\_\_\_

Beispielhaftes Material/Erzeugnis: \_\_\_\_\_

Angeboten ist das beispielhafte oder ein Material/Erzeugnis gleichwertiger Art.

Kriterien der Gleichwertigkeit: \_\_\_\_\_

Angeboten: (.....)

**22.E1 + Schutzeinrichtungen (SWISSPEARL)**

Version: 2023-03

22.E1 00 + Folgende Angaben und Anforderungen an die Art und Weise der Leistungserbringung gelten als vereinbart und sind in die Einheitspreise einkalkuliert.

**22.E1 00A + Material/Erzeugnis n.W.AN zu 22E1**

Das Verwenden nachstehend angebotener Materialien/Erzeugnisse zu den angegebenen Positionen dieser ULG wird vereinbart:

Betrifft Position(en): \_\_\_\_\_

Material/Erzeugnis nach Wahl des Auftragnehmers (AN).

Angeboten: (.....)

**22.E1 00B + Material/Erzeugnis Beispiel AG zu 22E1**

Das Verwenden nachstehend angebotener Materialien/Erzeugnisse zu den angegebenen Positionen dieser ULG wird vereinbart:

Betrifft Position(en): \_\_\_\_\_

Beispielhaftes Material/Erzeugnis: \_\_\_\_\_

Angeboten ist das beispielhafte oder ein Material/Erzeugnis gleichwertiger Art.

Kriterien der Gleichwertigkeit: \_\_\_\_\_

Angeboten: (.....)

**22.E2 + Sicherheitsausstattung von Dachflächen (SWISSPEARL)**

Version: 2023-03

Sicherheitsausstattung für die Nutzung, Wartung und Instandhaltung von Dachflächen.

**Ergänzungen zur StLB HB-022+ABK-020****Ausschreibungstexte ZZZ**

Leistungsverzeichnis

gedruckt am 15.11.2023

LB-HB-022+ABK-020

Preisangaben in EUR

22.E2 00 + Folgende Angaben und Anforderungen an die Art und Weise der Leistungserbringung gelten als vereinbart und sind in die Einheitspreise einkalkuliert.

**22.E2 00A + Material/Erzeugnis n.W.AN zu 22E2**

Das Verwenden nachstehend angebotener Materialien/Erzeugnisse zu den angegebenen Positionen dieser ULG wird vereinbart:

Betrifft Position(en): \_\_\_\_\_

Material/Erzeugnis nach Wahl des Auftragnehmers (AN).

Angeboten: (.....)

**22.E2 00B + Material/Erzeugnis Beispiel AG zu 22E2**

Das Verwenden nachstehend angebotener Materialien/Erzeugnisse zu den angegebenen Positionen dieser ULG wird vereinbart:

Betrifft Position(en): \_\_\_\_\_

Beispielhaftes Material/Erzeugnis: \_\_\_\_\_

Angeboten ist das beispielhafte oder ein Material/Erzeugnis gleichwertiger Art.

Kriterien der Gleichwertigkeit: \_\_\_\_\_

Angeboten: (.....)

**22.E3 + Sonnenkollektor,Dachinstallation (SWISSPEARL)**

Version: 2023-03

Im Folgenden ist das Liefern und Einbauen/Montieren beschrieben.

**Verarbeitungsrichtlinien, Zubehör:**

Die Verarbeitungsrichtlinien des Erzeugers werden eingehalten und dessen Zubehör verwendet.

22.E3 00 + Folgende Angaben und Anforderungen an die Art und Weise der Leistungserbringung gelten als vereinbart und sind in die Einheitspreise einkalkuliert.

**22.E3 00A + Material/Erzeugnis n.W.AN zu 22E3**

Das Verwenden nachstehend angebotener Materialien/Erzeugnisse zu den angegebenen Positionen dieser ULG wird vereinbart:

Betrifft Position(en): \_\_\_\_\_

Material/Erzeugnis nach Wahl des Auftragnehmers (AN).

Angeboten: (.....)

**22.E3 00B + Material/Erzeugnis Beispiel AG zu 22E3**

Das Verwenden nachstehend angebotener Materialien/Erzeugnisse zu den angegebenen Positionen dieser ULG wird vereinbart:

Betrifft Position(en): \_\_\_\_\_

Beispielhaftes Material/Erzeugnis: \_\_\_\_\_

Angeboten ist das beispielhafte oder ein Material/Erzeugnis gleichwertiger Art.

Kriterien der Gleichwertigkeit: \_\_\_\_\_

Angeboten: (.....)

**22.E4 + Deckung mit Faserzement-Dachplatte Structa (SWISSPEARL)**

Version: 2023-03

Im Folgenden ist das Liefern und Einbauen/Montieren beschrieben.

**Verarbeitungsrichtlinien, Zubehör:**

Die Verarbeitungsrichtlinien des Erzeugers werden eingehalten und dessen Zubehör verwendet.

**Dachplatte Structa (DpS):**



**Ergänzungen zur StLB HB-022+ABK-020****Ausschreibungstexte ZZZ**

Leistungsverzeichnis

gedruckt am 15.11.2023  
LB-HB-022+ABK-020 Preisangaben in EUR**Abrechnung der Dachfläche ohne Zuschläge:**

In den Positionen der Dachdeckungen wird nur das Ausmaß ohne Zuschläge abgerechnet. Anstelle der Zuschläge gemäß ÖNORM B 2219 (z.B. für Friche, Grate, Traufen) werden eigene Aufzählungspositionen für Erschwernisse verwendet. Öffnungen unter 4 m<sup>2</sup> Einzelfläche werden hohl für voll abgerechnet, dafür entfallen die Zuschläge für deren Beideckung. In den Einheitspreisen sind alle Befestigungen einkalkuliert.

**Eigenschaften von Material:**

Für die Produktspezifikation der Faserzement-Dachplatte Structa gilt die EN-NORM 12494. Eine Europäische Umwelt-Produktdeklaration nach ISO 14025 ist nachzuweisen. Das Globale Erwärmungspotenzial (GWP) der Faserzement-Dachplatte Structa beträgt maximal 940 kg CO<sub>2</sub>-Äq./t Die nicht erneuerbare Primärenergie (PENRT) der Faserzement-Dachplatte Structa beträgt maximal 9.460 MJ/t.

**Aufzählungen/Zubehör:**

Positionen für Aufzählungen (Az) und Zubehör beschreiben Varianten/Ergänzungen/Erweiterungen zu vorangegangenen Positionen (Leistungen) und werden nur aus dem System oder der Auswahl von Produkten des Herstellers der Grundposition angeboten bzw. ausgeführt.

22.E4 00 + Folgende Angaben und Anforderungen an die Art und Weise der Leistungserbringung gelten als vereinbart und sind in die Einheitspreise einkalkuliert.

**22.E4 00A + Material/Erzeugnis n.W.AN zu 22E4**

Das Verwenden nachstehend angebotener Materialien/Erzeugnisse zu den angegebenen Positionen dieser ULG wird vereinbart:

Betrifft Position(en):   
Material/Erzeugnis nach Wahl des Auftragnehmers (AN).  
Angeboten: (.....)

**22.E4 00B + Material/Erzeugnis Beispiel AG zu 22E4**

Das Verwenden nachstehend angebotener Materialien/Erzeugnisse zu den angegebenen Positionen dieser ULG wird vereinbart:

Betrifft Position(en):   
Beispielhaftes Material/Erzeugnis:   
Angeboten ist das beispielhafte oder ein Material/Erzeugnis gleichwertiger Art.  
Kriterien der Gleichwertigkeit:   
Angeboten: (.....)

**22.E5 + Deckung mit Betondachsteinen (SWISSPEARL)**

Version: 2023-03

Im Folgenden ist das Liefern und Einbauen/Montieren beschrieben.

**Verarbeitungsrichtlinien, Zubehör:**

Die Verarbeitungsrichtlinien des Erzeugers werden eingehalten und dessen Zubehör verwendet.

**Betondachsteine (BDS):**

In der Folge wird im Positionsstichwort die Abkürzung BDS für Betondachsteine mit GreenApp Technologie verwendet.

**Abrechnung der Dachfläche ohne Zuschläge:**

In den Positionen der Dachdeckungen wird nur das Ausmaß ohne Zuschläge abgerechnet. Anstelle der Zuschläge gemäß ÖNORM (z.B. für Friche, Grate, Traufen) werden eigene Aufzählungspositionen für Erschwernisse verwendet. Öffnungen unter 4,0 m<sup>2</sup> Einzelfläche werden hohl für voll abgerechnet, dafür entfallen die Zuschläge für deren Beideckung.

**Umsäumungen:**

Mit den ÖNORM-Zuschlägen ist die gemäß ÖNORM B 4119 vorzusehende sturmsichere



**Ergänzungen zur StLB HB-022+ABK-020****Ausschreibungstexte ZZZ**

Leistungsverzeichnis

gedruckt am 15.11.2023  
LB-HB-022+ABK-020 Preisangaben in EUR

Zusatzbefestigung abgegolten.

**Eigenschaften von Material:**

Für die Produktspezifikation der Betondachsteinen gemäß der Vergaberichtlinie Natureplus RL 0502. Eine Europäische Umwelt-Produktdeklaration nach ISO 14025 ist nachzuweisen. Das Globale Erwärmungspotenzial (GWP) der Betondachsteine beträgt maximal 190 kg CO<sub>2</sub>-Äq./t. Die nicht erneuerbare Primärenergie (PENRT) der Betondachsteine beträgt maximal 1.490 MJ/t.

**Aufzahlungen/Zubehör:**

Positionen für Aufzahlungen (Az) und Zubehör beschreiben Varianten/Ergänzungen/Erweiterungen zu vorangegangenen Positionen (Leistungen) und werden nur aus dem System oder der Auswahl von Produkten des Herstellers der Grundposition angeboten bzw. ausgeführt.

22.E5 00 + Folgende Angaben und Anforderungen an die Art und Weise der Leistungserbringung gelten als vereinbart und sind in die Einheitspreise einkalkuliert.

**22.E5 00A + Material/Erzeugnis n.W.AN zu 22E5**

Das Verwenden nachstehend angebotener Materialien/Erzeugnisse zu den angegebenen Positionen dieser ULG wird vereinbart:

Betrifft Position(en): \_\_\_\_\_

Material/Erzeugnis nach Wahl des Auftragnehmers (AN).

Angeboten: (.....)

**22.E5 00B + Material/Erzeugnis Beispiel AG zu 22E5**

Das Verwenden nachstehend angebotener Materialien/Erzeugnisse zu den angegebenen Positionen dieser ULG wird vereinbart:

Betrifft Position(en): \_\_\_\_\_

Beispielhaftes Material/Erzeugnis: \_\_\_\_\_

Angeboten ist das beispielhafte oder ein Material/Erzeugnis gleichwertiger Art.

Kriterien der Gleichwertigkeit: \_\_\_\_\_

Angeboten: (.....)

**22.E6 + Deckung mit Faserzement-Dachplatten (SWISSPEARL)**

Version: 2023-09

Im Folgenden ist das Liefern und Einbauen/Montieren beschrieben.

**Verarbeitungsrichtlinien, Zubehör:**

Die Verarbeitungsrichtlinien des Erzeugers werden eingehalten und dessen Zubehör verwendet.

**Dachplatten (Dp):****Oberflächen von Platten:**

In der Folge werden im Positionsstichwort die Abkürzungen

NATURA - N für farbig mit pigmentierter Streuschicht,

NATURA - N/DGF für durchgefärbte Platten mit pigmentierter Streuschicht,

TEC+ - für durchgefärbte, allseits beschichtete, rutschfeste Oberfläche verwendet

**Abrechnung der Dachfläche ohne Zuschläge:**

In den Positionen der Dachdeckungen wird nur das Ausmaß ohne Zuschläge abgerechnet.

Anstelle der Zuschläge gemäß ÖNORM (z.B. für Firste, Grate, Traufen) werden eigene Aufzahlungspositionen für Erschwernisse verwendet. Öffnungen unter 4,0 m<sup>2</sup> Einzelfläche werden hohl für voll abgerechnet, dafür entfallen die Zuschläge für deren Beideckung.

**Eigenschaften von Material:**

Für die Produktspezifikation der Faserzement-Dachplatte gilt die EN-NORM 12492. Eine Europäische Umwelt-Produktdeklaration nach ISO 14025 ist nachzuweisen. Das Globale Erwärmungspotenzial (GWP) der Faserzement-Dachplatte beträgt maximal 943 kg CO<sub>2</sub>-Äq./t Die nicht erneuerbare Primärenergie (PENRT) der Faserzement-Dachplatte beträgt maximal 10.200

**Ergänzungen zur StLB HB-022+ABK-020****Ausschreibungstexte ZZZ**

Leistungsverzeichnis

gedruckt am 15.11.2023  
LB-HB-022+ABK-020 Preisangaben in EUR

MJ/t.

**Aufzahlungen/Zubehör:**

Positionen für Aufzahlungen (Az) und Zubehör beschreiben Varianten/Ergänzungen/Erweiterungen zu vorangegangenen Positionen (Leistungen) und werden nur aus dem System oder der Auswahl von Produkten des Herstellers der Grundposition angeboten bzw. ausgeführt.

22.E6 00 + Folgende Angaben und Anforderungen an die Art und Weise der Leistungserbringung gelten als vereinbart und sind in die Einheitspreise einkalkuliert.

**22.E6 00A + Material/Erzeugnis n.W.AN zu 22E6**

Das Verwenden nachstehend angebotener Materialien/Erzeugnisse zu den angegebenen Positionen dieser ULG wird vereinbart:

Betrifft Position(en): \_\_\_\_\_

Material/Erzeugnis nach Wahl des Auftragnehmers (AN).

Angeboten: (.....)

**22.E6 00B + Material/Erzeugnis Beispiel AG zu 22E6**

Das Verwenden nachstehend angebotener Materialien/Erzeugnisse zu den angegebenen Positionen dieser ULG wird vereinbart:

Betrifft Position(en): \_\_\_\_\_

Beispielhaftes Material/Erzeugnis: \_\_\_\_\_

Angeboten ist das beispielhafte oder ein Material/Erzeugnis gleichwertiger Art.

Kriterien der Gleichwertigkeit: \_\_\_\_\_

Angeboten: (.....)

**22.E7 + Deckung mit Faserzement-Wellplatten (SWISSPEARL)**

Version: 2023-04

Im Folgenden ist das Liefern und Einbauen/Montieren beschrieben.

**Verarbeitungsrichtlinien, Zubehör:**

Die Verarbeitungsrichtlinien des Erzeugers werden eingehalten und dessen Zubehör verwendet.

**Abrechnung der Dachfläche ohne Zuschläge:**

In den Positionen der Dachdeckungen wird nur das Ausmaß ohne Zuschläge abgerechnet. Anstelle der Zuschläge gemäß ÖNORM B2219 (z.B. für Firste, Grate, Traufen) werden eigene Aufzahlungspositionen für Erschwernisse verwendet. Öffnungen unter 4 m<sup>2</sup> Einzelfläche werden hohl für voll abgerechnet, dafür entfallen die Zuschläge für deren Beideckung. In den Einheitspreisen sind alle Befestigungen einkalkuliert.

**Eigenschaften von Material:**

Für die Produktspezifikation der Faserzement-Wellplatte gilt die EN-NORM 12494. Eine Europäische Umwelt-Produktdeklaration nach ISO 14025 ist nachzuweisen. Das Globale Erwärmungspotenzial (GWP) der Faserzement-Wellplatte beträgt maximal 940 kg CO<sub>2</sub>-Äq./t Die nicht erneuerbare Primärenergie (PENRT) der Faserzement-Wellplatte beträgt maximal 9.460 MJ/t.

**Aufzahlungen/Zubehör:**

Positionen für Aufzahlungen (Az) und Zubehör beschreiben Varianten/Ergänzungen/Erweiterungen zu vorangegangenen Positionen (Leistungen) und werden nur aus dem System oder der Auswahl von Produkten des Herstellers der Grundposition angeboten bzw. ausgeführt.

22.E7 00 + Folgende Angaben und Anforderungen an die Art und Weise der Leistungserbringung gelten als vereinbart und sind in die Einheitspreise einkalkuliert.

**Ergänzungen zur StLB HB-022+ABK-020****Ausschreibungstexte ZZZ**

Leistungsverzeichnis

gedruckt am 15.11.2023  
LB-HB-022+ABK-020 Preisangaben in EUR**22.E7 00A + Material/Erzeugnis n.W.AN zu 22E7**

Das Verwenden nachstehend angebotener Materialien/Erzeugnisse zu den angegebenen Positionen dieser ULG wird vereinbart:

Betrifft Position(en):

Material/Erzeugnis nach Wahl des Auftragnehmers (AN).

Angeboten: (.....)

**22.E7 00B + Material/Erzeugnis Beispiel AG zu 22E7**

Das Verwenden nachstehend angebotener Materialien/Erzeugnisse zu den angegebenen Positionen dieser ULG wird vereinbart:

Betrifft Position(en):

Beispielhaftes Material/Erzeugnis:

Angeboten ist das beispielhafte oder ein Material/Erzeugnis gleichwertiger Art.

Kriterien der Gleichwertigkeit:

Angeboten: (.....)

**22.E9 + Geneigte Verkleidung mit Faserzement Fassadenplatte(SWISSPE)**

Version: 2023-09

Im Folgenden ist das Liefern und Einbauen/Montieren beschrieben.

**System "ALL-OVER":****Verarbeitungsrichtlinien, Zubehör:**

Die Verarbeitungsrichtlinien des Erzeugers werden eingehalten und dessen Zubehör verwendet.

**Technische Richtlinien:**

Für die Ausführung der Dachverkleidung mit Fassadentafeln einschließlich der Konstruktionsdetails, soweit nicht anders angegeben, werden die zum Zeitpunkt der Angebotslegung gültigen ÖNORMEN und die Verarbeitungsrichtlinien der jeweiligen Hersteller (z.B. Befestigungsabstände, das Setzen der Befestigungsmittel, die Verankerung am Untergrund) eingehalten. Die Verwendung von systemgerechten Zubehörartikeln und Befestigungsmitteln ist verbindlich.

**Oberflächen von Tafeln:**

In der Folge werden im Positionsstichwort die Abkürzungen Planea Roof-Color **P-R-Color** für farbig deckend beschichtet, Nobilis Roof-Color **N-R-Color** für farbig lasierend beschichtet und Carat Roof-Color **C-R-Color** für durchgefärbte Zementmatrix.

**Eigenschaften von Material:**

Für die Produktspezifikation der Faserzement-Großformat gilt die EN-NORM 12467. Eine Europäische Umwelt-Produktdeklaration nach ISO 14025 ist nachzuweisen. Das Globale Erwärmungspotenzial (GWP) der Faserzement-Großformat beträgt maximal 1.150 kg CO<sub>2</sub>-Äq./t und für Faserzement-Kleinformat maximal 1.100 kg CO<sub>2</sub>-Äq./t. Die nicht erneuerbare Primärenergie (PENRT) der Faserzement-Großformat beträgt maximal 16.400 MJ/t und für Faserzement-Kleinformat maximal 12.600 MJ/t.

**Aufzahlungen/Zubehör:**

Positionen für Aufzahlungen (Az) und Zubehör beschreiben Varianten/Ergänzungen/Erweiterungen zu vorangegangenen Positionen (Leistungen) und werden nur aus dem System oder der Auswahl von Produkten des Herstellers der Grundposition angeboten bzw. ausgeführt.

**Ausmaß und Abrechnung:**

In den Positionen wird nur das Ausmaß ohne Zuschläge abgerechnet. Für z.B. für Blechrandabschlüsse usw. werden eigene Aufzahlungspositionen verwendet. Ansonsten gilt die ÖNORM B 2219 Dachdeckerarbeiten und die EN-NORMEN 12467.

**Ergänzungen zur StLB HB-022+ABK-020****Ausschreibungstexte ZZZ**

Leistungsverzeichnis

gedruckt am 15.11.2023  
LB-HB-022+ABK-020 Preisangaben in EUR**Gestaltung:**

Die Gestaltung, wie Farbgebung, Gliederung und Details, wird nach den Plänen durchgeführt.

22.E9 00 + Folgende Angaben und Anforderungen an die Art und Weise der Leistungserbringung gelten als vereinbart und sind in die Einheitspreise einkalkuliert.

**22.E9 00A + Material/Erzeugnis n.W.AN zu 22E9**

Das Verwenden nachstehend angebotener Materialien/Erzeugnisse zu den angegebenen Positionen dieser ULG wird vereinbart:

Betrifft Position(en):

Material/Erzeugnis nach Wahl des Auftragnehmers (AN).

Angeboten: (. . . . .)

**22.E9 00B + Material/Erzeugnis Beispiel AG zu 22E9**

Das Verwenden nachstehend angebotener Materialien/Erzeugnisse zu den angegebenen Positionen dieser ULG wird vereinbart:

Betrifft Position(en):

Beispielhaftes Material/Erzeugnis:

Angeboten ist das beispielhafte oder ein Material/Erzeugnis gleichwertiger Art.

Kriterien der Gleichwertigkeit:

Angeboten: (. . . . .)

**22.EA + Dachintegrierte PV Anlage Sunskin Roof Lap (SWISSPEARL)**

Version: 2023-04

Im Folgenden ist das Liefern und Einbauen/Montieren beschrieben.

**System "SUNSKIN ROOF LAP":****Verarbeitungsrichtlinien, Zubehör:**

Die Verarbeitungsrichtlinien des Erzeugers werden eingehalten und dessen Zubehör verwendet.

**Technische Richtlinien:**

Für die Ausführung der Dachverkleidung mit Fassadentafeln einschließlich der Konstruktionsdetails, soweit nicht anders angegeben, werden die zum Zeitpunkt der Angebotslegung gültigen ÖNORMEN und die Verarbeitungsrichtlinien der jeweiligen Hersteller (z.B. Befestigungsabstände, das Setzen der Befestigungsmittel, die Verankerung am Untergrund) eingehalten. Die Verwendung von systemgerechten Zubehörartikeln und Befestigungsmitteln ist verbindlich.

**Oberflächen von Tafeln:**

In der Folge werden im Positionsstichwort die Abkürzungen Planea Roof-Color **P-R-Color** für farbig deckend beschichtet, Nobilis Roof-Color **N-R-Color** für farbig lasierend beschichtet und Carat Roof-Color **C-R-Color** für durchgefärbte Zementmatrix.

**Eigenschaften von Material:**

Für die Produktspezifikation der Faserzement-Großformat gilt die EN-NORM 12467. Eine Europäische Umwelt-Produktdeklaration nach ISO 14025 ist nachzuweisen. Das Globale Erwärmungspotenzial (GWP) der Faserzement-Großformat beträgt maximal 1.150 kg CO<sub>2</sub>-Äq./t und für Faserzement-Kleinformat maximal 1.100 kg CO<sub>2</sub>-Äq./t. Die nicht erneuerbare Primärenergie (PENRT) der Faserzement-Großformat beträgt maximal 16.400 MJ/t und für Faserzement-Kleinformat maximal 12.600 MJ/t.

**Aufzahlungen/Zubehör:**

Positionen für Aufzahlungen (Az) und Zubehör beschreiben Varianten/Ergänzungen/Erweiterungen zu vorangegangenen Positionen (Leistungen) und werden nur aus dem System oder der Auswahl von Produkten des Herstellers der Grundposition angeboten bzw. ausgeführt.

**Ergänzungen zur StLB HB-022+ABK-020****Ausschreibungstexte ZZZ**

Leistungsverzeichnis

gedruckt am 15.11.2023  
LB-HB-022+ABK-020 Preisangaben in EUR**Ausmaß und Abrechnung:**

In den Positionen wird nur das Ausmaß ohne Zuschläge abgerechnet. Für z.B. für Blechrandabschlüsse usw. werden eigene Aufzählungspositionen verwendet. Ansonsten gilt die ÖNORM B 2219 Dachdeckerarbeiten und die EN-NORMEN 12467.

**Gestaltung:**

Die Gestaltung, wie Farbgebung, Gliederung und Details, wird nach den Plänen durchgeführt.

22.EA 00 + Folgende Angaben und Anforderungen an die Art und Weise der Leistungserbringung gelten als vereinbart und sind in die Einheitspreise einkalkuliert.

**22.EA 00A + Material/Erzeugnis n.W.AN zu 22EA**

Das Verwenden nachstehend angebotener Materialien/Erzeugnisse zu den angegebenen Positionen dieser ULG wird vereinbart:

Betrifft Position(en): \_\_\_\_\_

Material/Erzeugnis nach Wahl des Auftragnehmers (AN).

Angeboten: (.....)

**22.EA 00B + Material/Erzeugnis Beispiel AG zu 22EA**

Das Verwenden nachstehend angebotener Materialien/Erzeugnisse zu den angegebenen Positionen dieser ULG wird vereinbart:

Betrifft Position(en): \_\_\_\_\_

Beispielhaftes Material/Erzeugnis: \_\_\_\_\_

Angeboten ist das beispielhafte oder ein Material/Erzeugnis gleichwertiger Art.

Kriterien der Gleichwertigkeit: \_\_\_\_\_

Angeboten: (.....)

**22.FA + Unterdachbahnen (Bitbau Dörr)**

Version: 2018

**Überdeckungen:**

Bei Vordeckungen, Unterspannungen (ausgenommen Platten) und dergleichen werden alle Stöße mit einer Überdeckung von mindestens 8 cm ausgeführt. Abgerechnet wird die abgedeckte Fläche.

**Abrechnung der Dachfläche:**

In den Positionen für Vordeckungen und Unterspannungen wird nur das Ausmaß ohne Zuschläge abgerechnet. Öffnungen bis 4 m<sup>2</sup> Einzelfläche werden hohl für voll verrechnet. Öffnungen über 4 m<sup>2</sup> Einzelfläche werden abgezogen.

**Anarbeiten:**

Das Anarbeiten an Ränder und das Anbinden an durchdringende Bauteile über 2 m<sup>2</sup> ist einkalkuliert.

22.FA 00 + Folgende Angaben und Anforderungen an die Art und Weise der Leistungserbringung gelten als vereinbart und sind in die Einheitspreise einkalkuliert.

**22.FA 00A + Material/Erzeugnis n.W.AN zu 22FA**

Das Verwenden nachstehend angebotener Materialien/Erzeugnisse zu den angegebenen Positionen dieser ULG wird vereinbart:

Betrifft Position(en): \_\_\_\_\_

Material/Erzeugnis nach Wahl des Auftragnehmers (AN).

Angeboten: (.....)

**Ergänzungen zur StLB HB-022+ABK-020****Ausschreibungstexte ZZZ**

Leistungsverzeichnis

gedruckt am 15.11.2023  
LB-HB-022+ABK-020 Preisangaben in EUR**22.FA 00B + Material/Erzeugnis Beispiel AG zu 22FA**

Das Verwenden nachstehend angebotener Materialien/Erzeugnisse zu den angegebenen Positionen dieser ULG wird vereinbart:

Betrifft Position(en):

Beispielhaftes Material/Erzeugnis:

Angeboten ist das beispielhafte oder ein Material/Erzeugnis gleichwertiger Art.

Kriterien der Gleichwertigkeit:

Angeboten: (. . . . .)

**22.FB + Vordeckung,Hitzeschild (Bitbau Dörr)**

Version: 2018

**Überdeckungen:**

Bei Vordeckungen, Unterspannungen (ausgenommen Platten) und dergleichen werden alle Stöße mit einer Überdeckung von mindestens 8 cm ausgeführt. Abgerechnet wird die abgedeckte Fläche.

**Abrechnung der Dachfläche:**

In den Positionen für Vordeckungen und Unterspannungen wird nur das Ausmaß ohne Zuschläge abgerechnet. Öffnungen bis 4 m<sup>2</sup> Einzelfläche werden hohl für voll verrechnet. Öffnungen über 4 m<sup>2</sup> Einzelfläche werden abgezogen.

**Anarbeiten:**

Das Anarbeiten an Ränder und das Anbinden an durchdringende Bauteile über 2 m<sup>2</sup> ist einkalkuliert.

22.FB 00 + Folgende Angaben und Anforderungen an die Art und Weise der Leistungserbringung gelten als vereinbart und sind in die Einheitspreise einkalkuliert.

**22.FB 00A + Material/Erzeugnis n.W.AN zu 22FB**

Das Verwenden nachstehend angebotener Materialien/Erzeugnisse zu den angegebenen Positionen dieser ULG wird vereinbart:

Betrifft Position(en):

Material/Erzeugnis nach Wahl des Auftragnehmers (AN).

Angeboten: (. . . . .)

**22.FB 00B + Material/Erzeugnis Beispiel AG zu 22FB**

Das Verwenden nachstehend angebotener Materialien/Erzeugnisse zu den angegebenen Positionen dieser ULG wird vereinbart:

Betrifft Position(en):

Beispielhaftes Material/Erzeugnis:

Angeboten ist das beispielhafte oder ein Material/Erzeugnis gleichwertiger Art.

Kriterien der Gleichwertigkeit:

Angeboten: (. . . . .)

**22.K1 + ELEMENT-Dach (DOMICO)**

Version: 2023-10

**Im Folgenden ist das Liefern und Einbauen/Versetzen von Element-Dächern beschrieben.**

- Elementlänge: bis 33 m
- Elementbreite: 1100 - 3000 mm
- Elementhöhe ohne Deckschale: 313 mm
- Gewicht: ca. 0,3-0,5 kN/m<sup>2</sup>, je nach Spannweite u.Belastung
- Wärmedämmung: 220 mm, U-Wert ca. 0,2 W/m<sup>2</sup>K
- Schalldämm-Maß: Rw ca. 52 dB

**Ergänzungen zur StLB HB-022+ABK-020****Ausschreibungstexte ZZZ**

Leistungsverzeichnis

LB-HB-022+ABK-020

gedruckt am 15.11.2023

Preisangaben in EUR

- Feuerwiderstandsklasse: nicht brennbar

Das Domico Element-Dach ist für eine Domico Deckschale vorbereitet.

**Verarbeitungsrichtlinien:**

Die Verarbeitungsrichtlinien des Erzeugers werden eingehalten. Es werden nur die dem System zugehörigen Bauteile und Materialien verwendet.

**Leistungsumfang/Einkalkulierte Leistungen:**

Die Montage einschließlich aller Befestigungsmittel, eventuell erforderliche Dichtbänder und die Kosten für einen entsprechenden Autokran sind in die Einheitspreise einkalkuliert.

Die Auflager sind vom Auftraggeber in Dachneigung herzustellen.

**Abrechnung:**

Die Abrechnung der Elementdach-Tragkonstruktion erfolgt anhand der Element-Außenflächen.

**Aufzahlungen:**

Aufzahlungspositionen (Az) beschreiben Ergänzungen/Erweiterungen/Varianten zu vorangegangenen Positionen (Leistungen) und werden nur aus dem System oder der Auswahl von Produkten des Herstellers der Grundposition angeboten bzw. ausgeführt.

22.K1 00 + Folgende Angaben und Anforderungen an die Art und Weise der Leistungserbringung gelten als vereinbart und sind in die Einheitspreise einkalkuliert.

**22.K1 00A + Material/Erzeugnis n.W.AN zu 22K1**

Das Verwenden nachstehend angebotener Materialien/Erzeugnisse zu den angegebenen Positionen dieser ULG wird vereinbart:

Betrifft Position(en):

Material/Erzeugnis nach Wahl des Auftragnehmers (AN).

Angeboten: (. . . . .)

**22.K1 00B + Material/Erzeugnis Beispiel AG zu 22K1**

Das Verwenden nachstehend angebotener Materialien/Erzeugnisse zu den angegebenen Positionen dieser ULG wird vereinbart:

Betrifft Position(en):

Beispielhaftes Material/Erzeugnis:

Angeboten ist das beispielhafte oder ein Material/Erzeugnis gleichwertiger Art.

Kriterien der Gleichwertigkeit:

Angeboten: (. . . . .)

**22.K2 + ELEMENT-HALLE (DOMICO)**

Version: 2023-10

**Im Folgenden ist das Liefern und Einbauen/Versetzen von Element-Hallen beschrieben.**

- Elementlänge: bis 33 m
- Elementbreite: 1100 - 3000 mm
- Elementhöhe ohne Deckschale bzw. Planumfassade: 313 mm
- Gewicht: ca. 0,3-0,5 kN/m<sup>2</sup>, je nach Spannweite u. Belastung
- Wärmedämmung: 220 mm, U-Wert ca. 0,2 W/m<sup>2</sup>K
- Schalldämm-Maß: Rw ca. 52 dB
- Feuerwiderstandsklasse: nicht brennbar

Die Domico Element-Halle ist für eine Domico Deckschale bzw. eine Domico Planumfassade vorbereitet.

**Aufstellung:**

Aufstellen von vorgefertigten, selbsttragenden Domico-Hallen-Elementen, bestehend aus Domico Elementdach und Domico Elementwand, die mittels Gelenken an den Tragprofilen miteinander verbunden sind und in den Bodenverankerungstassen am Betonsockel bzw. der Fundamentplatte



**Ergänzungen zur StLB HB-022+ABK-020****Ausschreibungstexte ZZZ**

Leistungsverzeichnis

gedruckt am 15.11.2023

LB-HB-022+ABK-020

Preisangaben in EUR

verankert werden. Durch das Ausklappen der Wandelemente schließen die Übergangselemente Dach zu Wand luftdicht ab.

**Verarbeitungsrichtlinien:**

Die Verarbeitungsrichtlinien des Erzeugers werden eingehalten. Es werden nur die dem System zugehörigen Bauteile und Materialien verwendet.

**Leistungsumfang/Einkalkulierte Leistungen:**

Die Montage einschließlich aller Befestigungsmittel, eventuell erforderliche Dichtbänder und die Kosten für einen entsprechenden Autokran sind in die Einheitspreise einkalkuliert.

Etwaige Auflager sind vom Auftraggeber in Dachneigung herzustellen.

**Abrechnung:**

Die Abrechnung der Elementhallen-Tragkonstruktion erfolgt anhand der Element-Außenflächen.

**Aufzahlungen:**

Aufzahlungspositionen (Az) beschreiben Ergänzungen/Erweiterungen/Varianten zu vorangegangenen Positionen (Leistungen) und werden nur aus dem System oder der Auswahl von Produkten des Herstellers der Grundposition angeboten bzw. ausgeführt.

22.K2 00 + Folgende Angaben und Anforderungen an die Art und Weise der Leistungserbringung gelten als vereinbart und sind in die Einheitspreise einkalkuliert.

**22.K2 00A + Material/Erzeugnis n.W.AN zu 22K2**

Das Verwenden nachstehend angebotener Materialien/Erzeugnisse zu den angegebenen Positionen dieser ULG wird vereinbart:

Betrifft Position(en):

Material/Erzeugnis nach Wahl des Auftragnehmers (AN).

Angeboten: (.....)

**22.K2 00B + Material/Erzeugnis Beispiel AG zu 22K2**

Das Verwenden nachstehend angebotener Materialien/Erzeugnisse zu den angegebenen Positionen dieser ULG wird vereinbart:

Betrifft Position(en):

Beispielhaftes Material/Erzeugnis:

Angeboten ist das beispielhafte oder ein Material/Erzeugnis gleichwertiger Art.

Kriterien der Gleichwertigkeit:

Angeboten: (.....)

**22.K3 + ELEMENT-Wand (DOMICO)**

Version: 2020-10

**Im Folgenden ist das Liefern und Einbauen/Versetzen von Element-Wänden beschrieben.**

- Elementlänge: bis 33 m
- Elementbreite: 1100 - 3000 mm
- Elementhöhe ohne Planumfassade: 313 mm
- Gewicht: ca. 0,3-0,5 kN/m<sup>2</sup>, je nach Spannweite u. Belastung
- Wärmedämmung: 220 mm, U-Wert ca. 0,2 W/m<sup>2</sup>K
- Schalldämm-Maß: Rw ca. 52 dB
- Feuerwiderstandsklasse: nicht brennbar

Die Domico Element-Wand ist für eine Domico Planumfassade vorbereitet.

**Verarbeitungsrichtlinien:**

Die Verarbeitungsrichtlinien des Erzeugers werden eingehalten. Es werden nur die dem System zugehörigen Bauteile und Materialien verwendet.

**Leistungsumfang/Einkalkulierte Leistungen:**

Die Montage einschließlich aller Befestigungsmittel, eventuell erforderliche Dichtbänder und die



**Ergänzungen zur StLB HB-022+ABK-020****Ausschreibungstexte ZZZ**

Leistungsverzeichnis

gedruckt am 15.11.2023

LB-HB-022+ABK-020

Preisangaben in EUR

Kosten für einen entsprechenden Autokran sind in die Einheitspreise einkalkuliert.

**Abrechnung:**

Die Abrechnung der Elementwand-Tragkonstruktion erfolgt anhand der einzelnen Element-Außenflächen.

**Aufzahlungen:**

Aufzahlungspositionen (Az) beschreiben Ergänzungen/Erweiterungen/Varianten zu vorangegangenen Positionen (Leistungen) und werden nur aus dem System oder der Auswahl von Produkten des Herstellers der Grundposition angeboten bzw. ausgeführt.

22.K3 00 + Folgende Angaben und Anforderungen an die Art und Weise der Leistungserbringung gelten als vereinbart und sind in die Einheitspreise einkalkuliert.

**22.K3 00A + Material/Erzeugnis n.W.AN zu 22K3**

Das Verwenden nachstehend angebotener Materialien/Erzeugnisse zu den angegebenen Positionen dieser ULG wird vereinbart:

Betrifft Position(en):

Material/Erzeugnis nach Wahl des Auftragnehmers (AN).

Angeboten: (. . . . .)

**22.K3 00B + Material/Erzeugnis Beispiel AG zu 22K3**

Das Verwenden nachstehend angebotener Materialien/Erzeugnisse zu den angegebenen Positionen dieser ULG wird vereinbart:

Betrifft Position(en):

Beispielhaftes Material/Erzeugnis:

Angeboten ist das beispielhafte oder ein Material/Erzeugnis gleichwertiger Art.

Kriterien der Gleichwertigkeit:

Angeboten: (. . . . .)

**22.K4 + ELEMENT-Vordach (DOMICO)**

Version: 2020-10

**Im Folgenden ist das Liefern und Einbauen/Versetzen von Element-Vordächern beschrieben.**

- Elementlänge: bis 33 m
- Elementbreite: 1100 - 3000 mm
- Elementhöhe ohne Deckschale: 313 mm
- Gewicht: ca. 0,3-0,5 kN/m<sup>2</sup>, je nach Spannweite u.Belastung
- Wärmedämmung: 220 mm, U-Wert ca. 0,2 W/m<sup>2</sup>K
- Schalldämm-Maß: Rw ca. 52 dB
- Feuerwiderstandsklasse: nicht brennbar

Das Domico Element-Vordach ist für eine Domico Deckschale vorbereitet.

**Verarbeitungsrichtlinien:**

Die Verarbeitungsrichtlinien des Erzeugers werden eingehalten. Es werden nur die dem System zugehörigen Bauteile und Materialien verwendet.

Die Auflager sind vom Auftraggeber in Dachneigung herzustellen.

**Abrechnung:**

Die Abrechnung der Elementvordach-Tragkonstruktion erfolgt anhand der einzelnen Element-Außenflächen.

**Leistungsumfang/Einkalkulierte Leistungen:**

Die Montage einschließlich aller Befestigungsmittel, eventuell erforderliche Dichtbänder und die Kosten für einen entsprechenden Autokran sind in die Einheitspreise einkalkuliert.

**Aufzahlungen:**

**Ergänzungen zur StLB HB-022+ABK-020****Ausschreibungstexte ZZZ**

Leistungsverzeichnis

gedruckt am 15.11.2023

LB-HB-022+ABK-020

Preisangaben in EUR

Aufzählungspositionen (Az) beschreiben Ergänzungen/Erweiterungen/Varianten zu vorangegangenen Positionen (Leistungen) und werden nur aus dem System oder der Auswahl von Produkten des Herstellers der Grundposition angeboten bzw. ausgeführt.

22.K4 00 + Folgende Angaben und Anforderungen an die Art und Weise der Leistungserbringung gelten als vereinbart und sind in die Einheitspreise einkalkuliert.

**22.K4 00A + Material/Erzeugnis n.W.AN zu 22K4**

Das Verwenden nachstehend angebotener Materialien/Erzeugnisse zu den angegebenen Positionen dieser ULG wird vereinbart:

Betrifft Position(en):

Material/Erzeugnis nach Wahl des Auftragnehmers (AN).

Angeboten: (.....)

**22.K4 00B + Material/Erzeugnis Beispiel AG zu 22K4**

Das Verwenden nachstehend angebotener Materialien/Erzeugnisse zu den angegebenen Positionen dieser ULG wird vereinbart:

Betrifft Position(en):

Beispielhaftes Material/Erzeugnis:

Angeboten ist das beispielhafte oder ein Material/Erzeugnis gleichwertiger Art.

Kriterien der Gleichwertigkeit:

Angeboten: (.....)

**22.K5 + Zubehör ELEMENT-Dach -Wand -Halle u.-Vordach (DOMICO)**

Version: 2023-10

**Im Folgenden ist das Liefern und Einbauen/Versetzen von Zubehör der Element-Dächer und -Wänden beschrieben.**

**Verarbeitungsrichtlinien:**

Die Verarbeitungsrichtlinien des Erzeugers werden eingehalten. Es werden nur die dem System zugehörigen Bauteile und Materialien verwendet.

**Leistungsumfang/Einkalkulierte Leistungen:**

Die Montage einschließlich aller Befestigungsmittel und eventuell erforderliche Dichtbänder sind in die Einheitspreise einkalkuliert.

**Aufzählungen:**

Aufzählungspositionen (Az) beschreiben Ergänzungen/Erweiterungen/Varianten zu vorangegangenen Positionen (Leistungen) und werden nur aus dem System oder der Auswahl von Produkten des Herstellers der Grundposition angeboten bzw. ausgeführt.

22.K5 00 + Folgende Angaben und Anforderungen an die Art und Weise der Leistungserbringung gelten als vereinbart und sind in die Einheitspreise einkalkuliert.

**22.K5 00A + Material/Erzeugnis n.W.AN zu 22K5**

Das Verwenden nachstehend angebotener Materialien/Erzeugnisse zu den angegebenen Positionen dieser ULG wird vereinbart:

Betrifft Position(en):

Material/Erzeugnis nach Wahl des Auftragnehmers (AN).

Angeboten: (.....)

**22.K5 00B + Material/Erzeugnis Beispiel AG zu 22K5**

Das Verwenden nachstehend angebotener Materialien/Erzeugnisse zu den angegebenen Positionen dieser ULG wird vereinbart:

Betrifft Position(en):

**Ergänzungen zur StLB HB-022+ABK-020****Ausschreibungstexte ZZZ**

Leistungsverzeichnis

gedruckt am 15.11.2023  
LB-HB-022+ABK-020 Preisangaben in EUR

Beispielhaftes Material/Erzeugnis: \_\_\_\_\_  
 Angeboten ist das beispielhafte oder ein Material/Erzeugnis gleichwertiger Art.  
 Kriterien der Gleichwertigkeit: \_\_\_\_\_  
 Angeboten: (.....)

**22.K6 + ELEMENTÖFFNUNGEN INKL. ZUBEHÖR (DOMICO)**

Version: 2023-10

**Im Folgenden ist das Liefern und Einbauen/Versetzen von Elementöffnungen beschrieben.****Verarbeitungsrichtlinien:**

Die Verarbeitungsrichtlinien des Erzeugers werden eingehalten. Es werden nur die dem System zugehörigen Bauteile und Materialien verwendet.

**Leistungsumfang/Einkalkulierte Leistungen:**

Die Montage einschließlich aller Befestigungsmittel ist in die Einheitspreise einkalkuliert.

**Abrechnung:**

Bei Elementöffnungen wird die Element-Fläche über die Öffnung durchgerechnet.

**Aufzahlungen:**

Aufzahlungspositionen (Az) beschreiben Ergänzungen/Erweiterungen/Varianten zu vorangegangenen Positionen (Leistungen) und werden nur aus dem System oder der Auswahl von Produkten des Herstellers der Grundposition angeboten bzw. ausgeführt.

22.K6 00 + Folgende Angaben und Anforderungen an die Art und Weise der Leistungserbringung gelten als vereinbart und sind in die Einheitspreise einkalkuliert.

**22.K6 00A + Material/Erzeugnis n.W.AN zu 22K6**

Das Verwenden nachstehend angebotener Materialien/Erzeugnisse zu den angegebenen Positionen dieser ULG wird vereinbart:

Betrifft Position(en): \_\_\_\_\_

Material/Erzeugnis nach Wahl des Auftragnehmers (AN).

Angeboten: (.....)

**22.K6 00B + Material/Erzeugnis Beispiel AG zu 22K6**

Das Verwenden nachstehend angebotener Materialien/Erzeugnisse zu den angegebenen Positionen dieser ULG wird vereinbart:

Betrifft Position(en): \_\_\_\_\_

Beispielhaftes Material/Erzeugnis: \_\_\_\_\_

Angeboten ist das beispielhafte oder ein Material/Erzeugnis gleichwertiger Art.

Kriterien der Gleichwertigkeit: \_\_\_\_\_

Angeboten: (.....)

**22.K7 + Zubehör ELEMENT mit Dachabdichtung (DOMICO)**

Version: 2023-10

**Im Folgenden ist das Liefern und Einbauen/Versetzen von Zubehör der Element-Dächer mit Dachabdichtung beschrieben.****Verarbeitungsrichtlinien:**

Die Verarbeitungsrichtlinien des Erzeugers werden eingehalten. Es werden nur die dem System zugehörigen Bauteile und Materialien verwendet.

**Leistungsumfang/Einkalkulierte Leistungen:**

Die Montage einschließlich aller Befestigungsmittel, eventuell erforderlicher Dichtbänder und Randschienen ist in die Einheitspreise einkalkuliert.

**Ergänzungen zur StLB HB-022+ABK-020****Ausschreibungstexte ZZZ**

Leistungsverzeichnis

gedruckt am 15.11.2023  
LB-HB-022+ABK-020 Preisangaben in EUR**Aufzahlungen:**

Aufzahlungspositionen (Az) beschreiben Ergänzungen/Erweiterungen/Varianten zu vorangegangenen Positionen (Leistungen) und werden nur aus dem System oder der Auswahl von Produkten des Herstellers der Grundposition angeboten bzw. ausgeführt.

22.K7 00 + Folgende Angaben und Anforderungen an die Art und Weise der Leistungserbringung gelten als vereinbart und sind in die Einheitspreise einkalkuliert.

**22.K7 00A + Material/Erzeugnis n.W.AN zu 22K7**

Das Verwenden nachstehend angebotener Materialien/Erzeugnisse zu den angegebenen Positionen dieser ULG wird vereinbart:

Betrifft Position(en):

Material/Erzeugnis nach Wahl des Auftragnehmers (AN).

Angeboten: (. . . . .)

**22.K7 00B + Material/Erzeugnis Beispiel AG zu 22K7**

Das Verwenden nachstehend angebotener Materialien/Erzeugnisse zu den angegebenen Positionen dieser ULG wird vereinbart:

Betrifft Position(en):

Beispielhaftes Material/Erzeugnis:

Angeboten ist das beispielhafte oder ein Material/Erzeugnis gleichwertiger Art.

Kriterien der Gleichwertigkeit:

Angeboten: (. . . . .)

**22.K8 + Absturzsicherung ELEMENT-DACH mit Dachabdichtung (DOMICO)**

Version: 2023-10

**Im Folgenden ist das Liefern und Einbauen/Versetzen von Zubehör der Element-Dächer mit Dachabdichtung beschrieben.**

Diese Sicherungssysteme dienen zum Anseilen von Arbeitnehmern mit PSA (persönliche Schutzausrüstung), zur Durchführung von Wartungs- und Instandhaltungsarbeiten bei Absturzgefahr auf Flachdächern.

**Verarbeitungsrichtlinien:**

Die Verarbeitungsrichtlinien des Erzeugers werden eingehalten. Es werden nur die dem System zugehörigen Bauteile und Materialien verwendet. Systemmontage nach Aufbau- und Verwendungsanleitung des Herstellers durch einen fachkundigen Montagebetrieb.

**Leistungsumfang/Einkalkulierte Leistungen:**

Die Montage einschließlich aller Befestigungsmittel ist in die Einheitspreise einkalkuliert.

**Aufzahlungen:**

Aufzahlungspositionen (Az) beschreiben Ergänzungen/Erweiterungen/Varianten zu vorangegangenen Positionen (Leistungen) und werden nur aus dem System oder der Auswahl von Produkten des Herstellers der Grundposition angeboten bzw. ausgeführt.

22.K8 00 + Folgende Angaben und Anforderungen an die Art und Weise der Leistungserbringung gelten als vereinbart und sind in die Einheitspreise einkalkuliert.

**22.K8 00A + Material/Erzeugnis n.W.AN zu 22K8**

Das Verwenden nachstehend angebotener Materialien/Erzeugnisse zu den angegebenen Positionen dieser ULG wird vereinbart:

Betrifft Position(en):

Material/Erzeugnis nach Wahl des Auftragnehmers (AN).

Angeboten: (. . . . .)

**Ergänzungen zur StLB HB-022+ABK-020****Ausschreibungstexte ZZZ**

Leistungsverzeichnis

gedruckt am 15.11.2023  
LB-HB-022+ABK-020 Preisangaben in EUR**22.K8 00B + Material/Erzeugnis Beispiel AG zu 22K8**

Das Verwenden nachstehend angebotener Materialien/Erzeugnisse zu den angegebenen Positionen dieser ULG wird vereinbart:

Betrifft Position(en):

Beispielhaftes Material/Erzeugnis:

Angeboten ist das beispielhafte oder ein Material/Erzeugnis gleichwertiger Art.

Kriterien der Gleichwertigkeit:

Angeboten: (. . . . .)

**22.K9 + ELEMENT Sondertexte (DOMICO)**

Version: 2020-10

**Im Folgenden ist das Liefern und Einbauen/Versetzen von Zubehör der Element-Sondertexten beschrieben.**

**Verarbeitungsrichtlinien:**

Die Verarbeitungsrichtlinien des Erzeugers werden eingehalten. Es werden nur die dem System zugehörigen Bauteile und Materialien verwendet.

**Leistungsumfang/Einkalkulierte Leistungen:**

Die Montage einschließlich aller Befestigungsmittel ist in die Einheitspreise einkalkuliert.

**Aufzahlungen:**

Aufzahlungspositionen (Az) beschreiben Ergänzungen/Erweiterungen/Varianten zu vorangegangenen Positionen (Leistungen) und werden nur aus dem System oder der Auswahl von Produkten des Herstellers der Grundposition angeboten bzw. ausgeführt.

22.K9 00 + Folgende Angaben und Anforderungen an die Art und Weise der Leistungserbringung gelten als vereinbart und sind in die Einheitspreise einkalkuliert.

**22.K9 00A + Material/Erzeugnis n.W.AN zu 22K9**

Das Verwenden nachstehend angebotener Materialien/Erzeugnisse zu den angegebenen Positionen dieser ULG wird vereinbart:

Betrifft Position(en):

Material/Erzeugnis nach Wahl des Auftragnehmers (AN).

Angeboten: (. . . . .)

**22.K9 00B + Material/Erzeugnis Beispiel AG zu 22K9**

Das Verwenden nachstehend angebotener Materialien/Erzeugnisse zu den angegebenen Positionen dieser ULG wird vereinbart:

Betrifft Position(en):

Beispielhaftes Material/Erzeugnis:

Angeboten ist das beispielhafte oder ein Material/Erzeugnis gleichwertiger Art.

Kriterien der Gleichwertigkeit:

Angeboten: (. . . . .)

**22.KL + UK KASSETTE DACH (DOMICO)**

Version: 2023-10

**Im Folgenden ist das Liefern und Verlegen/Montieren von verzinkten und bandbeschichteten Kassetten für Dächer beschrieben.**

**Verarbeitungsrichtlinien:**

Die Verarbeitungsrichtlinien des Erzeugers werden eingehalten. Es werden nur die dem System zugehörigen Bauteile und Materialien verwendet.

**Leistungsumfang/Einkalkulierte Leistungen:**

**Ergänzungen zur StLB HB-022+ABK-020****Ausschreibungstexte ZZZ**

Leistungsverzeichnis

gedruckt am 15.11.2023

LB-HB-022+ABK-020

Preisangaben in EUR

Die Montage einschließlich aller Befestigungsmittel ist in die Einheitspreise einkalkuliert.

**Aufzahlungen:**

Aufzahlungspositionen (Az) beschreiben Ergänzungen/Erweiterungen/Varianten zu vorangegangenen Positionen (Leistungen) und werden nur aus dem System oder der Auswahl von Produkten des Herstellers der Grundposition angeboten bzw. ausgeführt.

22.KL 00 + Folgende Angaben und Anforderungen an die Art und Weise der Leistungserbringung gelten als vereinbart und sind in die Einheitspreise einkalkuliert.

**22.KL 00A + Material/Erzeugnis n.W.AN zu 22KL**

Das Verwenden nachstehend angebotener Materialien/Erzeugnisse zu den angegebenen Positionen dieser ULG wird vereinbart:

Betrifft Position(en): \_\_\_\_\_

Material/Erzeugnis nach Wahl des Auftragnehmers (AN).

Angeboten: (.....)

**22.KL 00B + Material/Erzeugnis Beispiel AG zu 22KL**

Das Verwenden nachstehend angebotener Materialien/Erzeugnisse zu den angegebenen Positionen dieser ULG wird vereinbart:

Betrifft Position(en): \_\_\_\_\_

Beispielhaftes Material/Erzeugnis: \_\_\_\_\_

Angeboten ist das beispielhafte oder ein Material/Erzeugnis gleichwertiger Art.

Kriterien der Gleichwertigkeit: \_\_\_\_\_

Angeboten: (.....)

**22.KM + UK TRAPEZBLECH DACH (DOMICO)**

Version: 2023-10

**Im Folgenden ist das Liefern und Verlegen/Montieren von verzinkten und bandbeschichteten Stahltrapezprofilen für Dächer beschrieben.**

**Verarbeitungsrichtlinien:**

Die Verarbeitungsrichtlinien des Erzeugers werden eingehalten. Es werden nur die dem System zugehörigen Bauteile und Materialien verwendet.

**Leistungsumfang/Einkalkulierte Leistungen:**

Die Montage einschließlich aller Befestigungsmittel ist in die Einheitspreise einkalkuliert.

**Aufzahlungen:**

Aufzahlungspositionen (Az) beschreiben Ergänzungen/Erweiterungen/Varianten zu vorangegangenen Positionen (Leistungen) und werden nur aus dem System oder der Auswahl von Produkten des Herstellers der Grundposition angeboten bzw. ausgeführt.

22.KM 00 + Folgende Angaben und Anforderungen an die Art und Weise der Leistungserbringung gelten als vereinbart und sind in die Einheitspreise einkalkuliert.

**22.KM 00A + Material/Erzeugnis n.W.AN zu 22KM**

Das Verwenden nachstehend angebotener Materialien/Erzeugnisse zu den angegebenen Positionen dieser ULG wird vereinbart:

Betrifft Position(en): \_\_\_\_\_

Material/Erzeugnis nach Wahl des Auftragnehmers (AN).

Angeboten: (.....)

**Ergänzungen zur StLB HB-022+ABK-020****Ausschreibungstexte ZZZ**

Leistungsverzeichnis

gedruckt am 15.11.2023

LB-HB-022+ABK-020

Preisangaben in EUR

**22.KM 00B + Material/Erzeugnis Beispiel AG zu 22KM**

Das Verwenden nachstehend angebotener Materialien/Erzeugnisse zu den angegebenen Positionen dieser ULG wird vereinbart:

Betrifft Position(en):

Beispielhaftes Material/Erzeugnis:

Angeboten ist das beispielhafte oder ein Material/Erzeugnis gleichwertiger Art.

Kriterien der Gleichwertigkeit:

Angeboten: (. . . . .)

**22.KN + UK A.BETONDIELN / HOLZKONSTRUKTION (DOMICO)**

Version: 2023-10

**Im Folgenden ist das Liefern und Verlegen/Montieren von Unterkonstruktionen (UK) auf Betondielen und plattenförmige Holzkonstruktionen (Brettsperrholz) für Dächer beschrieben.**

**Verarbeitungsrichtlinien:**

Die Verarbeitungsrichtlinien des Erzeugers werden eingehalten. Es werden nur die dem System zugehörigen Bauteile und Materialien verwendet.

**Leistungsumfang/Einkalkulierte Leistungen:**

Die Montage einschließlich aller Befestigungsmittel ist in die Einheitspreise einkalkuliert.

**Aufzahlungen:**

Aufzahlungspositionen (Az) beschreiben Ergänzungen/Erweiterungen/Varianten zu vorangegangenen Positionen (Leistungen) und werden nur aus dem System oder der Auswahl von Produkten des Herstellers der Grundposition angeboten bzw. ausgeführt.

22.KN 00 + Folgende Angaben und Anforderungen an die Art und Weise der Leistungserbringung gelten als vereinbart und sind in die Einheitspreise einkalkuliert.

**22.KN 00A + Material/Erzeugnis n.W.AN zu 22KN**

Das Verwenden nachstehend angebotener Materialien/Erzeugnisse zu den angegebenen Positionen dieser ULG wird vereinbart:

Betrifft Position(en):

Material/Erzeugnis nach Wahl des Auftragnehmers (AN).

Angeboten: (. . . . .)

**22.KN 00B + Material/Erzeugnis Beispiel AG zu 22KN**

Das Verwenden nachstehend angebotener Materialien/Erzeugnisse zu den angegebenen Positionen dieser ULG wird vereinbart:

Betrifft Position(en):

Beispielhaftes Material/Erzeugnis:

Angeboten ist das beispielhafte oder ein Material/Erzeugnis gleichwertiger Art.

Kriterien der Gleichwertigkeit:

Angeboten: (. . . . .)

**22.KO + UK A.HOLZ-/STAHLKONSTRUKTION (DOMICO)**

Version: 2023-10

**Im Folgenden ist das Liefern und Verlegen/Montieren von Unterkonstruktionen (UK) auf Holz- oder Stahlkonstruktionen (Sparren, Pfetten, Schalung, Lattung, etc.) für Dächer beschrieben.**

**Verarbeitungsrichtlinien:**

Die Verarbeitungsrichtlinien des Erzeugers werden eingehalten. Es werden nur die dem System



**Ergänzungen zur StLB HB-022+ABK-020****Ausschreibungstexte ZZZ**

Leistungsverzeichnis

gedruckt am 15.11.2023  
LB-HB-022+ABK-020 Preisangaben in EUR

zugehörigen Bauteile und Materialien verwendet.

**Leistungsumfang/Einkalkulierte Leistungen:**

Die Montage einschließlich aller Befestigungsmittel ist in die Einheitspreise einkalkuliert.

**Aufzahlungen:**

Aufzahlungspositionen (Az) beschreiben Ergänzungen/Erweiterungen/Varianten zu vorangegangenen Positionen (Leistungen) und werden nur aus dem System oder der Auswahl von Produkten des Herstellers der Grundposition angeboten bzw. ausgeführt.

22.KO 00 + Folgende Angaben und Anforderungen an die Art und Weise der Leistungserbringung gelten als vereinbart und sind in die Einheitspreise einkalkuliert.

**22.KO 00A + Material/Erzeugnis n.W.AN zu 22KO**

Das Verwenden nachstehend angebotener Materialien/Erzeugnisse zu den angegebenen Positionen dieser ULG wird vereinbart:

Betrifft Position(en): 

Material/Erzeugnis nach Wahl des Auftragnehmers (AN).

Angeboten: (. . . . .)

**22.KO 00B + Material/Erzeugnis Beispiel AG zu 22KO**

Das Verwenden nachstehend angebotener Materialien/Erzeugnisse zu den angegebenen Positionen dieser ULG wird vereinbart:

Betrifft Position(en): Beispielhaftes Material/Erzeugnis: 

Angeboten ist das beispielhafte oder ein Material/Erzeugnis gleichwertiger Art.

Kriterien der Gleichwertigkeit: 

Angeboten: (. . . . .)

**22.KP + Welldach-Sanierung DOMISAN (DOMICO)**

Version: 2020-10

**Im Folgenden ist das Sanieren von asbestfreien Welldacheindeckungen beschrieben.**

Bei asbesthaltigen Wellplatten sind die gesetzlichen Rahmenbedingungen und Normen der jeweiligen Länder verpflichtend einzuhalten

Vor Beginn der Arbeiten sind die betroffenen Bauteile auf Sicherheit und Tragfähigkeit zu überprüfen. Wellplatten sind nur eingeschränkt begehbar und sollten daher nur von Fachleuten bearbeitet werden.

Ein direktes Betreten ist ausschließlich über den Pfetten gestattet. Lose oder schlecht befestigte Teile der bestehenden Dachfläche sind zu entfernen, ersetzen oder auszubessern. Die Sanierungsarbeiten haben entsprechend der Sicherheitsrichtlinien nach TRGS 519 zu erfolgen.

**Verarbeitungsrichtlinien:**

Die Verarbeitungsrichtlinien des Erzeugers werden eingehalten. Es werden nur die dem System zugehörigen Bauteile und Materialien verwendet.

**Leistungsumfang/Einkalkulierte Leistungen:**

Die Montage einschließlich aller Befestigungsmittel ist in die Einheitspreise einkalkuliert.

**Aufzahlungen:**

Aufzahlungspositionen (Az) beschreiben Ergänzungen/Erweiterungen/Varianten zu vorangegangenen Positionen (Leistungen) und werden nur aus dem System oder der Auswahl von Produkten des Herstellers der Grundposition angeboten bzw. ausgeführt.

22.KP 00 + Folgende Angaben und Anforderungen an die Art und Weise der Leistungserbringung gelten als vereinbart und sind in die Einheitspreise einkalkuliert.



**Ergänzungen zur StLB HB-022+ABK-020****Ausschreibungstexte ZZZ**

Leistungsverzeichnis

gedruckt am 15.11.2023  
LB-HB-022+ABK-020 Preisangaben in EUR**22.KP 00A + Material/Erzeugnis n.W.AN zu 22KP**

Das Verwenden nachstehend angebotener Materialien/Erzeugnisse zu den angegebenen Positionen dieser ULG wird vereinbart:

Betrifft Position(en):

Material/Erzeugnis nach Wahl des Auftragnehmers (AN).

Angeboten: (.....)

**22.KP 00B + Material/Erzeugnis Beispiel AG zu 22KP**

Das Verwenden nachstehend angebotener Materialien/Erzeugnisse zu den angegebenen Positionen dieser ULG wird vereinbart:

Betrifft Position(en):

Beispielhaftes Material/Erzeugnis:

Angeboten ist das beispielhafte oder ein Material/Erzeugnis gleichwertiger Art.

Kriterien der Gleichwertigkeit:

Angeboten: (.....)

**22.KQ + Dachdeckung DOMITEC (DOMICO)**

Version: 2023-10

**Im Folgenden ist das Liefern und Verlegen/Montieren von Dachdeckungen mit Dachprofilen beschrieben.**

**Verarbeitungsrichtlinien:**

Die Verarbeitungsrichtlinien des Erzeugers werden eingehalten. Es werden nur die dem System zugehörigen Bauteile und Materialien verwendet.

**Leistungsumfang/Einkalkulierte Leistungen:**

Die Montage einschließlich aller Befestigungsmittel ist in die Einheitspreise einkalkuliert.

**Aufzahlungen:**

Aufzahlungspositionen (Az) beschreiben Ergänzungen/Erweiterungen/Varianten zu vorangegangenen Positionen (Leistungen) und werden nur aus dem System oder der Auswahl von Produkten des Herstellers der Grundposition angeboten bzw. ausgeführt.

22.KQ 00 + Folgende Angaben und Anforderungen an die Art und Weise der Leistungserbringung gelten als vereinbart und sind in die Einheitspreise einkalkuliert.

**22.KQ 00A + Material/Erzeugnis n.W.AN zu 22KQ**

Das Verwenden nachstehend angebotener Materialien/Erzeugnisse zu den angegebenen Positionen dieser ULG wird vereinbart:

Betrifft Position(en):

Material/Erzeugnis nach Wahl des Auftragnehmers (AN).

Angeboten: (.....)

**22.KQ 00B + Material/Erzeugnis Beispiel AG zu 22KQ**

Das Verwenden nachstehend angebotener Materialien/Erzeugnisse zu den angegebenen Positionen dieser ULG wird vereinbart:

Betrifft Position(en):

Beispielhaftes Material/Erzeugnis:

Angeboten ist das beispielhafte oder ein Material/Erzeugnis gleichwertiger Art.

Kriterien der Gleichwertigkeit:

Angeboten: (.....)

**Ergänzungen zur StLB HB-022+ABK-020****Ausschreibungstexte ZZZ**

Leistungsverzeichnis

gedruckt am 15.11.2023  
LB-HB-022+ABK-020 Preisangaben in EUR**22.KR + Dachdeckung GBS (DOMICO)**

Version: 2023-10

**Im Folgenden ist das Liefern und Verlegen/Montieren von Dachdeckungen mit Dachprofilen beschrieben.****Verarbeitungsrichtlinien:**

Die Verarbeitungsrichtlinien des Erzeugers werden eingehalten. Es werden nur die dem System zugehörigen Bauteile und Materialien verwendet.

**Leistungsumfang/Einkalkulierte Leistungen:**

Die Montage einschließlich aller Befestigungsmittel ist in die Einheitspreise einkalkuliert.

**Aufzahlungen:**

Aufzahlungspositionen (Az) beschreiben Ergänzungen/Erweiterungen/Varianten zu vorangegangenen Positionen (Leistungen) und werden nur aus dem System oder der Auswahl von Produkten des Herstellers der Grundposition angeboten bzw. ausgeführt.

22.KR 00 + Folgende Angaben und Anforderungen an die Art und Weise der Leistungserbringung gelten als vereinbart und sind in die Einheitspreise einkalkuliert.

**22.KR 00A + Material/Erzeugnis n.W.AN zu 22KR**

Das Verwenden nachstehend angebotener Materialien/Erzeugnisse zu den angegebenen Positionen dieser ULG wird vereinbart:

Betrifft Position(en): 

Material/Erzeugnis nach Wahl des Auftragnehmers (AN).

Angeboten: (.....)

**22.KR 00B + Material/Erzeugnis Beispiel AG zu 22KR**

Das Verwenden nachstehend angebotener Materialien/Erzeugnisse zu den angegebenen Positionen dieser ULG wird vereinbart:

Betrifft Position(en): Beispielhaftes Material/Erzeugnis: 

Angeboten ist das beispielhafte oder ein Material/Erzeugnis gleichwertiger Art.

Kriterien der Gleichwertigkeit: 

Angeboten: (.....)

**22.KS + Dachentwässerung (DOMICO)**

Version: 2023-10

**Im Folgenden ist das Liefern und Einbauen/Versetzen/Montieren von Dachentwässerungen beschrieben.****Verarbeitungsrichtlinien:**

Die Verarbeitungsrichtlinien des Erzeugers werden eingehalten. Es werden nur die dem System zugehörigen Bauteile und Materialien verwendet.

**Leistungsumfang/Einkalkulierte Leistungen:**

Die Montage einschließlich aller Befestigungsmittel ist in die Einheitspreise einkalkuliert.

**Aufzahlungen:**

Aufzahlungspositionen (Az) beschreiben Ergänzungen/Erweiterungen/Varianten zu vorangegangenen Positionen (Leistungen) und werden nur aus dem System oder der Auswahl von Produkten des Herstellers der Grundposition angeboten bzw. ausgeführt.

22.KS 00 + Folgende Angaben und Anforderungen an die Art und Weise der Leistungserbringung gelten als vereinbart und sind in die Einheitspreise einkalkuliert.

**Ergänzungen zur StLB HB-022+ABK-020****Ausschreibungstexte ZZZ**

Leistungsverzeichnis

gedruckt am 15.11.2023  
LB-HB-022+ABK-020 Preisangaben in EUR**22.KS 00A + Material/Erzeugnis n.W.AN zu 22KS**

Das Verwenden nachstehend angebotener Materialien/Erzeugnisse zu den angegebenen Positionen dieser ULG wird vereinbart:

Betrifft Position(en): \_\_\_\_\_

Material/Erzeugnis nach Wahl des Auftragnehmers (AN).

Angebote: (.....)

**22.KS 00B + Material/Erzeugnis Beispiel AG zu 22KS**

Das Verwenden nachstehend angebotener Materialien/Erzeugnisse zu den angegebenen Positionen dieser ULG wird vereinbart:

Betrifft Position(en): \_\_\_\_\_

Beispielhaftes Material/Erzeugnis: \_\_\_\_\_

Angebote ist das beispielhafte oder ein Material/Erzeugnis gleichwertiger Art.

Kriterien der Gleichwertigkeit: \_\_\_\_\_

Angebote: (.....)

**22.KT + Ingenieurleistungen Dach (DOMICO)**

Version: 2020-10

**Im Folgenden sind Ingenieurleistungen von Dächern beschrieben.**

**Aufzahlungen:**

Aufzahlungspositionen (Az) beschreiben Ergänzungen/Erweiterungen/Varianten zu vorangegangenen Positionen (Leistungen) und werden nur aus dem System oder der Auswahl von Produkten des Herstellers der Grundposition angeboten bzw. ausgeführt.

22.KT 00 + Folgende Angaben und Anforderungen an die Art und Weise der Leistungserbringung gelten als vereinbart und sind in die Einheitspreise einkalkuliert.

**22.KT 00A + Material/Erzeugnis n.W.AN zu 22KT**

Das Verwenden nachstehend angebotener Materialien/Erzeugnisse zu den angegebenen Positionen dieser ULG wird vereinbart:

Betrifft Position(en): \_\_\_\_\_

Material/Erzeugnis nach Wahl des Auftragnehmers (AN).

Angebote: (.....)

**22.KT 00B + Material/Erzeugnis Beispiel AG zu 22KT**

Das Verwenden nachstehend angebotener Materialien/Erzeugnisse zu den angegebenen Positionen dieser ULG wird vereinbart:

Betrifft Position(en): \_\_\_\_\_

Beispielhaftes Material/Erzeugnis: \_\_\_\_\_

Angebote ist das beispielhafte oder ein Material/Erzeugnis gleichwertiger Art.

Kriterien der Gleichwertigkeit: \_\_\_\_\_

Angebote: (.....)

**22.R6 + Dämmung v.hinterlüfteten Fassaden (ROCKWOOL)**

Version 2018

**Verarbeitungsrichtlinien:**

Die Verarbeitungsrichtlinien des Erzeugers werden eingehalten. Es werden nur Materialien eines Systemerzeugers verwendet.

**Ergänzungen zur StLB HB-022+ABK-020****Ausschreibungstexte ZZZ**

Leistungsverzeichnis

gedruckt am 15.11.2023

LB-HB-022+ABK-020

Preisangaben in EUR

22.R6 00 + Folgende Angaben und Anforderungen an die Art und Weise der Leistungserbringung gelten als vereinbart und sind in die Einheitspreise einkalkuliert.

**22.R6 00A + Material/Erzeugnis n.W.AN zu 22R6**

Das Verwenden nachstehend angebotener Materialien/Erzeugnisse zu den angegebenen Positionen dieser ULG wird vereinbart:

Betrifft Position(en): \_\_\_\_\_

Material/Erzeugnis nach Wahl des Auftragnehmers (AN).

Angeboten: (.....)

**22.R6 00B + Material/Erzeugnis Beispiel AG zu 22R6**

Das Verwenden nachstehend angebotener Materialien/Erzeugnisse zu den angegebenen Positionen dieser ULG wird vereinbart:

Betrifft Position(en): \_\_\_\_\_

Beispielhaftes Material/Erzeugnis: \_\_\_\_\_

Angeboten ist das beispielhafte oder ein Material/Erzeugnis gleichwertiger Art.

Kriterien der Gleichwertigkeit: \_\_\_\_\_

Angeboten: (.....)

**22.T1 + Deckung m.Dachziegeln (Wienerberger/Tondach)**

Version: 2021-09

Im Folgenden ist das Liefern und Einbauen/Montieren beschrieben.

**Angaben des Herstellers:**

Es gelten die einschlägigen Bestimmungen und die Verarbeitungshinweise des Herstellers.

**Produkteigenschaften:**

Beispielhaftes Material: Tondach Modell der Wienerberger Österreich GmbH It. Leistungsposition

Kriterien der Gleichwertigkeit: Format, Form/Optik, Verfalzung, Farbe, Zertifizierung nach EN1304 durch die staatlich autorisierte Prüfanstalt MA39 – Wien, Materialgarantie lt. Wienerberger Garantieurkunde.

**Deckungsmaterial:**

Dachziegel sind keramische Erzeugnisse.

Standardausführung: naturrote Ziegel. Engoben und Glasuren sind in eigenen Positionen als Aufzählung formuliert

Das Neumaterial wird gesondert vom Altmaterial in geschlossener Fläche verlegt.

Ein Vermengen von gebrauchtem und neuem Deckungsmaterial erfolgt nur auf Anordnung des Auftraggebers.

**Aufzahlungen/Zubehör:**

Positionen für Aufzahlungen (Az) und Zubehör beschreiben

Varianten/Ergänzungen/Erweiterungen zu vorangegangenen Positionen (Leistungen) und werden nur aus dem System oder der Auswahl von Produkten des Herstellers der Grundposition angeboten bzw. ausgeführt.

22.T1 00 + Folgende Angaben und Anforderungen an die Art und Weise der Leistungserbringung gelten als vereinbart und sind in die Einheitspreise einkalkuliert.

**22.T1 00A + Material/Erzeugnis n.W.AN zu 22T1**

Das Verwenden nachstehend angebotener Materialien/Erzeugnisse zu den angegebenen Positionen dieser ULG wird vereinbart:

Betrifft Position(en): \_\_\_\_\_

Material/Erzeugnis nach Wahl des Auftragnehmers (AN).

Angeboten: (.....)

**Ergänzungen zur StLB HB-022+ABK-020****Ausschreibungstexte ZZZ**

Leistungsverzeichnis

gedruckt am 15.11.2023  
LB-HB-022+ABK-020 Preisangaben in EUR**22.T1 00B + Material/Erzeugnis Beispiel AG zu 22T1**

Das Verwenden nachstehend angebotener Materialien/Erzeugnisse zu den angegebenen Positionen dieser ULG wird vereinbart:

Betrifft Position(en):

Beispielhaftes Material/Erzeugnis:

Angeboten ist das beispielhafte oder ein Material/Erzeugnis gleichwertiger Art.

Kriterien der Gleichwertigkeit:

Angeboten: (.....)

**22.T5 + Regieleistungen (Wienerberger/Tondach)**

Version: 2017-06

**1. Allgemeines:**

In dieser Unterleistungsgruppe werden nur angehängte Regieleistungen gemäß ÖNORM B 2110 erfasst.

Regieleistungen werden nur ausgeführt, wenn sie vom Auftraggeber im Einzelfall angeordnet werden, auch wenn sie im Vertrag (Leistungsverzeichnis) vorgesehen sind.

Die aufgewendeten Stunden, verwendeten Geräte, Transportleistungen und verbrauchten Stoffe werden täglich in die Regiescheine eingetragen und dem Auftraggeber zur Gegenzeichnung vorgelegt.

**2. Mengenänderungen:**

Die Bestimmungen, wonach bei Mengenänderungen die Neuvereinbarung von Einheitspreisen verlangt werden kann, sind auf Regieleistungen nicht anwendbar.

**3. Beschäftigungsgruppen:**

Die angeführten Beschäftigungsgruppen entsprechen den kollektivvertraglichen Regelungen. In den Stundensätzen sind auch anteilige Wegegelder, Fahrtspesen und Aufwandsentschädigungen (Auslösen) einkalkuliert. Verrechnet wird die an der Arbeits- oder Montagestelle tatsächlich geleistete Arbeitszeit, die kleinste Einheit ist die angefangene halbe Stunde.

**4. Leistungsumfang/einkalkulierte Leistungen:**

Die Einheitspreise für Stoffe gelten frei Baustelle, einschließlich Abladen.

**5. Ausmaß- und Abrechnungsregeln:**

Zur Verrechnung kommen die Stundensätze jener Beschäftigungsgruppe, die für die jeweilige Regieleistung ausreicht, unabhängig von der Qualifizierung des tatsächlich eingesetzten Personals.

22.T5 00 + Folgende Angaben und Anforderungen an die Art und Weise der Leistungserbringung gelten als vereinbart und sind in die Einheitspreise einkalkuliert.

**22.T5 00A + Material/Erzeugnis n.W.AN zu 22T5**

Das Verwenden nachstehend angebotener Materialien/Erzeugnisse zu den angegebenen Positionen dieser ULG wird vereinbart:

Betrifft Position(en):

Material/Erzeugnis nach Wahl des Auftragnehmers (AN).

Angeboten: (.....)

**22.T5 00B + Material/Erzeugnis Beispiel AG zu 22T5**

Das Verwenden nachstehend angebotener Materialien/Erzeugnisse zu den angegebenen Positionen dieser ULG wird vereinbart:

Betrifft Position(en):

Beispielhaftes Material/Erzeugnis:

**Ergänzungen zur StLB HB-022+ABK-020****Ausschreibungstexte ZZZ**

Leistungsverzeichnis

gedruckt am 15.11.2023

LB-HB-022+ABK-020

Preisangaben in EUR

Angeboten ist das beispielhafte oder ein Material/Erzeugnis gleichwertiger Art.

Kriterien der Gleichwertigkeit: \_\_\_\_\_

Angeboten: (.....)

**22.U1 + Luftdichte Gebäudehülle mit Dampfbremse (SIGA)**

Version 2023-09

Im Folgenden ist das Liefern und Einbauen / Montieren / Versetzen beschrieben.

**Hersteller- und Verarbeitungsrichtlinien:**

Die Verarbeitungsrichtlinien des Erzeugers werden eingehalten.

Es werden nur aufeinander abgestimmte Produkte verwendet.

Es werden nur die dem System zugeordneten Materialien verwendet.

Im Folgenden sind beschrieben: Gebäudehülle

- innen
- Dach
- Zwischensparrendämmung
- Flach- und Steildach

*Hinweis:**Gemäß den Angaben des Herstellers können Produkte bzw. Positionen für folgende Themen/LGs in ein LV übernommen werden: LG 36, 39, 56*

22.U1 00 + Folgende Angaben und Anforderungen an die Art und Weise der Leistungserbringung gelten als vereinbart und sind in die Einheitspreise einkalkuliert.

**22.U1 00A + Material/Erzeugnis n.W.AN zu 22U1**

Das Verwenden nachstehend angebotener Materialien/Erzeugnisse zu den angegebenen Positionen dieser ULG wird vereinbart:

Betrifft Position(en): \_\_\_\_\_

Material/Erzeugnis nach Wahl des Auftragnehmers (AN).

Angeboten: (.....)

**22.U1 00B + Material/Erzeugnis Beispiel AG zu 22U1**

Das Verwenden nachstehend angebotener Materialien/Erzeugnisse zu den angegebenen Positionen dieser ULG wird vereinbart:

Betrifft Position(en): \_\_\_\_\_

Beispielhaftes Material/Erzeugnis: \_\_\_\_\_

Angeboten ist das beispielhafte oder ein Material/Erzeugnis gleichwertiger Art.

Kriterien der Gleichwertigkeit: \_\_\_\_\_

Angeboten: (.....)

**22.U2 + Gebäudehülle,Dach,Aufsparrendämmung ab 10° (SIGA)**

Version 2023-09

Im Folgenden ist das Liefern und Einbauen / Montieren / Versetzen beschrieben.

**Hersteller- und Verarbeitungsrichtlinien:**

Die Verarbeitungsrichtlinien des Erzeugers werden eingehalten.

Es werden nur aufeinander abgestimmte Produkte verwendet.

Es werden nur die dem System zugeordneten Materialien verwendet.

**Ergänzungen zur StLB HB-022+ABK-020****Ausschreibungstexte ZZZ**

Leistungsverzeichnis

gedruckt am 15.11.2023  
LB-HB-022+ABK-020 Preisangaben in EUR

Im Folgenden sind beschrieben: Gebäudehülle

- innen
- Dach
- Aufsparrendämmung
- ab 10 Grad

*Hinweis:*

*Gemäß den Angaben des Herstellers können Produkte bzw. Positionen für folgende Themen/LGs in ein LV übernommen werden: LG 21, 36, 56*

22.U2 00 + Folgende Angaben und Anforderungen an die Art und Weise der Leistungserbringung gelten als vereinbart und sind in die Einheitspreise einkalkuliert.

**22.U2 00A + Material/Erzeugnis n.W.AN zu 22U2**

Das Verwenden nachstehend angebotener Materialien/Erzeugnisse zu den angegebenen Positionen dieser ULG wird vereinbart:

Betrifft Position(en):  

Material/Erzeugnis nach Wahl des Auftragnehmers (AN).

Angeboten: ( )

**22.U2 00B + Material/Erzeugnis Beispiel AG zu 22U2**

Das Verwenden nachstehend angebotener Materialien/Erzeugnisse zu den angegebenen Positionen dieser ULG wird vereinbart:

Betrifft Position(en):  

Beispielhaftes Material/Erzeugnis:  

Angeboten ist das beispielhafte oder ein Material/Erzeugnis gleichwertiger Art.

Kriterien der Gleichwertigkeit:  

Angeboten: ( )

**22.U3 + Gebäudehülle,erhöht regensicheres Unterdach ab 5° (SIGA)**

Version 2023-09

Im Folgenden ist das Liefern und Einbauen / Montieren / Versetzen beschrieben.

**Hersteller- und Verarbeitungsrichtlinien:**

Die Verarbeitungsrichtlinien des Erzeugers werden eingehalten.

Es werden nur aufeinander abgestimmte Produkte verwendet.

Es werden nur die dem System zugeordneten Materialien verwendet.

Im Folgenden sind beschrieben: Gebäudehülle

- außen, schlagregensicher und winddicht
- Unterdachbahn
- ab 5 Grad

*Hinweis:*

*Gemäß den Angaben des Herstellers können Produkte bzw. Positionen für folgende Themen/LGs in ein LV übernommen werden: LG 21, 22, 23, 36, 56*

22.U3 00 + Folgende Angaben und Anforderungen an die Art und Weise der Leistungserbringung gelten als vereinbart und sind in die Einheitspreise einkalkuliert.

**Ergänzungen zur StLB HB-022+ABK-020****Ausschreibungstexte ZZZ**

Leistungsverzeichnis

gedruckt am 15.11.2023  
LB-HB-022+ABK-020 Preisangaben in EUR**22.U3 00A + Material/Erzeugnis n.W.AN zu 22U3**

Das Verwenden nachstehend angebotener Materialien/Erzeugnisse zu den angegebenen Positionen dieser ULG wird vereinbart:

Betrifft Position(en):

Material/Erzeugnis nach Wahl des Auftragnehmers (AN).

Angeboten: (.....)

**22.U3 00B + Material/Erzeugnis Beispiel AG zu 22U3**

Das Verwenden nachstehend angebotener Materialien/Erzeugnisse zu den angegebenen Positionen dieser ULG wird vereinbart:

Betrifft Position(en):

Beispielhaftes Material/Erzeugnis:

Angeboten ist das beispielhafte oder ein Material/Erzeugnis gleichwertiger Art.

Kriterien der Gleichwertigkeit:

Angeboten: (.....)

**22.U4 + Gebäudehülle,regensicheres Unterdach ab 10° (SIGA)**

Version 2023-09

Im Folgenden ist das Liefern und Einbauen / Montieren / Versetzen beschrieben.

**Hersteller- und Verarbeitungsrichtlinien:**

Die Verarbeitungsrichtlinien des Erzeugers werden eingehalten.

Es werden nur aufeinander abgestimmte Produkte verwendet.

Es werden nur die dem System zugeordneten Materialien verwendet.

Im Folgenden sind beschrieben: Gebäudehülle

- außen, schlagregensicher und winddicht
- Unterdachbahn
- ab 5 Grad

*Hinweis:*

*Gemäß den Angaben des Herstellers können Produkte bzw. Positionen für folgende Themen/LGs in ein LV übernommen werden: LG 21, 22, 23, 36, 56*

22.U4 00 + Folgende Angaben und Anforderungen an die Art und Weise der Leistungserbringung gelten als vereinbart und sind in die Einheitspreise einkalkuliert.

**22.U4 00A + Material/Erzeugnis n.W.AN zu 22U4**

Das Verwenden nachstehend angebotener Materialien/Erzeugnisse zu den angegebenen Positionen dieser ULG wird vereinbart:

Betrifft Position(en):

Material/Erzeugnis nach Wahl des Auftragnehmers (AN).

Angeboten: (.....)

**22.U4 00B + Material/Erzeugnis Beispiel AG zu 22U4**

Das Verwenden nachstehend angebotener Materialien/Erzeugnisse zu den angegebenen Positionen dieser ULG wird vereinbart:

Betrifft Position(en):

Beispielhaftes Material/Erzeugnis:



**Ergänzungen zur StLB HB-022+ABK-020****Ausschreibungstexte ZZZ**

Leistungsverzeichnis

gedruckt am 15.11.2023

LB-HB-022+ABK-020

Preisangaben in EUR

Angeboten ist das beispielhafte oder ein Material/Erzeugnis gleichwertiger Art.

Kriterien der Gleichwertigkeit: \_\_\_\_\_

Angeboten: (.....)

**22.U5 + Gebäudehülle,Plattenf.Werkstoffe außen schlagregens. (SIGA)**

Version 2023-09

Im Folgenden ist das Liefern und Einbauen / Montieren / Versetzen beschrieben.

**Hersteller- und Verarbeitungsrichtlinien:**

Die Verarbeitungsrichtlinien des Erzeugers werden eingehalten.

Es werden nur aufeinander abgestimmte Produkte verwendet.

Es werden nur die dem System zugeordneten Materialien verwendet.

Im Folgenden sind beschrieben: Gebäudehülle

- außen, schlagregensicher (schlagregens.) und winddicht
- Plattenförmige Werkstoffe (Plattenf.Werkstoffe)

*Hinweis:**Gemäß den Angaben des Herstellers können Produkte bzw. Positionen für folgende Themen/LGs in ein LV übernommen werden: LG 21, 22, 23, 36, 56*

22.U5 00 + Folgende Angaben und Anforderungen an die Art und Weise der Leistungserbringung gelten als vereinbart und sind in die Einheitspreise einkalkuliert.

**22.U5 00A + Material/Erzeugnis n.W.AN zu 22U5**

Das Verwenden nachstehend angebotener Materialien/Erzeugnisse zu den angegebenen Positionen dieser ULG wird vereinbart:

Betrifft Position(en): \_\_\_\_\_

Material/Erzeugnis nach Wahl des Auftragnehmers (AN).

Angeboten: (.....)

**22.U5 00B + Material/Erzeugnis Beispiel AG zu 22U5**

Das Verwenden nachstehend angebotener Materialien/Erzeugnisse zu den angegebenen Positionen dieser ULG wird vereinbart:

Betrifft Position(en): \_\_\_\_\_

Beispielhaftes Material/Erzeugnis: \_\_\_\_\_

Angeboten ist das beispielhafte oder ein Material/Erzeugnis gleichwertiger Art.

Kriterien der Gleichwertigkeit: \_\_\_\_\_

Angeboten: (.....)

**22.U6 + Gebäudehülle,dauerh.offene u.hinterlüft.Fassadenbekl. (SIGA)**

Version 2023-09

Im Folgenden ist das Liefern und Einbauen / Montieren / Versetzen beschrieben.

**Hersteller- und Verarbeitungsrichtlinien:**

Die Verarbeitungsrichtlinien des Erzeugers werden eingehalten.

Es werden nur aufeinander abgestimmte Produkte verwendet.

Es werden nur die dem System zugeordneten Materialien verwendet.

**Ergänzungen zur StLB HB-022+ABK-020****Ausschreibungstexte ZZZ**

Leistungsverzeichnis

gedruckt am 15.11.2023  
LB-HB-022+ABK-020 Preisangaben in EUR

Im Folgenden sind beschrieben: Gebäudehülle

- außen, schlagregensicher und winddicht
- dauerhaft offene und hinterlüftete Fassadenbekleidung (dauerh.offene u.hinterlüft.Fassadenbekl.)

*Hinweis:**Gemäß den Angaben des Herstellers können Produkte bzw. Positionen für folgende Themen/LGs in ein LV übernommen werden: LG 36, 37, 68*

22.U6 00 + Folgende Angaben und Anforderungen an die Art und Weise der Leistungserbringung gelten als vereinbart und sind in die Einheitspreise einkalkuliert.

**22.U6 00A + Material/Erzeugnis n.W.AN zu 22U6**

Das Verwenden nachstehend angebotener Materialien/Erzeugnisse zu den angegebenen Positionen dieser ULG wird vereinbart:

Betrifft Position(en): [REDACTED]

Material/Erzeugnis nach Wahl des Auftragnehmers (AN).

Angeboten: (. . . . .)

**22.U6 00B + Material/Erzeugnis Beispiel AG zu 22U6**

Das Verwenden nachstehend angebotener Materialien/Erzeugnisse zu den angegebenen Positionen dieser ULG wird vereinbart:

Betrifft Position(en): [REDACTED]

Beispielhaftes Material/Erzeugnis: [REDACTED]

Angeboten ist das beispielhafte oder ein Material/Erzeugnis gleichwertiger Art.

Kriterien der Gleichwertigkeit: [REDACTED]

Angeboten: (. . . . .)

**22.U7 + Gebäudehülle,Fassadenbahn/geschl.Fassadenbekleidung (SIGA)**

Version 2023-09

Im Folgenden ist das Liefern und Einbauen / Montieren / Versetzen beschrieben.

**Hersteller- und Verarbeitungsrichtlinien:**

Die Verarbeitungsrichtlinien des Erzeugers werden eingehalten.

Es werden nur aufeinander abgestimmte Produkte verwendet.

Es werden nur die dem System zugeordneten Materialien verwendet.

Im Folgenden sind beschrieben: Gebäudehülle

- außen, schlagregensicher und winddicht
- Fassadenbahn
- mit geschlossener Fassadenbekleidung

*Hinweis:**Gemäß den Angaben des Herstellers können Produkte bzw. Positionen für folgende Themen/LGs in ein LV übernommen werden: LG 36, 37, 68*

22.U7 00 + Folgende Angaben und Anforderungen an die Art und Weise der Leistungserbringung gelten als vereinbart und sind in die Einheitspreise einkalkuliert.

**22.U7 00A + Material/Erzeugnis n.W.AN zu 22U7**

Das Verwenden nachstehend angebotener Materialien/Erzeugnisse zu den angegebenen Positionen dieser ULG wird vereinbart:

**Ergänzungen zur StLB HB-022+ABK-020****Ausschreibungstexte ZZZ**

Leistungsverzeichnis

gedruckt am 15.11.2023  
LB-HB-022+ABK-020 Preisangaben in EUR

Betrifft Position(en):   
Material/Erzeugnis nach Wahl des Auftragnehmers (AN).  
Angeboten: (.....)

**22.U7 00B + Material/Erzeugnis Beispiel AG zu 22U7**

Das Verwenden nachstehend angebotener Materialien/Erzeugnisse zu den angegebenen Positionen dieser ULG wird vereinbart:

Betrifft Position(en):   
Beispielhaftes Material/Erzeugnis:   
Angeboten ist das beispielhafte oder ein Material/Erzeugnis gleichwertiger Art.  
Kriterien der Gleichwertigkeit:   
Angeboten: (.....)

**Ergänzungen zur StLB HB-022+ABK-020****Ausschreibungstexte ZZZ**

Leistungsverzeichnis

gedruckt am 15.11.2023  
LB-HB-022+ABK-020 Preisangaben in EUR**23****Bauspenglerarbeiten**

Version 022 (2021-12)

Soweit in Vorbemerkungen oder Positionstexten nicht anders angegeben, gelten für alle Leistungen dieser Gruppe folgende Regelungen:

**1. Allgemein:**

Im Folgenden sind Bauspenglerarbeiten für verzinktes Stahlblech (verz.), für Zinkblech (Zink), Aluminiumblech (Alu), Kupferblech (Kupfer), Edelstahl (Edelst.) und für verzinkte beschichtete Stahlbleche (vz-besch.) beschrieben.

**2. Leistungen AN/AG:**

2.1 Die vereinfachte Bemessung der Wind- und Schneelasten gemäß ÖNORM erfolgt durch den Auftragnehmer (AN).

2.2 Nachweise zur Berechnung/Bemessung sind nach der Auftragsvergabe bzw. vor der Ausführung zu erbringen.

2.1 Eine vereinfachte maßstäbliche Darstellung der Dachfläche (Dachdraufsicht mit Angaben zur Dachneigung, Firsthöhen, Geländeform) wird vom Auftraggeber (AG) beigestellt.

**3. Oberflächen:**

3.1 Oberflächenveredelung:

Verzinktes Stahl-, Zink-, und Kupferblech sowie Edelstahl sind ohne Oberflächenveredelung ausgeführt.

3.2 Werkstoffnummer Edelstahl:

Nicht-rostende Stahlbleche entsprechen der Werkstoffnummer 1.4509, mit lötbare Oberfläche.

3.3 Farbbeschichtete Bleche:

Aluminiumbleche und verzinkte beschichtete Stahlbleche sind in Standardfarben beschichtet ausgeführt.

Standardfarben sind Farben des Herstellers, für die der Hersteller keinen Aufpreis verlangt.

3.4. Material/Oberflächen von Zubehör (z.B. Rinnenhaken, Rohrschellen) sind gemäß Material/Oberfläche der Rinnen und Rohre ausgeführt.

**4. Dachneigung:**

Sämtliche Positionen (ausgenommen Dach- und Gaupendeckungen sowie Dachdeckungen mit Dachplatten) gelten ohne Unterschied der Dachneigung bis 45 Grad.

**5. Besondere Ausführungen:**

5.1 Runde Ausführungen, sind Ausführungen in der Draufsicht betrachtet.

5.2 Gekrümmt Ausführungen, sind Ausführungen im Querschnitt betrachtet.

**6. Einkalkulierte Leistungen:**

Löt- bzw. Nietverbindungen sind in die Einheitspreise einkalkuliert.

**7. Ausmaß- und Abrechnungsregeln:**

Zuschläge sind gemäß ÖNORM bei den Ausmaßberechnungen zu berücksichtigen, soweit dafür nicht eigene Positionen ausgeschrieben werden.

**23.00****Wählbare Vorbemerkungen**

23.00 00

+ Folgende Angaben und Anforderungen an die Art und Weise der Leistungserbringung gelten als vereinbart und sind in die Einheitspreise einkalkuliert.

**23.00 00A**

+ **Material/Erzeugnis n.W.AN zu 2300**

Das Verwenden nachstehend angebotener Materialien/Erzeugnisse zu den angegebenen Positionen dieser ULG wird vereinbart:

**Ergänzungen zur StLB HB-022+ABK-020****Ausschreibungstexte ZZZ**

Leistungsverzeichnis

gedruckt am 15.11.2023  
LB-HB-022+ABK-020 Preisangaben in EUR

Betrifft Position(en): \_\_\_\_\_  
 Material/Erzeugnis nach Wahl des Auftragnehmers (AN).  
 Angeboten: (.....)

**23.00 00B + Material/Erzeugnis Beispiel AG zu 2300**

Das Verwenden nachstehend angebotener Materialien/Erzeugnisse zu den angegebenen Positionen dieser ULG wird vereinbart:

Betrifft Position(en): \_\_\_\_\_  
 Beispielhaftes Material/Erzeugnis: \_\_\_\_\_  
 Angeboten ist das beispielhafte oder ein Material/Erzeugnis gleichwertiger Art.  
 Kriterien der Gleichwertigkeit: \_\_\_\_\_  
 Angeboten: (.....)

**23.03 Sonderkosten Bauspenglerarbeiten**

23.03 00 + Folgende Angaben und Anforderungen an die Art und Weise der Leistungserbringung gelten als vereinbart und sind in die Einheitspreise einkalkuliert.

**23.03 00A + Material/Erzeugnis n.W.AN zu 2303**

Das Verwenden nachstehend angebotener Materialien/Erzeugnisse zu den angegebenen Positionen dieser ULG wird vereinbart:

Betrifft Position(en): \_\_\_\_\_  
 Material/Erzeugnis nach Wahl des Auftragnehmers (AN).  
 Angeboten: (.....)

**23.03 00B + Material/Erzeugnis Beispiel AG zu 2303**

Das Verwenden nachstehend angebotener Materialien/Erzeugnisse zu den angegebenen Positionen dieser ULG wird vereinbart:

Betrifft Position(en): \_\_\_\_\_  
 Beispielhaftes Material/Erzeugnis: \_\_\_\_\_  
 Angeboten ist das beispielhafte oder ein Material/Erzeugnis gleichwertiger Art.  
 Kriterien der Gleichwertigkeit: \_\_\_\_\_  
 Angeboten: (.....)

**23.05 Trennlagen u.Unterlagsstreifen**

23.05 00 + Folgende Angaben und Anforderungen an die Art und Weise der Leistungserbringung gelten als vereinbart und sind in die Einheitspreise einkalkuliert.

**23.05 00A + Material/Erzeugnis n.W.AN zu 2305**

Das Verwenden nachstehend angebotener Materialien/Erzeugnisse zu den angegebenen Positionen dieser ULG wird vereinbart:

Betrifft Position(en): \_\_\_\_\_  
 Material/Erzeugnis nach Wahl des Auftragnehmers (AN).  
 Angeboten: (.....)

**23.05 00B + Material/Erzeugnis Beispiel AG zu 2305**

Das Verwenden nachstehend angebotener Materialien/Erzeugnisse zu den angegebenen Positionen dieser ULG wird vereinbart:

Betrifft Position(en): \_\_\_\_\_  
 Beispielhaftes Material/Erzeugnis: \_\_\_\_\_

**Ergänzungen zur StLB HB-022+ABK-020****Ausschreibungstexte ZZZ**

Leistungsverzeichnis

gedruckt am 15.11.2023

LB-HB-022+ABK-020

Preisangaben in EUR

Angeboten ist das beispielhafte oder ein Material/Erzeugnis gleichwertiger Art.

Kriterien der Gleichwertigkeit: \_\_\_\_\_

Angeboten: (.....)

**23.10 Saum-,Ichsen-u.Anschlussbleche,verzinkt**

Im Folgenden sind Saum-, Ichsen- und Anschlussbleche aus verzinktem Stahlblech (verz.) beschrieben.

23.10 00 + Folgende Angaben und Anforderungen an die Art und Weise der Leistungserbringung gelten als vereinbart und sind in die Einheitspreise einkalkuliert.

**23.10 00A + Material/Erzeugnis n.W.AN zu 2310**

Das Verwenden nachstehend angebotener Materialien/Erzeugnisse zu den angegebenen Positionen dieser ULG wird vereinbart:

Betrifft Position(en): \_\_\_\_\_

Material/Erzeugnis nach Wahl des Auftragnehmers (AN).

Angeboten: (.....)

**23.10 00B + Material/Erzeugnis Beispiel AG zu 2310**

Das Verwenden nachstehend angebotener Materialien/Erzeugnisse zu den angegebenen Positionen dieser ULG wird vereinbart:

Betrifft Position(en): \_\_\_\_\_

Beispielhaftes Material/Erzeugnis: \_\_\_\_\_

Angeboten ist das beispielhafte oder ein Material/Erzeugnis gleichwertiger Art.

Kriterien der Gleichwertigkeit: \_\_\_\_\_

Angeboten: (.....)

**23.11 Dach-u.Wanddeckungen,verzinkt**

Im Folgenden sind Dach- und Wanddeckungen aus verzinktem Stahlblech (verz.) beschrieben.

Dachflächen sind begrenzt durch Traufen, Grat- oder Firstfalze, Übergriffe und Untergriffe.

- runde Ausführung: Ausführungen in der Draufsicht betrachtet
- gekrümmte Ausführung: Ausführungen im Querschnitt betrachtet

23.11 00 + Folgende Angaben und Anforderungen an die Art und Weise der Leistungserbringung gelten als vereinbart und sind in die Einheitspreise einkalkuliert.

**23.11 00A + Material/Erzeugnis n.W.AN zu 2311**

Das Verwenden nachstehend angebotener Materialien/Erzeugnisse zu den angegebenen Positionen dieser ULG wird vereinbart:

Betrifft Position(en): \_\_\_\_\_

Material/Erzeugnis nach Wahl des Auftragnehmers (AN).

Angeboten: (.....)

**23.11 00B + Material/Erzeugnis Beispiel AG zu 2311**

Das Verwenden nachstehend angebotener Materialien/Erzeugnisse zu den angegebenen Positionen dieser ULG wird vereinbart:

Betrifft Position(en): \_\_\_\_\_

Beispielhaftes Material/Erzeugnis: \_\_\_\_\_

Angeboten ist das beispielhafte oder ein Material/Erzeugnis gleichwertiger Art.

Kriterien der Gleichwertigkeit: \_\_\_\_\_

Angeboten: (.....)

**Ergänzungen zur StLB HB-022+ABK-020****Ausschreibungstexte ZZZ**

Leistungsverzeichnis

gedruckt am 15.11.2023  
LB-HB-022+ABK-020 Preisangaben in EUR**23.12 Rinnen,verzinkt****1. Allgemein:**

Im Folgenden sind Rinnen aus verzinktem Stahlblech (verz.) beschrieben.

**2. Einkalkulierte Leistungen:**

Rinnenhaken werden mit einem Abstand über 70 bis 90 cm in die Einheitspreise einkalkuliert.

**3. Ausmaß- und Abrechnungsregeln:**

3.1 Bei polygonalen Ausführungen (Draufsicht) von Rinnen werden die Rinnenwinkel am Anfang und am Ende der Rinne gesondert verrechnet.

3.2 Richtungsänderungen bei polygonalen Rinnen sind in eigenen Positionen beschrieben und werden als Aufzahlungspositionen verrechnet.

23.12 00 + Folgende Angaben und Anforderungen an die Art und Weise der Leistungserbringung gelten als vereinbart und sind in die Einheitspreise einkalkuliert.

**23.12 00A + Material/Erzeugnis n.W.AN zu 2312**

Das Verwenden nachstehend angebotener Materialien/Erzeugnisse zu den angegebenen Positionen dieser ULG wird vereinbart:

Betrifft Position(en): \_\_\_\_\_

Material/Erzeugnis nach Wahl des Auftragnehmers (AN).

Angeboten: (.....)

**23.12 00B + Material/Erzeugnis Beispiel AG zu 2312**

Das Verwenden nachstehend angebotener Materialien/Erzeugnisse zu den angegebenen Positionen dieser ULG wird vereinbart:

Betrifft Position(en): \_\_\_\_\_

Beispielhaftes Material/Erzeugnis: \_\_\_\_\_

Angeboten ist das beispielhafte oder ein Material/Erzeugnis gleichwertiger Art.

Kriterien der Gleichwertigkeit: \_\_\_\_\_

Angeboten: (.....)

**23.13 Abfall-u.Dunstrohre,verzinkt**

Im Folgenden sind Abfall- und Dunstrohre aus verzinktem Stahlblech (verz.) beschrieben.

23.13 00 + Folgende Angaben und Anforderungen an die Art und Weise der Leistungserbringung gelten als vereinbart und sind in die Einheitspreise einkalkuliert.

**23.13 00A + Material/Erzeugnis n.W.AN zu 2313**

Das Verwenden nachstehend angebotener Materialien/Erzeugnisse zu den angegebenen Positionen dieser ULG wird vereinbart:

Betrifft Position(en): \_\_\_\_\_

Material/Erzeugnis nach Wahl des Auftragnehmers (AN).

Angeboten: (.....)

**23.13 00B + Material/Erzeugnis Beispiel AG zu 2313**

Das Verwenden nachstehend angebotener Materialien/Erzeugnisse zu den angegebenen Positionen dieser ULG wird vereinbart:

Betrifft Position(en): \_\_\_\_\_

Beispielhaftes Material/Erzeugnis: \_\_\_\_\_

Angeboten ist das beispielhafte oder ein Material/Erzeugnis gleichwertiger Art.

Kriterien der Gleichwertigkeit: \_\_\_\_\_

Angeboten: (.....)

**Ergänzungen zur StLB HB-022+ABK-020****Ausschreibungstexte ZZZ**

Leistungsverzeichnis

gedruckt am 15.11.2023  
LB-HB-022+ABK-020 Preisangaben in EUR**23.14 Fassadenverblechungen,verzinkt**

Im Folgenden sind Fassadenverblechungen aus verzinktem Stahlblech (verz.) beschrieben.

23.14 00 + Folgende Angaben und Anforderungen an die Art und Weise der Leistungserbringung gelten als vereinbart und sind in die Einheitspreise einkalkuliert.

**23.14 00A + Material/Erzeugnis n.W.AN zu 2314**

Das Verwenden nachstehend angebotener Materialien/Erzeugnisse zu den angegebenen Positionen dieser ULG wird vereinbart:

Betrifft Position(en): \_\_\_\_\_

Material/Erzeugnis nach Wahl des Auftragnehmers (AN).

Angebote: (.....)

**23.14 00B + Material/Erzeugnis Beispiel AG zu 2314**

Das Verwenden nachstehend angebotener Materialien/Erzeugnisse zu den angegebenen Positionen dieser ULG wird vereinbart:

Betrifft Position(en): \_\_\_\_\_

Beispielhaftes Material/Erzeugnis: \_\_\_\_\_

Angebote ist das beispielhafte oder ein Material/Erzeugnis gleichwertiger Art.

Kriterien der Gleichwertigkeit: \_\_\_\_\_

Angebote: (.....)

**23.15 Dehnungselemente,verzinkt**

Im Folgenden sind Dehnungselemente aus verzinktem Stahlblech (verz.) beschrieben.

23.15 00 + Folgende Angaben und Anforderungen an die Art und Weise der Leistungserbringung gelten als vereinbart und sind in die Einheitspreise einkalkuliert.

**23.15 00A + Material/Erzeugnis n.W.AN zu 2315**

Das Verwenden nachstehend angebotener Materialien/Erzeugnisse zu den angegebenen Positionen dieser ULG wird vereinbart:

Betrifft Position(en): \_\_\_\_\_

Material/Erzeugnis nach Wahl des Auftragnehmers (AN).

Angebote: (.....)

**23.15 00B + Material/Erzeugnis Beispiel AG zu 2315**

Das Verwenden nachstehend angebotener Materialien/Erzeugnisse zu den angegebenen Positionen dieser ULG wird vereinbart:

Betrifft Position(en): \_\_\_\_\_

Beispielhaftes Material/Erzeugnis: \_\_\_\_\_

Angebote ist das beispielhafte oder ein Material/Erzeugnis gleichwertiger Art.

Kriterien der Gleichwertigkeit: \_\_\_\_\_

Angebote: (.....)

**23.16 Kaltdach-Lüftungsverblechung,verzinkt**

Im Folgenden sind Kaltdach- und Lüftungsverblechungen aus verzinktem Stahlblech (verz.) beschrieben.

23.16 00 + Folgende Angaben und Anforderungen an die Art und Weise der Leistungserbringung gelten als vereinbart und sind in die Einheitspreise einkalkuliert.



**Ergänzungen zur StLB HB-022+ABK-020****Ausschreibungstexte ZZZ**

Leistungsverzeichnis

gedruckt am 15.11.2023  
LB-HB-022+ABK-020 Preisangaben in EUR**23.16 00A + Material/Erzeugnis n.W.AN zu 2316**

Das Verwenden nachstehend angebotener Materialien/Erzeugnisse zu den angegebenen Positionen dieser ULG wird vereinbart:

Betrifft Position(en):

Material/Erzeugnis nach Wahl des Auftragnehmers (AN).

Angeboten: (.....)

**23.16 00B + Material/Erzeugnis Beispiel AG zu 2316**

Das Verwenden nachstehend angebotener Materialien/Erzeugnisse zu den angegebenen Positionen dieser ULG wird vereinbart:

Betrifft Position(en):

Beispielhaftes Material/Erzeugnis:

Angeboten ist das beispielhafte oder ein Material/Erzeugnis gleichwertiger Art.

Kriterien der Gleichwertigkeit:

Angeboten: (.....)

**23.17 Schnee-u.Eisschutz,verzinkt**

Im Folgenden sind Vorrichtungen für Schnee- und Eisschutz für Ein- bzw. Abdeckungen aus verzinktem Stahlblech (verz.) beschrieben.

Die zugehörigen Befestigungselemente (z.B. Haken, Klemmen) in gerader Ausführung sind in die Einheitspreise einkalkuliert.

23.17 00 + Folgende Angaben und Anforderungen an die Art und Weise der Leistungserbringung gelten als vereinbart und sind in die Einheitspreise einkalkuliert.

**23.17 00A + Material/Erzeugnis n.W.AN zu 2317**

Das Verwenden nachstehend angebotener Materialien/Erzeugnisse zu den angegebenen Positionen dieser ULG wird vereinbart:

Betrifft Position(en):

Material/Erzeugnis nach Wahl des Auftragnehmers (AN).

Angeboten: (.....)

**23.17 00B + Material/Erzeugnis Beispiel AG zu 2317**

Das Verwenden nachstehend angebotener Materialien/Erzeugnisse zu den angegebenen Positionen dieser ULG wird vereinbart:

Betrifft Position(en):

Beispielhaftes Material/Erzeugnis:

Angeboten ist das beispielhafte oder ein Material/Erzeugnis gleichwertiger Art.

Kriterien der Gleichwertigkeit:

Angeboten: (.....)

**23.18 Flachdacheinfassung,verzinkt**

Im Folgenden sind Flachdacheinfassungen aus verzinktem Stahlblech (verz.) beschrieben.

23.18 00 + Folgende Angaben und Anforderungen an die Art und Weise der Leistungserbringung gelten als vereinbart und sind in die Einheitspreise einkalkuliert.

**23.18 00A + Material/Erzeugnis n.W.AN zu 2318**

Das Verwenden nachstehend angebotener Materialien/Erzeugnisse zu den angegebenen Positionen dieser ULG wird vereinbart:

**Ergänzungen zur StLB HB-022+ABK-020****Ausschreibungstexte ZZZ**

Leistungsverzeichnis

gedruckt am 15.11.2023  
LB-HB-022+ABK-020 Preisangaben in EUR

Betrifft Position(en):   
 Material/Erzeugnis nach Wahl des Auftragnehmers (AN).  
 Angeboten: (.....)

**23.18 00B + Material/Erzeugnis Beispiel AG zu 2318**

Das Verwenden nachstehend angebotener Materialien/Erzeugnisse zu den angegebenen Positionen dieser ULG wird vereinbart:

Betrifft Position(en):   
 Beispielhaftes Material/Erzeugnis:   
 Angeboten ist das beispielhafte oder ein Material/Erzeugnis gleichwertiger Art.  
 Kriterien der Gleichwertigkeit:   
 Angeboten: (.....)

**23.19 Vorgefertigte Metaldach-/Wandplatten,verzinkt****1. Allgemein:**

Im Folgenden sind Deckungen aus vorgefertigten Metaldach- oder Wandplatten aus verzinktem Stahlblech (verz.) beschrieben.

**2. Dachneigung:**

Metaldachplatten werden bis zu einer Neigung von 45 Grad Dachneigung ausgeführt.

**3. Befestigungsmaterial:**

Alle Leistungen sind einschließlich des vom Erzeuger der Dachplatten vorgeschriebenen Befestigungsmaterials kalkuliert.

23.19 00 + Folgende Angaben und Anforderungen an die Art und Weise der Leistungserbringung gelten als vereinbart und sind in die Einheitspreise einkalkuliert.

**23.19 00A + Material/Erzeugnis n.W.AN zu 2319**

Das Verwenden nachstehend angebotener Materialien/Erzeugnisse zu den angegebenen Positionen dieser ULG wird vereinbart:

Betrifft Position(en):   
 Material/Erzeugnis nach Wahl des Auftragnehmers (AN).  
 Angeboten: (.....)

**23.19 00B + Material/Erzeugnis Beispiel AG zu 2319**

Das Verwenden nachstehend angebotener Materialien/Erzeugnisse zu den angegebenen Positionen dieser ULG wird vereinbart:

Betrifft Position(en):   
 Beispielhaftes Material/Erzeugnis:   
 Angeboten ist das beispielhafte oder ein Material/Erzeugnis gleichwertiger Art.  
 Kriterien der Gleichwertigkeit:   
 Angeboten: (.....)

**23.1A + Dach-u.Wanddeckungen,verzinkt - Ergänzungen (ABD)**

23.1A 00 + Folgende Angaben und Anforderungen an die Art und Weise der Leistungserbringung gelten als vereinbart und sind in die Einheitspreise einkalkuliert.

**23.1A 00A + Material/Erzeugnis n.W.AN zu 231A**

Das Verwenden nachstehend angebotener Materialien/Erzeugnisse zu den angegebenen Positionen dieser ULG wird vereinbart:

**Ergänzungen zur StLB HB-022+ABK-020****Ausschreibungstexte ZZZ**

Leistungsverzeichnis

gedruckt am 15.11.2023  
LB-HB-022+ABK-020 Preisangaben in EUR

Betrifft Position(en):   
 Material/Erzeugnis nach Wahl des Auftragnehmers (AN).  
 Angeboten: (.....)

**23.1A 00B + Material/Erzeugnis Beispiel AG zu 231A**

Das Verwenden nachstehend angebotener Materialien/Erzeugnisse zu den angegebenen Positionen dieser ULG wird vereinbart:

Betrifft Position(en):   
 Beispielhaftes Material/Erzeugnis:   
 Angeboten ist das beispielhafte oder ein Material/Erzeugnis gleichwertiger Art.  
 Kriterien der Gleichwertigkeit:   
 Angeboten: (.....)

**23.1E + Dehnungselemente,verzinkt - Ergänzungen (ABD)**

23.1E 00 + Folgende Angaben und Anforderungen an die Art und Weise der Leistungserbringung gelten als vereinbart und sind in die Einheitspreise einkalkuliert.

**23.1E 00A + Material/Erzeugnis n.W.AN zu 231E**

Das Verwenden nachstehend angebotener Materialien/Erzeugnisse zu den angegebenen Positionen dieser ULG wird vereinbart:

Betrifft Position(en):   
 Material/Erzeugnis nach Wahl des Auftragnehmers (AN).  
 Angeboten: (.....)

**23.1E 00B + Material/Erzeugnis Beispiel AG zu 231E**

Das Verwenden nachstehend angebotener Materialien/Erzeugnisse zu den angegebenen Positionen dieser ULG wird vereinbart:

Betrifft Position(en):   
 Beispielhaftes Material/Erzeugnis:   
 Angeboten ist das beispielhafte oder ein Material/Erzeugnis gleichwertiger Art.  
 Kriterien der Gleichwertigkeit:   
 Angeboten: (.....)

**23.20 Saum-,Ichsen-u.Anschlussbleche,Zink**

Im Folgenden sind Saum-, Ichsen- und Anschlussbleche aus Zinkblech (Zink) beschrieben.

23.20 00 Folgende Angaben und Anforderungen an die Art und Weise der Leistungserbringung gelten als vereinbart und sind in die Einheitspreise einkalkuliert:

**23.20 00D + Material/Erzeugnis n.W.AN zu 2320**

Das Verwenden nachstehend angebotener Materialien/Erzeugnisse zu den angegebenen Positionen dieser ULG wird vereinbart:

Betrifft Position(en):   
 Material/Erzeugnis nach Wahl des Auftragnehmers (AN).  
 Angeboten: (.....)

**23.20 00E + Material/Erzeugnis Beispiel AG zu 2320**

Das Verwenden nachstehend angebotener Materialien/Erzeugnisse zu den angegebenen Positionen dieser ULG wird vereinbart:

Betrifft Position(en):   
 Beispielhaftes Material/Erzeugnis:

**Ergänzungen zur StLB HB-022+ABK-020****Ausschreibungstexte ZZZ**

Leistungsverzeichnis

gedruckt am 15.11.2023

LB-HB-022+ABK-020

Preisangaben in EUR

Angeboten ist das beispielhafte oder ein Material/Erzeugnis gleichwertiger Art.

Kriterien der Gleichwertigkeit: \_\_\_\_\_

Angeboten: (.....)

**23.21 Dach-u.Wanddeckungen,Zink**

Im Folgenden sind Dach- und Wanddeckungen aus Zinkblech (Zink) beschrieben.

Dachflächen sind begrenzt durch Traufen, Grat- oder Firstfalze, Übergriffe und Untergriffe.

- runde Ausführung: Ausführungen in der Draufsicht betrachtet
- gekrümmte Ausführung: Ausführungen im Querschnitt betrachtet

23.21 00 Folgende Angaben und Anforderungen an die Art und Weise der Leistungserbringung gelten als vereinbart und sind in die Einheitspreise einkalkuliert:

**23.21 00B + Material/Erzeugnis n.W.AN zu 2321**

Das Verwenden nachstehend angebotener Materialien/Erzeugnisse zu den angegebenen Positionen dieser ULG wird vereinbart:

Betrifft Position(en): \_\_\_\_\_

Material/Erzeugnis nach Wahl des Auftragnehmers (AN).

Angeboten: (.....)

**23.21 00C + Material/Erzeugnis Beispiel AG zu 2321**

Das Verwenden nachstehend angebotener Materialien/Erzeugnisse zu den angegebenen Positionen dieser ULG wird vereinbart:

Betrifft Position(en): \_\_\_\_\_

Beispielhaftes Material/Erzeugnis: \_\_\_\_\_

Angeboten ist das beispielhafte oder ein Material/Erzeugnis gleichwertiger Art.

Kriterien der Gleichwertigkeit: \_\_\_\_\_

Angeboten: (.....)

**23.22 Rinnen,Zink****1. Allgemein:**

Im Folgenden sind Rinnen aus Zinkblech (Zink) beschrieben.

**2. Einkalkulierte Leistungen:**

Rinnenhaken werden mit einem Abstand über 70 bis 90 cm in die Einheitspreise einkalkuliert.

**3. Ausmaß- und Abrechnungsregeln:**

3.1 Bei polygonalen Ausführungen (Draufsicht) von Rinnen werden die Rinnenwinkel am Anfang und am Ende der Rinne gesondert verrechnet.

3.2 Richtungsänderungen bei polygonalen Rinnen sind in eigenen Positionen beschrieben und werden als Aufzahlungspositionen verrechnet.

23.22 00 Folgende Angaben und Anforderungen an die Art und Weise der Leistungserbringung gelten als vereinbart und sind in die Einheitspreise einkalkuliert:

**23.22 00B + Material/Erzeugnis n.W.AN zu 2322**

Das Verwenden nachstehend angebotener Materialien/Erzeugnisse zu den angegebenen Positionen dieser ULG wird vereinbart:

Betrifft Position(en): \_\_\_\_\_

Material/Erzeugnis nach Wahl des Auftragnehmers (AN).

Angeboten: (.....)

**Ergänzungen zur StLB HB-022+ABK-020****Ausschreibungstexte ZZZ**

Leistungsverzeichnis

gedruckt am 15.11.2023  
LB-HB-022+ABK-020 Preisangaben in EUR**23.22 00C + Material/Erzeugnis Beispiel AG zu 2322**

Das Verwenden nachstehend angebotener Materialien/Erzeugnisse zu den angegebenen Positionen dieser ULG wird vereinbart:

Betrifft Position(en): [REDACTED]

Beispielhaftes Material/Erzeugnis: [REDACTED]

Angeboten ist das beispielhafte oder ein Material/Erzeugnis gleichwertiger Art.

Kriterien der Gleichwertigkeit: [REDACTED]

Angeboten: (. . . . .)

**23.23 Abfall-u.Dunstrohre,Zink**

Im Folgenden sind Abfall- und Dunstrohre aus Zinkblech (Zink) beschrieben.

23.23 00 Folgende Angaben und Anforderungen an die Art und Weise der Leistungserbringung gelten als vereinbart und sind in die Einheitspreise einkalkuliert:

**23.23 00B + Material/Erzeugnis n.W.AN zu 2323**

Das Verwenden nachstehend angebotener Materialien/Erzeugnisse zu den angegebenen Positionen dieser ULG wird vereinbart:

Betrifft Position(en): [REDACTED]

Material/Erzeugnis nach Wahl des Auftragnehmers (AN).

Angeboten: (. . . . .)

**23.23 00C + Material/Erzeugnis Beispiel AG zu 2323**

Das Verwenden nachstehend angebotener Materialien/Erzeugnisse zu den angegebenen Positionen dieser ULG wird vereinbart:

Betrifft Position(en): [REDACTED]

Beispielhaftes Material/Erzeugnis: [REDACTED]

Angeboten ist das beispielhafte oder ein Material/Erzeugnis gleichwertiger Art.

Kriterien der Gleichwertigkeit: [REDACTED]

Angeboten: (. . . . .)

**23.24 Fassadenverblechungen,Zink**

Im Folgenden sind Fassadenverblechungen aus Zinkblech (Zink) beschrieben.

23.24 00 Folgende Angaben und Anforderungen an die Art und Weise der Leistungserbringung gelten als vereinbart und sind in die Einheitspreise einkalkuliert:

**23.24 00B + Material/Erzeugnis n.W.AN zu 2324**

Das Verwenden nachstehend angebotener Materialien/Erzeugnisse zu den angegebenen Positionen dieser ULG wird vereinbart:

Betrifft Position(en): [REDACTED]

Material/Erzeugnis nach Wahl des Auftragnehmers (AN).

Angeboten: (. . . . .)

**23.24 00C + Material/Erzeugnis Beispiel AG zu 2324**

Das Verwenden nachstehend angebotener Materialien/Erzeugnisse zu den angegebenen Positionen dieser ULG wird vereinbart:

Betrifft Position(en): [REDACTED]

Beispielhaftes Material/Erzeugnis: [REDACTED]

Angeboten ist das beispielhafte oder ein Material/Erzeugnis gleichwertiger Art.

Kriterien der Gleichwertigkeit: [REDACTED]

Angeboten: (. . . . .)

**Ergänzungen zur StLB HB-022+ABK-020****Ausschreibungstexte ZZZ**

Leistungsverzeichnis

gedruckt am 15.11.2023  
LB-HB-022+ABK-020 Preisangaben in EUR**23.25 Dehnungselemente,Zink**

Im Folgenden sind Dehnungselemente aus Zinkblech (Zink) beschrieben.

23.25 00 Folgende Angaben und Anforderungen an die Art und Weise der Leistungserbringung gelten als vereinbart und sind in die Einheitspreise einkalkuliert:

**23.25 00B + Material/Erzeugnis n.W.AN zu 2325**

Das Verwenden nachstehend angebotener Materialien/Erzeugnisse zu den angegebenen Positionen dieser ULG wird vereinbart:

Betrifft Position(en): \_\_\_\_\_

Material/Erzeugnis nach Wahl des Auftragnehmers (AN).

Angebote: (.....)

**23.25 00C + Material/Erzeugnis Beispiel AG zu 2325**

Das Verwenden nachstehend angebotener Materialien/Erzeugnisse zu den angegebenen Positionen dieser ULG wird vereinbart:

Betrifft Position(en): \_\_\_\_\_

Beispielhaftes Material/Erzeugnis: \_\_\_\_\_

Angeboten ist das beispielhafte oder ein Material/Erzeugnis gleichwertiger Art.

Kriterien der Gleichwertigkeit: \_\_\_\_\_

Angebote: (.....)

**23.26 Kaltdach-Lüftungsverblechung,Zink**

Im Folgenden sind Kaltdach- und Lüftungsverblechungen aus Zinkblech (Zink) beschrieben.

23.26 00 Folgende Angaben und Anforderungen an die Art und Weise der Leistungserbringung gelten als vereinbart und sind in die Einheitspreise einkalkuliert:

**23.26 00B + Material/Erzeugnis n.W.AN zu 2326**

Das Verwenden nachstehend angebotener Materialien/Erzeugnisse zu den angegebenen Positionen dieser ULG wird vereinbart:

Betrifft Position(en): \_\_\_\_\_

Material/Erzeugnis nach Wahl des Auftragnehmers (AN).

Angebote: (.....)

**23.26 00C + Material/Erzeugnis Beispiel AG zu 2326**

Das Verwenden nachstehend angebotener Materialien/Erzeugnisse zu den angegebenen Positionen dieser ULG wird vereinbart:

Betrifft Position(en): \_\_\_\_\_

Beispielhaftes Material/Erzeugnis: \_\_\_\_\_

Angeboten ist das beispielhafte oder ein Material/Erzeugnis gleichwertiger Art.

Kriterien der Gleichwertigkeit: \_\_\_\_\_

Angebote: (.....)

**23.27 Schnee-u.Eisschutz,Zink**

Im Folgenden sind Vorrichtungen für Schnee- und Eisschutz für Ein- bzw. Abdeckungen aus Zinkblech (Zink) beschrieben.

Die zugehörigen Befestigungselemente (z.B. Haken, Klemmen) in gerader Ausführung sind in die Einheitspreise einkalkuliert.

**Ergänzungen zur StLB HB-022+ABK-020****Ausschreibungstexte ZZZ**

Leistungsverzeichnis

gedruckt am 15.11.2023

LB-HB-022+ABK-020

Preisangaben in EUR

23.27 00 Folgende Angaben und Anforderungen an die Art und Weise der Leistungserbringung gelten als vereinbart und sind in die Einheitspreise einkalkuliert:

**23.27 00B + Material/Erzeugnis n.W.AN zu 2327**

Das Verwenden nachstehend angebotener Materialien/Erzeugnisse zu den angegebenen Positionen dieser ULG wird vereinbart:

Betrifft Position(en):

Material/Erzeugnis nach Wahl des Auftragnehmers (AN).

Angeboten: (.....)

**23.27 00C + Material/Erzeugnis Beispiel AG zu 2327**

Das Verwenden nachstehend angebotener Materialien/Erzeugnisse zu den angegebenen Positionen dieser ULG wird vereinbart:

Betrifft Position(en):

Beispielhaftes Material/Erzeugnis:

Angeboten ist das beispielhafte oder ein Material/Erzeugnis gleichwertiger Art.

Kriterien der Gleichwertigkeit:

Angeboten: (.....)

**23.28 Flachdacheinfassung,Zink**

Im Folgenden sind Flachdacheinfassungen aus Zinkblech (Zink) beschrieben.

Schutzanstriche sind in eigenen Positionen beschrieben.

23.28 00 Folgende Angaben und Anforderungen an die Art und Weise der Leistungserbringung gelten als vereinbart und sind in die Einheitspreise einkalkuliert:

**23.28 00B + Material/Erzeugnis n.W.AN zu 2328**

Das Verwenden nachstehend angebotener Materialien/Erzeugnisse zu den angegebenen Positionen dieser ULG wird vereinbart:

Betrifft Position(en):

Material/Erzeugnis nach Wahl des Auftragnehmers (AN).

Angeboten: (.....)

**23.28 00C + Material/Erzeugnis Beispiel AG zu 2328**

Das Verwenden nachstehend angebotener Materialien/Erzeugnisse zu den angegebenen Positionen dieser ULG wird vereinbart:

Betrifft Position(en):

Beispielhaftes Material/Erzeugnis:

Angeboten ist das beispielhafte oder ein Material/Erzeugnis gleichwertiger Art.

Kriterien der Gleichwertigkeit:

Angeboten: (.....)

**23.29 Vorgefertigte Metaldach-/Wandplatten,Zink****1. Allgemein:**

Im Folgenden sind Deckungen aus vorgefertigten Metaldach- oder Wandplatten aus Zinkblech (Zink) beschrieben.

**2. Dachneigung:**

Metaldachplatten werden bis zu einer Neigung von 45 Grad Dachneigung ausgeführt.

**3. Befestigungsmaterial:**

Alle Leistungen sind einschließlich des vom Erzeuger der Dachplatten vorgeschriebenen Befestigungsmaterials kalkuliert.

**Ergänzungen zur StLB HB-022+ABK-020****Ausschreibungstexte ZZZ**

Leistungsverzeichnis

gedruckt am 15.11.2023

LB-HB-022+ABK-020

Preisangaben in EUR

23.29 00 + Folgende Angaben und Anforderungen an die Art und Weise der Leistungserbringung gelten als vereinbart und sind in die Einheitspreise einkalkuliert.

**23.29 00A + Material/Erzeugnis n.W.AN zu 2329**

Das Verwenden nachstehend angebotener Materialien/Erzeugnisse zu den angegebenen Positionen dieser ULG wird vereinbart:

Betrifft Position(en): \_\_\_\_\_

Material/Erzeugnis nach Wahl des Auftragnehmers (AN).

Angeboten: (.....)

**23.29 00B + Material/Erzeugnis Beispiel AG zu 2329**

Das Verwenden nachstehend angebotener Materialien/Erzeugnisse zu den angegebenen Positionen dieser ULG wird vereinbart:

Betrifft Position(en): \_\_\_\_\_

Beispielhaftes Material/Erzeugnis: \_\_\_\_\_

Angeboten ist das beispielhafte oder ein Material/Erzeugnis gleichwertiger Art.

Kriterien der Gleichwertigkeit: \_\_\_\_\_

Angeboten: (.....)

**23.2A + Saum-,Ichsen-u.Anschlussbleche,Zink - Erg. (ABD)**

23.2A 00 + Folgende Angaben und Anforderungen an die Art und Weise der Leistungserbringung gelten als vereinbart und sind in die Einheitspreise einkalkuliert.

**23.2A 00A + Material/Erzeugnis n.W.AN zu 232A**

Das Verwenden nachstehend angebotener Materialien/Erzeugnisse zu den angegebenen Positionen dieser ULG wird vereinbart:

Betrifft Position(en): \_\_\_\_\_

Material/Erzeugnis nach Wahl des Auftragnehmers (AN).

Angeboten: (.....)

**23.2A 00B + Material/Erzeugnis Beispiel AG zu 232A**

Das Verwenden nachstehend angebotener Materialien/Erzeugnisse zu den angegebenen Positionen dieser ULG wird vereinbart:

Betrifft Position(en): \_\_\_\_\_

Beispielhaftes Material/Erzeugnis: \_\_\_\_\_

Angeboten ist das beispielhafte oder ein Material/Erzeugnis gleichwertiger Art.

Kriterien der Gleichwertigkeit: \_\_\_\_\_

Angeboten: (.....)

**23.2E + Dehnungselemente,Zink - Ergänzungen (ABD)**

23.2E 00 + Folgende Angaben und Anforderungen an die Art und Weise der Leistungserbringung gelten als vereinbart und sind in die Einheitspreise einkalkuliert.

**23.2E 00A + Material/Erzeugnis n.W.AN zu 232E**

Das Verwenden nachstehend angebotener Materialien/Erzeugnisse zu den angegebenen Positionen dieser ULG wird vereinbart:

Betrifft Position(en): \_\_\_\_\_

Material/Erzeugnis nach Wahl des Auftragnehmers (AN).

Angeboten: (.....)



**Ergänzungen zur StLB HB-022+ABK-020****Ausschreibungstexte ZZZ**

Leistungsverzeichnis

gedruckt am 15.11.2023  
LB-HB-022+ABK-020 Preisangaben in EUR**23.2E 00B + Material/Erzeugnis Beispiel AG zu 232E**

Das Verwenden nachstehend angebotener Materialien/Erzeugnisse zu den angegebenen Positionen dieser ULG wird vereinbart:

Betrifft Position(en):

Beispielhaftes Material/Erzeugnis:

Angeboten ist das beispielhafte oder ein Material/Erzeugnis gleichwertiger Art.

Kriterien der Gleichwertigkeit:

Angeboten: (.....)

**23.30 Saum-, Ichnen- u. Anschlussbleche, Kupfer**

Im Folgenden sind Saum-, Ichnen- und Anschlussbleche aus Kupferblech (Kupfer) beschrieben.

23.30 00 Folgende Angaben und Anforderungen an die Art und Weise der Leistungserbringung gelten als vereinbart und sind in die Einheitspreise einkalkuliert:

**23.30 00B + Material/Erzeugnis n.W.AN zu 2330**

Das Verwenden nachstehend angebotener Materialien/Erzeugnisse zu den angegebenen Positionen dieser ULG wird vereinbart:

Betrifft Position(en):

Material/Erzeugnis nach Wahl des Auftragnehmers (AN).

Angeboten: (.....)

**23.30 00C + Material/Erzeugnis Beispiel AG zu 2330**

Das Verwenden nachstehend angebotener Materialien/Erzeugnisse zu den angegebenen Positionen dieser ULG wird vereinbart:

Betrifft Position(en):

Beispielhaftes Material/Erzeugnis:

Angeboten ist das beispielhafte oder ein Material/Erzeugnis gleichwertiger Art.

Kriterien der Gleichwertigkeit:

Angeboten: (.....)

**23.31 Dach- u. Wanddeckungen, Kupfer**

Im Folgenden sind Dach- und Wanddeckungen aus Kupferblech (Kupfer) beschrieben.

Dachflächen sind begrenzt durch Traufen, Grat- oder Firstfalze, Übergriffe und Untergriffe.

- runde Ausführung: Ausführungen in der Draufsicht betrachtet
- gekrümmte Ausführung: Ausführungen im Querschnitt betrachtet

23.31 00 Folgende Angaben und Anforderungen an die Art und Weise der Leistungserbringung gelten als vereinbart und sind in die Einheitspreise einkalkuliert:

**23.31 00B + Material/Erzeugnis n.W.AN zu 2331**

Das Verwenden nachstehend angebotener Materialien/Erzeugnisse zu den angegebenen Positionen dieser ULG wird vereinbart:

Betrifft Position(en):

Material/Erzeugnis nach Wahl des Auftragnehmers (AN).

Angeboten: (.....)

**23.31 00C + Material/Erzeugnis Beispiel AG zu 2331**

Das Verwenden nachstehend angebotener Materialien/Erzeugnisse zu den angegebenen Positionen dieser ULG wird vereinbart:

Betrifft Position(en):

**Ergänzungen zur StLB HB-022+ABK-020****Ausschreibungstexte ZZZ**

Leistungsverzeichnis

gedruckt am 15.11.2023  
LB-HB-022+ABK-020 Preisangaben in EUR

Beispielhaftes Material/Erzeugnis: \_\_\_\_\_  
 Angeboten ist das beispielhafte oder ein Material/Erzeugnis gleichwertiger Art.  
 Kriterien der Gleichwertigkeit: \_\_\_\_\_  
 Angeboten: (.....)

**23.32****Rinnen,Kupfer****1. Allgemein:**

Im Folgenden sind Rinnen aus Kupferblech (Kupfer) beschrieben.

**2. Einkalkulierte Leistungen:**

Rinnenhaken werden mit einem Abstand über 70 bis 90 cm in die Einheitspreise einkalkuliert.

**3. Ausmaß- und Abrechnungsregeln:**

3.1 Bei polygonalen Ausführungen (Draufsicht) von Rinnen werden die Rinnenwinkel am Anfang und am Ende der Rinne gesondert verrechnet.

3.2 Richtungsänderungen bei polygonalen Rinnen sind in eigenen Positionen beschrieben und werden als Aufzählungspositionen verrechnet.

23.32 00

Folgende Angaben und Anforderungen an die Art und Weise der Leistungserbringung gelten als vereinbart und sind in die Einheitspreise einkalkuliert:

**23.32 00B + Material/Erzeugnis n.W.AN zu 2332**

Das Verwenden nachstehend angebotener Materialien/Erzeugnisse zu den angegebenen Positionen dieser ULG wird vereinbart:

Betrifft Position(en): \_\_\_\_\_

Material/Erzeugnis nach Wahl des Auftragnehmers (AN).

Angeboten: (.....)

**23.32 00C + Material/Erzeugnis Beispiel AG zu 2332**

Das Verwenden nachstehend angebotener Materialien/Erzeugnisse zu den angegebenen Positionen dieser ULG wird vereinbart:

Betrifft Position(en): \_\_\_\_\_

Beispielhaftes Material/Erzeugnis: \_\_\_\_\_

Angeboten ist das beispielhafte oder ein Material/Erzeugnis gleichwertiger Art.

Kriterien der Gleichwertigkeit: \_\_\_\_\_

Angeboten: (.....)

**23.33****Abfall-u.Dunstrohre,Kupfer**

Im Folgenden sind Abfall- und Dunstrohre aus Kupferblech (Kupfer) beschrieben.

23.33 00

Folgende Angaben und Anforderungen an die Art und Weise der Leistungserbringung gelten als vereinbart und sind in die Einheitspreise einkalkuliert:

**23.33 00B + Material/Erzeugnis n.W.AN zu 2333**

Das Verwenden nachstehend angebotener Materialien/Erzeugnisse zu den angegebenen Positionen dieser ULG wird vereinbart:

Betrifft Position(en): \_\_\_\_\_

Material/Erzeugnis nach Wahl des Auftragnehmers (AN).

Angeboten: (.....)

**23.33 00C + Material/Erzeugnis Beispiel AG zu 2333**

Das Verwenden nachstehend angebotener Materialien/Erzeugnisse zu den angegebenen Positionen dieser ULG wird vereinbart:

**Ergänzungen zur StLB HB-022+ABK-020****Ausschreibungstexte ZZZ**

Leistungsverzeichnis

gedruckt am 15.11.2023

LB-HB-022+ABK-020

Preisangaben in EUR

Betrifft Position(en):   
 Beispielhaftes Material/Erzeugnis:   
 Angeboten ist das beispielhafte oder ein Material/Erzeugnis gleichwertiger Art.  
 Kriterien der Gleichwertigkeit:   
 Angeboten: (.....)

**23.34 Fassadenverblechungen,Kupfer**

Im Folgenden sind Fassadenverblechungen aus Kupferblech (Kupfer) beschrieben.

23.34 00 Folgende Angaben und Anforderungen an die Art und Weise der Leistungserbringung gelten als vereinbart und sind in die Einheitspreise einkalkuliert:

**23.34 00B + Material/Erzeugnis n.W.AN zu 2334**

Das Verwenden nachstehend angebotener Materialien/Erzeugnisse zu den angegebenen Positionen dieser ULG wird vereinbart:

Betrifft Position(en):   
 Material/Erzeugnis nach Wahl des Auftragnehmers (AN).  
 Angeboten: (.....)

**23.34 00C + Material/Erzeugnis Beispiel AG zu 2334**

Das Verwenden nachstehend angebotener Materialien/Erzeugnisse zu den angegebenen Positionen dieser ULG wird vereinbart:

Betrifft Position(en):   
 Beispielhaftes Material/Erzeugnis:   
 Angeboten ist das beispielhafte oder ein Material/Erzeugnis gleichwertiger Art.  
 Kriterien der Gleichwertigkeit:   
 Angeboten: (.....)

**23.35 Dehnungselemente,Kupfer**

Im Folgenden sind Dehnungselemente aus Kupferblech (Kupfer) beschrieben.

23.35 00 Folgende Angaben und Anforderungen an die Art und Weise der Leistungserbringung gelten als vereinbart und sind in die Einheitspreise einkalkuliert:

**23.35 00B + Material/Erzeugnis n.W.AN zu 2335**

Das Verwenden nachstehend angebotener Materialien/Erzeugnisse zu den angegebenen Positionen dieser ULG wird vereinbart:

Betrifft Position(en):   
 Material/Erzeugnis nach Wahl des Auftragnehmers (AN).  
 Angeboten: (.....)

**23.35 00C + Material/Erzeugnis Beispiel AG zu 2335**

Das Verwenden nachstehend angebotener Materialien/Erzeugnisse zu den angegebenen Positionen dieser ULG wird vereinbart:

Betrifft Position(en):   
 Beispielhaftes Material/Erzeugnis:   
 Angeboten ist das beispielhafte oder ein Material/Erzeugnis gleichwertiger Art.  
 Kriterien der Gleichwertigkeit:   
 Angeboten: (.....)

**Ergänzungen zur StLB HB-022+ABK-020****Ausschreibungstexte ZZZ**

Leistungsverzeichnis

gedruckt am 15.11.2023  
LB-HB-022+ABK-020 Preisangaben in EUR**23.36 Kaltdach-Lüftungsverblechung,Kupfer**

Im Folgenden sind Kaltdach- und Lüftungsverblechungen aus Kupferblech (Kupfer) beschrieben.

23.36 00 Folgende Angaben und Anforderungen an die Art und Weise der Leistungserbringung gelten als vereinbart und sind in die Einheitspreise einkalkuliert:

**23.36 00B + Material/Erzeugnis n.W.AN zu 2336**

Das Verwenden nachstehend angebotener Materialien/Erzeugnisse zu den angegebenen Positionen dieser ULG wird vereinbart:

Betrifft Position(en): \_\_\_\_\_

Material/Erzeugnis nach Wahl des Auftragnehmers (AN).

Angeboten: (.....)

**23.36 00C + Material/Erzeugnis Beispiel AG zu 2336**

Das Verwenden nachstehend angebotener Materialien/Erzeugnisse zu den angegebenen Positionen dieser ULG wird vereinbart:

Betrifft Position(en): \_\_\_\_\_

Beispielhaftes Material/Erzeugnis: \_\_\_\_\_

Angeboten ist das beispielhafte oder ein Material/Erzeugnis gleichwertiger Art.

Kriterien der Gleichwertigkeit: \_\_\_\_\_

Angeboten: (.....)

**23.37 Schnee-u.Eisschutz,Kupfer**

Im Folgenden sind Vorrichtungen für Schnee- und Eisschutz für Ein- bzw. Abdeckungen aus Kupferblech (Kupfer) beschrieben.

Die zugehörigen Befestigungselemente (z.B. Haken, Klemmen) in gerader Ausführung sind in die Einheitspreise einkalkuliert.

23.37 00 Folgende Angaben und Anforderungen an die Art und Weise der Leistungserbringung gelten als vereinbart und sind in die Einheitspreise einkalkuliert:

**23.37 00B + Material/Erzeugnis n.W.AN zu 2337**

Das Verwenden nachstehend angebotener Materialien/Erzeugnisse zu den angegebenen Positionen dieser ULG wird vereinbart:

Betrifft Position(en): \_\_\_\_\_

Material/Erzeugnis nach Wahl des Auftragnehmers (AN).

Angeboten: (.....)

**23.37 00C + Material/Erzeugnis Beispiel AG zu 2337**

Das Verwenden nachstehend angebotener Materialien/Erzeugnisse zu den angegebenen Positionen dieser ULG wird vereinbart:

Betrifft Position(en): \_\_\_\_\_

Beispielhaftes Material/Erzeugnis: \_\_\_\_\_

Angeboten ist das beispielhafte oder ein Material/Erzeugnis gleichwertiger Art.

Kriterien der Gleichwertigkeit: \_\_\_\_\_

Angeboten: (.....)

**23.38 Flachdacheinfassung,Kupfer**

Im Folgenden sind Flachdacheinfassungen aus Kupferblech (Kupfer) beschrieben.

**Ergänzungen zur StLB HB-022+ABK-020****Ausschreibungstexte ZZZ**

Leistungsverzeichnis

gedruckt am 15.11.2023

LB-HB-022+ABK-020

Preisangaben in EUR

23.38 00 Folgende Angaben und Anforderungen an die Art und Weise der Leistungserbringung gelten als vereinbart und sind in die Einheitspreise einkalkuliert:

**23.38 00B + Material/Erzeugnis n.W.AN zu 2338**

Das Verwenden nachstehend angebotener Materialien/Erzeugnisse zu den angegebenen Positionen dieser ULG wird vereinbart:

Betrifft Position(en): \_\_\_\_\_

Material/Erzeugnis nach Wahl des Auftragnehmers (AN).

Angebote: (.....)

**23.38 00C + Material/Erzeugnis Beispiel AG zu 2338**

Das Verwenden nachstehend angebotener Materialien/Erzeugnisse zu den angegebenen Positionen dieser ULG wird vereinbart:

Betrifft Position(en): \_\_\_\_\_

Beispielhaftes Material/Erzeugnis: \_\_\_\_\_

Angebote ist das beispielhafte oder ein Material/Erzeugnis gleichwertiger Art.

Kriterien der Gleichwertigkeit: \_\_\_\_\_

Angebote: (.....)

**23.39 Vorgefertigte Metaldach-/Wandplatten,Kupfer****1. Allgemein:**

Im Folgenden sind Deckungen aus vorgefertigten Metaldach- oder Wandplatten aus Kupferblech (Kupfer) beschrieben.

**2. Dachneigung:**

Metaldachplatten werden bis zu einer Neigung von 45 Grad Dachneigung ausgeführt.

**3. Befestigungsmaterial:**

Alle Leistungen sind einschließlich des vom Erzeuger der Dachplatten vorgeschriebenen Befestigungsmaterials kalkuliert.

23.39 00 + Folgende Angaben und Anforderungen an die Art und Weise der Leistungserbringung gelten als vereinbart und sind in die Einheitspreise einkalkuliert.

**23.39 00A + Material/Erzeugnis n.W.AN zu 2339**

Das Verwenden nachstehend angebotener Materialien/Erzeugnisse zu den angegebenen Positionen dieser ULG wird vereinbart:

Betrifft Position(en): \_\_\_\_\_

Material/Erzeugnis nach Wahl des Auftragnehmers (AN).

Angebote: (.....)

**23.39 00B + Material/Erzeugnis Beispiel AG zu 2339**

Das Verwenden nachstehend angebotener Materialien/Erzeugnisse zu den angegebenen Positionen dieser ULG wird vereinbart:

Betrifft Position(en): \_\_\_\_\_

Beispielhaftes Material/Erzeugnis: \_\_\_\_\_

Angebote ist das beispielhafte oder ein Material/Erzeugnis gleichwertiger Art.

Kriterien der Gleichwertigkeit: \_\_\_\_\_

Angebote: (.....)

**23.3E + Dehnungselemente,Kupfer - Ergänzungen (ABD)**

23.3E 00 + Folgende Angaben und Anforderungen an die Art und Weise der Leistungserbringung gelten als vereinbart und sind in die Einheitspreise einkalkuliert.

**Ergänzungen zur StLB HB-022+ABK-020****Ausschreibungstexte ZZZ**

Leistungsverzeichnis

gedruckt am 15.11.2023  
LB-HB-022+ABK-020 Preisangaben in EUR**23.3E 00A + Material/Erzeugnis n.W.AN zu 233E**

Das Verwenden nachstehend angebotener Materialien/Erzeugnisse zu den angegebenen Positionen dieser ULG wird vereinbart:

Betrifft Position(en): \_\_\_\_\_

Material/Erzeugnis nach Wahl des Auftragnehmers (AN).

Angeboten: (.....)

**23.3E 00B + Material/Erzeugnis Beispiel AG zu 233E**

Das Verwenden nachstehend angebotener Materialien/Erzeugnisse zu den angegebenen Positionen dieser ULG wird vereinbart:

Betrifft Position(en): \_\_\_\_\_

Beispielhaftes Material/Erzeugnis: \_\_\_\_\_

Angeboten ist das beispielhafte oder ein Material/Erzeugnis gleichwertiger Art.

Kriterien der Gleichwertigkeit: \_\_\_\_\_

Angeboten: (.....)

**23.40 Saum-, Ichnen- u. Anschlussbleche, Aluminium**

Im Folgenden sind Saum-, Ichnen- und Anschlussbleche aus Aluminiumblech (Alu) beschrieben.

23.40 00

Folgende Angaben und Anforderungen an die Art und Weise der Leistungserbringung gelten als vereinbart und sind in die Einheitspreise einkalkuliert:

**23.40 00D + Material/Erzeugnis n.W.AN zu 2340**

Das Verwenden nachstehend angebotener Materialien/Erzeugnisse zu den angegebenen Positionen dieser ULG wird vereinbart:

Betrifft Position(en): \_\_\_\_\_

Material/Erzeugnis nach Wahl des Auftragnehmers (AN).

Angeboten: (.....)

**23.40 00E + Material/Erzeugnis Beispiel AG zu 2340**

Das Verwenden nachstehend angebotener Materialien/Erzeugnisse zu den angegebenen Positionen dieser ULG wird vereinbart:

Betrifft Position(en): \_\_\_\_\_

Beispielhaftes Material/Erzeugnis: \_\_\_\_\_

Angeboten ist das beispielhafte oder ein Material/Erzeugnis gleichwertiger Art.

Kriterien der Gleichwertigkeit: \_\_\_\_\_

Angeboten: (.....)

**23.41 Dach- u. Wanddeckungen, Aluminium**

Im Folgenden sind Dach- und Wanddeckungen aus Aluminiumblech (Alu) beschrieben.

Dachflächen sind begrenzt durch Traufen, Grat- oder Firstfalze, Übergriffe und Untergriffe.

- runde Ausführung: Ausführungen in der Draufsicht betrachtet
- gekrümmte Ausführung: Ausführungen im Querschnitt betrachtet

23.41 00

Folgende Angaben und Anforderungen an die Art und Weise der Leistungserbringung gelten als vereinbart und sind in die Einheitspreise einkalkuliert:

**23.41 00D + Material/Erzeugnis n.W.AN zu 2341**

Das Verwenden nachstehend angebotener Materialien/Erzeugnisse zu den angegebenen Positionen dieser ULG wird vereinbart:

**Ergänzungen zur StLB HB-022+ABK-020****Ausschreibungstexte ZZZ**

Leistungsverzeichnis

gedruckt am 15.11.2023  
LB-HB-022+ABK-020 Preisangaben in EUR

Betrifft Position(en):   
 Material/Erzeugnis nach Wahl des Auftragnehmers (AN).  
 Angeboten: (.....)

**23.41 00E + Material/Erzeugnis Beispiel AG zu 2341**

Das Verwenden nachstehend angebotener Materialien/Erzeugnisse zu den angegebenen Positionen dieser ULG wird vereinbart:

Betrifft Position(en):   
 Beispielhaftes Material/Erzeugnis:   
 Angeboten ist das beispielhafte oder ein Material/Erzeugnis gleichwertiger Art.  
 Kriterien der Gleichwertigkeit:   
 Angeboten: (.....)

**23.42 Rinnen,Aluminium****1. Allgemein:**

Im Folgenden sind Rinnen aus Aluminiumblech (Alu) beschrieben.

**2. Einkalkulierte Leistungen:**

Rinnenhaken werden mit einem Abstand über 70 bis 90 cm in die Einheitspreise einkalkuliert.

**3. Ausmaß- und Abrechnungsregeln:**

3.1 Bei polygonalen Ausführungen (Draufsicht) von Rinnen werden die Rinnenwinkel am Anfang und am Ende der Rinne gesondert verrechnet.

3.2 Richtungsänderungen bei polygonalen Rinnen sind in eigenen Positionen beschrieben und werden als Aufzählungspositionen verrechnet.

23.42 00 Folgende Angaben und Anforderungen an die Art und Weise der Leistungserbringung gelten als vereinbart und sind in die Einheitspreise einkalkuliert:

**23.42 00D + Material/Erzeugnis n.W.AN zu 2342**

Das Verwenden nachstehend angebotener Materialien/Erzeugnisse zu den angegebenen Positionen dieser ULG wird vereinbart:

Betrifft Position(en):   
 Material/Erzeugnis nach Wahl des Auftragnehmers (AN).  
 Angeboten: (.....)

**23.42 00E + Material/Erzeugnis Beispiel AG zu 2342**

Das Verwenden nachstehend angebotener Materialien/Erzeugnisse zu den angegebenen Positionen dieser ULG wird vereinbart:

Betrifft Position(en):   
 Beispielhaftes Material/Erzeugnis:   
 Angeboten ist das beispielhafte oder ein Material/Erzeugnis gleichwertiger Art.  
 Kriterien der Gleichwertigkeit:   
 Angeboten: (.....)

**23.43 Abfall-u.Dunstrohre,Aluminium**

Im Folgenden sind Abfall- und Dunstrohre aus Aluminiumblech (Alu) beschrieben.

23.43 00 Folgende Angaben und Anforderungen an die Art und Weise der Leistungserbringung gelten als vereinbart und sind in die Einheitspreise einkalkuliert:

**Ergänzungen zur StLB HB-022+ABK-020****Ausschreibungstexte ZZZ**

Leistungsverzeichnis

gedruckt am 15.11.2023  
LB-HB-022+ABK-020 Preisangaben in EUR**23.43 00D + Material/Erzeugnis n.W.AN zu 2343**

Das Verwenden nachstehend angebotener Materialien/Erzeugnisse zu den angegebenen Positionen dieser ULG wird vereinbart:

Betrifft Position(en):

Material/Erzeugnis nach Wahl des Auftragnehmers (AN).

Angeboten: (.....)

**23.43 00E + Material/Erzeugnis Beispiel AG zu 2343**

Das Verwenden nachstehend angebotener Materialien/Erzeugnisse zu den angegebenen Positionen dieser ULG wird vereinbart:

Betrifft Position(en):

Beispielhaftes Material/Erzeugnis:

Angeboten ist das beispielhafte oder ein Material/Erzeugnis gleichwertiger Art.

Kriterien der Gleichwertigkeit:

Angeboten: (.....)

**23.44 Fassadenverblechungen,Aluminium**

Im Folgenden sind Fassadenverblechungen aus Aluminiumblech (Alu) beschrieben.

23.44 00

Folgende Angaben und Anforderungen an die Art und Weise der Leistungserbringung gelten als vereinbart und sind in die Einheitspreise einkalkuliert:

**23.44 00D + Material/Erzeugnis n.W.AN zu 2344**

Das Verwenden nachstehend angebotener Materialien/Erzeugnisse zu den angegebenen Positionen dieser ULG wird vereinbart:

Betrifft Position(en):

Material/Erzeugnis nach Wahl des Auftragnehmers (AN).

Angeboten: (.....)

**23.44 00E + Material/Erzeugnis Beispiel AG zu 2344**

Das Verwenden nachstehend angebotener Materialien/Erzeugnisse zu den angegebenen Positionen dieser ULG wird vereinbart:

Betrifft Position(en):

Beispielhaftes Material/Erzeugnis:

Angeboten ist das beispielhafte oder ein Material/Erzeugnis gleichwertiger Art.

Kriterien der Gleichwertigkeit:

Angeboten: (.....)

**23.45 Dehnungselemente,Aluminium**

Im Folgenden sind Dehnungselemente aus Aluminiumblech (Alu) beschrieben.

23.45 00

Folgende Angaben und Anforderungen an die Art und Weise der Leistungserbringung gelten als vereinbart und sind in die Einheitspreise einkalkuliert:

**23.45 00D + Material/Erzeugnis n.W.AN zu 2345**

Das Verwenden nachstehend angebotener Materialien/Erzeugnisse zu den angegebenen Positionen dieser ULG wird vereinbart:

Betrifft Position(en):

Material/Erzeugnis nach Wahl des Auftragnehmers (AN).

Angeboten: (.....)



**Ergänzungen zur StLB HB-022+ABK-020****Ausschreibungstexte ZZZ**

Leistungsverzeichnis

gedruckt am 15.11.2023  
LB-HB-022+ABK-020 Preisangaben in EUR**23.45 00E + Material/Erzeugnis Beispiel AG zu 2345**

Das Verwenden nachstehend angebotener Materialien/Erzeugnisse zu den angegebenen Positionen dieser ULG wird vereinbart:

Betrifft Position(en):

Beispielhaftes Material/Erzeugnis:

Angeboten ist das beispielhafte oder ein Material/Erzeugnis gleichwertiger Art.

Kriterien der Gleichwertigkeit:

Angeboten: (.....)

**23.46 Kaltdach-Lüftungsverblechung, Aluminium**

Im Folgenden sind Kaltdach- und Lüftungsverblechungen aus Aluminiumblech (Alu) beschrieben.

23.46 00 Folgende Angaben und Anforderungen an die Art und Weise der Leistungserbringung gelten als vereinbart und sind in die Einheitspreise einkalkuliert:

**23.46 00D + Material/Erzeugnis n.W.AN zu 2346**

Das Verwenden nachstehend angebotener Materialien/Erzeugnisse zu den angegebenen Positionen dieser ULG wird vereinbart:

Betrifft Position(en):

Material/Erzeugnis nach Wahl des Auftragnehmers (AN).

Angeboten: (.....)

**23.46 00E + Material/Erzeugnis Beispiel AG zu 2346**

Das Verwenden nachstehend angebotener Materialien/Erzeugnisse zu den angegebenen Positionen dieser ULG wird vereinbart:

Betrifft Position(en):

Beispielhaftes Material/Erzeugnis:

Angeboten ist das beispielhafte oder ein Material/Erzeugnis gleichwertiger Art.

Kriterien der Gleichwertigkeit:

Angeboten: (.....)

**23.47 Schnee-u.Eisschutz, Aluminium**

Im Folgenden sind Vorrichtungen für Schnee- und Eisschutz für Ein- bzw. Abdeckungen aus Aluminiumblech (Alu) beschrieben.

Die zugehörigen Befestigungselemente (z.B. Haken, Klemmen) in gerader Ausführung sind in die Einheitspreise einkalkuliert.

23.47 00 Folgende Angaben und Anforderungen an die Art und Weise der Leistungserbringung gelten als vereinbart und sind in die Einheitspreise einkalkuliert:

**23.47 00D + Material/Erzeugnis n.W.AN zu 2347**

Das Verwenden nachstehend angebotener Materialien/Erzeugnisse zu den angegebenen Positionen dieser ULG wird vereinbart:

Betrifft Position(en):

Material/Erzeugnis nach Wahl des Auftragnehmers (AN).

Angeboten: (.....)

**23.47 00E + Material/Erzeugnis Beispiel AG zu 2347**

Das Verwenden nachstehend angebotener Materialien/Erzeugnisse zu den angegebenen Positionen dieser ULG wird vereinbart:

Betrifft Position(en):

Beispielhaftes Material/Erzeugnis:

**Ergänzungen zur StLB HB-022+ABK-020****Ausschreibungstexte ZZZ**

Leistungsverzeichnis

gedruckt am 15.11.2023

LB-HB-022+ABK-020

Preisangaben in EUR

Angeboten ist das beispielhafte oder ein Material/Erzeugnis gleichwertiger Art.

Kriterien der Gleichwertigkeit: \_\_\_\_\_

Angeboten: (.....)

**23.48 Flachdacheinfassung, Aluminium**

Im Folgenden sind Flachdacheinfassungen aus Aluminiumblech (Alu) beschrieben.

23.48 00 Folgende Angaben und Anforderungen an die Art und Weise der Leistungserbringung gelten als vereinbart und sind in die Einheitspreise einkalkuliert:

**23.48 00D + Material/Erzeugnis n.W.AN zu 2348**

Das Verwenden nachstehend angebotener Materialien/Erzeugnisse zu den angegebenen Positionen dieser ULG wird vereinbart:

Betrifft Position(en): \_\_\_\_\_

Material/Erzeugnis nach Wahl des Auftragnehmers (AN).

Angeboten: (.....)

**23.48 00E + Material/Erzeugnis Beispiel AG zu 2348**

Das Verwenden nachstehend angebotener Materialien/Erzeugnisse zu den angegebenen Positionen dieser ULG wird vereinbart:

Betrifft Position(en): \_\_\_\_\_

Beispielhaftes Material/Erzeugnis: \_\_\_\_\_

Angeboten ist das beispielhafte oder ein Material/Erzeugnis gleichwertiger Art.

Kriterien der Gleichwertigkeit: \_\_\_\_\_

Angeboten: (.....)

**23.49 Vorgefertigte Metaldach-/Wandplatten, Aluminium****1. Allgemein:**

Im Folgenden sind Deckungen aus vorgefertigten Metaldach- oder Wandplatten aus Aluminiumblech (Alu) beschrieben.

**2. Dachneigung:**

Metaldachplatten werden bis zu einer Neigung von 45 Grad Dachneigung ausgeführt.

**3. Befestigungsmaterial:**

Alle Leistungen sind einschließlich des vom Erzeuger der Dachplatten vorgeschriebenen Befestigungsmaterials kalkuliert.

23.49 00 + Folgende Angaben und Anforderungen an die Art und Weise der Leistungserbringung gelten als vereinbart und sind in die Einheitspreise einkalkuliert.

**23.49 00A + Material/Erzeugnis n.W.AN zu 2349**

Das Verwenden nachstehend angebotener Materialien/Erzeugnisse zu den angegebenen Positionen dieser ULG wird vereinbart:

Betrifft Position(en): \_\_\_\_\_

Material/Erzeugnis nach Wahl des Auftragnehmers (AN).

Angeboten: (.....)

**23.49 00B + Material/Erzeugnis Beispiel AG zu 2349**

Das Verwenden nachstehend angebotener Materialien/Erzeugnisse zu den angegebenen Positionen dieser ULG wird vereinbart:

Betrifft Position(en): \_\_\_\_\_

Beispielhaftes Material/Erzeugnis: \_\_\_\_\_

**Ergänzungen zur StLB HB-022+ABK-020****Ausschreibungstexte ZZZ**

Leistungsverzeichnis

gedruckt am 15.11.2023

LB-HB-022+ABK-020

Preisangaben in EUR

Angeboten ist das beispielhafte oder ein Material/Erzeugnis gleichwertiger Art.

Kriterien der Gleichwertigkeit: \_\_\_\_\_

Angeboten: (.....)

**23.4B + Rinnen,Aluminium - Ergänzungen (ABD)**

23.4B 00 + Folgende Angaben und Anforderungen an die Art und Weise der Leistungserbringung gelten als vereinbart und sind in die Einheitspreise einkalkuliert.

**23.4B 00A + Material/Erzeugnis n.W.AN zu 234B**

Das Verwenden nachstehend angebotener Materialien/Erzeugnisse zu den angegebenen Positionen dieser ULG wird vereinbart:

Betrifft Position(en): \_\_\_\_\_

Material/Erzeugnis nach Wahl des Auftragnehmers (AN).

Angeboten: (.....)

**23.4B 00B + Material/Erzeugnis Beispiel AG zu 234B**

Das Verwenden nachstehend angebotener Materialien/Erzeugnisse zu den angegebenen Positionen dieser ULG wird vereinbart:

Betrifft Position(en): \_\_\_\_\_

Beispielhaftes Material/Erzeugnis: \_\_\_\_\_

Angeboten ist das beispielhafte oder ein Material/Erzeugnis gleichwertiger Art.

Kriterien der Gleichwertigkeit: \_\_\_\_\_

Angeboten: (.....)

**23.50 Saum-,Ichsen-u.Anschlussbleche,Edelstahl**

Im Folgenden sind Saum-, Ichsen- und Anschlussbleche aus Edelstahl (Edelst.) beschrieben.

23.50 00 Folgende Angaben und Anforderungen an die Art und Weise der Leistungserbringung gelten als vereinbart und sind in die Einheitspreise einkalkuliert:

**23.50 00A + Material/Erzeugnis n.W.AN zu 2350**

Das Verwenden nachstehend angebotener Materialien/Erzeugnisse zu den angegebenen Positionen dieser ULG wird vereinbart:

Betrifft Position(en): \_\_\_\_\_

Material/Erzeugnis nach Wahl des Auftragnehmers (AN).

Angeboten: (.....)

**23.50 00B + Material/Erzeugnis Beispiel AG zu 2350**

Das Verwenden nachstehend angebotener Materialien/Erzeugnisse zu den angegebenen Positionen dieser ULG wird vereinbart:

Betrifft Position(en): \_\_\_\_\_

Beispielhaftes Material/Erzeugnis: \_\_\_\_\_

Angeboten ist das beispielhafte oder ein Material/Erzeugnis gleichwertiger Art.

Kriterien der Gleichwertigkeit: \_\_\_\_\_

Angeboten: (.....)

**23.51 Dach-u.Wanddeckungen,Edelstahl**

Im Folgenden sind Dach- und Wanddeckungen aus Edelstahl (Edelst.) beschrieben.

Dachflächen sind begrenzt durch Traufen, Grat- oder Firstfalze, Übergriffe und Untergriffe.

**Ergänzungen zur StLB HB-022+ABK-020****Ausschreibungstexte ZZZ**

Leistungsverzeichnis

gedruckt am 15.11.2023  
LB-HB-022+ABK-020 Preisangaben in EUR

- runde Ausführung: Ausführungen in der Draufsicht betrachtet
- gekrümmte Ausführung: Ausführungen im Querschnitt betrachtet

23.51 00 Folgende Angaben und Anforderungen an die Art und Weise der Leistungserbringung gelten als vereinbart und sind in die Einheitspreise einkalkuliert:

**23.51 00A + Material/Erzeugnis n.W.AN zu 2351**

Das Verwenden nachstehend angebotener Materialien/Erzeugnisse zu den angegebenen Positionen dieser ULG wird vereinbart:

Betrifft Position(en): \_\_\_\_\_

Material/Erzeugnis nach Wahl des Auftragnehmers (AN).

Angeboten: (.....)

**23.51 00B + Material/Erzeugnis Beispiel AG zu 2351**

Das Verwenden nachstehend angebotener Materialien/Erzeugnisse zu den angegebenen Positionen dieser ULG wird vereinbart:

Betrifft Position(en): \_\_\_\_\_

Beispielhaftes Material/Erzeugnis: \_\_\_\_\_

Angeboten ist das beispielhafte oder ein Material/Erzeugnis gleichwertiger Art.

Kriterien der Gleichwertigkeit: \_\_\_\_\_

Angeboten: (.....)

**23.52 Rinnen,Edelstahl****1. Allgemein:**

Im Folgenden sind Rinnen aus Edelstahl (Edelst.) beschrieben.

**2. Einkalkulierte Leistungen:**

Rinnenhaken werden mit einem Abstand über 70 bis 90 cm in die Einheitspreise einkalkuliert.

**3. Ausmaß- und Abrechnungsregeln:**

3.1 Bei polygonalen Ausführungen (Draufsicht) von Rinnen werden die Rinnenwinkel am Anfang und am Ende der Rinne gesondert verrechnet.

3.2 Richtungsänderungen bei polygonalen Rinnen sind in eigenen Positionen beschrieben und werden als Aufzählungspositionen verrechnet.

23.52 00 Folgende Angaben und Anforderungen an die Art und Weise der Leistungserbringung gelten als vereinbart und sind in die Einheitspreise einkalkuliert:

**23.52 00A + Material/Erzeugnis n.W.AN zu 2352**

Das Verwenden nachstehend angebotener Materialien/Erzeugnisse zu den angegebenen Positionen dieser ULG wird vereinbart:

Betrifft Position(en): \_\_\_\_\_

Material/Erzeugnis nach Wahl des Auftragnehmers (AN).

Angeboten: (.....)

**23.52 00B + Material/Erzeugnis Beispiel AG zu 2352**

Das Verwenden nachstehend angebotener Materialien/Erzeugnisse zu den angegebenen Positionen dieser ULG wird vereinbart:

Betrifft Position(en): \_\_\_\_\_

Beispielhaftes Material/Erzeugnis: \_\_\_\_\_

Angeboten ist das beispielhafte oder ein Material/Erzeugnis gleichwertiger Art.

Kriterien der Gleichwertigkeit: \_\_\_\_\_

Angeboten: (.....)

**Ergänzungen zur StLB HB-022+ABK-020****Ausschreibungstexte ZZZ**

Leistungsverzeichnis

gedruckt am 15.11.2023  
LB-HB-022+ABK-020 Preisangaben in EUR**23.53 Abfall-u.Dunstrohre,Edelstahl**

Im Folgenden sind Abfall- und Dunstrohre aus Edelstahl (Edelst.) beschrieben.

23.53 00 Folgende Angaben und Anforderungen an die Art und Weise der Leistungserbringung gelten als vereinbart und sind in die Einheitspreise einkalkuliert:

**23.53 00A + Material/Erzeugnis n.W.AN zu 2353**

Das Verwenden nachstehend angebotener Materialien/Erzeugnisse zu den angegebenen Positionen dieser ULG wird vereinbart:

Betrifft Position(en):

Material/Erzeugnis nach Wahl des Auftragnehmers (AN).

Angeboten: (.....)

**23.53 00B + Material/Erzeugnis Beispiel AG zu 2353**

Das Verwenden nachstehend angebotener Materialien/Erzeugnisse zu den angegebenen Positionen dieser ULG wird vereinbart:

Betrifft Position(en):

Beispielhaftes Material/Erzeugnis:

Angeboten ist das beispielhafte oder ein Material/Erzeugnis gleichwertiger Art.

Kriterien der Gleichwertigkeit:

Angeboten: (.....)

**23.54 Fassadenverblechungen,Edelstahl**

Im Folgenden sind Fassadenverblechungen aus Edelstahl (Edelst.) beschrieben.

23.54 00 Folgende Angaben und Anforderungen an die Art und Weise der Leistungserbringung gelten als vereinbart und sind in die Einheitspreise einkalkuliert:

**23.54 00D + Material/Erzeugnis n.W.AN zu 2354**

Das Verwenden nachstehend angebotener Materialien/Erzeugnisse zu den angegebenen Positionen dieser ULG wird vereinbart:

Betrifft Position(en):

Material/Erzeugnis nach Wahl des Auftragnehmers (AN).

Angeboten: (.....)

**23.54 00E + Material/Erzeugnis Beispiel AG zu 2354**

Das Verwenden nachstehend angebotener Materialien/Erzeugnisse zu den angegebenen Positionen dieser ULG wird vereinbart:

Betrifft Position(en):

Beispielhaftes Material/Erzeugnis:

Angeboten ist das beispielhafte oder ein Material/Erzeugnis gleichwertiger Art.

Kriterien der Gleichwertigkeit:

Angeboten: (.....)

**23.55 Dehnungselemente,Edelstahl**

Im Folgenden sind Dehnungselemente aus Edelstahl (Edelst.) beschrieben.

23.55 00 Folgende Angaben und Anforderungen an die Art und Weise der Leistungserbringung gelten als vereinbart und sind in die Einheitspreise einkalkuliert:

**Ergänzungen zur StLB HB-022+ABK-020****Ausschreibungstexte ZZZ**

Leistungsverzeichnis

gedruckt am 15.11.2023  
LB-HB-022+ABK-020 Preisangaben in EUR**23.55 00A + Material/Erzeugnis n.W.AN zu 2355**

Das Verwenden nachstehend angebotener Materialien/Erzeugnisse zu den angegebenen Positionen dieser ULG wird vereinbart:

Betrifft Position(en):

Material/Erzeugnis nach Wahl des Auftragnehmers (AN).

Angeboten: (.....)

**23.55 00B + Material/Erzeugnis Beispiel AG zu 2355**

Das Verwenden nachstehend angebotener Materialien/Erzeugnisse zu den angegebenen Positionen dieser ULG wird vereinbart:

Betrifft Position(en):

Beispielhaftes Material/Erzeugnis:

Angeboten ist das beispielhafte oder ein Material/Erzeugnis gleichwertiger Art.

Kriterien der Gleichwertigkeit:

Angeboten: (.....)

**23.56 Kaltdach-Lüftungsverblechung,Edelstahl**

Im Folgenden sind Kaltdach- und Lüftungsverblechungen aus Edelstahl (Edelst.) beschrieben.

23.56 00

Folgende Angaben und Anforderungen an die Art und Weise der Leistungserbringung gelten als vereinbart und sind in die Einheitspreise einkalkuliert:

**23.56 00A + Material/Erzeugnis n.W.AN zu 2356**

Das Verwenden nachstehend angebotener Materialien/Erzeugnisse zu den angegebenen Positionen dieser ULG wird vereinbart:

Betrifft Position(en):

Material/Erzeugnis nach Wahl des Auftragnehmers (AN).

Angeboten: (.....)

**23.56 00B + Material/Erzeugnis Beispiel AG zu 2356**

Das Verwenden nachstehend angebotener Materialien/Erzeugnisse zu den angegebenen Positionen dieser ULG wird vereinbart:

Betrifft Position(en):

Beispielhaftes Material/Erzeugnis:

Angeboten ist das beispielhafte oder ein Material/Erzeugnis gleichwertiger Art.

Kriterien der Gleichwertigkeit:

Angeboten: (.....)

**23.57 Schnee-u.Eisschutz,Edelstahl**

Im Folgenden sind Vorrichtungen für Schnee- und Eisschutz für Ein- bzw. Abdeckungen aus Edelstahl (Edelst.) beschrieben.

Die zugehörigen Befestigungselemente (z.B. Haken, Klemmen) in gerader Ausführung sind in die Einheitspreise einkalkuliert.

23.57 00

Folgende Angaben und Anforderungen an die Art und Weise der Leistungserbringung gelten als vereinbart und sind in die Einheitspreise einkalkuliert:

**23.57 00A + Material/Erzeugnis n.W.AN zu 2357**

Das Verwenden nachstehend angebotener Materialien/Erzeugnisse zu den angegebenen Positionen dieser ULG wird vereinbart:

**Ergänzungen zur StLB HB-022+ABK-020****Ausschreibungstexte ZZZ**

Leistungsverzeichnis

gedruckt am 15.11.2023  
LB-HB-022+ABK-020 Preisangaben in EUR

Betrifft Position(en):   
 Material/Erzeugnis nach Wahl des Auftragnehmers (AN).  
 Angeboten: (.....)

**23.57 00B + Material/Erzeugnis Beispiel AG zu 2357**

Das Verwenden nachstehend angebotener Materialien/Erzeugnisse zu den angegebenen Positionen dieser ULG wird vereinbart:

Betrifft Position(en):   
 Beispielhaftes Material/Erzeugnis:   
 Angeboten ist das beispielhafte oder ein Material/Erzeugnis gleichwertiger Art.  
 Kriterien der Gleichwertigkeit:   
 Angeboten: (.....)

**23.58 Flachdacheinfassung,Edelstahl**

Im Folgenden sind Flachdacheinfassungen aus Edelstahl (Edelst.) beschrieben.

23.58 00 Folgende Angaben und Anforderungen an die Art und Weise der Leistungserbringung gelten als vereinbart und sind in die Einheitspreise einkalkuliert:

**23.58 00A + Material/Erzeugnis n.W.AN zu 2358**

Das Verwenden nachstehend angebotener Materialien/Erzeugnisse zu den angegebenen Positionen dieser ULG wird vereinbart:

Betrifft Position(en):   
 Material/Erzeugnis nach Wahl des Auftragnehmers (AN).  
 Angeboten: (.....)

**23.58 00B + Material/Erzeugnis Beispiel AG zu 2358**

Das Verwenden nachstehend angebotener Materialien/Erzeugnisse zu den angegebenen Positionen dieser ULG wird vereinbart:

Betrifft Position(en):   
 Beispielhaftes Material/Erzeugnis:   
 Angeboten ist das beispielhafte oder ein Material/Erzeugnis gleichwertiger Art.  
 Kriterien der Gleichwertigkeit:   
 Angeboten: (.....)

**23.59 Vorgefertigte Metalldach-/Wandplatten,Edelstahl****1. Allgemein:**

Im Folgenden sind Deckungen aus vorgefertigten Metalldach- oder Wandplatten aus Edelstahl (Edelst.) beschrieben.

**2. Dachneigung:**

Metalldachplatten werden bis zu einer Neigung von 45 Grad Dachneigung ausgeführt.

**3. Befestigungsmaterial:**

Alle Leistungen sind einschließlich des vom Erzeuger der Dachplatten vorgeschriebenen Befestigungsmaterials kalkuliert.

23.59 00 + Folgende Angaben und Anforderungen an die Art und Weise der Leistungserbringung gelten als vereinbart und sind in die Einheitspreise einkalkuliert.

**23.59 00A + Material/Erzeugnis n.W.AN zu 2359**

Das Verwenden nachstehend angebotener Materialien/Erzeugnisse zu den angegebenen Positionen dieser ULG wird vereinbart:

**Ergänzungen zur StLB HB-022+ABK-020****Ausschreibungstexte ZZZ**

Leistungsverzeichnis

gedruckt am 15.11.2023  
LB-HB-022+ABK-020 Preisangaben in EUR

Betrifft Position(en):   
 Material/Erzeugnis nach Wahl des Auftragnehmers (AN).  
 Angeboten: (.....)

**23.59 00B + Material/Erzeugnis Beispiel AG zu 2359**

Das Verwenden nachstehend angebotener Materialien/Erzeugnisse zu den angegebenen Positionen dieser ULG wird vereinbart:

Betrifft Position(en):   
 Beispielhaftes Material/Erzeugnis:   
 Angeboten ist das beispielhafte oder ein Material/Erzeugnis gleichwertiger Art.  
 Kriterien der Gleichwertigkeit:   
 Angeboten: (.....)

**23.5E + Dehnungselemente,Edelstahl - Ergänzungen (ABD)**

23.5E 00 + Folgende Angaben und Anforderungen an die Art und Weise der Leistungserbringung gelten als vereinbart und sind in die Einheitspreise einkalkuliert.

**23.5E 00A + Material/Erzeugnis n.W.AN zu 235E**

Das Verwenden nachstehend angebotener Materialien/Erzeugnisse zu den angegebenen Positionen dieser ULG wird vereinbart:

Betrifft Position(en):   
 Material/Erzeugnis nach Wahl des Auftragnehmers (AN).  
 Angeboten: (.....)

**23.5E 00B + Material/Erzeugnis Beispiel AG zu 235E**

Das Verwenden nachstehend angebotener Materialien/Erzeugnisse zu den angegebenen Positionen dieser ULG wird vereinbart:

Betrifft Position(en):   
 Beispielhaftes Material/Erzeugnis:   
 Angeboten ist das beispielhafte oder ein Material/Erzeugnis gleichwertiger Art.  
 Kriterien der Gleichwertigkeit:   
 Angeboten: (.....)

**23.60 Saum-,Ichsen-u.Anschlussbleche,verzinkt beschichtet**

Im Folgenden sind Saum-, Ichsen- und Anschlussbleche aus verzinktem Stahlblech, beschichtet (vz-besch.), beschrieben.

23.60 00 Folgende Angaben und Anforderungen an die Art und Weise der Leistungserbringung gelten als vereinbart und sind in die Einheitspreise einkalkuliert:

**23.60 00D + Material/Erzeugnis n.W.AN zu 2360**

Das Verwenden nachstehend angebotener Materialien/Erzeugnisse zu den angegebenen Positionen dieser ULG wird vereinbart:

Betrifft Position(en):   
 Material/Erzeugnis nach Wahl des Auftragnehmers (AN).  
 Angeboten: (.....)

**23.60 00E + Material/Erzeugnis Beispiel AG zu 2360**

Das Verwenden nachstehend angebotener Materialien/Erzeugnisse zu den angegebenen Positionen dieser ULG wird vereinbart:

Betrifft Position(en):   
 Beispielhaftes Material/Erzeugnis:



**Ergänzungen zur StLB HB-022+ABK-020****Ausschreibungstexte ZZZ**

Leistungsverzeichnis

gedruckt am 15.11.2023

LB-HB-022+ABK-020

Preisangaben in EUR

Angeboten ist das beispielhafte oder ein Material/Erzeugnis gleichwertiger Art.

Kriterien der Gleichwertigkeit: \_\_\_\_\_

Angeboten: (.....)

**23.61 Dach-u.Wanddeckungen,verzinkt beschichtet**

Im Folgenden sind Dach- und Wanddeckungen aus verzinktem Stahlblech, beschichtet (vz-besch.), beschrieben.

Dachflächen sind begrenzt durch Traufen, Grat- oder Firstfalze, Übergriffe und Untergriffe.

- runde Ausführung: Ausführungen in der Draufsicht betrachtet
- gekrümmte Ausführung: Ausführungen im Querschnitt betrachtet

23.61 00 Folgende Angaben und Anforderungen an die Art und Weise der Leistungserbringung gelten als vereinbart und sind in die Einheitspreise einkalkuliert:

**23.61 00D + Material/Erzeugnis n.W.AN zu 2361**

Das Verwenden nachstehend angebotener Materialien/Erzeugnisse zu den angegebenen Positionen dieser ULG wird vereinbart:

Betrifft Position(en): \_\_\_\_\_

Material/Erzeugnis nach Wahl des Auftragnehmers (AN).

Angeboten: (.....)

**23.61 00E + Material/Erzeugnis Beispiel AG zu 2361**

Das Verwenden nachstehend angebotener Materialien/Erzeugnisse zu den angegebenen Positionen dieser ULG wird vereinbart:

Betrifft Position(en): \_\_\_\_\_

Beispielhaftes Material/Erzeugnis: \_\_\_\_\_

Angeboten ist das beispielhafte oder ein Material/Erzeugnis gleichwertiger Art.

Kriterien der Gleichwertigkeit: \_\_\_\_\_

Angeboten: (.....)

**23.62 Rinnen,verzinkt beschichtet****1. Allgemein:**

Im Folgenden sind Rinnen aus verzinktem Stahlblech, beschichtet (vz-besch.), beschrieben.

**2. Einkalkulierte Leistungen:**

Rinnenhaken werden mit einem Abstand über 70 bis 90 cm in die Einheitspreise einkalkuliert.

**3. Ausmaß- und Abrechnungsregeln:**

3.1 Bei polygonalen Ausführungen (Draufsicht) von Rinnen werden die Rinnenwinkel am Anfang und am Ende der Rinne gesondert verrechnet.

3.2 Richtungsänderungen bei polygonalen Rinnen sind in eigenen Positionen beschrieben und werden als Aufzählungspositionen verrechnet.

23.62 00 Folgende Angaben und Anforderungen an die Art und Weise der Leistungserbringung gelten als vereinbart und sind in die Einheitspreise einkalkuliert:

**23.62 00D + Material/Erzeugnis n.W.AN zu 2362**

Das Verwenden nachstehend angebotener Materialien/Erzeugnisse zu den angegebenen Positionen dieser ULG wird vereinbart:

Betrifft Position(en): \_\_\_\_\_

Material/Erzeugnis nach Wahl des Auftragnehmers (AN).

Angeboten: (.....)

**Ergänzungen zur StLB HB-022+ABK-020****Ausschreibungstexte ZZZ**

Leistungsverzeichnis

gedruckt am 15.11.2023  
LB-HB-022+ABK-020 Preisangaben in EUR**23.62 00E + Material/Erzeugnis Beispiel AG zu 2362**

Das Verwenden nachstehend angebotener Materialien/Erzeugnisse zu den angegebenen Positionen dieser ULG wird vereinbart:

Betrifft Position(en):

Beispielhaftes Material/Erzeugnis:

Angeboten ist das beispielhafte oder ein Material/Erzeugnis gleichwertiger Art.

Kriterien der Gleichwertigkeit:

Angeboten: (.....)

**23.63 Abfall-u.Dunstrohre,verzinkt beschichtet**

Im Folgenden sind Abfall- und Dunstrohre aus verzinktem Stahlblech, beschichtet (vz-besch.), beschrieben.

23.63 00 Folgende Angaben und Anforderungen an die Art und Weise der Leistungserbringung gelten als vereinbart und sind in die Einheitspreise einkalkuliert:

**23.63 00D + Material/Erzeugnis n.W.AN zu 2363**

Das Verwenden nachstehend angebotener Materialien/Erzeugnisse zu den angegebenen Positionen dieser ULG wird vereinbart:

Betrifft Position(en):

Material/Erzeugnis nach Wahl des Auftragnehmers (AN).

Angeboten: (.....)

**23.63 00E + Material/Erzeugnis Beispiel AG zu 2363**

Das Verwenden nachstehend angebotener Materialien/Erzeugnisse zu den angegebenen Positionen dieser ULG wird vereinbart:

Betrifft Position(en):

Beispielhaftes Material/Erzeugnis:

Angeboten ist das beispielhafte oder ein Material/Erzeugnis gleichwertiger Art.

Kriterien der Gleichwertigkeit:

Angeboten: (.....)

**23.64 Fassadenverblechungen,verzinkt beschichtet**

Im Folgenden sind Fassadenverblechungen aus verzinktem Stahlblech, beschichtet (vz-besch.), beschrieben.

23.64 00 Folgende Angaben und Anforderungen an die Art und Weise der Leistungserbringung gelten als vereinbart und sind in die Einheitspreise einkalkuliert:

**23.64 00D + Material/Erzeugnis n.W.AN zu 2364**

Das Verwenden nachstehend angebotener Materialien/Erzeugnisse zu den angegebenen Positionen dieser ULG wird vereinbart:

Betrifft Position(en):

Material/Erzeugnis nach Wahl des Auftragnehmers (AN).

Angeboten: (.....)

**23.64 00E + Material/Erzeugnis Beispiel AG zu 2364**

Das Verwenden nachstehend angebotener Materialien/Erzeugnisse zu den angegebenen Positionen dieser ULG wird vereinbart:

Betrifft Position(en):

Beispielhaftes Material/Erzeugnis:

**Ergänzungen zur StLB HB-022+ABK-020****Ausschreibungstexte ZZZ**

Leistungsverzeichnis

gedruckt am 15.11.2023

LB-HB-022+ABK-020

Preisangaben in EUR

Angeboten ist das beispielhafte oder ein Material/Erzeugnis gleichwertiger Art.

Kriterien der Gleichwertigkeit: \_\_\_\_\_

Angeboten: (.....)

**23.65 Dehnungselemente, verzinkt beschichtet**

Im Folgenden sind Dehnungselemente aus verzinktem Stahlblech, beschichtet (vz-besch.), beschrieben.

23.65 00 Folgende Angaben und Anforderungen an die Art und Weise der Leistungserbringung gelten als vereinbart und sind in die Einheitspreise einkalkuliert:

**23.65 00D + Material/Erzeugnis n.W.AN zu 2365**

Das Verwenden nachstehend angebotener Materialien/Erzeugnisse zu den angegebenen Positionen dieser ULG wird vereinbart:

Betrifft Position(en): \_\_\_\_\_

Material/Erzeugnis nach Wahl des Auftragnehmers (AN).

Angeboten: (.....)

**23.65 00E + Material/Erzeugnis Beispiel AG zu 2365**

Das Verwenden nachstehend angebotener Materialien/Erzeugnisse zu den angegebenen Positionen dieser ULG wird vereinbart:

Betrifft Position(en): \_\_\_\_\_

Beispielhaftes Material/Erzeugnis: \_\_\_\_\_

Angeboten ist das beispielhafte oder ein Material/Erzeugnis gleichwertiger Art.

Kriterien der Gleichwertigkeit: \_\_\_\_\_

Angeboten: (.....)

**23.66 Kaltdach-Lüftungsverblechung, verzinkt beschichtet**

Im Folgenden sind Kaltdach- und Lüftungsverblechungen aus verzinktem Stahlblech, beschichtet (vz-besch.), beschrieben.

23.66 00 Folgende Angaben und Anforderungen an die Art und Weise der Leistungserbringung gelten als vereinbart und sind in die Einheitspreise einkalkuliert:

**23.66 00D + Material/Erzeugnis n.W.AN zu 2366**

Das Verwenden nachstehend angebotener Materialien/Erzeugnisse zu den angegebenen Positionen dieser ULG wird vereinbart:

Betrifft Position(en): \_\_\_\_\_

Material/Erzeugnis nach Wahl des Auftragnehmers (AN).

Angeboten: (.....)

**23.66 00E + Material/Erzeugnis Beispiel AG zu 2366**

Das Verwenden nachstehend angebotener Materialien/Erzeugnisse zu den angegebenen Positionen dieser ULG wird vereinbart:

Betrifft Position(en): \_\_\_\_\_

Beispielhaftes Material/Erzeugnis: \_\_\_\_\_

Angeboten ist das beispielhafte oder ein Material/Erzeugnis gleichwertiger Art.

Kriterien der Gleichwertigkeit: \_\_\_\_\_

Angeboten: (.....)

**Ergänzungen zur StLB HB-022+ABK-020****Ausschreibungstexte ZZZ**

Leistungsverzeichnis

gedruckt am 15.11.2023  
LB-HB-022+ABK-020 Preisangaben in EUR**23.67 Schnee-u.Eisschutz,verzinkt beschichtet**

Im Folgenden sind Vorrichtungen für Schnee- und Eisschutz für Ein- bzw. Abdeckungen aus verzinktem Stahlblech, beschichtet (vz-besch.), beschrieben.

Die zugehörigen Befestigungselemente (z.B. Haken, Klemmen) in gerader Ausführung sind in die Einheitspreise einkalkuliert.

23.67 00 Folgende Angaben und Anforderungen an die Art und Weise der Leistungserbringung gelten als vereinbart und sind in die Einheitspreise einkalkuliert:

**23.67 00D + Material/Erzeugnis n.W.AN zu 2367**

Das Verwenden nachstehend angebotener Materialien/Erzeugnisse zu den angegebenen Positionen dieser ULG wird vereinbart:

Betrifft Position(en):

Material/Erzeugnis nach Wahl des Auftragnehmers (AN).

Angeboten: (. . . . .)

**23.67 00E + Material/Erzeugnis Beispiel AG zu 2367**

Das Verwenden nachstehend angebotener Materialien/Erzeugnisse zu den angegebenen Positionen dieser ULG wird vereinbart:

Betrifft Position(en):

Beispielhaftes Material/Erzeugnis:

Angeboten ist das beispielhafte oder ein Material/Erzeugnis gleichwertiger Art.

Kriterien der Gleichwertigkeit:

Angeboten: (. . . . .)

**23.68 Flachdacheinfassung,verzinkt beschichtet**

Im Folgenden sind Flachdacheinfassungen aus verzinktem Stahlblech, beschichtet (vz-besch.), beschrieben.

23.68 00 Folgende Angaben und Anforderungen an die Art und Weise der Leistungserbringung gelten als vereinbart und sind in die Einheitspreise einkalkuliert:

**23.68 00D + Material/Erzeugnis n.W.AN zu 2368**

Das Verwenden nachstehend angebotener Materialien/Erzeugnisse zu den angegebenen Positionen dieser ULG wird vereinbart:

Betrifft Position(en):

Material/Erzeugnis nach Wahl des Auftragnehmers (AN).

Angeboten: (. . . . .)

**23.68 00E + Material/Erzeugnis Beispiel AG zu 2368**

Das Verwenden nachstehend angebotener Materialien/Erzeugnisse zu den angegebenen Positionen dieser ULG wird vereinbart:

Betrifft Position(en):

Beispielhaftes Material/Erzeugnis:

Angeboten ist das beispielhafte oder ein Material/Erzeugnis gleichwertiger Art.

Kriterien der Gleichwertigkeit:

Angeboten: (. . . . .)

**23.69 Vorgefertigte Metalldach-/Wandplatten,verzinkt beschichtet****1. Allgemein:**

Im Folgenden sind Deckungen aus vorgefertigten Metalldach- oder Wandplatten aus verzinktem

**Ergänzungen zur StLB HB-022+ABK-020****Ausschreibungstexte ZZZ**

Leistungsverzeichnis

gedruckt am 15.11.2023  
LB-HB-022+ABK-020 Preisangaben in EUR

Stahlblech, beschichtet (vz-besch.), beschrieben.

**2. Dachneigung:**

Metalldachplatten werden bis zu einer Neigung von 45 Grad Dachneigung ausgeführt.

**3. Befestigungsmaterial:**

Alle Leistungen sind einschließlich des vom Erzeuger der Dachplatten vorgeschriebenen Befestigungsmaterials kalkuliert.

23.69 00 + Folgende Angaben und Anforderungen an die Art und Weise der Leistungserbringung gelten als vereinbart und sind in die Einheitspreise einkalkuliert.

**23.69 00A + Material/Erzeugnis n.W.AN zu 2369**

Das Verwenden nachstehend angebotener Materialien/Erzeugnisse zu den angegebenen Positionen dieser ULG wird vereinbart:

Betrifft Position(en): 

Material/Erzeugnis nach Wahl des Auftragnehmers (AN).

Angeboten: (.....)

**23.69 00B + Material/Erzeugnis Beispiel AG zu 2369**

Das Verwenden nachstehend angebotener Materialien/Erzeugnisse zu den angegebenen Positionen dieser ULG wird vereinbart:

Betrifft Position(en): Beispielhaftes Material/Erzeugnis: 

Angeboten ist das beispielhafte oder ein Material/Erzeugnis gleichwertiger Art.

Kriterien der Gleichwertigkeit: 

Angeboten: (.....)

**23.70 Sonstiges**

23.70 00 + Folgende Angaben und Anforderungen an die Art und Weise der Leistungserbringung gelten als vereinbart und sind in die Einheitspreise einkalkuliert.

**23.70 00A + Material/Erzeugnis n.W.AN zu 2370**

Das Verwenden nachstehend angebotener Materialien/Erzeugnisse zu den angegebenen Positionen dieser ULG wird vereinbart:

Betrifft Position(en): 

Material/Erzeugnis nach Wahl des Auftragnehmers (AN).

Angeboten: (.....)

**23.70 00B + Material/Erzeugnis Beispiel AG zu 2370**

Das Verwenden nachstehend angebotener Materialien/Erzeugnisse zu den angegebenen Positionen dieser ULG wird vereinbart:

Betrifft Position(en): Beispielhaftes Material/Erzeugnis: 

Angeboten ist das beispielhafte oder ein Material/Erzeugnis gleichwertiger Art.

Kriterien der Gleichwertigkeit: 

Angeboten: (.....)

**23.80 Instandsetzungsarbeiten****1. Blechart:**

Alle Positionen gelten ohne Unterschied der Blechart.

**2. Einkalkulierte Leistungen:**

**Ergänzungen zur StLB HB-022+ABK-020****Ausschreibungstexte ZZZ**

Leistungsverzeichnis

gedruckt am 15.11.2023

LB-HB-022+ABK-020

Preisangaben in EUR

2.1 Alle Blechteile werden sorgfältig überprüft, Schadenstellen instandgesetzt, verbogene Teile ausgerichtet und z.B. lockere Putzleisten und Rohrschellen befestigt. Dachrinnen, Abfallrohre, Putzstücke werden gereinigt, fehlende oder stark beschädigte Teile werden durch neue ersetzt.

2.2 Der Abtransport des Altmaterials und die Entsorgung ist in den Einheitspreis einkalkuliert.

Im Folgenden ist unter dem Begriff Entsorgen das Laden, Abtransportieren sowie das Verwerten, Deponieren oder Entsorgen der Baurestmassen zu verstehen.

**3. Aufmaß- und Abrechnungsregeln:**

3.1 Die Summe der ausgewechselten Teile beträgt nicht mehr als 10 Prozent der Gesamtmenge.

3.2 Neue Einzelteile bis 1 m<sup>2</sup> oder bis 1 m Länge werden in die Einheitspreise der Instandsetzungsarbeiten einkalkuliert.

3.3 Neu hergestellte Teile über 1 m<sup>2</sup> oder über 1 m Länge sind in eigenen Positionen beschrieben und vom Gesamt-Ausmaß der Instandsetzungsarbeiten abzuziehen.

23.80 00 + Folgende Angaben und Anforderungen an die Art und Weise der Leistungserbringung gelten als vereinbart und sind in die Einheitspreise einkalkuliert.

**23.80 00A + Material/Erzeugnis n.W.AN zu 2380**

Das Verwenden nachstehend angebotener Materialien/Erzeugnisse zu den angegebenen Positionen dieser ULG wird vereinbart:

Betrifft Position(en):

Material/Erzeugnis nach Wahl des Auftragnehmers (AN).

Angeboten: (. . . . .)

**23.80 00B + Material/Erzeugnis Beispiel AG zu 2380**

Das Verwenden nachstehend angebotener Materialien/Erzeugnisse zu den angegebenen Positionen dieser ULG wird vereinbart:

Betrifft Position(en):

Beispielhaftes Material/Erzeugnis:

Angeboten ist das beispielhafte oder ein Material/Erzeugnis gleichwertiger Art.

Kriterien der Gleichwertigkeit:

Angeboten: (. . . . .)

**23.81 Beschichtungen**

Im Folgenden ist unter dem Begriff Entsorgen das Laden, Abtransportieren sowie das Verwerten, Deponieren oder Entsorgen der Baurestmassen zu verstehen.

23.81 00 Folgende Angaben und Anforderungen an die Art und Weise der Leistungserbringung gelten als vereinbart und sind in die Einheitspreise einkalkuliert.

**23.81 00D + Material/Erzeugnis n.W.AN zu 2381**

Das Verwenden nachstehend angebotener Materialien/Erzeugnisse zu den angegebenen Positionen dieser ULG wird vereinbart:

Betrifft Position(en):

Material/Erzeugnis nach Wahl des Auftragnehmers (AN).

Angeboten: (. . . . .)

**23.81 00E + Material/Erzeugnis Beispiel AG zu 2381**

Das Verwenden nachstehend angebotener Materialien/Erzeugnisse zu den angegebenen Positionen dieser ULG wird vereinbart:

Betrifft Position(en):

**Ergänzungen zur StLB HB-022+ABK-020****Ausschreibungstexte ZZZ**

Leistungsverzeichnis

gedruckt am 15.11.2023

LB-HB-022+ABK-020

Preisangaben in EUR

Beispielhaftes Material/Erzeugnis: \_\_\_\_\_

Angeboten ist das beispielhafte oder ein Material/Erzeugnis gleichwertiger Art.

Kriterien der Gleichwertigkeit: \_\_\_\_\_

Angeboten: (.....)

**23.90****Regieleistungen****1. Allgemeines:**

In dieser Unterleistungsgruppe werden nur angehängte Regieleistungen gemäß ÖNORM B 2110 erfasst.

Regieleistungen werden nur ausgeführt, wenn sie vom Auftraggeber im Einzelfall angeordnet werden, auch wenn sie im Vertrag (Leistungsverzeichnis) vorgesehen sind.

Die aufgewendeten Stunden, verwendeten Geräte, Transportleistungen und verbrauchten Stoffe werden täglich in die Regiescheine eingetragen und dem Auftraggeber zur Gegenzeichnung vorgelegt.

**2. Mengenänderungen:**

Die Bestimmungen, wonach bei Mengenänderungen die Neuvereinbarung von Einheitspreisen verlangt werden kann, sind auf Regieleistungen nicht anwendbar.

**3. Beschäftigungsgruppen:**

Die angeführten Beschäftigungsgruppen entsprechen den kollektivvertraglichen Regelungen. In den Stundensätzen sind auch anteilige Wegegelder, Fahrtspesen und Aufwandsentschädigungen (Auslösen) einkalkuliert. Verrechnet wird die an der Arbeits- oder Montagestelle tatsächlich geleistete Arbeitszeit, die kleinste Einheit ist die angefangene halbe Stunde.

**4. Einkalkulierte Leistungen:**

Die Einheitspreise für Stoffe gelten frei Baustelle, einschließlich Abladen.

**5. Ausmaß- und Abrechnungsregeln:**

Zur Verrechnung kommen die Stundensätze jener Beschäftigungsgruppe, die für die jeweilige Regieleistung ausreicht, unabhängig von der Qualifizierung des tatsächlich eingesetzten Personals.

23.90 00

Folgende Angaben und Anforderungen an die Art und Weise der Leistungserbringung gelten als vereinbart und sind in die Einheitspreise einkalkuliert.

**23.90 00A + Material/Erzeugnis n.W.AN zu 2390**

Das Verwenden nachstehend angebotener Materialien/Erzeugnisse zu den angegebenen Positionen dieser ULG wird vereinbart:

Betrifft Position(en): \_\_\_\_\_

Material/Erzeugnis nach Wahl des Auftragnehmers (AN).

Angeboten: (.....)

**23.90 00B + Material/Erzeugnis Beispiel AG zu 2390**

Das Verwenden nachstehend angebotener Materialien/Erzeugnisse zu den angegebenen Positionen dieser ULG wird vereinbart:

Betrifft Position(en): \_\_\_\_\_

Beispielhaftes Material/Erzeugnis: \_\_\_\_\_

Angeboten ist das beispielhafte oder ein Material/Erzeugnis gleichwertiger Art.

Kriterien der Gleichwertigkeit: \_\_\_\_\_

Angeboten: (.....)

23.AA

**+ Wählbare Vorbemerkungen (Uginox)**

**Ergänzungen zur StLB HB-022+ABK-020****Ausschreibungstexte ZZZ**

Leistungsverzeichnis

gedruckt am 15.11.2023

LB-HB-022+ABK-020

Preisangaben in EUR

23.AA 00 + Folgende Angaben und Anforderungen an die Art und Weise der Leistungserbringung gelten als vereinbart und sind in die Einheitspreise einkalkuliert.

**23.AA 00A + Material/Erzeugnis n.W.AN zu 23AA**

Das Verwenden nachstehend angebotener Materialien/Erzeugnisse zu den angegebenen Positionen dieser ULG wird vereinbart:

Betrifft Position(en): \_\_\_\_\_

Material/Erzeugnis nach Wahl des Auftragnehmers (AN).

Angeboten: (.....)

**23.AA 00B + Material/Erzeugnis Beispiel AG zu 23AA**

Das Verwenden nachstehend angebotener Materialien/Erzeugnisse zu den angegebenen Positionen dieser ULG wird vereinbart:

Betrifft Position(en): \_\_\_\_\_

Beispielhaftes Material/Erzeugnis: \_\_\_\_\_

Angeboten ist das beispielhafte oder ein Material/Erzeugnis gleichwertiger Art.

Kriterien der Gleichwertigkeit: \_\_\_\_\_

Angeboten: (.....)

**23.AB + Sonderkosten Bauspenglerarbeiten (Uginox)**

23.AB 00 + Folgende Angaben und Anforderungen an die Art und Weise der Leistungserbringung gelten als vereinbart und sind in die Einheitspreise einkalkuliert.

**23.AB 00A + Material/Erzeugnis n.W.AN zu 23AB**

Das Verwenden nachstehend angebotener Materialien/Erzeugnisse zu den angegebenen Positionen dieser ULG wird vereinbart:

Betrifft Position(en): \_\_\_\_\_

Material/Erzeugnis nach Wahl des Auftragnehmers (AN).

Angeboten: (.....)

**23.AB 00B + Material/Erzeugnis Beispiel AG zu 23AB**

Das Verwenden nachstehend angebotener Materialien/Erzeugnisse zu den angegebenen Positionen dieser ULG wird vereinbart:

Betrifft Position(en): \_\_\_\_\_

Beispielhaftes Material/Erzeugnis: \_\_\_\_\_

Angeboten ist das beispielhafte oder ein Material/Erzeugnis gleichwertiger Art.

Kriterien der Gleichwertigkeit: \_\_\_\_\_

Angeboten: (.....)

**23.AC + Trennlagen u.Unterlagsstreifen (Uginox)**

Version: 2021-04

**Leistungsumfang:**

Im folgenden wird das Liefern und Montieren beschrieben. Die Herstellerrichtlinien sind einzuhalten.

**Aufzahlungen/Zubehör:**

Positionen für Aufzahlungen (Az) und Zubehör beschreiben

Varianten/Ergänzungen/Erweiterungen zu vorangegangenen Positionen (Leistungen) und werden nur aus dem System oder der Auswahl von Produkten des Herstellers der Grundposition angeboten bzw. ausgeführt.



**Ergänzungen zur StLB HB-022+ABK-020****Ausschreibungstexte ZZZ**

Leistungsverzeichnis

gedruckt am 15.11.2023

LB-HB-022+ABK-020

Preisangaben in EUR

23.AC 00 + Folgende Angaben und Anforderungen an die Art und Weise der Leistungserbringung gelten als vereinbart und sind in die Einheitspreise einkalkuliert.

**23.AC 00A + Material/Erzeugnis n.W.AN zu 23AC**

Das Verwenden nachstehend angebotener Materialien/Erzeugnisse zu den angegebenen Positionen dieser ULG wird vereinbart:

Betrifft Position(en): \_\_\_\_\_

Material/Erzeugnis nach Wahl des Auftragnehmers (AN).

Angeboten: (.....)

**23.AC 00B + Material/Erzeugnis Beispiel AG zu 23AC**

Das Verwenden nachstehend angebotener Materialien/Erzeugnisse zu den angegebenen Positionen dieser ULG wird vereinbart:

Betrifft Position(en): \_\_\_\_\_

Beispielhaftes Material/Erzeugnis: \_\_\_\_\_

Angeboten ist das beispielhafte oder ein Material/Erzeugnis gleichwertiger Art.

Kriterien der Gleichwertigkeit: \_\_\_\_\_

Angeboten: (.....)

**23.AD + Saum-,Ichsen- u.Anschlussbleche Uginox-Edelstahl**

Version: 2021-04

Im Folgenden sind Saum-, Ichsen- und Anschlussbleche aus Uginox-Edelstahl (Uginox) beschrieben.

**Leistungsumfang:**

Im folgenden wird das Liefern und Montieren beschrieben. Die Herstellerrichtlinien sind einzuhalten.

**Allgemeine Vorbemerkungen und Technische Informationen:**

Das nachstehende Leistungsverzeichnis wurde nach den zurzeit geltenden allgemeinen Regeln der Technik erstellt. Die Positionen sind auf Durchführbarkeit vom Bieter zu prüfen, die Mengen sind am Objekt auf Richtigkeit zu kontrollieren und gegebenenfalls zu ändern. Die Besichtigung der Baustelle vor Angebotsabgabe wird dringend angeraten. Aperam übernimmt sowohl für die Vollständigkeit der Einzelpositionen zur Ausführung der beschriebenen Leistungen als auch für die Richtigkeit der Maßangaben in den Einzelpositionen keine Garantie. Der Planer hat alle Aussagen und Angaben auf Richtigkeit zu prüfen und gegebenenfalls anzupassen. Hierbei handelt es sich um eine Ausschreibungszuarbeit, die dem Planer (z.B. Architekten) als Beratungsservice zur Verfügung gestellt wird.

Die Richtlinien des Materialherstellers „Technische Informationen – Unsere Edelstähle für Dach und Fassade, UGINOX Patina – UGINOX Top“ sind zu berücksichtigen und können bei

Aperam Stainless Services & Solutions Austria GmbH

Traunuferstraße 110a

A – 4052 Ansfelden

Telefon +43 (0)7229 82920

Fax +43 (0)7229 82920 13

uginox@aperam.com

www.uginox.com

bezogen werden oder unter <https://www.uginox.com/de/dokumentation/> direkt abgerufen werden.

**Werkstoffe:**

Rostfreier Stahl ist eine Eisen-Kohlenstofflegierung mit weniger als 1,2% Kohlenstoff und mindestens 10,5% Chrom. Der Chromanteil verleiht dem rostfreien Stahl seine Korrosionsbeständigkeit und ermöglicht die natürliche, kontinuierliche Entstehung eines Chromoxids (Passivschicht) an der Oberfläche. Die Passivschicht schützt den Stahl gegen

**Ergänzungen zur StLB HB-022+ABK-020****Ausschreibungstexte ZZZ**

Leistungsverzeichnis

gedruckt am 15.11.2023

LB-HB-022+ABK-020

Preisangaben in EUR

Korrosion und regeneriert sich auf natürliche Weise in Kontakt mit der Luftfeuchtigkeit oder Wasser.

Rostfreier Stahl ist ein umweltfreundlicher Werkstoff der unbegrenzt wiederverwertet werden kann. Im Baubereich liegt die effektive Wiederverwertungsquote bei annähernd 100%. Edelstahl ist beständig und gegenüber seiner Umgebung absolut neutral: bei Kontakt mit Elementen wie Wasser setzt er keine Stoffe frei, welche die Zusammensetzung beeinträchtigen könnten. Die lange Nutzungsdauer von Edelstahl (80 Jahre laut Bau-EPD Nutzungsdauerkatalog unter [www.bau-epd.at](http://www.bau-epd.at)) wird den Anforderungen einer nachhaltigen Bauausführung gerecht.

Die Korrosionsbeständigkeit des rostfreien Stahls und seine physikalischen Eigenschaften können durch weitere Legierungselemente wie zB Nickel, Molybdän, Titan oder Niob optimiert werden.

Die angeführten UGINOX Werkstoffe basieren auf rostfreiem Stahl mit einem erhöhten Chromanteil und sind hinsichtlich ihrer Korrosionsbeständigkeit, Umformbarkeit und Verarbeitungsmöglichkeiten für Anwendungen in der Gebäudehülle (Dach, Fassade, Dachentwässerung) geeignet.

Chemische Zusammensetzung (Typische Werte) in %

Werksbezeichnung	Werkstoff	Kurzbezeichnung	C	Si	Mn	Cr	Ti+Nb	Ni	Mo
Uginox Patina K41	1.4509	X2CrTiNb18	0,015	0,60	0,30	17,80	0,65	-	-
Uginox Top 304	1.4301	X5CrNi18-10	0,05	0,40	1,10	18,20	-	8,05	-
Uginox Top 316L	1.4404	X2CrNiMo17-12-2	0,025	0,40	1,20	16,80	-	10,10	2,10

*Hinweis: Andere Werkstoffe auf Anfrage.*

Die Produkte erfüllen die Anforderungen der EN 10088-2 Technische Lieferbedingungen für Blech und Band aus korrosionsbeständigen Stählen für allgemeine Verwendung bzw. EN 10088-4 Technische Lieferbedingungen für Blech und Band aus korrosionsbeständigen Stählen für das Bauwesen und EN 502 für Edelstahlbleche.

**Einsatzgebiete:**

Uginox Patina K41 (Werkstoffnummer 1.4509) und Uginox Top 304 (Werkstoffnummer 1.4301) sind für Metalldeckungen und Dachentwässerungen im städtischen und ländlichen Bereich mit üblichen Umweltbedingungen und ohne nennenswerte Belastungen geeignet.

Für erhöhte Korrosionsbeständigkeit mit mäßiger Belastung ohne Aufkonzentration (Anreicherung) ist aufgrund des Molybdänzusatzes Uginox Top 316L (Werkstoff 1.4404) geeignet. Die Beständigkeit in stark belasteten Bereichen wird nur in Verbindung mit einer regelmäßigen Reinigung erreicht. Beim Einsatz von Auftausalz ist für belastete Bereiche (zB Gebäudesockel) ein Reinigungskonzept erforderlich.

*Hinweis: Im Bereich von Dachbegrünungen und bei Kontakt mit Humussäuren wird die Verwendung von Werkstoffen mit höherer Korrosionsbeständigkeit zB Uginox Top 316L (Werkstoff 1.4404) empfohlen.*

**Temperatureinsatzbereich:**

Uginox Patina und Uginox Top können ohne besondere Maßnahmen bei niedrigen Temperaturen (auch bei Minusgraden) ohne die Gefahr von Sprödbrüchen oder Haarrissbildung verarbeitet werden. Ein Vorwärmen von Uginox Patina und Uginox Top ist nicht erforderlich.

**Beständigkeit gegen Bitumen- und Tauwasserkorrosion:**

Uginox Patina und Uginox Top unterliegen keiner Beeinträchtigung durch Abbauprodukte bitumenhaltiger Produkte (keine Bitumenkorrosion). Sie sind beständig gegen die sogenannte Tau- oder Heißwasserkorrosion, d.h. gegen durch auf der Unterseite der Metallddeckung ausfallendes Tauwasser („Kondenswasser“).

**Materialdicken:**

Für Falzdeckungen aus Edelstahl, für Einbindungen in Abdichtungen, sowie für Einlegerinnen und Schutzbleche < 1000 mm Zuschnittbreite, ist die Mindestmaterialdicke 0,5 mm laut ÖNORM B 3521-1.

**Ergänzungen zur StLB HB-022+ABK-020****Ausschreibungstexte ZZZ**

Leistungsverzeichnis

gedruckt am 15.11.2023  
LB-HB-022+ABK-020 Preisangaben in EUR

Die Standardblechdicke von Uginox Patina und Uginox Top beträgt 0,5 mm.

Für Einlegerinnen und Schutzbleche > 1000 mm Zuschnittbreite, sowie für Stützbleche ist die Mindestmaterialdicke mit 0,8 mm vorgegeben. Für diese Anwendungen ist mit Uginox Top in Mindestblechdicke 0,8 mm zu planen.

*Hinweis: Da Spenglerarbeiten mit Dünoblechen ausgeführt werden, ist eine gewisse Welligkeit durch material-, temperatur- oder prozessbedingte Verformung nicht immer vermeidbar.*

**Thermisch bedingte Dehnung:**

Die Wärmeausdehnung bei einer Temperaturdifferenz  $\Delta T^{\circ}=100^{\circ}\text{C}$  beträgt bei Uginox Patina 1,1 mm/m und bei Uginox Top 1,6 mm/m. Die Ausdehnung der Bleche ist in der Erarbeitung und Ausführung von Detailausbildungen sowohl in Längs- wie auch in Querrichtung zu berücksichtigen. Verbindungen und Befestigungen sind so auszuführen, dass sich die Bauteile den jeweiligen Temperaturverhältnissen und Erfordernissen entsprechend ungehindert, ausdehnen, zusammenziehen oder verschieben können.

Folgende maximale Abstände gelten für den Einbau von Dehnungselementen bei Uginox Patina:

- Einfassungen von Abdichtungen (Bitumen/Flüssigkunststoff): 8,0 m
- Hängerinnen: 15,0 m
- Saumrinnen: 12,0 m
- Einlegerinnen: 8,0 m
- Bodenrinnen: 10,0 m

Zu Ecken und Enden gelten die halben Abstände.

Folgende maximale Abstände gelten für den Einbau von Dehnungselementen bei Uginox Top:

- Einfassungen von Abdichtungen (Bitumen/Flüssigkunststoff): 6,0 m
- Hängerinnen: 15,0 m
- Saumrinnen: 12,0 m
- Einlegerinnen: 8,0 m
- Bodenrinnen: 10,0 m

Zu Ecken und Enden gelten die halben Abstände.

In Sichtbereichen sind EPDM-Dilatationen mit einer Abdeckung zu versehen.

**Aufzählungen/Zubehör:**

Positionen für Aufzählungen (Az) und Zubehör beschreiben Varianten/Ergänzungen/Erweiterungen zu vorangegangenen Positionen (Leistungen) und werden nur aus dem System oder der Auswahl von Produkten des Herstellers der Grundposition angeboten bzw. ausgeführt.

23.AD 00 + Folgende Angaben und Anforderungen an die Art und Weise der Leistungserbringung gelten als vereinbart und sind in die Einheitspreise einkalkuliert:

**23.AD 00X + Material/Erzeugnis n.W.AN zu 23AD**

Das Verwenden nachstehend angebotener Materialien/Erzeugnisse zu den angegebenen Positionen dieser ULG wird vereinbart:

Betrifft Position(en):

Material/Erzeugnis nach Wahl des Auftragnehmers (AN).

Angeboten:

**23.AD 00Y + Material/Erzeugnis Beispiel AG zu 23AD**

Das Verwenden nachstehend angebotener Materialien/Erzeugnisse zu den angegebenen Positionen dieser ULG wird vereinbart:

Betrifft Position(en):

Beispielhaftes Material/Erzeugnis:

**Ergänzungen zur StLB HB-022+ABK-020****Ausschreibungstexte ZZZ**

Leistungsverzeichnis

gedruckt am 15.11.2023

LB-HB-022+ABK-020

Preisangaben in EUR

Angeboten ist das beispielhafte oder ein Material/Erzeugnis gleichwertiger Art.

Kriterien der Gleichwertigkeit:

Angeboten: ()

**23.AE + Dach-u.Wanddeckungen, Uginox-Edelstahl rostfrei**

Version: 2021-04

Im Folgenden sind Dach- und Wanddeckungen aus Uginox-Edelstahl (Uginox) beschrieben.

Dachflächen sind begrenzt durch Traufe, Grat- oder Firstfalze, Übergriffe und Untergriffe.

- runde Ausführung: Ausführung in der Draufsicht betrachtet
- gekrümmte Ausführung: Ausführung im Querschnitt betrachtet

**Leistungsumfang:**

Im folgenden wird das Liefern und Montieren beschrieben. Die Herstellerrichtlinien sind einzuhalten.

**Allgemeine Vorbemerkungen und Technische Informationen:**

Das nachstehende Leistungsverzeichnis wurde nach den zurzeit geltenden allgemeinen Regeln der Technik erstellt. Die Positionen sind auf Durchführbarkeit vom Bieter zu prüfen, die Mengen sind am Objekt auf Richtigkeit zu kontrollieren und gegebenenfalls zu ändern. Die Besichtigung der Baustelle vor Angebotsabgabe wird dringend angeraten. Aperam übernimmt sowohl für die Vollständigkeit der Einzelpositionen zur Ausführung der beschriebenen Leistungen als auch für die Richtigkeit der Maßangaben in den Einzelpositionen keine Garantie. Der Planer hat alle Aussagen und Angaben auf Richtigkeit zu prüfen und gegebenenfalls anzupassen. Hierbei handelt es sich um eine Ausschreibungszuarbeit, die dem Planer (z.B. Architekten) als Beratungsservice zur Verfügung gestellt wird.

Die Richtlinien des Materialherstellers „Technische Informationen – Unsere Edelstähle für Dach und Fassade, UGINOX Patina – UGINOX Top“ sind zu berücksichtigen und können bei

Aperam Stainless Services & Solutions Austria GmbH

Traunuferstraße 110a

A – 4052 Ansfelden

Telefon +43 (0)7229 82920

Fax +43 (0)7229 82920 13

uginox@aperam.com

www.uginox.com

bezogen werden oder unter <https://www.uginox.com/de/dokumentation/> direkt abgerufen werden.

**Werkstoffe:**

Rostfreier Stahl ist eine Eisen-Kohlenstofflegierung mit weniger als 1,2% Kohlenstoff und mindestens 10,5% Chrom. Der Chromanteil verleiht dem rostfreien Stahl seine Korrosionsbeständigkeit und ermöglicht die natürliche, kontinuierliche Entstehung eines Chromoxids (Passivschicht) an der Oberfläche. Die Passivschicht schützt den Stahl gegen Korrosion und regeneriert sich auf natürliche Weise in Kontakt mit der Luftfeuchtigkeit oder Wasser.

Rostfreier Stahl ist ein umweltfreundlicher Werkstoff der unbegrenzt wiederverwertet werden kann. Im Baubereich liegt die effektive Wiederverwertungsquote bei annähernd 100%. Edelstahl ist beständig und gegenüber seiner Umgebung absolut neutral: bei Kontakt mit Elementen wie Wasser setzt er keine Stoffe frei, welche die Zusammensetzung beeinträchtigen könnten. Die lange Nutzungsdauer von Edelstahl (80 Jahre laut Bau-EPD Nutzungsdauerkatalog unter [www.bau-epd.at](http://www.bau-epd.at)) wird den Anforderungen einer nachhaltigen Bauausführung gerecht.

Die Korrosionsbeständigkeit des rostfreien Stahls und seine physikalischen Eigenschaften können durch weitere Legierungselemente wie zB Nickel, Molybdän, Titan oder Niob optimiert werden.

Die angeführten UGINOX Werkstoffe basieren auf rostfreiem Stahl mit einem erhöhten Chromanteil und sind hinsichtlich ihrer Korrosionsbeständigkeit, Umformbarkeit und Verarbeitungsmöglichkeiten für Anwendungen in der Gebäudehülle (Dach, Fassade,

**Ergänzungen zur StLB HB-022+ABK-020****Ausschreibungstexte ZZZ**

Leistungsverzeichnis

gedruckt am 15.11.2023  
LB-HB-022+ABK-020 Preisangaben in EUR

Dachentwässerung) geeignet.

Chemische Zusammensetzung (Typische Werte) in %

Werksbezeichnung	Werkstoff	Kurzbezeichnung	C	Si	Mn	Cr	Ti+Nb	Ni	Mo
Uginox Patina K41	1.4509	X2CrTiNb18	0,015	0,60	0,30	17,80	0,65	-	-
Uginox Top 304	1.4301	X5CrNi18-10	0,05	0,40	1,10	18,20	-	8,05	-
Uginox Top 316L	1.4404	X2CrNiMo17-12-2	0,025	0,40	1,20	16,80	-	10,10	2,10

*Hinweis: Andere Werkstoffe auf Anfrage.*

Die Produkte erfüllen die Anforderungen der EN 10088-2 Technische Lieferbedingungen für Blech und Band aus korrosionsbeständigen Stählen für allgemeine Verwendung bzw. EN 10088-4 Technische Lieferbedingungen für Blech und Band aus korrosionsbeständigen Stählen für das Bauwesen und EN 502 für Edelstahlbleche.

**Einsatzgebiete:**

Uginox Patina K41 (Werkstoffnummer 1.4509) und Uginox Top 304 (Werkstoffnummer 1.4301) sind für Metalldeckungen und Dachentwässerungen im städtischen und ländlichen Bereich mit üblichen Umweltbedingungen und ohne nennenswerte Belastungen geeignet.

Für erhöhte Korrosionsbeständigkeit mit mäßiger Belastung ohne Aufkonzentration (Anreicherung) ist aufgrund des Molybdänzusatzes Uginox Top 316L (Werkstoff 1.4404) geeignet. Die Beständigkeit in stark belasteten Bereichen wird nur in Verbindung mit einer regelmäßigen Reinigung erreicht. Beim Einsatz von Auftausalz ist für belastete Bereiche (zB Gebäudesockel) ein Reinigungskonzept erforderlich.

**Temperatureinsatzbereich:**

Uginox Patina und Uginox Top können ohne besondere Maßnahmen bei niedrigen Temperaturen (auch bei Minusgraden) ohne die Gefahr von Sprödbrüchen oder Haarrissbildung verarbeitet werden. Ein Vorwärmen von Uginox Patina und Uginox Top ist nicht erforderlich.

**Beständigkeit gegen Bitumen- und Tauwasserkorrosion:**

Uginox Patina und Uginox Top unterliegen keiner Beeinträchtigung durch Abbauprodukte bitumenhaltiger Produkte (keine Bitumenkorrosion). Sie sind beständig gegen die sogenannte Tau- oder Heißwasserkorrosion, d.h. gegen durch auf der Unterseite der Metalldeckung ausfallendes Tauwasser („Kondenswasser“).

**Materialdicken:**

Für Falzdeckungen aus Edelstahl, für Einbindungen in Abdichtungen, sowie für Einlegerinnen und Schutzbleche < 1000 mm Zuschnittbreite, ist die Mindestmaterialdicke 0,5 mm laut ÖNORM B 3521-1.

Die Standardblechdicke von Uginox Patina und Uginox Top beträgt 0,5 mm.

Für Einlegerinnen und Schutzbleche > 1000 mm Zuschnittbreite, sowie für Stützbleche ist die Mindestmaterialdicke mit 0,8 mm vorgegeben. Für diese Anwendungen ist mit Uginox Top in Mindestblechdicke 0,8 mm zu planen.

*Hinweis: Da Spenglerarbeiten mit Dünoblechen ausgeführt werden, ist eine gewisse Welligkeit durch material-, temperatur- oder prozessbedingte Verformung nicht immer vermeidbar.*

**Scharenbreiten, Haftabstände, Dimensionierung:**

Die Bemessung von Haftabstand und Scharenbreite hat nach ÖNORM B 3521-1 zu erfolgen. Die maximale Scharenbreite beträgt 600 mm (Bandbreite 670 mm) bei Ausführung mit Unterdach oder Trennlage.

Auf Basis der vereinfachten Bemessung laut ÖNORM B 3521-1 Tabelle 7 werden die maximalen Scharenbreiten mit 500 mm (Bandbreite 580 mm) oder 430 mm (Bandbreite 500 mm) empfohlen.

**Scharlängen:**

Scharnlängen von 14 m bei Uginox Patina und Scharnlängen von 10 m bei Uginox Top laut ÖNORM B 3521-1:2012. Größere Scharnlängen sind bei entsprechender Planung möglich

**Ergänzungen zur StLB HB-022+ABK-020****Ausschreibungstexte ZZZ**

Leistungsverzeichnis

gedruckt am 15.11.2023

LB-HB-022+ABK-020

Preisangaben in EUR

(Ausführung mit reduzierter Scharenbreite, Einsatz von Langschiebehaften, entsprechende Konstruktion und Detailausbildung von Dehnungsmöglichkeiten) und bei entsprechender Gleitfähigkeit der Trennlage.

**Festhaftbereich:**

Anordnung des Festhaftbereiches über eine Länge von 1 bis 3 m (je nach Scharenlänge) bei Ausführung ohne Durchbrüche (Fixpunkte):

Dachneigung	Lage des Festhaftbereiches
3° bis 5°	Mitte der Scharenlänge
über 5° bis 10°	Oberer 1/3-Punkt der Scharenlänge
über 10° bis 30°	Oberer 1/4-Punkt der Scharenlänge
über 30°	Firstbereich

**Befestigungsmittel:**

Es sind ausschließlich Edelstahlhafter mit gerundeten Ecken zu verwenden. Die Befestigung der Hafter erfolgt durch gerillte Edelstahlnägel (2,8 x 25 mm) oder Senkkopfschrauben aus Edelstahl (4 x 25 mm). Bei Verwendung einer strukturierten Trennlage sind geeignete Hafter zu verwenden.

**Falzdichtung:**

Gefalzte Dacheindeckungen verhindern den Eintritt von frei abfließendem Niederschlagswasser. Die Sicherheit gegen rück- oder aufgestautes Wasser erfordert zusätzliche Maßnahmen. Um die Sicherheit gegenüber Feuchtigkeitseintritt zu erhöhen, sind Dacheindeckungen aus Uginox mit einer Zusatzmaßnahme auszuführen.

**Thermisch bedingte Dehnung:**

Die Wärmeausdehnung bei einer Scharlänge von 10 m und einer Temperaturdifferenz  $\Delta T=100^{\circ}\text{C}$  beträgt bei Uginox Patina 1,1 cm und bei Uginox Top 1,6 cm. Die Ausdehnung der Bleche ist in der Erarbeitung und Ausführung von Detailausbildungen sowohl in Längs- wie auch in Querrichtung zu berücksichtigen. Verbindungen und Befestigungen sind so auszuführen, dass sich die Bauteile den jeweiligen Temperaturverhältnissen und Erfordernissen entsprechend ungehindert, ausdehnen, zusammenziehen oder verschieben können.

Folgende maximale Abstände gelten für den Einbau von Dehnungselementen bei Uginox Patina:

- Einfassungen von Abdichtungen (Bitumen/Flüssigkunststoff): 8,0 m
- Hängerinnen: 15,0 m
- Saumrinnen: 12,0 m
- Einlegerinnen: 8,0 m
- Bodenrinnen: 10,0 m

Zu Ecken und Enden gelten die halben Abstände.

Folgende maximale Abstände gelten für den Einbau von Dehnungselementen bei Uginox Top:

- Einfassungen von Abdichtungen (Bitumen/Flüssigkunststoff): 6,0 m
- Hängerinnen: 15,0 m
- Saumrinnen: 12,0 m
- Einlegerinnen: 8,0 m
- Bodenrinnen: 10,0 m

Zu Ecken und Enden gelten die halben Abstände.

In Sichtbereichen sind EPDM-Dilatationen mit einer Abdeckung zu versehen.

**Trennlage, Unterdach:**

Uginox Patina und Uginox Top sind beständig gegen Tau- oder Heißwasserkorrosion. Wenn ein schädigender Einfluss aus der Unterkonstruktion ausgeschlossen werden kann und es sich um eine nicht gedämmte Konstruktion handelt, kann auf Trennlagen verzichtet werden. Zur Verbesserung des Schallschutzes der Gesamtkonstruktion, zur Verbesserung der Schalldämpfung gegenüber Trommelgeräuschen, als Vordeckung zum Schutz der Unterkonstruktion oder als zusätzliche regensichere Maßnahme werden Trennlagen empfohlen. Trennlagen mit Drainagefunktion (strukturierte Trennlagen) sind einzusetzen, wenn Holzwerkstoffplatten als Untergrund verwendet werden. Für die Befestigung der Trennlage sind

**Ergänzungen zur StLB HB-022+ABK-020****Ausschreibungstexte ZZZ**

Leistungsverzeichnis

gedruckt am 15.11.2023

LB-HB-022+ABK-020

Preisangaben in EUR

nichtrostende Materialien zu verwenden. Für Unterdächer gelten die Bestimmungen der ÖNORM B 4119.

**Schallschutz:**

Die Schallemission kann durch schmalere Bleescharen sowie durch die Anordnung von schalldämpfenden Trennlagen verringert werden. Zur Erfüllung der Schallschutzanforderungen für Außenbauteile wird auf die geprüften und zugelassenen Dachaufbauten gemäß dataholz.eu verwiesen.

**Blitzschutz:**

Ab einer Dicke von 0,5 mm werden Uginox-Blecheindeckungen gemäß ÖNORM EN 62305-3 5.2.5 Tabelle 3 als Teil der Fangeinrichtung betrachtet und können in ein Blitzschutzsystem eingebunden werden.

**Harte Bedachung:**

Metalldachdeckungen aus nichtrostendem Stahl gelten gemäß DIN 4102-4/A1 als widerstandsfähige Bedachungen gegen Flugfeuer und strahlende Wärme (harte Bedachung) bei der Verwendung auf

- Unterkonstruktionen aus nicht brennbaren Baustoffen oder
- Schalung aus Holz oder Holzwerkstoffen mit oder ohne beliebiger Trennlage oder
- Holzlattung mindestens 40/60 mm oder
- Wärmedämmstoffen aus nicht brennbarem Schaumglas oder nicht brennbarer Mineralwolle, PUR- oder PIR-Hartschaum mit oder ohne beliebiger Trennlage.

**Einsatz in der Denkmalpflege:**

Aufgrund der „optischen Alterungsfähigkeit“ der verzinnnten Oberfläche ist Uginox Patina für die Erneuerung historischer Dachlandschaften geeignet.

**Belüftete Konstruktion:**

Gemäß ÖNORM B 3521-1 sind Falzdeckungen grundsätzlich als belüftete Konstruktion (Kaltdach) auszuführen.

*Hinweis: Unbelüftete Konstruktionen:*

*Unbelüftete Konstruktionen (Warmdachausführungen) erfordern eine umfassende Planung, einen Einzelnachweis und sind gesondert zu vereinbaren. Es sind Sondermaßnahmen im gesamten Schichtenaufbau zu berücksichtigen, die mit dem Hersteller abgestimmt und einzelvertraglich geregelt werden müssen. Für nicht belüftete Konstruktionen ist grundsätzlich ein rechnerischer Nachweis für den Tauwasserschutz vom Planer zu erbringen.*

**Aufzahlungen/Zubehör:**

Positionen für Aufzahlungen (Az) und Zubehör beschreiben Varianten/Ergänzungen/Erweiterungen zu vorangegangenen Positionen (Leistungen) und werden nur aus dem System oder der Auswahl von Produkten des Herstellers der Grundposition angeboten bzw. ausgeführt.

23.AE 00 + Folgende Angaben und Anforderungen an die Art und Weise der Leistungserbringung gelten als vereinbart und sind in die Einheitspreise einkalkuliert:

**23.AE 00X + Material/Erzeugnis n.W.AN zu 23AE**

Das Verwenden nachstehend angebotener Materialien/Erzeugnisse zu den angegebenen Positionen dieser ULG wird vereinbart:

Betrifft Position(en):                     

Material/Erzeugnis nach Wahl des Auftragnehmers (AN).

Angeboten: (                    )

**23.AE 00Y + Material/Erzeugnis Beispiel AG zu 23AE**

Das Verwenden nachstehend angebotener Materialien/Erzeugnisse zu den angegebenen Positionen dieser ULG wird vereinbart:

Betrifft Position(en):                     

Beispielhaftes Material/Erzeugnis:

**Ergänzungen zur StLB HB-022+ABK-020****Ausschreibungstexte ZZZ**

Leistungsverzeichnis

gedruckt am 15.11.2023

LB-HB-022+ABK-020

Preisangaben in EUR

Angeboten ist das beispielhafte oder ein Material/Erzeugnis gleichwertiger Art.

Kriterien der Gleichwertigkeit:

Angeboten: ()

**23.AF + Rinnen Uginox-Edelstahl**

Version: 2021-04

**Allgemein:**

Im Folgenden sind Rinnen aus Uginox-Edelstahl (Uginox) für eine Entwässerung über die Traufe beschrieben.

**Leistungsumfang/einkalkulierte Leistungen:**

Im folgenden wird das Liefern und Montieren beschrieben. Die Herstellerrichtlinien sind einzuhalten.

Rinnenhaken werden mit einem Abstand über 70 bis 90 cm in die Einheitspreise einkalkuliert.

**Ausmaß- und Abrechnungsregeln:**

- Bei polygonalen Ausführungen (Draufsicht) von Rinnen werden die Rinnenwinkel am Anfang und am Ende der Rinne gesondert verrechnet.
- Richtungsänderungen bei polygonalen Rinnen sind in eigenen Positionen beschrieben und werden als Aufzahlungspositionen verrechnet.

**Allgemeine Vorbemerkungen und Technische Informationen:**

Das nachstehende Leistungsverzeichnis wurde nach den zurzeit geltenden allgemeinen Regeln der Technik erstellt. Die Positionen sind auf Durchführbarkeit vom Bieter zu prüfen, die Mengen sind am Objekt auf Richtigkeit zu kontrollieren und gegebenenfalls zu ändern. Die Besichtigung der Baustelle vor Angebotsabgabe wird dringend angeraten. Aperam übernimmt sowohl für die Vollständigkeit der Einzelpositionen zur Ausführung der beschriebenen Leistungen als auch für die Richtigkeit der Maßangaben in den Einzelpositionen keine Garantie. Der Planer hat alle Aussagen und Angaben auf Richtigkeit zu prüfen und gegebenenfalls anzupassen. Hierbei handelt es sich um eine Ausschreibungszuarbeit, die dem Planer (z.B. Architekten) als Beratungsservice zur Verfügung gestellt wird.

Die Richtlinien des Materialherstellers „Technische Informationen – Unsere Edelstähle für Dach und Fassade, UGINOX Patina – UGINOX Top“ sind zu berücksichtigen und können bei

Aperam Stainless Services & Solutions Austria GmbH

Traunuferstraße 110a

A – 4052 Ansfelden

Telefon +43 (0)7229 82920

Fax +43 (0)7229 82920 13

uginox@aperam.com

www.uginox.com

bezogen werden oder unter <https://www.uginox.com/de/dokumentation/> direkt abgerufen werden.

**Werkstoffe:**

Rostfreier Stahl ist eine Eisen-Kohlenstofflegierung mit weniger als 1,2% Kohlenstoff und mindestens 10,5% Chrom. Der Chromanteil verleiht dem rostfreien Stahl seine Korrosionsbeständigkeit und ermöglicht die natürliche, kontinuierliche Entstehung eines Chromoxids (Passivschicht) an der Oberfläche. Die Passivschicht schützt den Stahl gegen Korrosion und regeneriert sich auf natürliche Weise in Kontakt mit der Luftfeuchtigkeit oder Wasser.

Rostfreier Stahl ist ein umweltfreundlicher Werkstoff der unbegrenzt wiederverwertet werden kann. Im Baubereich liegt die effektive Wiederverwertungsquote bei annähernd 100%. Edelstahl ist beständig und gegenüber seiner Umgebung absolut neutral: bei Kontakt mit Elementen wie Wasser setzt er keine Stoffe frei, welche die Zusammensetzung beeinträchtigen könnten. Die lange Nutzungsdauer von Edelstahl (80 Jahre laut Bau-EPD Nutzungsdauerkatalog unter [www.bau-epd.at](http://www.bau-epd.at)) wird den Anforderungen einer nachhaltigen Bauausführung gerecht.



**Ergänzungen zur StLB HB-022+ABK-020****Ausschreibungstexte ZZZ**

Leistungsverzeichnis

gedruckt am 15.11.2023

LB-HB-022+ABK-020

Preisangaben in EUR

Die Korrosionsbeständigkeit des rostfreien Stahls und seine physikalischen Eigenschaften können durch weitere Legierungselemente wie zB Nickel, Molybdän, Titan oder Niob optimiert werden.

Die angeführten UGINOX Werkstoffe basieren auf rostfreiem Stahl mit einem erhöhten Chromanteil und sind hinsichtlich ihrer Korrosionsbeständigkeit, Umformbarkeit und Verarbeitungsmöglichkeiten für Anwendungen in der Gebäudehülle (Dach, Fassade, Dachentwässerung) geeignet.

Chemische Zusammensetzung (Typische Werte) in %

Werksbezeichnung	Werkstoff	Kurzbezeichnung	C	Si	Mn	Cr	Ti+Nb	Ni	Mo
Uginox Patina K41	1.4509	X2CrTiNb18	0,015	0,60	0,30	17,80	0,65	-	-
Uginox Top 304	1.4301	X5CrNi18-10	0,05	0,40	1,10	18,20	-	8,05	-

*Hinweis: Andere Werkstoffe auf Anfrage.*

Die Produkte erfüllen die Anforderungen der EN 10088-2 Technische Lieferbedingungen für Blech und Band aus korrosionsbeständigen Stählen für allgemeine Verwendung bzw. EN 10088-4 Technische Lieferbedingungen für Blech und Band aus korrosionsbeständigen Stählen für das Bauwesen und EN 502 für Edelstahlbleche.

Es sind Hängedachrinnen, Regenrohre und Zubehörteile gemäß ÖNORM EN 612 zu verwenden.

**Einsatzgebiete:**

Uginox Patina K41 (Werkstoffnummer 1.4509) und Uginox Top 304 (Werkstoffnummer 1.4301) sind für Dachentwässerungen im städtischen und ländlichen Bereich mit üblichen Umweltbedingungen und ohne nennenswerte Belastungen durch Chloride und Schwefeldioxid geeignet.

**Temperatureinsatzbereich:**

Uginox Patina und Uginox Top können ohne besondere Maßnahmen bei niedrigen Temperaturen (auch bei Minusgraden) ohne die Gefahr von Sprödbrüchen oder Haarrissbildung verarbeitet werden. Ein Vorwärmen von Uginox Patina und Uginox Top ist nicht erforderlich.

**Beständigkeit gegen Bitumen- und Tauwasserkorrosion:**

Uginox Patina und Uginox Top unterliegen keiner Beeinträchtigung durch Abbauprodukte bitumenhaltiger Produkte (keine Bitumenkorrosion). Sie sind beständig gegen die sogenannte Tau- oder Heißwasserkorrosion, d.h. gegen durch auf der Unterseite der Metallddeckung ausfallendes Tauwasser („Kondenswasser“).

**Materialdicken:**

Werkstoffdicke für Dachrinnen und Regenfallrohre nach ÖNORM EN 612. Für Einlegerinnen < 1000 mm Zuschnittbreite, ist die Mindestmaterialdicke 0,5 mm laut ÖNORM B 3521-1.

Die Standardblechdicke von Uginox Patina und Uginox Top beträgt 0,5 mm.

Für Einlegerinnen > 1000 mm Zuschnittbreite, sowie für Stützbleche ist die Mindestmaterialdicke mit 0,8 mm vorgegeben. Für diese Anwendungen ist mit Uginox Top in Mindestblechdicke 0,8 mm zu planen.

*Hinweis: Da Spenglerarbeiten mit Dünnblechen ausgeführt werden, ist eine gewisse Welligkeit durch material-, temperatur- oder prozessbedingte Verformung nicht immer vermeidbar.*

**Dimensionierung:**

Für die Dimensionierung der Dachentwässerungssysteme und Sicherheitsüberläufe gelten die Bestimmungen der ÖNORM EN 12056-3 und der ÖNORM B 2501.

**Marktübliche Nenngrößen:**

Hängedachrinne halbrund

- Uginox Patina: 250, 280 333, 400 mm
- Uginox Top: 250, 280, 333, 400 mm

Hängedachrinne Kastenform

**Ergänzungen zur StLB HB-022+ABK-020****Ausschreibungstexte ZZZ**

Leistungsverzeichnis

gedruckt am 15.11.2023  
LB-HB-022+ABK-020 Preisangaben in EUR

- Uginox Patina: 250, 333, 400 mm

Saumrinne, Aufdachrinne:

- Uginox Patina: Zuschnitt 670 mm

Regenfallrohr rund:

- Uginox Patina: 80, 100, 120, 150 mm
- Uginox Top: 80, 100, 120 mm

Regenfallrohr quadratisch:

- Uginox Patina: 100 x 100 mm

Eingangskessel / Eingangstützen:

- Uginox Patina: 250/80, 280/80, 280/100, 333/80, 333/100, 333/120, 400/120, 500/150 mm
- Uginox Top: 250/80, 280/80, 280/100, 333/80, 333/100, 333/120, 400/120 mm

Fassadenkessel /Wasserfangkasten:

- Uginox Patina: DN 75/100, DN 100/100, DN 110/100 mm

**Gefälle:**

- Hängerinnen und Saumrinnen:  
Hängerinnen und Saumrinnen sind grundsätzlich mit einem Mindestgefälle von 3 mm/m zu planen.  
Bei Saumrinnen ist der Zuschnitt so zu planen, dass der dachseitige Rinnenrand um 10 mm höher liegt als der vordere Rinnenrand.  
*Hinweis: Bei Rinnen mit reduziertem Gefälle ist mit einem erhöhten Reinigungs- und Wartungsaufwand zu rechnen.*  
Minstdachneigungen für handelsübliche Saumrinnen  
Rinnenzuschnitt 500 mm / 650 mm / 800 mm  
Grad 45 / 25 / 20
- Einlege- und Bodenrinnen:  
Für Unterkonstruktionen von Einlegerinnen und Bodenrinnen wird ein Mindestgefälle von 5 mm/m empfohlen.

**Thermisch bedingte Dehnung:**

Die Wärmeausdehnung bei einer Temperaturdifferenz  $\Delta T^{\circ}=100^{\circ}\text{C}$  beträgt bei Uginox Patina 1,1 mm/m und bei Uginox Top 1,6 mm/m. Die Ausdehnung der Bleche ist in der Erarbeitung und Ausführung von Detailausbildungen sowohl in Längs- wie auch in Querrichtung zu berücksichtigen. Verbindungen und Befestigungen sind so auszuführen, dass sich die Bauteile den jeweiligen Temperaturverhältnissen und Erfordernissen entsprechend ungehindert, ausdehnen, zusammenziehen oder verschieben können.

Folgende maximale Abstände gelten für den Einbau von Dehnungselementen bei Uginox Patina:

- Hängerinnen: 15,0 m
- Saumrinnen: 12,0 m
- Einlegerinnen: 8,0 m
- Bodenrinnen: 10,0 m

Zu Ecken und Enden gelten die halben Abstände.

Folgende maximale Abstände gelten für den Einbau von Dehnungselementen bei Uginox Top:

- Hängerinnen: 15,0 m
- Saumrinnen: 12,0 m
- Einlegerinnen: 8,0 m
- Bodenrinnen: 10,0 m

Zu Ecken und Enden gelten die halben Abstände.

In Sichtbereichen sind EPDM-Dilatationen mit einer Abdeckung zu versehen.

**Aufzählungen/Zubehör:**

Positionen für Aufzählungen (Az) und Zubehör beschreiben Varianten/Ergänzungen/Erweiterungen zu vorangegangenen Positionen (Leistungen) und werden nur aus dem System oder der Auswahl von Produkten des Herstellers der Grundposition angeboten bzw. ausgeführt.

**Ergänzungen zur StLB HB-022+ABK-020****Ausschreibungstexte ZZZ**

Leistungsverzeichnis

gedruckt am 15.11.2023

LB-HB-022+ABK-020

Preisangaben in EUR

23.AF 00 + Folgende Angaben und Anforderungen an die Art und Weise der Leistungserbringung gelten als vereinbart und sind in die Einheitspreise einkalkuliert:

**23.AF 00X + Material/Erzeugnis n.W.AN zu 23AF**

Das Verwenden nachstehend angebotener Materialien/Erzeugnisse zu den angegebenen Positionen dieser ULG wird vereinbart:

Betrifft Position(en):

Material/Erzeugnis nach Wahl des Auftragnehmers (AN).

Angeboten: (. . . . .)

**23.AF 00Y + Material/Erzeugnis Beispiel AG zu 23AF**

Das Verwenden nachstehend angebotener Materialien/Erzeugnisse zu den angegebenen Positionen dieser ULG wird vereinbart:

Betrifft Position(en):

Beispielhaftes Material/Erzeugnis:

Angeboten ist das beispielhafte oder ein Material/Erzeugnis gleichwertiger Art.

Kriterien der Gleichwertigkeit:

Angeboten: (. . . . .)

**23.AG + Regenabfallrohre Uginox-Edelstahl**

Version: 2021-04

**Allgemein:**

Im Folgenden sind Abfall- und Dunstrohre aus Uginox-Edelstahl (Uginox) beschrieben.

**Leistungsumfang/einkalkulierte Leistungen:**

Im folgenden wird das Liefern und Montieren beschrieben. Die Herstellerrichtlinien sind einzuhalten.

**Aufzahlungen/Zubehör:**

Positionen für Aufzahlungen (Az) und Zubehör beschreiben

Varianten/Ergänzungen/Erweiterungen zu vorangegangenen Positionen (Leistungen) und werden nur aus dem System oder der Auswahl von Produkten des Herstellers der Grundposition

angeboten bzw. ausgeführt.

23.AG 00 + Folgende Angaben und Anforderungen an die Art und Weise der Leistungserbringung gelten als vereinbart und sind in die Einheitspreise einkalkuliert:

**23.AG 00A + Material/Erzeugnis n.W.AN zu 23AG**

Das Verwenden nachstehend angebotener Materialien/Erzeugnisse zu den angegebenen Positionen dieser ULG wird vereinbart:

Betrifft Position(en):

Material/Erzeugnis nach Wahl des Auftragnehmers (AN).

Angeboten: (. . . . .)

**23.AG 00B + Material/Erzeugnis Beispiel AG zu 23AG**

Das Verwenden nachstehend angebotener Materialien/Erzeugnisse zu den angegebenen Positionen dieser ULG wird vereinbart:

Betrifft Position(en):

Beispielhaftes Material/Erzeugnis:

Angeboten ist das beispielhafte oder ein Material/Erzeugnis gleichwertiger Art.

Kriterien der Gleichwertigkeit:

Angeboten: (. . . . .)

**Ergänzungen zur StLB HB-022+ABK-020****Ausschreibungstexte ZZZ**

Leistungsverzeichnis

gedruckt am 15.11.2023

LB-HB-022+ABK-020

Preisangaben in EUR

**23.AH + Fassadenverblechungen Uginox-Edelstahl**

Version: 2021-04

**Allgemein:**

Im Folgenden sind Fassadenverblechungen aus Uginox-Edelstahl (Uginox) beschrieben.

**Leistungsumfang/einkalkulierte Leistungen:**

Im folgenden wird das Liefern und Montieren beschrieben. Die Herstellerrichtlinien sind einzuhalten.

**Allgemeine Vorbemerkungen und Technische Informationen:**

Das nachstehende Leistungsverzeichnis wurde nach den zurzeit geltenden allgemeinen Regeln der Technik erstellt. Die Positionen sind auf Durchführbarkeit vom Bieter zu prüfen, die Mengen sind am Objekt auf Richtigkeit zu kontrollieren und gegebenenfalls zu ändern. Die Besichtigung der Baustelle vor Angebotsabgabe wird dringend angeraten. Aperam übernimmt sowohl für die Vollständigkeit der Einzelpositionen zur Ausführung der beschriebenen Leistungen als auch für die Richtigkeit der Maßangaben in den Einzelpositionen keine Garantie. Der Planer hat alle Aussagen und Angaben auf Richtigkeit zu prüfen und gegebenenfalls anzupassen. Hierbei handelt es sich um eine Ausschreibungszuarbeit, die dem Planer (z.B. Architekten) als Beratungsservice zur Verfügung gestellt wird.

Die Richtlinien des Materialherstellers „Technische Informationen – Unsere Edelstähle für Dach und Fassade, UGINOX Patina – UGINOX Top“ sind zu berücksichtigen und können bei

Aperam Stainless Services & Solutions Austria GmbH

Traunuferstraße 110a

A – 4052 Ansfelden

Telefon +43 (0)7229 82920

Fax +43 (0)7229 82920 13

uginox@aperam.com

www.uginox.com

bezogen werden oder unter <https://www.uginox.com/de/dokumentation/> direkt abgerufen werden.

**Werkstoffe:**

Rostfreier Stahl ist eine Eisen-Kohlenstofflegierung mit weniger als 1,2% Kohlenstoff und mindestens 10,5% Chrom. Der Chromanteil verleiht dem rostfreien Stahl seine Korrosionsbeständigkeit und ermöglicht die natürliche, kontinuierliche Entstehung eines Chromoxids (Passivschicht) an der Oberfläche. Die Passivschicht schützt den Stahl gegen Korrosion und regeneriert sich auf natürliche Weise in Kontakt mit der Luftfeuchtigkeit oder Wasser.

Rostfreier Stahl ist ein umweltfreundlicher Werkstoff der unbegrenzt wiederverwertet werden kann. Im Baubereich liegt die effektive Wiederverwertungsquote bei annähernd 100%. Edelstahl ist beständig und gegenüber seiner Umgebung absolut neutral: bei Kontakt mit Elementen wie Wasser setzt er keine Stoffe frei, welche die Zusammensetzung beeinträchtigen könnten. Die lange Nutzungsdauer von Edelstahl (80 Jahre laut Bau-EPD Nutzungsdauerkatalog unter [www.bau-epd.at](http://www.bau-epd.at)) wird den Anforderungen einer nachhaltigen Bauausführung gerecht.

Die Korrosionsbeständigkeit des rostfreien Stahls und seine physikalischen Eigenschaften können durch weitere Legierungselemente wie zB Nickel, Molybdän, Titan oder Niob optimiert werden.

Die angeführten UGINOX Werkstoffe basieren auf rostfreiem Stahl mit einem erhöhten Chromanteil und sind hinsichtlich ihrer Korrosionsbeständigkeit, Umformbarkeit und Verarbeitungsmöglichkeiten für Anwendungen in der Gebäudehülle (Dach, Fassade, Dachentwässerung) geeignet.

Chemische Zusammensetzung (Typische Werte) in %

Werksbezeichnung	Werkstoff	Kurzbezeichnung	C	Si	Mn	Cr	Ti+Nb	Ni	Mo
Uginox Patina K11	1.4509	X2CrTiNb18	0,015	0,60	0,30	17,8	0,65	-	-

**Ergänzungen zur StLB HB-022+ABK-020****Ausschreibungstexte ZZZ**

Leistungsverzeichnis

gedruckt am 15.11.2023

LB-HB-022+ABK-020

Preisangaben in EUR

Patina K41									
Uginox Top 304	1.4301	X5CrNi18-10	0,05	0,40	1,10	18,20	-	8,05	-
Uginox Top 316L	1.4404	X2CrNiMo17-12-2	0,025	0,40	1,20	16,80	-	10,10	2,10

*Hinweis: Andere Werkstoffe auf Anfrage.*

Die Produkte erfüllen die Anforderungen der EN 10088-2 Technische Lieferbedingungen für Blech und Band aus korrosionsbeständigen Stählen für allgemeine Verwendung bzw. EN 10088-4 Technische Lieferbedingungen für Blech und Band aus korrosionsbeständigen Stählen für das Bauwesen und EN 502 für Edelstahlbleche.

**Einsatzgebiete:**

Uginox Patina K41 (Werkstoffnummer 1.4509) und Uginox Top 304 (Werkstoffnummer 1.4301) sind für Metalldeckungen und Dachentwässerungen im städtischen und ländlichen Bereich mit üblichen Umweltbedingungen und ohne nennenswerte Belastungen geeignet.

Für erhöhte Korrosionsbeständigkeit mit mäßiger Belastung ohne Aufkonzentration (Anreicherung) ist aufgrund des Molybdänzusatzes Uginox Top 316L (Werkstoff 1.4404) geeignet. Die Beständigkeit in stark belasteten Bereichen wird nur in Verbindung mit einer regelmäßigen Reinigung erreicht. Beim Einsatz von Auftausalz ist für belastete Bereiche (zB Gebäudesockel) ein Reinigungskonzept erforderlich.

**Temperatureinsatzbereich:**

Uginox Patina und Uginox Top können ohne besondere Maßnahmen bei niedrigen Temperaturen (auch bei Minusgraden) ohne die Gefahr von Sprödbrüchen oder Haarrissbildung verarbeitet werden. Ein Vorwärmen von Uginox Patina und Uginox Top ist nicht erforderlich.

**Beständigkeit gegen Bitumen- und Tauwasserkorrosion:**

Uginox Patina und Uginox Top unterliegen keiner Beeinträchtigung durch Abbauprodukte bitumenhaltiger Produkte (keine Bitumenkorrosion). Sie sind beständig gegen die sogenannte Tau- oder Heißwasserkorrosion, d.h. gegen durch auf der Unterseite der Metalldeckung ausfallendes Tauwasser („Kondenswasser“).

**Materialdicken:**

Die Standardblechdicke von Uginox Patina und Uginox Top beträgt 0,5 mm.

*Hinweis: Da Spenglerarbeiten mit Dünnblechen ausgeführt werden, ist eine gewisse Welligkeit durch material-, temperatur- oder prozessbedingte Verformung nicht immer vermeidbar.*

**Thermisch bedingte Dehnung:**

Die Wärmeausdehnung bei einer Temperaturdifferenz  $\Delta T^\circ = 100^\circ\text{C}$  beträgt bei Uginox Patina 1,1 mm/m und bei Uginox Top 1,6 mm/m. Die Ausdehnung der Bleche ist in der Erarbeitung und Ausführung von Detailausbildungen sowohl in Längs- wie auch in Querrichtung zu berücksichtigen. Verbindungen und Befestigungen sind so auszuführen, dass sich die Bauteile den jeweiligen Temperaturverhältnissen und Erfordernissen entsprechend ungehindert, ausdehnen, zusammenziehen oder verschieben können.

**Aufzahlungen/Zubehör:**

Positionen für Aufzahlungen (Az) und Zubehör beschreiben Varianten/Ergänzungen/Erweiterungen zu vorangegangenen Positionen (Leistungen) und werden nur aus dem System oder der Auswahl von Produkten des Herstellers der Grundposition angeboten bzw. ausgeführt.

23.AH 00 + Folgende Angaben und Anforderungen an die Art und Weise der Leistungserbringung gelten als vereinbart und sind in die Einheitspreise einkalkuliert:

**23.AH 00X + Material/Erzeugnis n.W.AN zu 23AH**

Das Verwenden nachstehend angebotener Materialien/Erzeugnisse zu den angegebenen Positionen dieser ULG wird vereinbart:

**Ergänzungen zur StLB HB-022+ABK-020****Ausschreibungstexte ZZZ**

Leistungsverzeichnis

gedruckt am 15.11.2023

LB-HB-022+ABK-020

Preisangaben in EUR

Betrifft Position(en):   
 Material/Erzeugnis nach Wahl des Auftragnehmers (AN).  
 Angeboten: (.....)

**23.AH 00Y + Material/Erzeugnis Beispiel AG zu 23AH**

Das Verwenden nachstehend angebotener Materialien/Erzeugnisse zu den angegebenen Positionen dieser ULG wird vereinbart:

Betrifft Position(en):   
 Beispielhaftes Material/Erzeugnis:   
 Angeboten ist das beispielhafte oder ein Material/Erzeugnis gleichwertiger Art.  
 Kriterien der Gleichwertigkeit:   
 Angeboten: (.....)

**23.AI + Dehnungselemente Uginox-Edelstahl**

Version: 2021-04

**Allgemein:**

Im Folgenden sind Dehnungselemente aus Edelstahl (Edelst.) beschrieben.

**Leistungsumfang/einkalkulierte Leistungen:**

Im folgenden wird das Liefern und Montieren beschrieben. Die Herstellerrichtlinien sind einzuhalten.

**Thermisch bedingte Dehnung:**

Die Wärmeausdehnung bei einer Temperaturdifferenz  $\Delta T^{\circ}=100^{\circ}\text{C}$  beträgt bei Uginox Patina 1,1 mm/m und bei Uginox Top 1,6 mm/m. Die Ausdehnung der Bleche ist in der Erarbeitung und Ausführung von Detailausbildungen sowohl in Längs- wie auch in Querrichtung zu berücksichtigen. Verbindungen und Befestigungen sind so auszuführen, dass sich die Bauteile den jeweiligen Temperaturverhältnissen und Erfordernissen entsprechend ungehindert, ausdehnen, zusammenziehen oder verschieben können.

Folgende maximale Abstände gelten für den Einbau von Dehnungselementen bei Uginox Patina:

- Einfassungen von Abdichtungen (Bitumen/Flüssigkunststoff): 8,0 m
- Hängerinnen: 15,0 m
- Saumrinnen: 12,0 m
- Einlegerinnen: 8,0 m
- Bodenrinnen: 10,0 m

Zu Ecken und Enden gelten die halben Abstände.

Folgende maximale Abstände gelten für den Einbau von Dehnungselementen bei Uginox Top:

- Einfassungen von Abdichtungen (Bitumen/Flüssigkunststoff): 6,0 m
- Hängerinnen: 15,0 m
- Saumrinnen: 12,0 m
- Einlegerinnen: 8,0 m
- Bodenrinnen: 10,0 m

Zu Ecken und Enden gelten die halben Abstände.

In Sichtbereichen sind EPDM-Dilatationen mit einer Abdeckung zu versehen.

**Aufzahlungen/Zubehör:**

Positionen für Aufzahlungen (Az) und Zubehör beschreiben Varianten/Ergänzungen/Erweiterungen zu vorangegangenen Positionen (Leistungen) und werden nur aus dem System oder der Auswahl von Produkten des Herstellers der Grundposition angeboten bzw. ausgeführt.

23.AI 00 + Folgende Angaben und Anforderungen an die Art und Weise der Leistungserbringung gelten als vereinbart und sind in die Einheitspreise einkalkuliert:

**Ergänzungen zur StLB HB-022+ABK-020****Ausschreibungstexte ZZZ**

Leistungsverzeichnis

gedruckt am 15.11.2023  
LB-HB-022+ABK-020 Preisangaben in EUR**23.AI 00X + Material/Erzeugnis n.W.AN zu 23AI**

Das Verwenden nachstehend angebotener Materialien/Erzeugnisse zu den angegebenen Positionen dieser ULG wird vereinbart:

Betrifft Position(en):

Material/Erzeugnis nach Wahl des Auftragnehmers (AN).

Angeboten: (. . . . .)

**23.AI 00Y + Material/Erzeugnis Beispiel AG zu 23AI**

Das Verwenden nachstehend angebotener Materialien/Erzeugnisse zu den angegebenen Positionen dieser ULG wird vereinbart:

Betrifft Position(en):

Beispielhaftes Material/Erzeugnis:

Angeboten ist das beispielhafte oder ein Material/Erzeugnis gleichwertiger Art.

Kriterien der Gleichwertigkeit:

Angeboten: (. . . . .)

**23.AJ + Kaltdach-Lüftungsverblechung Uginox-Edelstahl**

Version: 2021-04

**Allgemein:**

Im Folgenden sind Kaltdach- und Lüftungsverblechungen aus Uginox-Edelstahl (Uginox) beschrieben.

**Leistungsumfang/einkalkulierte Leistungen:**

Im folgenden wird das Liefern und Montieren beschrieben. Die Herstellerrichtlinien sind einzuhalten.

**Aufzahlungen/Zubehör:**

Positionen für Aufzahlungen (Az) und Zubehör beschreiben

Varianten/Ergänzungen/Erweiterungen zu vorangegangenen Positionen (Leistungen) und werden nur aus dem System oder der Auswahl von Produkten des Herstellers der Grundposition angeboten bzw. ausgeführt.

23.AJ 00 + Folgende Angaben und Anforderungen an die Art und Weise der Leistungserbringung gelten als vereinbart und sind in die Einheitspreise einkalkuliert:

**23.AJ 00X + Material/Erzeugnis n.W.AN zu 23AJ**

Das Verwenden nachstehend angebotener Materialien/Erzeugnisse zu den angegebenen Positionen dieser ULG wird vereinbart:

Betrifft Position(en):

Material/Erzeugnis nach Wahl des Auftragnehmers (AN).

Angeboten: (. . . . .)

**23.AJ 00Y + Material/Erzeugnis Beispiel AG zu 23AJ**

Das Verwenden nachstehend angebotener Materialien/Erzeugnisse zu den angegebenen Positionen dieser ULG wird vereinbart:

Betrifft Position(en):

Beispielhaftes Material/Erzeugnis:

Angeboten ist das beispielhafte oder ein Material/Erzeugnis gleichwertiger Art.

Kriterien der Gleichwertigkeit:

Angeboten: (. . . . .)

**Ergänzungen zur StLB HB-022+ABK-020****Ausschreibungstexte ZZZ**

Leistungsverzeichnis

gedruckt am 15.11.2023  
LB-HB-022+ABK-020 Preisangaben in EUR**23.AK + Schnee-u.Eisschutz, Edelstahl**

Version: 2021-04

**Allgemein:**

Im Folgenden sind Vorrichtungen für Schnee- und Eisschutz für Ein- bzw. Abdeckungen aus Edelstahl beschrieben.

**Leistungsumfang/einkalkulierte Leistungen:**

Im folgenden wird das Liefern und Montieren beschrieben. Die Herstellerrichtlinien sind einzuhalten.

Die zugehörigen Befestigungselemente (z.B. Haken, Klemmen) in gerader Ausführung sind in die Einheitspreise einkalkuliert.

**Aufzahlungen/Zubehör:**

Positionen für Aufzahlungen (Az) und Zubehör beschreiben

Varianten/Ergänzungen/Erweiterungen zu vorangegangenen Positionen (Leistungen) und werden nur aus dem System oder der Auswahl von Produkten des Herstellers der Grundposition angeboten bzw. ausgeführt.

23.AK 00 + Folgende Angaben und Anforderungen an die Art und Weise der Leistungserbringung gelten als vereinbart und sind in die Einheitspreise einkalkuliert.

**23.AK 00A + Material/Erzeugnis n.W.AN zu 23AK**

Das Verwenden nachstehend angebotener Materialien/Erzeugnisse zu den angegebenen Positionen dieser ULG wird vereinbart:

Betrifft Position(en):

Material/Erzeugnis nach Wahl des Auftragnehmers (AN).

Angeboten: (.....)

**23.AK 00B + Material/Erzeugnis Beispiel AG zu 23AK**

Das Verwenden nachstehend angebotener Materialien/Erzeugnisse zu den angegebenen Positionen dieser ULG wird vereinbart:

Betrifft Position(en):

Beispielhaftes Material/Erzeugnis:

Angeboten ist das beispielhafte oder ein Material/Erzeugnis gleichwertiger Art.

Kriterien der Gleichwertigkeit:

Angeboten: (.....)

**23.AL + Flachdacheinfassung Uginox-Edelstahl**

Version: 2021-04

**Allgemein:**

Im Folgenden sind Flachdacheinfassungen aus Uginox-Edelstahl (Uginox) beschrieben.

**Leistungsumfang/einkalkulierte Leistungen:**

Im folgenden wird das Liefern und Montieren beschrieben. Die Herstellerrichtlinien sind einzuhalten.

**Allgemeine Vorbemerkungen und Technische Informationen:**

Das nachstehende Leistungsverzeichnis wurde nach den zurzeit geltenden allgemeinen Regeln der Technik erstellt. Die Positionen sind auf Durchführbarkeit vom Bieter zu prüfen, die Mengen sind am Objekt auf Richtigkeit zu kontrollieren und gegebenenfalls zu ändern. Die Besichtigung der Baustelle vor Angebotsabgabe wird dringend angeraten. Aperam übernimmt sowohl für die Vollständigkeit der Einzelpositionen zur Ausführung der beschriebenen Leistungen als auch für die Richtigkeit der Maßangaben in den Einzelpositionen keine Garantie. Der Planer hat alle Aussagen und Angaben auf Richtigkeit zu prüfen und gegebenenfalls anzupassen. Hierbei handelt es sich um eine Ausschreibungszuarbeit, die dem Planer (z.B. Architekten) als



**Ergänzungen zur StLB HB-022+ABK-020****Ausschreibungstexte ZZZ**

Leistungsverzeichnis

gedruckt am 15.11.2023

LB-HB-022+ABK-020

Preisangaben in EUR

Beratungsservice zur Verfügung gestellt wird.

Die Richtlinien des Materialherstellers „Technische Informationen – Unsere Edelstähle für Dach und Fassade, UGINOX Patina – UGINOX Top“ sind zu berücksichtigen und können bei

Aperam Stainless Services & Solutions Austria GmbH

Traunuferstraße 110a

A – 4052 Ansfelden

Telefon +43 (0)7229 82920

Fax +43 (0)7229 82920 13

uginox@aperam.com

www.uginox.com

bezogen werden oder unter <https://www.uginox.com/de/dokumentation/> direkt abgerufen werden.

**Werkstoffe:**

Rostfreier Stahl ist eine Eisen-Kohlenstofflegierung mit weniger als 1,2% Kohlenstoff und mindestens 10,5% Chrom. Der Chromanteil verleiht dem rostfreien Stahl seine Korrosionsbeständigkeit und ermöglicht die natürliche, kontinuierliche Entstehung eines Chromoxids (Passivschicht) an der Oberfläche. Die Passivschicht schützt den Stahl gegen Korrosion und regeneriert sich auf natürliche Weise in Kontakt mit der Luftfeuchtigkeit oder Wasser.

Rostfreier Stahl ist ein umweltfreundlicher Werkstoff der unbegrenzt wiederverwertet werden kann. Im Baubereich liegt die effektive Wiederverwertungsquote bei annähernd 100%. Edelstahl ist beständig und gegenüber seiner Umgebung absolut neutral: bei Kontakt mit Elementen wie Wasser setzt er keine Stoffe frei, welche die Zusammensetzung beeinträchtigen könnten. Die lange Nutzungsdauer von Edelstahl (80 Jahre laut Bau-EPD Nutzungsdauerkatalog unter [www.bau-epd.at](http://www.bau-epd.at)) wird den Anforderungen einer nachhaltigen Bauausführung gerecht.

Die Korrosionsbeständigkeit des rostfreien Stahls und seine physikalischen Eigenschaften können durch weitere Legierungselemente wie zB Nickel, Molybdän, Titan oder Niob optimiert werden.

Die angeführten UGINOX Werkstoffe basieren auf rostfreiem Stahl mit einem erhöhten Chromanteil und sind hinsichtlich ihrer Korrosionsbeständigkeit, Umformbarkeit und Verarbeitungsmöglichkeiten für Anwendungen in der Gebäudehülle (Dach, Fassade, Dachentwässerung) geeignet.

Chemische Zusammensetzung (Typische Werte) in %

Werksbezeichnung	Werkstoff	Kurzbezeichnung	C	Si	Mn	Cr	Ti+Nb	Ni	Mo
Uginox Patina K41	1.4509	X2CrTiNb18	0,015	0,60	0,30	17,80	0,65	-	-
Uginox Top 304	1.4301	X5CrNi18-10	0,05	0,40	1,10	18,20	-	8,05	-
Uginox Top 316L	1.4404	X2CrNiMo17-12-2	0,025	0,40	1,20	16,80	-	10,10	2,10

*Hinweis: Andere Werkstoffe auf Anfrage.*

Die Produkte erfüllen die Anforderungen der EN 10088-2 Technische Lieferbedingungen für Blech und Band aus korrosionsbeständigen Stählen für allgemeine Verwendung bzw. EN 10088-4 Technische Lieferbedingungen für Blech und Band aus korrosionsbeständigen Stählen für das Bauwesen und EN 502 für Edelstahlbleche.

**Einsatzgebiete:**

Uginox Patina K41 (Werkstoffnummer 1.4509) und Uginox Top 304 (Werkstoffnummer 1.4301) sind für Metaldeckungen und Dachentwässerungen im städtischen und ländlichen Bereich mit üblichen Umweltbedingungen und ohne nennenswerte Belastungen geeignet.

Für erhöhte Korrosionsbeständigkeit mit mäßiger Belastung ohne Aufkonzentration (Anreicherung) ist aufgrund des Molybdänzusatzes Uginox Top 316L (Werkstoff 1.4404) geeignet. Die Beständigkeit in stark belasteten Bereichen wird nur in Verbindung mit einer

**Ergänzungen zur StLB HB-022+ABK-020****Ausschreibungstexte ZZZ**

Leistungsverzeichnis

gedruckt am 15.11.2023

LB-HB-022+ABK-020

Preisangaben in EUR

regelmäßigen Reinigung erreicht. Beim Einsatz von Auftausalz ist für belastete Bereiche (zB Gebäudesockel) ein Reinigungskonzept erforderlich.

**Einfassungen von Dachabdichtungen:**

Eingebundene Einfassungen von Abdichtungen sind als Bestandteil der Dachabdichtung wasserdicht auszuführen. Es sind grundsätzlich Edelstahlbleche mit lötbare Oberfläche zu verwenden. Walzblank (glatte) Oberflächen werden für Anschlussbleche nur bedingt empfohlen. Die verzinnete Oberfläche von Uginox Patina und die walzmattierte Oberfläche von Uginox Top bieten bereits werkseitig gute Anschlussbedingungen für bituminöse Abdichtungen und bei Abdichtungen mit Flüssigkunststoff. Die Klebeflächen sind vor der Einbindung zu reinigen und zu entfetten. Die jeweiligen Richtlinien des Abdichtungsherstellers sind zu beachten.

Für die Bemessung der Hochzugshöhen gelten die Bestimmungen der ÖNORM B 3691.

**Hinweis:**

*Frischer Zementmörtel kann zu optischen Beeinträchtigungen der Zinnschicht führen. Bei Ausführung einer zementhaltigen Nutz- und Schutzschicht wird ein Schutzanstrich bei Uginox Patina als zusätzliche Ausschreibungsposition (siehe 23.XX.XX) oder die Verwendung von Uginox Top 304 oder 316L empfohlen.*

*Im Bereich von Dachbegrünungen und bei Kontakt mit Humussäuren wird die Verwendung von Werkstoffen mit höherer Korrosionsbeständigkeit zB Uginox Top 316L (Werkstoff 1.4404) empfohlen.*

*In Sockelbereichen, vor allem beim Einsatz von Auftausalz, wird die Verwendung von Uginox Top 316L (Werkstoff 1.4404) empfohlen, wobei Aufkonzentrationen von Chloriden zu vermeiden sind (zB durch Abspülen von Streusalz in geschützten Bereichen).*

**Temperatureinsatzbereich:**

Uginox Patina und Uginox Top können ohne besondere Maßnahmen bei niedrigen Temperaturen (auch bei Minusgraden) ohne die Gefahr von Sprödbrüchen oder Haarrissbildung verarbeitet werden. Ein Vorwärmen von Uginox Patina und Uginox Top ist nicht erforderlich.

**Beständigkeit gegen Bitumen- und Tauwasserkorrosion:**

Uginox Patina und Uginox Top unterliegen keiner Beeinträchtigung durch Abbauprodukte bitumenhaltiger Produkte (keine Bitumenkorrosion). Sie sind beständig gegen die sogenannte Tau- oder Heißwasserkorrosion, d.h. gegen durch auf der Unterseite der Metalldeckung ausfallendes Tauwasser („Kondenswasser“).

**Materialdicken:**

Für Falzdeckungen aus Edelstahl, für Einbindungen in Abdichtungen, sowie für Einlegerinnen und Schutzbleche < 1000 mm Zuschnittbreite, ist die Mindestmaterialdicke 0,5 mm laut ÖNORM B 3521-1.

Die Standardblechdicke von Uginox Patina und Uginox Top beträgt 0,5 mm.

Für Einlegerinnen und Schutzbleche > 1000 mm Zuschnittbreite, sowie für Stützbleche ist die Mindestmaterialdicke mit 0,8 mm vorgegeben. Für diese Anwendungen ist mit Uginox Top in Mindestblechdicke 0,8 mm zu planen.

*Hinweis: Da Spenglerarbeiten mit Dünoblechen ausgeführt werden, ist eine gewisse Welligkeit durch material-, temperatur- oder prozessbedingte Verformung nicht immer vermeidbar.*

**Thermisch bedingte Dehnung:**

Die Wärmeausdehnung bei einer Scharlänge von 10 m und einer Temperaturdifferenz  $\Delta T = 100^\circ\text{C}$  beträgt bei Uginox Patina 1,1 cm und bei Uginox Top 1,6 cm. Die Ausdehnung der Bleche ist in der Erarbeitung und Ausführung von Detailausbildungen sowohl in Längs- wie auch in Querrichtung zu berücksichtigen. Verbindungen und Befestigungen sind so auszuführen, dass sich die Bauteile den jeweiligen Temperaturverhältnissen und Erfordernissen entsprechend ungehindert, ausdehnen, zusammenziehen oder verschieben können.

Folgende maximale Abstände gelten für den Einbau von Dehnungselementen bei Uginox Patina:

- Einfassungen von Abdichtungen (Bitumen/Flüssigkunststoff): 8,0 m
- Einlegerinnen: 8,0 m
- Bodenrinnen: 10,0 m

Zu Ecken und Enden gelten die halben Abstände.

**Ergänzungen zur StLB HB-022+ABK-020****Ausschreibungstexte ZZZ**

Leistungsverzeichnis

gedruckt am 15.11.2023

LB-HB-022+ABK-020

Preisangaben in EUR

Folgende maximale Abstände gelten für den Einbau von Dehnungselementen bei Uginox Top:

- Einfassungen von Abdichtungen (Bitumen/Flüssigkunststoff): 6,0 m
- Einlegerinnen: 8,0 m
- Bodenrinnen: 10,0 m

Zu Ecken und Enden gelten die halben Abstände.

In Sichtbereichen sind EPDM-Dilatationen mit einer Abdeckung zu versehen.

**Trennlage, Unterdach:**

Uginox Patina und Uginox Top sind beständig gegen Tau- oder Heißwasserkorrosion. Wenn ein schädigender Einfluss aus der Unterkonstruktion ausgeschlossen werden kann und es sich um eine nicht gedämmte Konstruktion handelt, kann auf Trennlagen verzichtet werden. Zur Verbesserung des Schallschutzes der Gesamtkonstruktion, zur Verbesserung der Schalldämpfung gegenüber Trommelgeräuschen, als Vordeckung zum Schutz der Unterkonstruktion oder als zusätzliche regensichere Maßnahme werden Trennlagen empfohlen. Trennlagen mit Drainagefunktion (strukturierte Trennlagen) sind einzusetzen, wenn Holzwerkstoffplatten als Untergrund verwendet werden. Für die Befestigung der Trennlage sind nichtrostende Materialien zu verwenden. Für Unterdächer gelten die Bestimmungen der ÖNORM B 4119.

**Aufzahlungen/Zubehör:**

Positionen für Aufzahlungen (Az) und Zubehör beschreiben

Varianten/Ergänzungen/Erweiterungen zu vorangegangenen Positionen (Leistungen) und werden nur aus dem System oder der Auswahl von Produkten des Herstellers der Grundposition angeboten bzw. ausgeführt.

23.AL 00 + Folgende Angaben und Anforderungen an die Art und Weise der Leistungserbringung gelten als vereinbart und sind in die Einheitspreise einkalkuliert:

**23.AL 00X + Material/Erzeugnis n.W.AN zu 23AL**

Das Verwenden nachstehend angebotener Materialien/Erzeugnisse zu den angegebenen Positionen dieser ULG wird vereinbart:

Betrifft Position(en):

Material/Erzeugnis nach Wahl des Auftragnehmers (AN).

Angeboten: (. . . . .)

**23.AL 00Y + Material/Erzeugnis Beispiel AG zu 23AL**

Das Verwenden nachstehend angebotener Materialien/Erzeugnisse zu den angegebenen Positionen dieser ULG wird vereinbart:

Betrifft Position(en):

Beispielhaftes Material/Erzeugnis:

Angeboten ist das beispielhafte oder ein Material/Erzeugnis gleichwertiger Art.

Kriterien der Gleichwertigkeit:

Angeboten: (. . . . .)

**23.AM + Vorgefertigte Metaldach-/Wandplatten Uginox-Edelstahl**

Version: 2021-04

**Allgemein:**

Im Folgenden sind Deckungen aus vorgefertigten Metaldach- oder Wandplatten aus Uginox-Edelstahl (Uginox) beschrieben.

**Leistungsumfang/einkalkulierte Leistungen:**

Im folgenden wird das Liefern und Montieren beschrieben. Die Herstellerrichtlinien sind einzuhalten.

Alle Leistungen sind einschließlich des vom Erzeuger der Dachplatten vorgeschriebenen Befestigungsmaterials kalkuliert.

**Ergänzungen zur StLB HB-022+ABK-020****Ausschreibungstexte ZZZ**

Leistungsverzeichnis

gedruckt am 15.11.2023

LB-HB-022+ABK-020

Preisangaben in EUR

**Dachneigung:**

Metalldachplatten werden bis zu einer Neigung von 45 Grad Dachneigung ausgeführt.

**Allgemeine Vorbemerkungen und Technische Informationen:**

Das nachstehende Leistungsverzeichnis wurde nach den zurzeit geltenden allgemeinen Regeln der Technik erstellt. Die Positionen sind auf Durchführbarkeit vom Bieter zu prüfen, die Mengen sind am Objekt auf Richtigkeit zu kontrollieren und gegebenenfalls zu ändern. Die Besichtigung der Baustelle vor Angebotsabgabe wird dringend angeraten. Aperam übernimmt sowohl für die Vollständigkeit der Einzelpositionen zur Ausführung der beschriebenen Leistungen als auch für die Richtigkeit der Maßangaben in den Einzelpositionen keine Garantie. Der Planer hat alle Aussagen und Angaben auf Richtigkeit zu prüfen und gegebenenfalls anzupassen. Hierbei handelt es sich um eine Ausschreibungszuarbeit, die dem Planer (z.B. Architekten) als Beratungsservice zur Verfügung gestellt wird.

Die Richtlinien des Materialherstellers „Technische Informationen – Unsere Edelstähle für Dach und Fassade, UGINOX Patina – UGINOX Top“ sind zu berücksichtigen und können bei

Aperam Stainless Services & Solutions Austria GmbH

Traunuferstraße 110a

A – 4052 Ansfelden

Telefon +43 (0)7229 82920

Fax +43 (0)7229 82920 13

uginox@aperam.com

www.uginox.com

bezogen werden oder unter <https://www.uginox.com/de/dokumentation/> direkt abgerufen werden.

**Werkstoffe:**

Rostfreier Stahl ist eine Eisen-Kohlenstofflegierung mit weniger als 1,2% Kohlenstoff und mindestens 10,5% Chrom. Der Chromanteil verleiht dem rostfreien Stahl seine Korrosionsbeständigkeit und ermöglicht die natürliche, kontinuierliche Entstehung eines Chromoxids (Passivschicht) an der Oberfläche. Die Passivschicht schützt den Stahl gegen Korrosion und regeneriert sich auf natürliche Weise in Kontakt mit der Luftfeuchtigkeit oder Wasser.

Rostfreier Stahl ist ein umweltfreundlicher Werkstoff der unbegrenzt wiederverwertet werden kann. Im Baubereich liegt die effektive Wiederverwertungsquote bei annähernd 100%. Edelstahl ist beständig und gegenüber seiner Umgebung absolut neutral: bei Kontakt mit Elementen wie Wasser setzt er keine Stoffe frei, welche die Zusammensetzung beeinträchtigen könnten. Die lange Nutzungsdauer von Edelstahl (80 Jahre laut Bau-EPD Nutzungsdauerkatalog unter [www.bau-epd.at](http://www.bau-epd.at)) wird den Anforderungen einer nachhaltigen Bauausführung gerecht.

Die Korrosionsbeständigkeit des rostfreien Stahls und seine physikalischen Eigenschaften können durch weitere Legierungselemente wie zB Nickel, Molybdän, Titan oder Niob optimiert werden.

Die angeführten UGINOX Werkstoffe basieren auf rostfreiem Stahl mit einem erhöhten Chromanteil und sind hinsichtlich ihrer Korrosionsbeständigkeit, Umformbarkeit und Verarbeitungsmöglichkeiten für Anwendungen in der Gebäudehülle (Dach, Fassade, Dachentwässerung) geeignet.

Chemische Zusammensetzung (Typische Werte) in %

Werksbezeichnung	Werkstoff	Kurzbezeichnung	C	Si	Mn	Cr	Ti+Nb	Ni	Mo
Uginox Patina K41	1.4509	X2CrTiNb18	0,015	0,60	0,30	17,80	0,65	-	-
Uginox Top 304	1.4301	X5CrNi18-10	0,05	0,40	1,10	18,20	-	8,05	-
Uginox Top 316L	1.4404	X2CrNiMo17-12-2	0,025	0,40	1,20	16,80	-	10,10	2,10

*Hinweis: Andere Werkstoffe auf Anfrage.*

**Ergänzungen zur StLB HB-022+ABK-020****Ausschreibungstexte ZZZ**

Leistungsverzeichnis

gedruckt am 15.11.2023

LB-HB-022+ABK-020

Preisangaben in EUR

Die Produkte erfüllen die Anforderungen der EN 10088-2 Technische Lieferbedingungen für Blech und Band aus korrosionsbeständigen Stählen für allgemeine Verwendung bzw. EN 10088-4 Technische Lieferbedingungen für Blech und Band aus korrosionsbeständigen Stählen für das Bauwesen und EN 502 für Edelstahlbleche.

**Einsatzgebiete:**

Uginox Patina K41 (Werkstoffnummer 1.4509) und Uginox Top 304 (Werkstoffnummer 1.4301) sind für Metalldeckungen und Dachentwässerungen im städtischen und ländlichen Bereich mit üblichen Umweltbedingungen und ohne nennenswerte Belastungen geeignet.

Für erhöhte Korrosionsbeständigkeit mit mäßiger Belastung ohne Aufkonzentration (Anreicherung) ist aufgrund des Molybdänzusatzes Uginox Top 316L (Werkstoff 1.4404) geeignet. Die Beständigkeit in stark belasteten Bereichen wird nur in Verbindung mit einer regelmäßigen Reinigung erreicht. Beim Einsatz von Auftausalz ist für belastete Bereiche (zB Gebäudesockel) ein Reinigungskonzept erforderlich.

**Temperatureinsatzbereich:**

Uginox Patina und Uginox Top können ohne besondere Maßnahmen bei niedrigen Temperaturen (auch bei Minusgraden) ohne die Gefahr von Sprödbrüchen oder Haarrissbildung verarbeitet werden. Ein Vorwärmen von Uginox Patina und Uginox Top ist nicht erforderlich.

Beständigkeit gegen Bitumen- und Tauwasserkorrosion

Uginox Patina und Uginox Top unterliegen keiner Beeinträchtigung durch Abbauprodukte bitumenhaltiger Produkte (keine Bitumenkorrosion). Sie sind beständig gegen die sogenannte Tau- oder Heißwasserkorrosion, d.h. gegen durch auf der Unterseite der Metallddeckung ausfallendes Tauwasser („Kondenswasser“).

**Materialdicken:**

Die Standardblechdicke von Uginox Patina und Uginox Top beträgt 0,5 mm.

*Hinweis: Da Spenglerarbeiten mit Dünoblechen ausgeführt werden, ist eine gewisse Welligkeit durch material-, temperatur- oder prozessbedingte Verformung nicht immer vermeidbar.*

**Trennlage, Unterdach:**

Uginox Patina und Uginox Top sind beständig gegen Tau- oder Heißwasserkorrosion. Wenn ein schädigender Einfluss aus der Unterkonstruktion ausgeschlossen werden kann und es sich um eine nicht gedämmte Konstruktion handelt, kann auf Trennlagen verzichtet werden. Zur Verbesserung des Schallschutzes der Gesamtkonstruktion, zur Verbesserung der Schalldämpfung gegenüber Trommelgeräuschen, als Vordeckung zum Schutz der Unterkonstruktion oder als zusätzliche regensichere Maßnahme werden Trennlagen empfohlen. Trennlagen mit Drainagefunktion (strukturierte Trennlagen) sind einzusetzen, wenn Holzwerkstoffplatten als Untergrund verwendet werden. Für die Befestigung der Trennlage sind nichtrostende Materialien zu verwenden. Für Unterdächer gelten die Bestimmungen der ÖNORM B 4119.

**Schallschutz:**

Zur Erfüllung der Schallschutzanforderungen für Außenbauteile wird auf die geprüften und zugelassenen Dachaufbauten gemäß dataholz.eu verwiesen.

**Blitzschutz:**

Ab einer Dicke von 0,5 mm werden Uginox-Blecheindeckungen gemäß ÖNORM EN 62305-3 5.2.5 Tabelle 3 als natürliche Fangeinrichtung betrachtet und können in ein Blitzschutzsystem eingebunden werden.

**Harte Bedachung:**

Metalldachdeckungen aus nichtrostendem Stahl gelten gemäß DIN 4102-4/A1 als widerstandsfähige Bedachungen gegen Flugfeuer und strahlende Wärme (harte Bedachung) bei der Verwendung auf

- Unterkonstruktionen aus nicht brennbaren Baustoffen oder
- Schalung aus Holz oder Holzwerkstoffen mit oder ohne beliebiger Trennlage oder
- Holzlattung mindestens 40/60 mm oder
- Wärmedämmstoffen aus nicht brennbarem Schaumglas oder nicht brennbarer Mineralwolle, PUR- oder PIR-Hartschaum mit oder ohne beliebiger Trennlage.

**Ergänzungen zur StLB HB-022+ABK-020****Ausschreibungstexte ZZZ**

Leistungsverzeichnis

gedruckt am 15.11.2023  
LB-HB-022+ABK-020 Preisangaben in EUR**Einsatz in der Denkmalpflege:**

Aufgrund der „optischen Alterungsfähigkeit“ der verzinneten Oberfläche ist Uginox Patina für die Erneuerung historischer Dachlandschaften geeignet.

**Belüftete Konstruktion:**

Gemäß ÖNORM B 3521-1 sind Falzdeckungen grundsätzlich als belüftete Konstruktion (Kaltdach) auszuführen.

*Hinweis: Unbelüftete Konstruktionen:*

*Unbelüftete Konstruktionen (Warmdachausführungen) erfordern eine umfassende Planung, einen Einzelnachweis und sind gesondert zu vereinbaren. Es sind Sondermaßnahmen im gesamten Schichtenaufbau zu berücksichtigen, die mit dem Hersteller abgestimmt und einzelvertraglich geregelt werden müssen. Für nicht belüftete Konstruktionen ist grundsätzlich ein rechnerischer Nachweis für den Tauwasserschutz vom Planer zu erbringen.*

**Aufzahlungen/Zubehör:**

Positionen für Aufzahlungen (Az) und Zubehör beschreiben Varianten/Ergänzungen/Erweiterungen zu vorangegangenen Positionen (Leistungen) und werden nur aus dem System oder der Auswahl von Produkten des Herstellers der Grundposition angeboten bzw. ausgeführt.

23.AM 00 + Folgende Angaben und Anforderungen an die Art und Weise der Leistungserbringung gelten als vereinbart und sind in die Einheitspreise einkalkuliert:

**23.AM 00X + Material/Erzeugnis n.W.AN zu 23AM**

Das Verwenden nachstehend angebotener Materialien/Erzeugnisse zu den angegebenen Positionen dieser ULG wird vereinbart:

Betrifft Position(en):

Material/Erzeugnis nach Wahl des Auftragnehmers (AN).

Angeboten: (. . . . .)

**23.AM 00Y + Material/Erzeugnis Beispiel AG zu 23AM**

Das Verwenden nachstehend angebotener Materialien/Erzeugnisse zu den angegebenen Positionen dieser ULG wird vereinbart:

Betrifft Position(en):

Beispielhaftes Material/Erzeugnis:

Angeboten ist das beispielhafte oder ein Material/Erzeugnis gleichwertiger Art.

Kriterien der Gleichwertigkeit:

Angeboten: (. . . . .)

**23.AN + Vorgefertigte Fassadenprofile Uginox-Edelstahl**

Version: 2021-04

**Allgemein:**

Im Folgenden sind Fassadenbekleidungen aus vorgefertigten Profilblechen aus Uginox-Edelstahl (Uginox) beschrieben.

**Leistungsumfang/einkalkulierte Leistungen:**

Im folgenden wird das Liefern und Montieren beschrieben. Die Herstellerrichtlinien sind einzuhalten.

Alle Leistungen sind einschließlich des vom Erzeuger der Dachplatten vorgeschriebenen Befestigungsmaterials kalkuliert.

**Allgemeine Vorbemerkungen und Technische Informationen:**

Das nachstehende Leistungsverzeichnis wurde nach den zurzeit geltenden allgemeinen Regeln der Technik erstellt. Die Positionen sind auf Durchführbarkeit vom Bieter zu prüfen, die Mengen sind am Objekt auf Richtigkeit zu kontrollieren und gegebenenfalls zu ändern. Die Besichtigung

**Ergänzungen zur StLB HB-022+ABK-020****Ausschreibungstexte ZZZ**

Leistungsverzeichnis

gedruckt am 15.11.2023

LB-HB-022+ABK-020

Preisangaben in EUR

der Baustelle vor Angebotsabgabe wird dringend angeraten. Aperam übernimmt sowohl für die Vollständigkeit der Einzelpositionen zur Ausführung der beschriebenen Leistungen als auch für die Richtigkeit der Maßangaben in den Einzelpositionen keine Garantie. Der Planer hat alle Aussagen und Angaben auf Richtigkeit zu prüfen und gegebenenfalls anzupassen. Hierbei handelt es sich um eine Ausschreibungszuarbeit, die dem Planer (z.B. Architekten) als Beratungsservice zur Verfügung gestellt wird.

Die Richtlinien des Materialherstellers sind zu berücksichtigen und können bei

Aperam Stainless Services & Solutions Austria GmbH

Traunuferstraße 110a

A – 4052 Ansfelden

Telefon +43 (0)7229 82920

Fax +43 (0)7229 82920 13

uginox@aperam.com

www.uginox.com

bezogen werden oder unter <https://www.uginox.com/de/dokumentation/> direkt abgerufen werden.

**Werkstoffe:**

Rostfreier Stahl ist eine Eisen-Kohlenstofflegierung mit weniger als 1,2% Kohlenstoff und mindestens 10,5% Chrom. Der Chromanteil verleiht dem rostfreien Stahl seine Korrosionsbeständigkeit und ermöglicht die natürliche, kontinuierliche Entstehung eines Chromoxids (Passivschicht) an der Oberfläche. Die Passivschicht schützt den Stahl gegen Korrosion und regeneriert sich auf natürliche Weise in Kontakt mit der Luftfeuchtigkeit oder Wasser.

Rostfreier Stahl ist ein umweltfreundlicher Werkstoff der unbegrenzt wiederverwertet werden kann. Im Baubereich liegt die effektive Wiederverwertungsquote bei annähernd 100%. Edelstahl ist beständig und gegenüber seiner Umgebung absolut neutral: bei Kontakt mit Elementen wie Wasser setzt er keine Stoffe frei, welche die Zusammensetzung beeinträchtigen könnten. Die lange Nutzungsdauer von Edelstahl (80 Jahre laut Bau-EPD Nutzungsdauerkatalog unter [www.bau-epd.at](http://www.bau-epd.at)) wird den Anforderungen einer nachhaltigen Bauausführung gerecht.

Die Korrosionsbeständigkeit des rostfreien Stahls und seine physikalischen Eigenschaften können durch weitere Legierungselemente wie zB Nickel, Molybdän, Titan oder Niob optimiert werden.

Die angeführten UGINOX Werkstoffe basieren auf rostfreiem Stahl mit einem erhöhten Chromanteil und sind hinsichtlich ihrer Korrosionsbeständigkeit, Umformbarkeit und Verarbeitungsmöglichkeiten für Anwendungen in der Gebäudehülle (Dach, Fassade, Dachentwässerung) geeignet.

Chemische Zusammensetzung (Typische Werte) in %

Werksbezeichnung	Werkstoff	Kurzbezeichnung	C	Si	Mn	Cr	Ti+Nb	Ni	Mo
Uginox Top 304	1.4301	X5CrNi18-10	0,05	0,40	1,10	18,20	-	8,05	-
Uginox Top 316L	1.4404	X2CrNiMo17-12-2	0,025	0,40	1,20	16,80	-	10,10	2,10

*Hinweis: Andere Werkstoffe auf Anfrage.*

Die Produkte erfüllen die Anforderungen der EN 10088-2 Technische Lieferbedingungen für Blech und Band aus korrosionsbeständigen Stählen für allgemeine Verwendung bzw. EN 10088-4 Technische Lieferbedingungen für Blech und Band aus korrosionsbeständigen Stählen für das Bauwesen und EN 502 für Edelstahlbleche.

**Einsatzgebiete:**

Uginox Top 304 (Werkstoffnummer 1.4301) ist für Metalldeckungen und Dachentwässerungen im städtischen und ländlichen Bereich mit üblichen Umweltbedingungen und ohne nennenswerte Belastungen geeignet.

Für erhöhte Korrosionsbeständigkeit mit mäßiger Belastung ohne Aufkonzentration

**Ergänzungen zur StLB HB-022+ABK-020****Ausschreibungstexte ZZZ**

Leistungsverzeichnis

gedruckt am 15.11.2023

LB-HB-022+ABK-020

Preisangaben in EUR

(Anreicherung) ist aufgrund des Molybdänzusatzes Uginox Top 316L (Werkstoff 1.4404) geeignet. Die Beständigkeit in stark belasteten Bereichen wird nur in Verbindung mit einer regelmäßigen Reinigung erreicht. Beim Einsatz von Auftausalz ist für belastete Bereiche (zB Gebäudesockel) ein Reinigungskonzept erforderlich.

**Beständigkeit gegen Bitumen- und Tauwasserkorrosion:**

Uginox Top unterliegt keiner Beeinträchtigung durch Abbauprodukte bitumenhaltiger Produkte (keine Bitumenkorrosion). Sie sind beständig gegen die sogenannte Tau- oder Heißwasserkorrosion, d.h. gegen durch auf der Unterseite der Metalldeckung ausfallendes Tauwasser („Kondenswasser“).

**Materialdicken und Bandbreiten für Profilbleche:**

Übliche Dimensionen sind 0,5 x 1250 mm und 0,8 x 1250 mm.

*Hinweis: Eine gewisse Welligkeit durch material-, temperatur- oder prozessbedingte Verformung ist bei der Verwendung von Dünnblechen nicht immer vermeidbar.*

**Aufzählungen/Zubehör:**

Positionen für Aufzählungen (Az) und Zubehör beschreiben Varianten/Ergänzungen/Erweiterungen zu vorangegangenen Positionen (Leistungen) und werden nur aus dem System oder der Auswahl von Produkten des Herstellers der Grundposition angeboten bzw. ausgeführt.

23.AN 00 + Folgende Angaben und Anforderungen an die Art und Weise der Leistungserbringung gelten als vereinbart und sind in die Einheitspreise einkalkuliert:

**23.AN 00X + Material/Erzeugnis n.W.AN zu 23AN**

Das Verwenden nachstehend angebotener Materialien/Erzeugnisse zu den angegebenen Positionen dieser ULG wird vereinbart:

Betrifft Position(en):                     

Material/Erzeugnis nach Wahl des Auftragnehmers (AN).

Angeboten: (                    )

**23.AN 00Y + Material/Erzeugnis Beispiel AG zu 23AN**

Das Verwenden nachstehend angebotener Materialien/Erzeugnisse zu den angegebenen Positionen dieser ULG wird vereinbart:

Betrifft Position(en):                     

Beispielhaftes Material/Erzeugnis:                     

Angeboten ist das beispielhafte oder ein Material/Erzeugnis gleichwertiger Art.

Kriterien der Gleichwertigkeit:                     

Angeboten: (                    )

**23.AP + Fassaden- u. Terrassenrinnen (ACO)**

Version: 2023-03

Einheitspreis:

In den Einheitspreis ist das Liefern und Versetzen auf den vorbereiteten Untergrund einkalkuliert.

Verarbeitungsrichtlinien:

Die Verarbeitungsrichtlinien des Erzeugers werden eingehalten.

Skizze:

In der Folge wird die Bezeichnung Skizze als einfachste Darstellungsmöglichkeit stellvertretend für Zeichnung, Plan und dergleichen verwendet.

23.AP 00 + Folgende Angaben und Anforderungen an die Art und Weise der Leistungserbringung gelten als vereinbart und sind in die Einheitspreise einkalkuliert.



**Ergänzungen zur StLB HB-022+ABK-020****Ausschreibungstexte ZZZ**

Leistungsverzeichnis

gedruckt am 15.11.2023  
LB-HB-022+ABK-020 Preisangaben in EUR**23.AP 00A + Material/Erzeugnis n.W.AN zu 23AP**

Das Verwenden nachstehend angebotener Materialien/Erzeugnisse zu den angegebenen Positionen dieser ULG wird vereinbart:

Betrifft Position(en):

Material/Erzeugnis nach Wahl des Auftragnehmers (AN).

Angeboten: (.....)

**23.AP 00B + Material/Erzeugnis Beispiel AG zu 23AP**

Das Verwenden nachstehend angebotener Materialien/Erzeugnisse zu den angegebenen Positionen dieser ULG wird vereinbart:

Betrifft Position(en):

Beispielhaftes Material/Erzeugnis:

Angeboten ist das beispielhafte oder ein Material/Erzeugnis gleichwertiger Art.

Kriterien der Gleichwertigkeit:

Angeboten: (.....)

**23.F2 + Duofalz Aluminium Dach-/Wanddeckung**

Version 2021-08

**Hersteller:**

"Filli"-Stahl Großhandelsges.m.b.H.

Schrödingerstraße 5

9020 Klagenfurt -Austria

www.fillistahl.at

**Allgemein:**

Im Folgenden sind Dach- und Wanddeckungen aus Duofalz Aluminium (Al.) beschrieben.

Das nachstehende Leistungsverzeichnis wurde anhand der uns zur Verfügung gestellten Planunterlagen nach den zurzeit geltenden allgemeinen Regeln der Technik erstellt.

Die Positionen sind auf Durchführbarkeit vom Bieter zu prüfen, die Mengen sind am Objekt auf Richtigkeit zu kontrollieren und gegebenenfalls zu ändern.

Die Besichtigung der Baustelle vor Angebotsabgabe wird dringend angeraten.

Die Filli Stahl Großhandelsgesellschaft m.b.H. übernimmt sowohl für die Vollständigkeit der Einzelpositionen zur Ausführung der beschriebenen Leistungen als auch für die Richtigkeit der Maßangaben in den Einzelpositionen keine Garantie.

Der Planer hat alle Aussagen und Angaben auf Richtigkeit zu prüfen und gegebenenfalls anzupassen.

Hierbei handelt es sich um eine Ausschreibungsservice, die dem Planer (z.B. Architekten) als Beratungsservice zur Verfügung gestellt wird.

**Ausmaß- und Abrechnungsregeln**

Material verschnitt, Falzverluste sowie Klein- u. Befestigungsmaterial sind in die betreffenden Positionen einzurechnen.

Abrechnung erfolgt nach auftraggeberseitigem Aufmaß.

Arbeits-, Fassaden- und Schutzgerüste sowie mögliche Straßensperren und behördliche Genehmigungen, Blitzschutz, Nebengebäude, Balkone, Vordächer sind in dieser Ausschreibung nicht enthalten.

**Leistungen des AG:**

Die Bauphysik und Statik werden vom Auftraggeber (AG) beigestellt.

**Abkürzungen:**

im Positionsstichwort steht DD: für Dachdeckung

**Ergänzungen zur StLB HB-022+ABK-020****Ausschreibungstexte ZZZ**

Leistungsverzeichnis

gedruckt am 15.11.2023  
LB-HB-022+ABK-020 Preisangaben in EUR

im Positionsstichwort: steht DF: für Duofalz

**Aufzählungen/Zubehör und Einbauteile:**

Aufzählung- (Az), Zubehör und Einbauteile beschreiben Ergänzungen/Erweiterungen/Varianten zu vorangegangenen Positionen (Leistungen) und werden nur aus dem System oder der Auswahl von Produkten des Herstellers der Grundposition angeboten bzw. ausgeführt.

Trägerwerkstoff: Aluminium 0,7mm

**Materialgüte:** EN AW 3005 H41 (Falzqualität)**Oberfläche: Duofalz kann beidseitig verwendet werden!**

\* Duofalz TX

\* Duofalz TX Stucco dessinert

**Beschichtung:****Vorderseite:** Duofalz TX Feinstruktur grob matt 30 µm Beschichtung VHDPE Very High Density Polyethylen.**Rückseite:** 25 µm Polyesterbeschichtung (SP) glatt glänzend im Farbton der Vorderseite.**Gewicht:** 1,89 kg/m<sup>2</sup>**UV- Resistenz :** RUV 4**Gleichwertigkeit:**

Sofern in den Vertragsbestimmungen oder Positionen nichts anderes festgelegt ist, gelten als Kriterien der Gleichwertigkeit von beispielhaft angeführten Ausführungen alle technischen

Spezifikationen, die im Leistungsverzeichnis beschrieben sind, sowie die besonderen Eigenschaften, die in den technischen Unterlagen des Erzeugers der beispielhaft angeführten Ausführung angegeben sind.

Wird in der Bieterlücke eine gleichwertige Ausführung angeboten, sind alle der beispielhaften Ausführung entsprechenden technischen Spezifikationen eventuell in einem Beiblatt angegeben.

**Leistungsumfang:**

Alle beschriebenen Leistungen umfassen auch das Liefern der zugehörigen Materialien/Erzeugnisse/Typen/Systeme einschließlich Abladen, Lagern und Fördern (Vertragen) bis zur Einbaustelle.

Sind für die Inbetrieb- oder Ingebrauchnahme einer erbrachten Leistung besondere Überprüfungen, Befunde, Abnahmen, Betriebsanleitungen oder Dokumentationen erforderlich, sind etwaige Kosten hierfür in die Einheitspreise einkalkuliert.

In folgenden Positionen ist das Liefern und Montieren beschrieben.

23.F2 00 + Folgende Angaben und Anforderungen an die Art und Weise der Leistungserbringung gelten als vereinbart und sind in die Einheitspreise einkalkuliert.

**23.F2 00K + Material/Erzeugnis n.W.AN zu 23F2**

Das Verwenden nachstehend angebotener Materialien/Erzeugnisse zu den angegebenen Positionen dieser ULG wird vereinbart:

Betrifft Position(en): 

Material/Erzeugnis nach Wahl des Auftragnehmers (AN).

Angeboten: (.....)

**23.F2 00L + Material/Erzeugnis Beispiel AG zu 23F2**

Das Verwenden nachstehend angebotener Materialien/Erzeugnisse zu den angegebenen Positionen dieser ULG wird vereinbart:

Betrifft Position(en): Beispielhaftes Material/Erzeugnis:

**Ergänzungen zur StLB HB-022+ABK-020****Ausschreibungstexte ZZZ**

Leistungsverzeichnis

gedruckt am 15.11.2023

LB-HB-022+ABK-020

Preisangaben in EUR

Angeboten ist das beispielhafte oder ein Material/Erzeugnis gleichwertiger Art.

Kriterien der Gleichwertigkeit:

Angeboten: (.....)

**23.17 + Figo Dach-/Fassade Doppelstehfalz verz.besch.**

Version 2022-08

**Hersteller:**

"Filli"-Stahl Großhandelsges.m.b.H.

Schrödingerstraße 5

9020 Klagenfurt -Austria

Tel.: +43 463 37970 3550

FAX: +43 463 37970 3590

Mobil: +43 676 8277 3500

www.figo.at

Soweit in Vorbemerkungen oder Positionstexten nicht anders angegeben, gelten für alle Leistungen dieser Gruppe folgende Regelungen:

**1. Allgemein****Im Folgenden sind Figo Dach- und Wanddeckungen aus verzinktem Stahlblech, beschichtet (vz-besch.), beschrieben.**

Das nachstehende Leistungsverzeichnis wurde anhand der uns zur Verfügung gestellten Planunterlagen nach den derzeit allgemein geltenden Regeln der Technik erstellt.

Die Positionen sind auf Durchführbarkeit vom Bieter zu prüfen, die Mengen sind am Objekt auf ihre Richtigkeit zu kontrollieren und gegebenenfalls zu ändern.

Eine Besichtigung auf der Baustelle vor der Angebotsabgabe wird dringend angeraten.

Die "Filli"-Stahl Großhandelsges.m.b.H. übernimmt sowohl für die Vollständigkeit der Einzelpositionen zur Ausführung der beschriebenen Leistungen als auch für die Richtigkeit der Maßangaben in den Einzelpositionen keine Haftung.

Der Planer hat alle Aussagen und Angaben auf Richtigkeit zu prüfen und gegebenenfalls anzupassen.

Hierbei handelt es sich um ein Ausschreibungsservice, welche dem Planer (z.B. Architekten bzw. Professionisten) als Beratungsservice zur Verfügung gestellt wird.

**2. Leistungen AN/AG:**

2.1 Die Bauphysik und Statik werden vom Auftraggeber (AG) beigestellt.

2.2 Die vereinfachte Bemessung der Wind- und Schneelasten gemäß ÖNORM erfolgt durch den Auftragnehmer (AN).

2.3 Berechnungen bei erhöhten statischen Beanspruchungen (z.B. bei Solar- und Fotovoltaikanlagen, Dachsicherungen, Anschlagpunkten, Begehungseinrichtungen, Aufbauten wie z.B. bei Klimaanlageanlagen, Aufständern auf Dachflächen und Metalldachdeckungen) erfolgt durch den Auftraggeber (AG).

2.4 Nachweise zur Berechnung/Bemessung sind nach der Auftragsvergabe bzw. vor der Ausführung zu erbringen.

2.4 Eine vereinfachte maßstäbliche Darstellung der Dachfläche (Dachdraufsicht mit Angaben zur Dachneigung, Firsthöhen, Geländeform) wird vom Auftraggeber (AG) beigestellt.

**3. Oberflächen:**

Verzinkt beschichtete Stahlbleche sind in Standardfarben beschichtet ausgeführt.

Standardfarben sind Farben des Herstellers, für die der Hersteller keinen Aufpreis verlangt.

Material/Oberflächen von Zubehör (z.B. Rinnenhaken, Rohrschellen) sind gemäß

Material/Oberfläche der Rinnen und Rohre ausgeführt.

**Ergänzungen zur StLB HB-022+ABK-020****Ausschreibungstexte ZZZ**

Leistungsverzeichnis

gedruckt am 15.11.2023

LB-HB-022+ABK-020

Preisangaben in EUR

Sonderausführungen aus Edelstahl, Kupfer oder Zink in dieser Leistungsbeschreibung nicht angegeben.

**Standard-Oberflächen:**

Oberfläche (OF) HIGHLINE

Vorderseite Highline matt grob, organisch beschichtet 35 µm,

Rückseite Polyesterbeschichtung 25 µm

UV Beständigkeit RUV4

Korrosionsbeständigkeit RC3

Oberfläche (OF) STRUKTURA

Vorderseite Startklare matt grob extra, organisch beschichtet 35 µm,

Rückseite Polyesterbeschichtung 25 µm

UV Beständigkeit RUV4

Korrosionsbeständigkeit RC3

Oberfläche (OF) ROBUST

Vorderseite matt fein, organisch beschichtet 25 µm,

Rückseite matt fein, organisch beschichtet 25 µm,

Korrosionsbeständigkeit RC3

UV-Beständigkeit RUV 4

**4. Farben/Oberflächen: lt. gültiger Farbkarte des Herstellers****5. Materialeigenschaften:**

Dicke: 0,55 mm (Trägerwerkstoff nach EN 10346:2015)

Schmelztauchveredeltes Stahlband mit 120 g Zink-Magnesium-Auflage organisch beschichtet.

Die Verlege- und Montagehinweise des Herstellers sowie die national geltenden Vorschriften, Fachregeln und Normen werden eingehalten. Der AG bedient sich in Bezug auf die Verarbeitung eines Vertreters des Herstellers.

Zubehörteile, Einfassungen, Verblechungen und Anarbeitungen sind Material- sowie Farb-Konform aus FIGO Ergänzungsband herzustellen.

**6. Dachneigung:**

Sämtliche Positionen (ausgenommen Dach- und Gaupendeckungen sowie Dachdeckungen mit Dachplatten) gelten ohne Unterschied der Dachneigung bis 45 Grad.

Es gelten die letztgültigen Verlegerichtlinien des Herstellers und die ÖNORM.

**7. Ausmaß- und Abrechnungsregeln**

Zuschläge sind gemäß ÖNORM bei den Ausmaßberechnungen zu berücksichtigen, soweit dafür nicht eigene Positionen ausgeschrieben werden.

Materialverschnitt, Falzverluste sowie Klein- u. Befestigungsmaterial sind in die betreffenden Positionen einzurechnen.

Löt- bzw. Nietverbindungen sind in die Einheitspreise einkalkuliert.

Arbeits-, Fassaden- und Schutzgerüste sowie mögliche Straßensperren und behördliche Genehmigungen, Blitzschutz, Nebengebäude, Balkone, Vordächer sind in dieser Ausschreibung nicht enthalten.

**8. Abkürzungen:**

im Positionsstichwort: für MDD: für Metaldachdeckung

im Positionsstichwort: für DP : für Dachplatte

**9. Aufzählungen/Zubehör und Einbauteile:**

Aufzählung- (Az), Zubehör und Einbauteile beschreiben Ergänzungen/Erweiterungen/Varianten zu vorangegangenen Positionen (Leistungen) und werden nur aus dem System oder der Auswahl

**Ergänzungen zur StLB HB-022+ABK-020****Ausschreibungstexte ZZZ**

Leistungsverzeichnis

gedruckt am 15.11.2023

LB-HB-022+ABK-020

Preisangaben in EUR

von Produkten des Herstellers der Grundposition angeboten bzw. ausgeführt.

**10. Besondere Ausführungen:**

10.1 Runde Ausführungen, sind Ausführungen in der Draufsicht betrachtet.

10.2 Gekrümmt Ausführungen, sind Ausführungen im Querschnitt betrachtet.

**11. Gleichwertigkeit:**

Sofern in den Vertragsbestimmungen oder Positionen nichts anderes festgelegt ist, gelten als Kriterien der Gleichwertigkeit von beispielhaft angeführten Ausführungen alle technischen Spezifikationen, die im Leistungsverzeichnis beschrieben sind, sowie die besonderen Eigenschaften, die in den technischen Unterlagen des Erzeugers der beispielhaft angeführten Ausführung angegeben sind.

Wird in der Bieterlücke eine gleichwertige Ausführung angeboten, sind alle der beispielhaften Ausführung entsprechenden technischen Spezifikationen eventuell in einem Beiblatt angegeben.

**12. Leistungsumfang:**

Alle beschriebenen Leistungen umfassen auch das Liefern der zugehörigen Materialien/Erzeugnisse/Typen/Systeme einschließlich Abladen, Lagern und Fördern (Verträgen) bis zur Einbaustelle.

Sind für die Inbetrieb- oder Ingebrauchnahme einer erbrachten Leistung besondere Überprüfungen, Befunde, Abnahmen, Betriebsanleitungen oder Dokumentationen erforderlich, sind etwaige Kosten hierfür in die Einheitspreise einkalkuliert.

Im Folgenden sind Dach- und Wanddeckungen aus verzinktem Stahlblech, beschichtet (vz-besch.), beschrieben.

In folgenden Positionen ist das Liefern und Montieren beschrieben.

23.17 00 + Folgende Angaben und Anforderungen an die Art und Weise der Leistungserbringung gelten als vereinbart und sind in die Einheitspreise einkalkuliert:

**23.17 00K + Material/Erzeugnis n.W.AN zu 2317**

Das Verwenden nachstehend angebotener Materialien/Erzeugnisse zu den angegebenen Positionen dieser ULG wird vereinbart:

Betrifft Position(en):

Material/Erzeugnis nach Wahl des Auftragnehmers (AN).

Angeboten: (.....)

**23.17 00L + Material/Erzeugnis Beispiel AG zu 2317**

Das Verwenden nachstehend angebotener Materialien/Erzeugnisse zu den angegebenen Positionen dieser ULG wird vereinbart:

Betrifft Position(en):

Beispielhaftes Material/Erzeugnis:

Angeboten ist das beispielhafte oder ein Material/Erzeugnis gleichwertiger Art.

Kriterien der Gleichwertigkeit:

Angeboten: (.....)

**23.18 + Figó Saum-Ichsen u. Anschlussbleche, verz. besch.**

Version 2022-08

**Hersteller:**

"Filli"-Stahl Großhandelsges.m.b.H.

Schrödingerstraße 5

**Ergänzungen zur StLB HB-022+ABK-020****Ausschreibungstexte ZZZ**

Leistungsverzeichnis

gedruckt am 15.11.2023  
LB-HB-022+ABK-020 Preisangaben in EUR

9020 Klagenfurt -Austria  
 Tel.: +43 463 37970 3550  
 FAX: +43 463 37970 3590  
 Mobil: +43 676 8277 3500  
 www.figo.at

Soweit in Vorbemerkungen oder Positionstexten nicht anders angegeben, gelten für alle Leistungen dieser Gruppe folgende Regelungen:

**1. Allgemein****Im Folgenden sind Figo Saum-, Ichs- und Anschlussbleche aus verzinktem Stahlblech, beschichtet (vz-besch.), beschrieben.**

Das nachstehende Leistungsverzeichnis wurde anhand der uns zur Verfügung gestellten Planunterlagen nach den derzeit allgemein geltenden Regeln der Technik erstellt.

Die Positionen sind auf Durchführbarkeit vom Bieter zu prüfen, die Mengen sind am Objekt auf ihre Richtigkeit zu kontrollieren und gegebenenfalls zu ändern.

Eine Besichtigung auf der Baustelle vor der Angebotsabgabe wird dringend angeraten.

Die "Filli"-Stahl Großhandels-ges.m.b.H. übernimmt sowohl für die Vollständigkeit der Einzelpositionen zur Ausführung der beschriebenen Leistungen als auch für die Richtigkeit der Maßangaben in den Einzelpositionen keine Haftung.

Der Planer hat alle Aussagen und Angaben auf Richtigkeit zu prüfen und gegebenenfalls anzupassen.

Hierbei handelt es sich um ein Ausschreibungsservice, welche dem Planer (z.B. Architekten bzw. Professionisten) als Beratungsservice zur Verfügung gestellt wird.

**2. Leistungen AN/AG:**

2.1 Die Bauphysik und Statik werden vom Auftraggeber (AG) beigestellt.

2.2 Die vereinfachte Bemessung der Wind- und Schneelasten gemäß ÖNORM erfolgt durch den Auftragnehmer (AN).

2.3 Berechnungen bei erhöhten statischen Beanspruchungen (z.B. bei Solar- und Fotovoltaikanlagen, Dachsicherungen, Anschlagpunkten, Begehungseinrichtungen, Aufbauten wie z.B. bei Klimaanlage, Aufständerungen auf Dachflächen und Metaldachdeckungen erfolgt durch den Auftraggeber (AG).

2.4 Nachweise zur Berechnung/Bemessung sind nach der Auftragsvergabe bzw. vor der Ausführung zu erbringen.

2.4 Eine vereinfachte maßstäbliche Darstellung der Dachfläche (Dachdraufsicht mit Angaben zur Dachneigung, Firsthöhen, Geländeform) wird vom Auftraggeber (AG) beigestellt.

**3. Oberflächen:**

Verzinkt beschichtete Stahlbleche sind in Standardfarben beschichtet ausgeführt.

Standardfarben sind Farben des Herstellers, für die der Hersteller keinen Aufpreis verlangt.

Material/Oberflächen von Zubehör (z.B. Rinnenhaken, Rohrschellen) sind gemäß Material/Oberfläche der Rinnen und Rohre ausgeführt.

Sonderausführungen aus Edelstahl, Kupfer oder Zink in dieser Leistungsbeschreibung nicht angegeben.

**Standard-Oberflächen:**

Oberfläche (OF) HIGHLINE

Vorderseite Highline matt grob, organisch beschichtet 35 µm,

Rückseite Polyesterbeschichtung 25 µm

UV Beständigkeit RUV4

Korrosionsbeständigkeit RC3

Oberfläche (OF) STRUKTURA

Vorderseite Startklare matt grob extra, organisch beschichtet 35 µm,

**Ergänzungen zur StLB HB-022+ABK-020****Ausschreibungstexte ZZZ**

Leistungsverzeichnis

gedruckt am 15.11.2023  
LB-HB-022+ABK-020 Preisangaben in EUR

Rückseite Polyesterbeschichtung 25 µm  
UV Beständigkeit RUV4  
Korrosionsbeständigkeit RC3  
Oberfläche (OF) ROBUST  
Vorderseite matt fein, organisch beschichtet 25 µm,  
Rückseite matt fein, organisch beschichtet 25 µm,  
Korrosionsbeständigkeit RC3  
UV-Beständigkeit RUV 4

**4. Farben/Oberflächen: lt. gültiger Farbkarte des Herstellers****5. Materialeigenschaften:**

Dicke: 0,55 mm (Trägerwerkstoff nach EN 10346:2015)  
Schmelztauchveredeltes Stahlband mit 120 g Zink-Magnesium-Auflage organisch beschichtet.

Die Verlege- und Montagehinweise des Herstellers sowie die national geltenden Vorschriften, Fachregeln und Normen werden eingehalten. Der AG bedient sich in Bezug auf die Verarbeitung eines Vertreters des Herstellers.

Zubehörteile, Einfassungen, Verblechungen und Anarbeitungen sind Material- sowie Farb-Konform aus FIGO Ergänzungsband herzustellen.

**6. Dachneigung:**

Es gelten die letztgültigen Verlegerichtlinien des Herstellers und die ÖNORM.

**7. Ausmaß- und Abrechnungsregeln**

Zuschläge sind gemäß ÖNORM bei den Ausmaßberechnungen zu berücksichtigen, soweit dafür nicht eigene Positionen ausgeschrieben werden.

Materialverschnitt, Falzverluste sowie Klein- u. Befestigungsmaterial sind in die betreffenden Positionen einzurechnen.

Löt- bzw. Nietverbindungen sind in die Einheitspreise einkalkuliert.

Arbeits-, Fassaden- und Schutzgerüste sowie mögliche Straßensperren und behördliche Genehmigungen, Blitzschutz, Nebengebäude, Balkone, Vordächer sind in dieser Ausschreibung nicht enthalten.

**8. Abkürzungen:**

im Positionsstichwort: für MDD: für Metalldachdeckung

im Positionsstichwort: für DP : für Dachplatte

**9. Aufzählungen/Zubehör und Einbauteile:**

Aufzählung- (Az), Zubehör und Einbauteile beschreiben Ergänzungen/Erweiterungen/Varianten zu vorangegangenen Positionen (Leistungen) und werden nur aus dem System oder der Auswahl von Produkten des Herstellers der Grundposition angeboten bzw. ausgeführt.

**10. Besondere Ausführungen:**

10.1 Runde Ausführungen, sind Ausführungen in der Draufsicht betrachtet.

10.2 Gekrümmt Ausführungen, sind Ausführungen im Querschnitt betrachtet.

**11. Gleichwertigkeit:**

Sofern in den Vertragsbestimmungen oder Positionen nichts anderes festgelegt ist, gelten als Kriterien der Gleichwertigkeit von beispielhaft angeführten Ausführungen alle technischen Spezifikationen, die im Leistungsverzeichnis beschrieben sind, sowie die besonderen Eigenschaften, die in den technischen Unterlagen des Erzeugers der beispielhaft angeführten Ausführung angegeben sind.

Wird in der Bieterlücke eine gleichwertige Ausführung angeboten, sind alle der beispielhaften Ausführung entsprechenden technischen Spezifikationen eventuell in einem Beiblatt angegeben.

**Ergänzungen zur StLB HB-022+ABK-020****Ausschreibungstexte ZZZ**

Leistungsverzeichnis

gedruckt am 15.11.2023  
LB-HB-022+ABK-020 Preisangaben in EUR**12. Leistungsumfang:**

Alle beschriebenen Leistungen umfassen auch das Liefern der zugehörigen Materialien/Erzeugnisse/Typen/Systeme einschließlich Abladen, Lagern und Fördern (Vertragen) bis zur Einbaustelle.

Sind für die Inbetrieb- oder Ingebrauchnahme einer erbrachten Leistung besondere Überprüfungen, Befunde, Abnahmen, Betriebsanleitungen oder Dokumentationen erforderlich, sind etwaige Kosten hierfür in die Einheitspreise einkalkuliert.

In folgenden Positionen ist das Liefern und Montieren beschrieben.

23.18 00 + Folgende Angaben und Anforderungen an die Art und Weise der Leistungserbringung gelten als vereinbart und sind in die Einheitspreise einkalkuliert:

**23.18 00K + Material/Erzeugnis n.W.AN zu 2318**

Das Verwenden nachstehend angebotener Materialien/Erzeugnisse zu den angegebenen Positionen dieser ULG wird vereinbart:

Betrifft Position(en):

Material/Erzeugnis nach Wahl des Auftragnehmers (AN).

Angeboten: (. . . . .)

**23.18 00L + Material/Erzeugnis Beispiel AG zu 2318**

Das Verwenden nachstehend angebotener Materialien/Erzeugnisse zu den angegebenen Positionen dieser ULG wird vereinbart:

Betrifft Position(en):

Beispielhaftes Material/Erzeugnis:

Angeboten ist das beispielhafte oder ein Material/Erzeugnis gleichwertiger Art.

Kriterien der Gleichwertigkeit:

Angeboten: (. . . . .)

**23.19 + Figo Schnee u.Eisschutz f. Doppelstehfalzd. verz. besch.**

Version 2022-08

**Hersteller:**

"Filli"-Stahl Großhandelsges.m.b.H.

Schrödingerstraße 5

9020 Klagenfurt -Austria

Tel.: +43 463 37970 3550

FAX: +43 463 37970 3590

Mobil: +43 676 8277 3500

www.figo.at

Soweit in Vorbemerkungen oder Positionstexten nicht anders angegeben, gelten für alle Leistungen dieser Gruppe folgende Regelungen:

**1. Allgemein**

**Im Folgenden sind Vorrichtungen für Figo Schnee- und Eisschutz für Ein- bzw. Abdeckungen aus verzinktem Stahlblech, beschichtet (vz-besch.), beschrieben.**

Das nachstehende Leistungsverzeichnis wurde anhand der uns zur Verfügung gestellten



**Ergänzungen zur StLB HB-022+ABK-020****Ausschreibungstexte ZZZ**

Leistungsverzeichnis

gedruckt am 15.11.2023

LB-HB-022+ABK-020

Preisangaben in EUR

Planunterlagen nach den derzeit allgemein geltenden Regeln der Technik erstellt.  
Die Positionen sind auf Durchführbarkeit vom Bieter zu prüfen, die Mengen sind am Objekt auf ihre Richtigkeit zu kontrollieren und gegebenenfalls zu ändern.

Eine Besichtigung auf der Baustelle vor der Angebotsabgabe wird dringend angeraten.

Die "Filli"-Stahl Großhandelsges.m.b.H. übernimmt sowohl für die Vollständigkeit der Einzelpositionen zur Ausführung der beschriebenen Leistungen als auch für die Richtigkeit der Maßangaben in den Einzelpositionen keine Haftung.

Der Planer hat alle Aussagen und Angaben auf Richtigkeit zu prüfen und gegebenenfalls anzupassen.

Hierbei handelt es sich um ein Ausschreibungsservice, welche dem Planer (z.B. Architekten bzw. Professionisten) als Beratungsservice zur Verfügung gestellt wird.

**2. Leistungen AN/AG:**

2.1 Die Bauphysik und Statik werden vom Auftraggeber (AG) beigestellt.

2.2 Die vereinfachte Bemessung der Wind- und Schneelasten gemäß ÖNORM erfolgt durch den Auftragnehmer (AN).

2.3 Berechnungen bei erhöhten statischen Beanspruchungen (z.B. bei Solar- und Fotovoltaikanlagen, Dachsicherungen, Anschlagpunkten, Begehungseinrichtungen, Aufbauten wie z.B. bei Klimaanlage, Aufständerungen auf Dachflächen und Metaldachdeckungen erfolgt durch den Auftraggeber (AG).

2.4 Nachweise zur Berechnung/Bemessung sind nach der Auftragsvergabe bzw. vor der Ausführung zu erbringen.

2.4 Eine vereinfachte maßstäbliche Darstellung der Dachfläche (Dachdraufsicht mit Angaben zur Dachneigung, Firsthöhen, Geländeform) wird vom Auftraggeber (AG) beigestellt.

**3.Oberflächen:**

Verzinkt beschichtete Stahlbleche sind in Standardfarben beschichtet ausgeführt.

Standardfarben sind Farben des Herstellers, für die der Hersteller keinen Aufpreis verlangt.

Material/Oberflächen von Zubehör (z.B. Rinnenhaken, Rohrschellen) sind gemäß Material/Oberfläche der Rinnen und Rohre ausgeführt.

Sonderausführungen aus Edelstahl, Kupfer oder Zink in dieser Leistungsbeschreibung nicht angegeben.

**Standard-Oberflächen:**

Oberfläche (OF) HIGHLINE

Vorderseite Highline matt grob, organisch beschichtet 35 µm,

Rückseite Polyesterbeschichtung 25 µm

UV Beständigkeit RUV4

Korrosionsbeständigkeit RC3

Oberfläche (OF) STRUKTURA

Vorderseite Startklare matt grob extra, organisch beschichtet 35 µm,

Rückseite Polyesterbeschichtung 25 µm

UV Beständigkeit RUV4

Korrosionsbeständigkeit RC3

Oberfläche (OF) ROBUST

Vorderseite matt fein, organisch beschichtet 25 µm,

Rückseite matt fein, organisch beschichtet 25 µm,

Korrosionsbeständigkeit RC3

UV-Beständigkeit RUV 4

**4.Farben/Oberflächen: lt. gültiger Farbkarte des Herstellers****5. Materialeigenschaften:**

Dicke: 0,55 mm (Trägerwerkstoff nach EN 10346:2015)

Schmelztauchveredeltes Stahlband mit 120 g Zink-Magnesium-Auflage organisch beschichtet.

**Ergänzungen zur StLB HB-022+ABK-020****Ausschreibungstexte ZZZ**

Leistungsverzeichnis

gedruckt am 15.11.2023

LB-HB-022+ABK-020

Preisangaben in EUR

Die Verlege- und Montagehinweise des Herstellers sowie die national geltenden Vorschriften, Fachregeln und Normen werden eingehalten. Der AG bedient sich in Bezug auf die Verarbeitung eines Vertreters des Herstellers.

Zubehörteile, Einfassungen, Verblechungen und Anarbeitungen sind Material- sowie Farb-Konform aus FIGO Ergänzungsband herzustellen.

**6. Dachneigung:**

Es gelten die letztgültigen Verlegerichtlinien des Herstellers und die ÖNORM.

**7. Ausmaß- und Abrechnungsregeln**

Zuschläge sind gemäß ÖNORM bei den Ausmaßberechnungen zu berücksichtigen, soweit dafür nicht eigene Positionen ausgeschrieben werden.

Materialverschnitt, Falzverluste sowie Klein- u. Befestigungsmaterial sind in die betreffenden Positionen einzurechnen.

Löt- bzw. Nietverbindungen sind in die Einheitspreise einkalkuliert.

Arbeits-, Fassaden- und Schutzgerüste sowie mögliche Straßensperren und behördliche Genehmigungen, Blitzschutz, Nebengebäude, Balkone, Vordächer sind in dieser Ausschreibung nicht enthalten.

Die zugehörigen Befestigungselemente (z.B. Haken, Klemmen) in gerader Ausführung sind in die Einheitspreise einkalkuliert.

**8. Abkürzungen:**

im Positionsstichwort: für MDD: für Metalldachdeckung

im Positionsstichwort: für DP : für Dachplatte

**9. Aufzahlungen/Zubehör und Einbauteile:**

Aufzahlung- (Az), Zubehör und Einbauteile beschreiben Ergänzungen/Erweiterungen/Varianten zu vorangegangenen Positionen (Leistungen) und werden nur aus dem System oder der Auswahl von Produkten des Herstellers der Grundposition angeboten bzw. ausgeführt.

**10. Besondere Ausführungen:**

10.1 Runde Ausführungen, sind Ausführungen in der Draufsicht betrachtet.

10.2 Gekrümmt Ausführungen, sind Ausführungen im Querschnitt betrachtet.

**11. Gleichwertigkeit:**

Sofern in den Vertragsbestimmungen oder Positionen nichts anderes festgelegt ist, gelten als Kriterien der Gleichwertigkeit von beispielhaft angeführten Ausführungen alle technischen Spezifikationen, die im Leistungsverzeichnis beschrieben sind, sowie die besonderen Eigenschaften, die in den technischen Unterlagen des Erzeugers der beispielhaft angeführten Ausführung angegeben sind.

Wird in der Bieterlücke eine gleichwertige Ausführung angeboten, sind alle der beispielhaften Ausführung entsprechenden technischen Spezifikationen eventuell in einem Beiblatt angegeben.

**12. Leistungsumfang:**

Alle beschriebenen Leistungen umfassen auch das Liefern der zugehörigen Materialien/Erzeugnisse/Typen/Systeme einschließlich Abladen, Lagern und Fördern (Verträgen) bis zur Einbaustelle.

Sind für die Inbetrieb- oder Ingebrauchnahme einer erbrachten Leistung besondere Überprüfungen, Befunde, Abnahmen, Betriebsanleitungen oder Dokumentationen erforderlich, sind etwaige Kosten hierfür in die Einheitspreise einkalkuliert.

Die zugehörigen Befestigungselemente (z.B. Haken, Klemmen) in gerader Ausführung sind in die Einheitspreise einkalkuliert.

In folgenden Positionen ist das Liefern und Montieren beschrieben.

**Ergänzungen zur StLB HB-022+ABK-020****Ausschreibungstexte ZZZ**

Leistungsverzeichnis

gedruckt am 15.11.2023

LB-HB-022+ABK-020

Preisangaben in EUR

- 23.I9 00 + Folgende Angaben und Anforderungen an die Art und Weise der Leistungserbringung gelten als vereinbart und sind in die Einheitspreise einkalkuliert:
- 23.I9 00K + Material/Erzeugnis n.W.AN zu 23I9**
- Das Verwenden nachstehend angebotener Materialien/Erzeugnisse zu den angegebenen Positionen dieser ULG wird vereinbart:  
 Betrifft Position(en):   
 Material/Erzeugnis nach Wahl des Auftragnehmers (AN).  
 Angeboten: (.....)
- 23.I9 00L + Material/Erzeugnis Beispiel AG zu 23I9**
- Das Verwenden nachstehend angebotener Materialien/Erzeugnisse zu den angegebenen Positionen dieser ULG wird vereinbart:  
 Betrifft Position(en):   
 Beispielhaftes Material/Erzeugnis:   
 Angeboten ist das beispielhafte oder ein Material/Erzeugnis gleichwertiger Art.  
 Kriterien der Gleichwertigkeit:   
 Angeboten: (.....)
- 23.IA + Bitumenbänder (illbruck)**
- Version: 2020-03  
 Im folgenden ist das Liefern und das Montieren bzw. der Einbau beschrieben.  
**Hinweise:**  
 Lagerungs- und Verarbeitungshinweise des Herstellers sind einzuhalten.
- 23.IA 00 + Folgende Angaben und Anforderungen an die Art und Weise der Leistungserbringung gelten als vereinbart und sind in die Einheitspreise einkalkuliert.
- 23.IA 00A + Material/Erzeugnis n.W.AN zu 23IA**
- Das Verwenden nachstehend angebotener Materialien/Erzeugnisse zu den angegebenen Positionen dieser ULG wird vereinbart:  
 Betrifft Position(en):   
 Material/Erzeugnis nach Wahl des Auftragnehmers (AN).  
 Angeboten: (.....)
- 23.IA 00B + Material/Erzeugnis Beispiel AG zu 23IA**
- Das Verwenden nachstehend angebotener Materialien/Erzeugnisse zu den angegebenen Positionen dieser ULG wird vereinbart:  
 Betrifft Position(en):   
 Beispielhaftes Material/Erzeugnis:   
 Angeboten ist das beispielhafte oder ein Material/Erzeugnis gleichwertiger Art.  
 Kriterien der Gleichwertigkeit:   
 Angeboten: (.....)
- 23.IO + Zubehör (illbruck)**
- Version: 2020 04  
 Im Folgenden ist das Liefern der angegebenen Materialien und die Verarbeitung beschrieben.  
**Hinweise:**  
 Lagerungs- und Verarbeitungshinweise des Herstellers sind einzuhalten.

**Ergänzungen zur StLB HB-022+ABK-020****Ausschreibungstexte ZZZ**

Leistungsverzeichnis

gedruckt am 15.11.2023

LB-HB-022+ABK-020

Preisangaben in EUR

23.IO 00 + Folgende Angaben und Anforderungen an die Art und Weise der Leistungserbringung gelten als vereinbart und sind in die Einheitspreise einkalkuliert.

**23.IO 00A + Material/Erzeugnis n.W.AN zu 23IO**

Das Verwenden nachstehend angebotener Materialien/Erzeugnisse zu den angegebenen Positionen dieser ULG wird vereinbart:

Betrifft Position(en):

Material/Erzeugnis nach Wahl des Auftragnehmers (AN).

Angeboten: (.....)

**23.IO 00B + Material/Erzeugnis Beispiel AG zu 23IO**

Das Verwenden nachstehend angebotener Materialien/Erzeugnisse zu den angegebenen Positionen dieser ULG wird vereinbart:

Betrifft Position(en):

Beispielhaftes Material/Erzeugnis:

Angeboten ist das beispielhafte oder ein Material/Erzeugnis gleichwertiger Art.

Kriterien der Gleichwertigkeit:

Angeboten: (.....)

**23.N4 + Metaldach syst.unbel., Dämmung (FOAMGLAS)**

Version: 2020

Verarbeitungsrichtlinien:

Die Verarbeitungsrichtlinien des Erzeugers werden eingehalten.

Normenbezug:

Die in Positionen angegebenen Werte und Bezeichnungen beziehen sich:

bei der Produktart auf die ÖNORM EN 13167 (CE-Kennzeichnung), bei der Wärmeleitfähigkeit auf die ÖNORM B 6015 = Lambda n, bei der Verwendung auf die ÖNORM B 6000.

FCKW, MFCKW:

Alle Foamglasplatten sind FCKW-, HFCKW- und HFKW-frei, ungeziefer- und säureresistent, wasser- und dampfdicht und quellen nicht. Das Eindringen von Radon wird verhindert.

Brandverhalten:

Wenn nicht anders angegeben haben alle Produkte aus Schaumglas (FOAMGLAS) das Brandverhalten A, die Tropfenbildungsklasse Tr1 und Qualmbildungsklasse Q1.

Dampfsperre:

Durch die Verwendung von Schaumglasplatten z.B. FOAMGLAS, ist durch die geschlossene Zellstruktur eine Dampfsperre im Material integriert.

23.N4 00 + Folgende Angaben und Anforderungen an die Art und Weise der Leistungserbringung gelten als vereinbart und sind in die Einheitspreise einkalkuliert.

**23.N4 00A + Material/Erzeugnis n.W.AN zu 23N4**

Das Verwenden nachstehend angebotener Materialien/Erzeugnisse zu den angegebenen Positionen dieser ULG wird vereinbart:

Betrifft Position(en):

Material/Erzeugnis nach Wahl des Auftragnehmers (AN).

Angeboten: (.....)

**23.N4 00B + Material/Erzeugnis Beispiel AG zu 23N4**

Das Verwenden nachstehend angebotener Materialien/Erzeugnisse zu den angegebenen Positionen dieser ULG wird vereinbart:

Betrifft Position(en):

**Ergänzungen zur StLB HB-022+ABK-020****Ausschreibungstexte ZZZ**

Leistungsverzeichnis

gedruckt am 15.11.2023

LB-HB-022+ABK-020

Preisangaben in EUR

Beispielhaftes Material/Erzeugnis: 

Angeboten ist das beispielhafte oder ein Material/Erzeugnis gleichwertiger Art.

Kriterien der Gleichwertigkeit: 

Angeboten: (.....)

**23.RA + Saum-,Ichsen-u.Anschlussbleche (RHEINZINK)**

Version: 2022-09

Im Folgenden ist das Liefern und Montieren von Saum-, Ichsen- und Anschlussbleche beschrieben.

**Verarbeitungsrichtlinien:**

Die Richtlinien des Herstellers bzw. Herstellerwerkes werden eingehalten. Die Bauleitung bedient sich in Bezug auf die Verarbeitung eines Vertreters des Herstellerwerkes.

RHEINZINK AUSTRIA GMBH

Industriestraße 23

A - 3130 Herzogenburg

Telefon +43 (0)2782 852470

Fax +43 (0)2782 85191

info@rheinzink.at

<http://www.rheinzink.at>**Werkstoff:**

RHEINZINK ist eine Legierung aus Elektrolyt-Feinzink mit 99,995 %-igem Reinheitsgrad und exakt definierten Anteilen an Kupfer und Titan.

Der Werkstoff hat neben der ÖNORM EN 988 die strengen Prüfkriterien der QUALITY ZINC-Richtlinien (herausgegeben vom TÜV-Rheinland) zu erfüllen.

Die Materialzusammensetzung und die mechanisch- technologischen Eigenschaften Dehngrenze, Zugfestigkeit, Bruchdehnung werden fremdüberwacht, das heißt, dass regelmäßig von einer akkreditierten Prüf- und Überwachungsstelle Materialproben entnommen und mehrmals pro Jahr geprüft werden.

Zusätzlich hat der Werkstoff die Kriterien C2C Cradle to Cradle der ISO 14025, Typ III geprüft, ISO 14040 und EN 15804 zu erfüllen. Klassifizierungsberichte zur Brandschutzanforderung BROOF(t1) gemäß OIB-Richtlinie 2, Ökobilanzen/Umweltdeklarationen/Zertifizierungen bezüglich C2C und zur elektromagnetischen Abschirmung sind vom AN beizubringen.

Es ist darauf zu achten, dass der Werkstoff RHEINZINK® zu jeder Zeit sowohl trocken als auch belüftet transportiert bzw. gelagert wird. Sachgemäße Lagerung erfolgt am besten in einem trockenen Raum in der Werkstatt oder auf der Baustelle. Sollte auf der Baustelle kein trockener Raum zur Verfügung stehen, so sind vorprofilierte Schare stehend zu lagern (Vermeidung von stehendem Wasser).

Bei Nichteinhaltung besteht die Gefahr von ZINKHYDROXIDBILDUNG - WEISSE FLECKEN !!

Durch Bitumen, Eisenoxid oder Ölheizungsanlagen (Niedertemperaturkessel) sind bräunliche Ablaufspuren möglich.

Die Verarbeitungstemperatur liegt bei größer gleich 10 Grad. Bei niedrigeren Metalltemperaturen ist das Material besonders bei schlagartiger Verformung anzuwärmen (z.B. mit dem RHEINZINK-Winterset).

**Bandbreiten/Metalldicke:**

In der ÖNORM B 3521\_1 für Bauspenglerarbeiten vom 01.08.2012 ist als Mindestblechdicke für Metaldächer aus legiertem Zinkblech 0,7 mm festgelegt. Die maximale Scharbreite ist mit 600 mm festgelegt, was einer Bandbreite von 670 mm entspricht. Für windexponierte Lagen ist eine Reduktion der Bandbreite auf 500 mm (Achismaß 430 mm) vorzusehen.

**Ergänzungen zur StLB HB-022+ABK-020****Ausschreibungstexte ZZZ**

Leistungsverzeichnis

gedruckt am 15.11.2023

LB-HB-022+ABK-020

Preisangaben in EUR

Für Fassadenbekleidungen, Haftstreifen, Traufstreifen und Einhangstreifen, sowie bei Fensterbänke ist eine Mindestblechdicke von 0,8 mm erforderlich.

Bei größerer statischer Belastung und für optimale Geradlinigkeit ist die Unterstützung durch verzinkte Stahlblechstreifen ratsam.

Die Metalldicke für Lochbleche aus legiertem Zinkblech beträgt 1 mm.

**Scharlängen:**

Im Regelfall sollen Scharlängen nicht über 10 m hinausgehen. Scharlängen von bis zu 14 m sind unter Berücksichtigung von Sondermaßen, wie zum Beispiel Einsatz von Langschiebehaften, Erhöhung des Festhaftbereichs auf 3 m, Berücksichtigung der Dehnungsmöglichkeit im Trauf-, First- und Anschlussbereich möglich.

Bei Dachdurchbrüchen sind weitere Sondermaßnahmen zu berücksichtigen, die mit dem RHEINZINK-Beratungsdienst abgestimmt werden müssen.

**Festhaftbereich/Schiebehaftbereich:**

Hierzu gelten Hinweise im RHEINZINK-Fachbuch "ANWENDUNG IN DER ARCHITEKTUR" oder der RHEINZINK-Verlegeanleitung für Spenglertechnik.

Die Anordnung des Festhaftbereiches ist im Wesentlichen von der Dachneigung abhängig. In Sonderfällen ist der Festhaftbereich auf 3 m auszudehnen. Dies gilt insbesondere für Scharlängen größer als 10 m.

**Haftabstand:**

Haftabstände sind abhängig von den Scharbreiten und von der Windsoglast. Hierzu gelten die Bestimmungen in der ÖNORM B 3521-1 für Bauspenglerarbeiten und die Fachregeln für Bauspenglerarbeiten.

Die Errechnung der Mindesthaftanzahl pro m<sup>2</sup> ist unter Zugrundelegung der Bestimmung der ÖNORM EN 1991-1-4 und ÖNORM B 1991-1-4 durchzuführen.

Besonders zu achten ist auf die erhöhten Windlasten im Eck- und Randbereich.

**Befestigung (z.B. Traufenstreifen):**

Traufstreifen, Einhangstreifen, etc. sind mit zumindest feuerverzinkten Dachpappenstiften oder CLIPFIX-Schrauben alle 10 cm versetzt zu befestigen.

**Dehnung:**

Die Materialausdehnung von RHEINZINK® beträgt bei einer Scharlänge von 10 m und einer Temperaturdifferenz von 100° (Grad oder Kelvin): 2,2 cm. Die Materialausdehnung ist bei der Herstellung einer RHEINZINK-BEKLEIDUNG unbedingt in allen Details zu berücksichtigen.

Für den Einbau von Dehnungsausgleichslagen gelten folgende Abstände:

- Eingeklebte Einfassungen, innenliegende kastenförmige Dachrinnen, Mauerabdeckungen 6 m
- Saumrinnen 8 m
- Dach- und Wandscharen, Hängedachrinnen (Zuschnitt größer 500 mm) 10 m
- Hängerinnen (Zuschnitt kleiner 500 mm) 12 m

EPDM-Dilatationen sind im Sichtbereich mit einer Abdeckung aus RHEINZINK zu versehen.

**Aufzahlungen/Zubehör und Einbauteile:**

Aufzahlung- (Az), Zubehör und Einbauteile beschreiben Ergänzungen/Erweiterungen/Varianten zu vorangegangenen Positionen (Leistungen) und werden nur aus dem System oder der Auswahl von Produkten des Herstellers der Grundposition angeboten bzw. ausgeführt.

23.RA 00 + Folgende Angaben und Anforderungen an die Art und Weise der Leistungserbringung gelten als vereinbart und sind in die Einheitspreise einkalkuliert.

**Ergänzungen zur StLB HB-022+ABK-020****Ausschreibungstexte ZZZ**

Leistungsverzeichnis

gedruckt am 15.11.2023  
LB-HB-022+ABK-020 Preisangaben in EUR**23.RA 00E + Material/Erzeugnis n.W.AN zu 23RA**

Das Verwenden nachstehend angebotener Materialien/Erzeugnisse zu den angegebenen Positionen dieser ULG wird vereinbart:

Betrifft Position(en): \_\_\_\_\_

Material/Erzeugnis nach Wahl des Auftragnehmers (AN).

Angeboten: (.....)

**23.RA 00F + Material/Erzeugnis Beispiel AG zu 23RA**

Das Verwenden nachstehend angebotener Materialien/Erzeugnisse zu den angegebenen Positionen dieser ULG wird vereinbart:

Betrifft Position(en): \_\_\_\_\_

Beispielhaftes Material/Erzeugnis: \_\_\_\_\_

Angeboten ist das beispielhafte oder ein Material/Erzeugnis gleichwertiger Art.

Kriterien der Gleichwertigkeit: \_\_\_\_\_

Angeboten: (.....)

**23.RB + Dach-u.Wanddeckungen (RHEINZINK)**

Version: 2021-09

Im Folgenden ist das Liefern und Montieren von Dach- und Wandabdeckungen aus Zinkblech (Zink) beschrieben.

Dachflächen sind begrenzt durch Traufen, Grat- oder Firstfalze, Übergriffe und Untergriffe.

- runde Ausführung: Ausführungen in der Draufsicht betrachtet
- gekrümmte Ausführung: Ausführungen im Querschnitt betrachtet

**Verarbeitungsrichtlinien:**

Die Richtlinien des Herstellers bzw. Herstellerwerkes werden eingehalten. Die Bauleitung bedient sich in Bezug auf die Verarbeitung eines Vertreters des Herstellerwerkes.

RHEINZINK AUSTRIA GMBH

Industriestraße 23

A - 3130 Herzogenburg

Telefon +43 (0)2782 852470

Fax +43 (0)2782 85191

info@rheinzink.at

http://www.rheinzink.at

**Werkstoff:**

RHEINZINK ist eine Legierung aus Elektrolyt-Feinzink mit 99,995 %-igem Reinheitsgrad und exakt definierten Anteilen an Kupfer und Titan.

Der Werkstoff hat neben der ÖNORM EN 988 die strengen Prüfkriterien der QUALITY ZINC-Richtlinien (herausgegeben vom TÜV-Rheinland) zu erfüllen.

Die Materialzusammensetzung und die mechanisch- technologischen Eigenschaften Dehngrenze, Zugfestigkeit, Bruchdehnung werden fremdüberwacht, das heißt, dass regelmäßig von einer akkreditierten Prüf- und Überwachungsstelle Materialproben entnommen und mehrmals pro Jahr geprüft werden.

Zusätzlich hat der Werkstoff die Kriterien C2C Cradle to Cradle der ISO 14025, Typ III geprüft, ISO 14040 und EN 15804 zu erfüllen. Klassifizierungsberichte zur Brandschutzanforderung BROOF(t1) gemäß OIB-Richtlinie 2, Ökobilanzen/Umweltdeklarationen/Zertifizierungen bezüglich C2C und zur elektromagnetischen Abschirmung sind vom AN beizubringen.

Es ist darauf zu achten, dass der Werkstoff RHEINZINK® zu jeder Zeit sowohl trocken als auch belüftet transportiert bzw. gelagert wird. Sachgemäße Lagerung erfolgt am besten in einem trockenen Raum in der Werkstatt oder auf der Baustelle. Sollte auf der Baustelle kein trockener

**Ergänzungen zur StLB HB-022+ABK-020****Ausschreibungstexte ZZZ**

Leistungsverzeichnis

gedruckt am 15.11.2023

LB-HB-022+ABK-020

Preisangaben in EUR

Raum zur Verfügung stehen, so sind vorprofilierter Schare stehend zu lagern (Vermeidung von stehendem Wasser).

Bei Nichteinhaltung besteht die Gefahr von ZINKHYDROXIDBILDUNG - WEISSE FLECKEN !!

Durch Bitumen, Eisenoxid oder Ölheizungsanlagen (Niedertemperaturkessel) sind bräunliche Ablaufspuren möglich.

Die Verarbeitungstemperatur liegt bei größer gleich 10 Grad. Bei niedrigeren Metalltemperaturen ist das Material besonders bei schlagartiger Verformung anzuwärmen (z.B. mit dem RHEINZINK-Winterset).

**Bandbreiten/Metalldicke:**

In der ÖNORM B 3521\_1 für Bauspenglerarbeiten vom 01.08.2012 ist als Mindestblechdicke für Metalldächer aus legiertem Zinkblech 0,7 mm festgelegt. Die maximale Scharbreite ist mit 600 mm festgelegt, was einer Bandbreite von 670 mm entspricht. Für windexponierte Lagen ist eine Reduktion der Bandbreite auf 500 mm (Achismaß 430 mm) vorzusehen.

Für Fassadenbekleidungen, Haftstreifen, Traufstreifen und Einhangstreifen, sowie bei Fensterbänke ist eine Mindestblechdicke von 0,8 mm erforderlich.

Bei größerer statischer Belastung und für optimale Geradlinigkeit ist die Unterstützung durch verzinkte Stahlblechstreifen ratsam.

Die Metalldicke für Lochbleche aus legiertem Zinkblech beträgt 1 mm.

**Scharlängen:**

Im Regelfall sollen Scharlängen nicht über 10 m hinausgehen. Scharlängen von bis zu 14 m sind unter Berücksichtigung von Sondermaßen, wie zum Beispiel Einsatz von Langschiebehaften, Erhöhung des Festhaftbereichs auf 3 m, Berücksichtigung der Dehnungsmöglichkeit im Trauf-, First- und Anschlussbereich möglich.

Bei Dachdurchbrüchen sind weitere Sondermaßnahmen zu berücksichtigen, die mit dem RHEINZINK-Beratungsdienst abgestimmt werden müssen.

**Festhaftbereich/Schiebehaftbereich:**

Hierzu gelten Hinweise im RHEINZINK-Fachbuch "ANWENDUNG IN DER ARCHITEKTUR" oder der RHEINZINK-Verlegeanleitung für Spenglertechnik.

Die Anordnung des Festhaftbereiches ist im Wesentlichen von der Dachneigung abhängig. In Sonderfällen ist der Festhaftbereich auf 3 m auszudehnen. Dies gilt insbesondere für Scharlängen größer als 10 m.

**Haftabstand:**

Haftabstände sind abhängig von den Scharbreiten und von der Windsoglast. Hierzu gelten die Bestimmungen in der ÖNORM B 3521-1 für Bauspenglerarbeiten und die Fachregeln für Bauspenglerarbeiten.

Die Errechnung der Mindesthaftanzahl pro m<sup>2</sup> ist unter Zugrundelegung der Bestimmung der ÖNORM EN 1991-1-4 und ÖNORM B 1991-1-4 durchzuführen.

Besonders zu achten ist auf die erhöhten Windlasten im Eck- und Randbereich.

**Befestigung (z.B. Traufenstreifen):**

Traufstreifen, Einhangstreifen, etc. sind mit zumindest feuerverzinkten Dachpappenstiften oder CLIPFIX-Schrauben alle 10 cm versetzt zu befestigen.

**Dehnung:**

Die Materialausdehnung von RHEINZINK® beträgt bei einer Scharlänge von 10 m und einer Temperaturdifferenz von 100° (Grad oder Kelvin): 2,2 cm. Die Materialausdehnung ist bei der Herstellung einer RHEINZINK-BEKLEIDUNG unbedingt in allen Details zu berücksichtigen.

Für den Einbau von Dehnungsausgleichslagen gelten folgende Abstände:

- Eingeklebte Einfassungen, innenliegende kastenförmige Dachrinnen, Mauerabdeckungen 6 m
- Saumrinnen 8 m
- Dach- und Wandscharen, Hängedachrinnen (Zuschnitt größer 500 mm) 10 m
- Hängerrinnen (Zuschnitt kleiner 500 mm) 12 m



**Ergänzungen zur StLB HB-022+ABK-020****Ausschreibungstexte ZZZ**

Leistungsverzeichnis

gedruckt am 15.11.2023  
LB-HB-022+ABK-020 Preisangaben in EUR

EPDM-Dilatationen sind im Sichtbereich mit einer Abdeckung aus RHEINZINK zu versehen.

**Vordeckung:**

Nach bauphysikalischen Erkenntnissen und den Erfahrungswerten von RHEINZINK® werden Vordeckungen nur zum Zweck einer Noteindeckung verwendet.

Sonderfall: Bei Einsatz der Strukturmatte AIR-Z® kann die Vordeckung bestehen bleiben.

Bituminöse Vordeckungen gegen Holzschutzimprägnierungsmittel sind NICHT erforderlich.

Grundsätzlich gilt für Dachaufbauten die Konstruktionsempfehlung für flach geneigte Dächer.

**Unterkonstruktion/Holzschalung:**

Die Holzschalung darf maximal 16 cm breit sein, da sich sonst Aufschlüsselungen ergeben können, die sich auf die gedeckte Fläche optisch negativ auswirken können. Zwischen den Schalungsbrettern ist es ratsam einen Abstand von 2 bis 3 mm einzuhalten. Laut ÖNORM B 3521-1 sind Blechdächer immer als belüftete Konstruktionen auszuführen.

**Aufzahlungen/Zubehör und Einbauteile:**

Aufzahlung- (Az), Zubehör und Einbauteile beschreiben Ergänzungen/Erweiterungen/Varianten zu vorangegangenen Positionen (Leistungen) und werden nur aus dem System oder der Auswahl von Produkten des Herstellers der Grundposition angeboten bzw. ausgeführt.

23.RB 00 + Folgende Angaben und Anforderungen an die Art und Weise der Leistungserbringung gelten als vereinbart und sind in die Einheitspreise einkalkuliert.

**23.RB 00E + Material/Erzeugnis n.W.AN zu 23RB**

Das Verwenden nachstehend angebotener Materialien/Erzeugnisse zu den angegebenen Positionen dieser ULG wird vereinbart:

Betrifft Position(en):

Material/Erzeugnis nach Wahl des Auftragnehmers (AN).

Angeboten: (.....)

**23.RB 00F + Material/Erzeugnis Beispiel AG zu 23RB**

Das Verwenden nachstehend angebotener Materialien/Erzeugnisse zu den angegebenen Positionen dieser ULG wird vereinbart:

Betrifft Position(en):

Beispielhaftes Material/Erzeugnis:

Angeboten ist das beispielhafte oder ein Material/Erzeugnis gleichwertiger Art.

Kriterien der Gleichwertigkeit:

Angeboten: (.....)

**23.RC + Rinnen (RHEINZINK)**

Version: 2022-09

Im Folgenden ist das Liefern und Montieren von Rinnen beschrieben.

Für vorgehängte Dachrinnen gilt die ÖNORM EN 612 (z.B. Mindestmaterialdicke Saumrinne 0,8 mm). Vorgehängte Dachrinnen sind lt. ÖNORM B 3521-1 mit einem gleichmäßigen Gefälle zu verlegen. Bei innenliegenden Dachrinnen wird zur Verringerung der Wartungsintervalle ein Mindestgefälle von 5 mm/m empfohlen.

Rinnenhaken werden mit einem Abstand über 70 bis 90 cm in die Einheitspreise einkalkuliert.

Bei polygonalen Ausführungen (Draufsicht) von Rinnen werden die Rinnenwinkel am Anfang und am Ende der Rinne gesondert verrechnet.

Zwischenstöße (z.B. Winkel) bei polygonalen Rinnen sind in eigenen Positionen beschrieben und

**Ergänzungen zur StLB HB-022+ABK-020****Ausschreibungstexte ZZZ**

Leistungsverzeichnis

gedruckt am 15.11.2023  
LB-HB-022+ABK-020 Preisangaben in EUR

werden als Aufzahlungspositionen verrechnet.

**Verarbeitungsrichtlinien:**

Die Richtlinien des Herstellers bzw. Herstellerwerkes werden eingehalten. Die Bauleitung bedient sich in Bezug auf die Verarbeitung eines Vertreters des Herstellerwerkes.

RHEINZINK AUSTRIA GMBH

Industriestraße 23

A - 3130 Herzogenburg

Telefon +43 (0)2782 852470

Fax +43 (0)2782 85191

info@rhein-zink.at

http://www.rhein-zink.at

**Werkstoff:**

RHEINZINK ist eine Legierung aus Elektrolyt-Feinzink mit 99,995 %-igem Reinheitsgrad und exakt definierten Anteilen an Kupfer und Titan.

Der Werkstoff hat neben der ÖNORM EN 988 die strengen Prüfkriterien der QUALITY ZINC-Richtlinien (herausgegeben vom TÜV-Rheinland) zu erfüllen.

Die Materialzusammensetzung und die mechanisch- technologischen Eigenschaften Dehngrenze, Zugfestigkeit, Bruchdehnung werden fremdüberwacht, das heißt, dass regelmäßig von einer akkreditierten Prüf- und Überwachungsstelle Materialproben entnommen und mehrmals pro Jahr geprüft werden.

Zusätzlich hat der Werkstoff die Kriterien C2C Cradle to Cradle der ISO 14025, Typ III geprüft, ISO 14040 und EN 15804 zu erfüllen. Ökobilanzen/Umweltdeklarationen/Zertifizierungen bezüglich C2C und zur elektromagnetischen Abschirmung sind vom AN beizubringen.

Es ist darauf zu achten, dass der Werkstoff RHEINZINK® zu jeder Zeit sowohl trocken als auch belüftet transportiert bzw. gelagert wird. Sachgemäße Lagerung erfolgt am besten in einem trockenen Raum in der Werkstatt oder auf der Baustelle. Sollte auf der Baustelle kein trockener Raum zur Verfügung stehen, so sind vorprofilierter Schare stehend zu lagern (Vermeidung von stehendem Wasser).

Bei Nichteinhaltung besteht die Gefahr von ZINKHYDROXIDBILDUNG - WEISSE FLECKEN !!

Durch Bitumen, Eisenoxid oder Ölheizungsanlagen (Niedertemperaturkessel) sind bräunliche Ablaufspuren möglich.

**Dehnungsausgleich:**

Für den Einbau von Dehnungsausgleichslagen gelten folgende Abstände:

- Eingeklebte Einfassungen, innenliegende kastenförmige Dachrinnen, Mauerabdeckungen 6 m
- Saumrinnen 8 m
- Dach- und Wandscharen, Hängedachrinnen (Zuschnitt größer 500 mm) 10 m
- Hängerrinnen (Zuschnitt kleiner 500 mm) 12 m

EPDM-Dilatationen sind im Sichtbereich mit einer Abdeckung aus RHEINZINK zu versehen.

**Aufzahlungen/Zubehör und Einbauteile:**

Aufzahlung- (Az), Zubehör und Einbauteile beschreiben Ergänzungen/Erweiterungen/Varianten zu vorangegangenen Positionen (Leistungen) und werden nur aus dem System oder der Auswahl von Produkten des Herstellers der Grundposition angeboten bzw. ausgeführt.

23.RC 00 + Folgende Angaben und Anforderungen an die Art und Weise der Leistungserbringung gelten als vereinbart und sind in die Einheitspreise einkalkuliert.

**Ergänzungen zur StLB HB-022+ABK-020****Ausschreibungstexte ZZZ**

Leistungsverzeichnis

gedruckt am 15.11.2023  
LB-HB-022+ABK-020 Preisangaben in EUR**23.RC 00E + Material/Erzeugnis n.W.AN zu 23RC**

Das Verwenden nachstehend angebotener Materialien/Erzeugnisse zu den angegebenen Positionen dieser ULG wird vereinbart:

Betrifft Position(en): [REDACTED]

Material/Erzeugnis nach Wahl des Auftragnehmers (AN).

Angeboten: (. . . . .)

**23.RC 00F + Material/Erzeugnis Beispiel AG zu 23RC**

Das Verwenden nachstehend angebotener Materialien/Erzeugnisse zu den angegebenen Positionen dieser ULG wird vereinbart:

Betrifft Position(en): [REDACTED]

Beispielhaftes Material/Erzeugnis: [REDACTED]

Angeboten ist das beispielhafte oder ein Material/Erzeugnis gleichwertiger Art.

Kriterien der Gleichwertigkeit: [REDACTED]

Angeboten: (. . . . .)

**23.RD + Fall-u.Dunstrohre (RHEINZINK)**

Version: 2022-09

Im Folgenden ist das Liefern und Montieren von Fall- und Dunstrohren beschrieben.

**Verarbeitungsrichtlinien:**

Die Richtlinien des Herstellers bzw. Herstellerwerkes werden eingehalten. Die Bauleitung bedient sich in Bezug auf die Verarbeitung eines Vertreters des Herstellerwerkes.

RHEINZINK AUSTRIA GMBH

Industriestraße 23

A - 3130 Herzogenburg

Telefon +43 (0)2782 852470

Fax +43 (0)2782 85191

info@rheinzink.at

http://www.rheinzink.at

**Werkstoff:**

RHEINZINK ist eine Legierung aus Elektrolyt-Feinzink mit 99,995 %-igem Reinheitsgrad und exakt definierten Anteilen an Kupfer und Titan.

Der Werkstoff hat neben der ÖNORM EN 988 die strengen Prüfkriterien der QUALITY ZINC-Richtlinien (herausgegeben vom TÜV-Rheinland) zu erfüllen.

Die Materialzusammensetzung und die mechanisch- technologischen Eigenschaften Dehngrenze, Zugfestigkeit, Bruchdehnung werden fremdüberwacht, das heißt, dass regelmäßig von einer akkreditierten Prüf- und Überwachungsstelle Materialproben entnommen und mehrmals pro Jahr geprüft werden.

Zusätzlich hat der Werkstoff die Kriterien C2C Cradle to Cradle der ISO 14025, Typ III geprüft, ISO 14040 und EN 15804 zu erfüllen. Ökobilanzen/Umweltdeklarationen/Zertifizierungen bezüglich C2C und zur elektromagnetischen Abschirmung sind vom AN beizubringen.

Es ist darauf zu achten, dass der Werkstoff RHEINZINK® zu jeder Zeit sowohl trocken als auch belüftet transportiert bzw. gelagert wird. Sachgemäße Lagerung erfolgt am besten in einem trockenen Raum in der Werkstatt oder auf der Baustelle. Sollte auf der Baustelle kein trockener Raum zur Verfügung stehen, so sind vorprofilierte Schare stehend zu lagern (Vermeidung von stehendem Wasser).

Bei Nichteinhaltung besteht die Gefahr von ZINKHYDROXIDBILDUNG - WEISSE FLECKEN !!

**Ergänzungen zur StLB HB-022+ABK-020****Ausschreibungstexte ZZZ**

Leistungsverzeichnis

gedruckt am 15.11.2023

LB-HB-022+ABK-020

Preisangaben in EUR

Durch Bitumen, Eisenoxid oder Ölheizungsanlagen (Niedertemperaturkessel) sind bräunliche Ablaufspuren möglich.

**Aufzahlungen/Zubehör und Einbauteile:**

Aufzahlung- (Az), Zubehör und Einbauteile beschreiben Ergänzungen/Erweiterungen/Varianten zu vorangegangenen Positionen (Leistungen) und werden nur aus dem System oder der Auswahl von Produkten des Herstellers der Grundposition angeboten bzw. ausgeführt.

23.RD 00 + Folgende Angaben und Anforderungen an die Art und Weise der Leistungserbringung gelten als vereinbart und sind in die Einheitspreise einkalkuliert.

**23.RD 00E + Material/Erzeugnis n.W.AN zu 23RD**

Das Verwenden nachstehend angebotener Materialien/Erzeugnisse zu den angegebenen Positionen dieser ULG wird vereinbart:

Betrifft Position(en):                     

Material/Erzeugnis nach Wahl des Auftragnehmers (AN).

Angeboten: (                    )

**23.RD 00F + Material/Erzeugnis Beispiel AG zu 23RD**

Das Verwenden nachstehend angebotener Materialien/Erzeugnisse zu den angegebenen Positionen dieser ULG wird vereinbart:

Betrifft Position(en):                     

Beispielhaftes Material/Erzeugnis:                     

Angeboten ist das beispielhafte oder ein Material/Erzeugnis gleichwertiger Art.

Kriterien der Gleichwertigkeit:                     

Angeboten: (                    )

**23.RE + Fassadenverblechungen (RHEINZINK)**

Version: 2022-09

Im Folgenden das Liefern und Montieren von Fassadenverblechungen aus Zinkblech (Zink) beschrieben.

**Verarbeitungsrichtlinien:**

Die Richtlinien des Herstellers bzw. Herstellerwerkes werden eingehalten. Die Bauleitung bedient sich in Bezug auf die Verarbeitung eines Vertreters des Herstellerwerkes.

RHEINZINK AUSTRIA GMBH

Industriestraße 23

A - 3130 Herzogenburg

Telefon +43 (0)2782 852470

Fax +43 (0)2782 85191

info@rheinzink.at

http://www.rheinzink.at

**Werkstoff:**

RHEINZINK ist eine Legierung aus Elektrolyt-Feinzink mit 99,995 %-igem Reinheitsgrad und exakt definierten Anteilen an Kupfer und Titan.

Der Werkstoff hat neben der ÖNORM EN 988 die strengen Prüfkriterien der QUALITY ZINC-Richtlinien (herausgegeben vom TÜV-Rheinland) zu erfüllen.

Die Materialzusammensetzung und die mechanisch- technologischen Eigenschaften Dehngrenze, Zugfestigkeit, Bruchdehnung werden fremdüberwacht, das heißt, dass regelmäßig

**Ergänzungen zur StLB HB-022+ABK-020****Ausschreibungstexte ZZZ**

Leistungsverzeichnis

gedruckt am 15.11.2023

LB-HB-022+ABK-020

Preisangaben in EUR

von einer akkreditierten Prüf- und Überwachungsstelle Materialproben entnommen und mehrmals pro Jahr geprüft werden.

Zusätzlich hat der Werkstoff die Kriterien C2C Cradle to Cradle der ISO 14025, Typ III geprüft, ISO 14040 und EN 15804 zu erfüllen. Ökobilanzen/Umweltdeklarationen/Zertifizierungen bezüglich C2C und zur elektromagnetischen Abschirmung sind vom AN beizubringen.

Es ist darauf zu achten, dass der Werkstoff RHEINZINK® zu jeder Zeit sowohl trocken als auch belüftet transportiert bzw. gelagert wird. Sachgemäße Lagerung erfolgt am besten in einem trockenen Raum in der Werkstatt oder auf der Baustelle. Sollte auf der Baustelle kein trockener Raum zur Verfügung stehen, so sind vorprofilierte Schare stehend zu lagern (Vermeidung von stehendem Wasser).

Bei Nichteinhaltung besteht die Gefahr von ZINKHYDROXIDBILDUNG - WEISSE FLECKEN !!

Durch Bitumen, Eisenoxid oder Ölheizungsanlagen (Niedertemperaturkessel) sind bräunliche Ablaufspuren möglich.

Die Verarbeitungstemperatur liegt bei größer gleich 10 Grad. Bei niedrigeren Metalltemperaturen ist das Material besonders bei schlagartiger Verformung anzuwärmen (z.B. mit dem RHEINZINK-Winterset).

**Bandbreiten/Metalldicke:**

In der ÖNORM B 3521\_1 für Bauspenglerarbeiten vom 01.08.2012 ist als Mindestblechdicke bei Zinkblech 0,7 mm festgelegt.

Für Fassadenbekleidung, Haftstreifen, Traufstreifen und Einhangstreifen, sowie bei Fensterbänke ist eine Mindestblechdicke von 0,8 mm erforderlich.

Bei größerer statischer Belastung und für optimale Geradlinigkeit ist die Unterstützung durch verzinkte Stahlblechstreifen ratsam.

**Haftabstand:**

Haftabstände sind abhängig von den Scharbreiten und von der Windsoglast. Hierzu gelten die Bestimmungen in der ÖNORM B 3521-1 für Bauspenglerarbeiten und die Fachregeln für Bauspenglerarbeiten.

Die Errechnung der Mindesthaftanzahl pro m<sup>2</sup> ist unter Zugrundelegung der Bestimmung der ÖNORM EN 1991-1-4 und ÖNORM B 1991-1-4 durchzuführen.

Besonders zu achten ist auf die erhöhten Windlasten im Eck- und Randbereich.

**Befestigung (z.B. Traufenstreifen):**

Traufstreifen, Einhangstreifen, etc. sind mit zumindest feuerverzinkten Dachpappenstiften oder CLIPFIX-Schrauben alle 10 cm versetzt zu befestigen.

**Dehnung:**

Die Materialausdehnung ist bei der Herstellung einer RHEINZINK-BEKLEIDUNG unbedingt in allen Details zu berücksichtigen.

Für den Einbau von Dehnungsausgleichslagen gelten folgende Abstände:

- Gesimsabdeckungen eingeputzt max. 3 m
- Mauerabdeckungen, mit UDS-Verbinder und Flachschiebenähten 6 m

EPDM-Dilatationen sind im Sichtbereich mit einer Abdeckung aus RHEINZINK zu versehen.

**Aufzählungen/Zubehör und Einbauteile:**

Aufzählung- (Az), Zubehör und Einbauteile beschreiben Ergänzungen/Erweiterungen/Varianten zu vorangegangenen Positionen (Leistungen) und werden nur aus dem System oder der Auswahl von Produkten des Herstellers der Grundposition angeboten bzw. ausgeführt.

23.RE 00 + Folgende Angaben und Anforderungen an die Art und Weise der Leistungserbringung gelten als vereinbart und sind in die Einheitspreise einkalkuliert.

**Ergänzungen zur StLB HB-022+ABK-020****Ausschreibungstexte ZZZ**

Leistungsverzeichnis

gedruckt am 15.11.2023  
LB-HB-022+ABK-020 Preisangaben in EUR**23.RE 00E + Material/Erzeugnis n.W.AN zu 23RE**

Das Verwenden nachstehend angebotener Materialien/Erzeugnisse zu den angegebenen Positionen dieser ULG wird vereinbart:

Betrifft Position(en): [REDACTED]

Material/Erzeugnis nach Wahl des Auftragnehmers (AN).

Angeboten: (. . . . .)

**23.RE 00F + Material/Erzeugnis Beispiel AG zu 23RE**

Das Verwenden nachstehend angebotener Materialien/Erzeugnisse zu den angegebenen Positionen dieser ULG wird vereinbart:

Betrifft Position(en): [REDACTED]

Beispielhaftes Material/Erzeugnis: [REDACTED]

Angeboten ist das beispielhafte oder ein Material/Erzeugnis gleichwertiger Art.

Kriterien der Gleichwertigkeit: [REDACTED]

Angeboten: (. . . . .)

**23.RF + Dehnungselemente (RHEINZINK)**

Version: 2022-09

Im Folgenden ist das Liefern und Montieren von Dehnungselementen beschrieben.

**Verarbeitungsrichtlinien:**

Die Richtlinien des Herstellers bzw. Herstellerwerkes werden eingehalten. Die Bauleitung bedient sich in Bezug auf die Verarbeitung eines Vertreters des Herstellerwerkes.

RHEINZINK AUSTRIA GMBH

Industriestraße 23

A - 3130 Herzogenburg

Telefon +43 (0)2782 852470

Fax +43 (0)2782 85191

info@rheinzink.at

http://www.rheinzink.at

**Werkstoff:**

RHEINZINK ist eine Legierung aus Elektrolyt-Feinzink mit 99,995 %-igem Reinheitsgrad und exakt definierten Anteilen an Kupfer und Titan.

Der Werkstoff hat neben der ÖNORM EN 988 die strengen Prüfkriterien der QUALITY ZINC-Richtlinien (herausgegeben vom TÜV-Rheinland) zu erfüllen.

Die Materialzusammensetzung und die mechanisch- technologischen Eigenschaften Dehngrenze, Zugfestigkeit, Bruchdehnung werden fremdüberwacht, das heißt, dass regelmäßig von einer akkreditierten Prüf- und Überwachungsstelle Materialproben entnommen und mehrmals pro Jahr geprüft werden.

Zusätzlich hat der Werkstoff die Kriterien C2C Cradle to Cradle der ISO 14025, Typ III geprüft, ISO 14040 und EN 15804 zu erfüllen. Ökobilanzen/Umweltdeklarationen/Zertifizierungen bezüglich C2C und zur elektromagnetischen Abschirmung sind vom AN beizubringen.

Es ist darauf zu achten, dass der Werkstoff RHEINZINK® zu jeder Zeit sowohl trocken als auch belüftet transportiert bzw. gelagert wird. Sachgemäße Lagerung erfolgt am besten in einem trockenen Raum in der Werkstatt oder auf der Baustelle. Sollte auf der Baustelle kein trockener Raum zur Verfügung stehen, so sind vorprofilierter Schare stehend zu lagern (Vermeidung von stehendem Wasser).

Bei Nichteinhaltung besteht die Gefahr von ZINKHYDROXIDBILDUNG - WEISSE FLECKEN !!

**Ergänzungen zur StLB HB-022+ABK-020****Ausschreibungstexte ZZZ**

Leistungsverzeichnis

gedruckt am 15.11.2023

LB-HB-022+ABK-020

Preisangaben in EUR

Durch Bitumen, Eisenoxid oder Ölheizungsanlagen (Niedertemperaturkessel) sind bräunliche Ablaufspuren möglich.

**Dehnung:**

Die Materialausdehnung ist bei der Herstellung einer RHEINZINK-BEKLEIDUNG unbedingt in allen Details zu berücksichtigen.

Für den Einbau von Dehnungsausgleichslagen gelten folgende Abstände:

- Eingeklebte Einfassungen, innenliegende kastenförmige Dachrinnen, Mauerabdeckungen 6 m
- Saumrinnen 8 m
- Dach- und Wandscharen, Hängedachrinnen (Zuschnitt größer 500 mm) 10 m
- Hängerinnen (Zuschnitt kleiner 500 mm) 12 m

Von Ecken/Enden/Festpunkten gelten die halben Abstände.

EPDM-Dilatationen sind im Sichtbereich mit einer Abdeckung aus RHEINZINK zu versehen.

**Aufzählungen/Zubehör und Einbauteile:**

Aufzählung- (Az), Zubehör und Einbauteile beschreiben Ergänzungen/Erweiterungen/Varianten zu vorangegangenen Positionen (Leistungen) und werden nur aus dem System oder der Auswahl von Produkten des Herstellers der Grundposition angeboten bzw. ausgeführt.

23.RF 00 + Folgende Angaben und Anforderungen an die Art und Weise der Leistungserbringung gelten als vereinbart und sind in die Einheitspreise einkalkuliert.

**23.RF 00E + Material/Erzeugnis n.W.AN zu 23RF**

Das Verwenden nachstehend angebotener Materialien/Erzeugnisse zu den angegebenen Positionen dieser ULG wird vereinbart:

Betrifft Position(en):                     

Material/Erzeugnis nach Wahl des Auftragnehmers (AN).

Angeboten: (. . . . .)

**23.RF 00F + Material/Erzeugnis Beispiel AG zu 23RF**

Das Verwenden nachstehend angebotener Materialien/Erzeugnisse zu den angegebenen Positionen dieser ULG wird vereinbart:

Betrifft Position(en):                     

Beispielhaftes Material/Erzeugnis:                     

Angeboten ist das beispielhafte oder ein Material/Erzeugnis gleichwertiger Art.

Kriterien der Gleichwertigkeit:                     

Angeboten: (. . . . .)

**23.RG + Kaltdach-Lüftungsverblechung (RHEINZINK)**

Version: 2022-09

Im Folgenden ist das Liefern und Montieren von Kaltdach-Lüftungsverblechungen beschrieben.

**Verarbeitungsrichtlinien:**

Die Richtlinien des Herstellers bzw. Herstellerwerkes werden eingehalten. Die Bauleitung bedient sich in Bezug auf die Verarbeitung eines Vertreters des Herstellerwerkes.

RHEINZINK AUSTRIA GMBH

Industriestraße 23

A - 3130 Herzogenburg

Telefon +43 (0)2782 852470

**Ergänzungen zur StLB HB-022+ABK-020****Ausschreibungstexte ZZZ**

Leistungsverzeichnis

gedruckt am 15.11.2023  
LB-HB-022+ABK-020 Preisangaben in EUR

Fax +43 (0)2782 85191

info@rheinzink.at

http://www.rheinzink.at

**Werkstoff:**

RHEINZINK ist eine Legierung aus Elektrolyt-Feinzink mit 99,995 %-igem Reinheitsgrad und exakt definierten Anteilen an Kupfer und Titan.

Der Werkstoff hat neben der ÖNORM EN 988 die strengen Prüfkriterien der QUALITY ZINC-Richtlinien (herausgegeben vom TÜV-Rheinland) zu erfüllen.

Die Materialzusammensetzung und die mechanisch- technologischen Eigenschaften Dehngrenze, Zugfestigkeit, Bruchdehnung werden fremdüberwacht, das heißt, dass regelmäßig von einer akkreditierten Prüf- und Überwachungsstelle Materialproben entnommen und mehrmals pro Jahr geprüft werden.

Zusätzlich hat der Werkstoff C2C Cradle to Cradle die Kriterien der ISO 14025, Typ III geprüft, ISO 14040 und EN 15804 zu erfüllen. Ökobilanzen/Umweltdeklarationen/Zertifizierungen bezüglich C2C und zur elektromagnetischen Abschirmung sind vom AN beizubringen.

Es ist darauf zu achten, dass der Werkstoff RHEINZINK® zu jeder Zeit sowohl trocken als auch belüftet transportiert bzw. gelagert wird. Sachgemäße Lagerung erfolgt am besten in einem trockenen Raum in der Werkstatt oder auf der Baustelle. Sollte auf der Baustelle kein trockener Raum zur Verfügung stehen, so sind vorprofilierter Schare stehend zu lagern (Vermeidung von stehendem Wasser).

Bei Nichteinhaltung besteht die Gefahr von ZINKHYDROXIDBILDUNG - WEISSE FLECKEN !!

Durch Bitumen, Eisenoxid oder Ölheizungsanlagen (Niedertemperaturkessel) sind bräunliche Ablaufspuren möglich.

Die Verarbeitungstemperatur liegt bei größer gleich 10 Grad. Bei niedrigeren Metalltemperaturen ist das Material besonders bei schlagartiger Verformung anzuwärmen (z.B. mit dem RHEINZINK-Winterset).

**Befestigung (z.B. Traufenstreifen):**

Traufstreifen, Einhangstreifen, etc. sind mit zumindest feuerverzinkten Dachpappenstiften oder CLIPFIX-Schrauben alle 10 cm versetzt zu befestigen.

**Dehnung:**

Die Materialausdehnung ist bei der Herstellung einer RHEINZINK-BEKLEIDUNG unbedingt in allen Details zu berücksichtigen.

**Aufzahlungen/Zubehör und Einbauteile:**

Aufzahlung- (Az), Zubehör und Einbauteile beschreiben Ergänzungen/Erweiterungen/Varianten zu vorangegangenen Positionen (Leistungen) und werden nur aus dem System oder der Auswahl von Produkten des Herstellers der Grundposition angeboten bzw. ausgeführt.

23.RG 00 + Folgende Angaben und Anforderungen an die Art und Weise der Leistungserbringung gelten als vereinbart und sind in die Einheitspreise einkalkuliert.

**23.RG 00E + Material/Erzeugnis n.W.AN zu 23RG**

Das Verwenden nachstehend angebotener Materialien/Erzeugnisse zu den angegebenen Positionen dieser ULG wird vereinbart:

Betrifft Position(en):

Material/Erzeugnis nach Wahl des Auftragnehmers (AN).

Angeboten: (.....)



**Ergänzungen zur StLB HB-022+ABK-020****Ausschreibungstexte ZZZ**

Leistungsverzeichnis

gedruckt am 15.11.2023  
LB-HB-022+ABK-020 Preisangaben in EUR**23.RG 00F + Material/Erzeugnis Beispiel AG zu 23RG**

Das Verwenden nachstehend angebotener Materialien/Erzeugnisse zu den angegebenen Positionen dieser ULG wird vereinbart:

Betrifft Position(en):

Beispielhaftes Material/Erzeugnis:

Angeboten ist das beispielhafte oder ein Material/Erzeugnis gleichwertiger Art.

Kriterien der Gleichwertigkeit:

Angeboten: (. . . . .)

**23.RH + Schnee-u.Eisschutz (RHEINZINK)**

Version: 2022-09

Im Folgenden ist das Liefern und Montieren von Schnee- und Eisschutz beschrieben.

Zur Vermeidung von Ablaufspuren sind grundsätzlich nur Schneefänge aus den Werkstoffen Aluminium bzw. Edelstahl zu verwenden. Behinderung der temperaturbedingten Längenänderung ist durch Verwendung geeigneter Schneefalzklemmen unbedingt zu vermeiden. Bemessung gemäß ÖNORMEN B 1991-1-3 und B 3418.

Die zugehörigen Befestigungselemente werden auf den Falz geklemmt und sind in die Einheitspreise einkalkuliert.

**Verarbeitungsrichtlinien:**

Die Richtlinien des Herstellers bzw. Herstellerwerkes werden eingehalten. Die Bauleitung bedient sich in Bezug auf die Verarbeitung eines Vertreters des Herstellerwerkes.

RHEINZINK AUSTRIA GMBH

Industriestraße 23  
A-3130 Herzogenburg

Telefon: +43 (0) 2782 852470

Fax: +43 (0) 2782 85191

info@rhein-zink.at

www.rhein-zink.at

**Aufzahlungen/Zubehör und Einbauteile:**

Aufzahlung- (Az), Zubehör und Einbauteile beschreiben Ergänzungen/Erweiterungen/Varianten zu vorangegangenen Positionen (Leistungen) und werden nur aus dem System oder der Auswahl von Produkten des Herstellers der Grundposition angeboten bzw. ausgeführt.

23.RH 00 + Folgende Angaben und Anforderungen an die Art und Weise der Leistungserbringung gelten als vereinbart und sind in die Einheitspreise einkalkuliert.

**23.RH 00G + Material/Erzeugnis n.W.AN zu 23RH**

Das Verwenden nachstehend angebotener Materialien/Erzeugnisse zu den angegebenen Positionen dieser ULG wird vereinbart:

Betrifft Position(en):

Material/Erzeugnis nach Wahl des Auftragnehmers (AN).

Angeboten: (. . . . .)

**23.RH 00H + Material/Erzeugnis Beispiel AG zu 23RH**

Das Verwenden nachstehend angebotener Materialien/Erzeugnisse zu den angegebenen Positionen dieser ULG wird vereinbart:

Betrifft Position(en):

**Ergänzungen zur StLB HB-022+ABK-020****Ausschreibungstexte ZZZ**

Leistungsverzeichnis

gedruckt am 15.11.2023  
LB-HB-022+ABK-020 Preisangaben in EUR

Beispielhaftes Material/Erzeugnis:   
 Angeboten ist das beispielhafte oder ein Material/Erzeugnis gleichwertiger Art.  
 Kriterien der Gleichwertigkeit:   
 Angeboten: (.....)

**23.RI + Flachdacheinfassung (RHEINZINK)**

Version: 2022-09

Im Folgenden ist das Liefern und Montieren von Flachdacheinfassungen beschrieben.

Oberseitige Schutzanstriche und unterseitige Trennlagen für Flachdacheinfassungen sind in eigenen Positionen beschrieben.

**Verarbeitungsrichtlinien:**

Die Richtlinien des Herstellers bzw. Herstellerwerkes werden eingehalten. Die Bauleitung bedient sich in Bezug auf die Verarbeitung eines Vertreters des Herstellerwerkes.

RHEINZINK AUSTRIA GMBH

Industriestraße 23

A - 3130 Herzogenburg

Telefon +43 (0)2782 852470

Fax +43 (0)2782 85191

info@rheinzink.at

http://www.rheinzink.at

**Werkstoff:**

RHEINZINK ist eine Legierung aus Elektrolyt-Feinzink mit 99,995 %-igem Reinheitsgrad und exakt definierten Anteilen an Kupfer und Titan.

Der Werkstoff hat neben der ÖNORM EN 988 die strengen Prüfkriterien der QUALITY ZINC-Richtlinien (herausgegeben vom TÜV-Rheinland) zu erfüllen.

Die Materialzusammensetzung und die mechanisch- technologischen Eigenschaften Dehngrenze, Zugfestigkeit, Bruchdehnung werden fremdüberwacht, das heißt, dass regelmäßig von einer akkreditierten Prüf- und Überwachungsstelle Materialproben entnommen und mehrmals pro Jahr geprüft werden.

Zusätzlich hat der Werkstoff die Kriterien C2C Cradle to Cradle der ISO 14025, Typ III geprüft, ISO 14040 und EN 15804 zu erfüllen. Ökobilanzen/Umweltdeklarationen/Zertifizierungen bezüglich C2C und zur elektromagnetischen Abschirmung sind vom AN beizubringen.

Es ist darauf zu achten, dass der Werkstoff RHEINZINK® zu jeder Zeit sowohl trocken als auch belüftet transportiert bzw. gelagert wird. Sachgemäße Lagerung erfolgt am besten in einem trockenen Raum in der Werkstatt oder auf der Baustelle. Sollte auf der Baustelle kein trockener Raum zur Verfügung stehen, so sind vorprofilierte Schare stehend zu lagern (Vermeidung von stehendem Wasser).

Bei Nichteinhaltung besteht die Gefahr von ZINKHYDROXIDBILDUNG - WEISSE FLECKEN !!

Durch Bitumen, Eisenoxid oder Ölheizungsanlagen (Niedertemperaturkessel) sind bräunliche Ablaufspuren möglich.

**Dehnungsausgleich:**

Für den Einbau von Dehnungsausgleichslagen gelten folgende Abstände:

- Eingeklebte Einfassungen, innenliegende kastenförmige Dachrinnen 6 m

EPDM-Dilatationen sind im Sichtbereich mit einer Abdeckung aus RHEINZINK zu versehen.

**Aufzählungen/Zubehör und Einbauteile:**

**Ergänzungen zur StLB HB-022+ABK-020****Ausschreibungstexte ZZZ**

Leistungsverzeichnis

gedruckt am 15.11.2023  
LB-HB-022+ABK-020 Preisangaben in EUR

Aufzahlung- (Az), Zubehör und Einbauteile beschreiben Ergänzungen/Erweiterungen/Varianten zu vorangegangenen Positionen (Leistungen) und werden nur aus dem System oder der Auswahl von Produkten des Herstellers der Grundposition angeboten bzw. ausgeführt.

23.RI 00 + Folgende Angaben und Anforderungen an die Art und Weise der Leistungserbringung gelten als vereinbart und sind in die Einheitspreise einkalkuliert.

**23.RI 00E + Material/Erzeugnis n.W.AN zu 23RI**

Das Verwenden nachstehend angebotener Materialien/Erzeugnisse zu den angegebenen Positionen dieser ULG wird vereinbart:

Betrifft Position(en):

Material/Erzeugnis nach Wahl des Auftragnehmers (AN).

Angeboten: (.....)

**23.RI 00F + Material/Erzeugnis Beispiel AG zu 23RI**

Das Verwenden nachstehend angebotener Materialien/Erzeugnisse zu den angegebenen Positionen dieser ULG wird vereinbart:

Betrifft Position(en):

Beispielhaftes Material/Erzeugnis:

Angeboten ist das beispielhafte oder ein Material/Erzeugnis gleichwertiger Art.

Kriterien der Gleichwertigkeit:

Angeboten: (.....)

**23.RJ + Vorgefertigte Metaldach-/Wandplatten (RHEINZINK)**

Version: 2022-09

Im Folgenden sind Liefern und Montieren von Deckungen aus vorgefertigten Metaldach- oder Wandplatten aus Zinkblech (Zink) beschrieben.

**Dachneigung:**

Metaldach- und Wandplatten werden bis zu einer Neigung von 90 Grad Dachneigung ausgeführt. Die Mindestneigung darf gemäß Herstellerangaben nicht unterschritten werden.

**Befestigungsmaterial:**

Alle Leistungen sind einschließlich des vom Erzeuger der Dachplatten vorgeschriebenen Befestigungsmaterials kalkuliert.

Für **Rautendeckungen gemäß ÖNORM EN 14783** (vollflächig unterstützte Dachdeckungs- und Wandbekleidungselemente für Innen- und Außenanwendung aus Metallblech) Materialdicke mind. 0,7 mm sind Klassifizierungsberichte zur Brandschutzanforderungen Broof(t1) gemäß OIB-Richtlinie beizubringen.

Sämtlich angebotene Rauten sind mit entsprechender CE-Kennzeichnung und Leistungserklärung zu liefern.

**Verarbeitungsrichtlinien:**

Die Richtlinien des Herstellers bzw. Herstellerwerkes werden eingehalten. Die Bauleitung bedient sich in Bezug auf die Verarbeitung eines Vertreters des Herstellerwerkes.

RHEINZINK AUSTRIA GMBH

Industriestraße 23

A - 3130 Herzogenburg

Telefon +43 (0)2782 852470

Fax +43 (0)2782 85191

**Ergänzungen zur StLB HB-022+ABK-020****Ausschreibungstexte ZZZ**

Leistungsverzeichnis

gedruckt am 15.11.2023

LB-HB-022+ABK-020

Preisangaben in EUR

info@rhein-zink.at

http://www.rhein-zink.at

**Werkstoff:**

RHEINZINK ist eine Legierung aus Elektrolyt-Feinzink mit 99,995 %-igem Reinheitsgrad und exakt definierten Anteilen an Kupfer und Titan.

Der Werkstoff hat neben der ÖNORM EN 988 die strengen Prüfkriterien der QUALITY ZINC-Richtlinien (herausgegeben vom TÜV-Rheinland) zu erfüllen.

Die Materialzusammensetzung und die mechanisch- technologischen Eigenschaften Dehngrenze, Zugfestigkeit, Bruchdehnung werden fremdüberwacht, das heißt, dass regelmäßig von einer akkreditierten Prüf- und Überwachungsstelle Materialproben entnommen und mehrmals pro Jahr geprüft werden.

Zusätzlich hat der Werkstoff die Kriterien C2C Cradle to Cradle der ISO 14025, Typ III geprüft, ISO 14040 und EN 15804 zu erfüllen. Klassifizierungsberichte zur Brandschutzanforderung BROOF(t1) gemäß OIB-Richtlinie 2, Ökobilanzen/Umweltdeklarationen/Zertifizierungen bezüglich C2C und zur elektromagnetischen Abschirmung sind vom AN beizubringen.

Es ist darauf zu achten, dass der Werkstoff RHEINZINK® zu jeder Zeit sowohl trocken als auch belüftet transportiert bzw. gelagert wird. Sachgemäße Lagerung erfolgt am besten in einem trockenen Raum in der Werkstatt oder auf der Baustelle. Sollte auf der Baustelle kein trockener Raum zur Verfügung stehen, so sind Rauten stehend zu lagern (Vermeidung von stehendem Wasser).

Bei Nichteinhaltung besteht die Gefahr von ZINKHYDROXIDBILDUNG - WEISSE FLECKEN !!

Durch Bitumen, Eisenoxid oder Ölheizungsanlagen (Niedertemperaturkessel) sind bräunliche Ablaufspuren möglich.

**Bandbreiten/Metalldicke:**

In der ÖNORM B 3521\_1 für Bauspenglerarbeiten vom 01.08.2012 ist als Mindestblechdicke für Metalldächer aus legiertem Zinkblech 0,7 mm festgelegt.

Für Fassadenbekleidung, Haftstreifen, Traufstreifen und Einhangstreifen, sowie bei Fensterbänke ist eine Mindestblechdicke von 0,8 mm erforderlich.

Bei größerer statischer Belastung und für optimale Geradlinigkeit ist die Unterstützung durch verzinkte Stahlblechstreifen ratsam.

Die Metalldicke für Lochbleche aus legiertem Zinkblech beträgt 1 mm.

**Haftabstand:**

Haftabstände sind abhängig von den Baubreiten/Formaten und von der Windsoglast. Hierzu gelten die Bestimmungen in der ÖNORM B 3521-1 für Bauspenglerarbeiten und die Fachregeln für Bauspenglerarbeiten.

Die Errechnung der Mindesthaftanzahl pro m<sup>2</sup> ist unter Zugrundelegung der Bestimmung der ÖNORM EN 1991-1-4 und ÖNORM B 1991-1-4 durchzuführen.

Besonders zu achten ist auf die erhöhten Windlasten im Eck- und Randbereich.

**Befestigung (z.B. Traufenstreifen):**

Traufstreifen, Einhangstreifen, etc. sind mit zumindest feuerverzinkten Dachpappenstiften oder CLIPFIX-Schrauben alle 10 cm versetzt zu befestigen.

**Aufzahlungen/Zubehör und Einbauteile:**

Aufzahlung- (Az), Zubehör und Einbauteile beschreiben Ergänzungen/Erweiterungen/Varianten zu vorangegangenen Positionen (Leistungen) und werden nur aus dem System oder der Auswahl von Produkten des Herstellers der Grundposition angeboten bzw. ausgeführt.

- 23.RJ 00 + Folgende Angaben und Anforderungen an die Art und Weise der Leistungserbringung gelten als vereinbart und sind in die Einheitspreise einkalkuliert.

**Ergänzungen zur StLB HB-022+ABK-020****Ausschreibungstexte ZZZ**

Leistungsverzeichnis

gedruckt am 15.11.2023  
LB-HB-022+ABK-020 Preisangaben in EUR**23.RJ 00E + Material/Erzeugnis n.W.AN zu 23RJ**

Das Verwenden nachstehend angebotener Materialien/Erzeugnisse zu den angegebenen Positionen dieser ULG wird vereinbart:

Betrifft Position(en): [REDACTED]

Material/Erzeugnis nach Wahl des Auftragnehmers (AN).

Angeboten: (. . . . .)

**23.RJ 00F + Material/Erzeugnis Beispiel AG zu 23RJ**

Das Verwenden nachstehend angebotener Materialien/Erzeugnisse zu den angegebenen Positionen dieser ULG wird vereinbart:

Betrifft Position(en): [REDACTED]

Beispielhaftes Material/Erzeugnis: [REDACTED]

Angeboten ist das beispielhafte oder ein Material/Erzeugnis gleichwertiger Art.

Kriterien der Gleichwertigkeit: [REDACTED]

Angeboten: (. . . . .)

**23.RK + Antrittsbleche (RHEINZINK)**

Version: 2022-09

Im Folgenden sind Liefern und Montieren von Antrittsblechen beschrieben.

**Verarbeitungsrichtlinien:**

Die Richtlinien des Herstellers bzw. Herstellerwerkes werden eingehalten. Die Bauleitung bedient sich in Bezug auf die Verarbeitung eines Vertreters des Herstellerwerkes.

RHEINZINK AUSTRIA GMBH

Industriestraße 23

A - 3130 Herzogenburg

Telefon +43 (0)2782 852470

Fax +43 (0)2782 85191

info@rheinzink.at

http://www.rheinzink.at

**Werkstoff:**

RHEINZINK ist eine Legierung aus Elektrolyt-Feinzink mit 99,995 %-igem Reinheitsgrad und exakt definierten Anteilen an Kupfer und Titan.

Der Werkstoff hat neben der ÖNORM EN 988 die strengen Prüfkriterien der QUALITY ZINC-Richtlinien (herausgegeben vom TÜV-Rheinland) zu erfüllen.

Die Materialzusammensetzung und die mechanisch- technologischen Eigenschaften Dehngrenze, Zugfestigkeit, Bruchdehnung werden fremdüberwacht, das heißt, dass regelmäßig von einer akkreditierten Prüf- und Überwachungsstelle Materialproben entnommen und mehrmals pro Jahr geprüft werden.

Zusätzlich hat der Werkstoff die Kriterien C2C Cradle to Cradle der ISO 14025, Typ III geprüft, ISO 14040 und EN 15804 zu erfüllen. Ökobilanzen/Umweltdeklarationen/Zertifizierungen bezüglich C2C und zur elektromagnetischen Abschirmung sind vom AN beizubringen.

Es ist darauf zu achten, dass der Werkstoff RHEINZINK® zu jeder Zeit sowohl trocken als auch belüftet transportiert bzw. gelagert wird. Sachgemäße Lagerung erfolgt am besten in einem trockenen Raum in der Werkstatt oder auf der Baustelle. Sollte auf der Baustelle kein trockener Raum zur Verfügung stehen, so sind die Profile stehend zu lagern (Vermeidung von stehendem Wasser).

Bei Nichteinhaltung besteht die Gefahr von ZINKHYDROXIDBILDUNG - WEISSE FLECKEN !!

**Ergänzungen zur StLB HB-022+ABK-020****Ausschreibungstexte ZZZ**

Leistungsverzeichnis

gedruckt am 15.11.2023

LB-HB-022+ABK-020

Preisangaben in EUR

Durch Bitumen, Eisenoxid oder Ölheizungsanlagen (Niedertemperaturkessel) sind bräunliche Ablaufspuren möglich.

**Aufzahlungen/Zubehör und Einbauteile:**

Aufzahlung- (Az), Zubehör und Einbauteile beschreiben Ergänzungen/Erweiterungen/Varianten zu vorangegangenen Positionen (Leistungen) und werden nur aus dem System oder der Auswahl von Produkten des Herstellers der Grundposition angeboten bzw. ausgeführt.

23.RK 00 + Folgende Angaben und Anforderungen an die Art und Weise der Leistungserbringung gelten als vereinbart und sind in die Einheitspreise einkalkuliert.

**23.RK 00E + Material/Erzeugnis n.W.AN zu 23RK**

Das Verwenden nachstehend angebotener Materialien/Erzeugnisse zu den angegebenen Positionen dieser ULG wird vereinbart:

Betrifft Position(en):                     

Material/Erzeugnis nach Wahl des Auftragnehmers (AN).

Angeboten: (                    )

**23.RK 00F + Material/Erzeugnis Beispiel AG zu 23RK**

Das Verwenden nachstehend angebotener Materialien/Erzeugnisse zu den angegebenen Positionen dieser ULG wird vereinbart:

Betrifft Position(en):                     

Beispielhaftes Material/Erzeugnis:                                     

Angeboten ist das beispielhafte oder ein Material/Erzeugnis gleichwertiger Art.

Kriterien der Gleichwertigkeit:                                     

Angeboten: (                    )

**23.U1 + Luftdichte Gebäudehülle mit Dampfbremse (SIGA)**

Version 2023-09

Im Folgenden ist das Liefern und Einbauen / Montieren / Versetzen beschrieben.

**Hersteller- und Verarbeitungsrichtlinien:**

Die Verarbeitungsrichtlinien des Erzeugers werden eingehalten.

Es werden nur aufeinander abgestimmte Produkte verwendet.

Es werden nur die dem System zugeordneten Materialien verwendet.

Im Folgenden sind beschrieben: Gebäudehülle

- innen
- Dach
- Zwischensparrendämmung
- Flach- und Steildach

*Hinweis:*

*Gemäß den Angaben des Herstellers können Produkte bzw. Positionen für folgende Themen/LGs in ein LV übernommen werden: LG 36, 39, 56*

23.U1 00 + Folgende Angaben und Anforderungen an die Art und Weise der Leistungserbringung gelten als vereinbart und sind in die Einheitspreise einkalkuliert.

**23.U1 00A + Material/Erzeugnis n.W.AN zu 23U1**

Das Verwenden nachstehend angebotener Materialien/Erzeugnisse zu den angegebenen Positionen dieser ULG wird vereinbart:

**Ergänzungen zur StLB HB-022+ABK-020****Ausschreibungstexte ZZZ**

Leistungsverzeichnis

gedruckt am 15.11.2023  
LB-HB-022+ABK-020 Preisangaben in EUR

Betrifft Position(en):   
 Material/Erzeugnis nach Wahl des Auftragnehmers (AN).  
 Angeboten: (.....)

**23.U1 00B + Material/Erzeugnis Beispiel AG zu 23U1**

Das Verwenden nachstehend angebotener Materialien/Erzeugnisse zu den angegebenen Positionen dieser ULG wird vereinbart:

Betrifft Position(en):   
 Beispielhaftes Material/Erzeugnis:   
 Angeboten ist das beispielhafte oder ein Material/Erzeugnis gleichwertiger Art.  
 Kriterien der Gleichwertigkeit:   
 Angeboten: (.....)

**23.U2 + Gebäudehülle,Dach,Aufsparrendämmung ab 10° (SIGA)**

Version 2023-09

Im Folgenden ist das Liefern und Einbauen / Montieren / Versetzen beschrieben.

**Hersteller- und Verarbeitungsrichtlinien:**

Die Verarbeitungsrichtlinien des Erzeugers werden eingehalten.  
 Es werden nur aufeinander abgestimmte Produkte verwendet.  
 Es werden nur die dem System zugeordneten Materialien verwendet.

Im Folgenden sind beschrieben: Gebäudehülle

- innen
- Dach
- Aufsparrendämmung
- ab 10 Grad

*Hinweis:*

*Gemäß den Angaben des Herstellers können Produkte bzw. Positionen für folgende Themen/LGs in ein LV übernommen werden: LG 21, 36, 56*

23.U2 00 + Folgende Angaben und Anforderungen an die Art und Weise der Leistungserbringung gelten als vereinbart und sind in die Einheitspreise einkalkuliert.

**23.U2 00A + Material/Erzeugnis n.W.AN zu 23U2**

Das Verwenden nachstehend angebotener Materialien/Erzeugnisse zu den angegebenen Positionen dieser ULG wird vereinbart:

Betrifft Position(en):   
 Material/Erzeugnis nach Wahl des Auftragnehmers (AN).  
 Angeboten: (.....)

**23.U2 00B + Material/Erzeugnis Beispiel AG zu 23U2**

Das Verwenden nachstehend angebotener Materialien/Erzeugnisse zu den angegebenen Positionen dieser ULG wird vereinbart:

Betrifft Position(en):   
 Beispielhaftes Material/Erzeugnis:   
 Angeboten ist das beispielhafte oder ein Material/Erzeugnis gleichwertiger Art.  
 Kriterien der Gleichwertigkeit:   
 Angeboten: (.....)

**Ergänzungen zur StLB HB-022+ABK-020****Ausschreibungstexte ZZZ**

Leistungsverzeichnis

gedruckt am 15.11.2023  
LB-HB-022+ABK-020 Preisangaben in EUR**23.U3 + Gebäudehülle,erhöht regensicheres Unterdach ab 5° (SIGA)**

Version 2023-09

Im Folgenden ist das Liefern und Einbauen / Montieren / Versetzen beschrieben.

**Hersteller- und Verarbeitungsrichtlinien:**

Die Verarbeitungsrichtlinien des Erzeugers werden eingehalten.

Es werden nur aufeinander abgestimmte Produkte verwendet.

Es werden nur die dem System zugeordneten Materialien verwendet.

Im Folgenden sind beschrieben: Gebäudehülle

- außen, schlagregensicher und winddicht
- Unterdachbahn
- ab 5 Grad

*Hinweis:**Gemäß den Angaben des Herstellers können Produkte bzw. Positionen für folgende Themen/LGs in ein LV übernommen werden: LG 21, 22, 23, 36, 56*

23.U3 00 + Folgende Angaben und Anforderungen an die Art und Weise der Leistungserbringung gelten als vereinbart und sind in die Einheitspreise einkalkuliert.

**23.U3 00A + Material/Erzeugnis n.W.AN zu 23U3**

Das Verwenden nachstehend angebotener Materialien/Erzeugnisse zu den angegebenen Positionen dieser ULG wird vereinbart:

Betrifft Position(en):                     

Material/Erzeugnis nach Wahl des Auftragnehmers (AN).

Angeboten: (                    )**23.U3 00B + Material/Erzeugnis Beispiel AG zu 23U3**

Das Verwenden nachstehend angebotener Materialien/Erzeugnisse zu den angegebenen Positionen dieser ULG wird vereinbart:

Betrifft Position(en):                     Beispielhaftes Material/Erzeugnis:                                     

Angeboten ist das beispielhafte oder ein Material/Erzeugnis gleichwertiger Art.

Kriterien der Gleichwertigkeit:                                     Angeboten: (                    )**23.U4 + Gebäudehülle,regensicheres Unterdach ab 10° (SIGA)**

Version 2023-09

Im Folgenden ist das Liefern und Einbauen / Montieren / Versetzen beschrieben.

**Hersteller- und Verarbeitungsrichtlinien:**

Die Verarbeitungsrichtlinien des Erzeugers werden eingehalten.

Es werden nur aufeinander abgestimmte Produkte verwendet.

Es werden nur die dem System zugeordneten Materialien verwendet.

Im Folgenden sind beschrieben: Gebäudehülle

- außen, schlagregensicher und winddicht
- Unterdachbahn



**Ergänzungen zur StLB HB-022+ABK-020****Ausschreibungstexte ZZZ**

Leistungsverzeichnis

gedruckt am 15.11.2023  
LB-HB-022+ABK-020 Preisangaben in EUR

- ab 5 Grad

*Hinweis:*

*Gemäß den Angaben des Herstellers können Produkte bzw. Positionen für folgende Themen/LGs in ein LV übernommen werden: LG 21, 22, 23, 36, 56*

23.U4 00 + Folgende Angaben und Anforderungen an die Art und Weise der Leistungserbringung gelten als vereinbart und sind in die Einheitspreise einkalkuliert.

**23.U4 00A + Material/Erzeugnis n.W.AN zu 23U4**

Das Verwenden nachstehend angebotener Materialien/Erzeugnisse zu den angegebenen Positionen dieser ULG wird vereinbart:

Betrifft Position(en):

Material/Erzeugnis nach Wahl des Auftragnehmers (AN).

Angeboten:

**23.U4 00B + Material/Erzeugnis Beispiel AG zu 23U4**

Das Verwenden nachstehend angebotener Materialien/Erzeugnisse zu den angegebenen Positionen dieser ULG wird vereinbart:

Betrifft Position(en):

Beispielhaftes Material/Erzeugnis:

Angeboten ist das beispielhafte oder ein Material/Erzeugnis gleichwertiger Art.

Kriterien der Gleichwertigkeit:

Angeboten:

**23.U5 + Gebäudehülle,Plattenf.Werkstoffe außen schlagregens. (SIGA)**

Version 2023-09

Im Folgenden ist das Liefern und Einbauen / Montieren / Versetzen beschrieben.

**Hersteller- und Verarbeitungsrichtlinien:**

Die Verarbeitungsrichtlinien des Erzeugers werden eingehalten.

Es werden nur aufeinander abgestimmte Produkte verwendet.

Es werden nur die dem System zugeordneten Materialien verwendet.

Im Folgenden sind beschrieben: Gebäudehülle

- außen, schlagregensicher (schlagregens.) und winddicht
- Plattenförmige Werkstoffe (Plattenf.Werkstoffe)

*Hinweis:*

*Gemäß den Angaben des Herstellers können Produkte bzw. Positionen für folgende Themen/LGs in ein LV übernommen werden: LG 21, 22, 23, 36, 56*

23.U5 00 + Folgende Angaben und Anforderungen an die Art und Weise der Leistungserbringung gelten als vereinbart und sind in die Einheitspreise einkalkuliert.

**23.U5 00A + Material/Erzeugnis n.W.AN zu 23U5**

Das Verwenden nachstehend angebotener Materialien/Erzeugnisse zu den angegebenen Positionen dieser ULG wird vereinbart:

Betrifft Position(en):

Material/Erzeugnis nach Wahl des Auftragnehmers (AN).

Angeboten:

**Ergänzungen zur StLB HB-022+ABK-020****Ausschreibungstexte ZZZ**

Leistungsverzeichnis

gedruckt am 15.11.2023  
LB-HB-022+ABK-020 Preisangaben in EUR**23.U5 00B + Material/Erzeugnis Beispiel AG zu 23U5**

Das Verwenden nachstehend angebotener Materialien/Erzeugnisse zu den angegebenen Positionen dieser ULG wird vereinbart:

Betrifft Position(en):

Beispielhaftes Material/Erzeugnis:

Angeboten ist das beispielhafte oder ein Material/Erzeugnis gleichwertiger Art.

Kriterien der Gleichwertigkeit:

Angeboten: (. . . . .)

**23.U6 + Gebäudehülle,dauerh.offene u.hinterlüft.Fassadenbekl. (SIGA)**

Version 2023-09

Im Folgenden ist das Liefern und Einbauen / Montieren / Versetzen beschrieben.

**Hersteller- und Verarbeitungsrichtlinien:**

Die Verarbeitungsrichtlinien des Erzeugers werden eingehalten.

Es werden nur aufeinander abgestimmte Produkte verwendet.

Es werden nur die dem System zugeordneten Materialien verwendet.

Im Folgenden sind beschrieben: Gebäudehülle

- außen, schlagregensicher und winddicht
- dauerhaft offene und hinterlüftete Fassadenbekleidung (dauerh.offene u.hinterlüft.Fassadenbekl.)

*Hinweis:*

*Gemäß den Angaben des Herstellers können Produkte bzw. Positionen für folgende Themen/LGs in ein LV übernommen werden: LG 36, 37, 68*

23.U6 00 + Folgende Angaben und Anforderungen an die Art und Weise der Leistungserbringung gelten als vereinbart und sind in die Einheitspreise einkalkuliert.

**23.U6 00A + Material/Erzeugnis n.W.AN zu 23U6**

Das Verwenden nachstehend angebotener Materialien/Erzeugnisse zu den angegebenen Positionen dieser ULG wird vereinbart:

Betrifft Position(en):

Material/Erzeugnis nach Wahl des Auftragnehmers (AN).

Angeboten: (. . . . .)

**23.U6 00B + Material/Erzeugnis Beispiel AG zu 23U6**

Das Verwenden nachstehend angebotener Materialien/Erzeugnisse zu den angegebenen Positionen dieser ULG wird vereinbart:

Betrifft Position(en):

Beispielhaftes Material/Erzeugnis:

Angeboten ist das beispielhafte oder ein Material/Erzeugnis gleichwertiger Art.

Kriterien der Gleichwertigkeit:

Angeboten: (. . . . .)

**23.U7 + Gebäudehülle,Fassadenbahn/geschl.Fassadenbekleidung (SIGA)**

Version 2023-09

Im Folgenden ist das Liefern und Einbauen / Montieren / Versetzen beschrieben.

**Ergänzungen zur StLB HB-022+ABK-020****Ausschreibungstexte ZZZ**

Leistungsverzeichnis

gedruckt am 15.11.2023  
LB-HB-022+ABK-020 Preisangaben in EUR**Hersteller- und Verarbeitungsrichtlinien:**

Die Verarbeitungsrichtlinien des Erzeugers werden eingehalten.

Es werden nur aufeinander abgestimmte Produkte verwendet.

Es werden nur die dem System zugeordneten Materialien verwendet.

Im Folgenden sind beschrieben: Gebäudehülle

- außen, schlagregensicher und winddicht
- Fassadenbahn
- mit geschlossener Fassadenbekleidung

*Hinweis:**Gemäß den Angaben des Herstellers können Produkte bzw. Positionen für folgende Themen/LGs in ein LV übernommen werden: LG 36, 37, 68*

23.U7 00 + Folgende Angaben und Anforderungen an die Art und Weise der Leistungserbringung gelten als vereinbart und sind in die Einheitspreise einkalkuliert.

**23.U7 00A + Material/Erzeugnis n.W.AN zu 23U7**

Das Verwenden nachstehend angebotener Materialien/Erzeugnisse zu den angegebenen Positionen dieser ULG wird vereinbart:

Betrifft Position(en): 

Material/Erzeugnis nach Wahl des Auftragnehmers (AN).

Angeboten: (.....)

**23.U7 00B + Material/Erzeugnis Beispiel AG zu 23U7**

Das Verwenden nachstehend angebotener Materialien/Erzeugnisse zu den angegebenen Positionen dieser ULG wird vereinbart:

Betrifft Position(en): Beispielhaftes Material/Erzeugnis: 

Angeboten ist das beispielhafte oder ein Material/Erzeugnis gleichwertiger Art.

Kriterien der Gleichwertigkeit: 

Angeboten: (.....)

**23.Y8 + Dachbeschichtung f.Blehdächer (SYNTHESA)**

Version: 2019-01

**Verarbeitungsrichtlinien:**

Die Vorgaben und die Verarbeitungsrichtlinien des Herstellers sind einzuhalten.

Im Übrigen verweisen wir auf unsere jeweils letztgültigen technischen Dokumentationen hin.

**Verbrauchswerte – Farbdarstellungen/Strukturen:**

Alle in den Positionen angegebenen Verbrauchswerte dienen nur als Richtlinie und sind von der Beschaffenheit des jeweiligen Untergrundes und der Art der Applikation abhängig. Verbindliche Verbrauchswerte sind am Objekt zu ermitteln.

Farb- und Strukturabbildungen dienen lediglich als grobe Orientierung. Im Druckverfahren reproduzierte Farben und Strukturen können aus drucktechnischen Gründen deutlich von den realen Farben und Strukturen abweichen. Die Abbildungen ersetzen keinesfalls die Originalmuster.

**Aufzahlungen/Zubehör:**

Positionen für Aufzahlungen (Az) und Zubehör beschreiben

Varianten/Ergänzungen/Erweiterungen zu vorangegangenen Positionen (Leistungen) und werden nur aus dem System oder der Auswahl von Produkten des Herstellers der Grundposition angeboten bzw. ausgeführt.

**Leistungsumfang/einkalkulierte Leistungen:**

Unter dem Begriff "Entsorgen" ist das Laden, Abtransportieren, Verwerten, Deponieren oder

**Ergänzungen zur StLB HB-022+ABK-020****Ausschreibungstexte ZZZ**

Leistungsverzeichnis

gedruckt am 15.11.2023  
LB-HB-022+ABK-020 Preisangaben in EUR

Entsorgen der Baurestmassen zu verstehen.

Abbruchmaterial geht in das Eigentum des Auftragnehmers über.

Für das ordnungsgemäße Verwerten, Deponieren oder Entsorgen werden, den Gesetzen und Verordnungen entsprechend, Nachweise erbracht. Nachweise werden dem Auftraggeber spätestens mit der Schlussrechnung übergeben.

Bei unerwartetem Antreffen von gefährlichem Abfall wird der Auftraggeber verständigt und eine gesonderte Regelung vereinbart.

23.Y8 00 + Folgende Angaben und Anforderungen an die Art und Weise der Leistungserbringung gelten als vereinbart und sind in die Einheitspreise einkalkuliert.

**23.Y8 00A + Material/Erzeugnis n.W.AN zu 23Y8**

Das Verwenden nachstehend angebotener Materialien/Erzeugnisse zu den angegebenen Positionen dieser ULG wird vereinbart:

Betrifft Position(en): \_\_\_\_\_

Material/Erzeugnis nach Wahl des Auftragnehmers (AN).

Angeboten: (.....)

**23.Y8 00B + Material/Erzeugnis Beispiel AG zu 23Y8**

Das Verwenden nachstehend angebotener Materialien/Erzeugnisse zu den angegebenen Positionen dieser ULG wird vereinbart:

Betrifft Position(en): \_\_\_\_\_

Beispielhaftes Material/Erzeugnis: \_\_\_\_\_

Angeboten ist das beispielhafte oder ein Material/Erzeugnis gleichwertiger Art.

Kriterien der Gleichwertigkeit: \_\_\_\_\_

Angeboten: (.....)

**Ergänzungen zur StLB HB-022+ABK-020****Ausschreibungstexte ZZZ**

Leistungsverzeichnis

gedruckt am 15.11.2023  
LB-HB-022+ABK-020 Preisangaben in EUR**24 Fliesen- und Plattenlegearbeiten**

Version 022 (2021-12)

Soweit in Vorbemerkungen oder Positionstexten nicht anders angegeben, gelten für alle Leistungen dieser Gruppe folgende Regelungen:

**1. Innenräume:**

Mit dem Begriff Innenräume sind nicht bewitterte und nicht frostgefährdete Belagsflächen gemeint.

**2. Außenflächen, Außenbereich:**

Mit dem Begriff Außenflächen oder Außenbereich sind bewitterte und frostgefährdete Belagsflächen gemeint.

Es werden ausschließlich Materialien einer frostsicheren Gruppe verwendet.

**3. Standardausführungen:**

Flächen sind planmäßig rechtwinkelig, geradlinig begrenzte Flächen im Wand- oder Bodenbereich, ohne besondere Flächenausnehmungen.

**4. Einkalkulierte Leistungen:**

Folgende Leistungen sind (ergänzend zu den Nebenleistungen gemäß ÖNORM) in die Einheitspreise einkalkuliert:

- Verlegen der Wand- oder Bodenbeläge auf verlegereifem Untergrund mit Dünnbettmörtel, ohne besondere Anforderungen, auf Schnitt - bei rechtzeitiger Bekanntgabe durch den Auftraggeber auch auf Bund
- Verfugungen bei allen Belägen sind mit handelsüblichem Fugenmörtel auf Zementbasis, ohne besondere Eigenschaften
- Anarbeiten an Auslässe bis 0,01 m<sup>2</sup>

**4.1 Vorstreichen/Grundieren:**

Das Vorstreichen/Grundieren bei saugenden Untergründen ist in die Einheitspreise einkalkuliert.

Vorstreichen/Grundieren bei nicht saugenden Untergründen ist in eigenen Positionen beschrieben.

**5. Ausmaß- und Abrechnungsregeln:**

5.1 Leistungen bei Höhen von Null bis 3,2 m (b.3,2m) einerseits und Höhen von Null bis über 3,2 m (ü.3,2m: "Ausschreiberlücke") andererseits werden in unterschiedlichen Positionen beschrieben.

5.2 Wände mit einer Höhe von Null bis über 3,2 m werden durch gedachte lotrechte seitliche Begrenzungen gegenüber etwaigen Wänden mit einer Höhe von Null bis 3,2 m, auch bei schrägem oberem Abschluss, abgegrenzt. Abgerechnet wird die Summe der Flächen von Null bis 3,2 m und die Summe der Flächen von Null bis zur angegebenen Höhe (über 3,2 m).

5.3 Sockel über 15 cm Höhe werden als Wandfläche abgerechnet.

5.4 Aufzählungspositionen gelten ohne Unterschied der Arbeitshöhe.

**24.01 Vorbereiten des Untergrundes****Entsorgen:**

Im Folgenden ist unter dem Begriff Entsorgen das Laden, Abtransportieren sowie das Verwerten, Deponieren oder Entsorgen der Baurestmassen zu verstehen.

24.01 00 + Folgende Angaben und Anforderungen an die Art und Weise der Leistungserbringung gelten als vereinbart und sind in die Einheitspreise einkalkuliert.

**Ergänzungen zur StLB HB-022+ABK-020****Ausschreibungstexte ZZZ**

Leistungsverzeichnis

gedruckt am 15.11.2023  
LB-HB-022+ABK-020 Preisangaben in EUR**24.01 00A + Material/Erzeugnis n.W.AN zu 2401**

Das Verwenden nachstehend angebotener Materialien/Erzeugnisse zu den angegebenen Positionen dieser ULG wird vereinbart:

Betrifft Position(en):

Material/Erzeugnis nach Wahl des Auftragnehmers (AN).

Angeboten: (.....)

**24.01 00B + Material/Erzeugnis Beispiel AG zu 2401**

Das Verwenden nachstehend angebotener Materialien/Erzeugnisse zu den angegebenen Positionen dieser ULG wird vereinbart:

Betrifft Position(en):

Beispielhaftes Material/Erzeugnis:

Angeboten ist das beispielhafte oder ein Material/Erzeugnis gleichwertiger Art.

Kriterien der Gleichwertigkeit:

Angeboten: (.....)

**24.0A + Vorbereiten des Untergrundes - Ergänzungen (ABD)**

24.0A 00 + Folgende Angaben und Anforderungen an die Art und Weise der Leistungserbringung gelten als vereinbart und sind in die Einheitspreise einkalkuliert.

**24.0A 00A + Material/Erzeugnis n.W.AN zu 240A**

Das Verwenden nachstehend angebotener Materialien/Erzeugnisse zu den angegebenen Positionen dieser ULG wird vereinbart:

Betrifft Position(en):

Material/Erzeugnis nach Wahl des Auftragnehmers (AN).

Angeboten: (.....)

**24.0A 00B + Material/Erzeugnis Beispiel AG zu 240A**

Das Verwenden nachstehend angebotener Materialien/Erzeugnisse zu den angegebenen Positionen dieser ULG wird vereinbart:

Betrifft Position(en):

Beispielhaftes Material/Erzeugnis:

Angeboten ist das beispielhafte oder ein Material/Erzeugnis gleichwertiger Art.

Kriterien der Gleichwertigkeit:

Angeboten: (.....)

**24.11 Wandbeläge innen****Ausmaß- und Abrechnungsregeln:**

Die Ausführung von Leibungen, Stürze und Parapette bei gleichzeitiger Verlegung von angrenzenden Wandfliesen sind in das Ausmaß der Wandfläche einkalkuliert.

24.11 00 + Folgende Angaben und Anforderungen an die Art und Weise der Leistungserbringung gelten als vereinbart und sind in die Einheitspreise einkalkuliert.

**24.11 00A + Material/Erzeugnis n.W.AN zu 2411**

Das Verwenden nachstehend angebotener Materialien/Erzeugnisse zu den angegebenen Positionen dieser ULG wird vereinbart:

Betrifft Position(en):

Material/Erzeugnis nach Wahl des Auftragnehmers (AN).

Angeboten: (.....)

**Ergänzungen zur StLB HB-022+ABK-020****Ausschreibungstexte ZZZ**

Leistungsverzeichnis

gedruckt am 15.11.2023  
LB-HB-022+ABK-020 Preisangaben in EUR**24.11 00B + Material/Erzeugnis Beispiel AG zu 2411**

Das Verwenden nachstehend angebotener Materialien/Erzeugnisse zu den angegebenen Positionen dieser ULG wird vereinbart:

Betrifft Position(en): \_\_\_\_\_

Beispielhaftes Material/Erzeugnis: \_\_\_\_\_

Angeboten ist das beispielhafte oder ein Material/Erzeugnis gleichwertiger Art.

Kriterien der Gleichwertigkeit: \_\_\_\_\_

Angeboten: (.....)

**24.12 Boden-u.Socketelbeläge innen**

24.12 00 + Folgende Angaben und Anforderungen an die Art und Weise der Leistungserbringung gelten als vereinbart und sind in die Einheitspreise einkalkuliert.

**24.12 00A + Material/Erzeugnis n.W.AN zu 2412**

Das Verwenden nachstehend angebotener Materialien/Erzeugnisse zu den angegebenen Positionen dieser ULG wird vereinbart:

Betrifft Position(en): \_\_\_\_\_

Material/Erzeugnis nach Wahl des Auftragnehmers (AN).

Angeboten: (.....)

**24.12 00B + Material/Erzeugnis Beispiel AG zu 2412**

Das Verwenden nachstehend angebotener Materialien/Erzeugnisse zu den angegebenen Positionen dieser ULG wird vereinbart:

Betrifft Position(en): \_\_\_\_\_

Beispielhaftes Material/Erzeugnis: \_\_\_\_\_

Angeboten ist das beispielhafte oder ein Material/Erzeugnis gleichwertiger Art.

Kriterien der Gleichwertigkeit: \_\_\_\_\_

Angeboten: (.....)

**24.13 Stufen-u.Stufensockelbeläge innen****1. Stufen:**

Eine Stufe besteht aus einer geraden Tritt- und einer geraden Setzstufenfläche (rechtwinkelige Podesttreppen).

**2. Ausmaß- und Abrechnungsregeln:**

Stufen und Stufensockel werden nach dem Längenmaß abgerechnet (Stufensockel = abgewinkelte Länge der Summe von Höhen und Auftrittsbreiten der Stufen).

24.13 00 + Folgende Angaben und Anforderungen an die Art und Weise der Leistungserbringung gelten als vereinbart und sind in die Einheitspreise einkalkuliert.

**24.13 00A + Material/Erzeugnis n.W.AN zu 2413**

Das Verwenden nachstehend angebotener Materialien/Erzeugnisse zu den angegebenen Positionen dieser ULG wird vereinbart:

Betrifft Position(en): \_\_\_\_\_

Material/Erzeugnis nach Wahl des Auftragnehmers (AN).

Angeboten: (.....)

**Ergänzungen zur StLB HB-022+ABK-020****Ausschreibungstexte ZZZ**

Leistungsverzeichnis

gedruckt am 15.11.2023  
LB-HB-022+ABK-020 Preisangaben in EUR**24.13 00B + Material/Erzeugnis Beispiel AG zu 2413**

Das Verwenden nachstehend angebotener Materialien/Erzeugnisse zu den angegebenen Positionen dieser ULG wird vereinbart:

Betrifft Position(en): \_\_\_\_\_

Beispielhaftes Material/Erzeugnis: \_\_\_\_\_

Angeboten ist das beispielhafte oder ein Material/Erzeugnis gleichwertiger Art.

Kriterien der Gleichwertigkeit: \_\_\_\_\_

Angeboten: (.....)

**24.1A + Wandbeläge innen - Ergänzungen (ABD)****Ausmaß- und Abrechnungsregeln:**

Die Ausführung von Leibungen, Stürze und Parapette bei gleichzeitiger Verlegung von angrenzenden Wandfliesen sind in das Ausmaß der Wandfläche einkalkuliert.

24.1A 00 + Folgende Angaben und Anforderungen an die Art und Weise der Leistungserbringung gelten als vereinbart und sind in die Einheitspreise einkalkuliert.

**24.1A 00A + Material/Erzeugnis n.W.AN zu 241A**

Das Verwenden nachstehend angebotener Materialien/Erzeugnisse zu den angegebenen Positionen dieser ULG wird vereinbart:

Betrifft Position(en): \_\_\_\_\_

Material/Erzeugnis nach Wahl des Auftragnehmers (AN).

Angeboten: (.....)

**24.1A 00B + Material/Erzeugnis Beispiel AG zu 241A**

Das Verwenden nachstehend angebotener Materialien/Erzeugnisse zu den angegebenen Positionen dieser ULG wird vereinbart:

Betrifft Position(en): \_\_\_\_\_

Beispielhaftes Material/Erzeugnis: \_\_\_\_\_

Angeboten ist das beispielhafte oder ein Material/Erzeugnis gleichwertiger Art.

Kriterien der Gleichwertigkeit: \_\_\_\_\_

Angeboten: (.....)

**24.1B + Boden-u.Sockelbeläge innen - Ergänzungen (ABD)**

24.1B 00 + Folgende Angaben und Anforderungen an die Art und Weise der Leistungserbringung gelten als vereinbart und sind in die Einheitspreise einkalkuliert.

**24.1B 00A + Material/Erzeugnis n.W.AN zu 241B**

Das Verwenden nachstehend angebotener Materialien/Erzeugnisse zu den angegebenen Positionen dieser ULG wird vereinbart:

Betrifft Position(en): \_\_\_\_\_

Material/Erzeugnis nach Wahl des Auftragnehmers (AN).

Angeboten: (.....)

**24.1B 00B + Material/Erzeugnis Beispiel AG zu 241B**

Das Verwenden nachstehend angebotener Materialien/Erzeugnisse zu den angegebenen Positionen dieser ULG wird vereinbart:

Betrifft Position(en): \_\_\_\_\_

Beispielhaftes Material/Erzeugnis: \_\_\_\_\_



**Ergänzungen zur StLB HB-022+ABK-020****Ausschreibungstexte ZZZ**

Leistungsverzeichnis

gedruckt am 15.11.2023

LB-HB-022+ABK-020

Preisangaben in EUR

Angeboten ist das beispielhafte oder ein Material/Erzeugnis gleichwertiger Art.

Kriterien der Gleichwertigkeit: \_\_\_\_\_

Angeboten: (.....)

**24.1C + Stufen- u.Stufensockelbeläge innen - Ergänzungen (ABD)**

24.1C 00 + Folgende Angaben und Anforderungen an die Art und Weise der Leistungserbringung gelten als vereinbart und sind in die Einheitspreise einkalkuliert.

**24.1C 00A + Material/Erzeugnis n.W.AN zu 241C**

Das Verwenden nachstehend angebotener Materialien/Erzeugnisse zu den angegebenen Positionen dieser ULG wird vereinbart:

Betrifft Position(en): \_\_\_\_\_

Material/Erzeugnis nach Wahl des Auftragnehmers (AN).

Angeboten: (.....)

**24.1C 00B + Material/Erzeugnis Beispiel AG zu 241C**

Das Verwenden nachstehend angebotener Materialien/Erzeugnisse zu den angegebenen Positionen dieser ULG wird vereinbart:

Betrifft Position(en): \_\_\_\_\_

Beispielhaftes Material/Erzeugnis: \_\_\_\_\_

Angeboten ist das beispielhafte oder ein Material/Erzeugnis gleichwertiger Art.

Kriterien der Gleichwertigkeit: \_\_\_\_\_

Angeboten: (.....)

**24.1P + Vorbereiten des Untergrundes (PCI)**

Version: 2018-12

**Verarbeitungsrichtlinien:**

Die Verarbeitungsrichtlinien des Erzeugers werden eingehalten. Es werden nur die dem System zugehörigen Materialien verwendet.

**Aufzahlungen/Zubehör:**

Positionen für Aufzahlungen (Az) und Zubehör beschreiben

Ergänzungen/Erweiterungen/Varianten zu vorangegangenen Positionen (Leistungen) und werden nur aus dem System oder der Auswahl von Produkten des Herstellers der Grundposition angeboten bzw. ausgeführt.

24.1P 00 + Folgende Angaben und Anforderungen an die Art und Weise der Leistungserbringung gelten als vereinbart und sind in die Einheitspreise einkalkuliert.

**24.1P 00A + Material/Erzeugnis n.W.AN zu 241P**

Das Verwenden nachstehend angebotener Materialien/Erzeugnisse zu den angegebenen Positionen dieser ULG wird vereinbart:

Betrifft Position(en): \_\_\_\_\_

Material/Erzeugnis nach Wahl des Auftragnehmers (AN).

Angeboten: (.....)

**24.1P 00B + Material/Erzeugnis Beispiel AG zu 241P**

Das Verwenden nachstehend angebotener Materialien/Erzeugnisse zu den angegebenen Positionen dieser ULG wird vereinbart:

Betrifft Position(en): \_\_\_\_\_

Beispielhaftes Material/Erzeugnis: \_\_\_\_\_

**Ergänzungen zur StLB HB-022+ABK-020****Ausschreibungstexte ZZZ**

Leistungsverzeichnis

gedruckt am 15.11.2023

LB-HB-022+ABK-020

Preisangaben in EUR

Angeboten ist das beispielhafte oder ein Material/Erzeugnis gleichwertiger Art.

Kriterien der Gleichwertigkeit: \_\_\_\_\_

Angeboten: (.....)

**24.21 Wandbeläge außen****Ausmaß- und Abrechnungsregeln:**

Die Ausführung von Leibungen, Stürze und Parapette bei gleichzeitiger Verlegung von angrenzenden Wandfliesen sind in das Ausmaß der Wandfläche einkalkuliert.

24.21 00 + Folgende Angaben und Anforderungen an die Art und Weise der Leistungserbringung gelten als vereinbart und sind in die Einheitspreise einkalkuliert.

**24.21 00A + Material/Erzeugnis n.W.AN zu 2421**

Das Verwenden nachstehend angebotener Materialien/Erzeugnisse zu den angegebenen Positionen dieser ULG wird vereinbart:

Betrifft Position(en): \_\_\_\_\_

Material/Erzeugnis nach Wahl des Auftragnehmers (AN).

Angeboten: (.....)

**24.21 00B + Material/Erzeugnis Beispiel AG zu 2421**

Das Verwenden nachstehend angebotener Materialien/Erzeugnisse zu den angegebenen Positionen dieser ULG wird vereinbart:

Betrifft Position(en): \_\_\_\_\_

Beispielhaftes Material/Erzeugnis: \_\_\_\_\_

Angeboten ist das beispielhafte oder ein Material/Erzeugnis gleichwertiger Art.

Kriterien der Gleichwertigkeit: \_\_\_\_\_

Angeboten: (.....)

**24.22 Boden-u.Sockelbeläge außen**

24.22 00 + Folgende Angaben und Anforderungen an die Art und Weise der Leistungserbringung gelten als vereinbart und sind in die Einheitspreise einkalkuliert.

**24.22 00A + Material/Erzeugnis n.W.AN zu 2422**

Das Verwenden nachstehend angebotener Materialien/Erzeugnisse zu den angegebenen Positionen dieser ULG wird vereinbart:

Betrifft Position(en): \_\_\_\_\_

Material/Erzeugnis nach Wahl des Auftragnehmers (AN).

Angeboten: (.....)

**24.22 00B + Material/Erzeugnis Beispiel AG zu 2422**

Das Verwenden nachstehend angebotener Materialien/Erzeugnisse zu den angegebenen Positionen dieser ULG wird vereinbart:

Betrifft Position(en): \_\_\_\_\_

Beispielhaftes Material/Erzeugnis: \_\_\_\_\_

Angeboten ist das beispielhafte oder ein Material/Erzeugnis gleichwertiger Art.

Kriterien der Gleichwertigkeit: \_\_\_\_\_

Angeboten: (.....)

**Ergänzungen zur StLB HB-022+ABK-020****Ausschreibungstexte ZZZ**

Leistungsverzeichnis

gedruckt am 15.11.2023  
LB-HB-022+ABK-020 Preisangaben in EUR**24.23 Stufen-u.Stufensockelbeläge außen****1. Stufen:**

Eine Stufe besteht aus einer geraden Tritt- und einer geraden Setzstufenfläche (rechtwinkelige Podesttreppen).

**2. Ausmaß- und Abrechnungsregeln:**

Stufen und Stufensockel werden nach dem Längenmaß abgerechnet (Stufensockel = abgewinkelte Länge der Summe von Höhen und Auftrittsbreiten der Stufen).

24.23 00 + Folgende Angaben und Anforderungen an die Art und Weise der Leistungserbringung gelten als vereinbart und sind in die Einheitspreise einkalkuliert.

**24.23 00A + Material/Erzeugnis n.W.AN zu 2423**

Das Verwenden nachstehend angebotener Materialien/Erzeugnisse zu den angegebenen Positionen dieser ULG wird vereinbart:

Betrifft Position(en):

Material/Erzeugnis nach Wahl des Auftragnehmers (AN).

Angeboten: (.....)

**24.23 00B + Material/Erzeugnis Beispiel AG zu 2423**

Das Verwenden nachstehend angebotener Materialien/Erzeugnisse zu den angegebenen Positionen dieser ULG wird vereinbart:

Betrifft Position(en):

Beispielhaftes Material/Erzeugnis:

Angeboten ist das beispielhafte oder ein Material/Erzeugnis gleichwertiger Art.

Kriterien der Gleichwertigkeit:

Angeboten: (.....)

**24.2C + Stufen- u.Stufensockelbeläge außen - Ergänzungen (ABD)**

24.2C 00 + Folgende Angaben und Anforderungen an die Art und Weise der Leistungserbringung gelten als vereinbart und sind in die Einheitspreise einkalkuliert.

**24.2C 00A + Material/Erzeugnis n.W.AN zu 242C**

Das Verwenden nachstehend angebotener Materialien/Erzeugnisse zu den angegebenen Positionen dieser ULG wird vereinbart:

Betrifft Position(en):

Material/Erzeugnis nach Wahl des Auftragnehmers (AN).

Angeboten: (.....)

**24.2C 00B + Material/Erzeugnis Beispiel AG zu 242C**

Das Verwenden nachstehend angebotener Materialien/Erzeugnisse zu den angegebenen Positionen dieser ULG wird vereinbart:

Betrifft Position(en):

Beispielhaftes Material/Erzeugnis:

Angeboten ist das beispielhafte oder ein Material/Erzeugnis gleichwertiger Art.

Kriterien der Gleichwertigkeit:

Angeboten: (.....)

**Ergänzungen zur StLB HB-022+ABK-020****Ausschreibungstexte ZZZ**

Leistungsverzeichnis

gedruckt am 15.11.2023  
LB-HB-022+ABK-020 Preisangaben in EUR**24.2P + Wandbeläge innen (PCI)**

Version: 2018

**Verarbeitungsrichtlinien:**

Die Verarbeitungsrichtlinien des Erzeugers werden eingehalten. Es werden nur die dem System zugehörigen Materialien verwendet.

**Einheitspreis:**

In den Einheitspreis der Beläge wird entsprechend der ausgeschriebenen Formgebungsgruppe (ÖNORM EN 87) eine Standardfliese oder -platte in einem Standardformat angeboten und mit der Bieterlücke bekannt gegeben. Mit einer Aufzählungsposition (frei textiert) in der der Auftraggeber das Fliesen- oder Plattenmaterial genau bestimmt, werden die Mehrkosten zum Angebotenen Standard verrechnet.

**Verfugung:**

Wenn nicht anders angegeben, sind die Verfugungen bei allen Belägen mit handelsüblichem Fugenmörtel auf Zementbasis, ohne besonderen Eigenschaften, Farbe weiss oder grau, z.B. PCI-FUGENGRAU oder PCI-FUGENWEISS oder Gleichwertiges, nach Wahl des Auftraggebers, mit Fugen, entsprechend den Platten, 3 bis 7 mm breit, in den Einheitspreis einkalkuliert.

**Stürze, Leibungen:**

Stürze, Leibungen, Parapetabdeckungen und dergleichen werden nicht gesondert verrechnet.

**Sockel:**

Sockel aus mehreren Scharen werden als Wandbelag abgerechnet.

24.2P 00 + Folgende Angaben und Anforderungen an die Art und Weise der Leistungserbringung gelten als vereinbart und sind in die Einheitspreise einkalkuliert.

**24.2P 00A + Material/Erzeugnis n.W.AN zu 242P**

Das Verwenden nachstehend angebotener Materialien/Erzeugnisse zu den angegebenen Positionen dieser ULG wird vereinbart:

Betrifft Position(en):

Material/Erzeugnis nach Wahl des Auftragnehmers (AN).

Angeboten: (.....)

**24.2P 00B + Material/Erzeugnis Beispiel AG zu 242P**

Das Verwenden nachstehend angebotener Materialien/Erzeugnisse zu den angegebenen Positionen dieser ULG wird vereinbart:

Betrifft Position(en):

Beispielhaftes Material/Erzeugnis:

Angeboten ist das beispielhafte oder ein Material/Erzeugnis gleichwertiger Art.

Kriterien der Gleichwertigkeit:

Angeboten: (.....)

**24.3P + Bodenbeläge in Innenräumen (PCI)**

Version: 2018-12

**Verarbeitungsrichtlinien:**

Die Verarbeitungsrichtlinien des Erzeugers werden eingehalten. Es werden nur die dem System zugehörigen Materialien verwendet.

**Einheitspreis:**

In den Einheitspreis der Beläge wird entsprechend der ausgeschriebenen Formgebungsgruppe (ÖNORM EN 87) eine Standardfliese oder -platte in einem Standardformat angeboten und mit der Bieterlücke bekannt gegeben. Mit einer Aufzählungsposition (frei textiert) in der der Auftraggeber

**Ergänzungen zur StLB HB-022+ABK-020****Ausschreibungstexte ZZZ**

Leistungsverzeichnis

gedruckt am 15.11.2023

LB-HB-022+ABK-020

Preisangaben in EUR

das Fliesen- oder Plattenmaterial genau bestimmt, werden die Mehrkosten zum Angebotenen Standard verrechnet.

**Verfugung:**

Wenn nicht anders angegeben, sind die Verfugungen bei allen Belägen mit handelsüblichem Fugenmörtel auf Zementbasis, ohne besonderen Eigenschaften, Farbe weiss oder grau, z.B. PCI-FUGENGRAU oder PCI-FUGENWEISS oder Gleichwertiges, nach Wahl des Auftraggebers, mit Fugen, entsprechend den Platten, 3 bis 7 mm breit, in den Einheitspreis einkalkuliert.

24.3P 00 + Folgende Angaben und Anforderungen an die Art und Weise der Leistungserbringung gelten als vereinbart und sind in die Einheitspreise einkalkuliert.

**24.3P 00A + Material/Erzeugnis n.W.AN zu 243P**

Das Verwenden nachstehend angebotener Materialien/Erzeugnisse zu den angegebenen Positionen dieser ULG wird vereinbart:

Betrifft Position(en):

Material/Erzeugnis nach Wahl des Auftragnehmers (AN).

Angeboten: (.....)

**24.3P 00B + Material/Erzeugnis Beispiel AG zu 243P**

Das Verwenden nachstehend angebotener Materialien/Erzeugnisse zu den angegebenen Positionen dieser ULG wird vereinbart:

Betrifft Position(en):

Beispielhaftes Material/Erzeugnis:

Angeboten ist das beispielhafte oder ein Material/Erzeugnis gleichwertiger Art.

Kriterien der Gleichwertigkeit:

Angeboten: (.....)

**24.4P + Wandbeläge an Außenflächen (PCI)**

Version: 2018

**Verarbeitungsrichtlinien:**

Die Verarbeitungsrichtlinien des Erzeugers werden eingehalten. Es werden nur die dem System zugehörigen Materialien verwendet.

**Einheitspreis:**

In den Einheitspreis der Beläge wird entsprechend der ausgeschriebenen Formgebungsgruppe (ÖNORM EN 87) eine Standardfliese oder -platte in einem Standardformat angeboten und mit der Bieterlücke bekannt gegeben. Mit einer Aufzählungsposition (frei textiert) in der der Auftraggeber das Fliesen- oder Plattenmaterial genau bestimmt, werden die Mehrkosten zum Angebotenen Standard verrechnet.

**Frostbeständigkeit:**

Für Belagsarbeiten an Außenflächen werden nur frostbeständige Stoffe verwendet.

**Stürze, Leibungen:**

Stürze und Leibungen werden nicht gesondert verrechnet, wenn sie im Zuge mit den Fassadenflächen belegt werden.

**Sohlbänke:**

Sohlbänke werden gesondert vergütet.

**Gerüstung:**

Wenn nicht anders angegeben, werden Gerüstungen bei Belagsarbeiten an Außenflächen über einer Höhe von 3,0 m vom Auftraggeber beigestellt.

**Verfugung:**

Wenn nicht anders angegeben, sind die Verfugungen bei allen Belägen mit handelsüblichem

**Ergänzungen zur StLB HB-022+ABK-020****Ausschreibungstexte ZZZ**

Leistungsverzeichnis

gedruckt am 15.11.2023

LB-HB-022+ABK-020

Preisangaben in EUR

Fugenmörtel auf Zementbasis, ohne besonderen Eigenschaften, Farbe weiss oder grau, z.B. PCI-FUGENGRAU oder PCI-FUGENWEISS oder Gleichwertiges, nach Wahl des Auftraggebers, mit Fugen, entsprechend den Platten, 3 bis 7 mm breit, in den Einheitspreis einkalkuliert.

**Sockel:**

Sockel aus mehreren Scharen werden als Wandbelag abgerechnet.

24.4P 00 + Folgende Angaben und Anforderungen an die Art und Weise der Leistungserbringung gelten als vereinbart und sind in die Einheitspreise einkalkuliert.

**24.4P 00A + Material/Erzeugnis n.W.AN zu 244P**

Das Verwenden nachstehend angebotener Materialien/Erzeugnisse zu den angegebenen Positionen dieser ULG wird vereinbart:

Betrifft Position(en):

Material/Erzeugnis nach Wahl des Auftragnehmers (AN).

Angeboten: (.....)

**24.4P 00B + Material/Erzeugnis Beispiel AG zu 244P**

Das Verwenden nachstehend angebotener Materialien/Erzeugnisse zu den angegebenen Positionen dieser ULG wird vereinbart:

Betrifft Position(en):

Beispielhaftes Material/Erzeugnis:

Angeboten ist das beispielhafte oder ein Material/Erzeugnis gleichwertiger Art.

Kriterien der Gleichwertigkeit:

Angeboten: (.....)

**24.51 Sonstige Leistungen, Aufzahlungen**

24.51 00 + Folgende Angaben und Anforderungen an die Art und Weise der Leistungserbringung gelten als vereinbart und sind in die Einheitspreise einkalkuliert.

**24.51 00A + Material/Erzeugnis n.W.AN zu 2451**

Das Verwenden nachstehend angebotener Materialien/Erzeugnisse zu den angegebenen Positionen dieser ULG wird vereinbart:

Betrifft Position(en):

Material/Erzeugnis nach Wahl des Auftragnehmers (AN).

Angeboten: (.....)

**24.51 00B + Material/Erzeugnis Beispiel AG zu 2451**

Das Verwenden nachstehend angebotener Materialien/Erzeugnisse zu den angegebenen Positionen dieser ULG wird vereinbart:

Betrifft Position(en):

Beispielhaftes Material/Erzeugnis:

Angeboten ist das beispielhafte oder ein Material/Erzeugnis gleichwertiger Art.

Kriterien der Gleichwertigkeit:

Angeboten: (.....)

**24.5P + Bodenbeläge an Außenflächen (PCI)**

Version: 2018-12

**Verarbeitungsrichtlinien:**

Die Verarbeitungsrichtlinien des Erzeugers werden eingehalten. Es werden nur die dem System zugehörigen Materialien verwendet.

**Ergänzungen zur StLB HB-022+ABK-020****Ausschreibungstexte ZZZ**

Leistungsverzeichnis

gedruckt am 15.11.2023

LB-HB-022+ABK-020

Preisangaben in EUR

**Belagsarbeiten an Außenflächen:**

Für Belagsarbeiten an Außenflächen werden nur frostbeständige Stoffe verwendet.

**Verfugung:**

Wenn nicht anders angegeben, sind die Verfugungen bei allen Belägen mit handelsüblichem Fugenmörtel auf Zementbasis, ohne besondere Eigenschaften, Farbe grau, z.B. PCI-FT FUGENGRAU oder Gleichwertiges, nach Wahl des Auftraggebers, mit Fugen, entsprechend den Platten, 3 bis 7 mm breit, in den Einheitspreis einkalkuliert.

**Einheitspreis:**

In den Einheitspreis der Beläge wird entsprechend der ausgeschriebenen Formgebungsgruppe (ÖNORM EN 87) eine Standardfliese oder -platte in einem Standardformat angeboten und mit der Bieterlücke bekannt gegeben. Mit einer Aufzählungsposition (frei textiert) in der der Auftraggeber das Fliesen- oder Plattenmaterial genau bestimmt, werden die Mehrkosten zum Angebotenen Standard verrechnet.

24.5P 00 + Folgende Angaben und Anforderungen an die Art und Weise der Leistungserbringung gelten als vereinbart und sind in die Einheitspreise einkalkuliert.

**24.5P 00A + Material/Erzeugnis n.W.AN zu 245P**

Das Verwenden nachstehend angebotener Materialien/Erzeugnisse zu den angegebenen Positionen dieser ULG wird vereinbart:

Betrifft Position(en):

Material/Erzeugnis nach Wahl des Auftragnehmers (AN).

Angeboten: (. . . . .)

**24.5P 00B + Material/Erzeugnis Beispiel AG zu 245P**

Das Verwenden nachstehend angebotener Materialien/Erzeugnisse zu den angegebenen Positionen dieser ULG wird vereinbart:

Betrifft Position(en):

Beispielhaftes Material/Erzeugnis:

Angeboten ist das beispielhafte oder ein Material/Erzeugnis gleichwertiger Art.

Kriterien der Gleichwertigkeit:

Angeboten: (. . . . .)

**24.6P + Stufenbeläge,Innenräum.u.Außenber. (PCI)**

Version: 2018-12

**Verarbeitungsrichtlinien:**

Die Verarbeitungsrichtlinien des Erzeugers werden eingehalten. Es werden nur die dem System zugehörigen Materialien verwendet.

**Einheitspreis:**

In den Einheitspreis der Beläge wird entsprechend der ausgeschriebenen Formgebungsgruppe (ÖNORM EN 87) eine Standardfliese oder -platte in einem Standardformat angeboten und mit der Bieterlücke bekannt gegeben. Mit einer Aufzählungsposition (frei textiert) in der der Auftraggeber das Fliesen- oder Plattenmaterial genau bestimmt, werden die Mehrkosten zum Angebotenen Standard verrechnet.

**Frostbeständigkeit:**

Für Belagsarbeiten an Außenflächen werden nur frostbeständige Stoffe verwendet.

**Verfugung:**

Wenn nicht anders angegeben, sind die Verfugungen bei allen Belägen mit handelsüblichem Fugenmörtel auf Zementbasis, ohne besonderen Eigenschaften, Farbe weiss oder grau, z.B. PCI-FUGENGRAU oder PCI-FUGENWEISS oder Gleichwertiges, nach Wahl des Auftraggebers, mit Fugen, entsprechend den Platten, 3 bis 7 mm breit, in den Einheitspreis einkalkuliert.



**Ergänzungen zur StLB HB-022+ABK-020****Ausschreibungstexte ZZZ**

Leistungsverzeichnis

gedruckt am 15.11.2023  
LB-HB-022+ABK-020 Preisangaben in EUR

24.6P 00 + Folgende Angaben und Anforderungen an die Art und Weise der Leistungserbringung gelten als vereinbart und sind in die Einheitspreise einkalkuliert.

**24.6P 00A + Material/Erzeugnis n.W.AN zu 246P**

Das Verwenden nachstehend angebotener Materialien/Erzeugnisse zu den angegebenen Positionen dieser ULG wird vereinbart:

Betrifft Position(en): \_\_\_\_\_

Material/Erzeugnis nach Wahl des Auftragnehmers (AN).

Angeboten: (.....)

**24.6P 00B + Material/Erzeugnis Beispiel AG zu 246P**

Das Verwenden nachstehend angebotener Materialien/Erzeugnisse zu den angegebenen Positionen dieser ULG wird vereinbart:

Betrifft Position(en): \_\_\_\_\_

Beispielhaftes Material/Erzeugnis: \_\_\_\_\_

Angeboten ist das beispielhafte oder ein Material/Erzeugnis gleichwertiger Art.

Kriterien der Gleichwertigkeit: \_\_\_\_\_

Angeboten: (.....)

**24.7P + Sockel Innen und Außen (PCI)**

Version: 2018-12

**Verarbeitungsrichtlinien:**

Die Verarbeitungsrichtlinien des Erzeugers werden eingehalten. Es werden nur die dem System zugehörigen Materialien verwendet.

**Einheitspreis:**

In den Einheitspreis der Beläge wird entsprechend der ausgeschriebenen Formgebungsgruppe (ÖNORM EN 87) eine Standardfliese oder -platte in einem Standardformat angeboten und mit der Bieterlücke bekannt gegeben. Mit einer Aufzählungsposition (frei textiert) in der der Auftraggeber das Fliesen- oder Plattenmaterial genau bestimmt, werden die Mehrkosten zum Angebotenen Standard verrechnet.

**Eckausbildung:**

Das Ausbilden von Innen- und Außenecken bei geschnittenen Sockelplatten ist in die Einheitspreise einkalkuliert. Bei Sockelleisten mit abgerundeter Oberkante und bei Hohlkehlenleisten wird die Erschwernis für das Schneiden in Gehrung gesondert verrechnet.

**Frostbeständigkeit:**

Für Belagsarbeiten an Außenflächen werden nur frostbeständige Stoffe verwendet.

**Verfugung:**

Wenn nicht anders angegeben, sind die Verfugungen bei allen Belägen mit handelsüblichem Fugenmörtel auf Zementbasis, ohne besonderen Eigenschaften, Farbe weiss oder grau, z.B. PCI-FUGENGRAU oder PCI-FUGENWEISS oder Gleichwertiges, nach Wahl des Auftraggebers, mit Fugen, entsprechend den Platten, 3 bis 7 mm breit, in den Einheitspreis einkalkuliert.

24.7P 00 + Folgende Angaben und Anforderungen an die Art und Weise der Leistungserbringung gelten als vereinbart und sind in die Einheitspreise einkalkuliert.

**24.7P 00A + Material/Erzeugnis n.W.AN zu 247P**

Das Verwenden nachstehend angebotener Materialien/Erzeugnisse zu den angegebenen Positionen dieser ULG wird vereinbart:



**Ergänzungen zur StLB HB-022+ABK-020****Ausschreibungstexte ZZZ**

Leistungsverzeichnis

gedruckt am 15.11.2023  
LB-HB-022+ABK-020 Preisangaben in EUR

Betrifft Position(en):   
 Material/Erzeugnis nach Wahl des Auftragnehmers (AN).  
 Angeboten: (.....)

**24.7P 00B + Material/Erzeugnis Beispiel AG zu 247P**

Das Verwenden nachstehend angebotener Materialien/Erzeugnisse zu den angegebenen Positionen dieser ULG wird vereinbart:

Betrifft Position(en):   
 Beispielhaftes Material/Erzeugnis:   
 Angeboten ist das beispielhafte oder ein Material/Erzeugnis gleichwertiger Art.  
 Kriterien der Gleichwertigkeit:   
 Angeboten: (.....)

**24.8P + Fugen und Aufzählungen (PCI)**

Version: 2018-12

**Verarbeitungsrichtlinien:**

Die Verarbeitungsrichtlinien des Erzeugers werden eingehalten. Es werden nur die dem System zugehörigen Materialien verwendet.

**Verfügung:**

Wenn nicht anders angegeben, sind die Verfugungen bei allen Belägen mit handelsüblichem Fugenmörtel auf Zementbasis, ohne besonderen Eigenschaften, Farbe weiss oder grau, z.B. PCI-FUGENGRAU oder PCI-FUGENWEISS oder Gleichwertiges, nach Wahl des Auftraggebers, mit Fugen, entsprechend den Platten, 3 bis 7 mm breit, in den Einheitspreis einkalkuliert.

**Aufzählungen/Zubehör:**

Positionen für Aufzählungen (Az) und Zubehör beschreiben Ergänzungen/Erweiterungen/Varianten zu vorangegangenen Positionen (Leistungen) und werden nur aus dem System oder der Auswahl von Produkten des Herstellers der Grundposition angeboten bzw. ausgeführt.

24.8P 00 + Folgende Angaben und Anforderungen an die Art und Weise der Leistungserbringung gelten als vereinbart und sind in die Einheitspreise einkalkuliert.

**24.8P 00A + Material/Erzeugnis n.W.AN zu 248P**

Das Verwenden nachstehend angebotener Materialien/Erzeugnisse zu den angegebenen Positionen dieser ULG wird vereinbart:

Betrifft Position(en):   
 Material/Erzeugnis nach Wahl des Auftragnehmers (AN).  
 Angeboten: (.....)

**24.8P 00B + Material/Erzeugnis Beispiel AG zu 248P**

Das Verwenden nachstehend angebotener Materialien/Erzeugnisse zu den angegebenen Positionen dieser ULG wird vereinbart:

Betrifft Position(en):   
 Beispielhaftes Material/Erzeugnis:   
 Angeboten ist das beispielhafte oder ein Material/Erzeugnis gleichwertiger Art.  
 Kriterien der Gleichwertigkeit:   
 Angeboten: (.....)

**24.90 Regieleistungen**

**Ergänzungen zur StLB HB-022+ABK-020****Ausschreibungstexte ZZZ**

Leistungsverzeichnis

gedruckt am 15.11.2023

LB-HB-022+ABK-020

Preisangaben in EUR

Soweit in Vorbemerkungen oder Positionstexten nicht anders angegeben, gelten für alle Leistungen dieser Gruppe folgende Regelungen.

**1. Allgemeines:**

In dieser Unterleistungsgruppe werden nur angehängte Regieleistungen gemäß ÖNORM B 2110 erfasst.

Regieleistungen werden nur ausgeführt, wenn sie vom Auftraggeber im Einzelfall angeordnet werden, auch wenn sie im Vertrag (Leistungsverzeichnis) vorgesehen sind.

Die aufgewendeten Stunden, verwendeten Geräte, Transportleistungen und verbrauchten Stoffe werden täglich in die Regiescheine eingetragen und dem Auftraggeber zur Gegenzeichnung vorgelegt.

**2. Mengenänderungen:**

Die Bestimmungen, wonach bei Mengenänderungen die Neuvereinbarung von Einheitspreisen verlangt werden kann, sind auf Regieleistungen nicht anwendbar.

**3. Beschäftigungsgruppen:**

Die angeführten Beschäftigungsgruppen entsprechen den kollektivvertraglichen Regelungen. In den Stundensätzen sind auch anteilige Wegegelder, Fahrtspesen und Aufwandsentschädigungen (Auslösen) einkalkuliert. Verrechnet wird die an der Arbeits- oder Montagestelle tatsächlich geleistete Arbeitszeit, die kleinste Einheit ist die angefangene halbe Stunde.

**4. Einkalkulierte Leistungen:**

Die Einheitspreise für Stoffe gelten frei Baustelle, einschließlich Abladen.

**5. Ausmaß- und Abrechnungsregeln:**

Zur Verrechnung kommen die Stundensätze jener Beschäftigungsgruppe, die für die jeweilige Regieleistung ausreicht, unabhängig von der Qualifizierung des tatsächlich eingesetzten Personals.

24.90 00 Folgende Angaben und Anforderungen an die Art und Weise der Leistungserbringung gelten als vereinbart und sind in die Einheitspreise einkalkuliert.

**24.90 00B + Material/Erzeugnis n.W.AN zu 2490**

Das Verwenden nachstehend angebotener Materialien/Erzeugnisse zu den angegebenen Positionen dieser ULG wird vereinbart:

Betrifft Position(en):

Material/Erzeugnis nach Wahl des Auftragnehmers (AN).

Angeboten: (. . . . .)

**24.90 00C + Material/Erzeugnis Beispiel AG zu 2490**

Das Verwenden nachstehend angebotener Materialien/Erzeugnisse zu den angegebenen Positionen dieser ULG wird vereinbart:

Betrifft Position(en):

Beispielhaftes Material/Erzeugnis:

Angeboten ist das beispielhafte oder ein Material/Erzeugnis gleichwertiger Art.

Kriterien der Gleichwertigkeit:

Angeboten: (. . . . .)

**24.B1 + Verlegemörtel f.Steine und Platten (BAUMIT)**

Version 2021-01

**Leistungsumfang/einkalkulierte Leistungen:**

Folgende Leistungen sind (ergänzend zu den Nebenleistungen gemäß ÖNORM) in die Einheitspreise einkalkuliert:

- Liefern und Einbauen

**Ergänzungen zur StLB HB-022+ABK-020****Ausschreibungstexte ZZZ**

Leistungsverzeichnis

gedruckt am 15.11.2023  
LB-HB-022+ABK-020 Preisangaben in EUR**Aufzahlungen:**

Aufzahlungspositionen (Az) beschreiben Ergänzungen/Erweiterungen/Varianten zu vorangegangenen Positionen (Leistungen) und werden nur aus dem System oder der Auswahl von Produkten des Herstellers der Grundposition angeboten bzw. ausgeführt.

24.B1 00 + Folgende Angaben und Anforderungen an die Art und Weise der Leistungserbringung gelten als vereinbart und sind in die Einheitspreise einkalkuliert.

**24.B1 00A + Material/Erzeugnis n.W.AN zu 24B1**

Das Verwenden nachstehend angebotener Materialien/Erzeugnisse zu den angegebenen Positionen dieser ULG wird vereinbart:

Betrifft Position(en):

Material/Erzeugnis nach Wahl des Auftragnehmers (AN).

Angeboten: (.....)

**24.B1 00B + Material/Erzeugnis Beispiel AG zu 24B1**

Das Verwenden nachstehend angebotener Materialien/Erzeugnisse zu den angegebenen Positionen dieser ULG wird vereinbart:

Betrifft Position(en):

Beispielhaftes Material/Erzeugnis:

Angeboten ist das beispielhafte oder ein Material/Erzeugnis gleichwertiger Art.

Kriterien der Gleichwertigkeit:

Angeboten: (.....)

**24.D1 + Vorbereiten des Untergrundes (WEBER)**

Version: 2018

Verarbeitungsrichtlinien:

Die Verarbeitungsrichtlinien des Erzeugers werden eingehalten.

Zeitliche Abfolge:

Die zeitliche Abfolge der Abdichtungsarbeiten erfordert besondere Maßnahmen zum Schutz der Abdichtung während der Bauzeit. Diese Aufwendungen sind im Einheitspreis einkalkuliert.

24.D1 00 + Folgende Angaben und Anforderungen an die Art und Weise der Leistungserbringung gelten als vereinbart und sind in die Einheitspreise einkalkuliert.

**24.D1 00A + Material/Erzeugnis n.W.AN zu 24D1**

Das Verwenden nachstehend angebotener Materialien/Erzeugnisse zu den angegebenen Positionen dieser ULG wird vereinbart:

Betrifft Position(en):

Material/Erzeugnis nach Wahl des Auftragnehmers (AN).

Angeboten: (.....)

**24.D1 00B + Material/Erzeugnis Beispiel AG zu 24D1**

Das Verwenden nachstehend angebotener Materialien/Erzeugnisse zu den angegebenen Positionen dieser ULG wird vereinbart:

Betrifft Position(en):

Beispielhaftes Material/Erzeugnis:

Angeboten ist das beispielhafte oder ein Material/Erzeugnis gleichwertiger Art.

Kriterien der Gleichwertigkeit:

Angeboten: (.....)

**Ergänzungen zur StLB HB-022+ABK-020****Ausschreibungstexte ZZZ**

Leistungsverzeichnis

gedruckt am 15.11.2023  
LB-HB-022+ABK-020 Preisangaben in EUR**24.D2 + Abdichtungen unter Belägen (WEBER)**

Version: 2018

Verarbeitungsrichtlinien:

Die Verarbeitungsrichtlinien des Erzeugers werden eingehalten.

Zeitliche Abfolge:

Die zeitliche Abfolge der Abdichtungsarbeiten erfordert besondere Maßnahmen zum Schutz der Abdichtung während der Bauzeit. Diese Aufwendungen sind im Einheitspreis einkalkuliert.

24.D2 00 + Folgende Angaben und Anforderungen an die Art und Weise der Leistungserbringung gelten als vereinbart und sind in die Einheitspreise einkalkuliert.

**24.D2 00A + Material/Erzeugnis n.W.AN zu 24D2**

Das Verwenden nachstehend angebotener Materialien/Erzeugnisse zu den angegebenen Positionen dieser ULG wird vereinbart:

Betrifft Position(en): 

Material/Erzeugnis nach Wahl des Auftragnehmers (AN).

Angeboten: (.....)

**24.D2 00B + Material/Erzeugnis Beispiel AG zu 24D2**

Das Verwenden nachstehend angebotener Materialien/Erzeugnisse zu den angegebenen Positionen dieser ULG wird vereinbart:

Betrifft Position(en): Beispielhaftes Material/Erzeugnis: 

Angeboten ist das beispielhafte oder ein Material/Erzeugnis gleichwertiger Art.

Kriterien der Gleichwertigkeit: 

Angeboten: (.....)

**24.D3 + Beläge verlegen (WEBER)**

Version: 2018

Verarbeitungsrichtlinien:

Die Verarbeitungsrichtlinien des Erzeugers werden eingehalten.

Zeitliche Abfolge:

Die zeitliche Abfolge der Abdichtungsarbeiten erfordert besondere Maßnahmen zum Schutz der Abdichtung während der Bauzeit. Diese Aufwendungen sind im Einheitspreis einkalkuliert.

24.D3 00 + Folgende Angaben und Anforderungen an die Art und Weise der Leistungserbringung gelten als vereinbart und sind in die Einheitspreise einkalkuliert.

**24.D3 00A + Material/Erzeugnis n.W.AN zu 24D3**

Das Verwenden nachstehend angebotener Materialien/Erzeugnisse zu den angegebenen Positionen dieser ULG wird vereinbart:

Betrifft Position(en): 

Material/Erzeugnis nach Wahl des Auftragnehmers (AN).

Angeboten: (.....)

**24.D3 00B + Material/Erzeugnis Beispiel AG zu 24D3**

Das Verwenden nachstehend angebotener Materialien/Erzeugnisse zu den angegebenen Positionen dieser ULG wird vereinbart:

Betrifft Position(en): Beispielhaftes Material/Erzeugnis:

**Ergänzungen zur StLB HB-022+ABK-020****Ausschreibungstexte ZZZ**

Leistungsverzeichnis

gedruckt am 15.11.2023

LB-HB-022+ABK-020

Preisangaben in EUR

Angeboten ist das beispielhafte oder ein Material/Erzeugnis gleichwertiger Art.

Kriterien der Gleichwertigkeit: \_\_\_\_\_

Angeboten: (.....)

**24.FA + Zusätzliche Vorbemerkungen (ÖFV)**

Version 2020-10

Angaben bzw. Vorgaben des Herstellers des jeweils angebotenen Produktes werden eingehalten (z.B. bei der Verarbeitung und der Befestigung).

24.FA 00 + Folgende Angaben und Anforderungen an die Art und Weise der Leistungserbringung gelten als vereinbart und sind in die Einheitspreise einkalkuliert.

**24.FA 00A + Material/Erzeugnis n.W.AN zu 24FA**

Das Verwenden nachstehend angebotener Materialien/Erzeugnisse zu den angegebenen Positionen dieser ULG wird vereinbart:

Betrifft Position(en): \_\_\_\_\_

Material/Erzeugnis nach Wahl des Auftragnehmers (AN).

Angeboten: (.....)

**24.FA 00B + Material/Erzeugnis Beispiel AG zu 24FA**

Das Verwenden nachstehend angebotener Materialien/Erzeugnisse zu den angegebenen Positionen dieser ULG wird vereinbart:

Betrifft Position(en): \_\_\_\_\_

Beispielhaftes Material/Erzeugnis: \_\_\_\_\_

Angeboten ist das beispielhafte oder ein Material/Erzeugnis gleichwertiger Art.

Kriterien der Gleichwertigkeit: \_\_\_\_\_

Angeboten: (.....)

**24.FB + Vorbereiten des Untergrundes (ÖFV)**

Version 2020-10

Angaben bzw. Vorgaben des Herstellers des jeweils angebotenen Produktes werden eingehalten (z.B. bei der Verarbeitung und der Befestigung).

**Entsorgen:**

Im Folgenden ist unter dem Begriff Entsorgen das Laden, Abtransportieren sowie das Verwerten, Deponieren oder Entsorgen der Baurestmassen zu verstehen.

24.FB 00 + Folgende Angaben und Anforderungen an die Art und Weise der Leistungserbringung gelten als vereinbart und sind in die Einheitspreise einkalkuliert.

**24.FB 00A + Material/Erzeugnis n.W.AN zu 24FB**

Das Verwenden nachstehend angebotener Materialien/Erzeugnisse zu den angegebenen Positionen dieser ULG wird vereinbart:

Betrifft Position(en): \_\_\_\_\_

Material/Erzeugnis nach Wahl des Auftragnehmers (AN).

Angeboten: (.....)

**24.FB 00B + Material/Erzeugnis Beispiel AG zu 24FB**

Das Verwenden nachstehend angebotener Materialien/Erzeugnisse zu den angegebenen Positionen dieser ULG wird vereinbart:

Betrifft Position(en): \_\_\_\_\_

**Ergänzungen zur StLB HB-022+ABK-020****Ausschreibungstexte ZZZ**

Leistungsverzeichnis

gedruckt am 15.11.2023  
LB-HB-022+ABK-020 Preisangaben in EUR

Beispielhaftes Material/Erzeugnis: \_\_\_\_\_  
 Angeboten ist das beispielhafte oder ein Material/Erzeugnis gleichwertiger Art.  
 Kriterien der Gleichwertigkeit: \_\_\_\_\_  
 Angeboten: (.....)

**24.FC + Wandbeläge innen (ÖFV)**

Version 2020-10

Angaben bzw. Vorgaben des Herstellers des jeweils angebotenen Produktes werden eingehalten (z.B. bei der Verarbeitung und der Befestigung).

**1. Leistungsumfang/einkalkulierte Leistungen:**

Folgende Leistungen sind (ergänzend zu den Nebenleistungen gemäß ÖNORM) in die Einheitspreise einkalkuliert:

- Gerüste für Arbeitshöhen über 3,2 m

**Ausmaß- und Abrechnungsregeln:**

Die Abrechnung von Leibungen, Stürzen und Parapetten bei gleichzeitiger Verlegung von angrenzenden Wandfliesen erfolgt nach den Einheitspreisen der Wandflächen.

Sockel über 15 cm Höhe werden als Wandfläche abgerechnet.

**Höhen:**

Leistungen bei Arbeitshöhen von Null bis 3,2 m (b.3,2m) einerseits und Arbeitshöhen von Null bis über 3,2 m (ü.3,2m) andererseits werden in unterschiedlichen Positionen beschrieben. Maßgebend ist die tatsächliche Gesamthöhe.

Flächen mit einer Arbeitshöhe von Null bis über 3,2 m (über 3,2 m) werden durch gedachte lotrechte seitliche Begrenzungen gegenüber etwaigen Flächen mit einer Arbeitshöhe von Null bis 3,2 m, auch bei schrägem oberem Abschluss, abgegrenzt. Abgerechnet wird die Summe der Flächen von Null bis 3,2 m und die Summe der Flächen von Null bis über 3,2 m (über 3,2 m).

24.FC 00 + Folgende Angaben und Anforderungen an die Art und Weise der Leistungserbringung gelten als vereinbart und sind in die Einheitspreise einkalkuliert.

**24.FC 00A + Material/Erzeugnis n.W.AN zu 24FC**

Das Verwenden nachstehend angebotener Materialien/Erzeugnisse zu den angegebenen Positionen dieser ULG wird vereinbart:

Betrifft Position(en): \_\_\_\_\_  
 Material/Erzeugnis nach Wahl des Auftragnehmers (AN).  
 Angeboten: (.....)

**24.FC 00B + Material/Erzeugnis Beispiel AG zu 24FC**

Das Verwenden nachstehend angebotener Materialien/Erzeugnisse zu den angegebenen Positionen dieser ULG wird vereinbart:

Betrifft Position(en): \_\_\_\_\_  
 Beispielhaftes Material/Erzeugnis: \_\_\_\_\_  
 Angeboten ist das beispielhafte oder ein Material/Erzeugnis gleichwertiger Art.  
 Kriterien der Gleichwertigkeit: \_\_\_\_\_  
 Angeboten: (.....)

**24.FD + Boden-u.Sockelbeläge innen (ÖFV)**

Version 2020-10

Angaben bzw. Vorgaben des Herstellers des jeweils angebotenen Produktes werden eingehalten (z.B. bei der Verarbeitung und der Befestigung).

**Ergänzungen zur StLB HB-022+ABK-020****Ausschreibungstexte ZZZ**

Leistungsverzeichnis

gedruckt am 15.11.2023  
LB-HB-022+ABK-020 Preisangaben in EUR**Ausmaß- und Abrechnungsregeln:**

Sockel über 15 cm Höhe werden als Wandfläche abgerechnet.

24.FD 00 + Folgende Angaben und Anforderungen an die Art und Weise der Leistungserbringung gelten als vereinbart und sind in die Einheitspreise einkalkuliert.

**24.FD 00A + Material/Erzeugnis n.W.AN zu 24FD**

Das Verwenden nachstehend angebotener Materialien/Erzeugnisse zu den angegebenen Positionen dieser ULG wird vereinbart:

Betrifft Position(en):

Material/Erzeugnis nach Wahl des Auftragnehmers (AN).

Angebote: (.....)

**24.FD 00B + Material/Erzeugnis Beispiel AG zu 24FD**

Das Verwenden nachstehend angebotener Materialien/Erzeugnisse zu den angegebenen Positionen dieser ULG wird vereinbart:

Betrifft Position(en):

Beispielhaftes Material/Erzeugnis:

Angebote ist das beispielhafte oder ein Material/Erzeugnis gleichwertiger Art.

Kriterien der Gleichwertigkeit:

Angebote: (.....)

**24.FE + Stufen-u.Stufensockelbeläge innen (ÖFV)**

Version 2020-10

Angaben bzw. Vorgaben des Herstellers des jeweils angebotenen Produktes werden eingehalten (z.B. bei der Verarbeitung und der Befestigung).

**Stufen:**

Eine Stufe besteht aus einer geraden Tritt- und einer geraden Setzstufenfläche (rechtwinkelige Podeststiegen).

**Ausmaß- und Abrechnungsregeln:**

Stufen und Stufensockel werden nach dem Längenmaß abgerechnet (Stufensockel = abgewinkelte Länge der Summe von Höhen und Auftrittsbreiten der Stufen).

Sockel über 15 cm Höhe werden als Wandfläche abgerechnet.

24.FE 00 + Folgende Angaben und Anforderungen an die Art und Weise der Leistungserbringung gelten als vereinbart und sind in die Einheitspreise einkalkuliert.

**24.FE 00A + Material/Erzeugnis n.W.AN zu 24FE**

Das Verwenden nachstehend angebotener Materialien/Erzeugnisse zu den angegebenen Positionen dieser ULG wird vereinbart:

Betrifft Position(en):

Material/Erzeugnis nach Wahl des Auftragnehmers (AN).

Angebote: (.....)

**24.FE 00B + Material/Erzeugnis Beispiel AG zu 24FE**

Das Verwenden nachstehend angebotener Materialien/Erzeugnisse zu den angegebenen Positionen dieser ULG wird vereinbart:

**Ergänzungen zur StLB HB-022+ABK-020****Ausschreibungstexte ZZZ**

Leistungsverzeichnis

gedruckt am 15.11.2023

LB-HB-022+ABK-020

Preisangaben in EUR

Betrifft Position(en):

Beispielhaftes Material/Erzeugnis:

Angeboten ist das beispielhafte oder ein Material/Erzeugnis gleichwertiger Art.

Kriterien der Gleichwertigkeit:

Angeboten: (.....)

**24.FF + Wandbeläge außen (ÖFV)**

Version 2020-10

Angaben bzw. Vorgaben des Herstellers des jeweils angebotenen Produktes werden eingehalten (z.B. bei der Verarbeitung und der Befestigung).

**Ausmaß- und Abrechnungsregeln:**

Die Abrechnung von Leibungen, Stürzen und Parapetten bei gleichzeitiger Verlegung von angrenzenden Wandfliesen erfolgt nach den Einheitspreisen der Wandflächen.

Sockel über 15 cm Höhe werden als Wandfläche abgerechnet.

**Höhen:**

Leistungen bei Arbeitshöhen von Null bis 3,2 m (b.3,2m) einerseits und Arbeitshöhen von Null bis über 3,2 m (ü.3,2m) andererseits werden in unterschiedlichen Positionen beschrieben. Maßgebend ist die tatsächliche Gesamthöhe.

Flächen mit einer Arbeitshöhe von Null bis über 3,2 m (über 3,2 m) werden durch gedachte lotrechte seitliche Begrenzungen gegenüber etwaigen Flächen mit einer Arbeitshöhe von Null bis 3,2 m, auch bei schrägem oberem Abschluss, abgegrenzt. Abgerechnet wird die Summe der Flächen von Null bis 3,2 m und die Summe der Flächen von Null bis über 3,2 m (über 3,2 m).

24.FF 00 + Folgende Angaben und Anforderungen an die Art und Weise der Leistungserbringung gelten als vereinbart und sind in die Einheitspreise einkalkuliert.

**24.FF 00A + Material/Erzeugnis n.W.AN zu 24FF**

Das Verwenden nachstehend angebotener Materialien/Erzeugnisse zu den angegebenen Positionen dieser ULG wird vereinbart:

Betrifft Position(en):

Material/Erzeugnis nach Wahl des Auftragnehmers (AN).

Angeboten: (.....)

**24.FF 00B + Material/Erzeugnis Beispiel AG zu 24FF**

Das Verwenden nachstehend angebotener Materialien/Erzeugnisse zu den angegebenen Positionen dieser ULG wird vereinbart:

Betrifft Position(en):

Beispielhaftes Material/Erzeugnis:

Angeboten ist das beispielhafte oder ein Material/Erzeugnis gleichwertiger Art.

Kriterien der Gleichwertigkeit:

Angeboten: (.....)

**24.FG + Boden-u.Sockelbeläge außen (ÖFV)**

Version 2020-10

Angaben bzw. Vorgaben des Herstellers des jeweils angebotenen Produktes werden eingehalten (z.B. bei der Verarbeitung und der Befestigung).



**Ergänzungen zur StLB HB-022+ABK-020****Ausschreibungstexte ZZZ**

Leistungsverzeichnis

gedruckt am 15.11.2023  
LB-HB-022+ABK-020 Preisangaben in EUR**Ausmaß- und Abrechnungsregeln:**

Sockel über 15 cm Höhe werden als Wandfläche abgerechnet.

24.FG 00 + Folgende Angaben und Anforderungen an die Art und Weise der Leistungserbringung gelten als vereinbart und sind in die Einheitspreise einkalkuliert.

**24.FG 00A + Material/Erzeugnis n.W.AN zu 24FG**

Das Verwenden nachstehend angebotener Materialien/Erzeugnisse zu den angegebenen Positionen dieser ULG wird vereinbart:

Betrifft Position(en): \_\_\_\_\_

Material/Erzeugnis nach Wahl des Auftragnehmers (AN).

Angeboten: (.....)

**24.FG 00B + Material/Erzeugnis Beispiel AG zu 24FG**

Das Verwenden nachstehend angebotener Materialien/Erzeugnisse zu den angegebenen Positionen dieser ULG wird vereinbart:

Betrifft Position(en): \_\_\_\_\_

Beispielhaftes Material/Erzeugnis: \_\_\_\_\_

Angeboten ist das beispielhafte oder ein Material/Erzeugnis gleichwertiger Art.

Kriterien der Gleichwertigkeit: \_\_\_\_\_

Angeboten: (.....)

**24.FH + Stufen-u.Stufensockelbeläge außen (ÖFV)**

Version 2020-10

Angaben bzw. Vorgaben des Herstellers des jeweils angebotenen Produktes werden eingehalten (z.B. bei der Verarbeitung und der Befestigung).

**Stufen:**

Eine Stufe besteht aus einer geraden Tritt- und einer geraden Setzstufenfläche (rechtwinkelige Podeststiegen).

**Ausmaß- und Abrechnungsregeln:**

Stufen und Stufensockel werden nach dem Längenmaß abgerechnet (Stufensockel = abgewinkelte Länge der Summe von Höhen und Auftrittsbreiten der Stufen).

Sockel über 15 cm Höhe werden als Wandfläche abgerechnet.

24.FH 00 + Folgende Angaben und Anforderungen an die Art und Weise der Leistungserbringung gelten als vereinbart und sind in die Einheitspreise einkalkuliert.

**24.FH 00A + Material/Erzeugnis n.W.AN zu 24FH**

Das Verwenden nachstehend angebotener Materialien/Erzeugnisse zu den angegebenen Positionen dieser ULG wird vereinbart:

Betrifft Position(en): \_\_\_\_\_

Material/Erzeugnis nach Wahl des Auftragnehmers (AN).

Angeboten: (.....)

**24.FH 00B + Material/Erzeugnis Beispiel AG zu 24FH**

Das Verwenden nachstehend angebotener Materialien/Erzeugnisse zu den angegebenen Positionen dieser ULG wird vereinbart:

Betrifft Position(en): \_\_\_\_\_

Beispielhaftes Material/Erzeugnis: \_\_\_\_\_

**Ergänzungen zur StLB HB-022+ABK-020****Ausschreibungstexte ZZZ**

Leistungsverzeichnis

gedruckt am 15.11.2023

LB-HB-022+ABK-020

Preisangaben in EUR

Angeboten ist das beispielhafte oder ein Material/Erzeugnis gleichwertiger Art.

Kriterien der Gleichwertigkeit: \_\_\_\_\_

Angeboten: (.....)

**24.FI + Sonstige Leistungen, Aufzahlungen (ÖFV)**

Version 2020-10

Angaben bzw. Vorgaben des Herstellers des jeweils angebotenen Produktes werden eingehalten (z.B. bei der Verarbeitung und der Befestigung).

**Ausmaß- und Abrechnungsregeln:**

Aufzahlungspositionen gelten ohne Unterschied der Arbeitshöhe.

24.FI 00 + Folgende Angaben und Anforderungen an die Art und Weise der Leistungserbringung gelten als vereinbart und sind in die Einheitspreise einkalkuliert.

**24.FI 00A + Material/Erzeugnis n.W.AN zu 24FI**

Das Verwenden nachstehend angebotener Materialien/Erzeugnisse zu den angegebenen Positionen dieser ULG wird vereinbart:

Betrifft Position(en): \_\_\_\_\_

Material/Erzeugnis nach Wahl des Auftragnehmers (AN).

Angeboten: (.....)

**24.FI 00B + Material/Erzeugnis Beispiel AG zu 24FI**

Das Verwenden nachstehend angebotener Materialien/Erzeugnisse zu den angegebenen Positionen dieser ULG wird vereinbart:

Betrifft Position(en): \_\_\_\_\_

Beispielhaftes Material/Erzeugnis: \_\_\_\_\_

Angeboten ist das beispielhafte oder ein Material/Erzeugnis gleichwertiger Art.

Kriterien der Gleichwertigkeit: \_\_\_\_\_

Angeboten: (.....)

**24.FR + Regieleistungen (ÖFV)**

Version 2020-10

**1. Allgemeines:**

In dieser Unterleistungsgruppe werden nur angehängte Regieleistungen gemäß ÖNORM B 2110 erfasst.

Regieleistungen werden nur ausgeführt, wenn sie vom Auftraggeber im Einzelfall angeordnet werden, auch wenn sie im Vertrag (Leistungsverzeichnis) vorgesehen sind.

Die aufgewendeten Stunden, verwendeten Geräte, Transportleistungen und verbrauchten Stoffe werden täglich in die Regiescheine eingetragen und dem Auftraggeber zur Gegenzeichnung vorgelegt.

**2. Mengenänderungen:**

Die Bestimmungen, wonach bei Mengenänderungen die Neuvereinbarung von Einheitspreisen verlangt werden kann, sind auf Regieleistungen nicht anwendbar.

**3. Beschäftigungsgruppen:**

Die angeführten Beschäftigungsgruppen entsprechen den kollektivvertraglichen Regelungen. In den Stundensätzen sind auch anteilige Wegegelder, Fahrtspesen und Aufwandsentschädigungen (Auslösen) einkalkuliert. Verrechnet wird die an der Arbeits- oder Montagestelle tatsächlich geleistete Arbeitszeit, die kleinste Einheit ist die angefangene halbe Stunde.

**Ergänzungen zur StLB HB-022+ABK-020****Ausschreibungstexte ZZZ**

Leistungsverzeichnis

gedruckt am 15.11.2023  
LB-HB-022+ABK-020 Preisangaben in EUR

## 4. Leistungsumfang/einkalkulierte Leistungen:

Die Einheitspreise für Stoffe gelten frei Baustelle, einschließlich Abladen.

## 5. Ausmaß- und Abrechnungsregeln:

Zur Verrechnung kommen die Stundensätze jener Beschäftigungsgruppe, die für die jeweilige Regieleistung ausreicht, unabhängig von der Qualifizierung des tatsächlich eingesetzten Personals.

24.FR 00 + Folgende Angaben und Anforderungen an die Art und Weise der Leistungserbringung gelten als vereinbart und sind in die Einheitspreise einkalkuliert.

**24.FR 00B + Material/Erzeugnis Beispiel AG zu 24FR**

Das Verwenden nachstehend angebotener Materialien/Erzeugnisse zu den angegebenen Positionen dieser ULG wird vereinbart:

Betrifft Position(en): Beispielhaftes Material/Erzeugnis: 

Angeboten ist das beispielhafte oder ein Material/Erzeugnis gleichwertiger Art.

Kriterien der Gleichwertigkeit: 

Angeboten: (.....)

**24.H1 + Voranstriche (Ceresit)**

Version: 2020-10

Im Folgenden ist das Liefern von Voranstrichen und die Verarbeitung beschrieben.

**Richtlinien des Herstellers/Erzeugers:**

Alle Richtlinien für die Lagerung und die Einsatzbereiche der Produkte, für die erforderlichen Untergrundvorbereitungen und die Verarbeitungsrichtlinien werden eingehalten.

Es werden nur Materialien eines Systemerzeugers verwendet.

Die Entsorgung von Verpackungsmaterial und Produktresten erfolgt gemäß Entsorgungshinweisen des Erzeugers und ist in die Einheitspreise einkalkuliert.

24.H1 00 + Folgende Angaben und Anforderungen an die Art und Weise der Leistungserbringung gelten als vereinbart und sind in die Einheitspreise einkalkuliert:

**24.H1 00D + Material/Erzeugnis n.W.AN zu 24H1**

Das Verwenden nachstehend angebotener Materialien/Erzeugnisse zu den angegebenen Positionen dieser ULG wird vereinbart:

Betrifft Position(en): 

Material/Erzeugnis nach Wahl des Auftragnehmers (AN).

Angeboten: (.....)

**24.H1 00E + Material/Erzeugnis Beispiel AG zu 24H1**

Das Verwenden nachstehend angebotener Materialien/Erzeugnisse zu den angegebenen Positionen dieser ULG wird vereinbart:

Betrifft Position(en): Beispielhaftes Material/Erzeugnis: 

Angeboten ist das beispielhafte oder ein Material/Erzeugnis gleichwertiger Art.

Kriterien der Gleichwertigkeit: 

Angeboten: (.....)

**24.H2 + Ausgleichen (Ceresit)**

Version: 2022-09

Im Folgenden ist das Liefern von Ausgleichsmaterialien und die Verarbeitung beschrieben.

**Ergänzungen zur StLB HB-022+ABK-020****Ausschreibungstexte ZZZ**

Leistungsverzeichnis

gedruckt am 15.11.2023  
LB-HB-022+ABK-020 Preisangaben in EUR**Richtlinien des Herstellers/Erzeugers:**

Alle Richtlinien für die Lagerung und die Einsatzbereiche der Produkte, für die erforderlichen Untergrundvorbereitungen und die Verarbeitungsrichtlinien werden eingehalten.

Es werden nur Materialien eines Systemerzeugers verwendet.

Die Entsorgung von Verpackungsmaterial und Produktresten erfolgt gemäß Entsorgungshinweisen des Erzeugers und ist in die Einheitspreise einkalkuliert.

24.H2 00 + Folgende Angaben und Anforderungen an die Art und Weise der Leistungserbringung gelten als vereinbart und sind in die Einheitspreise einkalkuliert:

**24.H2 00D + Material/Erzeugnis n.W.AN zu 24H2**

Das Verwenden nachstehend angebotener Materialien/Erzeugnisse zu den angegebenen Positionen dieser ULG wird vereinbart:

Betrifft Position(en):

Material/Erzeugnis nach Wahl des Auftragnehmers (AN).

Angeboten: (.....)

**24.H2 00E + Material/Erzeugnis Beispiel AG zu 24H2**

Das Verwenden nachstehend angebotener Materialien/Erzeugnisse zu den angegebenen Positionen dieser ULG wird vereinbart:

Betrifft Position(en):

Beispielhaftes Material/Erzeugnis:

Angeboten ist das beispielhafte oder ein Material/Erzeugnis gleichwertiger Art.

Kriterien der Gleichwertigkeit:

Angeboten: (.....)

**24.H4 + Abdichten (Ceresit)**

Version: 2020-10

Im Folgenden ist das Liefern von Abdichtungsmaterialien inkl. Zubehör und die Verarbeitung beschrieben.

**Richtlinien des Herstellers/Erzeugers:**

Alle Richtlinien für die Lagerung und die Einsatzbereiche der Produkte, für die erforderlichen Untergrundvorbereitungen und die Verarbeitungsrichtlinien werden eingehalten.

Es werden nur Materialien eines Systemerzeugers verwendet.

Die Entsorgung von Verpackungsmaterial und Produktresten erfolgt gemäß Entsorgungshinweisen des Erzeugers und ist in die Einheitspreise einkalkuliert.

**Zubehör:**

Positionen für Zubehör beschreiben Ergänzungen/Erweiterungen zu vorangegangenen Positionen (Leistungen) und werden nur aus dem System oder der Auswahl von Produkten des Herstellers der Grundposition angeboten bzw. ausgeführt.

24.H4 00 + Folgende Angaben und Anforderungen an die Art und Weise der Leistungserbringung gelten als vereinbart und sind in die Einheitspreise einkalkuliert:

**24.H4 00D + Material/Erzeugnis n.W.AN zu 24H4**

Das Verwenden nachstehend angebotener Materialien/Erzeugnisse zu den angegebenen Positionen dieser ULG wird vereinbart:

Betrifft Position(en):

Material/Erzeugnis nach Wahl des Auftragnehmers (AN).

Angeboten: (.....)

**Ergänzungen zur StLB HB-022+ABK-020****Ausschreibungstexte ZZZ**

Leistungsverzeichnis

gedruckt am 15.11.2023  
LB-HB-022+ABK-020 Preisangaben in EUR**24.H4 00E + Material/Erzeugnis Beispiel AG zu 24H4**

Das Verwenden nachstehend angebotener Materialien/Erzeugnisse zu den angegebenen Positionen dieser ULG wird vereinbart:

Betrifft Position(en): [REDACTED]

Beispielhaftes Material/Erzeugnis: [REDACTED]

Angeboten ist das beispielhafte oder ein Material/Erzeugnis gleichwertiger Art.

Kriterien der Gleichwertigkeit: [REDACTED]

Angeboten: (. . . . .)

**24.H5 + Fliesenkleber (Ceresit)**

Version: 2022-09

Im Folgenden ist das Liefern von Fliesenklebern bzw. Klebemörtel und die Verarbeitung beschrieben.

**Richtlinien des Herstellers/Erzeugers:**

Alle Richtlinien für die Lagerung und die Einsatzbereiche der Produkte, für die erforderlichen Untergrundvorbereitungen und die Verarbeitungsrichtlinien werden eingehalten.

Es werden nur Materialien eines Systemerzeugers verwendet.

Die Entsorgung von Verpackungsmaterial und Produktresten erfolgt gemäß Entsorgungshinweisen des Erzeugers und ist in die Einheitspreise einkalkuliert.

24.H5 00 + Folgende Angaben und Anforderungen an die Art und Weise der Leistungserbringung gelten als vereinbart und sind in die Einheitspreise einkalkuliert:

**24.H5 00D + Material/Erzeugnis n.W.AN zu 24H5**

Das Verwenden nachstehend angebotener Materialien/Erzeugnisse zu den angegebenen Positionen dieser ULG wird vereinbart:

Betrifft Position(en): [REDACTED]

Material/Erzeugnis nach Wahl des Auftragnehmers (AN).

Angeboten: (. . . . .)

**24.H5 00E + Material/Erzeugnis Beispiel AG zu 24H5**

Das Verwenden nachstehend angebotener Materialien/Erzeugnisse zu den angegebenen Positionen dieser ULG wird vereinbart:

Betrifft Position(en): [REDACTED]

Beispielhaftes Material/Erzeugnis: [REDACTED]

Angeboten ist das beispielhafte oder ein Material/Erzeugnis gleichwertiger Art.

Kriterien der Gleichwertigkeit: [REDACTED]

Angeboten: (. . . . .)

**24.H6 + Fugen und Silikone (Ceresit)**

Version: 2020-10

Im Folgenden ist das Liefern von Fugenmassen, Silikonen, Reiniger und die Verarbeitung beschrieben.

**Richtlinien des Herstellers/Erzeugers:**

Alle Richtlinien für die Lagerung und die Einsatzbereiche der Produkte, für die erforderlichen Untergrundvorbereitungen und die Verarbeitungsrichtlinien werden eingehalten.

Es werden nur Materialien eines Systemerzeugers verwendet.

Die Entsorgung von Verpackungsmaterial und Produktresten erfolgt gemäß Entsorgungshinweisen des Erzeugers und ist in die Einheitspreise einkalkuliert.

**Zubehör:**

**Ergänzungen zur StLB HB-022+ABK-020****Ausschreibungstexte ZZZ**

Leistungsverzeichnis

gedruckt am 15.11.2023

LB-HB-022+ABK-020

Preisangaben in EUR

Positionen für Zubehör beschreiben Ergänzungen/Erweiterungen zu vorangegangenen Positionen (Leistungen) und werden nur aus dem System oder der Auswahl von Produkten des Herstellers der Grundposition angeboten bzw. ausgeführt.

24.H6 00 + Folgende Angaben und Anforderungen an die Art und Weise der Leistungserbringung gelten als vereinbart und sind in die Einheitspreise einkalkuliert:

**24.H6 00D + Material/Erzeugnis n.W.AN zu 24H6**

Das Verwenden nachstehend angebotener Materialien/Erzeugnisse zu den angegebenen Positionen dieser ULG wird vereinbart:

Betrifft Position(en):

Material/Erzeugnis nach Wahl des Auftragnehmers (AN).

Angeboten: (.....)

**24.H6 00E + Material/Erzeugnis Beispiel AG zu 24H6**

Das Verwenden nachstehend angebotener Materialien/Erzeugnisse zu den angegebenen Positionen dieser ULG wird vereinbart:

Betrifft Position(en):

Beispielhaftes Material/Erzeugnis:

Angeboten ist das beispielhafte oder ein Material/Erzeugnis gleichwertiger Art.

Kriterien der Gleichwertigkeit:

Angeboten: (.....)

**24.ID + Dichtstoffe (illbruck)**

Version: 2020-03

Im folgenden ist das Liefern und das Montieren bzw. der Einbau beschrieben.

**Hinweise:**

Lagerungs- und Verarbeitungshinweise des Herstellers sind einzuhalten.

24.ID 00 + Folgende Angaben und Anforderungen an die Art und Weise der Leistungserbringung gelten als vereinbart und sind in die Einheitspreise einkalkuliert:

**24.ID 00G + Material/Erzeugnis n.W.AN zu 24ID**

Das Verwenden nachstehend angebotener Materialien/Erzeugnisse zu den angegebenen Positionen dieser ULG wird vereinbart:

Betrifft Position(en):

Material/Erzeugnis nach Wahl des Auftragnehmers (AN).

Angeboten: (.....)

**24.ID 00H + Material/Erzeugnis Beispiel AG zu 24ID**

Das Verwenden nachstehend angebotener Materialien/Erzeugnisse zu den angegebenen Positionen dieser ULG wird vereinbart:

Betrifft Position(en):

Beispielhaftes Material/Erzeugnis:

Angeboten ist das beispielhafte oder ein Material/Erzeugnis gleichwertiger Art.

Kriterien der Gleichwertigkeit:

Angeboten: (.....)

**24.IM + Sonderprodukte (illbruck)**

Version: 2020 04

Im folgenden ist das Liefern der angegebenen Materialien und die Verarbeitung beschrieben.

**Ergänzungen zur StLB HB-022+ABK-020****Ausschreibungstexte ZZZ**

Leistungsverzeichnis

gedruckt am 15.11.2023  
LB-HB-022+ABK-020 Preisangaben in EUR**Hinweise:**

Lagerungs- und Verarbeitungshinweise des Herstellers sind einzuhalten.

24.IM 00 + Folgende Angaben und Anforderungen an die Art und Weise der Leistungserbringung gelten als vereinbart und sind in die Einheitspreise einkalkuliert.

**24.IM 00A + Material/Erzeugnis n.W.AN zu 24IM**

Das Verwenden nachstehend angebotener Materialien/Erzeugnisse zu den angegebenen Positionen dieser ULG wird vereinbart:

Betrifft Position(en): \_\_\_\_\_

Material/Erzeugnis nach Wahl des Auftragnehmers (AN).

Angeboten: (.....)

**24.IM 00B + Material/Erzeugnis Beispiel AG zu 24IM**

Das Verwenden nachstehend angebotener Materialien/Erzeugnisse zu den angegebenen Positionen dieser ULG wird vereinbart:

Betrifft Position(en): \_\_\_\_\_

Beispielhaftes Material/Erzeugnis: \_\_\_\_\_

Angeboten ist das beispielhafte oder ein Material/Erzeugnis gleichwertiger Art.

Kriterien der Gleichwertigkeit: \_\_\_\_\_

Angeboten: (.....)

**24.P1 + Fliesenkleber und Fugenmörtel (Profibaustoffe)**

Version: 2020 09

Im Folgenden ist das Liefern und das Verarbeiten der Produkte beschrieben.

Die Lagerungs- und Verarbeitungsrichtlinien des Herstellers sind einzuhalten.

24.P1 00 + Folgende Angaben und Anforderungen an die Art und Weise der Leistungserbringung gelten als vereinbart und sind in die Einheitspreise einkalkuliert.

**24.P1 00A + Material/Erzeugnis n.W.AN zu 24P1**

Das Verwenden nachstehend angebotener Materialien/Erzeugnisse zu den angegebenen Positionen dieser ULG wird vereinbart:

Betrifft Position(en): \_\_\_\_\_

Material/Erzeugnis nach Wahl des Auftragnehmers (AN).

Angeboten: (.....)

**24.P1 00B + Material/Erzeugnis Beispiel AG zu 24P1**

Das Verwenden nachstehend angebotener Materialien/Erzeugnisse zu den angegebenen Positionen dieser ULG wird vereinbart:

Betrifft Position(en): \_\_\_\_\_

Beispielhaftes Material/Erzeugnis: \_\_\_\_\_

Angeboten ist das beispielhafte oder ein Material/Erzeugnis gleichwertiger Art.

Kriterien der Gleichwertigkeit: \_\_\_\_\_

Angeboten: (.....)

**Ergänzungen zur StLB HB-022+ABK-020****Ausschreibungstexte ZZZ**

Leistungsverzeichnis

gedruckt am 15.11.2023  
LB-HB-022+ABK-020 Preisangaben in EUR**25 Sicherheits- und Schutzmaßnahmen**

Version 022 (2021-12)

Soweit in Vorbemerkungen oder Positionstexten nicht anders angegeben, gelten für alle Leistungen dieser Gruppe folgende Regelungen:

**1. Allgemeines:**

Im Folgenden ist das Liefern und Herstellen von Einrichtungen zum Schutz und zur Sicherheit der mit Wartungs- und Instandhaltungsarbeiten Beschäftigten, die im Umgang mit persönlicher Schutzausrüstung geschult sind, beschrieben.

**2. Leistungen des AG/Systemplanung:**

Die Systemplanung der Sicherheitsausrüstung gemäß ÖNORM B 3417 und etwaige erforderliche statische Nachweise über den Untergrund werden durch den Auftraggeber erbracht.

**3. Ausführung:**

Nichtrostender Stahl (NIRO): Unter nichtrostendem Stahl (NIRO) ist Stahl mit der Güte 1.4301 (V2A) oder höherwertig, der nach Bearbeitung oberflächenbehandelt (gebeizt) wird, zu verstehen.

**4. Einkalkulierte Leistungen:**

Folgende Leistungen sind (ergänzend zu den Nebenleistungen gemäß ÖNORM) in die Einheitspreise einkalkuliert:

- das Befestigen am Untergrund
- das Beibringen von Nachweisen der Tragfähigkeit des Systems beziehungsweise Prüfgutachten und Zulassungen
- eine Systemmontage nach den Aufbau- und Verwendungsanleitungen des Herstellers
- eine Abnahmeprüfung der Anschlagereinrichtung und Ausfertigung eines Errichtungszertifikates

**25.00 Wählbare Vorbemerkungen**

25.00 00 + Folgende Angaben und Anforderungen an die Art und Weise der Leistungserbringung gelten als vereinbart und sind in die Einheitspreise einkalkuliert.

**25.00 00A + Material/Erzeugnis n.W.AN zu 2500**

Das Verwenden nachstehend angebotener Materialien/Erzeugnisse zu den angegebenen Positionen dieser ULG wird vereinbart:

Betrifft Position(en):

Material/Erzeugnis nach Wahl des Auftragnehmers (AN).

Angeboten: (. . . . .)

**25.00 00B + Material/Erzeugnis Beispiel AG zu 2500**

Das Verwenden nachstehend angebotener Materialien/Erzeugnisse zu den angegebenen Positionen dieser ULG wird vereinbart:

Betrifft Position(en):

Beispielhaftes Material/Erzeugnis:

Angeboten ist das beispielhafte oder ein Material/Erzeugnis gleichwertiger Art.

Kriterien der Gleichwertigkeit:

Angeboten: (. . . . .)

**25.01 Sonderkosten**

25.01 00 + Folgende Angaben und Anforderungen an die Art und Weise der Leistungserbringung gelten als vereinbart und sind in die Einheitspreise einkalkuliert.



**Ergänzungen zur StLB HB-022+ABK-020****Ausschreibungstexte ZZZ**

Leistungsverzeichnis

gedruckt am 15.11.2023  
LB-HB-022+ABK-020 Preisangaben in EUR**25.01 00A + Material/Erzeugnis n.W.AN zu 2501**

Das Verwenden nachstehend angebotener Materialien/Erzeugnisse zu den angegebenen Positionen dieser ULG wird vereinbart:

Betrifft Position(en):

Material/Erzeugnis nach Wahl des Auftragnehmers (AN).

Angeboten: (.....)

**25.01 00B + Material/Erzeugnis Beispiel AG zu 2501**

Das Verwenden nachstehend angebotener Materialien/Erzeugnisse zu den angegebenen Positionen dieser ULG wird vereinbart:

Betrifft Position(en):

Beispielhaftes Material/Erzeugnis:

Angeboten ist das beispielhafte oder ein Material/Erzeugnis gleichwertiger Art.

Kriterien der Gleichwertigkeit:

Angeboten: (.....)

**25.11 Anschlageinrichtungen**

Im Folgenden sind **dauerhaft an Dächern und Wänden montierte Einrichtungen (Systeme) zum Einhängen von Verbindungsmitteln** beschrieben.

- Einrichtungen (Systeme), einschließlich Befestigung (Halterung) am tragenden Untergrund und
- Einrichtungen (Systeme), durch Auflast gehalten,

einschließlich statischem Nachweis oder Prüfzeugnis einer akkreditierten Prüfanstalt, gemäß NORM

**1. Anschlagpunkte:**

Anschlagpunkte sind gemäß der ÖNORMEN EN 517 und der EN 795 aus nicht rostendem/feuerverzinktem oder verzinktem und pulverbeschichtetem Stahl.

**2. Seilsysteme:**

Im Folgenden sind Seilsysteme für mindestens 2 Personen - für beidseitige Nutzung ausgelegt - als Durchlaufsystem (übergeleitet mit Seilzwischenhalter und Kurven), beschrieben.

Seilsysteme bestehen aus:

- Seilen und Stützen aus nicht rostendem, feuerverzinktem oder verzinktem und pulverbeschichtetem Stahl

und Zubehör (in eigenen Positionen beschrieben) wie z.B. Endverankerungen für konstante Seilvorspannungen, Verbindungselemente und bewegliche Führungen (Läufer) aus korrosionsbeständigem Material.

**3. Schienensysteme:**

Im Folgenden sind horizontale, vertikale oder schräge Schienensysteme als Durchlaufsystem beschrieben.

Schienensysteme bestehen aus:

- Schienen und Verankerungen aus nicht rostendem, feuerverzinktem oder verzinktem und pulverbeschichtetem Stahl

und Zubehör (in eigenen Positionen beschrieben) wie z.B. Verbindungselemente und bewegliche Führungen (Läufer) aus korrosionsbeständigem Material.

25.11 00 Folgende Angaben und Anforderungen an die Art und Weise der Leistungserbringung gelten als vereinbart und sind in die Einheitspreise einkalkuliert:

**25.11 00A + Material/Erzeugnis n.W.AN zu 2511**

Das Verwenden nachstehend angebotener Materialien/Erzeugnisse zu den angegebenen

**Ergänzungen zur StLB HB-022+ABK-020****Ausschreibungstexte ZZZ**

Leistungsverzeichnis

gedruckt am 15.11.2023  
LB-HB-022+ABK-020 Preisangaben in EUR

Positionen dieser ULG wird vereinbart:  
Betrifft Position(en):   
Material/Erzeugnis nach Wahl des Auftragnehmers (AN).  
Angeboten: (.....)

**25.11 00B + Material/Erzeugnis Beispiel AG zu 2511**

Das Verwenden nachstehend angebotener Materialien/Erzeugnisse zu den angegebenen Positionen dieser ULG wird vereinbart:  
Betrifft Position(en):   
Beispielhaftes Material/Erzeugnis:   
Angeboten ist das beispielhafte oder ein Material/Erzeugnis gleichwertiger Art.  
Kriterien der Gleichwertigkeit:   
Angeboten: (.....)

**25.14 Seitenschutz f.Dachkanten,Dach-u.Deckenöffnungen**

Im Folgenden sind dauerhaft **montierte oder aufgestellte Absturzsicherungen (Seitenschutz) an** Dachkanten, Dach- und Deckenöffnungen, die aus einer durchlaufenden Brust-, Mittel- und Fußwehr bestehen, beschrieben.

- Systeme, einschließlich Befestigung (Halterung) am tragenden Untergrund und
- Systeme, durch Auflast gehalten,

einschließlich statischem Nachweis oder Prüfzeugnis einer akkreditierten Prüfanstalt, gemäß NORM.

**Absturzsicherungen (Seitenschutz)**

bestehen aus:

- Stehern, Holmen und Verbindungsmitteln aus Aluminium oder aus nicht rostendem Stahl und
- Stütz- und Haltegewichten sind aus witterungsbeständigem und zu den Dachbauteilen kompatiblen Material.

25.14 00 Folgende Angaben und Anforderungen an die Art und Weise der Leistungserbringung gelten als vereinbart und sind in die Einheitspreise einkalkuliert:

**25.14 00A + Material/Erzeugnis n.W.AN zu 2514**

Das Verwenden nachstehend angebotener Materialien/Erzeugnisse zu den angegebenen Positionen dieser ULG wird vereinbart:  
Betrifft Position(en):   
Material/Erzeugnis nach Wahl des Auftragnehmers (AN).  
Angeboten: (.....)

**25.14 00B + Material/Erzeugnis Beispiel AG zu 2514**

Das Verwenden nachstehend angebotener Materialien/Erzeugnisse zu den angegebenen Positionen dieser ULG wird vereinbart:  
Betrifft Position(en):   
Beispielhaftes Material/Erzeugnis:   
Angeboten ist das beispielhafte oder ein Material/Erzeugnis gleichwertiger Art.  
Kriterien der Gleichwertigkeit:   
Angeboten: (.....)

**25.16 Abgrenzungen auf Dachflächen**

Im Folgenden sind **dauerhaft montierte oder aufgestellte Abgrenzungen vor** Dachkanten, Dach- und Deckenöffnungen, die aus einer durchlaufenden Brustwehr mit einer Höhe von 1 m über der begehbaren Fläche bestehen, beschrieben.

**Ergänzungen zur StLB HB-022+ABK-020****Ausschreibungstexte ZZZ**

Leistungsverzeichnis

gedruckt am 15.11.2023

LB-HB-022+ABK-020

Preisangaben in EUR

- Systeme, einschließlich Befestigung (Halterung) am tragenden Untergrund und
- Systeme, durch Auflast gehalten,

einschließlich statischem Nachweis oder Prüfzeugnis einer akkreditierten Prüfanstalt, gemäß NORM

**Abgrenzungen:**

mit einem Abstand zur Absturzkante von mindestens 2 m, bestehen aus:

- Stehern, Holmen und Verbindungsmitteln aus Aluminium oder aus nicht rostendem Stahl und
- Stützgewichten aus witterungsbeständigem und zu den Dachbauteilen kompatiblen Material.

Mindestanforderungen von Abgrenzungen entsprechen der ÖNORM EN 13374.

25.16 00 Folgende Angaben und Anforderungen an die Art und Weise der Leistungserbringung gelten als vereinbart und sind in die Einheitspreise einkalkuliert:

**25.16 00A + Material/Erzeugnis n.W.AN zu 2516**

Das Verwenden nachstehend angebotener Materialien/Erzeugnisse zu den angegebenen Positionen dieser ULG wird vereinbart:

Betrifft Position(en):

Material/Erzeugnis nach Wahl des Auftragnehmers (AN).

Angeboten: (.....)

**25.16 00B + Material/Erzeugnis Beispiel AG zu 2516**

Das Verwenden nachstehend angebotener Materialien/Erzeugnisse zu den angegebenen Positionen dieser ULG wird vereinbart:

Betrifft Position(en):

Beispielhaftes Material/Erzeugnis:

Angeboten ist das beispielhafte oder ein Material/Erzeugnis gleichwertiger Art.

Kriterien der Gleichwertigkeit:

Angeboten: (.....)

**25.19 Durchsturzicherungen f.Dach-u.Deckenöffnungen**

Im Folgenden sind **dauerhafte Netzunterspannungen oder Gitter für** Dach- und Deckenöffnungen, die nachträglich eingebaut werden, beschrieben.

- Netze aus rostfreiem Stahl (Maschenweite 100 x 100 mm) und
- Gitter (Rundstahl oder Kantprofile) aus rostfreiem, feuerverzinktem oder verzinkt und beschichtetem Stahl (Maschenweite höchstens 120 x 120 mm)

Mindestfestigkeit gemäß GS-Bau-18: SB 600 (600 Joule).

25.19 00 Folgende Angaben und Anforderungen an die Art und Weise der Leistungserbringung gelten als vereinbart und sind in die Einheitspreise einkalkuliert:

**25.19 00A + Material/Erzeugnis n.W.AN zu 2519**

Das Verwenden nachstehend angebotener Materialien/Erzeugnisse zu den angegebenen Positionen dieser ULG wird vereinbart:

Betrifft Position(en):

Material/Erzeugnis nach Wahl des Auftragnehmers (AN).

Angeboten: (.....)

**25.19 00B + Material/Erzeugnis Beispiel AG zu 2519**

Das Verwenden nachstehend angebotener Materialien/Erzeugnisse zu den angegebenen Positionen dieser ULG wird vereinbart:

**Ergänzungen zur StLB HB-022+ABK-020****Ausschreibungstexte ZZZ**

Leistungsverzeichnis

gedruckt am 15.11.2023

LB-HB-022+ABK-020

Preisangaben in EUR

Betrifft Position(en): [REDACTED]

Beispielhaftes Material/Erzeugnis: [REDACTED]

Angeboten ist das beispielhafte oder ein Material/Erzeugnis gleichwertiger Art.

Kriterien der Gleichwertigkeit: [REDACTED]

Angeboten: (. . . . .)

**25.21 Sonstiges**

25.21 00 + Folgende Angaben und Anforderungen an die Art und Weise der Leistungserbringung gelten als vereinbart und sind in die Einheitspreise einkalkuliert.

**25.21 00A + Material/Erzeugnis n.W.AN zu 2521**

Das Verwenden nachstehend angebotener Materialien/Erzeugnisse zu den angegebenen Positionen dieser ULG wird vereinbart:

Betrifft Position(en): [REDACTED]

Material/Erzeugnis nach Wahl des Auftragnehmers (AN).

Angeboten: (. . . . .)

**25.21 00B + Material/Erzeugnis Beispiel AG zu 2521**

Das Verwenden nachstehend angebotener Materialien/Erzeugnisse zu den angegebenen Positionen dieser ULG wird vereinbart:

Betrifft Position(en): [REDACTED]

Beispielhaftes Material/Erzeugnis: [REDACTED]

Angeboten ist das beispielhafte oder ein Material/Erzeugnis gleichwertiger Art.

Kriterien der Gleichwertigkeit: [REDACTED]

Angeboten: (. . . . .)

**25.90 Regieleistungen****1. Allgemeines:**

In dieser Unterleistungsgruppe werden nur angehängte Regieleistungen gemäß ÖNORM B 2110 erfasst.

Regieleistungen werden nur ausgeführt, wenn sie vom Auftraggeber im Einzelfall angeordnet werden, auch wenn sie im Vertrag (Leistungsverzeichnis) vorgesehen sind.

Die aufgewendeten Stunden, verwendeten Geräte, Transportleistungen und verbrauchten Stoffe werden täglich in die Regiescheine eingetragen und dem Auftraggeber zur Gegenzeichnung vorgelegt.

**2. Mengenänderungen:**

Die Bestimmungen, wonach bei Mengenänderungen die Neuvereinbarung von Einheitspreisen verlangt werden kann, sind auf Regieleistungen nicht anwendbar.

**3. Beschäftigungsgruppen:**

Die angeführten Beschäftigungsgruppen entsprechen den kollektivvertraglichen Regelungen. In den Stundensätzen sind auch anteilige Wegegelder, Fahrtspesen und Aufwandsentschädigungen (Auslösen) einkalkuliert. Verrechnet wird die an der Arbeits- oder Montagestelle tatsächlich geleistete Arbeitszeit, die kleinste Einheit ist die angefangene halbe Stunde.

**4. Einkalkulierte Leistungen:**

Die Einheitspreise für Stoffe gelten frei Baustelle, einschließlich Abladen.

**5. Ausmaß- und Abrechnungsregeln:**

Zur Verrechnung kommen die Stundensätze jener Beschäftigungsgruppe, die für die jeweilige Regieleistung ausreicht, unabhängig von der Qualifizierung des tatsächlich eingesetzten Personals.

**Ergänzungen zur StLB HB-022+ABK-020****Ausschreibungstexte ZZZ**

Leistungsverzeichnis

gedruckt am 15.11.2023

LB-HB-022+ABK-020

Preisangaben in EUR

25.90 00 Folgende Angaben und Anforderungen an die Art und Weise der Leistungserbringung gelten als vereinbart und sind in die Einheitspreise einkalkuliert.

**25.90 00B + Material/Erzeugnis Beispiel AG zu 2590**

Das Verwenden nachstehend angebotener Materialien/Erzeugnisse zu den angegebenen Positionen dieser ULG wird vereinbart:

Betrifft Position(en): \_\_\_\_\_

Beispielhaftes Material/Erzeugnis: \_\_\_\_\_

Angeboten ist das beispielhafte oder ein Material/Erzeugnis gleichwertiger Art.

Kriterien der Gleichwertigkeit: \_\_\_\_\_

Angeboten: (.....)

**25.B1 + Ausstattungsklasse 1 und 2 - SECUTEK (BDR)**

Version 2023-08

Im Folgenden ist das Liefern und die Montage von dauerhaft und temporär montierte Einrichtungen (Systeme) zum Einhängen von Verbindungsmitteln an Dächern, Wänden und Decken beschrieben, zum Schutz und zur Sicherheit der mit Wartungs- und Instandhaltungsarbeiten Beschäftigten, die im Umgang mit persönlicher Schutzausrüstung geschult sind.

- Einrichtungen der Sicherungssysteme durch Befestigen am tragenden Untergrund, einschließlich geprüfter Befestigungsmittel gemäß Aufbau- und Verwendungsanleitungen des Herstellers
- Einrichtungen der Sicherungssysteme, durch Auflast gehalten gemäß Aufbau- und Verwendungsanleitungen des Herstellers
- das Beibringen von Prüfgutachten und Zulassungen
- eine Abnahmeprüfung der Anschlagereinrichtung und Ausfertigung einer Einbaudokumentation

Die Verarbeitungsrichtlinien des Erzeugers werden eingehalten. Es werden nur die dem System zugehörigen Bauteile und Materialien verwendet.

Die Systemplanung der Sicherheitsausrüstung gemäß nationaler NORMEN und AUVA (Planungsgrundlagen von Anschlagereinrichtungen auf Dächern) sowie etwaige erforderliche statische Nachweise über den Untergrund werden durch den Auftraggeber erbracht. Die statische Bemessung des Befestigungsuntergrundes liegt zum Zeitpunkt der Ausschreibung vor.

Aufzählungen/Zubehör

Positionen mit Aufzählungen und Zubehör beschreiben Ergänzungen/Erweiterungen/Varianten zu vorangegangenen Positionen (Leistungen) und werden nur aus dem System oder der Auswahl von Produkten des Herstellers der Grundposition angeboten bzw. ausgeführt.

Anschlagereinrichtungen sind Sicherheitsdachhaken und Einzelanschlagpunkte bestehen aus:

Stützen bzw. Befestigungspunkte mit beweglicher Anschlagöse oder Dachsicherheitshaken gemäß der nationalen NORMEN, EN 517 und der EN 795 aus nicht rostendem/feuerverzinktem oder verzinktem und pulverbeschichtetem Stahl.

- zum Anseilen von Arbeitnehmern mit PSAgA (persönliche Schutzausrüstung gegen Absturz)
- zur Durchführung von Wartungs- und Instandhaltungsarbeiten
- zum Einhängen einer Dachauflegeleiter Sicherheitsdachhaken

Überfahrbare Seilsysteme und nicht überfahrbare Seilsysteme bestehen aus:

Systemstützen bzw. Befestigungspunkte gemäß der nationalen NORMEN, EN 517 und der EN 795 aus nicht rostendem/feuerverzinktem oder verzinktem und pulverbeschichtetem Stahl.

- Systemstützen (Eck-/End- und Zwischenstützen) inkl. Befestigungs-/Kleinmaterialien
- Systemkomponenten (Edelstahlseil (ø 8mm), Endbefestigung, Dämpfungselement, Zwischenhalter, Kurven, Typen- und Hinweisschilder, etc.)
- Zubehör (z.B. Seilgleiter) aus korrosionsbeständigem Material ist in eigenen Positionen beschrieben.
- zum Anseilen von Arbeitnehmern mit PSAgA (persönliche Schutzausrüstung gegen Absturz)

**Ergänzungen zur StLB HB-022+ABK-020****Ausschreibungstexte ZZZ**

Leistungsverzeichnis

gedruckt am 15.11.2023

LB-HB-022+ABK-020

Preisangaben in EUR

- zur Durchführung von Wartungs- und Instandhaltungsarbeiten

Technische Eigenschaften für Anschlageinrichtungen sind Sicherheitsdachhaken:

- unbegrenzte Lebensdauer bei Einhaltung der Prüfintervalle, sofern keine groben Mängel festgestellt werden
- zur Einbindung in Gebäudeblitzschutz (Prüfung nach EN 62305 Klasse 1-4)
- Zertifizierung Einzelanschlagpunkte gemäß EN 795:2012, DIN CEN/TS 16415:2013 oder DIN CEN/TS 16415:2017 TYP-A (Bsp.: Bauder SECUTEK EAP-QUAD-11, EAP-SDA-35, EAP-SPAR-11)
- Zertifizierung auflastgehaltene Einzelanschlagpunkte gemäß EN 795:2012, DIN CEN/TS 16415:2013 TYP D und E (Bsp. Bauder SECUTEK EAP-QUAD-30)
- Zertifizierung Sicherheitsdachhaken gemäß EN 517:2006 TYP B, in alle Belastungsrichtungen (auch in "-Y Richtung") geprüft! (Bsp. Bauder SECUTEK SDH-31/32 und SDH-Industry-31)
- Zertifizierung Einzelanschlagpunkte gemäß EN 795:2012 TYP-A/B, DIN CEN/TS 16415:2017 (Bsp.: Bauder SECUTEK EAP-SLING-11)

Technische Eigenschaften für Seilsysteme:

- Höchstzahl der anschlagbaren Personen TYP C: 4 Personen und TYP-C & E 2 Personen (inkl. 1 Person für Ersthilfeleistung)
- Befestigungsabstände bis 15 m (möglichst wenige Dachdurchdringungen)
- 8 mm dickes Edelstahlseil (7 x 7 Drähte), Material V4A, 37 kN Bruchlast
- die Grundstabilität der Eck-/Endstützen (DM = 48 mm) beträgt am Lasteinleitungspunkt mindestens 3,5 kN (350 kg) bis zur plastischen Verformung
- maximale Seilauslenkung (TYP C / TYP C & E): 2 m / 3 m
- als Gesamtsystem statisch und dynamisch einschließlich Befestigungsmitteln am jeweiligen Untergrund geprüft
- Allgemeine bauaufsichtliche Zulassung (abZ) des DIBt (Z-14.9-732; Z-14.9-792)
- Nach EN 363:2008 für folgende Absturzschutzsysteme geeignet: Rückhaltesysteme, Auffangsysteme, Rettungssystem
- Zertifizierung gemäß EN 795:2012 TYP C bzw. E, CEN/TS 16415:2013

Folgende Leistungen sind (ergänzend zu den Nebenleistungen gemäß ÖNORM) in die Einheitspreise einkalkuliert:

Dokumentation von Sicherheits- u. Schutzmaßnahmen (schriftlich oder digital) mit nachweislicher Übergabe der Unterlagen an den AG, bestehend aus:

- Übersichtsplan der Anlage (Dachdraufsicht) samt Eintrag aller Sicherungskomponenten und Zugänge
- nummerierte Bilddokumentation der Befestigung aller Stützen und Anschlagpunkte
- Angaben über den Hersteller und den Installationszeitpunkt inkl. Bedienungs- und Wartungshinweise
- Dokumentation der Montage und der letzten Überprüfung
- Zeitpunkt der nächsten Überprüfung

Farben (für Dachhaken und Anschlageinrichtung für Stehfalzdachsysteme): Standardfarben sind Farben (nach Wahl des Auftraggebers), für die der Hersteller keinen Aufpreis verlangt.

Sonderfarben sind Farben (nach Wahl des Auftraggebers), für die der Hersteller einen Aufpreis vorsieht (Aufzahlungen).

25.B1 00 + Folgende Angaben und Anforderungen an die Art und Weise der Leistungserbringung gelten als vereinbart und sind in die Einheitspreise einkalkuliert.

**25.B1 00A + Material/Erzeugnis n.W.AN zu 25B1**

Das Verwenden nachstehend angebotener Materialien/Erzeugnisse zu den angegebenen Positionen dieser ULG wird vereinbart:

Betrifft Position(en):                     

Material/Erzeugnis nach Wahl des Auftragnehmers (AN).

Angeboten: (.....)

**Ergänzungen zur StLB HB-022+ABK-020****Ausschreibungstexte ZZZ**

Leistungsverzeichnis

gedruckt am 15.11.2023

LB-HB-022+ABK-020

Preisangaben in EUR

**25.B1 00B + Material/Erzeugnis Beispiel AG zu 25B1**

Das Verwenden nachstehend angebotener Materialien/Erzeugnisse zu den angegebenen Positionen dieser ULG wird vereinbart:

Betrifft Position(en):

Beispielhaftes Material/Erzeugnis:

Angeboten ist das beispielhafte oder ein Material/Erzeugnis gleichwertiger Art.

Kriterien der Gleichwertigkeit:

Angeboten: (. . . . .)

**25.B2 + Ausstattungsklasse 3 - SECUTEC Barrier/Geländersysteme**

Version 2023-08

Im Folgenden sind dauerhaft montierte oder aufgestellte Absturzsicherungen (Seitenschutz) an Dachkanten, Dach- und Deckenöffnungen, die aus einer durchlaufenden Brust-, Mittel- und Fußwehr bestehen, beschrieben.

- Systeme, einschließlich Befestigung (Halterung) am tragenden Untergrund und
- Systeme, durch Auflast gehalten,

einschließlich statischem Nachweis oder Prüfzeugnis einer akkreditierten Prüfanstalt, gemäß NORM.

Die Systemplanung der Sicherheitsausstattung gemäß nationaler NORMEN und AUVA / DGUV 201-056 / SUVA (Planungsgrundlagen von Anschlageneinrichtungen auf Dächern) sowie etwaige erforderliche statische Nachweise über den Untergrund werden durch den Auftraggeber erbracht.

Die statische Bemessung des Befestigungsuntergrundes liegt zum Zeitpunkt der Ausschreibung vor.

Die Verarbeitungsrichtlinien des Erzeugers werden eingehalten. Es werden nur die dem System zugehörigen Bauteile und Materialien verwendet.

Seitenschutz besteht aus:

- Stehern, Holmen und Verbindungsmitteln aus Aluminium oder aus nicht rostendem Stahl und
- Stütz- und Haltegewichten sind aus witterungsbeständigem und zu den Dachbauteilen kompatiblen Material (weichmacherfrei)
- Ausleger
- Fußeinheit mit integrierter Trennlage
- Geländersteher
- Hand-/Knielauf
- Linearverbinder
- Endabschlüsse
- Typenschild
- Fußleiste bei Attika < 15 cm
- Aufflammwinkel < 5 cm Attika
- einschließlich Befestigungsmaterial.

Technische Eigenschaften:

- Betongewicht, 12,5 kg, stapelbar, 100% weichmacherfrei
- Steherabstand: max. 2200 mm, geringe Dachlast
- Geländerhöhe: 1100 mm
- Höhenausgleich: 125 mm
- Geländerneigung: 75° bzw. 90° (15° in eigener Position beschrieben)
- Holmabstand: max. 470 mm
- Fußleiste: h = 170 mm
- Einbindung in Gebäudeblitzschutz möglich
- Material: Aluminium, Edelstahl V2A (AISI 04), 100% weichmacherfrei
- Ausführung: Alu natur
- Überprüfungsintervall: 2 Jahre
- Zertifizierung gemäß EN 13374:2019, EN ISO 14122-3:2016, DIN 14094-2:2017



**Ergänzungen zur StLB HB-022+ABK-020****Ausschreibungstexte ZZZ**

Leistungsverzeichnis

gedruckt am 15.11.2023  
LB-HB-022+ABK-020 Preisangaben in EUR

Leistungsumfang/einkalkulierte Leistungen:

Folgende Leistungen sind (ergänzend zu den Nebenleistungen) in die Einheitspreise einkalkuliert:

- das Befestigen am Untergrund
- das Beibringen von Prüfgutachten und Zulassungen
- eine Systemmontage nach den Aufbau- und Verwendungsanleitungen des Herstellers
- eine Abnahmeprüfung der Anschlagereinrichtung und Ausfertigung einer Einbaudokumentation

Dokumentation von Sicherheits- u. Schutzmaßnahmen mit nachweislicher Übergabe der Unterlagen an den AG, bestehend aus:

- Übersichtsplan (z.B. Dachdraufsicht) mit Kennzeichnung der Auf- und Ausstiege, Schema des Systems, einschließlich nummeriertem Eintrag aller Elemente (z.B. Stützen und Anschlagpunkte)
- nummerierte Bilddokumentation der Befestigung am Untergrund aller Elemente (z.B. Stützen und Anschlagpunkte)
- Angaben zum Hersteller und zum angebotenen System, einschließlich Bedienungs- und Wartungshinweisen
- Angaben zum Installationszeitpunkt
- Zeitpunkt der nächsten Überprüfung

Die Art und Weise (schriftlich oder digital) der Dokumentation z.B. mit INNOTECH INNO|doc wird bei Auftragsvergabe mit dem AG vereinbart.

Farben:

Standardfarben sind Farben (nach Wahl des Auftraggebers), für die der Hersteller keinen Aufpreis verlangt.

Sonderfarben sind Farben (nach Wahl des Auftraggebers), für die der Hersteller einen Aufpreis vorsieht (Aufzahlungen).

Aufzahlungen und Zubehör:

Positionen für Aufzahlungen und Zubehör beschreiben Ergänzungen/Erweiterungen/Varianten zu vorangegangenen Positionen (Leistungen) und werden nur aus dem System oder der Auswahl von Produkten des Herstellers der Grundposition angeboten bzw. ausgeführt.

25.B2 00 + Folgende Angaben und Anforderungen an die Art und Weise der Leistungserbringung gelten als vereinbart und sind in die Einheitspreise einkalkuliert.

**25.B2 00A + Material/Erzeugnis n.W.AN zu 25B2**

Das Verwenden nachstehend angebotener Materialien/Erzeugnisse zu den angegebenen Positionen dieser ULG wird vereinbart:

Betrifft Position(en):                     

Material/Erzeugnis nach Wahl des Auftragnehmers (AN).

Angeboten: (                    )**25.B2 00B + Material/Erzeugnis Beispiel AG zu 25B2**

Das Verwenden nachstehend angebotener Materialien/Erzeugnisse zu den angegebenen Positionen dieser ULG wird vereinbart:

Betrifft Position(en):                     Beispielhaftes Material/Erzeugnis:                                     

Angeboten ist das beispielhafte oder ein Material/Erzeugnis gleichwertiger Art.

Kriterien der Gleichwertigkeit:                                     Angeboten: (                    )



**Ergänzungen zur StLB HB-022+ABK-020****Ausschreibungstexte ZZZ**

Leistungsverzeichnis

gedruckt am 15.11.2023  
LB-HB-022+ABK-020 Preisangaben in EUR**25.B3 + SECUTEC Sonstiges**

Version: 2022-01

25.B3 00 + Folgende Angaben und Anforderungen an die Art und Weise der Leistungserbringung gelten als vereinbart und sind in die Einheitspreise einkalkuliert.

**25.B3 00A + Material/Erzeugnis n.W.AN zu 25B3**

Das Verwenden nachstehend angebotener Materialien/Erzeugnisse zu den angegebenen Positionen dieser ULG wird vereinbart:

Betrifft Position(en): \_\_\_\_\_

Material/Erzeugnis nach Wahl des Auftragnehmers (AN).

Angeboten: (.....)

**25.B3 00B + Material/Erzeugnis Beispiel AG zu 25B3**

Das Verwenden nachstehend angebotener Materialien/Erzeugnisse zu den angegebenen Positionen dieser ULG wird vereinbart:

Betrifft Position(en): \_\_\_\_\_

Beispielhaftes Material/Erzeugnis: \_\_\_\_\_

Angeboten ist das beispielhafte oder ein Material/Erzeugnis gleichwertiger Art.

Kriterien der Gleichwertigkeit: \_\_\_\_\_

Angeboten: (.....)

**25.E1 + Sicherheitseinrichtungen (ETERNIT)**

Version: 2023-09

Im Folgenden ist das Liefern und Einbauen/Montieren beschrieben.

25.E1 00 + Folgende Angaben und Anforderungen an die Art und Weise der Leistungserbringung gelten als vereinbart und sind in die Einheitspreise einkalkuliert.

**25.E1 00A + Material/Erzeugnis n.W.AN zu 25E1**

Das Verwenden nachstehend angebotener Materialien/Erzeugnisse zu den angegebenen Positionen dieser ULG wird vereinbart:

Betrifft Position(en): \_\_\_\_\_

Material/Erzeugnis nach Wahl des Auftragnehmers (AN).

Angeboten: (.....)

**25.E1 00B + Material/Erzeugnis Beispiel AG zu 25E1**

Das Verwenden nachstehend angebotener Materialien/Erzeugnisse zu den angegebenen Positionen dieser ULG wird vereinbart:

Betrifft Position(en): \_\_\_\_\_

Beispielhaftes Material/Erzeugnis: \_\_\_\_\_

Angeboten ist das beispielhafte oder ein Material/Erzeugnis gleichwertiger Art.

Kriterien der Gleichwertigkeit: \_\_\_\_\_

Angeboten: (.....)

**25.I9 + Dichtstoffe (illbruck)**

Version: 2020-03

Im folgenden ist das Liefern und das Montieren bzw. der Einbau beschrieben.

**Hinweise:**

Lagerungs- und Verarbeitungshinweise des Herstellers sind einzuhalten.

**Ergänzungen zur StLB HB-022+ABK-020****Ausschreibungstexte ZZZ**

Leistungsverzeichnis

gedruckt am 15.11.2023  
LB-HB-022+ABK-020 Preisangaben in EUR

25.I9 00 + Folgende Angaben und Anforderungen an die Art und Weise der Leistungserbringung gelten als vereinbart und sind in die Einheitspreise einkalkuliert:

**25.I9 00G + Material/Erzeugnis n.W.AN zu 25I9**

Das Verwenden nachstehend angebotener Materialien/Erzeugnisse zu den angegebenen Positionen dieser ULG wird vereinbart:

Betrifft Position(en): [REDACTED]

Material/Erzeugnis nach Wahl des Auftragnehmers (AN).

Angeboten: (. . . . .)

**25.I9 00H + Material/Erzeugnis Beispiel AG zu 25I9**

Das Verwenden nachstehend angebotener Materialien/Erzeugnisse zu den angegebenen Positionen dieser ULG wird vereinbart:

Betrifft Position(en): [REDACTED]

Beispielhaftes Material/Erzeugnis: [REDACTED]

Angeboten ist das beispielhafte oder ein Material/Erzeugnis gleichwertiger Art.

Kriterien der Gleichwertigkeit: [REDACTED]

Angeboten: (. . . . .)

**25.T1 + Anschlageinrichtungen (Wienerberger/Tondach)**

Version: 2019-10

Im Folgenden sind **dauerhaft an Dächern und Wänden montierte Einrichtungen (Systeme) zum Einhängen von Verbindungsmitteln** beschrieben.

- Einrichtungen (Systeme), einschließlich Befestigung (Halterung) am tragenden Untergrund und
- Einrichtungen (Systeme), durch Auflast gehalten,

einschließlich statischem Nachweis oder Prüfzeugnis einer akkreditierten Prüfanstalt, gemäß NORM

**1. Anschlagpunkte:**

Anschlagpunkte sind gemäß der ÖNORMEN EN 517 und der EN 795 aus nicht rostendem/feuerverzinktem oder verzinktem und pulverbeschichtetem Stahl.

**2. Seilsysteme:**

Im Folgenden sind Seilsysteme für mindestens 2 Personen - für beidseitige Nutzung ausgelegt - als Durchlaufsystem (übergeleitet mit Seilzwischenhalter und Kurven), beschrieben.

Seilsysteme bestehen aus:

- Seilen und Stützen aus nicht rostendem, feuerverzinktem oder verzinktem und pulverbeschichtetem Stahl

und Zubehör (in eigenen Positionen beschrieben) wie z.B. Endverankerungen für konstante Seilvorspannungen, Verbindungselemente und bewegliche Führungen (Läufer) aus korrosionsbeständigem Material.

**3. Schienensysteme:**

Im Folgenden sind horizontale, vertikale oder schräge Schienensysteme als Durchlaufsystem beschrieben.

Schienensysteme bestehen aus:

- Schienen und Verankerungen aus nicht rostendem, feuerverzinktem oder verzinktem und pulverbeschichtetem Stahl

und Zubehör (in eigenen Positionen beschrieben) wie z.B. Verbindungselemente und bewegliche Führungen (Läufer) aus korrosionsbeständigem Material.

**4. Aufzählungen/Zubehör:**

Positionen für Aufzählungen (Az) und Zubehör beschreiben

**Ergänzungen zur StLB HB-022+ABK-020****Ausschreibungstexte ZZZ**

Leistungsverzeichnis

gedruckt am 15.11.2023

LB-HB-022+ABK-020

Preisangaben in EUR

Varianten/Ergänzungen/Erweiterungen zu vorangegangenen Positionen (Leistungen) und werden nur aus dem System oder der Auswahl von Produkten des Herstellers der Grundposition angeboten bzw. ausgeführt.

25.T1 00 + Folgende Angaben und Anforderungen an die Art und Weise der Leistungserbringung gelten als vereinbart und sind in die Einheitspreise einkalkuliert.

**25.T1 00A + Material/Erzeugnis n.W.AN zu 25T1**

Das Verwenden nachstehend angebotener Materialien/Erzeugnisse zu den angegebenen Positionen dieser ULG wird vereinbart:

Betrifft Position(en):

Material/Erzeugnis nach Wahl des Auftragnehmers (AN).

Angeboten: (. . . . .)

**25.T1 00B + Material/Erzeugnis Beispiel AG zu 25T1**

Das Verwenden nachstehend angebotener Materialien/Erzeugnisse zu den angegebenen Positionen dieser ULG wird vereinbart:

Betrifft Position(en):

Beispielhaftes Material/Erzeugnis:

Angeboten ist das beispielhafte oder ein Material/Erzeugnis gleichwertiger Art.

Kriterien der Gleichwertigkeit:

Angeboten: (. . . . .)

**Ergänzungen zur StLB HB-022+ABK-020****Ausschreibungstexte ZZZ**

Leistungsverzeichnis

gedruckt am 15.11.2023  
LB-HB-022+ABK-020 Preisangaben in EUR**27 Terrazzoarbeiten**

Version 022 (2021-12)

Soweit in Vorbemerkungen oder Positionstexten nicht anders angegeben, gelten für alle Leistungen dieser Gruppe folgende Regelungen:

**1. Instandsetzungsarbeiten:**

Erfolgen Instandsetzungsarbeiten bei Aufrechterhaltung des Betriebes (z.B. im bewohnten Zustand), werden erforderliche Sicherungsmaßnahmen gesondert verrechnet.

**2. Abkürzungen:**

Grauer Zement, z.B. CEM I, CEM II oder CEM III, wird in der Folge in den Positionsstichwörtern mit gZ abgekürzt, weißer Zement mit wZ.

**3. Pflegeanleitung:**

Vom Auftragnehmer werden rechtzeitig Anleitungen zur Reinigung und Pflege der ausgeführten Böden übergeben.

**27.00 Wählbare Vorbemerkungen**

27.00 00 + Folgende Angaben und Anforderungen an die Art und Weise der Leistungserbringung gelten als vereinbart und sind in die Einheitspreise einkalkuliert.

**27.00 00A + Material/Erzeugnis n.W.AN zu 2700**

Das Verwenden nachstehend angebotener Materialien/Erzeugnisse zu den angegebenen Positionen dieser ULG wird vereinbart:

Betrifft Position(en): 

Material/Erzeugnis nach Wahl des Auftragnehmers (AN).

Angeboten: **27.00 00B + Material/Erzeugnis Beispiel AG zu 2700**

Das Verwenden nachstehend angebotener Materialien/Erzeugnisse zu den angegebenen Positionen dieser ULG wird vereinbart:

Betrifft Position(en): Beispielhaftes Material/Erzeugnis: 

Angeboten ist das beispielhafte oder ein Material/Erzeugnis gleichwertiger Art.

Kriterien der Gleichwertigkeit: Angeboten: **27.01 + Vorarbeiten (ABD)**

Version 2020

27.01 00 + Folgende Angaben und Anforderungen an die Art und Weise der Leistungserbringung gelten als vereinbart und sind in die Einheitspreise einkalkuliert.

**27.01 00A + Material/Erzeugnis n.W.AN zu 2701**

Das Verwenden nachstehend angebotener Materialien/Erzeugnisse zu den angegebenen Positionen dieser ULG wird vereinbart:

Betrifft Position(en): 

Material/Erzeugnis nach Wahl des Auftragnehmers (AN).

Angeboten:

**Ergänzungen zur StLB HB-022+ABK-020****Ausschreibungstexte ZZZ**

Leistungsverzeichnis

gedruckt am 15.11.2023  
LB-HB-022+ABK-020 Preisangaben in EUR**27.01 00B + Material/Erzeugnis Beispiel AG zu 2701**

Das Verwenden nachstehend angebotener Materialien/Erzeugnisse zu den angegebenen Positionen dieser ULG wird vereinbart:

Betrifft Position(en): \_\_\_\_\_

Beispielhaftes Material/Erzeugnis: \_\_\_\_\_

Angeboten ist das beispielhafte oder ein Material/Erzeugnis gleichwertiger Art.

Kriterien der Gleichwertigkeit: \_\_\_\_\_

Angeboten: (.....)

**27.11 Terrazzoarbeiten**

Das Anarbeiten an Rahmen und Einbauteile ist in die Einheitspreise einkalkuliert.

27.11 00 + Folgende Angaben und Anforderungen an die Art und Weise der Leistungserbringung gelten als vereinbart und sind in die Einheitspreise einkalkuliert.

**27.11 00A + Material/Erzeugnis n.W.AN zu 2711**

Das Verwenden nachstehend angebotener Materialien/Erzeugnisse zu den angegebenen Positionen dieser ULG wird vereinbart:

Betrifft Position(en): \_\_\_\_\_

Material/Erzeugnis nach Wahl des Auftragnehmers (AN).

Angeboten: (.....)

**27.11 00B + Material/Erzeugnis Beispiel AG zu 2711**

Das Verwenden nachstehend angebotener Materialien/Erzeugnisse zu den angegebenen Positionen dieser ULG wird vereinbart:

Betrifft Position(en): \_\_\_\_\_

Beispielhaftes Material/Erzeugnis: \_\_\_\_\_

Angeboten ist das beispielhafte oder ein Material/Erzeugnis gleichwertiger Art.

Kriterien der Gleichwertigkeit: \_\_\_\_\_

Angeboten: (.....)

**27.12 Einbauteile und Sonstiges**

27.12 00 + Folgende Angaben und Anforderungen an die Art und Weise der Leistungserbringung gelten als vereinbart und sind in die Einheitspreise einkalkuliert.

**27.12 00A + Material/Erzeugnis n.W.AN zu 2712**

Das Verwenden nachstehend angebotener Materialien/Erzeugnisse zu den angegebenen Positionen dieser ULG wird vereinbart:

Betrifft Position(en): \_\_\_\_\_

Material/Erzeugnis nach Wahl des Auftragnehmers (AN).

Angeboten: (.....)

**27.12 00B + Material/Erzeugnis Beispiel AG zu 2712**

Das Verwenden nachstehend angebotener Materialien/Erzeugnisse zu den angegebenen Positionen dieser ULG wird vereinbart:

Betrifft Position(en): \_\_\_\_\_

Beispielhaftes Material/Erzeugnis: \_\_\_\_\_

Angeboten ist das beispielhafte oder ein Material/Erzeugnis gleichwertiger Art.

Kriterien der Gleichwertigkeit: \_\_\_\_\_

Angeboten: (.....)

**Ergänzungen zur StLB HB-022+ABK-020****Ausschreibungstexte ZZZ**

Leistungsverzeichnis

gedruckt am 15.11.2023  
LB-HB-022+ABK-020 Preisangaben in EUR**27.81 Schutzvorkehrungen bei Abbrucharbeiten**

Die Kosten für etwaige Instandsetzungen der Schutzvorkehrungen während der Arbeiten sind in die Einheitspreise einkalkuliert. Nicht wiederverwendbare Materialien der Schutzvorkehrungen entsorgt der Auftragnehmer.

Im Folgenden ist unter dem Begriff Entsorgen das Laden, Abtransportieren sowie das Verwerten, Deponieren oder Entsorgen der Baurestmassen zu verstehen.

27.81 00 + Folgende Angaben und Anforderungen an die Art und Weise der Leistungserbringung gelten als vereinbart und sind in die Einheitspreise einkalkuliert.

**27.81 00A + Material/Erzeugnis n.W.AN zu 2781**

Das Verwenden nachstehend angebotener Materialien/Erzeugnisse zu den angegebenen Positionen dieser ULG wird vereinbart:

Betrifft Position(en):

Material/Erzeugnis nach Wahl des Auftragnehmers (AN).

Angebote: (.....)

**27.81 00B + Material/Erzeugnis Beispiel AG zu 2781**

Das Verwenden nachstehend angebotener Materialien/Erzeugnisse zu den angegebenen Positionen dieser ULG wird vereinbart:

Betrifft Position(en):

Beispielhaftes Material/Erzeugnis:

Angebote ist das beispielhafte oder ein Material/Erzeugnis gleichwertiger Art.

Kriterien der Gleichwertigkeit:

Angebote: (.....)

**27.82 Instandsetzungsarbeiten**

Das Abtransportieren sowie Entsorgen oder Verwerten des anfallenden Schuttes ist in die Einheitspreise einkalkuliert.

Im Folgenden ist unter dem Begriff Entsorgen das Laden, Abtransportieren sowie das Verwerten, Deponieren oder Entsorgen der Baurestmassen zu verstehen.

27.82 00 + Folgende Angaben und Anforderungen an die Art und Weise der Leistungserbringung gelten als vereinbart und sind in die Einheitspreise einkalkuliert.

**27.82 00A + Material/Erzeugnis n.W.AN zu 2782**

Das Verwenden nachstehend angebotener Materialien/Erzeugnisse zu den angegebenen Positionen dieser ULG wird vereinbart:

Betrifft Position(en):

Material/Erzeugnis nach Wahl des Auftragnehmers (AN).

Angebote: (.....)

**27.82 00B + Material/Erzeugnis Beispiel AG zu 2782**

Das Verwenden nachstehend angebotener Materialien/Erzeugnisse zu den angegebenen Positionen dieser ULG wird vereinbart:

Betrifft Position(en):

Beispielhaftes Material/Erzeugnis:

Angebote ist das beispielhafte oder ein Material/Erzeugnis gleichwertiger Art.

Kriterien der Gleichwertigkeit:

Angebote: (.....)

**Ergänzungen zur StLB HB-022+ABK-020****Ausschreibungstexte ZZZ**

Leistungsverzeichnis

gedruckt am 15.11.2023  
LB-HB-022+ABK-020 Preisangaben in EUR**27.90****Regieleistungen**

Soweit in Vorbemerkungen oder Positionstexten nicht anders angegeben, gelten für alle Leistungen dieser Gruppe folgende Regelungen.

## 1. Allgemeines:

In dieser Unterleistungsgruppe werden nur angehängte Regieleistungen gemäß ÖNORM B 2110 erfasst.

Regieleistungen werden nur ausgeführt, wenn sie vom Auftraggeber im Einzelfall angeordnet werden, auch wenn sie im Vertrag (Leistungsverzeichnis) vorgesehen sind.

Die aufgewendeten Stunden, verwendeten Geräte, Transportleistungen und verbrauchten Stoffe werden täglich in die Regiescheine eingetragen und dem Auftraggeber zur Gegenzeichnung vorgelegt.

## 2. Mengenänderungen:

Die Bestimmungen, wonach bei Mengenänderungen die Neuvereinbarung von Einheitspreisen verlangt werden kann, sind auf Regieleistungen nicht anwendbar.

## 3. Beschäftigungsgruppen:

Die angeführten Beschäftigungsgruppen entsprechen den kollektivvertraglichen Regelungen. In den Stundensätzen sind auch anteilige Wegegelder, Fahrtspesen und Aufwandsentschädigungen (Auslösen) einkalkuliert. Verrechnet wird die an der Arbeits- oder Montagestelle tatsächlich geleistete Arbeitszeit, die kleinste Einheit ist die angefangene halbe Stunde.

## 4. Einkalkulierte Leistungen:

Die Einheitspreise für Stoffe gelten frei Baustelle, einschließlich Abladen.

## 5. Ausmaß- und Abrechnungsregeln:

Zur Verrechnung kommen die Stundensätze jener Beschäftigungsgruppe, die für die jeweilige Regieleistung ausreicht, unabhängig von der Qualifizierung des tatsächlich eingesetzten Personals.

27.90 00

Folgende Angaben und Anforderungen an die Art und Weise der Leistungserbringung gelten als vereinbart und sind in die Einheitspreise einkalkuliert.

**27.90 00A + Material/Erzeugnis n.W.AN zu 2790**

Das Verwenden nachstehend angebotener Materialien/Erzeugnisse zu den angegebenen Positionen dieser ULG wird vereinbart:

Betrifft Position(en):

Material/Erzeugnis nach Wahl des Auftragnehmers (AN).

Angeboten: (. . . . .)

**27.90 00B + Material/Erzeugnis Beispiel AG zu 2790**

Das Verwenden nachstehend angebotener Materialien/Erzeugnisse zu den angegebenen Positionen dieser ULG wird vereinbart:

Betrifft Position(en):

Beispielhaftes Material/Erzeugnis:

Angeboten ist das beispielhafte oder ein Material/Erzeugnis gleichwertiger Art.

Kriterien der Gleichwertigkeit:

Angeboten: (. . . . .)

27.ID

**+ Dichtstoffe (illbruck)**

Version: 2020-03

Im folgenden ist das Liefern und das Montieren bzw. der Einbau beschrieben.

**Ergänzungen zur StLB HB-022+ABK-020****Ausschreibungstexte ZZZ**

Leistungsverzeichnis

gedruckt am 15.11.2023  
LB-HB-022+ABK-020 Preisangaben in EUR**Hinweise:**

Lagerungs- und Verarbeitungshinweise des Herstellers sind einzuhalten.

27.ID 00 + Folgende Angaben und Anforderungen an die Art und Weise der Leistungserbringung gelten als vereinbart und sind in die Einheitspreise einkalkuliert:

**27.ID 00G + Material/Erzeugnis n.W.AN zu 27ID**

Das Verwenden nachstehend angebotener Materialien/Erzeugnisse zu den angegebenen Positionen dieser ULG wird vereinbart:

Betrifft Position(en): \_\_\_\_\_

Material/Erzeugnis nach Wahl des Auftragnehmers (AN).

Angeboten: (.....)

**27.ID 00H + Material/Erzeugnis Beispiel AG zu 27ID**

Das Verwenden nachstehend angebotener Materialien/Erzeugnisse zu den angegebenen Positionen dieser ULG wird vereinbart:

Betrifft Position(en): \_\_\_\_\_

Beispielhaftes Material/Erzeugnis: \_\_\_\_\_

Angeboten ist das beispielhafte oder ein Material/Erzeugnis gleichwertiger Art.

Kriterien der Gleichwertigkeit: \_\_\_\_\_

Angeboten: (.....)



**Ergänzungen zur StLB HB-022+ABK-020****Ausschreibungstexte ZZZ**

Leistungsverzeichnis

gedruckt am 15.11.2023  
LB-HB-022+ABK-020 Preisangaben in EUR**28 Natursteinarbeiten**

Version 022 (2021-12)

Soweit in Vorbemerkungen oder Positionstexten nicht anders angegeben, gelten für alle Leistungen dieser Gruppe folgende Regelungen:

**1. Instandsetzungsarbeiten:**

Erfolgen Instandsetzungsarbeiten bei Aufrechterhaltung des Betriebes oder im bewohnten Zustand, werden erforderliche Sicherungsmaßnahmen gesondert verrechnet.

**2. Innen, außen:**

In der Folge werden mit innen nicht bewitterte, mit außen bewitterte Bauteile bezeichnet.

**3. Frostbeständigkeit:**

Für Belagsarbeiten außen wird nur frostbeständiges Material verwendet. Die Frostbeständigkeit des Materials wird vom Auftragnehmer gewährleistet.

**4. Skizze:**

In der Folge wird Skizze als einfachste Darstellungsmöglichkeit stellvertretend für Zeichnung, Plan und dergleichen verwendet.

**28.00 Wählbare Vorbemerkungen**

28.00 00 + Folgende Angaben und Anforderungen an die Art und Weise der Leistungserbringung gelten als vereinbart und sind in die Einheitspreise einkalkuliert.

**28.00 00A + Material/Erzeugnis n.W.AN zu 2800**

Das Verwenden nachstehend angebotener Materialien/Erzeugnisse zu den angegebenen Positionen dieser ULG wird vereinbart:

Betrifft Position(en): \_\_\_\_\_

Material/Erzeugnis nach Wahl des Auftragnehmers (AN).

Angeboten: (.....)

**28.00 00B + Material/Erzeugnis Beispiel AG zu 2800**

Das Verwenden nachstehend angebotener Materialien/Erzeugnisse zu den angegebenen Positionen dieser ULG wird vereinbart:

Betrifft Position(en): \_\_\_\_\_

Beispielhaftes Material/Erzeugnis: \_\_\_\_\_

Angeboten ist das beispielhafte oder ein Material/Erzeugnis gleichwertiger Art.

Kriterien der Gleichwertigkeit: \_\_\_\_\_

Angeboten: (.....)

**28.01 Vorarbeiten, Trenn- und Dämmschichten**

28.01 00 + Folgende Angaben und Anforderungen an die Art und Weise der Leistungserbringung gelten als vereinbart und sind in die Einheitspreise einkalkuliert.

**28.01 00A + Material/Erzeugnis n.W.AN zu 2801**

Das Verwenden nachstehend angebotener Materialien/Erzeugnisse zu den angegebenen Positionen dieser ULG wird vereinbart:

Betrifft Position(en): \_\_\_\_\_

Material/Erzeugnis nach Wahl des Auftragnehmers (AN).

Angeboten: (.....)

**Ergänzungen zur StLB HB-022+ABK-020****Ausschreibungstexte ZZZ**

Leistungsverzeichnis

gedruckt am 15.11.2023  
LB-HB-022+ABK-020 Preisangaben in EUR**28.01 00B + Material/Erzeugnis Beispiel AG zu 2801**

Das Verwenden nachstehend angebotener Materialien/Erzeugnisse zu den angegebenen Positionen dieser ULG wird vereinbart:

Betrifft Position(en): \_\_\_\_\_

Beispielhaftes Material/Erzeugnis: \_\_\_\_\_

Angeboten ist das beispielhafte oder ein Material/Erzeugnis gleichwertiger Art.

Kriterien der Gleichwertigkeit: \_\_\_\_\_

Angeboten: (.....)

**28.0A + Vorarbeiten, Trenn- und Dämmschichten - Ergänzungen (ABD)**

28.0A 00 + Folgende Angaben und Anforderungen an die Art und Weise der Leistungserbringung gelten als vereinbart und sind in die Einheitspreise einkalkuliert.

**28.0A 00A + Material/Erzeugnis n.W.AN zu 280A**

Das Verwenden nachstehend angebotener Materialien/Erzeugnisse zu den angegebenen Positionen dieser ULG wird vereinbart:

Betrifft Position(en): \_\_\_\_\_

Material/Erzeugnis nach Wahl des Auftragnehmers (AN).

Angeboten: (.....)

**28.0A 00B + Material/Erzeugnis Beispiel AG zu 280A**

Das Verwenden nachstehend angebotener Materialien/Erzeugnisse zu den angegebenen Positionen dieser ULG wird vereinbart:

Betrifft Position(en): \_\_\_\_\_

Beispielhaftes Material/Erzeugnis: \_\_\_\_\_

Angeboten ist das beispielhafte oder ein Material/Erzeugnis gleichwertiger Art.

Kriterien der Gleichwertigkeit: \_\_\_\_\_

Angeboten: (.....)

**28.11 Bodenbelag und Sockelleisten, innen (I-)**

Ausführung begehbar:

Alle Fußbodenbeläge werden nur begehbar ausgeführt.

Verlegungsart:

Die Verlegung der Bodenbeläge erfolgt auf Schnitt oder Bund (voll auf Fug) nach Wahl des Auftraggebers.

Zuschnitt, Anarbeitung:

Das Zuschneiden von Passplatten und das Verlegen von Platten im Gefälle bis 3 Prozent, dem Untergrund folgend, ist in die Einheitspreise einkalkuliert. Das Anarbeiten an Einbauteile und das Ausbilden der Ichnen und Grate beim Verlegen im Gefälle (betrifft nicht Wandanschlüsse) wird gesondert verrechnet.

Untergrund mit Bodenheizung:

Bei einem Untergrund mit Bodenheizung erfolgt die Verlegung von Belägen erst, wenn der Untergrund (Estrich) nachweislich (Heizprotokoll) termingerecht vor dem Verlegebeginn ausgeheizt wurde.

Verfugen:

Das Verfugen ist nach Wahl des Auftraggebers ohne Unterschied, ob mit Grau- oder Weißzement oder eingefärbt, in den Einheitspreisen einkalkuliert.

Mörtelgruppe:

Für innen verlegte (nicht bewitterte) Bodenbeläge werden mindestens Mörtel der Gruppe II mit einer Mindestdruckfestigkeit nach 28 Tagen von 4 N/mm<sup>2</sup> verwendet (ÖNORM B 2213, Tabelle

**Ergänzungen zur StLB HB-022+ABK-020****Ausschreibungstexte ZZZ**

Leistungsverzeichnis

gedruckt am 15.11.2023

LB-HB-022+ABK-020

Preisangaben in EUR

2).

Trasszementmörtel:

Bei Natursteinen, die zur Verfärbung neigen, wird Trasszementmörtel verwendet.

28.11 00 + Folgende Angaben und Anforderungen an die Art und Weise der Leistungserbringung gelten als vereinbart und sind in die Einheitspreise einkalkuliert.

**28.11 00A + Material/Erzeugnis n.W.AN zu 2811**

Das Verwenden nachstehend angebotener Materialien/Erzeugnisse zu den angegebenen Positionen dieser ULG wird vereinbart:

Betrifft Position(en): \_\_\_\_\_

Material/Erzeugnis nach Wahl des Auftragnehmers (AN).

Angeboten: (.....)

**28.11 00B + Material/Erzeugnis Beispiel AG zu 2811**

Das Verwenden nachstehend angebotener Materialien/Erzeugnisse zu den angegebenen Positionen dieser ULG wird vereinbart:

Betrifft Position(en): \_\_\_\_\_

Beispielhaftes Material/Erzeugnis: \_\_\_\_\_

Angeboten ist das beispielhafte oder ein Material/Erzeugnis gleichwertiger Art.

Kriterien der Gleichwertigkeit: \_\_\_\_\_

Angeboten: (.....)

**28.12 Bodenbelag und Sockelleisten, außen (A-)**

Ausführung nur begehbar:

Alle Fußbodenbeläge werden nur begehbar (nicht befahrbar) ausgeführt.

Verlegungsart:

Die Verlegung der Bodenbeläge erfolgt auf Schnitt oder Bund (voll auf Fug) nach Wahl des Auftraggebers.

Zuschnitt, Anarbeitung:

Das Zuschneiden von Passplatten und das Verlegen von Platten im Gefälle bis 3 Prozent, dem Untergrund folgend, ist in die Einheitspreise einkalkuliert. Das Anarbeiten an Einbauteile und das Ausbilden der Ichnen und Grate beim Verlegen im Gefälle (Betrifft nicht Wandanschlüsse) wird gesondert verrechnet.

Technische Werte:

Für Bodenplatten gelten, ohne Unterschied der Gesteinsart/Sorte, außen, soweit in der ÖNORM nicht bessere Mindestwerte angegeben sind, für die Biegezugfestigkeit mindestens 7 N/mm<sup>2</sup>, für die Abriebfestigkeit (nach Böhme) höchstens 25 mm<sup>3</sup>/50 cm<sup>2</sup>.

Verfugen:

Das Verfugen ist nach Wahl des Auftraggebers ohne Unterschied, ob mit Grau- oder Weißzement oder eingefärbt, in den Einheitspreisen einkalkuliert.

Dünnbett:

Es werden nur kunststoffmodifizierte Klebemörtel verwendet.

Mörtelgruppe:

Für außen verlegte (bewitterte) Bodenbeläge werden nur Mörtel der Mörtelgruppe III mit einer Mindestdruckfestigkeit von 8 N/mm<sup>2</sup> verwendet (ÖNORM B 2213 Tabelle 2).

28.12 00 + Folgende Angaben und Anforderungen an die Art und Weise der Leistungserbringung gelten als vereinbart und sind in die Einheitspreise einkalkuliert.

**Ergänzungen zur StLB HB-022+ABK-020****Ausschreibungstexte ZZZ**

Leistungsverzeichnis

gedruckt am 15.11.2023  
LB-HB-022+ABK-020 Preisangaben in EUR**28.12 00A + Material/Erzeugnis n.W.AN zu 2812**

Das Verwenden nachstehend angebotener Materialien/Erzeugnisse zu den angegebenen Positionen dieser ULG wird vereinbart:

Betrifft Position(en): \_\_\_\_\_

Material/Erzeugnis nach Wahl des Auftragnehmers (AN).

Angeboten: (.....)

**28.12 00B + Material/Erzeugnis Beispiel AG zu 2812**

Das Verwenden nachstehend angebotener Materialien/Erzeugnisse zu den angegebenen Positionen dieser ULG wird vereinbart:

Betrifft Position(en): \_\_\_\_\_

Beispielhaftes Material/Erzeugnis: \_\_\_\_\_

Angeboten ist das beispielhafte oder ein Material/Erzeugnis gleichwertiger Art.

Kriterien der Gleichwertigkeit: \_\_\_\_\_

Angeboten: (.....)

**28.19 Aufzahlungen auf Bodenbeläge, Sonstiges**

28.19 00 + Folgende Angaben und Anforderungen an die Art und Weise der Leistungserbringung gelten als vereinbart und sind in die Einheitspreise einkalkuliert.

**28.19 00A + Material/Erzeugnis n.W.AN zu 2819**

Das Verwenden nachstehend angebotener Materialien/Erzeugnisse zu den angegebenen Positionen dieser ULG wird vereinbart:

Betrifft Position(en): \_\_\_\_\_

Material/Erzeugnis nach Wahl des Auftragnehmers (AN).

Angeboten: (.....)

**28.19 00B + Material/Erzeugnis Beispiel AG zu 2819**

Das Verwenden nachstehend angebotener Materialien/Erzeugnisse zu den angegebenen Positionen dieser ULG wird vereinbart:

Betrifft Position(en): \_\_\_\_\_

Beispielhaftes Material/Erzeugnis: \_\_\_\_\_

Angeboten ist das beispielhafte oder ein Material/Erzeugnis gleichwertiger Art.

Kriterien der Gleichwertigkeit: \_\_\_\_\_

Angeboten: (.....)

**28.1A + Bodenbelag und Sockelleisten, innen (I-) - Ergänzungen (ABD)**

28.1A 00 + Folgende Angaben und Anforderungen an die Art und Weise der Leistungserbringung gelten als vereinbart und sind in die Einheitspreise einkalkuliert.

**28.1A 00A + Material/Erzeugnis n.W.AN zu 281A**

Das Verwenden nachstehend angebotener Materialien/Erzeugnisse zu den angegebenen Positionen dieser ULG wird vereinbart:

Betrifft Position(en): \_\_\_\_\_

Material/Erzeugnis nach Wahl des Auftragnehmers (AN).

Angeboten: (.....)

**28.1A 00B + Material/Erzeugnis Beispiel AG zu 281A**

Das Verwenden nachstehend angebotener Materialien/Erzeugnisse zu den angegebenen Positionen dieser ULG wird vereinbart:

Betrifft Position(en): \_\_\_\_\_

**Ergänzungen zur StLB HB-022+ABK-020****Ausschreibungstexte ZZZ**

Leistungsverzeichnis

gedruckt am 15.11.2023  
LB-HB-022+ABK-020 Preisangaben in EUR

Beispielhaftes Material/Erzeugnis: \_\_\_\_\_  
 Angeboten ist das beispielhafte oder ein Material/Erzeugnis gleichwertiger Art.  
 Kriterien der Gleichwertigkeit: \_\_\_\_\_  
 Angeboten: (.....)

**28.1P + Fugen Natursteinarbeiten (PCI)**

Version: 2018-12

**Verarbeitungsrichtlinien:**

Die Verarbeitungsrichtlinien des Erzeugers werden eingehalten. Es werden nur aufeinander abgestimmte Produkte eines Erzeugers verwendet.

28.1P 00 + Folgende Angaben und Anforderungen an die Art und Weise der Leistungserbringung gelten als vereinbart und sind in die Einheitspreise einkalkuliert.

**28.1P 00A + Material/Erzeugnis n.W.AN zu 281P**

Das Verwenden nachstehend angebotener Materialien/Erzeugnisse zu den angegebenen Positionen dieser ULG wird vereinbart:

Betrifft Position(en): \_\_\_\_\_  
 Material/Erzeugnis nach Wahl des Auftragnehmers (AN).  
 Angeboten: (.....)

**28.1P 00B + Material/Erzeugnis Beispiel AG zu 281P**

Das Verwenden nachstehend angebotener Materialien/Erzeugnisse zu den angegebenen Positionen dieser ULG wird vereinbart:

Betrifft Position(en): \_\_\_\_\_  
 Beispielhaftes Material/Erzeugnis: \_\_\_\_\_  
 Angeboten ist das beispielhafte oder ein Material/Erzeugnis gleichwertiger Art.  
 Kriterien der Gleichwertigkeit: \_\_\_\_\_  
 Angeboten: (.....)

**28.21 Stufen und Stufensockel, innen (I-)**

Stufenmaße:

Gerade Stufen-Trittflächen werden ohne Unterschied der Breite bis 35 cm (Auftritt + Unterschneidung), Setzstufenflächen bis 18 cm kalkuliert.

Stufensichtflächen:

Das Bearbeiten der Oberflächen von Trittflächen und Randplatten sowie der vorderen Sichtflächen der Stufenplatten, Randplatten und Setzstufen (Spiegel) ist in den Einheitspreis einkalkuliert.

Verfugen:

Das Verfugen ist im Einheitspreis einkalkuliert.

Mörtelgruppe:

Für innen verlegte (nicht bewitterte) Bodenbeläge werden mindestens Mörtel der Gruppe II mit einer Mindestdruckfestigkeit nach 28 Tagen von 4 N/mm<sup>2</sup> verwendet (ÖNORM B 2213, Tabelle 2).

28.21 00 + Folgende Angaben und Anforderungen an die Art und Weise der Leistungserbringung gelten als vereinbart und sind in die Einheitspreise einkalkuliert.

**28.21 00A + Material/Erzeugnis n.W.AN zu 2821**

Das Verwenden nachstehend angebotener Materialien/Erzeugnisse zu den angegebenen Positionen dieser ULG wird vereinbart:

**Ergänzungen zur StLB HB-022+ABK-020****Ausschreibungstexte ZZZ**

Leistungsverzeichnis

gedruckt am 15.11.2023  
LB-HB-022+ABK-020 Preisangaben in EUR

Betrifft Position(en):   
 Material/Erzeugnis nach Wahl des Auftragnehmers (AN).  
 Angeboten: (.....)

**28.21 00B + Material/Erzeugnis Beispiel AG zu 2821**

Das Verwenden nachstehend angebotener Materialien/Erzeugnisse zu den angegebenen Positionen dieser ULG wird vereinbart:

Betrifft Position(en):   
 Beispielhaftes Material/Erzeugnis:   
 Angeboten ist das beispielhafte oder ein Material/Erzeugnis gleichwertiger Art.  
 Kriterien der Gleichwertigkeit:   
 Angeboten: (.....)

**28.22 Stufen und Stufensockel, außen (A-)**

Stufenmaße:

Gerade Stufen-Trittlflächen werden ohne Unterschied der Breite bis 35 cm (Auftritt + Unterschneidung), Setzstufenflächen bis 18 cm kalkuliert.

Dünnbett:

Es werden nur kunststoffmodifizierte Klebemörtel verwendet.

Stufensichtflächen:

Das Bearbeiten der Oberflächen von Trittlflächen und Randplatten sowie der vorderen Sichtflächen der Stufenplatten, Randplatten und Setzstufen (Spiegel) ist in den Einheitspreis einkalkuliert.

Mörtelgruppe:

Für außen verlegte (bewitterte) Bodenbeläge werden nur Mörtel der Mörtelgruppe III mit einer Mindestdruckfestigkeit von 8 N/mm<sup>2</sup> verwendet (ÖNORM B 2213, Tabelle 2).

Verfugen:

Das Verfugen ist im Einheitspreis einkalkuliert.

28.22 00 + Folgende Angaben und Anforderungen an die Art und Weise der Leistungserbringung gelten als vereinbart und sind in die Einheitspreise einkalkuliert.

**28.22 00A + Material/Erzeugnis n.W.AN zu 2822**

Das Verwenden nachstehend angebotener Materialien/Erzeugnisse zu den angegebenen Positionen dieser ULG wird vereinbart:

Betrifft Position(en):   
 Material/Erzeugnis nach Wahl des Auftragnehmers (AN).  
 Angeboten: (.....)

**28.22 00B + Material/Erzeugnis Beispiel AG zu 2822**

Das Verwenden nachstehend angebotener Materialien/Erzeugnisse zu den angegebenen Positionen dieser ULG wird vereinbart:

Betrifft Position(en):   
 Beispielhaftes Material/Erzeugnis:   
 Angeboten ist das beispielhafte oder ein Material/Erzeugnis gleichwertiger Art.  
 Kriterien der Gleichwertigkeit:   
 Angeboten: (.....)

**28.29 Aufzahlungen auf Stufen, Sonstiges**

**Ergänzungen zur StLB HB-022+ABK-020****Ausschreibungstexte ZZZ**

Leistungsverzeichnis

gedruckt am 15.11.2023

LB-HB-022+ABK-020

Preisangaben in EUR

28.29 00 + Folgende Angaben und Anforderungen an die Art und Weise der Leistungserbringung gelten als vereinbart und sind in die Einheitspreise einkalkuliert.

**28.29 00A + Material/Erzeugnis n.W.AN zu 2829**

Das Verwenden nachstehend angebotener Materialien/Erzeugnisse zu den angegebenen Positionen dieser ULG wird vereinbart:

Betrifft Position(en): \_\_\_\_\_

Material/Erzeugnis nach Wahl des Auftragnehmers (AN).

Angeboten: (.....)

**28.29 00B + Material/Erzeugnis Beispiel AG zu 2829**

Das Verwenden nachstehend angebotener Materialien/Erzeugnisse zu den angegebenen Positionen dieser ULG wird vereinbart:

Betrifft Position(en): \_\_\_\_\_

Beispielhaftes Material/Erzeugnis: \_\_\_\_\_

Angeboten ist das beispielhafte oder ein Material/Erzeugnis gleichwertiger Art.

Kriterien der Gleichwertigkeit: \_\_\_\_\_

Angeboten: (.....)

**28.2P + Bodenbeläge aus Natursteinarbeiten (PCI)**

Version: 2018

**Verarbeitungsrichtlinien:**

Die Verarbeitungsrichtlinien des Erzeugers werden eingehalten. Es werden nur aufeinander abgestimmte Produkte eines Erzeugers verwendet.

28.2P 00 + Folgende Angaben und Anforderungen an die Art und Weise der Leistungserbringung gelten als vereinbart und sind in die Einheitspreise einkalkuliert.

**28.2P 00A + Material/Erzeugnis n.W.AN zu 282P**

Das Verwenden nachstehend angebotener Materialien/Erzeugnisse zu den angegebenen Positionen dieser ULG wird vereinbart:

Betrifft Position(en): \_\_\_\_\_

Material/Erzeugnis nach Wahl des Auftragnehmers (AN).

Angeboten: (.....)

**28.2P 00B + Material/Erzeugnis Beispiel AG zu 282P**

Das Verwenden nachstehend angebotener Materialien/Erzeugnisse zu den angegebenen Positionen dieser ULG wird vereinbart:

Betrifft Position(en): \_\_\_\_\_

Beispielhaftes Material/Erzeugnis: \_\_\_\_\_

Angeboten ist das beispielhafte oder ein Material/Erzeugnis gleichwertiger Art.

Kriterien der Gleichwertigkeit: \_\_\_\_\_

Angeboten: (.....)

**28.31 Lotrechte Verkleidungen, innen (I-)**

Untergrund:

Es wird angenommen, dass der Untergrund aus Ziegeln oder Beton besteht. Der Plattenabstand wird ab tragfähigem Untergrund gemessen, z.B. bei Mantelbeton ab Betonkern.

Pfeiler, Wandvorlagen:

Pfeiler sind freistehende Mauerwerks- oder Betonkörper oder Wandabschnitte, deren Breite und Dicke nicht größer ist als ein Drittel ihrer Höhe (ÖNORM B 2206 Mauer- und Versetzarbeiten Werkvertragsnorm). Wandvorlagen (Lisenen) werden wie Pfeiler abgerechnet. In den



**Ergänzungen zur StLB HB-022+ABK-020****Ausschreibungstexte ZZZ**

Leistungsverzeichnis

gedruckt am 15.11.2023

LB-HB-022+ABK-020

Preisangaben in EUR

Einheitspreis der Pfeilerverkleidungen und Wandvorlagen ist die Ausbildung der rechtwinkligen Ecken, stumpf gestoßen, einkalkuliert.

Höhen:

Verkleidungen an Innenflächen sind bis zu einer Höhe von 3,2 m einschließlich Gerüstung kalkuliert. Höhen über 3,2 m werden mit Aufzählungspositionen verrechnet.

28.31 00 + Folgende Angaben und Anforderungen an die Art und Weise der Leistungserbringung gelten als vereinbart und sind in die Einheitspreise einkalkuliert.

**28.31 00A + Material/Erzeugnis n.W.AN zu 2831**

Das Verwenden nachstehend angebotener Materialien/Erzeugnisse zu den angegebenen Positionen dieser ULG wird vereinbart:

Betrifft Position(en):

Material/Erzeugnis nach Wahl des Auftragnehmers (AN).

Angeboten: (.....)

**28.31 00B + Material/Erzeugnis Beispiel AG zu 2831**

Das Verwenden nachstehend angebotener Materialien/Erzeugnisse zu den angegebenen Positionen dieser ULG wird vereinbart:

Betrifft Position(en):

Beispielhaftes Material/Erzeugnis:

Angeboten ist das beispielhafte oder ein Material/Erzeugnis gleichwertiger Art.

Kriterien der Gleichwertigkeit:

Angeboten: (.....)

**28.32 Lotrechte Verkleidungen, außen (A-)**

Pfeiler, Wandvorlagen:

Pfeiler sind freistehende Mauerwerks- oder Betonkörper oder Wandabschnitte, deren Breite und Dicke nicht größer ist als ein Drittel ihrer Höhe (ÖNORM B 2206 Mauer- und Versetzarbeiten Werkvertragsnorm). Wandvorlagen (Lisenen) werden wie Pfeiler abgerechnet. In den Einheitspreis der Pfeilerverkleidungen und Wandvorlagen ist die Ausbildung der rechtwinkligen Ecken, stumpf gestoßen, einkalkuliert.

Untergrund:

Es wird angenommen, dass der Untergrund aus Ziegeln oder Beton besteht. Der Plattenabstand wird ab tragfähigem Untergrund gemessen, z.B. bei Mantelbeton ab Betonkern.

Höhen:

Verkleidungen an Außenflächen sind bis zu einer Höhe von 3,2 m einschließlich Gerüstung kalkuliert. Höhen über 3,2 m werden in eigenen Aufzählungspositionen verrechnet.

28.32 00 + Folgende Angaben und Anforderungen an die Art und Weise der Leistungserbringung gelten als vereinbart und sind in die Einheitspreise einkalkuliert.

**28.32 00A + Material/Erzeugnis n.W.AN zu 2832**

Das Verwenden nachstehend angebotener Materialien/Erzeugnisse zu den angegebenen Positionen dieser ULG wird vereinbart:

Betrifft Position(en):

Material/Erzeugnis nach Wahl des Auftragnehmers (AN).

Angeboten: (.....)

**28.32 00B + Material/Erzeugnis Beispiel AG zu 2832**

Das Verwenden nachstehend angebotener Materialien/Erzeugnisse zu den angegebenen Positionen dieser ULG wird vereinbart:



**Ergänzungen zur StLB HB-022+ABK-020****Ausschreibungstexte ZZZ**

Leistungsverzeichnis

gedruckt am 15.11.2023  
LB-HB-022+ABK-020 Preisangaben in EUR

Betrifft Position(en):   
 Beispielhaftes Material/Erzeugnis:   
 Angeboten ist das beispielhafte oder ein Material/Erzeugnis gleichwertiger Art.  
 Kriterien der Gleichwertigkeit:   
 Angeboten: (.....)

**28.39 Aufzahlungen auf Verkleidungen, Sonstiges**

28.39 00 + Folgende Angaben und Anforderungen an die Art und Weise der Leistungserbringung gelten als vereinbart und sind in die Einheitspreise einkalkuliert.

**28.39 00A + Material/Erzeugnis n.W.AN zu 2839**

Das Verwenden nachstehend angebotener Materialien/Erzeugnisse zu den angegebenen Positionen dieser ULG wird vereinbart:  
 Betrifft Position(en):   
 Material/Erzeugnis nach Wahl des Auftragnehmers (AN).  
 Angeboten: (.....)

**28.39 00B + Material/Erzeugnis Beispiel AG zu 2839**

Das Verwenden nachstehend angebotener Materialien/Erzeugnisse zu den angegebenen Positionen dieser ULG wird vereinbart:  
 Betrifft Position(en):   
 Beispielhaftes Material/Erzeugnis:   
 Angeboten ist das beispielhafte oder ein Material/Erzeugnis gleichwertiger Art.  
 Kriterien der Gleichwertigkeit:   
 Angeboten: (.....)

**28.3A + Lotrechte Verkleidungen, innen (I-) - Ergänzungen (ABD)**

28.3A 00 + Folgende Angaben und Anforderungen an die Art und Weise der Leistungserbringung gelten als vereinbart und sind in die Einheitspreise einkalkuliert.

**28.3A 00A + Material/Erzeugnis n.W.AN zu 283A**

Das Verwenden nachstehend angebotener Materialien/Erzeugnisse zu den angegebenen Positionen dieser ULG wird vereinbart:  
 Betrifft Position(en):   
 Material/Erzeugnis nach Wahl des Auftragnehmers (AN).  
 Angeboten: (.....)

**28.3A 00B + Material/Erzeugnis Beispiel AG zu 283A**

Das Verwenden nachstehend angebotener Materialien/Erzeugnisse zu den angegebenen Positionen dieser ULG wird vereinbart:  
 Betrifft Position(en):   
 Beispielhaftes Material/Erzeugnis:   
 Angeboten ist das beispielhafte oder ein Material/Erzeugnis gleichwertiger Art.  
 Kriterien der Gleichwertigkeit:   
 Angeboten: (.....)

**28.3P + Wandbeläge aus Natursteinarbeiten (PCI)**

Version: 2018-12

**Verarbeitungsrichtlinien:**

**Ergänzungen zur StLB HB-022+ABK-020****Ausschreibungstexte ZZZ**

Leistungsverzeichnis

gedruckt am 15.11.2023  
LB-HB-022+ABK-020 Preisangaben in EUR

Die Verarbeitungsrichtlinien des Erzeugers werden eingehalten. Es werden nur aufeinander abgestimmte Produkte eines Erzeugers verwendet.

28.3P 00 + Folgende Angaben und Anforderungen an die Art und Weise der Leistungserbringung gelten als vereinbart und sind in die Einheitspreise einkalkuliert.

**28.3P 00A + Material/Erzeugnis n.W.AN zu 283P**

Das Verwenden nachstehend angebotener Materialien/Erzeugnisse zu den angegebenen Positionen dieser ULG wird vereinbart:

Betrifft Position(en): \_\_\_\_\_

Material/Erzeugnis nach Wahl des Auftragnehmers (AN).

Angeboten: (.....)

**28.3P 00B + Material/Erzeugnis Beispiel AG zu 283P**

Das Verwenden nachstehend angebotener Materialien/Erzeugnisse zu den angegebenen Positionen dieser ULG wird vereinbart:

Betrifft Position(en): \_\_\_\_\_

Beispielhaftes Material/Erzeugnis: \_\_\_\_\_

Angeboten ist das beispielhafte oder ein Material/Erzeugnis gleichwertiger Art.

Kriterien der Gleichwertigkeit: \_\_\_\_\_

Angeboten: (.....)

**28.41 Fenster- und Türumrahmung, innen (I-)**

28.41 00 + Folgende Angaben und Anforderungen an die Art und Weise der Leistungserbringung gelten als vereinbart und sind in die Einheitspreise einkalkuliert.

**28.41 00A + Material/Erzeugnis n.W.AN zu 2841**

Das Verwenden nachstehend angebotener Materialien/Erzeugnisse zu den angegebenen Positionen dieser ULG wird vereinbart:

Betrifft Position(en): \_\_\_\_\_

Material/Erzeugnis nach Wahl des Auftragnehmers (AN).

Angeboten: (.....)

**28.41 00B + Material/Erzeugnis Beispiel AG zu 2841**

Das Verwenden nachstehend angebotener Materialien/Erzeugnisse zu den angegebenen Positionen dieser ULG wird vereinbart:

Betrifft Position(en): \_\_\_\_\_

Beispielhaftes Material/Erzeugnis: \_\_\_\_\_

Angeboten ist das beispielhafte oder ein Material/Erzeugnis gleichwertiger Art.

Kriterien der Gleichwertigkeit: \_\_\_\_\_

Angeboten: (.....)

**28.42 Fenster- und Türumrahmungen, außen (A-)**

28.42 00 + Folgende Angaben und Anforderungen an die Art und Weise der Leistungserbringung gelten als vereinbart und sind in die Einheitspreise einkalkuliert.

**28.42 00A + Material/Erzeugnis n.W.AN zu 2842**

Das Verwenden nachstehend angebotener Materialien/Erzeugnisse zu den angegebenen Positionen dieser ULG wird vereinbart:

**Ergänzungen zur StLB HB-022+ABK-020****Ausschreibungstexte ZZZ**

Leistungsverzeichnis

gedruckt am 15.11.2023  
LB-HB-022+ABK-020 Preisangaben in EUR

Betrifft Position(en):   
 Material/Erzeugnis nach Wahl des Auftragnehmers (AN).  
 Angeboten: (.....)

**28.42 00B + Material/Erzeugnis Beispiel AG zu 2842**

Das Verwenden nachstehend angebotener Materialien/Erzeugnisse zu den angegebenen Positionen dieser ULG wird vereinbart:

Betrifft Position(en):   
 Beispielhaftes Material/Erzeugnis:   
 Angeboten ist das beispielhafte oder ein Material/Erzeugnis gleichwertiger Art.  
 Kriterien der Gleichwertigkeit:   
 Angeboten: (.....)

**28.80 Instandsetzungsarbeiten**

28.80 00 + Folgende Angaben und Anforderungen an die Art und Weise der Leistungserbringung gelten als vereinbart und sind in die Einheitspreise einkalkuliert.

**28.80 00A + Material/Erzeugnis n.W.AN zu 2880**

Das Verwenden nachstehend angebotener Materialien/Erzeugnisse zu den angegebenen Positionen dieser ULG wird vereinbart:

Betrifft Position(en):   
 Material/Erzeugnis nach Wahl des Auftragnehmers (AN).  
 Angeboten: (.....)

**28.80 00B + Material/Erzeugnis Beispiel AG zu 2880**

Das Verwenden nachstehend angebotener Materialien/Erzeugnisse zu den angegebenen Positionen dieser ULG wird vereinbart:

Betrifft Position(en):   
 Beispielhaftes Material/Erzeugnis:   
 Angeboten ist das beispielhafte oder ein Material/Erzeugnis gleichwertiger Art.  
 Kriterien der Gleichwertigkeit:   
 Angeboten: (.....)

**28.81 Natursteinreinigung, Konservierung**

28.81 00 + Folgende Angaben und Anforderungen an die Art und Weise der Leistungserbringung gelten als vereinbart und sind in die Einheitspreise einkalkuliert.

**28.81 00A + Material/Erzeugnis n.W.AN zu 2881**

Das Verwenden nachstehend angebotener Materialien/Erzeugnisse zu den angegebenen Positionen dieser ULG wird vereinbart:

Betrifft Position(en):   
 Material/Erzeugnis nach Wahl des Auftragnehmers (AN).  
 Angeboten: (.....)

**28.81 00B + Material/Erzeugnis Beispiel AG zu 2881**

Das Verwenden nachstehend angebotener Materialien/Erzeugnisse zu den angegebenen Positionen dieser ULG wird vereinbart:

Betrifft Position(en):   
 Beispielhaftes Material/Erzeugnis:

**Ergänzungen zur StLB HB-022+ABK-020****Ausschreibungstexte ZZZ**

Leistungsverzeichnis

gedruckt am 15.11.2023

LB-HB-022+ABK-020

Preisangaben in EUR

Angeboten ist das beispielhafte oder ein Material/Erzeugnis gleichwertiger Art.

Kriterien der Gleichwertigkeit: \_\_\_\_\_

Angeboten: (.....)

**28.90****Regieleistungen**

Soweit in Vorbemerkungen oder Positionstexten nicht anders angegeben, gelten für alle Leistungen dieser Gruppe folgende Regelungen.

## 1. Allgemeines:

In dieser Unterleistungsgruppe werden nur angehängte Regieleistungen gemäß ÖNORM B 2110 erfasst.

Regieleistungen werden nur ausgeführt, wenn sie vom Auftraggeber im Einzelfall angeordnet werden, auch wenn sie im Vertrag (Leistungsverzeichnis) vorgesehen sind.

Die aufgewendeten Stunden, verwendeten Geräte, Transportleistungen und verbrauchten Stoffe werden täglich in die Regiescheine eingetragen und dem Auftraggeber zur Gegenzeichnung vorgelegt.

## 2. Mengenänderungen:

Die Bestimmungen, wonach bei Mengenänderungen die Neuvereinbarung von Einheitspreisen verlangt werden kann, sind auf Regieleistungen nicht anwendbar.

## 3. Beschäftigungsgruppen:

Die angeführten Beschäftigungsgruppen entsprechen den kollektivvertraglichen Regelungen. In den Stundensätzen sind auch anteilige Wegegelder, Fahrtspesen und Aufwandsentschädigungen (Auslösen) einkalkuliert. Verrechnet wird die an der Arbeits- oder Montagestelle tatsächlich geleistete Arbeitszeit, die kleinste Einheit ist die angefangene halbe Stunde.

## 4. Einkalkulierte Leistungen:

Die Einheitspreise für Stoffe gelten frei Baustelle, einschließlich Abladen.

## 5. Ausmaß- und Abrechnungsregeln:

Zur Verrechnung kommen die Stundensätze jener Beschäftigungsgruppe, die für die jeweilige Regieleistung ausreicht, unabhängig von der Qualifizierung des tatsächlich eingesetzten Personals.

28.90 00

Folgende Angaben und Anforderungen an die Art und Weise der Leistungserbringung gelten als vereinbart und sind in die Einheitspreise einkalkuliert.

**28.90 00A + Material/Erzeugnis n.W.AN zu 2890**

Das Verwenden nachstehend angebotener Materialien/Erzeugnisse zu den angegebenen Positionen dieser ULG wird vereinbart:

Betrifft Position(en): \_\_\_\_\_

Material/Erzeugnis nach Wahl des Auftragnehmers (AN).

Angeboten: (.....)

**28.90 00B + Material/Erzeugnis Beispiel AG zu 2890**

Das Verwenden nachstehend angebotener Materialien/Erzeugnisse zu den angegebenen Positionen dieser ULG wird vereinbart:

Betrifft Position(en): \_\_\_\_\_

Beispielhaftes Material/Erzeugnis: \_\_\_\_\_

Angeboten ist das beispielhafte oder ein Material/Erzeugnis gleichwertiger Art.

Kriterien der Gleichwertigkeit: \_\_\_\_\_

Angeboten: (.....)

**Ergänzungen zur StLB HB-022+ABK-020****Ausschreibungstexte ZZZ**

Leistungsverzeichnis

gedruckt am 15.11.2023  
LB-HB-022+ABK-020 Preisangaben in EUR**28.H1 + Voranstriche (Ceresit)**

Version: 2020-10

Im Folgenden ist das Liefern von Voranstrichen und die Verarbeitung beschrieben.

**Richtlinien des Herstellers/Erzeugers:**

Alle Richtlinien für die Lagerung und die Einsatzbereiche der Produkte, für die erforderlichen Untergrundvorbereitungen und die Verarbeitungsrichtlinien werden eingehalten.

Es werden nur Materialien eines Systemerzeugers verwendet.

Die Entsorgung von Verpackungsmaterial und Produktresten erfolgt gemäß Entsorgungshinweisen des Erzeugers und ist in die Einheitspreise einkalkuliert.

28.H1 00 + Folgende Angaben und Anforderungen an die Art und Weise der Leistungserbringung gelten als vereinbart und sind in die Einheitspreise einkalkuliert:

**28.H1 00D + Material/Erzeugnis n.W.AN zu 28H1**

Das Verwenden nachstehend angebotener Materialien/Erzeugnisse zu den angegebenen Positionen dieser ULG wird vereinbart:

Betrifft Position(en): \_\_\_\_\_

Material/Erzeugnis nach Wahl des Auftragnehmers (AN).

Angeboten: (.....)

**28.H1 00E + Material/Erzeugnis Beispiel AG zu 28H1**

Das Verwenden nachstehend angebotener Materialien/Erzeugnisse zu den angegebenen Positionen dieser ULG wird vereinbart:

Betrifft Position(en): \_\_\_\_\_

Beispielhaftes Material/Erzeugnis: \_\_\_\_\_

Angeboten ist das beispielhafte oder ein Material/Erzeugnis gleichwertiger Art.

Kriterien der Gleichwertigkeit: \_\_\_\_\_

Angeboten: (.....)

**28.H2 + Ausgleichen (Ceresit)**

Version: 2022-09

Im Folgenden ist das Liefern von Ausgleichsmaterialien und die Verarbeitung beschrieben.

**Richtlinien des Herstellers/Erzeugers:**

Alle Richtlinien für die Lagerung und die Einsatzbereiche der Produkte, für die erforderlichen Untergrundvorbereitungen und die Verarbeitungsrichtlinien werden eingehalten.

Es werden nur Materialien eines Systemerzeugers verwendet.

Die Entsorgung von Verpackungsmaterial und Produktresten erfolgt gemäß Entsorgungshinweisen des Erzeugers und ist in die Einheitspreise einkalkuliert.

28.H2 00 + Folgende Angaben und Anforderungen an die Art und Weise der Leistungserbringung gelten als vereinbart und sind in die Einheitspreise einkalkuliert:

**28.H2 00D + Material/Erzeugnis n.W.AN zu 28H2**

Das Verwenden nachstehend angebotener Materialien/Erzeugnisse zu den angegebenen Positionen dieser ULG wird vereinbart:

Betrifft Position(en): \_\_\_\_\_

Material/Erzeugnis nach Wahl des Auftragnehmers (AN).

Angeboten: (.....)

**Ergänzungen zur StLB HB-022+ABK-020****Ausschreibungstexte ZZZ**

Leistungsverzeichnis

gedruckt am 15.11.2023  
LB-HB-022+ABK-020 Preisangaben in EUR**28.H2 00E + Material/Erzeugnis Beispiel AG zu 28H2**

Das Verwenden nachstehend angebotener Materialien/Erzeugnisse zu den angegebenen Positionen dieser ULG wird vereinbart:

Betrifft Position(en): \_\_\_\_\_

Beispielhaftes Material/Erzeugnis: \_\_\_\_\_

Angeboten ist das beispielhafte oder ein Material/Erzeugnis gleichwertiger Art.

Kriterien der Gleichwertigkeit: \_\_\_\_\_

Angeboten: (.....)

**28.H3 + Bindemittel u.Estriche (Ceresit)**

Version: 2020-10

Im Folgenden ist das Liefern von Bindemitteln und Estrichen und die Verarbeitung beschrieben.

**Richtlinien des Herstellers/Erzeugers:**

Alle Richtlinien für die Lagerung und die Einsatzbereiche der Produkte, für die erforderlichen Untergrundvorbereitungen und die Verarbeitungsrichtlinien werden eingehalten.

Es werden nur Materialien eines Systemerzeugers verwendet.

Die Entsorgung von Verpackungsmaterial und Produktresten erfolgt gemäß Entsorgungshinweisen des Erzeugers und ist in die Einheitspreise einkalkuliert.

28.H3 00 + Folgende Angaben und Anforderungen an die Art und Weise der Leistungserbringung gelten als vereinbart und sind in die Einheitspreise einkalkuliert.

**28.H3 00A + Material/Erzeugnis n.W.AN zu 28H3**

Das Verwenden nachstehend angebotener Materialien/Erzeugnisse zu den angegebenen Positionen dieser ULG wird vereinbart:

Betrifft Position(en): \_\_\_\_\_

Material/Erzeugnis nach Wahl des Auftragnehmers (AN).

Angeboten: (.....)

**28.H3 00B + Material/Erzeugnis Beispiel AG zu 28H3**

Das Verwenden nachstehend angebotener Materialien/Erzeugnisse zu den angegebenen Positionen dieser ULG wird vereinbart:

Betrifft Position(en): \_\_\_\_\_

Beispielhaftes Material/Erzeugnis: \_\_\_\_\_

Angeboten ist das beispielhafte oder ein Material/Erzeugnis gleichwertiger Art.

Kriterien der Gleichwertigkeit: \_\_\_\_\_

Angeboten: (.....)

**28.H4 + Abdichten (Ceresit)**

Version: 2020-10

Im Folgenden ist das Liefern von Abdichtungsmaterialien inkl. Zubehör und die Verarbeitung beschrieben.

**Richtlinien des Herstellers/Erzeugers:**

Alle Richtlinien für die Lagerung und die Einsatzbereiche der Produkte, für die erforderlichen Untergrundvorbereitungen und die Verarbeitungsrichtlinien werden eingehalten.

Es werden nur Materialien eines Systemerzeugers verwendet.

Die Entsorgung von Verpackungsmaterial und Produktresten erfolgt gemäß Entsorgungshinweisen des Erzeugers und ist in die Einheitspreise einkalkuliert.

**Zubehör:**

**Ergänzungen zur StLB HB-022+ABK-020****Ausschreibungstexte ZZZ**

Leistungsverzeichnis

gedruckt am 15.11.2023

LB-HB-022+ABK-020

Preisangaben in EUR

Positionen für Zubehör beschreiben Ergänzungen/Erweiterungen zu vorangegangenen Positionen (Leistungen) und werden nur aus dem System oder der Auswahl von Produkten des Herstellers der Grundposition angeboten bzw. ausgeführt.

28.H4 00 + Folgende Angaben und Anforderungen an die Art und Weise der Leistungserbringung gelten als vereinbart und sind in die Einheitspreise einkalkuliert:

**28.H4 00D + Material/Erzeugnis n.W.AN zu 28H4**

Das Verwenden nachstehend angebotener Materialien/Erzeugnisse zu den angegebenen Positionen dieser ULG wird vereinbart:

Betrifft Position(en):

Material/Erzeugnis nach Wahl des Auftragnehmers (AN).

Angeboten: (. . . . .)

**28.H4 00E + Material/Erzeugnis Beispiel AG zu 28H4**

Das Verwenden nachstehend angebotener Materialien/Erzeugnisse zu den angegebenen Positionen dieser ULG wird vereinbart:

Betrifft Position(en):

Beispielhaftes Material/Erzeugnis:

Angeboten ist das beispielhafte oder ein Material/Erzeugnis gleichwertiger Art.

Kriterien der Gleichwertigkeit:

Angeboten: (. . . . .)

**28.H5 + Fliesenkleber (Ceresit)**

Version: 2020-10

Im Folgenden ist das Liefern von Fliesenklebern bzw. Klebemörtel und die Verarbeitung beschrieben.

**Richtlinien des Herstellers/Erzeugers:**

Alle Richtlinien für die Lagerung und die Einsatzbereiche der Produkte, für die erforderlichen Untergrundvorbereitungen und die Verarbeitungsrichtlinien werden eingehalten.

Es werden nur Materialien eines Systemerzeugers verwendet.

Die Entsorgung von Verpackungsmaterial und Produktresten erfolgt gemäß Entsorgungshinweisen des Erzeugers und ist in die Einheitspreise einkalkuliert.

28.H5 00 + Folgende Angaben und Anforderungen an die Art und Weise der Leistungserbringung gelten als vereinbart und sind in die Einheitspreise einkalkuliert:

**28.H5 00D + Material/Erzeugnis n.W.AN zu 28H5**

Das Verwenden nachstehend angebotener Materialien/Erzeugnisse zu den angegebenen Positionen dieser ULG wird vereinbart:

Betrifft Position(en):

Material/Erzeugnis nach Wahl des Auftragnehmers (AN).

Angeboten: (. . . . .)

**28.H5 00E + Material/Erzeugnis Beispiel AG zu 28H5**

Das Verwenden nachstehend angebotener Materialien/Erzeugnisse zu den angegebenen Positionen dieser ULG wird vereinbart:

Betrifft Position(en):

Beispielhaftes Material/Erzeugnis:

Angeboten ist das beispielhafte oder ein Material/Erzeugnis gleichwertiger Art.

Kriterien der Gleichwertigkeit:

Angeboten: (. . . . .)

**Ergänzungen zur StLB HB-022+ABK-020****Ausschreibungstexte ZZZ**

Leistungsverzeichnis

gedruckt am 15.11.2023

LB-HB-022+ABK-020

Preisangaben in EUR

**28.H6 + Fugen und Silikone (Ceresit)**

Version: 2020-10

Im Folgenden ist das Liefern von Fugenmassen, Silikonen, Reiniger und die Verarbeitung beschrieben.

**Richtlinien des Herstellers/Erzeugers:**

Alle Richtlinien für die Lagerung und die Einsatzbereiche der Produkte, für die erforderlichen Untergrundvorbereitungen und die Verarbeitungsrichtlinien werden eingehalten.

Es werden nur Materialien eines Systemerzeugers verwendet.

Die Entsorgung von Verpackungsmaterial und Produktresten erfolgt gemäß Entsorgungshinweisen des Erzeugers und ist in die Einheitspreise einkalkuliert.

**Zubehör:**

Positionen für Zubehör beschreiben Ergänzungen/Erweiterungen zu vorangegangenen Positionen (Leistungen) und werden nur aus dem System oder der Auswahl von Produkten des Herstellers der Grundposition angeboten bzw. ausgeführt.

28.H6 00 + Folgende Angaben und Anforderungen an die Art und Weise der Leistungserbringung gelten als vereinbart und sind in die Einheitspreise einkalkuliert:

**28.H6 00D + Material/Erzeugnis n.W.AN zu 28H6**

Das Verwenden nachstehend angebotener Materialien/Erzeugnisse zu den angegebenen Positionen dieser ULG wird vereinbart:

Betrifft Position(en): \_\_\_\_\_

Material/Erzeugnis nach Wahl des Auftragnehmers (AN).

Angeboten: (.....)

**28.H6 00E + Material/Erzeugnis Beispiel AG zu 28H6**

Das Verwenden nachstehend angebotener Materialien/Erzeugnisse zu den angegebenen Positionen dieser ULG wird vereinbart:

Betrifft Position(en): \_\_\_\_\_

Beispielhaftes Material/Erzeugnis: \_\_\_\_\_

Angeboten ist das beispielhafte oder ein Material/Erzeugnis gleichwertiger Art.

Kriterien der Gleichwertigkeit: \_\_\_\_\_

Angeboten: (.....)

**28.ID + Dichtstoffe (illbruck)**

Version: 2020-03

Im folgenden ist das Liefern und das Montieren bzw. der Einbau beschrieben.

**Hinweise:**

Lagerungs- und Verarbeitungshinweise des Herstellers sind einzuhalten.

28.ID 00 + Folgende Angaben und Anforderungen an die Art und Weise der Leistungserbringung gelten als vereinbart und sind in die Einheitspreise einkalkuliert:

**28.ID 00G + Material/Erzeugnis n.W.AN zu 28ID**

Das Verwenden nachstehend angebotener Materialien/Erzeugnisse zu den angegebenen Positionen dieser ULG wird vereinbart:

Betrifft Position(en): \_\_\_\_\_

Material/Erzeugnis nach Wahl des Auftragnehmers (AN).

Angeboten: (.....)



**Ergänzungen zur StLB HB-022+ABK-020****Ausschreibungstexte ZZZ**

Leistungsverzeichnis

gedruckt am 15.11.2023  
LB-HB-022+ABK-020 Preisangaben in EUR**28.ID 00H + Material/Erzeugnis Beispiel AG zu 28ID**

Das Verwenden nachstehend angebotener Materialien/Erzeugnisse zu den angegebenen Positionen dieser ULG wird vereinbart:

Betrifft Position(en): \_\_\_\_\_

Beispielhaftes Material/Erzeugnis: \_\_\_\_\_

Angeboten ist das beispielhafte oder ein Material/Erzeugnis gleichwertiger Art.

Kriterien der Gleichwertigkeit: \_\_\_\_\_

Angeboten: (.....)

**28.IM + Sonderprodukte (illbruck)**

Version: 2020 04

Im Folgenden ist das Liefern der angegebenen Materialien und die Verarbeitung beschrieben.

**Hinweise:**

Lagerungs- und Verarbeitungshinweise des Herstellers sind einzuhalten.

28.IM 00 + Folgende Angaben und Anforderungen an die Art und Weise der Leistungserbringung gelten als vereinbart und sind in die Einheitspreise einkalkuliert.

**28.IM 00A + Material/Erzeugnis n.W.AN zu 28IM**

Das Verwenden nachstehend angebotener Materialien/Erzeugnisse zu den angegebenen Positionen dieser ULG wird vereinbart:

Betrifft Position(en): \_\_\_\_\_

Material/Erzeugnis nach Wahl des Auftragnehmers (AN).

Angeboten: (.....)

**28.IM 00B + Material/Erzeugnis Beispiel AG zu 28IM**

Das Verwenden nachstehend angebotener Materialien/Erzeugnisse zu den angegebenen Positionen dieser ULG wird vereinbart:

Betrifft Position(en): \_\_\_\_\_

Beispielhaftes Material/Erzeugnis: \_\_\_\_\_

Angeboten ist das beispielhafte oder ein Material/Erzeugnis gleichwertiger Art.

Kriterien der Gleichwertigkeit: \_\_\_\_\_

Angeboten: (.....)

**Ergänzungen zur StLB HB-022+ABK-020****Ausschreibungstexte ZZZ**

Leistungsverzeichnis

gedruckt am 15.11.2023

LB-HB-022+ABK-020

Preisangaben in EUR

**29****Kunststeinarbeiten**

Version 022 (2021-12)

Soweit in Vorbemerkungen oder Positionstexten nicht anders angegeben, gelten für alle Leistungen dieser Gruppe folgende Regelungen:

**1. Instandsetzungsarbeiten:**

Erfolgen Instandsetzungsarbeiten bei Aufrechterhaltung des Betriebes oder im bewohnten Zustand, werden erforderliche Sicherungsmaßnahmen gesondert verrechnet.

**2. Abkürzungen:**

Grauer Zement, z.B. CEM I, CEM II oder CEM III, wird in der Folge in den Positionsstichwörtern mit gZ abgekürzt, weißer Zement mit wZ.

**3. Frostbeständigkeit:**

Für Belagsarbeiten an Flächen, die der Witterung ausgesetzt sind (außen), wird nur frostbeständiges Material verwendet. Die Frostbeständigkeit des Materials wird vom Auftragnehmer gewährleistet.

**4. Verlegungsart:**

Die Verlegung der Bodenbeläge erfolgt auf Schnitt oder Bund nach Wahl des Auftraggebers.

**29.00****Wählbare Vorbemerkungen**

29.00 00 + Folgende Angaben und Anforderungen an die Art und Weise der Leistungserbringung gelten als vereinbart und sind in die Einheitspreise einkalkuliert.

**29.00 00A + Material/Erzeugnis n.W.AN zu 2900**

Das Verwenden nachstehend angebotener Materialien/Erzeugnisse zu den angegebenen Positionen dieser ULG wird vereinbart:

Betrifft Position(en):

Material/Erzeugnis nach Wahl des Auftragnehmers (AN).

Angeboten: (.....)

**29.00 00B + Material/Erzeugnis Beispiel AG zu 2900**

Das Verwenden nachstehend angebotener Materialien/Erzeugnisse zu den angegebenen Positionen dieser ULG wird vereinbart:

Betrifft Position(en):

Beispielhaftes Material/Erzeugnis:

Angeboten ist das beispielhafte oder ein Material/Erzeugnis gleichwertiger Art.

Kriterien der Gleichwertigkeit:

Angeboten: (.....)

**29.0A + Vorbereiten des Untergrundes - Ergänzungen (ABD)**

29.0A 00 + Folgende Angaben und Anforderungen an die Art und Weise der Leistungserbringung gelten als vereinbart und sind in die Einheitspreise einkalkuliert.

**29.0A 00A + Material/Erzeugnis n.W.AN zu 290A**

Das Verwenden nachstehend angebotener Materialien/Erzeugnisse zu den angegebenen Positionen dieser ULG wird vereinbart:

Betrifft Position(en):

Material/Erzeugnis nach Wahl des Auftragnehmers (AN).

Angeboten: (.....)

**Ergänzungen zur StLB HB-022+ABK-020****Ausschreibungstexte ZZZ**

Leistungsverzeichnis

gedruckt am 15.11.2023  
LB-HB-022+ABK-020 Preisangaben in EUR**29.0A 00B + Material/Erzeugnis Beispiel AG zu 290A**

Das Verwenden nachstehend angebotener Materialien/Erzeugnisse zu den angegebenen Positionen dieser ULG wird vereinbart:

Betrifft Position(en):

Beispielhaftes Material/Erzeugnis:

Angeboten ist das beispielhafte oder ein Material/Erzeugnis gleichwertiger Art.

Kriterien der Gleichwertigkeit:

Angeboten: (.....)

**29.0P + Zusätzliche Vorbemerkungen (PCI)**

Version: 2015-06

29.0P 00 + Folgende Angaben und Anforderungen an die Art und Weise der Leistungserbringung gelten als vereinbart und sind in die Einheitspreise einkalkuliert.

**29.0P 00A + Material/Erzeugnis n.W.AN zu 290P**

Das Verwenden nachstehend angebotener Materialien/Erzeugnisse zu den angegebenen Positionen dieser ULG wird vereinbart:

Betrifft Position(en):

Material/Erzeugnis nach Wahl des Auftragnehmers (AN).

Angeboten: (.....)

**29.0P 00B + Material/Erzeugnis Beispiel AG zu 290P**

Das Verwenden nachstehend angebotener Materialien/Erzeugnisse zu den angegebenen Positionen dieser ULG wird vereinbart:

Betrifft Position(en):

Beispielhaftes Material/Erzeugnis:

Angeboten ist das beispielhafte oder ein Material/Erzeugnis gleichwertiger Art.

Kriterien der Gleichwertigkeit:

Angeboten: (.....)

**29.11 Vorbereiten des Untergrundes**

29.11 00 + Folgende Angaben und Anforderungen an die Art und Weise der Leistungserbringung gelten als vereinbart und sind in die Einheitspreise einkalkuliert.

**29.11 00A + Material/Erzeugnis n.W.AN zu 2911**

Das Verwenden nachstehend angebotener Materialien/Erzeugnisse zu den angegebenen Positionen dieser ULG wird vereinbart:

Betrifft Position(en):

Material/Erzeugnis nach Wahl des Auftragnehmers (AN).

Angeboten: (.....)

**29.11 00B + Material/Erzeugnis Beispiel AG zu 2911**

Das Verwenden nachstehend angebotener Materialien/Erzeugnisse zu den angegebenen Positionen dieser ULG wird vereinbart:

Betrifft Position(en):

Beispielhaftes Material/Erzeugnis:

Angeboten ist das beispielhafte oder ein Material/Erzeugnis gleichwertiger Art.

Kriterien der Gleichwertigkeit:

Angeboten: (.....)

**Ergänzungen zur StLB HB-022+ABK-020****Ausschreibungstexte ZZZ**

Leistungsverzeichnis

gedruckt am 15.11.2023  
LB-HB-022+ABK-020 Preisangaben in EUR**29.12 Bodenbeläge aus Kunststeinplatten**

Plattendicken:

Die Dicken der Terrazzoplatten betragen bei 30 x 30 cm mindestens 2,2 cm, bei 40 x 40 cm mindestens 2,8 cm.

Mörtel, Dünnbettmörtel:

Das Verlegen auf vorbereiteten Untergrund ist mit Mörtel oder Dünnbettmörtel ohne besondere Eigenschaften, auf Zementbasis, ohne Kunststoffvergütung kalkuliert.

Anschlussfugen:

Anschlussfugen zwischen Wand- und Fußbodenflächen werden entsprechend der Anordnung des Auftraggebers ausgeführt. Die Verfugung mit elastischem Dichtstoff wird gesondert verrechnet.

Sichtflächen:

Die Sichtflächen der Platten sind fein geschliffen.

Verfugung:

Die Verfugungen mit grauem Zement oder weißem Zement nach Wahl des Auftraggebers sind in den Einheitspreis einkalkuliert.

Zuschnitt, Anarbeitung:

Das Zuschneiden von Passplatten und das Verlegen von Platten im Gefälle bis 3 Prozent, dem Untergrund folgend, ist in die Einheitspreise einkalkuliert. Das Anarbeiten an Einbauteile und das Ausbilden der Ichnen und Grate beim Verlegen im Gefälle (betrifft nicht Wandanschlüsse) wird gesondert verrechnet.

29.12 00 + Folgende Angaben und Anforderungen an die Art und Weise der Leistungserbringung gelten als vereinbart und sind in die Einheitspreise einkalkuliert.

**29.12 00A + Material/Erzeugnis n.W.AN zu 2912**

Das Verwenden nachstehend angebotener Materialien/Erzeugnisse zu den angegebenen Positionen dieser ULG wird vereinbart:

Betrifft Position(en): 

Material/Erzeugnis nach Wahl des Auftragnehmers (AN).

Angeboten: (. . . . .)

**29.12 00B + Material/Erzeugnis Beispiel AG zu 2912**

Das Verwenden nachstehend angebotener Materialien/Erzeugnisse zu den angegebenen Positionen dieser ULG wird vereinbart:

Betrifft Position(en): Beispielhaftes Material/Erzeugnis: 

Angeboten ist das beispielhafte oder ein Material/Erzeugnis gleichwertiger Art.

Kriterien der Gleichwertigkeit: 

Angeboten: (. . . . .)

**29.13 Bodenbeläge aus Betonplatten**

Frost- und Tausalzbeständigkeit:

Betonplatten sind frost- und tausalzbeständig.

Abmessungen:

Es steht dem Auftragnehmer frei, die angegebenen Abmessungen entweder auf die Plattengröße oder auf den Abstand der Fugenachsen zu beziehen.

Anschlussfugen:

Anschlussfugen zwischen Wand- und Fußbodenflächen werden entsprechend der Anordnung des Auftraggebers ausgeführt. Die Verfugung mit elastischem Dichtstoff wird gesondert

**Ergänzungen zur StLB HB-022+ABK-020****Ausschreibungstexte ZZZ**

Leistungsverzeichnis

gedruckt am 15.11.2023  
LB-HB-022+ABK-020 Preisangaben in EUR

verrechnet.

Zuschnitt, Anarbeitung:

Das Zuschneiden von Passplatten und das Verlegen von Platten im Gefälle bis 3 Prozent dem Untergrund folgend, ist in die Einheitspreise einkalkuliert. Das Anarbeiten an Einbauteile und das Ausbilden der Ichsen und Grate beim Verlegen im Gefälle (betrifft nicht Wandanschlüsse) wird gesondert verrechnet.

29.13 00 + Folgende Angaben und Anforderungen an die Art und Weise der Leistungserbringung gelten als vereinbart und sind in die Einheitspreise einkalkuliert.

**29.13 00A + Material/Erzeugnis n.W.AN zu 2913**

Das Verwenden nachstehend angebotener Materialien/Erzeugnisse zu den angegebenen Positionen dieser ULG wird vereinbart:

Betrifft Position(en): 

Material/Erzeugnis nach Wahl des Auftragnehmers (AN).

Angeboten: (.....)

**29.13 00B + Material/Erzeugnis Beispiel AG zu 2913**

Das Verwenden nachstehend angebotener Materialien/Erzeugnisse zu den angegebenen Positionen dieser ULG wird vereinbart:

Betrifft Position(en): Beispielhaftes Material/Erzeugnis: 

Angeboten ist das beispielhafte oder ein Material/Erzeugnis gleichwertiger Art.

Kriterien der Gleichwertigkeit: 

Angeboten: (.....)

**29.14 Stufen, Rand- und Antrittplatten**

Sichtflächen:

Die Sichtflächen der Stufen sind fein geschliffen.

Untersichten Stufen:

Untersichten werden ohne gesonderte Verrechnung nur im Bereich des Stufenkopfes höchstens 5 cm tief bearbeitet. Das Bearbeiten der Längskante wird gesondert verrechnet.

Werkstücke:

Werkstücke bis zu einer Länge von 1,8 m werden in einem Stück geliefert und versetzt.

Stufenlängen über 1,8 m werden mehrteilig ausgeführt.

Verfugung:

Die Verfugungen mit grauem Zement oder Weißzement nach Wahl des Auftraggebers sind in die Einheitspreise einkalkuliert.

Zuschnitt, Anarbeitung:

Das Zuschneiden von Passplatten ist im Einheitspreis einkalkuliert.

29.14 00 + Folgende Angaben und Anforderungen an die Art und Weise der Leistungserbringung gelten als vereinbart und sind in die Einheitspreise einkalkuliert.

**29.14 00A + Material/Erzeugnis n.W.AN zu 2914**

Das Verwenden nachstehend angebotener Materialien/Erzeugnisse zu den angegebenen Positionen dieser ULG wird vereinbart:

Betrifft Position(en): 

Material/Erzeugnis nach Wahl des Auftragnehmers (AN).

Angeboten: (.....)

**Ergänzungen zur StLB HB-022+ABK-020****Ausschreibungstexte ZZZ**

Leistungsverzeichnis

gedruckt am 15.11.2023  
LB-HB-022+ABK-020 Preisangaben in EUR**29.14 00B + Material/Erzeugnis Beispiel AG zu 2914**

Das Verwenden nachstehend angebotener Materialien/Erzeugnisse zu den angegebenen Positionen dieser ULG wird vereinbart:

Betrifft Position(en):

Beispielhaftes Material/Erzeugnis:

Angeboten ist das beispielhafte oder ein Material/Erzeugnis gleichwertiger Art.

Kriterien der Gleichwertigkeit:

Angeboten: (.....)

**29.15 Fensterbänke, Türschwellen**

Sichtflächen:

Die Sichtflächen auch die der vorspringenden Plattenköpfe sind fein geschliffen, die Untersichten grob geschliffen.

29.15 00 + Folgende Angaben und Anforderungen an die Art und Weise der Leistungserbringung gelten als vereinbart und sind in die Einheitspreise einkalkuliert.

**29.15 00A + Material/Erzeugnis n.W.AN zu 2915**

Das Verwenden nachstehend angebotener Materialien/Erzeugnisse zu den angegebenen Positionen dieser ULG wird vereinbart:

Betrifft Position(en):

Material/Erzeugnis nach Wahl des Auftragnehmers (AN).

Angeboten: (.....)

**29.15 00B + Material/Erzeugnis Beispiel AG zu 2915**

Das Verwenden nachstehend angebotener Materialien/Erzeugnisse zu den angegebenen Positionen dieser ULG wird vereinbart:

Betrifft Position(en):

Beispielhaftes Material/Erzeugnis:

Angeboten ist das beispielhafte oder ein Material/Erzeugnis gleichwertiger Art.

Kriterien der Gleichwertigkeit:

Angeboten: (.....)

**29.16 Sockel**

Fugenaufteilung:

Die Sockel müssen nicht mit dem Bodenbelag fugengleich ausgeführt werden.

Elastische Fugen:

Das Verfugen mit elastischem Dichtstoff wird gesondert verrechnet.

29.16 00 + Folgende Angaben und Anforderungen an die Art und Weise der Leistungserbringung gelten als vereinbart und sind in die Einheitspreise einkalkuliert.

**29.16 00A + Material/Erzeugnis n.W.AN zu 2916**

Das Verwenden nachstehend angebotener Materialien/Erzeugnisse zu den angegebenen Positionen dieser ULG wird vereinbart:

Betrifft Position(en):

Material/Erzeugnis nach Wahl des Auftragnehmers (AN).

Angeboten: (.....)

**Ergänzungen zur StLB HB-022+ABK-020****Ausschreibungstexte ZZZ**

Leistungsverzeichnis

gedruckt am 15.11.2023  
LB-HB-022+ABK-020 Preisangaben in EUR**29.16 00B + Material/Erzeugnis Beispiel AG zu 2916**

Das Verwenden nachstehend angebotener Materialien/Erzeugnisse zu den angegebenen Positionen dieser ULG wird vereinbart:

Betrifft Position(en):

Beispielhaftes Material/Erzeugnis:

Angeboten ist das beispielhafte oder ein Material/Erzeugnis gleichwertiger Art.

Kriterien der Gleichwertigkeit:

Angeboten: (.....)

**29.17 Einbauteile und Sonstiges**

29.17 00 + Folgende Angaben und Anforderungen an die Art und Weise der Leistungserbringung gelten als vereinbart und sind in die Einheitspreise einkalkuliert.

**29.17 00A + Material/Erzeugnis n.W.AN zu 2917**

Das Verwenden nachstehend angebotener Materialien/Erzeugnisse zu den angegebenen Positionen dieser ULG wird vereinbart:

Betrifft Position(en):

Material/Erzeugnis nach Wahl des Auftragnehmers (AN).

Angeboten: (.....)

**29.17 00B + Material/Erzeugnis Beispiel AG zu 2917**

Das Verwenden nachstehend angebotener Materialien/Erzeugnisse zu den angegebenen Positionen dieser ULG wird vereinbart:

Betrifft Position(en):

Beispielhaftes Material/Erzeugnis:

Angeboten ist das beispielhafte oder ein Material/Erzeugnis gleichwertiger Art.

Kriterien der Gleichwertigkeit:

Angeboten: (.....)

**29.1P + Fugen Kunststeinarbeiten (PCI)**

Version: 2018-12

**Verarbeitungsrichtlinien:**

Die Verarbeitungsrichtlinien des Erzeugers werden eingehalten. Es werden nur aufeinander abgestimmte Produkte eines Erzeugers verwendet.

29.1P 00 + Folgende Angaben und Anforderungen an die Art und Weise der Leistungserbringung gelten als vereinbart und sind in die Einheitspreise einkalkuliert.

**29.1P 00A + Material/Erzeugnis n.W.AN zu 291P**

Das Verwenden nachstehend angebotener Materialien/Erzeugnisse zu den angegebenen Positionen dieser ULG wird vereinbart:

Betrifft Position(en):

Material/Erzeugnis nach Wahl des Auftragnehmers (AN).

Angeboten: (.....)

**29.1P 00B + Material/Erzeugnis Beispiel AG zu 291P**

Das Verwenden nachstehend angebotener Materialien/Erzeugnisse zu den angegebenen Positionen dieser ULG wird vereinbart:

Betrifft Position(en):

Beispielhaftes Material/Erzeugnis:

**Ergänzungen zur StLB HB-022+ABK-020****Ausschreibungstexte ZZZ**

Leistungsverzeichnis

gedruckt am 15.11.2023

LB-HB-022+ABK-020

Preisangaben in EUR

Angeboten ist das beispielhafte oder ein Material/Erzeugnis gleichwertiger Art.

Kriterien der Gleichwertigkeit: \_\_\_\_\_

Angeboten: (.....)

**29.80 Instandsetzungsarbeiten**

Anfallender Schutt wird vom Auftragnehmer abtransportiert und entsorgt oder verwertet. Die Kosten hierfür sind in die Einheitspreise einkalkuliert.

Im Folgenden ist unter dem Begriff Entsorgen das Laden, Abtransportieren sowie das Verwerten, Deponieren oder Entsorgen der Baurestmassen zu verstehen.

29.80 00 + Folgende Angaben und Anforderungen an die Art und Weise der Leistungserbringung gelten als vereinbart und sind in die Einheitspreise einkalkuliert.

**29.80 00A + Material/Erzeugnis n.W.AN zu 2980**

Das Verwenden nachstehend angebotener Materialien/Erzeugnisse zu den angegebenen Positionen dieser ULG wird vereinbart:

Betrifft Position(en): \_\_\_\_\_

Material/Erzeugnis nach Wahl des Auftragnehmers (AN).

Angeboten: (.....)

**29.80 00B + Material/Erzeugnis Beispiel AG zu 2980**

Das Verwenden nachstehend angebotener Materialien/Erzeugnisse zu den angegebenen Positionen dieser ULG wird vereinbart:

Betrifft Position(en): \_\_\_\_\_

Beispielhaftes Material/Erzeugnis: \_\_\_\_\_

Angeboten ist das beispielhafte oder ein Material/Erzeugnis gleichwertiger Art.

Kriterien der Gleichwertigkeit: \_\_\_\_\_

Angeboten: (.....)

**29.90 Regieleistungen**

Soweit in Vorbemerkungen oder Positionstexten nicht anders angegeben, gelten für alle Leistungen dieser Gruppe folgende Regelungen.

**1. Allgemeines:**

In dieser Unterleistungsgruppe werden nur angehängte Regieleistungen gemäß ÖNORM B 2110 erfasst.

Regieleistungen werden nur ausgeführt, wenn sie vom Auftraggeber im Einzelfall angeordnet werden, auch wenn sie im Vertrag (Leistungsverzeichnis) vorgesehen sind.

Die aufgewendeten Stunden, verwendeten Geräte, Transportleistungen und verbrauchten Stoffe werden täglich in die Regiescheine eingetragen und dem Auftraggeber zur Gegenzeichnung vorgelegt.

**2. Mengenänderungen:**

Die Bestimmungen, wonach bei Mengenänderungen die Neuvereinbarung von Einheitspreisen verlangt werden kann, sind auf Regieleistungen nicht anwendbar.

**3. Beschäftigungsgruppen:**

Die angeführten Beschäftigungsgruppen entsprechen den kollektivvertraglichen Regelungen. In den Stundensätzen sind auch anteilige Wegegelder, Fahrtspesen und Aufwandsentschädigungen (Auslösen) einkalkuliert. Verrechnet wird die an der Arbeits- oder Montagestelle tatsächlich geleistete Arbeitszeit, die kleinste Einheit ist die angefangene halbe Stunde.

**4. Einkalkulierte Leistungen:**

Die Einheitspreise für Stoffe gelten frei Baustelle, einschließlich Abladen.



**Ergänzungen zur StLB HB-022+ABK-020****Ausschreibungstexte ZZZ**

Leistungsverzeichnis

gedruckt am 15.11.2023

LB-HB-022+ABK-020

Preisangaben in EUR

## 5. Ausmaß- und Abrechnungsregeln:

Zur Verrechnung kommen die Stundensätze jener Beschäftigungsgruppe, die für die jeweilige Regieleistung ausreicht, unabhängig von der Qualifizierung des tatsächlich eingesetzten Personals.

29.90 00 Folgende Angaben und Anforderungen an die Art und Weise der Leistungserbringung gelten als vereinbart und sind in die Einheitspreise einkalkuliert.

**29.90 00A + Material/Erzeugnis n.W.AN zu 2990**

Das Verwenden nachstehend angebotener Materialien/Erzeugnisse zu den angegebenen Positionen dieser ULG wird vereinbart:

Betrifft Position(en):

Material/Erzeugnis nach Wahl des Auftragnehmers (AN).

Angebote: (.....)

**29.90 00B + Material/Erzeugnis Beispiel AG zu 2990**

Das Verwenden nachstehend angebotener Materialien/Erzeugnisse zu den angegebenen Positionen dieser ULG wird vereinbart:

Betrifft Position(en):

Beispielhaftes Material/Erzeugnis:

Angebote ist das beispielhafte oder ein Material/Erzeugnis gleichwertiger Art.

Kriterien der Gleichwertigkeit:

Angebote: (.....)

**29.H1 + Voranstriche (Ceresit)**

Version: 2020-10

Im Folgenden ist das Liefern von Voranstrichen und die Verarbeitung beschrieben.

**Richtlinien des Herstellers/Erzeugers:**

Alle Richtlinien für die Lagerung und die Einsatzbereiche der Produkte, für die erforderlichen Untergrundvorbereitungen und die Verarbeitungsrichtlinien werden eingehalten.

Es werden nur Materialien eines Systemerzeugers verwendet.

Die Entsorgung von Verpackungsmaterial und Produktresten erfolgt gemäß Entsorgungshinweisen des Erzeugers und ist in die Einheitspreise einkalkuliert.

29.H1 00 + Folgende Angaben und Anforderungen an die Art und Weise der Leistungserbringung gelten als vereinbart und sind in die Einheitspreise einkalkuliert.

**29.H1 00A + Material/Erzeugnis n.W.AN zu 29H1**

Das Verwenden nachstehend angebotener Materialien/Erzeugnisse zu den angegebenen Positionen dieser ULG wird vereinbart:

Betrifft Position(en):

Material/Erzeugnis nach Wahl des Auftragnehmers (AN).

Angebote: (.....)

**29.H1 00B + Material/Erzeugnis Beispiel AG zu 29H1**

Das Verwenden nachstehend angebotener Materialien/Erzeugnisse zu den angegebenen Positionen dieser ULG wird vereinbart:

Betrifft Position(en):

Beispielhaftes Material/Erzeugnis:

Angebote ist das beispielhafte oder ein Material/Erzeugnis gleichwertiger Art.

Kriterien der Gleichwertigkeit:

Angebote: (.....)

**Ergänzungen zur StLB HB-022+ABK-020****Ausschreibungstexte ZZZ**

Leistungsverzeichnis

gedruckt am 15.11.2023  
LB-HB-022+ABK-020 Preisangaben in EUR

- 29.H2 + Ausgleichen (Ceresit)**  
Version: 2022-09  
Im Folgenden ist das Liefern von Ausgleichsmaterialien und die Verarbeitung beschrieben.  
**Richtlinien des Herstellers/Erzeugers:**  
Alle Richtlinien für die Lagerung und die Einsatzbereiche der Produkte, für die erforderlichen Untergrundvorbereitungen und die Verarbeitungsrichtlinien werden eingehalten.  
Es werden nur Materialien eines Systemerzeugers verwendet.  
Die Entsorgung von Verpackungsmaterial und Produktresten erfolgt gemäß Entsorgungshinweisen des Erzeugers und ist in die Einheitspreise einkalkuliert.
- 29.H2 00 + Folgende Angaben und Anforderungen an die Art und Weise der Leistungserbringung gelten als vereinbart und sind in die Einheitspreise einkalkuliert.
- 29.H2 00A + Material/Erzeugnis n.W.AN zu 29H2**  
Das Verwenden nachstehend angebotener Materialien/Erzeugnisse zu den angegebenen Positionen dieser ULG wird vereinbart:  
Betrifft Position(en):   
Material/Erzeugnis nach Wahl des Auftragnehmers (AN).  
Angeboten: (.....)
- 29.H2 00B + Material/Erzeugnis Beispiel AG zu 29H2**  
Das Verwenden nachstehend angebotener Materialien/Erzeugnisse zu den angegebenen Positionen dieser ULG wird vereinbart:  
Betrifft Position(en):   
Beispielhaftes Material/Erzeugnis:   
Angeboten ist das beispielhafte oder ein Material/Erzeugnis gleichwertiger Art.  
Kriterien der Gleichwertigkeit:   
Angeboten: (.....)
- 29.H5 + Fliesenkleber (Ceresit)**  
Version: 2022-09  
Im Folgenden ist das Liefern von Fliesenklebern bzw. Klebemörtel und die Verarbeitung beschrieben.  
**Richtlinien des Herstellers/Erzeugers:**  
Alle Richtlinien für die Lagerung und die Einsatzbereiche der Produkte, für die erforderlichen Untergrundvorbereitungen und die Verarbeitungsrichtlinien werden eingehalten.  
Es werden nur Materialien eines Systemerzeugers verwendet.  
Die Entsorgung von Verpackungsmaterial und Produktresten erfolgt gemäß Entsorgungshinweisen des Erzeugers und ist in die Einheitspreise einkalkuliert.
- 29.H5 00 + Folgende Angaben und Anforderungen an die Art und Weise der Leistungserbringung gelten als vereinbart und sind in die Einheitspreise einkalkuliert:
- 29.H5 00D + Material/Erzeugnis n.W.AN zu 29H5**  
Das Verwenden nachstehend angebotener Materialien/Erzeugnisse zu den angegebenen Positionen dieser ULG wird vereinbart:  
Betrifft Position(en):   
Material/Erzeugnis nach Wahl des Auftragnehmers (AN).  
Angeboten: (.....)

**Ergänzungen zur StLB HB-022+ABK-020****Ausschreibungstexte ZZZ**

Leistungsverzeichnis

gedruckt am 15.11.2023  
LB-HB-022+ABK-020 Preisangaben in EUR**29.H5 00E + Material/Erzeugnis Beispiel AG zu 29H5**

Das Verwenden nachstehend angebotener Materialien/Erzeugnisse zu den angegebenen Positionen dieser ULG wird vereinbart:

Betrifft Position(en):

Beispielhaftes Material/Erzeugnis:

Angeboten ist das beispielhafte oder ein Material/Erzeugnis gleichwertiger Art.

Kriterien der Gleichwertigkeit:

Angeboten: (.....)

**29.H6 + Fugen und Silikone (Ceresit)**

Version: 2020-10

Im Folgenden ist das Liefern von Fugenmassen, Silikonen, Reiniger und die Verarbeitung beschrieben.

**Richtlinien des Herstellers/Erzeugers:**

Alle Richtlinien für die Lagerung und die Einsatzbereiche der Produkte, für die erforderlichen Untergrundvorbereitungen und die Verarbeitungsrichtlinien werden eingehalten.

Es werden nur Materialien eines Systemerzeugers verwendet.

Die Entsorgung von Verpackungsmaterial und Produktresten erfolgt gemäß Entsorgungshinweisen des Erzeugers und ist in die Einheitspreise einkalkuliert.

**Zubehör:**

Positionen für Zubehör beschreiben Ergänzungen/Erweiterungen zu vorangegangenen Positionen (Leistungen) und werden nur aus dem System oder der Auswahl von Produkten des Herstellers der Grundposition angeboten bzw. ausgeführt.

29.H6 00 + Folgende Angaben und Anforderungen an die Art und Weise der Leistungserbringung gelten als vereinbart und sind in die Einheitspreise einkalkuliert:

**29.H6 00D + Material/Erzeugnis n.W.AN zu 29H6**

Das Verwenden nachstehend angebotener Materialien/Erzeugnisse zu den angegebenen Positionen dieser ULG wird vereinbart:

Betrifft Position(en):

Material/Erzeugnis nach Wahl des Auftragnehmers (AN).

Angeboten: (.....)

**29.H6 00E + Material/Erzeugnis Beispiel AG zu 29H6**

Das Verwenden nachstehend angebotener Materialien/Erzeugnisse zu den angegebenen Positionen dieser ULG wird vereinbart:

Betrifft Position(en):

Beispielhaftes Material/Erzeugnis:

Angeboten ist das beispielhafte oder ein Material/Erzeugnis gleichwertiger Art.

Kriterien der Gleichwertigkeit:

Angeboten: (.....)

**29.ID + Dichtstoffe (illbruck)**

Version: 2020-03

Im folgenden ist das Liefern und das Montieren bzw. der Einbau beschrieben.

**Hinweise:**

Lagerungs- und Verarbeitungshinweise des Herstellers sind einzuhalten.

**Ergänzungen zur StLB HB-022+ABK-020****Ausschreibungstexte ZZZ**

Leistungsverzeichnis

gedruckt am 15.11.2023

LB-HB-022+ABK-020

Preisangaben in EUR

29.ID 00 + Folgende Angaben und Anforderungen an die Art und Weise der Leistungserbringung gelten als vereinbart und sind in die Einheitspreise einkalkuliert:

**29.ID 00G + Material/Erzeugnis n.W.AN zu 29ID**

Das Verwenden nachstehend angebotener Materialien/Erzeugnisse zu den angegebenen Positionen dieser ULG wird vereinbart:

Betrifft Position(en): \_\_\_\_\_

Material/Erzeugnis nach Wahl des Auftragnehmers (AN).

Angeboten: (.....)

**29.ID 00H + Material/Erzeugnis Beispiel AG zu 29ID**

Das Verwenden nachstehend angebotener Materialien/Erzeugnisse zu den angegebenen Positionen dieser ULG wird vereinbart:

Betrifft Position(en): \_\_\_\_\_

Beispielhaftes Material/Erzeugnis: \_\_\_\_\_

Angeboten ist das beispielhafte oder ein Material/Erzeugnis gleichwertiger Art.

Kriterien der Gleichwertigkeit: \_\_\_\_\_

Angeboten: (.....)

**29.IM + Sonderprodukte (illbruck)**

Version: 2020 04

Im Folgenden ist das Liefern der angegebenen Materialien und die Verarbeitung beschrieben.

**Hinweise:**

Lagerungs- und Verarbeitungshinweise des Herstellers sind einzuhalten.

29.IM 00 + Folgende Angaben und Anforderungen an die Art und Weise der Leistungserbringung gelten als vereinbart und sind in die Einheitspreise einkalkuliert.

**29.IM 00A + Material/Erzeugnis n.W.AN zu 29IM**

Das Verwenden nachstehend angebotener Materialien/Erzeugnisse zu den angegebenen Positionen dieser ULG wird vereinbart:

Betrifft Position(en): \_\_\_\_\_

Material/Erzeugnis nach Wahl des Auftragnehmers (AN).

Angeboten: (.....)

**29.IM 00B + Material/Erzeugnis Beispiel AG zu 29IM**

Das Verwenden nachstehend angebotener Materialien/Erzeugnisse zu den angegebenen Positionen dieser ULG wird vereinbart:

Betrifft Position(en): \_\_\_\_\_

Beispielhaftes Material/Erzeugnis: \_\_\_\_\_

Angeboten ist das beispielhafte oder ein Material/Erzeugnis gleichwertiger Art.

Kriterien der Gleichwertigkeit: \_\_\_\_\_

Angeboten: (.....)

**Ergänzungen zur StLB HB-022+ABK-020****Ausschreibungstexte ZZZ**

Leistungsverzeichnis

gedruckt am 15.11.2023  
LB-HB-022+ABK-020 Preisangaben in EUR**30****Schließanlagen**

Version 022 (2021-12)

Soweit in Vorbemerkungen oder Positionstexten nicht anders angegeben, gelten für alle Leistungen dieser Gruppe folgende Regelungen:

**1. Begriffe:****1.1 Hauptschlüssel-/Zentralschlossanlage (Haupt/Zentral):**

Die Hauptschlüsselanlage ist eine Schließanlage mit verschiedenen-sperrenden Zylindern, denen ein Hauptschlüssel, der alle sperrt, übergeordnet ist.

Die Zentralschlossanlage ist eine Schließanlage, deren Einzelschlüssel alle einen oder mehrere gemeinsame Zylinder sperren.

**1.2 Haupt- und Gruppensperranlage (HG-Sperr-Anl.):**

Die Haupt- und Gruppensperranlage ist eine Schließanlage mit unterschiedlich definierten Zylindern, die von mehreren, unterschiedlichen Schlüsseln gesperrt werden. Entsprechend einer anwenderspezifischen Hierarchiestruktur werden Sperrberechtigungen in verschiedenen Gruppen und unter einem Generalhauptschlüssel zusammengefasst.

**2. Einkalkulierte Leistungen:****2.1 Naturmaße:**

Die Aufnahme von Naturmaßen durch den Auftragnehmer ist in die Einheitspreise einkalkuliert.

**2.2 Zylinder:**

Zylinder werden auftragsbezogen individuell gefertigt, geliefert, in das Schloss bei freiem Loch eingesteckt und befestigt, einschließlich Sperrprobe.

Bei der Sperrprobe muss der Zylinder den Sperr-Riegel im offenen Zustand des Türblattes einwandfrei betätigen.

Etwaige Mängel, die beim Sperren bei geschlossener Tür auftreten und die der Auftragnehmer nicht zu vertreten hat, werden dem Auftraggeber unverzüglich und nachvollziehbar gemeldet.

Alle Zylinder sind links oder rechts verwendbar, Doppelzylinder von beiden Seiten zu sperren.

In den Zylinderpositionen sind keine Schlüssel enthalten. Alle Schlüssel sind in eigenen Positionen ausgeschrieben.

**2.3 Dokumentation:**

Der Auftraggeber erhält als Dokumentation der Zuordnungen von Türen, Zylindern und Schlüsseln einen gedruckten Schließplan in einfacher Ausfertigung.

**3. Sicherheitskriterien für Schließzylinder:****3.1 Angriffswiderstand Klasse 2:**

Der Schließzylinder erfüllt in Verbindung mit einem Schutzbeschlag oder einer Schutzrosette mit Kernziehschutz den Angriffswiderstand Klasse 2 gemäß Norm.

**3.2 Schließzylinder kurzer Baulänge:**

Bei Verwendung von Doppelzylindern, die kürzer als 60 mm sind, weisen beide Zylinderseiten gleiche kombinatorische und sicherheitstechnische Merkmale auf, aktive variierbare Zuhaltungselemente werden weder einseitig reduziert noch werden Sicherheitseinrichtungen bei Standardzylindern weggelassen.

**3.3 Eindeutige Ansteck- und Abziehposition ohne Verdrehkorrektur:**

Bei der Standardausführung des Doppelzylinders macht eine eindeutige Ansteck- und Abziehposition des Schlüssels auch bei mehrtourigen Einstemm- oder Einsteckschlössern den Sperrvorgang nach einer Schlüsseldrehung von jeweils 360 Grad für den Schlüsselnutzer als abgeschlossen wahrnehmbar (intuitive Benutzung).

**4. Sicherheitskriterien für Schlüssel:****4.1 Keine veränderbaren Teile:**

Die Schlüssel weisen keine veränderbaren Elemente auf, bei deren Austausch oder mechanischer Änderung die Schließberechtigung innerhalb der Schließanlage oder

**Ergänzungen zur StLB HB-022+ABK-020****Ausschreibungstexte ZZZ**

Leistungsverzeichnis

gedruckt am 15.11.2023  
LB-HB-022+ABK-020 Preisangaben in EUR

anlagenübergreifend verändert werden könnte.

**5. Sicherheitskriterien für Schlüsselnachfertigung:****5.1 Organisatorischer Schlüsselschutz:**

Schlüssel mit gleicher oder neuer Sperrberechtigung werden ausschließlich für bezugsberechtigte Personen nach entsprechender Legitimation hergestellt. Das Legitimationsverfahren muss auch nach Ablauf des gesetzlichen Schutzes gewährleistet bleiben. Mit dem Kauf der Anlage wird gemäß den Legitimationsverfahren des Herstellers die Art des Bezugsnachweises festgelegt, z.B. die vom Auftraggeber definierte bezugsberechtigte Person ist zur Vorlage von Sicherungskarte/-schein und Ausweis verpflichtet.

**6. Herstellerbezogene Voraussetzungen:**

Der Auftragnehmer vergewissert sich und haftet gegenüber dem Auftraggeber dafür,

- dass die Schließanlage und alle Einzelteile aus Sicherheitsgründen innerhalb der EU gefertigt werden,
- dass der Hersteller die Unbescholtenheit der zur Schlüsselfertigung berechtigten Personen überprüft hat,
- dass der Hersteller in der Lage und vertraglich verpflichtet ist, die Wiederherstellung der Anlagensicherheit bei etwaigen Beschädigungen von Zylindern, die Wiederbeschaffung von fehlenden Schlüsseln oder die Herstellung von Zusatzschlüsseln durch Lieferung innerhalb von 5 Werktagen zu garantieren,
- dass der Hersteller und alle von ihm berechtigten Auftragnehmer ein Qualitätsmanagementsystem in Übereinstimmung mit den Anforderungen der jeweils geltenden ISO 9001 (oder Gleichwertiges) integriert haben. Der Hersteller hat dem Auftragnehmer die Anwendung und stetige Weiterentwicklung des Qualitätsmanagementsystems mittels gültigem Zertifikat einer unabhängigen zugelassenen Prüfstelle nachgewiesen.
- dass die erforderlichen personellen Ressourcen und die technische Infrastruktur sichergestellt sind, um die Montage und Installation einer Schließanlage in Abstimmung mit dem Betreiber, Bauelementelieferanten oder Generalunternehmer zu begleiten und zu koordinieren,
- dass der Auftragnehmer auf Anforderung dem Auftraggeber nachweist, dass alle herstellerbezogenen Vertragsbedingungen für die von ihm gewählte Schließanlage zutreffen.

**7. Systemprüfungen:**

Alle Systeme sind hinsichtlich der geforderten Eigenschaften oder der in Normen vorgesehenen Eignungsprüfungen von einer Prüf-, Überwachungs- und Zertifizierungsstelle geprüft. Der Auftragnehmer legt dem Auftraggeber auf Anforderung die entsprechenden Prüfberichte ohne gesonderte Vergütung vor.

Der Nachweis umfasst jedenfalls die Sicherheitseinstufung gemäß NORM bezüglich Angriffswiderstandsklasse und Verschlussklasse sowie den Nachweis, dass der Zylinder der NORM entspricht und daher für den Einsatz in DIN- oder ÖNORM Einsteck- oder Einstemmschlössern geeignet ist.

**30.30 Schließplan**

Schließplan:

Für die Erstellung eines Schließplanes seitens des Auftragnehmers erfolgen in den wählbaren Vorbemerkungen Angaben des Auftraggebers.

30.30 00 + Folgende Angaben und Anforderungen an die Art und Weise der Leistungserbringung gelten als vereinbart und sind in die Einheitspreise einkalkuliert.

**30.30 00A + Material/Erzeugnis n.W.AN zu 3030**

Das Verwenden nachstehend angebotener Materialien/Erzeugnisse zu den angegebenen Positionen dieser ULG wird vereinbart:

Betrifft Position(en):                     

Material/Erzeugnis nach Wahl des Auftragnehmers (AN).

Angeboten: (.....)

**Ergänzungen zur StLB HB-022+ABK-020****Ausschreibungstexte ZZZ**

Leistungsverzeichnis

gedruckt am 15.11.2023

LB-HB-022+ABK-020

Preisangaben in EUR

**30.30 00B + Material/Erzeugnis Beispiel AG zu 3030**

Das Verwenden nachstehend angebotener Materialien/Erzeugnisse zu den angegebenen Positionen dieser ULG wird vereinbart:

Betrifft Position(en):

Beispielhaftes Material/Erzeugnis:

Angeboten ist das beispielhafte oder ein Material/Erzeugnis gleichwertiger Art.

Kriterien der Gleichwertigkeit:

Angeboten: (.....)

**30.31 Nutzerorientierte Schließanlagen (NO)**

## 1. Begriffe:

Nutzerorientierte Schließanlagen (NO):

Eine nutzerorientierte Schließanlage sichert ein Gebäude für unabhängige Gebäudenutzer ("nutzerorientiert") standardmäßig ab. Die Nutzer der jeweiligen Gebäudeabschnitte dürfen den individuellen Bedarf an Sicherheits- und Organisationsmaßnahmen für die von ihnen genutzten Gebäudeabschnitte und Räumlichkeiten nach Vertragserfüllung gegen angemessenes Entgelt später ändern (z.B. durch Austausch der Zylinder, Einbau einer Sicherheitstüre, durch Aufrüstung mit einem Balkenschloss).

## 2. Sicherheitskriterien für Schließzylinder:

Verschlussicherheit Klasse 4:

Der Schließzylinder erfüllt die Anforderungen an die Verschlussklasse 4 gemäß Norm.

## 3. Sicherheitskriterien für Schlüssel:

Schlüsselprofil:

Bei einreihig gefederten Stiftzylindersystemen weisen Schlüssel mit Längsprofil zumindest eine Profilüberlappung, die über die gesamte Schlüssellänge auch im Kernprofil des Schließzylinders abgefragt wird, (parazentrisches Schlüsselprofil) auf.

## 4. Sicherheitskriterien für Schlüsselnachfertigung:

Gesetzlicher Schlüsselschutz (Gebrauchsmuster/Patent):

Zum Schutz des Eigentümers ist die gewerbliche Herstellung von Schlüsseln ohne Rechtsverletzung nur jenen Fachbetrieben gesetzlich erlaubt, die vom Hersteller dazu berechtigt wurden. Der für die Schließfunktion maßgebliche Teil des Schlüssels, also jener Teil, der zur Gänze in den Zylinderkern eingreift, weist mindestens ein schließfunktionales Merkmal auf, das durch Gebrauchsmusterschutz oder durch ein aufrechtes Patent, geschützt ist.

## 5. Schlüsselbezugsquellen:

Schlüssel können vom Hersteller oder von einem vom Hersteller berechtigten Fachbetrieb hergestellt werden.

## 6. Herstellerbezogene Voraussetzungen:

Der Auftragnehmer vergewissert sich und haftet gegenüber dem Auftraggeber dafür, - dass der Hersteller gegenüber dem Auftraggeber selber oder gegenüber allen von diesem berechtigten Personen auskunftspflichtig darüber ist, ob ein bestimmter Fachhändler als Schlüsselbezugsquelle für die jeweilige Schließanlage berechtigt ist oder welche Fachhändler berechtigt sind.

30.31 00 Folgende Angaben und Anforderungen an die Art und Weise der Leistungserbringung gelten als vereinbart und sind in die Einheitspreise einkalkuliert.

**30.31 00K + Material/Erzeugnis n.W.AN zu 3031**

Das Verwenden nachstehend angebotener Materialien/Erzeugnisse zu den angegebenen Positionen dieser ULG wird vereinbart:

Betrifft Position(en):

Material/Erzeugnis nach Wahl des Auftragnehmers (AN).

Angeboten: (.....)



**Ergänzungen zur StLB HB-022+ABK-020****Ausschreibungstexte ZZZ**

Leistungsverzeichnis

gedruckt am 15.11.2023  
LB-HB-022+ABK-020 Preisangaben in EUR**30.31 00L + Material/Erzeugnis Beispiel AG zu 3031**

Das Verwenden nachstehend angebotener Materialien/Erzeugnisse zu den angegebenen Positionen dieser ULG wird vereinbart:

Betrifft Position(en):

Beispielhaftes Material/Erzeugnis:

Angeboten ist das beispielhafte oder ein Material/Erzeugnis gleichwertiger Art.

Kriterien der Gleichwertigkeit:

Angeboten: (.....)

**30.32 Betriebsorientierte Schließanlagen (BS)**

## 1. Begriffe:

Betriebsorientierte Schließanlagen (BS):

Eine betriebsorientierte Schließanlage sichert Teile eines Gebäudes für Organisationen oder Betriebe ("betriebsorientiert") ab. Der jeweilige Nutzer bestimmt den Grad der Organisations- und Sicherungsmaßnahmen für eine Schlüsselnutzerstruktur, die weitgehend bekannt ist und sich über lange Zeiträume nur geringfügig ändert.

## 2. Sicherheitskriterien für Schließzylinder:

## 2.1 Verschlusssicherheit Klasse 5:

Der Schließzylinder erfüllt die Anforderungen an die Verschlussklasse 5 gemäß Norm.

## 3. Sicherheitskriterien für Schlüssel:

## 3.1 Schlüsselprofil:

Bei einreihig gefederten Stiftzylindersystemen weisen Schlüssel mit Längsprofil zumindest eine Profilüberlappung, die über die gesamte Schlüssellänge auch im Kernprofil des Schließzylinders abgefragt wird, (parazentrisches Schlüsselprofil) auf.

## 3.2 Kombination mit elektronischen Identifikationsmedien:

Die Schlüssel der mechanischen Schließanlage können auch nachträglich durch Austausch oder Nachrüstung mit untrennbar verbundenen elektronischen Bausteinen in ein mechatronisches oder elektronisches System integriert werden.

Die elektronische Identifikationstechnologie (Baustein) ist mit dem mechanischen Schlüssel verbunden, entspricht internationalen Standards (z.B. ISO 14443) und ist auch mit Systemen anderer Hersteller kombinierbar.

## 4. Sicherheitskriterien für Schlüsselnachfertigung:

Gesetzlicher Schlüsselschutz mit Patentschutz:

Es werden nur Schließanlagen ausgeführt, für die sich der Hersteller gegenüber der Öffentlichkeit verpflichtet hat (z.B. in technischen Unterlagen, Prospekten, Werbemedien), die nicht legale gewerbliche Vervielfältigung von Schlüsseln oder Schlüsselrohlingen gerichtlich oder außergerichtlich zu verfolgen. Der für die Schließfunktion maßgebliche Teil des Schlüssels, also jener Teil, der zur Gänze in den Zylinderkern eingreift, weist mindestens ein schließfunktionales Merkmal auf, das durch ein aufrechtes Patent geschützt ist. Die gewerbliche Vervielfältigung von Schlüsseln ist ohne Rechtsverletzung nur jenen Fachbetrieben erlaubt, die vom Hersteller dazu berechtigt wurden.

## 5. Schlüsselbezugsquellen:

Schlüssel können vom Hersteller oder von einem vom Hersteller berechtigten Fachbetrieb hergestellt werden.

## 6. Herstellerbezogene Voraussetzungen:

Der Auftragnehmer vergewissert sich und haftet gegenüber dem Auftraggeber dafür,

- dass der Hersteller gegenüber dem Auftraggeber selber oder gegenüber allen von diesem berechtigten Personen auskunftspflichtig darüber ist, ob ein bestimmter Fachhändler als Schlüsselbezugsquelle für die jeweilige Schließanlage berechtigt ist oder welche Fachhändler berechtigt sind,

- dass der Hersteller auf Anforderung dem Auftraggeber oder berechtigten Betreiber maschinell



**Ergänzungen zur StLB HB-022+ABK-020****Ausschreibungstexte ZZZ**

Leistungsverzeichnis

gedruckt am 15.11.2023

LB-HB-022+ABK-020

Preisangaben in EUR

gedruckte taggenaue Schließpläne und Protokolle über alle gelieferten Schlüssel und Schließzylinder kostenlos zur Verfügung stellt (formlose händisch erstellte Schließpläne sind aus Sicherheitsgründen nicht zulässig),  
- dass der Hersteller die Möglichkeit hat, Schließplandaten auch in elektronisch weiterverarbeitbarer Form zur Verfügung zu stellen.

30.32 00 Folgende Angaben und Anforderungen an die Art und Weise der Leistungserbringung gelten als vereinbart und sind in die Einheitspreise einkalkuliert.

**30.32 00K + Material/Erzeugnis n.W.AN zu 3032**

Das Verwenden nachstehend angebotener Materialien/Erzeugnisse zu den angegebenen Positionen dieser ULG wird vereinbart:

Betrifft Position(en): \_\_\_\_\_

Material/Erzeugnis nach Wahl des Auftragnehmers (AN).

Angeboten: (.....)

**30.32 00L + Material/Erzeugnis Beispiel AG zu 3032**

Das Verwenden nachstehend angebotener Materialien/Erzeugnisse zu den angegebenen Positionen dieser ULG wird vereinbart:

Betrifft Position(en): \_\_\_\_\_

Beispielhaftes Material/Erzeugnis: \_\_\_\_\_

Angeboten ist das beispielhafte oder ein Material/Erzeugnis gleichwertiger Art.

Kriterien der Gleichwertigkeit: \_\_\_\_\_

Angeboten: (.....)

**30.33 Komplexe Sicherheits-Schließanlagen (KS)**

## 1. Begriffe:

Komplexe Sicherheits-Schließanlagen (KS):

Als komplexe Sicherheits-Schließanlagen werden jene bezeichnet, die zur Verwaltung von Schließberechtigungen in großen Gebäudekomplexen oder standortübergreifend in mehreren Objekten eingesetzt werden. Der Nutzer bestimmt den Grad der Organisations- und Sicherungsmaßnahmen für eine stark veränderliche Struktur von Schlüsselnutzern mit öffentlichem oder ohne öffentlichen Personenverkehr oder Objektzugang.

## 2. Sicherheitskriterien für Schließzylinder:

## 2.1 Verschlusssicherheit Klasse 6:

Der Schließzylinder erfüllt die Anforderungen an die Verschlussklasse 6 gemäß Norm.

## 3. Schutz vor nicht offensichtlichen Öffnungsmethoden:

Zur Verhinderung von widerrechtlichen Aufsperrtechniken, die keine nachweisbaren Spuren am oder im Schließzylinder hinterlassen (Sicherstellung der versicherungstechnischen Beweisführung) sind einreihige Schließzylindersysteme, die als aktive Sperrelemente geteilte Kern- und Gehäusezuhaltungen als variierbare Zuhaltungselemente enthalten, nicht verwendet.

## 4. Sicherheitskriterien für Schlüssel:

Kombination mit elektronischen Identifikationsmedien:

Die Schlüssel der mechanischen Schließanlage können auch nachträglich durch Austausch oder Nachrüstung mit untrennbar verbundenen elektronischen Bausteinen in ein mechatronisches oder elektronisches System integriert werden.

Die elektronische Identifikationstechnologie (Baustein) ist mit dem mechanischen Schlüssel zu verbinden, entspricht internationalen Standards, z.B. ISO 14443, und ist auch mit Systemen anderer Hersteller kombinierbar.

## 5. Sicherheitskriterien für Schlüssel-Anfertigungen:

## 5.1 Gesetzlicher Schlüsselschutz mit Patentschutz:

Es werden nur Schließanlagen ausgeführt, für die sich der Hersteller gegenüber der Öffentlichkeit

**Ergänzungen zur StLB HB-022+ABK-020****Ausschreibungstexte ZZZ**

Leistungsverzeichnis

gedruckt am 15.11.2023

LB-HB-022+ABK-020

Preisangaben in EUR

verpflichtet hat (z.B. in technischen Unterlagen, Prospekten, Werbemedien), die nicht legale gewerbliche Vervielfältigung von Schlüsseln oder Schlüsselrohlingen gerichtlich oder außergerichtlich zu verfolgen. Der für die Schließfunktion maßgebliche Teil des Schlüssels, also jener Teil, der zur Gänze in den Zylinderkern eingreift, weist mindestens ein schließfunktionales Merkmal auf, das durch ein aufrechtes Patent geschützt ist.

5.2 Kombinatorischer/ausarbeitungstechnischer Schlüsselschutz:

Die Merkmale am Schlüssel lassen keinen Rückschluss auf die Sperrberechtigung des Schlüssels zu.

6. Herstellerbezogene Voraussetzungen:

Der Auftragnehmer vergewissert sich und haftet gegenüber dem Auftraggeber dafür,  
 - dass der Hersteller auf Anforderung dem Auftraggeber oder berechtigten Betreiber maschinell gedruckte taggenaue Schließpläne und Protokolle über alle gelieferten Schlüssel und Schließzylinder kostenlos zur Verfügung stellt (formlose händisch erstellte Schließpläne sind aus Sicherheitsgründen nicht zulässig),  
 - dass der Hersteller die Möglichkeit hat, Schließplandaten auch in elektronisch weiterverarbeitbarer Form zur Verfügung zu stellen.

30.33 00 Folgende Angaben und Anforderungen an die Art und Weise der Leistungserbringung gelten als vereinbart und sind in die Einheitspreise einkalkuliert.

**30.33 00H + Material/Erzeugnis n.W.AN zu 3033**

Das Verwenden nachstehend angebotener Materialien/Erzeugnisse zu den angegebenen Positionen dieser ULG wird vereinbart:

Betrifft Position(en):

Material/Erzeugnis nach Wahl des Auftragnehmers (AN).

Angebote: (.....)

**30.33 00I + Material/Erzeugnis Beispiel AG zu 3033**

Das Verwenden nachstehend angebotener Materialien/Erzeugnisse zu den angegebenen Positionen dieser ULG wird vereinbart:

Betrifft Position(en):

Beispielhaftes Material/Erzeugnis:

Angeboten ist das beispielhafte oder ein Material/Erzeugnis gleichwertiger Art.

Kriterien der Gleichwertigkeit:

Angebote: (.....)

**30.EA + Schließanlagen EPS (EVVA)**

Version: 2018

Schließanlagen im Erweiterten-Profil-System (EP)

Kurzbezeichnung der Schließzylinder:

Doppelzylinder: DZ

Knaufzylinder: KZ

Halbzylinder: HZ

Hebelzylinder: HB

Schalt- und Schalterzylinder: SZ

Möbelzylinder: MZ

ÖNORM:

Die Schließzylinder entsprechen der ÖNORM B 5351 Mindestanforderung Wz3 oder Wz3-BZ und B 5356.

Allgemeine Eigenschaften:

Doppelzylinder, Knaufzylinder und Halbzylinder sind mit einem Abtast- und Aufbohrschutz ausgeführt. Die Schließzylinder sind für den Einsatz in Feuerschutztüren bis 90 Minuten geprüft sein.

**Ergänzungen zur StLB HB-022+ABK-020****Ausschreibungstexte ZZZ**

Leistungsverzeichnis

gedruckt am 15.11.2023  
LB-HB-022+ABK-020 Preisangaben in EUR

Die Doppel- und Halbzylinder ist links-rechts verwendbar.

Funktionsaufbau und technische Anforderungen:

Funktionsbeschreibung Kompaktbauweise:

Schließzylinder mit 6 beweglichen, permutierbaren Zuhaltungen nach EN 1303 davon fünf aktiv, gefederte und geteilte Zuhaltungselemente sowie einer radialen, passiven und kurvengesteuerten Abfrageeinrichtung. Somit entspricht das Schließsystem technisch und funktionell einem 6-stiftigem Schließsystem. Die passive Abfrageeinrichtung bietet wesentliche Vorteile:

- Hohe Kombinationsmöglichkeiten durch zusätzliche seitliche Codierungen; hohes Erweiterungspotential
- Manipulationskontrolle des Schlüssels durch die passive Abfrageeinrichtung.
- Zur Realisierung komplexer, höher hierarchisch aufgebauter Schließanlagen besteht die Möglichkeit ein weiteres bewegliches und permutierbares Zuhaltungselement an der freien Schlüsselseite hinzuzufügen.

Sicherheitsmerkmale/Anbohr- und Aufbohrschutz:

Standardbohrschutz in der höchsten Angriffswiderstandsklasse B gemäß EN 1303:2015. Mit der Option ZH-Bohrschutz in der höchsten Angriffswiderstandsklasse D gemäß EN 1303:2015.

Funktionsbeschreibung Modulbauweise:

Schließzylinder mit 6 beweglichen, permutierbaren Zuhaltungen nach EN 1303 davon 5 aktiv, gefederte und ungeteilte Zuhaltungselemente sowie einer radialen, passiven und kurvengesteuerten Abfrageeinrichtung. Somit entspricht das Schließsystem technisch und funktionell einem 6-stiftigem Schließsystem. Die passive Abfrageeinrichtung bietet wesentliche Vorteile:

- Hohe Kombinationsmöglichkeiten durch zusätzliche seitliche Codierungen: hohes Erweiterungspotential
- Manipulationskontrolle des Schlüssels durch die passive Abfrageeinrichtung
- Zur Realisierung komplexer, höherer hierarchisch aufgebauter Schließanlagen, besteht die Möglichkeit, ein weiteres bewegliches und permutierbares Zuhalteelement an der freien Schlüsselseite hinzuzufügen

Sicherheitsmerkmale/Anbohr- und Aufbohrschutz:

Standardbohrschutz in der höchsten Angriffswiderstandsklasse D gemäß EN 1303:2015

Sicherheitsmerkmale/Abtast-/Pickingschutz:

Verschlussicherheitsklasse 6 nach EN 1303:2015. Überlappendes (parazentrisches) Schlüsselprofil zur Erschwerung von (nicht offensichtlichen Öffnungsmethoden) Abtasten, Picking, usw. In Kompaktbauweise bewirken speziell geformte Gehäusestifte einen hohen Schutz gegen Manipulation. In Modulbauweise dienen vorgetäuschte Öffnungszustände der Sperrstifte als Absicherung gegen unbefugte Öffnungsversuche.

Legitimationsverfahren der Nachbestellung:

Ergänzungs- und Nachbestellungen von Schlüssel, Zylindern und Schließanlagendokumentationen sind nur gegen Vorlage des Bezugsberechtigungsnachweises (Sicherungskarte) erhältlich. Zum Schutz des Schließanlagenbetreibers/-nutzers vor unbefugten Nachbestellungen muss die Sicherungskarte über einen 4-stelligen Sicherheitscode verfügen.

Sicherheitsmerkmale/Rechtlicher Schlüsselschutz:

Gegen unberechtigte Schlüsselreproduktionen ist ein schließfunktionaler Teil des Schlüssels durch einen unbefristeten Markenschutz am Schlüsselprofil und/oder ein aufrechtes Patent geschützt. Herstellungs-/Verfahrenspatente sind nicht zulässig. Das Markenschutzprofil ist in allen verwendeten Schlüsselprofilhierarchien (unter- und übergeordnete Schlüssel) deutlich erkennbar.

Material:

Grundmaterial Messing, Oberflächenausführung vernickelt (NI) oder Messing gebüset (MS).

Einheitspreis:

Im Einheitspreis der Schließzylinder einer Schließanlage ist die Lieferung der Standardbefestigungsmaterial inkludiert. Der Schließplan wird im Einvernehmen mit dem Auftraggeber erstellt. Erst nach der schriftlichen Freigabe des Schließplans durch den

**Ergänzungen zur StLB HB-022+ABK-020****Ausschreibungstexte ZZZ**

Leistungsverzeichnis

LB-HB-022+ABK-020

gedruckt am 15.11.2023

Preisangaben in EUR

Auftraggeber wird mit der Herstellung der Schließanlage begonnen.

Schlüssel für die Schließanlage:

Bei Schließanlagen werden die Schlüssel gesondert verrechnet.

Montagearbeiten:

Die Montage der Schließzylinder einer Schließanlage wird gesondert verrechnet.

Schließanlagen mit sämtlichen Schließzylinderarten:

Schließzylindertypen, wie Hangschlösser, Hebelzylinder und Schaltzylinder können in die Schließanlage integriert werden.

Technische Beschreibung allgemein:

Doppel- und Knäufzylinder sind ab einer Gesamtlänge von 54 mm verfügbar. Die Schließzylinder sind in 5 mm Schritten verfügbar. Schließzylinder für einbruchhemmende Türen entsprechen der Widerstandsklasse Wz3 bzw. Wz3-BZ nach ÖNORM B 5351. Die Schlüssel sind durch ein Legitimationsverfahren vor unberechtigter Schlüsselnachbestellung geschützt.

Systemlogische Erweiterungsmöglichkeiten oder Ersatzteillieferungen (Schlüsselnachbestellungen und Erweiterungszyylinder) für die Schließanlage sind für 15 Jahre sicherzustellen.

Aufzahlungen/Zubehör:

Positionen für Aufzahlungen (Az) und Zubehör beschreiben

Varianten/Ergänzungen/Erweiterungen zu vorangegangenen Positionen (Leistungen) und werden nur aus dem System oder der Auswahl von Produkten des Herstellers der Grundposition angeboten bzw. ausgeführt.

30.EA 00 + Folgende Angaben und Anforderungen an die Art und Weise der Leistungserbringung gelten als vereinbart und sind in die Einheitspreise einkalkuliert.

**30.EA 00G + Material/Erzeugnis n.W.AN zu 30EA**

Das Verwenden nachstehend angebotener Materialien/Erzeugnisse zu den angegebenen Positionen dieser ULG wird vereinbart:

Betrifft Position(en):

Material/Erzeugnis nach Wahl des Auftragnehmers (AN).

Angeboten: (.....)

**30.EA 00H + Material/Erzeugnis Beispiel AG zu 30EA**

Das Verwenden nachstehend angebotener Materialien/Erzeugnisse zu den angegebenen Positionen dieser ULG wird vereinbart:

Betrifft Position(en):

Beispielhaftes Material/Erzeugnis:

Angeboten ist das beispielhafte oder ein Material/Erzeugnis gleichwertiger Art.

Kriterien der Gleichwertigkeit:

Angeboten: (.....)

**30.EB + Schließanlagen ICS (EVVA)**

Version: 2018

Schließanlagen im Innen-Codiert-System (IC)

Kurzbezeichnung der Schließzylinder:

Doppelzylinder: DZ

Knäufzylinder: KZ

Halbzylinder: HZ

Hebelzylinder: HB

Schalt- und Schalterzylinder: SZ

Möbelzylinder: MZ

ÖNORM:

**Ergänzungen zur StLB HB-022+ABK-020****Ausschreibungstexte ZZZ**

Leistungsverzeichnis

gedruckt am 15.11.2023

LB-HB-022+ABK-020

Preisangaben in EUR

Die Schließzylinder entsprechen der ÖNORM B 5351 Mindestanforderung Wz4-BZ und B 5356.

Allgemeine Eigenschaften:

Doppelzylinder, Knäufzylinder und Halbzylinder sind mit einem Abtast- und Aufbohrschutz ausgeführt. Die Schließzylinder sind für den Einsatz in Feuerschutztüren bis 90 Minuten geprüft.

Die Doppel- und Halbzylinder ist links-rechts verwendbar.

Funktionsaufbau und technische Mindestanforderungen:

Funktionsbeschreibung:

Profilzylinder im Wendeschlüsselsystem mit vertikaler Schlüsseinführung zur gewohnten Handhabung. Die Schließberechtigungsabfrage erfolgt in 4 Ebenen - je 5 seitliche auf 2 Schlüsselseiten aktiv, gefederte und ungeteilte Sperrstifte 3 aktiv, gefederte und geteilte Zuhaltungen zur Prüfung der Rückencodierung, sowie ein widerstandsfähiges Schlüssellängsprofil. Die speziell geformten Stiftpaare prüfen die Schließberechtigung der patentierten und verdeckten Kurvenführung am Schlüsselrücken. Die 10 seitlichen Sperrelemente kontrollieren die Berechtigung der seitlichen Kurven. Als einzigartiges Merkmal gegen Manipulation weisen diese seitlichen Abfrageelemente Scheinbasen auf die eine Teilungsebene simulieren. Beim Schließvorgang werden immer alle 13 Sperrelemente gleichzeitig auf die richtige Schließberechtigung geprüft. Aus Sicherheitsgründen sind in jedem Schließzylinder der Schließanlage immer alle Sperrpositionen mit Abfrageelementen gefüllt.

Sicherheitsmerkmale/Anbohr- und Aufbohrschutz:

Der Standardbohrschutz in der Angriffswiderstandsklasse D gemäß EN 1303:2015 ist durch gehärteten Chrom-Vanadiumstahl sowie gehärtetem Silberstahl gegeben. Die Bohrschutzelemente bieten zum einen Schutz gegen das Aufbohren des Schließzylinders andererseits erschweren sie das Einbringen von Ziehfix-Schrauben.

Sicherheitsmerkmale/Abtast-/Pickingschutz:

Das System weist 3 unterschiedliche Teilungsebenen auf. Zehn seitliche Sperrstifte und die 3 geteilten Stiftpaare erzeugen zwei Teilungsebenen. Zusätzliche vorgetauschte Öffnungspositionen an den seitlichen Sperrstiften simulieren zudem eine falsche Teilungsebene. Die versetzten Abfrageelemente erschweren das gleichzeitige Überwinden der Sperrelemente.

Legitimationsverfahren bei Nachbestellung:

Ergänzungsbestellungen von Schließzylinder, Nachschlüssel und Schließanlagenauskünfte sowie Schließpläne werden nur nach Vorlage der Legitimationsberechtigung (Sicherungskarte) durchgeführt. Als fälschungssicheres Merkmal muss die Sicherungskarte über einen 4-stelligen Sicherheitscode verfügen.

Rechtlicher Patentschutz:

Gegen unberechtigte, gewerbliche Schlüsselreproduktionen ist ein sperrfunktionaler Teil des Schlüssels durch ein aufrechtes Patent geschützt. Herstellungs-/Verfahrenspatente sind nicht zulässig.

Vor Ort Konfigurationsmöglichkeit durch Modulbauweise:

Zur flexiblen Längen- und Funktionsanpassung an sich ändernde Einsatz- und Türsituationen stellt der Hersteller des Schließzylindersystems durch den konstruktiven Aufbau eines Schließzylinders sicher, dass dieser bei Bedarf durch den Einsatz nicht schließanlagenspezifischer Standardbauteile unmittelbar vor Ort durch zertifizierte Vertriebspartner oder geschultes Personal an unterschiedliche Gehäuselängen entsprechend des normgerechten Einbaus (max. 3 mm Zylinderüberstand über Beschlag oder Rosette) in die vorhandenen Türelemente angepasst werden kann.

Gesetzlicher Schlüsselschutz durch Patente:

Zum Schutz des Eigentümers verpflichtet sich der Hersteller, die nicht legale gewerbliche Vervielfältigung von Schlüsseln oder Schlüsselrohlingen gerichtlich oder außergerichtlich zu verfolgen. Der für die Schließfunktion maßgebliche Teil des Schlüssels, also jener Teil, der zur Gänze in den Zylinderkern eingreift, muss mindestens ein schließfunktionales Merkmal aufweisen, das durch ein aufrechtes Patent geschützt ist. Die gewerbliche Vervielfältigung von Schlüsseln ist ohne Rechtsverletzung nur jenen Fachbetrieben erlaubt, die vom Hersteller dazu berechtigt wurden.

Technischer Schlüsselschutz:

**Ergänzungen zur StLB HB-022+ABK-020****Ausschreibungstexte ZZZ**

Leistungsverzeichnis

gedruckt am 15.11.2023

LB-HB-022+ABK-020

Preisangaben in EUR

Die Nachahmung des Schlüssels ist durch die komplizierte Technik des Systems äußerst erschwert. Aus dem Schlüssel-Bild ist die Hierarchie des Schlüssels nicht erkennbar. Der technische Schlüsselschutz ist auch als erfüllt anzusehen wenn der Schlüssel auf keiner frei am Markt befindlichen Schlüsselfräsmaschine dupliziert werden kann.

Material:

Grundmaterial Messing, Oberflächenausführung vernickelt (NI) oder Messing gebürstet (MS).

Einheitspreis:

Im Einheitspreis der Schließzylinder einer Schließanlage ist die Lieferung von Standardbefestigungsmaterial inkludiert. Der Schließplan wird im Einvernehmen mit dem Auftraggeber erstellt. Erst nach der schriftlichen Freigabe des Schließplanes durch den Auftraggeber wird mit der Herstellung der Schließanlage begonnen.

Schlüssel für die Schließanlage:

Bei Schließanlagen werden die Schlüssel gesondert verrechnet.

Montagearbeiten:

Die Montage der Schließzylinder einer Schließanlage wird gesondert verrechnet.

Schließanlagen mit sämtlichen Schließzylinderarten:

Alle Schließzylinderarten können in die Schließanlage integriert werden.

Technische Beschreibung allgemein:

Das Schließsystem ist durch österreichische und/ oder EU-Patente geschützt. Das Schließsystem ist ein mechanisches Schließsystem, bei dem die Schlüsselkontrolle in mehreren Ebenen durch unterschiedliche Technologien erfolgt.

Systemlogische Erweiterungsmöglichkeit oder Ersatzteillieferung für die Schließanlage und Nachbestellung für Ergänzungen sind mindestens 15 Jahre sichergestellt.

Aufzahlungen/Zubehör:

Positionen für Aufzahlungen (Az) und Zubehör beschreiben

Varianten/Ergänzungen/Erweiterungen zu vorangegangenen Positionen (Leistungen) und werden nur aus dem System oder der Auswahl von Produkten des Herstellers der Grundposition angeboten bzw. ausgeführt.

**30.EB 00** + Folgende Angaben und Anforderungen an die Art und Weise der Leistungserbringung gelten als vereinbart und sind in die Einheitspreise einkalkuliert.

**30.EB 00G** + **Material/Erzeugnis n.W.AN zu 30EB**

Das Verwenden nachstehend angebotener Materialien/Erzeugnisse zu den angegebenen Positionen dieser ULG wird vereinbart:

Betrifft Position(en):

Material/Erzeugnis nach Wahl des Auftragnehmers (AN).

Angeboten:

**30.EB 00H** + **Material/Erzeugnis Beispiel AG zu 30EB**

Das Verwenden nachstehend angebotener Materialien/Erzeugnisse zu den angegebenen Positionen dieser ULG wird vereinbart:

Betrifft Position(en):

Beispielhaftes Material/Erzeugnis:

Angeboten ist das beispielhafte oder ein Material/Erzeugnis gleichwertiger Art.

Kriterien der Gleichwertigkeit:

Angeboten:

**30.EC** + **Schließanlagen 4KS (EVVA)**

Version: 2018

Schließanlagen im 4-Kurven-System (4K)

**Ergänzungen zur StLB HB-022+ABK-020****Ausschreibungstexte ZZZ**

Leistungsverzeichnis

gedruckt am 15.11.2023  
LB-HB-022+ABK-020 Preisangaben in EUR

Kurzbezeichnung der Schließzylinder:

Doppelzylinder: DZ

Knaufzylinder: KZ

Halbzylinder: HZ

Hebelzylinder: HB

Schalt- und Schalterzylinder: SZ

Möbelzylinder: MZ

ÖNORM:

Die Schließzylinder entsprechen der ÖNORM B 5351 Mindestanforderung Wz4-BZ und B 5356.

Allgemeine Eigenschaften:

Doppelzylinder, Knaufzylinder und Halbzylinder sind mit einem Abtast- und Aufbohr- und Ziehschutz ausgeführt. Die Schließzylinder sind für den Einsatz in Feuerschutztüren bis 90 Minuten geprüft.

Die Doppel- und Halbzylinder ist links-rechts verwendbar.

Funktionsaufbau und technische Anforderungen:

Funktionsbeschreibung:

Schließzylinder im Wendeschlüsselsystem mit vertikaler Schlüsseinführung zur gewohnten Handhabung. Die 3 Sicherheitsebenen - federfreie Sperrstifte, Schlüsselkurven und Sperrleiste - ergänzen einander und stellen die Variations- und Funktionskomponenten dar. 12 seitliche, ungefederte, massive Zuhaltungselemente aus Neusilber mit einer speziellen Oberflächenbeschichtung werden durch Zwangssteuerung der 4 Schlüsselkurven in Sperrpositionen gebracht und über 2 axial gelagerte Druckschieber abgefragt. Aus Sicherheitsgründen sind in jedem Schließzylinder der Schließanlage immer alle Sperrpositionen mit Abfrageelementen gefüllt. Aus Sicherheitsgründen gegen nicht offensichtliche Öffnungstechniken und zur Erhöhung der Verschleißfestigkeit und somit einer langen Lebensdauer weist das Schließsystem eine federfreie Berechtigungsabfrage auf.

Sicherheitsmerkmale/Anbohr-, Aufbohr- und Ziehschutz:

Standardbohrschutz in der höchsten Angriffswiderstandsklasse D gemäß EN 1303:2015 durch speziell geformte Druckschieber aus Hartmetall im Zylinderkern und Hartmetallstifte im Gehäuse.

Sicherheitsmerkmale/Abtast-/Pickingschutz:

Das System besteht aus 12 Sperrstiften mit insgesamt 18 Steuerstiften die zusätzlich durch 2 Druckschieber abgefragt werden müssen, dadurch wird die Anwendung von Aufsperrwerkzeugen in höchstem Maße erschwert. Ein zusätzlich ungefederter Kontrollschieber prüft die Zusatzcodierung am Schlüssel.

Technischer Schlüsselschutz und Legitimationsverfahren für Nachbestellungen:

Die Nachahmung ist wegen der komplizierten Technik des Systems äußerst erschwert. Aus dem Schlüssel-Bild ist die Hierarchie des Schlüssels nicht erkennbar. Ergänzungsbestellungen sind nur über den Fachhandel und nur gegen Vorlage der Sicherungskarte erhältlich.

Rechtlicher Patentschutz:

Gegen unberechtigte Schlüsselreproduktionen muss ein sperrfunktionaler Teil des Schlüssels durch ein aufrechtes Patent geschützt sein. Herstellungs-/Verfahrenspatente sind nicht zulässig.

Vor Ort Konfigurationsmöglichkeit durch Modulbauweise:

Zur flexiblen Längen- und Funktionsanpassung an sich ändernde Einsatz- und Türsituationen stellt der Hersteller des Schließzylindersystems durch den konstruktiven Aufbau eines Schließzylinders sicher, dass dieser bei Bedarf durch den Einsatz nicht schließanlagenspezifischer Standardbauteile unmittelbar vor Ort durch zertifizierte Vertriebspartner oder geschultes Personal an unterschiedliche Gehäuselängen entsprechend des normgerechten Einbaus (max. 3 mm Zylinderüberstand über Beschlag oder Rosette) in die vorhandenen Türelemente angepasst werden kann.

Gesetzlicher Schlüsselschutz durch Patente:

Zum Schutz des Eigentümers verpflichtet sich der Hersteller, die nicht legale gewerbliche Vervielfältigung von Schlüsseln oder Schlüsselrohlingen gerichtlich oder außergerichtlich zu verfolgen. Der für die Schließfunktion maßgebliche Teil des Schlüssels, also jener Teil, der zur Gänze in den Zylinderkern eingreift, muss mindestens ein schließfunktionales Merkmal

**Ergänzungen zur StLB HB-022+ABK-020****Ausschreibungstexte ZZZ**

Leistungsverzeichnis

gedruckt am 15.11.2023

LB-HB-022+ABK-020

Preisangaben in EUR

aufweisen, das durch ein aufrechtes Patent geschützt ist. Die gewerbliche Vervielfältigung von Schlüsseln ist ohne Rechtsverletzung nur jenen Fachbetrieben erlaubt, die vom Hersteller dazu berechtigt wurden.

Technischer Schlüsselschutz:

Zum Schutz des Eigentümers verfügt der schließfunktionale Teil des Schlüssels über technische Merkmale, die eine illegale gewerbliche Herstellung nicht verwertbar und unwirtschaftlich machen. Die technischen Merkmale am schließfunktionalen Teil des Schlüssels verhindern die Fertigung von Schlüsseln mit handelsüblichen Halbzeugen und Fertigungseinrichtungen. Eine Schlüsselfertigung ist nur durch den Hersteller möglich.

Kombinatorischer/ausarbeitungstechnischer Schlüsselschutz:

Zum Schutz des Eigentümers lassen die Merkmale am Schlüssel keinen Rückschluss auf die Sperrberechtigung des Schlüssels zu. Die Schlüssel sind weiters so zu kennzeichnen, dass für Dritte keine Zuordnung erkenntlich ist.

Weiters darf die Funktion eines übergeordneten Schlüssels nur aus dem Schließplan ersichtlich sein und nicht durch die Reidenform.

Material:

Grundmaterial Messing und Neusilber, Oberflächenausführung Nickel (NI) oder Messing poliert lackiert (MP). Bei Europrofilzylinder ist auf Grund erhöhter Verschleißfestigkeit der Schließzylinderkern aus Neusilber gefertigt.

Einheitspreis:

Im Einheitspreis der Schließzylinder einer Schließanlage ist die Lieferung des Standardbefestigungsmaterials inkludiert. Der Schließplan wird im Einvernehmen mit dem Auftraggeber erstellt. Erst nach der schriftlichen Freigabe des Schließplanes durch den Auftraggeber wird mit der Herstellung der Schließanlage begonnen.

Schlüssel für die Schließanlage:

Bei Schließanlagen werden die Schlüssel gesondert verrechnet.

Montagearbeiten:

Die Montage der Schließzylinder einer Schließanlage wird gesondert verrechnet.

Schließanlagen mit sämtlichen Schließzylinderarten:

Alle Schließzylinderarten können in die Schließanlage integriert werden.

Technische Beschreibung allgemein:

Das Schließsystem ist durch österreichische und/ oder EU-Patente geschützt. Das 4-Kurven-System ist ein spezieller mechanischer Sicherheitszylinder mit Wendeschlüssel, mit hohen Variationsmöglichkeiten bei Schließanlagen.

Systemlogische Erweiterungsmöglichkeit oder Ersatzteillieferung für die Schließanlage und Nachbestellung für Ergänzungen sind mindestens 15 Jahre sichergestellt.

Aufzahlungen/Zubehör:

Positionen für Aufzahlungen (Az) und Zubehör beschreiben

Varianten/Ergänzungen/Erweiterungen zu vorangegangenen Positionen (Leistungen) und werden nur aus dem System oder der Auswahl von Produkten des Herstellers der Grundposition angeboten bzw. ausgeführt.

30.EC 00 + Folgende Angaben und Anforderungen an die Art und Weise der Leistungserbringung gelten als vereinbart und sind in die Einheitspreise einkalkuliert.

**30.EC 00G + Material/Erzeugnis n.W.AN zu 30EC**

Das Verwenden nachstehend angebotener Materialien/Erzeugnisse zu den angegebenen Positionen dieser ULG wird vereinbart:

Betrifft Position(en):

Material/Erzeugnis nach Wahl des Auftragnehmers (AN).

Angeboten: (.....)



**Ergänzungen zur StLB HB-022+ABK-020****Ausschreibungstexte ZZZ**

Leistungsverzeichnis

gedruckt am 15.11.2023

LB-HB-022+ABK-020

Preisangaben in EUR

**30.EC 00H + Material/Erzeugnis Beispiel AG zu 30EC**

Das Verwenden nachstehend angebotener Materialien/Erzeugnisse zu den angegebenen Positionen dieser ULG wird vereinbart:

Betrifft Position(en):

Beispielhaftes Material/Erzeugnis:

Angeboten ist das beispielhafte oder ein Material/Erzeugnis gleichwertiger Art.

Kriterien der Gleichwertigkeit:

Angeboten: (. . . . .)

**30.ED + Schließanlagen MCS (EVVA)**

Version: 2018

Kurzbezeichnung der Schließzylinder:

Doppelzylinder: DZ

Knäufzylinder: KZ

Halbzylinder: HZ

Hebelzylinder: HB

Schalt- und Schalterzylinder: SZ

Möbelzylinder: MZ

ÖNORM:

Die Schließzylinder entsprechen der ÖNORM B 5351 Klassifizierung Wz6-BZ und B 5356.

Allgemeine Eigenschaften:

Doppelzylinder, Knäufzylinder und Halbzylinder sind mit einem Abtast- und Aufbohrschutz ausgeführt. Die Schließzylinder sind für den Einsatz in Feuerschutztüren bis 90 Minuten geprüft.

Die Doppel- und Halbzylinder ist links-rechts verwendbar.

Funktionsaufbau und technische Anforderungen:

Funktionsbeschreibung:

Hochwertige, industriell gefertigte Magnete werden in magnetisch codierten Sicherheitszylindern beidseitig abgefragt.

Jede Schließanlage ist ein Unikat.

Profilzylinder mit vertikaler Schlüsseleinführung zur gewohnten Handhabung.

Diese magnetisch-mechanische Schließanlage zeichnet sich durch folgende Vorteile aus:

- Die Kontrolle erfolgt über eine 8-fache Magnetisierung am Schlüssel durch gekapselt gelagerte, anschlaglose drehbare Magnetrotore links und rechts vom Schlüsselkanal - durch ein Längsprofil
- sowie durch eine zwangsgesteuerte 7-stiftige Sperrstiftabfrage am Schlüsselrücken mit Manipulationskontrolle.

- Die Codierung erfolgt über 3 unabhängige Codiermerkmale - Magnetismus, Schlüsselprofil, zwangsgesteuertes, federnfreies Sperrstiftsystem.

- Das Schließzylinderschloss ist zu 100 % abtastsicher da die abgedeckten, anschlaglosen Magnetrotore über den Schlüsselkanal nicht zugänglich sind.

- Die Schließzylinder sind serienmäßig mit Aufbohrschutz und Kernziehschutz ausgestattet.

- Die berührungslose Abfrage reduziert den Verschleiß von Schlüssel und Schließzylinder auf ein Minimum. Eine Wartung des Schließzylinders ist nicht erforderlich.

Sicherheitsmerkmale/Anbohr- und Aufbohrschutz:

Standardbohrschutz in der höchsten Angriffswiderstandsklasse D gemäß EN 1303:2015 durch Aufbohrschutz in Kern und Gehäuse.

Sicherheitsmerkmale/Abtast-/Pickingschutz:

Die Kontrolle erfolgt über eine 8-fache Magnetisierung am Schlüssel durch gekapselt gelagerte, anschlaglose drehbare Magnetrotore links und rechts vom Schlüsselkanal - durch ein Längsprofil - sowie durch eine zwangsgesteuerte 7-stiftige Sperrstiftabfrage am Schlüsselrücken mit Manipulationskontrolle.

Die Codierung erfolgt über 3 unabhängige Codiermerkmale - Magnetismus, Schlüsselprofil, zwangsgesteuertes, federnfreies Sperrstiftsystem.

Das Schließzylinderschloss ist zu 100 % abtastsicher da die abgedeckten, anschlaglosen Magnetrotore über den Schlüsselkanal nicht zugänglich sind. Die Schließzylinder sind

**Ergänzungen zur StLB HB-022+ABK-020****Ausschreibungstexte ZZZ**

Leistungsverzeichnis

gedruckt am 15.11.2023  
LB-HB-022+ABK-020 Preisangaben in EUR

serienmäßig mit Aufbohrsicherung und Kernziehschutz ausgestattet.

Technischer Schlüsselschutz und Legitimationsverfahren der Nachbestellung:

Die Nachahmung ist wegen der komplizierten Technik des Systems äußerst erschwert. Aus dem Schlüssel-Bild ist die Hierarchie des Schlüssels nicht erkennbar. Ergänzungs- und Nachbestellungen sind nur über den Fachhandel und nur gegen Vorlage der Sicherungskarte erhältlich.

Rechtlicher Schlüsselschutz:

Gegen unberechtigte Schlüsselreproduktionen muss ein sperrfunktionaler Teil des Schlüssels durch ein aufrechtes Patent geschützt sein. Herstellungs-/Verfahrenspatente sind nicht zulässig.

Vor Ort Konfigurationsmöglichkeit durch Modulbauweise:

Zur flexiblen Längen- und Funktionsanpassung an sich ändernde Einsatz- und Türsituationen stellt der Hersteller des Schließzylindersystems durch den konstruktiven Aufbau eines Schließzylinders sicher, dass dieser bei Bedarf durch den Einsatz nicht schließanlagenpezifischer Standardbauteile unmittelbar vor Ort durch zertifizierte Vertriebspartner oder geschultes Personal an unterschiedliche Gehäuselängen entsprechend des normgerechten Einbaus (max. 3 mm Zylinderüberstand über Beschlag oder Rosette) in die vorhandenen Türelemente angepasst werden kann.

Gesetzlicher Schlüsselschutz durch Patente:

Zum Schutz des Eigentümers verpflichtet sich der Hersteller, die nicht legale gewerbliche Vervielfältigung von Schlüsseln oder Schlüsselrohlingen gerichtlich oder außergerichtlich zu verfolgen. Der für die Schließfunktion maßgebliche Teil des Schlüssels, also jener Teil, der zur Gänze in den Zylinderkern eingreift, muss mindestens ein schließfunktionales Merkmal aufweisen, das durch ein aufrechtes Patent geschützt ist.

Technischer Schlüsselschutz:

Zum Schutz des Eigentümers verfügt der schließfunktionale Teil des Schlüssels über technische Merkmale, die eine illegale gewerbliche Herstellung nicht verwertbar und unwirtschaftlich machen. Die technischen Merkmale am schließfunktionalen Teil des Schlüssels verhindern die Fertigung von Schlüsseln mit handelsüblichen Halbzeugen und Fertigungseinrichtungen. Eine Schlüsselfertigung ist nur durch den Hersteller möglich.

Kombinatorischer/ausarbeitungstechnischer Schlüsselschutz:

Zum Schutz des Eigentümers lassen die Merkmale am Schlüssel keinen Rückschluss auf die Sperrberechtigung des Schlüssels zu. Die Schlüssel sind weiters so zu kennzeichnen, dass für Dritte keine Zuordnung erkenntlich ist. Weiters darf die Funktion eines übergeordneten Schlüssels nur aus dem Schließplan ersichtlich sein und nicht durch die Reidenform. Durch Manipulation kann keine andere Schließfunktion erreicht werden.

Material:

Schließzylinder Grundmaterial Messing, matt oder matt vernickelt, nach Wahl des Auftraggebers hergestellt. Durch die aus gehärtetem Stahl hergestellten U-Segmente und Stifte sind ein Aufbohrschutz, Kernziehschutz.

Einheitspreis:

Im Einheitspreis der Zylinder einer Schließanlage ist die Lieferung der Befestigungsschrauben inkludiert. Der Schließplan wird im Einvernehmen mit dem Auftraggeber erstellt. Erst nach der schriftlichen Freigabe des Schließplanes durch den Auftraggeber wird mit der Herstellung der Schließanlage begonnen.

Schlüssel für die Schließanlage:

Bei Schließanlagen werden die Schlüssel gesondert verrechnet.

Montagearbeiten:

Die Montage der Schließzylinder einer Schließanlage wird gesondert verrechnet.

Schließanlagen mit sämtlichen Zylinderarten:

Alle Zylinderarten können in die Schließanlage integriert werden.

Technische Beschreibung, allgemein:

Das Schließsystem ist durch österreichische und/ oder EU-Patente geschützt. Hochwertige,

**Ergänzungen zur StLB HB-022+ABK-020****Ausschreibungstexte ZZZ**

Leistungsverzeichnis

gedruckt am 15.11.2023

LB-HB-022+ABK-020

Preisangaben in EUR

industriell gefertigte Magnete werden in magnetisch codierten Sicherheitszylindern beidseitig abgefragt. Jede Schließanlage ist ein Unikat.

Systemlogische Erweiterungsmöglichkeit oder Ersatzteillieferung für die Schließanlage und Nachbestellung für Ergänzungen sind mindestens 15 Jahre sichergestellt.

Aufzahlungen/Zubehör:

Positionen für Aufzahlungen (Az) und Zubehör beschreiben

Varianten/Ergänzungen/Erweiterungen zu vorangegangenen Positionen (Leistungen) und werden nur aus dem System oder der Auswahl von Produkten des Herstellers der Grundposition angeboten bzw. ausgeführt.

30.ED 00 + Folgende Angaben und Anforderungen an die Art und Weise der Leistungserbringung gelten als vereinbart und sind in die Einheitspreise einkalkuliert.

**30.ED 00G + Material/Erzeugnis n.W.AN zu 30ED**

Das Verwenden nachstehend angebotener Materialien/Erzeugnisse zu den angegebenen Positionen dieser ULG wird vereinbart:

Betrifft Position(en):

Material/Erzeugnis nach Wahl des Auftragnehmers (AN).

Angeboten: (.....)

**30.ED 00H + Material/Erzeugnis Beispiel AG zu 30ED**

Das Verwenden nachstehend angebotener Materialien/Erzeugnisse zu den angegebenen Positionen dieser ULG wird vereinbart:

Betrifft Position(en):

Beispielhaftes Material/Erzeugnis:

Angeboten ist das beispielhafte oder ein Material/Erzeugnis gleichwertiger Art.

Kriterien der Gleichwertigkeit:

Angeboten: (.....)

**30.EJ + Zusatz- und Möbelschlösser (EVVA)**

Version: 2018

Einheitspreis:

Im Einheitspreis des Möbelschloss-Sets (Schließzylinder einschließlich Möbelschloss) die in einer Schließanlage integriert werden, ist die Erststellung des Schließplanes einkalkuliert. Der Schließplan wird im Einvernehmen mit dem Auftraggeber erstellt. Erst nach der schriftlichen Genehmigung des Schließplanes durch den Auftraggeber wird mit der Erzeugung der Schließanlage begonnen.

Schlüssel für die Schließanlage:

Bei Schließanlagen werden die Schlüssel gesondert verrechnet.

Montagearbeiten:

Die Montage der Schließzylinder einer Schließanlage wird gesondert verrechnet.

Alle Schließzylinderarten können in die Schließanlage integriert werden.

30.EJ 00 + Folgende Angaben und Anforderungen an die Art und Weise der Leistungserbringung gelten als vereinbart und sind in die Einheitspreise einkalkuliert.

**30.EJ 00A + Material/Erzeugnis n.W.AN zu 30EJ**

Das Verwenden nachstehend angebotener Materialien/Erzeugnisse zu den angegebenen Positionen dieser ULG wird vereinbart:

Betrifft Position(en):

Material/Erzeugnis nach Wahl des Auftragnehmers (AN).

Angeboten: (.....)

**Ergänzungen zur StLB HB-022+ABK-020****Ausschreibungstexte ZZZ**

Leistungsverzeichnis

gedruckt am 15.11.2023  
LB-HB-022+ABK-020 Preisangaben in EUR**30.EJ 00B + Material/Erzeugnis Beispiel AG zu 30EJ**

Das Verwenden nachstehend angebotener Materialien/Erzeugnisse zu den angegebenen Positionen dieser ULG wird vereinbart:

Betrifft Position(en): \_\_\_\_\_

Beispielhaftes Material/Erzeugnis: \_\_\_\_\_

Angeboten ist das beispielhafte oder ein Material/Erzeugnis gleichwertiger Art.

Kriterien der Gleichwertigkeit: \_\_\_\_\_

Angeboten: (.....)

**30.EK + Hausbrieffachanlage, Schlüsselkasten (EVVA)**

Version: 2018

Einheitspreis:

Im Einheitspreis der Schließzylinder einer Schließanlage ist die Lieferung des Befestigungsmaterials, die Erststellung des Schließplanes und die Aufnahme der erforderlichen Zylinderlängen einkalkuliert. Der Schließplan wird im Einvernehmen mit dem Auftraggeber erstellt. Erst nach der schriftlichen Genehmigung des Schließplanes durch den Auftraggeber wird mit der Erzeugung der Schließzylinder begonnen.

Nur liefern:

Im Einheitspreis der Hausbrieffachanlagen und Schlüsselkasten ist nur das Liefern frei Baustelle einkalkuliert.

Aufzahlungen/Zubehör:

Positionen für Aufzahlungen (Az) und Zubehör beschreiben

Varianten/Ergänzungen/Erweiterungen zu vorangegangenen Positionen (Leistungen) und werden nur aus dem System oder der Auswahl von Produkten des Herstellers der Grundposition angeboten bzw. ausgeführt.

30.EK 00 + Folgende Angaben und Anforderungen an die Art und Weise der Leistungserbringung gelten als vereinbart und sind in die Einheitspreise einkalkuliert.

**30.EK 00A + Material/Erzeugnis n.W.AN zu 30EK**

Das Verwenden nachstehend angebotener Materialien/Erzeugnisse zu den angegebenen Positionen dieser ULG wird vereinbart:

Betrifft Position(en): \_\_\_\_\_

Material/Erzeugnis nach Wahl des Auftragnehmers (AN).

Angeboten: (.....)

**30.EK 00B + Material/Erzeugnis Beispiel AG zu 30EK**

Das Verwenden nachstehend angebotener Materialien/Erzeugnisse zu den angegebenen Positionen dieser ULG wird vereinbart:

Betrifft Position(en): \_\_\_\_\_

Beispielhaftes Material/Erzeugnis: \_\_\_\_\_

Angeboten ist das beispielhafte oder ein Material/Erzeugnis gleichwertiger Art.

Kriterien der Gleichwertigkeit: \_\_\_\_\_

Angeboten: (.....)

**30.EL + Leihzylinder, Montage, Verwaltung (EVVA)**

Version: 2018

Kurzbezeichnung der Schließzylinder:

Doppelzylinder: DZ

Halbzylinder: HZ

ÖNORM:

**Ergänzungen zur StLB HB-022+ABK-020****Ausschreibungstexte ZZZ**

Leistungsverzeichnis

gedruckt am 15.11.2023  
LB-HB-022+ABK-020 Preisangaben in EUR

Die Leihzylinder entsprechen der ÖNORM B 5356.

Der Doppelzylinder ist links-rechts verwendbar.

Einheitspreis:

Im Einheitspreis der Schließzylinder einer Schließanlage ist die Lieferung des Befestigungsmaterials, die Erstellung des Schließplanes und die Aufnahme der erforderlichen Zylinderlängen einkalkuliert. Der Schließplan wird im Einvernehmen mit dem Auftraggeber erstellt. Erst nach der schriftlichen Genehmigung des Schließplanes durch den Auftraggeber wird mit der Erzeugung der Schließzylinder begonnen.

Montagearbeiten:

Die Montage der Leihzylinder wird gesondert verrechnet.

Schließanlagen mit sämtlichen Zylinderarten:

Alle Schließzylinderarten können in die Schließanlage integriert werden.

30.EL 00 + Folgende Angaben und Anforderungen an die Art und Weise der Leistungserbringung gelten als vereinbart und sind in die Einheitspreise einkalkuliert.

**30.EL 00A + Material/Erzeugnis n.W.AN zu 30EL**

Das Verwenden nachstehend angebotener Materialien/Erzeugnisse zu den angegebenen Positionen dieser ULG wird vereinbart:

Betrifft Position(en):

Material/Erzeugnis nach Wahl des Auftragnehmers (AN).

Angeboten: (.....)

**30.EL 00B + Material/Erzeugnis Beispiel AG zu 30EL**

Das Verwenden nachstehend angebotener Materialien/Erzeugnisse zu den angegebenen Positionen dieser ULG wird vereinbart:

Betrifft Position(en):

Beispielhaftes Material/Erzeugnis:

Angeboten ist das beispielhafte oder ein Material/Erzeugnis gleichwertiger Art.

Kriterien der Gleichwertigkeit:

Angeboten: (.....)

**30.JA + Komplexe Schließanlage Wendeschlüssel (dormakaba)**

Version: 2023-07

Im Folgenden ist das Liefern und Montieren bzw. der Einbau einer komplexen mechanischen Schließanlage in der Technologie Wendeschlüssel in Türsystemen einschließlich Schließplanerstellung beschrieben. Als komplexe Sicherheits-Schließanlagen werden jene bezeichnet, die zur Verwaltung von Schließberechtigungen in großen Gebäudekomplexen oder standortübergreifend in mehreren Objekten eingesetzt werden. Der Nutzer bestimmt den Grad der Organisations- und Sicherheitsmaßnahmen für eine stark veränderliche Struktur von Schlüsselnutzern mit öffentlichem oder ohne öffentlichen Personenverkehr oder Objektzugang.

**1. Leistungsumfang/einkalkulierte Leistungen:**

Wenn nicht anders angegeben, werden die Einbauzylinder geeignet für den Einbau in Türsysteme in feuerbeständiger Ausführung EI<sub>2</sub>90-C, mit Abtast- und Aufbohrsicherung, Messing matt oder matt vernickelt ausgeführt. Es ist gewährleistet, dass sämtliche Zylinderarten (Blechmontagezylinder, Möbelschlösser mit Zylinder, Zusatzschlösser mit Zylinder, Schalter- und Aufzugzylinder, Vorhangschlösser, Griffoliven, Fenstergriffe, Kästen, elektronisch betriebene Motorzylinder, usw.) in die Schließanlage integriert werden können. Alle Zylinder müssen nachsperrsicher sein.

Außerdem ist gewährleistet, dass alle Zylindertypen in modularer Bauweise gefertigt werden, d. h. es wird sichergestellt, dass eventuelle Umbauten oder vorzunehmende Auswechslungen vor Ort durchgeführt werden können und daher kostengünstig sind. Diese Tätigkeiten können von einem autorisierten Schlüsseldienst in der Nähe durchgeführt werden. Durch die Gehäuseausführung in

**Ergänzungen zur StLB HB-022+ABK-020****Ausschreibungstexte ZZZ**

Leistungsverzeichnis

gedruckt am 15.11.2023

LB-HB-022+ABK-020

Preisangaben in EUR

einem Stück (keine Verlängerungsstücke) ist eine leichte Montage möglich und die Stabilität der Zylindereinheit bleibt erhalten.

Doppel-, Drehknopf-, bzw. Halbzylinder sind mit einer 2 x 12-fach verstellbaren Sperrnase ausgeführt und können auch als Kurzzyylinder – 25 mm auf einer Zylinderseite – gefertigt werden, um zu große Zylinderüberstände zu vermeiden.

Kurzbezeichnung der Zylinder:

- Einbau-Doppelzylinder: EDZ
- Einbau-Drehknopfzylinder: DKZ
- Einbau-Halbzylinder: HZ
- Vorhangzylinder: VHZ
- Blechmontagezylinder: BMZ
- Außenzylinder: AZ

Befestigungsschraube: Alle Zylinder sind mit einer Befestigungsschraube ausgestattet, ohne Unterschied der benötigten Länge.

Es ist gewährleistet, dass

- Hebelzylinder mit einem Einbaumaß von 19 mm Durchmesser,
- Schalter-/Aufzugszylinder (Rundzylinder) mit einem Einbaumaß von 19 mm Durchmesser,
- Möbelzylinder mit einem Einbaumaß von 22 mm Durchmesser und
- Vorhangschlösser

in die Schließanlage integriert werden können.

Halbzylinder weisen standardmäßig einen 2 x 12-fach verstellbaren Mitnehmer auf (in 15 Grad-Schritten).

**2. Schließplan:**

Die Erstellung und Ausarbeitung des kompletten Schließplanes, sowie die Aufnahme der Zylinderlängen und der genauen Ausführung der Zylinder, ist in die Einheitspreise einkalkuliert. Der Schließplan wird gemeinsam mit dem Auftraggeber zeitgerecht erstellt, und von diesem firmenmäßig genehmigt. Die elektronische Zuordnung mechatronischer Schlüssel zu entsprechenden mechatronischen Zylinder E-Modulen ist gleichfalls definiert und bestätigt. Erst danach kann mit der Erzeugung begonnen werden.

- Zentralschloss- oder Hauptschlüsselanlage, mit mechanischen und mechatronischen Einbau-Profilzylinder mit mindestens 5 radialen Stiftreihen im Wendeschlüsselsystem, z.B. KABA penta + oder Gleichwertiges.
- Haupt- und Gruppensperranlage, mit mechanischen und mechatronischen Einbau-Profilzylinder mit mindestens 5 Stiftreihen im Wendeschlüsselsystem, z.B. KABA penta + oder Gleichwertiges.

**3. Schließanlagen-Schlüssel (Wendeschlüssel):**

Es ist sichergestellt, dass der Schlüssel keine Spitzen und Zacken (auch die Schlüsselspitze ist abgerundet) aufweist. Durch eine fortlaufende Nummerierung der einzelnen Schlüsselbezeichnungen ist eine einfache Verwaltung der Schlüssel gewährleistet. Die Schlüsselreihe wird mit einem farbigen Kunststoffclip ummantelt, der nach einem clip-on-Verfahren mit dem Schlüssel verbunden ist. Es sind für rein mechanisch wirkende Schlüssel bis zu 12 verschiedene Farben des Schlüsselclips für eine bessere Organisation darstellbar. Die federbelasteten Zuhaltungsstifte werden durch die Bohrungen im Schlüssel auf Teilung verschoben. Anordnung von mindestens 5 Zuhaltungsreihen (Ebenen).

**4. Schlüsselquerschnitt:**

Zylinderschlüssel sind aus Neusilber angefertigt und weisen eine Mindeststärke von 2,4 mm auf, um einen größtmöglichen tragenden Querschnitt zur Optimierung der Sicherheit im Angriffsbereich der Zuhaltungsstifte zu gewährleisten. Hohe Bruchsicherheit da die Gleitbahnfräsungen am Schlüssel sehr geringe Kerbwirkung verursachen. Bei Schließanlagen sind die Schlüssel in einer eigenen Position angeführt.

**5. Merkmale des angebotenen Wendeschlüsselsystems mit Einbauzylinder mit mindestens 5 Stiftreihen:**

- die Sperrstiftpaare sind nicht mehrfach unterteilt und immer in voller und gleichbleibender Blocklänge ausgeführt (Picking-Schutz)
- alle Zylinder sind in modularer Bauweise ausgeführt und können jederzeit auch nach

**Ergänzungen zur StLB HB-022+ABK-020****Ausschreibungstexte ZZZ**

Leistungsverzeichnis

gedruckt am 15.11.2023

LB-HB-022+ABK-020

Preisangaben in EUR

erfolgt Lieferung vor Ort vom autorisierten und geschulten Personal in Länge und Ausführung geänderten Situationen und Anforderungen angepaßt werden.

- die Sperrstiftpaare sind in mindestens 5 Zuhaltungsreihen sternförmig radial im Zylinderkern angeordnet
- bis zu 22 gefederte Sperrstiftpaare pro Schließseite.

**6. Abtastschutz:**

Der Abtastschutz im Zylinderkern im Angriffsbereich der Zuhaltungsstifte ist durch die hohe Anzahl von Sperrstiftpaaren und durch spezielle Stiftformen gewährleistet.

**7. Verschleißfestigkeit:**

Die Variationsbereiche sind so aufgebaut, dass gewährleistet wird, dass sich die Zuhaltungsstifte im Fräsgrund abstützen können und somit im Langzeitbetrieb eine gesicherte Funktion garantieren. Die verwendeten Zylinder-Kernstifte bestehen aus einem speziellen Lagerwerkstoff, womit sich optimale Gleiteigenschaften sowie geringer Verschleiß ergeben.

**8. Patentschutz:**

Das angebotene Zylindersystem mit Wendeschlüssel hat einen patentrechtlichen Schlüsselschutz für den Einzelschlüssel, wie auch für den Schlüsselrohling, der das Kopieren von Schlüsseln sowie die Herstellung und den Vertrieb von Schlüsselrohlungen gesetzlich untersagt und dem Patentinhaber vorbehalten. Das angebotene Zylindersystem ist durch das europäische Patent EP 2890856 B1, welches u.a. auch in Österreich und Italien mit einer Laufzeit bis **2033** gültig ist, patentrechtlich geschützt.

**9. Kopierschutz:**

Neben dem Patentschutz weist der Schlüssel Merkmale im Sinne eines "erhöhten Kopierschutzes" auf. Die Schlüsselspitze hat eine spezielle asymmetrische Ausbildung. Im Zylinder wird diese überprüft, sodass kein Schlüssel von untergeordneten Systemen angesteckt werden kann. Original-Schlüsselrohlinge sind im freien Handel nicht erhältlich.

**10. Verschlusssicherheit:**

Die Einbau-Profilzylinder in der eingesetzten Standardversion entsprechen den Vorgaben der EN1303:2015-08 in der Verschlusssicherheitsklasse 6.

**11. Organisation:**

Um eine optimale Funktion der Schließanlage zu garantieren, werden folgende Punkte erfüllt:

- Durch Errechnung und mathematisch lückenlose Gegenprüfung ist gewährleistet, dass aus den theoretisch vorhandenen Variationsmöglichkeiten zwischen Zylinder und Schlüssel rein mechanischen Aufbaus nur diejenigen ausgewählt werden, die exakt der schließplankonformen Sperrfunktion mit optimaler technischer Sicherheit entsprechen.
- Computerschließplan, d.h. jede Bewegung (Erweiterung / Ergänzung) in der Schließanlage wird automatisch in einer zentralen Datenbank gespeichert und ist jederzeit abrufbereit.
- Durch die lückenlose Kontrolle der Schließanlage mittels Computer wird gewährleistet, dass keine ungewünschten Gleichsperrigkeiten innerhalb einer Schließanlage auftreten.
- Es ist sichergestellt, dass Schlüsselbestellungen nur von Personen mit einer entsprechenden Berechtigung (Sicherungskarte, Codewort bzw. TAN-Codes) angenommen bzw. Ersatzschlüssel nur an diese Berechtigten ausgehändigt werden.
- Es werden weder Rohlinge noch Eigenprofile des angebotenen Systems in Umlauf gebracht. Der Auftragnehmer garantiert, dass die Sperreinheit (Modularinsert) zur Gänze im Herstellerwerk gefertigt und montiert wird.
- Es ist sichergestellt, dass ein PC-gerechtes Schließanlagenverwaltungsprogramm zur EDV-mäßigen Verwaltung der Anlage beigelegt werden kann. Darüber hinaus muss ein Schließplan in elektronischer Form zur Verfügung gestellt werden können.
- Die Miteinbeziehung der Elektronik gestattet eine zusätzliche der mechanisch definierten Kombinatorik überlagerbare Zutrittsmatrix zur jederzeitigen Erhöhung der Flexibilisierung.
- Es ist sichergestellt, dass die mechanische Schließanlage nachträglich in ein mechatronisches oder elektronisches berührungslos wirkendes lesergesteuertes Zutrittssystem integriert werden kann. Dies ist durch einen zum Einsatz gelangenden mechatronischen Schlüssel (entsprechend Schließanlagenkonfiguration), mit dem in der Schlüsselreihe integrierten Speicherchip (zur Identifikation an elektronischen Zutritts- und Zeiterfassungssystemen, Kantinenlösungen etc.) jederzeit, also auch nachträglich gewährleistet. Ein einziges Medium (Schlüssel) für alle Applikationen.

**12. Stahlverstärktes Euro-Profilgehäuse:**

**Ergänzungen zur StLB HB-022+ABK-020****Ausschreibungstexte ZZZ**

Leistungsverzeichnis

gedruckt am 15.11.2023

LB-HB-022+ABK-020

Preisangaben in EUR

Es ist gewährleistet, dass das Gehäuse des Eurodoppel- bzw. Eurodrehkopfzylinders mit einer Stahlverstärkung im Steg ausgestattet werden kann. Es muss möglich sein, diese Version nur für einzelne, besonders zu sichernde Türen ausführen zu können.

**13. Modularität:**

Es muss sicherstellt sein, dass der Aufbau jedes Zylinders eine Veränderung der Zylinderlänge im Bereich Eurozylinder mittels eines einfachen, vom Hersteller gelieferten Werkzeuges, vor Ort durchgeführt werden kann.

**14. Referenzen:**

Es sind auf Wunsch des Kunden (Auftraggebers) mindestens 3 Referenzobjekte ähnlicher Anforderungen bekanntzugeben.

**15. Aufzählungen/Zubehör/Einbauteile:**

Positionen für Aufzählungen, Zubehör und Einbauteile beschreiben Ergänzungen/Erweiterungen/Varianten zu vorangegangenen Positionen (Leistungen) und werden nur aus dem System oder der Auswahl von Produkten des Herstellers der Grundposition angeboten bzw. ausgeführt.

30.JA 00 + Folgende Angaben und Anforderungen an die Art und Weise der Leistungserbringung gelten als vereinbart und sind in die Einheitspreise einkalkuliert.

**30.JA 00A + Material/Erzeugnis n.W.AN zu 30JA**

Das Verwenden nachstehend angebotener Materialien/Erzeugnisse zu den angegebenen Positionen dieser ULG wird vereinbart:

Betrifft Position(en):

Material/Erzeugnis nach Wahl des Auftragnehmers (AN).

Angeboten: (.....)

**30.JA 00B + Material/Erzeugnis Beispiel AG zu 30JA**

Das Verwenden nachstehend angebotener Materialien/Erzeugnisse zu den angegebenen Positionen dieser ULG wird vereinbart:

Betrifft Position(en):

Beispielhaftes Material/Erzeugnis:

Angeboten ist das beispielhafte oder ein Material/Erzeugnis gleichwertiger Art.

Kriterien der Gleichwertigkeit:

Angeboten: (.....)

**30.JB + Nutzerorientierte Schließanlage Zackenschlüssel (dormakaba)**

Version: 2023-07

Im Folgenden ist das Liefern und Montieren bzw. der Einbau einer nutzerorientierten mechanischen Schließanlage in der Technologie Zackenschlüssel in Türsystemen einschließlich Schließplanerstellung beschrieben. Eine nutzerorientierte Schließanlage sichert ein Gebäude für unabhängige Gebäudenutzer ("nutzerorientiert") standardmäßig ab. Die Nutzer der jeweiligen Gebäudeabschnitte dürfen den individuellen Bedarf an Sicherheits- und Organisationsmaßnahmen für die von ihnen genutzten Gebäudeabschnitte und Räumlichkeiten nach Vertragserfüllung gegen angemessenes Entgelt später ändern (zB. durch Austausch der Zylinder, Einbau einer Sicherheitstüre, durch Aufrüstung mit einem Balkenschloss).

**1. Leistungsumfang/einkalkulierte Leistungen:**

Wenn nicht anders angegeben, werden die Einbauzylinder geeignet für den Einbau in Türsysteme in feuerbeständiger Ausführung EI<sub>2</sub>90-C, mit Abtast- und Aufbohrsicherung, Messing matt oder matt vernickelt ausgeführt. Es ist gewährleistet, dass sämtliche Zylinderarten (Blechmontagezylinder, Möbelschlösser mit Zylinder, Zusatzschlösser mit Zylinder, Schalter- und Aufzugzylinder, Vorhangschlösser, Griffoliven, Fenstergriffe, Kästen, elektronisch betriebene Motorzylinder, usw.) in die Schließanlage integriert werden können. Alle Zylinder müssen nachsperrsicher sein. Die Einbau-Profilzylinder entsprechen den Anforderungen nach ÖNORM B 5356, DIN18252 und EN1303.



**Ergänzungen zur StLB HB-022+ABK-020****Ausschreibungstexte ZZZ**

Leistungsverzeichnis

gedruckt am 15.11.2023  
LB-HB-022+ABK-020 Preisangaben in EUR

Kurzbezeichnung der Zylinder:

- Einbau-Doppelzylinder: EDZ
- Einbau-Drehknopfzylinder: DKZ
- Einbau-Halbzylinder: HZ
- Vorhangzylinder: VHZ
- Blechmontagezylinder: BMZ
- Außenzylinder: AZ

Befestigungsschraube: Alle Zylinder sind mit einer Befestigungsschraube ausgestattet, ohne Unterschied der benötigten Länge.

Es ist gewährleistet, dass

- Hebelzylinder mit einem Einbaumaß von 24 mm Durchmesser,
- Schalter-/Aufzugszylinder (Rundzylinder) mit einem Einbaumaß von 24 mm Durchmesser,
- Möbelzylinder mit einem Einbaumaß von 24 mm Durchmesser und
- Vorhangschlösser

in die Schließanlage integriert werden können.

Halbzylinder weisen standardmäßig einen 8-fach verstellbaren Mitnehmer auf (in 45 Grad-Schritten).

**2. Schließplan:**

Die Erstellung und Ausarbeitung des kompletten Schließplanes, sowie die Aufnahme der Zylinderlängen und der genauen Ausführung der Zylinder, ist in die Einheitspreise einkalkuliert. Der Schließplan wird gemeinsam mit dem Auftraggeber zeitgerecht erstellt und von diesem firmenmäßig genehmigt.

**3. Schließanlagen-Schlüssel (Zackenschlüssel):**

Durch eine fortlaufende Numerierung der einzelnen Schlüsselbezeichnungen ist eine einfache Verwaltung der Schlüssel möglich. Es sind auf Wunsch (Az) für rein mechanisch wirkende Schlüssel bis zu 11 verschiedene Farben des Schlüsselclips für eine bessere Organisation darstellbar. Bei Schließanlagen sind die Schlüssel in einer eigenen Position angeführt.

**4. Sicherheitsebenen:**

Die Profilebenen müssen bei Zylinder und Schlüssel übereinstimmen. Vertikal angeordnete, federbelastete Zuhaltungsstiftpaare werden durch die Stufen am Schlüssel auf Teilung verschoben. Horizontal angeordnete Sperrelemente im Zylinder werden durch die Vertiefungen am Schlüssel auf Teilung ausgerichtet.

**5. Merkmale des angebotenen Profilschlüsselsystems mit Einbauzylinder mit mindestens 5 Stiftzuhaltungen:**

- 5 gefederte, vertikal angeordnete Zuhaltungsstiftpaare pro Sperrseite
- mindestens 1 horizontal angeordnetes Sperrelement pro Sperrseite
- 3 gehärtete Metallstifte im Kern für Aufbohrschutz pro Sperrseite
- 3 gehärtete Metallstifte im Gehäuse für Aufbohrschutz pro Sperrseite
- Es ist sichergestellt, dass ein Nachsperrn mittels z.B. der Aufschlagmethode nicht möglich ist.
- seitliches Aktivelement zur Abfrage der korrekten Profilausführung, in beiden Drehrichtungen wirksam

**6. Abtastschutz:**

Der Abtastschutz im Zylinderkern im Angriffsbereich der Zuhaltungsstifte ist durch den Einsatz spezieller Stiftformen, sowie der Verwendung parazentrischer Schlüsselprofile, gewährleistet.

**7. Patentschutz:**

Das angebotene Zylindersystem hat einen patentrechtlichen Schlüsselschutz für den Einzelschlüssel, wie auch für den Schlüsselrohling, der das Kopieren von Schlüsseln sowie die Herstellung und den Vertrieb von Schlüsselrohlingen gesetzlich untersagt und dem Patentinhaber vorbehalten. Das angebotene Zylindersystem ist durch das europäische Patent EP 2686510, welches u.a. auch in Österreich und Italien mit einer Laufzeit bis **2032** gültig ist, patentrechtlich geschützt.

**8. Kopierschutz:**

**Ergänzungen zur StLB HB-022+ABK-020****Ausschreibungstexte ZZZ**

Leistungsverzeichnis

gedruckt am 15.11.2023

LB-HB-022+ABK-020

Preisangaben in EUR

Neben dem Patentschutz weist der Schlüssel Merkmale im Sinne eines "erhöhten Kopierschutzes" auf. Ein spezielles, hinterschnittenes, parazentrisches Schlüsselprofil wird im Zylinderkern von mehreren Stiften abgefragt. Original-Schlüsselrohlinge sind im freien Handel nicht erhältlich.

**9. Verschlusssicherheit:**

Die Einbau-Profilzylinder in der eingesetzten Standardversion entsprechen gemäß den Vorgaben der EN1303:2015-08 der Verschlusssicherheitsklasse 6 und in Verbindung mit Kernziehschutzbeschlägen der Angriffswiderstandsklasse D. pextra plus Europrofilzylinder entsprechen in der Standardausführung der Angriffswiderstandsklasse B/C. Auf Wunsch des Auftraggebers kann die Schließanlage gemäß VdS Klasse B ausgeführt werden (Az).

**10. Organisation:**

Um eine optimale Funktion der Schließanlage zu garantieren, werden folgende Punkte erfüllt:

- Durch Errechnung und mathematisch lückenlose Gegenprüfung ist gewährleistet, dass aus den theoretisch vorhandenen Variationsmöglichkeiten zwischen Zylinder und Schlüssel rein mechanischen Aufbaus nur diejenigen ausgewählt werden, die exakt der schließplankonformen Sperrfunktion mit optimaler technischer Sicherheit entsprechen.
- Computerschließplan, d.h. jede Bewegung (Erweiterung / Ergänzung) in der Schließanlage wird automatisch in einer zentralen Datenbank gespeichert und ist jederzeit abrufbereit.
- Durch die lückenlose Kontrolle der Schließanlage mittels Computer wird gewährleistet, dass keine Gleichsperrigkeiten innerhalb einer Schließanlage auftreten.
- Es ist sichergestellt, dass Schlüsselnachbestellungen nur von Personen mit einer entsprechenden Berechtigung (Sicherungskarte, Codewort bzw. zusätzliche Prüfung der Unterschrift im Herstellerwerk) angenommen bzw. Ersatzschlüssel nur an diese Berechtigten ausgehändigt werden.
- Für Werksprofile und Werks- Schließanlagen werden keine Original-Schlüsselrohlinge oder vorprofilierte Einzelteile des angebotenen Systems in Umlauf gebracht. Der Auftragnehmer garantiert, dass die Schließzylinder zur Gänze im Herstellerwerk gefertigt und montiert werden.
- Es ist sichergestellt, dass ein PC-gerechtes Schließanlagenverwaltungsprogramm (Az) zur EDV-mäßigen Verwaltung der Anlage beigelegt werden kann. Darüber hinaus muss ein Schließplan in elektronischer Form zur Verfügung gestellt werden können.
- Die Miteinbeziehung der Elektronik gestattet eine zusätzliche der mechanisch definierten Kombinatorik überlagerbare Zutrittsmatrix zur jederzeitigen Erhöhung der Flexibilisierung.
- Es ist sichergestellt, dass die mechanische Schließanlage nachträglich in ein mechatronisches oder elektronisches, berührungslos wirkendes, lesergesteuertes Zutrittssystem integriert werden kann. Dies ist durch einen zum Einsatz gelangenden mechatronischen Schlüssel (entsprechend Schließanlagenkonfiguration), mit dem in der Schlüsselreihe integrierten Speicherchip (zur Identifikation an elektronischen Zutritts- und Zeiterfassungssystemen, Kantinenlösungen etc.) jederzeit, also auch nachträglich gewährleistet. Ein einziges Medium (Schlüssel) für alle Applikationen.

**11. Stahlverstärktes Euro-Profilgehäuse:**

Es ist gewährleistet, dass das Gehäuse des Eurodoppel- bzw. Eurodrehkopfzylinders mit einer Stahlverstärkung im Steg (Az) ausgestattet werden kann. Es muss möglich sein, diese Version nur für einzelne, besonders zu sichernde Türen ausführen zu können.

**12. Referenzen:**

Es sind auf Wunsch des Kunden (Auftraggebers) mindestens 3 Referenzobjekte ähnlicher Anforderungen bekanntzugeben.

**13. Aufzahlungen/Zubehör/Einbauteile:**

Positionen für Aufzahlungen, Zubehör und Einbauteile beschreiben Ergänzungen/Erweiterungen/Varianten zu vorangegangenen Positionen (Leistungen) und werden nur aus dem System oder der Auswahl von Produkten des Herstellers der Grundposition angeboten bzw. ausgeführt.

30.JB 00 + Folgende Angaben und Anforderungen an die Art und Weise der Leistungserbringung gelten als vereinbart und sind in die Einheitspreise einkalkuliert.

**Ergänzungen zur StLB HB-022+ABK-020****Ausschreibungstexte ZZZ**

Leistungsverzeichnis

gedruckt am 15.11.2023  
LB-HB-022+ABK-020 Preisangaben in EUR**30.JB 00A + Material/Erzeugnis n.W.AN zu 30JB**

Das Verwenden nachstehend angebotener Materialien/Erzeugnisse zu den angegebenen Positionen dieser ULG wird vereinbart:

Betrifft Position(en):

Material/Erzeugnis nach Wahl des Auftragnehmers (AN).

Angeboten: (.....)

**30.JB 00B + Material/Erzeugnis Beispiel AG zu 30JB**

Das Verwenden nachstehend angebotener Materialien/Erzeugnisse zu den angegebenen Positionen dieser ULG wird vereinbart:

Betrifft Position(en):

Beispielhaftes Material/Erzeugnis:

Angeboten ist das beispielhafte oder ein Material/Erzeugnis gleichwertiger Art.

Kriterien der Gleichwertigkeit:

Angeboten: (.....)

**30.JC + Betriebsorientierte Schließanlage Wendeschlüssel (dormakaba)**

Version: 2023-07

Im Folgenden ist das Liefern und Montieren bzw. der Einbau einer betriebsorientierten mechanischen Schließanlage in der Technologie Wendeschlüssel in Türsystemen einschließlich Schließplanerstellung beschrieben. Eine betriebsorientierte Schließanlage sichert Teile eines Gebäudes für Organisationen oder Betriebe ("betriebsorientiert") ab. Der jeweilige Nutzer bestimmt den Grad der Organisations- und Sicherheitsmaßnahmen für eine Schlüsselnutzerstruktur, die weitgehend bekannt ist und sich über lange Zeiträume nur geringfügig ändert.

**1. Leistungsumfang/einkalkulierte Leistungen:**

Wenn nicht anders angegeben, werden die Einbauzylinder geeignet für den Einbau in Türsysteme in feuerbeständiger Ausführung bis EI<sub>2</sub>90-C, mit Abtast- und Aufbohrsicherung, Messing matt oder matt vernickelt ausgeführt. Es ist gewährleistet, dass sämtliche Zylinderarten (Blechmontagezylinder, Möbelschlösser mit Zylinder, Zusatzschlösser mit Zylinder, Schalter- und Aufzugzylinder, Vorhangschlösser, Griffoliven, Fenstergriffe, Kästen, elektronisch betriebene Motorzylinder, usw.) in die Schließanlage integriert werden können. Alle Zylinder müssen nachsperrsicher sein.

Außerdem ist gewährleistet, dass alle Zylindertypen in modularer Bauweise gefertigt werden, d. h. es wird sichergestellt, dass eventuelle Umbauten oder vorzunehmende Auswechslungen vor Ort durchgeführt werden können und daher kostengünstig sind. Diese Tätigkeiten können von einem autorisierten Schlüsseldienst in der Nähe durchgeführt werden. Durch die Gehäuseausführung in einem Stück (keine Verlängerungsstücke) ist eine leichte Montage möglich und die Stabilität der Zylindereinheit bleibt erhalten.

Doppel-, Drehknopf-, bzw. Halbzylinder sind mit einer 2 x 12-fach verstellbaren Sperrnase ausgeführt und können auch als Kurzzylinder – 25 mm auf einer Zylinderseite – gefertigt werden, um zu große Zylinderüberstände zu vermeiden.

Kurzbezeichnung der Zylinder:

- Einbau-Doppelzylinder: EDZ
- Einbau-Drehknopfzylinder: DKZ
- Einbau-Halbzylinder: HZ
- Vorhangzylinder: VHZ
- Blechmontagezylinder: BMZ
- Außenzylinder: AZ

Befestigungsschraube: Alle Zylinder sind mit einer Befestigungsschraube ausgestattet, ohne Unterschied der benötigten Länge.

Es ist gewährleistet, dass

- Hebelzylinder mit einem Einbaumaß von 19 mm Durchmesser,
- Schalter-/Aufzugszylinder (Rundzylinder) mit einem Einbaumaß von 19 mm Durchmesser,

**Ergänzungen zur StLB HB-022+ABK-020****Ausschreibungstexte ZZZ**

Leistungsverzeichnis

gedruckt am 15.11.2023

LB-HB-022+ABK-020

Preisangaben in EUR

- Möbelzylinder mit einem Einbaumaß von 22 mm Durchmesser und
- Vorhangschlösser

in die Schließanlage integriert werden können.

Halbzylinder weisen standardmäßig einen 2 x 12-fach verstellbaren Mitnehmer auf (in 15 Grad-Schritten).

**2. Schließplan:**

Die Erstellung und Ausarbeitung des kompletten Schließplanes, sowie die Aufnahme der Zylinderlängen und der genauen Ausführung der Zylinder, ist in die Einheitspreise einkalkuliert. Der Schließplan wird gemeinsam mit dem Auftraggeber zeitgerecht erstellt, und von diesem firmenmäßig genehmigt. Die elektronische Zuordnung mechatronischer Schlüssel zu entsprechenden mechatronischen Zylinder E-Modulen ist gleichfalls definiert und bestätigt. Erst danach kann mit der Erzeugung begonnen werden.

- Zentralschloss- oder Hauptschlüsselanlage, mit mechanischen und mechatronischen Einbau-Profilzylinder mit mindestens 4 radialen Stiftreihen im Wendeschlüsselsystem, zB. quattro plus oder Gleichwertiges.
- Haupt- und Gruppensperranlage, mit mechanischen und mechatronischen Einbau-Profilzylinder mit mindestens 4 Stiftreihen im Wendeschlüsselsystem, zB. quattro plus oder Gleichwertiges.

**3. Schließanlagen-Schlüssel (Wendeschlüssel):**

Es ist sichergestellt, dass der Schlüssel keine Spitzen und Zacken (auch die Schlüsselspitze ist abgerundet) aufweist. Durch eine fortlaufende Nummerierung der einzelnen Schlüsselbezeichnungen ist eine einfache Verwaltung der Schlüssel gewährleistet. Die Schlüsselreihe wird mit einem farbigen Kunststoffclip ummantelt, der nach einem clip-on-Verfahren mit dem Schlüssel verbunden ist. Es sind für rein mechanisch wirkende Schlüssel bis zu 12 verschiedene Farben des Schlüsselclips für eine bessere Organisation darstellbar. Die federbelasteten Zuhaltungsstifte werden durch die Bohrungen im Schlüssel auf Teilung verschoben. Anordnung von mindestens 4 Zuhaltungsreihen (Ebenen).

**4. Schlüsselquerschnitt:**

Zylinderschlüssel sind aus Neusilber angefertigt und weisen eine Mindeststärke von 2,4 mm auf, um einen größtmöglichen tragenden Querschnitt zur Optimierung der Sicherheit im Angriffsbereich der Zuhaltungsstifte zu gewährleisten. Hohe Bruchicherheit da die Gleitbahnfräsungen am Schlüssel sehr geringe Kerbwirkung verursachen. Bei Schließanlagen sind die Schlüssel in einer eigenen Position angeführt.

**5. Merkmale des angebotenen Wendeschlüsselsystems mit Einbauzylinder mit mindestens 4 Stiftreihen:**

- die Sperrstiftpaare sind nicht mehrfach unterteilt und immer in voller und gleichbleibender Blocklänge ausgeführt (Picking-Schutz)
- alle Zylinder sind in modularer Bauweise ausgeführt und können jederzeit auch nach erfolgter Lieferung vor Ort vom autorisierten und geschulten Personal in Länge und Ausführung geänderten Situationen und Anforderungen angepaßt werden.
- die Sperrstiftpaare sind in mindestens 4 Zuhaltungsreihen sternförmig radial im Zylinderkern angeordnet
- bis zu 22 gefederte Sperrstiftpaare pro Schließseite.

**6. Abtastschutz:**

Der Abtastschutz im Zylinderkern im Angriffsbereich der Zuhaltungsstifte ist durch die hohe Anzahl von Sperrstiftpaaren und durch spezielle Stiftformen gewährleistet.

**7. Verschleißfestigkeit:**

Die Variationsbereiche sind so aufgebaut, dass gewährleistet wird, dass sich die Zuhaltungsstifte im Fräsgrund abstützen können und somit im Langzeitbetrieb eine gesicherte Funktion garantieren. Die verwendeten Zylinder-Kernstifte bestehen aus einem speziellen Lagerwerkstoff, womit sich optimale Gleiteigenschaften sowie geringer Verschleiß ergeben.

**8. Patentschutz:**

Das angebotene Zylindersystem mit Wendeschlüssel hat einen patentrechtlichen Schlüsselenschutz für den Einzelschlüssel, wie auch für den Schlüsselrohling, der das Kopieren von Schlüsseln sowie die Herstellung und den Vertrieb von Schlüsselrohlingen gesetzlich untersagt und dem

**Ergänzungen zur StLB HB-022+ABK-020****Ausschreibungstexte ZZZ**

Leistungsverzeichnis

gedruckt am 15.11.2023

LB-HB-022+ABK-020

Preisangaben in EUR

Patentinhaber vorbehält. Das angebotene Zylindersystem ist durch das europäische Patent EP 2890856 B1, welches u.a. auch in Österreich und Italien mit einer Laufzeit bis **2033** gültig ist, patentrechtlich geschützt.

**9. Kopierschutz:**

Neben dem Patentschutz weist der Schlüssel Merkmale im Sinne eines "erhöhten Kopierschutzes" auf. Die Schlüsselspitze hat eine spezielle asymmetrische Ausbildung. Im Zylinder wird diese überprüft, sodass kein Schlüssel von untergeordneten Systemen angesteckt werden kann. Original-Schlüsselrohlinge sind im freien Handel nicht erhältlich.

**10. Verschlusssicherheit:**

Die Einbau-Profilzylinder in der eingesetzten Standardversion entsprechen den Vorgaben der EN1303:2015-08 in der Verschlusssicherheitsklasse 6.

**11. Organisation:**

Um eine optimale Funktion der Schließanlage zu garantieren, werden folgende Punkte erfüllt:

- Durch Errechnung und mathematisch lückenlose Gegenprüfung ist gewährleistet, dass aus den theoretisch vorhandenen Variationsmöglichkeiten zwischen Zylinder und Schlüssel rein mechanischen Aufbaus nur diejenigen ausgewählt werden, die exakt der schließplankonformen Sperrfunktion mit optimaler technischer Sicherheit entsprechen.
- Computerschließplan, d.h. jede Bewegung (Erweiterung / Ergänzung) in der Schließanlage wird automatisch in einer zentralen Datenbank gespeichert und ist jederzeit abrufbereit.
- Durch die lückenlose Kontrolle der Schließanlage mittels Computer wird gewährleistet, dass keine ungewünschten Gleichsperrigkeiten innerhalb einer Schließanlage auftreten.
- Es ist sichergestellt, dass Schlüsselnachbestellungen nur von Personen mit einer entsprechenden Berechtigung (Sicherungskarte, Codewort bzw. TAN-Codes) angenommen bzw. Ersatzschlüssel nur an diese Berechtigten ausgehändigt werden.
- Es werden weder Rohlinge noch Eigenprofile des angebotenen Systems in Umlauf gebracht. Der Auftragnehmer garantiert, dass die Sperreinheit (Modularinsert) zur Gänze im Herstellerwerk gefertigt und montiert wird.
- Es ist sichergestellt, dass ein PC-gerechtes Schließanlagenverwaltungsprogramm zur EDV-mäßigen Verwaltung der Anlage beigelegt werden kann. Darüber hinaus muss ein Schließplan in elektronischer Form zur Verfügung gestellt werden können.
- Die Miteinbeziehung der Elektronik gestattet eine zusätzliche der mechanisch definierten Kombinatorik überlagerbare Zutrittsmatrix zur jederzeitigen Erhöhung der Flexibilisierung.
- Es ist sichergestellt, dass die mechanische Schließanlage nachträglich in ein mechatronisches oder elektronisches berührungslos wirkendes lesergesteuertes Zutrittssystem integriert werden kann. Dies ist durch einen zum Einsatz gelangenden mechatronischen Schlüssel (entsprechend Schließanlagenkonfiguration), mit dem in der Schlüsselreihe integrierten Speicherchip (zur Identifikation an elektronischen Zutritts- und Zeiterfassungssystemen, Kantinenlösungen etc.) jederzeit, also auch nachträglich gewährleistet. Ein einziges Medium (Schlüssel) für alle Applikationen.

**12. Stahlverstärktes Euro-Profilgehäuse:**

Es ist gewährleistet, dass das Gehäuse des Eurodoppel- bzw. Eurodrehkopfzylinders mit einer Stahlverstärkung im Steg ausgestattet werden kann. Es muss möglich sein, diese Version nur für einzelne, besonders zu sichernde Türen ausführen zu können.

**13. Modularität:**

Es muss sicherstellt sein, dass der Aufbau jedes Zylinders eine Veränderung der Zylinderlänge im Bereich Eurozylinder mittels eines einfachen, vom Hersteller gelieferten Werkzeuges, vor Ort durchgeführt werden kann.

**14. Referenzen:**

Es sind auf Wunsch des Kunden (Auftraggebers) mindestens 3 Referenzobjekte ähnlicher Anforderungen bekanntzugeben.

**15. Aufzählungen/Zubehör/Einbauteile:**

Positionen für Aufzählungen, Zubehör und Einbauteile beschreiben Ergänzungen/Erweiterungen/Varianten zu vorangegangenen Positionen (Leistungen) und werden nur aus dem System oder der Auswahl von Produkten des Herstellers der Grundposition angeboten bzw. ausgeführt.

**Ergänzungen zur StLB HB-022+ABK-020****Ausschreibungstexte ZZZ**

Leistungsverzeichnis

gedruckt am 15.11.2023

LB-HB-022+ABK-020

Preisangaben in EUR

30.JC 00 + Folgende Angaben und Anforderungen an die Art und Weise der Leistungserbringung gelten als vereinbart und sind in die Einheitspreise einkalkuliert.

**30.JC 00A + Material/Erzeugnis n.W.AN zu 30JC**

Das Verwenden nachstehend angebotener Materialien/Erzeugnisse zu den angegebenen Positionen dieser ULG wird vereinbart:

Betrifft Position(en): \_\_\_\_\_

Material/Erzeugnis nach Wahl des Auftragnehmers (AN).

Angeboten: (.....)

**30.JC 00B + Material/Erzeugnis Beispiel AG zu 30JC**

Das Verwenden nachstehend angebotener Materialien/Erzeugnisse zu den angegebenen Positionen dieser ULG wird vereinbart:

Betrifft Position(en): \_\_\_\_\_

Beispielhaftes Material/Erzeugnis: \_\_\_\_\_

Angeboten ist das beispielhafte oder ein Material/Erzeugnis gleichwertiger Art.

Kriterien der Gleichwertigkeit: \_\_\_\_\_

Angeboten: (.....)

**30.JG + Ergänzungsprodukte Schließanlage (dormakaba)**

Version: 2023-07

Im Folgenden ist das Liefern und Montieren von Hausbrieffachanlagen, Schlüsseldepots, WC-, Blindzylinder,... beschrieben.

**1. Leistungsumfang/einkalkulierte Leistungen:**

Hausbriefkasten, Ablagefächer, Schlüsselkästen und Hausverteileranlagen sind für Zusteller und Empfänger jederzeit leicht zugänglich und griffgünstig anzuordnen.

**2. Aufzahlungen/Zubehör/Einbauteile:**

Positionen für Aufzahlungen, Zubehör und Einbauteile beschreiben

Ergänzungen/Erweiterungen/Varianten zu vorangegangenen Positionen (Leistungen) und werden nur aus dem System oder der Auswahl von Produkten des Herstellers der Grundposition angeboten bzw. ausgeführt.

30.JG 00 + Folgende Angaben und Anforderungen an die Art und Weise der Leistungserbringung gelten als vereinbart und sind in die Einheitspreise einkalkuliert.

**30.JG 00A + Material/Erzeugnis n.W.AN zu 30JG**

Das Verwenden nachstehend angebotener Materialien/Erzeugnisse zu den angegebenen Positionen dieser ULG wird vereinbart:

Betrifft Position(en): \_\_\_\_\_

Material/Erzeugnis nach Wahl des Auftragnehmers (AN).

Angeboten: (.....)

**30.JG 00B + Material/Erzeugnis Beispiel AG zu 30JG**

Das Verwenden nachstehend angebotener Materialien/Erzeugnisse zu den angegebenen Positionen dieser ULG wird vereinbart:

Betrifft Position(en): \_\_\_\_\_

Beispielhaftes Material/Erzeugnis: \_\_\_\_\_

Angeboten ist das beispielhafte oder ein Material/Erzeugnis gleichwertiger Art.

Kriterien der Gleichwertigkeit: \_\_\_\_\_

Angeboten: (.....)

**Ergänzungen zur StLB HB-022+ABK-020****Ausschreibungstexte ZZZ**

Leistungsverzeichnis

gedruckt am 15.11.2023  
LB-HB-022+ABK-020 Preisangaben in EUR**31 Metallbauarbeiten**

Version 022 (2021-12)

Soweit in Vorbemerkungen oder Positionstexten nicht anders angegeben, gelten für alle Leistungen dieser Gruppe folgende Regelungen:

**1. Qualitätsanforderungen/Ausführung:**

Metallbauarbeiten werden entsprechend der (den) ausgeschriebenen Ausführungsklasse(n) gemäß ÖNORM in einer für die Fertigung der Konstruktionsteile sowohl größenmäßig als auch von der Kran-, Maschinen- und der Prüfgeräteausstattung her geeigneten Betriebsstätte ausgeführt.

**1.1 Korrosionsbeständiger Stahl:**

Im Folgenden ist unter Edelstahl korrosionsbeständiger Stahl (z.B. V2A oder V4A) beschrieben.

**1.2 Stahlgüte:**

Alle Positionen sind mindestens mit Stahlgüte S 235 JR, gemäß EN 10025-2 ausgeführt

**1.3 Stahlteile im Außenbereich:**

Stahlteile im Außenbereich sind feuerverzinkt, gemäß ÖNORM EN ISO 1461.

**2. Einkalkulierte Leistungen:**

Folgende Leistungen sind (ergänzend zu den Nebenleistungen gemäß ÖNORM) in die Einheitspreise einkalkuliert:

- Bohren von Montagelöchern in Mauerwerk, Beton oder Stahlbeton bis zu einem Durchmesser von 20 mm, wenn gelieferte Bauteile auch montiert werden

**31.02 Stahl-Kellerfenster u.-Gitter****Qualitätsanforderungen/Ausführung:**

Drehflügel sind mit zwei Bändern, Zungensperre mit Halbolive oder Exzenterverschluss ausgestattet.

Das perforierte Blech (Lochblech) ist mindestens 1 mm dick und mit einer Quadratlochung versehen.

Pratzen, Schrauben und Dübel werden im Abstand von höchstens 800 mm und einem Eckabstand von höchstens 150 mm im Baukörper oder im Blindstock befestigt.

31.02 00 + Folgende Angaben und Anforderungen an die Art und Weise der Leistungserbringung gelten als vereinbart und sind in die Einheitspreise einkalkuliert.

**31.02 00A + Material/Erzeugnis n.W.AN zu 3102**

Das Verwenden nachstehend angebotener Materialien/Erzeugnisse zu den angegebenen Positionen dieser ULG wird vereinbart:

Betrifft Position(en):

Material/Erzeugnis nach Wahl des Auftragnehmers (AN).

Angeboten: (.....)

**31.02 00B + Material/Erzeugnis Beispiel AG zu 3102**

Das Verwenden nachstehend angebotener Materialien/Erzeugnisse zu den angegebenen Positionen dieser ULG wird vereinbart:

Betrifft Position(en):

Beispielhaftes Material/Erzeugnis:

**Ergänzungen zur StLB HB-022+ABK-020****Ausschreibungstexte ZZZ**

Leistungsverzeichnis

gedruckt am 15.11.2023

LB-HB-022+ABK-020

Preisangaben in EUR

Angeboten ist das beispielhafte oder ein Material/Erzeugnis gleichwertiger Art.

Kriterien der Gleichwertigkeit: \_\_\_\_\_

Angeboten: (.....)

**31.04 Stahl-Geländer u.Fenstergitter als Absturzsicherung****1. Qualitätsanforderungen/Ausführung:**

Rohrenden:

Bei nicht feuerverzinkten Hohlprofilen sind Anfänge und Enden verschweißt.

Bei Hohlprofilen aus Aluminium oder aus feuerverzinktem Stahl werden, bis zu einem Innendurchmesser von 60 mm, Kunststoffabdeckungen verwendet.

**2. Einkalkulierte Leistungen:**

Folgende Leistungen sind (ergänzend zu den Nebenleistungen gemäß ÖNORM) in die Einheitspreise einkalkuliert:

- Befestigen der Geländesteher am Untergrund, einschließlich der Grundplatte, angeschweißtem Anschlussbund für Abdichtungsanschluss und der Befestigungsmittel

31.04 00 Folgende Angaben und Anforderungen an die Art und Weise der Leistungserbringung gelten als vereinbart und sind in die Einheitspreise einkalkuliert:

**31.04 00H + Material/Erzeugnis n.W.AN zu 3104**

Das Verwenden nachstehend angebotener Materialien/Erzeugnisse zu den angegebenen Positionen dieser ULG wird vereinbart:

Betrifft Position(en): \_\_\_\_\_

Material/Erzeugnis nach Wahl des Auftragnehmers (AN).

Angeboten: (.....)

**31.04 00I + Material/Erzeugnis Beispiel AG zu 3104**

Das Verwenden nachstehend angebotener Materialien/Erzeugnisse zu den angegebenen Positionen dieser ULG wird vereinbart:

Betrifft Position(en): \_\_\_\_\_

Beispielhaftes Material/Erzeugnis: \_\_\_\_\_

Angeboten ist das beispielhafte oder ein Material/Erzeugnis gleichwertiger Art.

Kriterien der Gleichwertigkeit: \_\_\_\_\_

Angeboten: (.....)

**31.06 Stahltreppen,-Leitern,-Laufstege,-Gitterroste**

31.06 00 + Folgende Angaben und Anforderungen an die Art und Weise der Leistungserbringung gelten als vereinbart und sind in die Einheitspreise einkalkuliert.

**31.06 00A + Material/Erzeugnis n.W.AN zu 3106**

Das Verwenden nachstehend angebotener Materialien/Erzeugnisse zu den angegebenen Positionen dieser ULG wird vereinbart:

Betrifft Position(en): \_\_\_\_\_

Material/Erzeugnis nach Wahl des Auftragnehmers (AN).

Angeboten: (.....)

**31.06 00B + Material/Erzeugnis Beispiel AG zu 3106**

Das Verwenden nachstehend angebotener Materialien/Erzeugnisse zu den angegebenen Positionen dieser ULG wird vereinbart:



**Ergänzungen zur StLB HB-022+ABK-020****Ausschreibungstexte ZZZ**

Leistungsverzeichnis

gedruckt am 15.11.2023  
LB-HB-022+ABK-020 Preisangaben in EUR

Betrifft Position(en): \_\_\_\_\_  
 Beispielhaftes Material/Erzeugnis: \_\_\_\_\_  
 Angeboten ist das beispielhafte oder ein Material/Erzeugnis gleichwertiger Art.  
 Kriterien der Gleichwertigkeit: \_\_\_\_\_  
 Angeboten: (.....)

**31.0C + Stahl-Gitter - Ergänzungen (ABD)**

31.0C 00 + Folgende Angaben und Anforderungen an die Art und Weise der Leistungserbringung gelten als vereinbart und sind in die Einheitspreise einkalkuliert.

**31.0C 00A + Material/Erzeugnis n.W.AN zu 310C**

Das Verwenden nachstehend angebotener Materialien/Erzeugnisse zu den angegebenen Positionen dieser ULG wird vereinbart:  
 Betrifft Position(en): \_\_\_\_\_  
 Material/Erzeugnis nach Wahl des Auftragnehmers (AN).  
 Angeboten: (.....)

**31.0C 00B + Material/Erzeugnis Beispiel AG zu 310C**

Das Verwenden nachstehend angebotener Materialien/Erzeugnisse zu den angegebenen Positionen dieser ULG wird vereinbart:  
 Betrifft Position(en): \_\_\_\_\_  
 Beispielhaftes Material/Erzeugnis: \_\_\_\_\_  
 Angeboten ist das beispielhafte oder ein Material/Erzeugnis gleichwertiger Art.  
 Kriterien der Gleichwertigkeit: \_\_\_\_\_  
 Angeboten: (.....)

**31.0D + Stahl-Geländer - Ergänzungen (ABD)**

31.0D 00 + Folgende Angaben und Anforderungen an die Art und Weise der Leistungserbringung gelten als vereinbart und sind in die Einheitspreise einkalkuliert.

**31.0D 00A + Material/Erzeugnis n.W.AN zu 310D**

Das Verwenden nachstehend angebotener Materialien/Erzeugnisse zu den angegebenen Positionen dieser ULG wird vereinbart:  
 Betrifft Position(en): \_\_\_\_\_  
 Material/Erzeugnis nach Wahl des Auftragnehmers (AN).  
 Angeboten: (.....)

**31.0D 00B + Material/Erzeugnis Beispiel AG zu 310D**

Das Verwenden nachstehend angebotener Materialien/Erzeugnisse zu den angegebenen Positionen dieser ULG wird vereinbart:  
 Betrifft Position(en): \_\_\_\_\_  
 Beispielhaftes Material/Erzeugnis: \_\_\_\_\_  
 Angeboten ist das beispielhafte oder ein Material/Erzeugnis gleichwertiger Art.  
 Kriterien der Gleichwertigkeit: \_\_\_\_\_  
 Angeboten: (.....)

**31.0F + St-Treppen,-Leitern,-Laufstege,-Gitterroste - Erg. (ABD)**

31.0F 00 + Folgende Angaben und Anforderungen an die Art und Weise der Leistungserbringung gelten als vereinbart und sind in die Einheitspreise einkalkuliert.

**Ergänzungen zur StLB HB-022+ABK-020****Ausschreibungstexte ZZZ**

Leistungsverzeichnis

gedruckt am 15.11.2023  
LB-HB-022+ABK-020 Preisangaben in EUR**31.0F 00A + Material/Erzeugnis n.W.AN zu 310F**

Das Verwenden nachstehend angebotener Materialien/Erzeugnisse zu den angegebenen Positionen dieser ULG wird vereinbart:

Betrifft Position(en): \_\_\_\_\_

Material/Erzeugnis nach Wahl des Auftragnehmers (AN).

Angeboten: (.....)

**31.0F 00B + Material/Erzeugnis Beispiel AG zu 310F**

Das Verwenden nachstehend angebotener Materialien/Erzeugnisse zu den angegebenen Positionen dieser ULG wird vereinbart:

Betrifft Position(en): \_\_\_\_\_

Beispielhaftes Material/Erzeugnis: \_\_\_\_\_

Angeboten ist das beispielhafte oder ein Material/Erzeugnis gleichwertiger Art.

Kriterien der Gleichwertigkeit: \_\_\_\_\_

Angeboten: (.....)

**31.10 Konstruktive Bauteile**

31.10 00 + Folgende Angaben und Anforderungen an die Art und Weise der Leistungserbringung gelten als vereinbart und sind in die Einheitspreise einkalkuliert.

**31.10 00A + Material/Erzeugnis n.W.AN zu 3110**

Das Verwenden nachstehend angebotener Materialien/Erzeugnisse zu den angegebenen Positionen dieser ULG wird vereinbart:

Betrifft Position(en): \_\_\_\_\_

Material/Erzeugnis nach Wahl des Auftragnehmers (AN).

Angeboten: (.....)

**31.10 00B + Material/Erzeugnis Beispiel AG zu 3110**

Das Verwenden nachstehend angebotener Materialien/Erzeugnisse zu den angegebenen Positionen dieser ULG wird vereinbart:

Betrifft Position(en): \_\_\_\_\_

Beispielhaftes Material/Erzeugnis: \_\_\_\_\_

Angeboten ist das beispielhafte oder ein Material/Erzeugnis gleichwertiger Art.

Kriterien der Gleichwertigkeit: \_\_\_\_\_

Angeboten: (.....)

**31.30 Systemtrennwände aus Stahl****1. Qualitätsanforderungen/Ausführung:**

Systemtrennwände (z.B. für Kellerabteile oder Dachböden) bestehen aus senkrechten Ständerprofilen und mindestens 3 waagrechten Tragprofilen und sind mit senkrechten Stahllamellen beplankt.

Der Abstand der Stahllamellen zum Fußboden und zur Deckenuntersicht beträgt höchstens 80 mm.

Die Dimensionierung der Konstruktion und deren Befestigung erfolgt nach statischen Erfordernissen durch den Auftragnehmer.

**2. Ausmaß- und Abrechnungsregeln:**

Abgerechnet werden Systemtrennwände nach dem Flächenmaß, ermittelt aus der lichten Raumhöhe (eventuell verglichenes Höhenmittel) mal der abgewickelten Länge im Grundriss.

Öffnungen und Türen werden nicht abgezogen.

**Ergänzungen zur StLB HB-022+ABK-020****Ausschreibungstexte ZZZ**

Leistungsverzeichnis

gedruckt am 15.11.2023

LB-HB-022+ABK-020

Preisangaben in EUR

31.30 00 + Folgende Angaben und Anforderungen an die Art und Weise der Leistungserbringung gelten als vereinbart und sind in die Einheitspreise einkalkuliert.

**31.30 00A + Material/Erzeugnis n.W.AN zu 3130**

Das Verwenden nachstehend angebotener Materialien/Erzeugnisse zu den angegebenen Positionen dieser ULG wird vereinbart:

Betrifft Position(en):

Material/Erzeugnis nach Wahl des Auftragnehmers (AN).

Angeboten:

**31.30 00B + Material/Erzeugnis Beispiel AG zu 3130**

Das Verwenden nachstehend angebotener Materialien/Erzeugnisse zu den angegebenen Positionen dieser ULG wird vereinbart:

Betrifft Position(en):

Beispielhaftes Material/Erzeugnis:

Angeboten ist das beispielhafte oder ein Material/Erzeugnis gleichwertiger Art.

Kriterien der Gleichwertigkeit:

Angeboten:

**31.31 Standard-Zäune m.Gittergeflecht**

Im Folgenden sind nichttragende Zäune beschrieben.

**1. Qualitätsanforderungen/Ausführung:**

Alle Teile des Zaunes sind aus Stahl feuerverzinkt mit einer in den Positionen beschriebenen Oberflächenausführung (z.B. pulverbeschichtet, kunststoffummantelt).

Der Auftragnehmer wählt den Querschnitt der Stützen/Steher (z.B. Winkel, Rundrohr, Kantrohr).

Das Gittergeflecht besteht aus mindestens 2,5 mm und die Spanndrähte aus mindestens 3,8 mm dickem Stahldraht.

Die Säulenquerschnitte sind so gewählt, dass die Standsicherheit gegeben ist.

Rohre und Hohlprofile sind für die Führungshalterungen der Spanndrähte und für die Abstützungen nicht angebohrt.

**2. Einkalkulierte Leistungen:**

Folgende Leistungen sind (ergänzend zu den Nebenleistungen gemäß ÖNORM) in die Einheitspreise einkalkuliert:

- Versetzen aller Zaun- und Türsäulen (Zaun- und Türsäulen sind in eigenen Positionen beschrieben), einschließlich etwaiger Abstützungen in die vorhandenen Betonfundamente und Betonsockel (z.B. ohne Unterschied, ob in Aussparungen oder Frischbeton, Schraubfundamente)
- Ausführungen bei Geländeneigungen bis 10°
- für den Spalt unter dem Geflecht und das Säulenende die erforderlichen zusätzlichen Längen zum Einbetonieren
- Halterungen für das Geflecht
- Spanndrähte-Anzahl je nach Zaunhöhe im Abstand bis höchstens 500 mm
- Zwischenstützen im Abstand von höchstens 2,5 m
- Rohre und Hohlprofile sind oben wasserdicht verschlossen (abgedeckt)

31.31 00 + Folgende Angaben und Anforderungen an die Art und Weise der Leistungserbringung gelten als vereinbart und sind in die Einheitspreise einkalkuliert.

**Ergänzungen zur StLB HB-022+ABK-020****Ausschreibungstexte ZZZ**

Leistungsverzeichnis

gedruckt am 15.11.2023  
LB-HB-022+ABK-020 Preisangaben in EUR**31.31 00A + Material/Erzeugnis n.W.AN zu 3131**

Das Verwenden nachstehend angebotener Materialien/Erzeugnisse zu den angegebenen Positionen dieser ULG wird vereinbart:

Betrifft Position(en):

Material/Erzeugnis nach Wahl des Auftragnehmers (AN).

Angeboten: (.....)

**31.31 00B + Material/Erzeugnis Beispiel AG zu 3131**

Das Verwenden nachstehend angebotener Materialien/Erzeugnisse zu den angegebenen Positionen dieser ULG wird vereinbart:

Betrifft Position(en):

Beispielhaftes Material/Erzeugnis:

Angeboten ist das beispielhafte oder ein Material/Erzeugnis gleichwertiger Art.

Kriterien der Gleichwertigkeit:

Angeboten: (.....)

**31.32 Standard-Zäune m.D-Stabmatten**

Im Folgenden sind nichttragende Zäune beschrieben.

**1. Qualitätsanforderungen/Ausführung:**

Alle Teile des Zaunes sind aus Stahl feuerverzinkt mit einer in den Positionen beschriebenen Oberflächenausführung (z.B. pulverbeschichtet, kunststoffummantelt).

Doppelstabmatten (D-stabmatten) sind punktgeschweißt.

Der Auftragnehmer wählt den Querschnitt der Stützen/Steher (z.B. Winkel, Rundrohr, Kantrohr).

Jede Doppelstabmatte ist rund 2500 mm lang, die lotrechten Stäbe haben einen Durchmesser von mindestens 6 mm, die waagrechten Doppelstäbe haben einen Durchmesser von mindestens 8 mm.

Die Säulenquerschnitte sind so gewählt, dass die Standsicherheit gegeben ist.

Rohre und Hohlprofile sind für die Führungshalterungen der Spanndrähte und für die Abstützungen nicht angebohrt.

**2. Einkalkulierte Leistungen:**

Folgende Leistungen sind (ergänzend zu den Nebenleistungen gemäß ÖNORM) in die Einheitspreise einkalkuliert:

- Versetzen aller Zaun- und Türsäulen (in eigenen Positionen beschrieben), einschließlich etwaiger Abstützungen in die vorhandenen Fundamente (z.B. ohne Unterschied, ob in Aussparungen oder Frischbeton, Schraubfundamente)
- Ausführungen bei Geländeneigungen bis 10°
- für den Spalt unter dem Geflecht und das Säulenende die erforderlichen zusätzlichen Längen zum Einbetonieren
- Halterungen für das Geflecht
- Spanndrähte-Anzahl je nach Zaunhöhe im Abstand bis höchstens 500 mm
- Zwischenstützen im Abstand von höchstens 2,5 m
- Rohre und Hohlprofile sind oben wasserdicht verschlossen (abgedeckt)

31.32 00 + Folgende Angaben und Anforderungen an die Art und Weise der Leistungserbringung gelten als vereinbart und sind in die Einheitspreise einkalkuliert.

**31.32 00A + Material/Erzeugnis n.W.AN zu 3132**

Das Verwenden nachstehend angebotener Materialien/Erzeugnisse zu den angegebenen Positionen dieser ULG wird vereinbart:

**Ergänzungen zur StLB HB-022+ABK-020****Ausschreibungstexte ZZZ**

Leistungsverzeichnis

gedruckt am 15.11.2023  
LB-HB-022+ABK-020 Preisangaben in EUR

Betrifft Position(en):   
 Material/Erzeugnis nach Wahl des Auftragnehmers (AN).  
 Angeboten: (.....)

**31.32 00B + Material/Erzeugnis Beispiel AG zu 3132**

Das Verwenden nachstehend angebotener Materialien/Erzeugnisse zu den angegebenen Positionen dieser ULG wird vereinbart:

Betrifft Position(en):   
 Beispielhaftes Material/Erzeugnis:   
 Angeboten ist das beispielhafte oder ein Material/Erzeugnis gleichwertiger Art.  
 Kriterien der Gleichwertigkeit:   
 Angeboten: (.....)

**31.41 Einzelsperrende Einbau-Profilzylinder****Qualitätsanforderungen/Ausführung:**

Einzelsperrende Einbauprofilzylinder werden mit Sicherungskarte und mit je drei Schlüsseln geliefert, in das Schloss eingesteckt und befestigt, einschließlich Sperrprobe und etwaiger geringfügiger Anpassarbeiten.

Die Zylinder oder Schlüssel sind mit Einsteckprofilen, mindestens fünf Stifthalterungen, Abtast- und Aufbohrsicherungen ausgeführt.

Alle Zylinder sind links oder rechts verwendbar, Einbau-Doppelzylinder (EDZ) von beiden Seiten sperrbar.

31.41 00 + Folgende Angaben und Anforderungen an die Art und Weise der Leistungserbringung gelten als vereinbart und sind in die Einheitspreise einkalkuliert.

**31.41 00A + Material/Erzeugnis n.W.AN zu 3141**

Das Verwenden nachstehend angebotener Materialien/Erzeugnisse zu den angegebenen Positionen dieser ULG wird vereinbart:  
 Betrifft Position(en):   
 Material/Erzeugnis nach Wahl des Auftragnehmers (AN).  
 Angeboten: (.....)

**31.41 00B + Material/Erzeugnis Beispiel AG zu 3141**

Das Verwenden nachstehend angebotener Materialien/Erzeugnisse zu den angegebenen Positionen dieser ULG wird vereinbart:

Betrifft Position(en):   
 Beispielhaftes Material/Erzeugnis:   
 Angeboten ist das beispielhafte oder ein Material/Erzeugnis gleichwertiger Art.  
 Kriterien der Gleichwertigkeit:   
 Angeboten: (.....)

**31.42 Brieffächer und Hausbrieffachanlagen****1. Qualitätsanforderungen/Ausführung:**

Jedes Brieffach besteht aus schmelztauchveredeltem (beschichtetem) oder feuerverzinktem Stahlblech mit Pulverbeschichtung, nach Wahl des Auftragnehmers, in einer RAL-Standardfarbe nach Wahl des Auftraggebers aus der Farbkarte des Herstellers, für die kein Aufpreis vorgesehen ist.

Jedes Brieffach ist mit einer frontseitigen Entnahmetür mit Blechmontagezylinder mit 2 Schlüsseln, einem Schlüsselabzugsanschlag und einem von innen auswechselbarem

**Ergänzungen zur StLB HB-022+ABK-020****Ausschreibungstexte ZZZ**

Leistungsverzeichnis

gedruckt am 15.11.2023

LB-HB-022+ABK-020

Preisangaben in EUR

Beschriftungsschild ca. 70 x 20 mm mit eingelegtem Namen, einschließlich Topnummer und Einwurfschütz mit geräuscharmer Klappe gemäß ÖNORM, ausgestattet.

Zylinder und/oder Schlüssel sind mit einem eindeutigen Identifizierungscode für etwaige Schlüsselnachbestellungen gekennzeichnet.

Namenslisten werden vom Auftraggeber in elektronischer Form zur Verfügung gestellt.

Der Stapelraum ist mindestens 10 cm tief.

**2. Einkalkulierte Leistungen:**

Die Montage einzelner Brieffächer oder einer Hausbrieffachanlage erfolgt - bei Wandmontage auch unter Berücksichtigung des Untergrundes - mit Befestigungsmaterial nach Wahl des Auftragnehmers.

Die einzelnen Brieffächer werden, damit eine Stabilität der Gesamtanlage gewährleistet ist, jeweils mit allen benachbarten Briefkästen ausreichend verschraubt oder vernietet.

Alle auf Dauer sichtbar bleibenden Montage-Öffnungen (z.B. Nietlöcher) sind mit Abdeckungen verschlossen.

31.42 00 + Folgende Angaben und Anforderungen an die Art und Weise der Leistungserbringung gelten als vereinbart und sind in die Einheitspreise einkalkuliert.

**31.42 00A + Material/Erzeugnis n.W.AN zu 3142**

Das Verwenden nachstehend angebotener Materialien/Erzeugnisse zu den angegebenen Positionen dieser ULG wird vereinbart:

Betrifft Position(en): \_\_\_\_\_

Material/Erzeugnis nach Wahl des Auftragnehmers (AN).

Angeboten: (.....)

**31.42 00B + Material/Erzeugnis Beispiel AG zu 3142**

Das Verwenden nachstehend angebotener Materialien/Erzeugnisse zu den angegebenen Positionen dieser ULG wird vereinbart:

Betrifft Position(en): \_\_\_\_\_

Beispielhaftes Material/Erzeugnis: \_\_\_\_\_

Angeboten ist das beispielhafte oder ein Material/Erzeugnis gleichwertiger Art.

Kriterien der Gleichwertigkeit: \_\_\_\_\_

Angeboten: (.....)

**31.43 Maste,Rahmen u.Fensterputzsicherungen**

31.43 00 + Folgende Angaben und Anforderungen an die Art und Weise der Leistungserbringung gelten als vereinbart und sind in die Einheitspreise einkalkuliert.

**31.43 00A + Material/Erzeugnis n.W.AN zu 3143**

Das Verwenden nachstehend angebotener Materialien/Erzeugnisse zu den angegebenen Positionen dieser ULG wird vereinbart:

Betrifft Position(en): \_\_\_\_\_

Material/Erzeugnis nach Wahl des Auftragnehmers (AN).

Angeboten: (.....)

**31.43 00B + Material/Erzeugnis Beispiel AG zu 3143**

Das Verwenden nachstehend angebotener Materialien/Erzeugnisse zu den angegebenen Positionen dieser ULG wird vereinbart:

Betrifft Position(en): \_\_\_\_\_

Beispielhaftes Material/Erzeugnis: \_\_\_\_\_

Angeboten ist das beispielhafte oder ein Material/Erzeugnis gleichwertiger Art.

Kriterien der Gleichwertigkeit: \_\_\_\_\_

Angeboten: (.....)

**Ergänzungen zur StLB HB-022+ABK-020****Ausschreibungstexte ZZZ**

Leistungsverzeichnis

gedruckt am 15.11.2023  
LB-HB-022+ABK-020 Preisangaben in EUR**31.46 Zubehör und Sonstiges**

31.46 00 + Folgende Angaben und Anforderungen an die Art und Weise der Leistungserbringung gelten als vereinbart und sind in die Einheitspreise einkalkuliert.

**31.46 00A + Material/Erzeugnis n.W.AN zu 3146**

Das Verwenden nachstehend angebotener Materialien/Erzeugnisse zu den angegebenen Positionen dieser ULG wird vereinbart:

Betrifft Position(en): \_\_\_\_\_

Material/Erzeugnis nach Wahl des Auftragnehmers (AN).

Angeboten: (.....)

**31.46 00B + Material/Erzeugnis Beispiel AG zu 3146**

Das Verwenden nachstehend angebotener Materialien/Erzeugnisse zu den angegebenen Positionen dieser ULG wird vereinbart:

Betrifft Position(en): \_\_\_\_\_

Beispielhaftes Material/Erzeugnis: \_\_\_\_\_

Angeboten ist das beispielhafte oder ein Material/Erzeugnis gleichwertiger Art.

Kriterien der Gleichwertigkeit: \_\_\_\_\_

Angeboten: (.....)

**31.90 Regieleistungen****1. Allgemeines:**

In dieser Unterleistungsgruppe werden nur angehängte Regieleistungen gemäß ÖNORM B 2110 erfasst.

Regieleistungen werden nur ausgeführt, wenn sie vom Auftraggeber im Einzelfall angeordnet werden, auch wenn sie im Vertrag (Leistungsverzeichnis) vorgesehen sind.

Die aufgewendeten Stunden, verwendeten Geräte, Transportleistungen und verbrauchten Stoffe werden täglich in die Regiescheine eingetragen und dem Auftraggeber zur Gegenzeichnung vorgelegt.

**2. Mengenänderungen:**

Die Bestimmungen, wonach bei Mengenänderungen die Neuvereinbarung von Einheitspreisen verlangt werden kann, sind auf Regieleistungen nicht anwendbar.

**3. Beschäftigungsgruppen:**

Die angeführten Beschäftigungsgruppen entsprechen den kollektivvertraglichen Regelungen. In den Stundensätzen sind auch anteilige Wegegelder, Fahrtspesen und Aufwandsentschädigungen (Auslösen) einkalkuliert. Verrechnet wird die an der Arbeits- oder Montagestelle tatsächlich geleistete Arbeitszeit, die kleinste Einheit ist die angefangene halbe Stunde.

**4. Eeinkalkulierte Leistungen:**

Die Einheitspreise für Stoffe gelten frei Baustelle, einschließlich Abladen.

**5. Ausmaß- und Abrechnungsregeln:**

Zur Verrechnung kommen die Stundensätze jener Beschäftigungsgruppe, die für die jeweilige Regieleistung ausreicht, unabhängig von der Qualifizierung des tatsächlich eingesetzten Personals.

31.90 00 Folgende Angaben und Anforderungen an die Art und Weise der Leistungserbringung gelten als vereinbart und sind in die Einheitspreise einkalkuliert.



**Ergänzungen zur StLB HB-022+ABK-020****Ausschreibungstexte ZZZ**

Leistungsverzeichnis

gedruckt am 15.11.2023  
LB-HB-022+ABK-020 Preisangaben in EUR**31.90 00B + Material/Erzeugnis Beispiel AG zu 3190**

Das Verwenden nachstehend angebotener Materialien/Erzeugnisse zu den angegebenen Positionen dieser ULG wird vereinbart:

Betrifft Position(en): [REDACTED]

Beispielhaftes Material/Erzeugnis: [REDACTED]

Angeboten ist das beispielhafte oder ein Material/Erzeugnis gleichwertiger Art.

Kriterien der Gleichwertigkeit: [REDACTED]

Angeboten: (. . . . .)

**31.FA + Unterkonstruktion f.Balkonbekleidung (Fundermax)**

Version: 2023-09

Im Folgenden ist das Liefern, Montieren bzw. der Einbau einer Unterkonstruktion für Balkonbekleidungen beschrieben.

31.FA 00 + Folgende Angaben und Anforderungen an die Art und Weise der Leistungserbringung gelten als vereinbart und sind in die Einheitspreise einkalkuliert.

**31.FA 00A + Material/Erzeugnis n.W.AN zu 31FA**

Das Verwenden nachstehend angebotener Materialien/Erzeugnisse zu den angegebenen Positionen dieser ULG wird vereinbart:

Betrifft Position(en): [REDACTED]

Material/Erzeugnis nach Wahl des Auftragnehmers (AN).

Angeboten: (. . . . .)

**31.FA 00B + Material/Erzeugnis Beispiel AG zu 31FA**

Das Verwenden nachstehend angebotener Materialien/Erzeugnisse zu den angegebenen Positionen dieser ULG wird vereinbart:

Betrifft Position(en): [REDACTED]

Beispielhaftes Material/Erzeugnis: [REDACTED]

Angeboten ist das beispielhafte oder ein Material/Erzeugnis gleichwertiger Art.

Kriterien der Gleichwertigkeit: [REDACTED]

Angeboten: (. . . . .)

**31.FB + Balkonbekleidung f.starke UV Beanspruchungen (Fundermax)**

Version: 2023-09

**Im Folgenden ist das Liefern von HPL Platten Typ EDF beschrieben.**

Die **Montage** hat entsprechend den statischen Erfordernissen zu erfolgen und ist in **eigenen Positionen** beschrieben.

Die Angaben des Plattenhersteller bezüglich Liefer-, Montage- bzw. Einbaubedingungen sowie Verarbeitungsrichtlinien sind zu beachten.

Nach Fertigstellung des Bauvorhabens muss eine Endreinigung gemäß den Empfehlungen des Herstellers durchgeführt werden.

Vorgehängte, hinterlüftete Fassaden mit zusätzlicher Wärmedämmung durch Wärmedämmstoffe mit einer Dichte von 30 – 70 kg/m<sup>3</sup> und einem Schmelzpunkt >1000°C, die systemkonform an der Außenwand verankert werden.

**Angaben zum Plattenmaterial:**

Als HPL (High Pressure Laminates) Platten Typ EDF bezeichnet man dekorative Hochdruck-Schichtpressstoffplatten zur Anwendung unter Witterungsbedingungen im Freien, wie Sonnenlicht, Regen und Frost mit einem zusätzlichen hoch wirksamen Witterungsschutz. HPL Platten Typ EDF bestehen aus Naturfaserbahnen, die etwa 65 % des Gesamtgewichts darstellen.



**Ergänzungen zur StLB HB-022+ABK-020****Ausschreibungstexte ZZZ**

Leistungsverzeichnis

gedruckt am 15.11.2023

LB-HB-022+ABK-020

Preisangaben in EUR

Sie werden überwiegend aus Holz hergestellt, das zu „Kraftpapieren“ veredelt wurde. Die Kraftpapiere werden in Imprägnieranlagen mit synthetischen Harzen getränkt, getrocknet und unter hohem Druck und starker Hitze zu langlebigen, feuchteresistenten Platten verpresst. Die Kanten der HPL Platten TYP EDF sind ebenfalls Witterungsfest und müssen nach dem Zuschnitt nicht versiegelt werden.

Die Herstellung dieser HPL Platten erfolgt gemäß der EN 438 Teil 6 – Klassifizierung und Spezifikation für Kompakt-Schichtpresstoffe für die Anwendung im Freien mit einer Dicke von 2 mm und größer.

Die HPL Platten Typ EDF zeichnen sich durch ihre hohe Zugfestigkeit, hohe Beständigkeit gegen Stoßbeanspruchung, hohe Beständigkeit gegen Temperaturwechsel, hohe Beständigkeit gegen Witterungseinflüssen & UV-Belastung, sowie eine sehr gute Farbechtheit und eine sehr gute Chemikalienbeständigkeit aus, welche es ermöglicht Graffiti's ohne großen Aufwand von der Oberfläche zu reinigen. Ebenfalls können die HPL Balkonbekleidungsplatten Typ EGF als FSC oder PEFC Zertifiziert bezogen werden.

**Technische Beschreibung:**

- Beständigkeit gegen künstliche Bewitterung: ≥ Stufe 4 des 5 teiligen Graumastabes gemäß EN 20105-A02
- Oberflächeneigenschaften: Hoch Witterungsbeständig, Lichtecht, Kratzfest, Lösungsmittelbeständig, Schlagzäh, Graffitischutz, leicht zu reinigen und doppelt gehärtet
- Kanten: benötigen keine Versiegelung
- Hagelschutz: ≥ HW 4 nach VKF Prüfbestimmung Nr. 11 Kunststoffplatte/Version 1,02
- Dichte: ≥ 1350kg/m<sup>3</sup> gemäß EN 438-6
- Baustoffklasse: Euroclass B-s2,d0 nach EN 13501-1
- Fassadenbrandprüfung ÖNORM B3800-5
- Plattendicken: 6 mm, 8 mm, 10 mm gemäß bauaufsichtlicher Zulassung Z-10.3-712
- Plattenformate und Oberflächenausführungen:
  - GR: 2800 x 1300 mm = 3,64 m<sup>2</sup>, NT
  - SP: 2800 x 1854 mm = 5,19 m<sup>2</sup>, NT
  - JU: 4100 x 1300 mm = 5,33 m<sup>2</sup>, NT, NY, NG
  - XL: 4100 x 1854 mm = 7,60 m<sup>2</sup>, NT, NH
- Kern: Braun
- Außenschicht: High Pressure Laminate (HPL)
- Die Befestigung der HPL Platten erfolgt technisch zwängungsfrei nach den Angaben des HPL Plattenherstellers. Alle sichtbaren Befestigungselemente sind farblich dem Dekor der HPL Platten an zu passen.
- Die Fugenausbildung erfolgt technisch zwängungsfrei nach den Angaben des HPL Plattenherstellers.

31.FB 00 + Folgende Angaben und Anforderungen an die Art und Weise der Leistungserbringung gelten als vereinbart und sind in die Einheitspreise einkalkuliert.

**31.FB 00A + Material/Erzeugnis n.W.AN zu 31FB**

Das Verwenden nachstehend angebotener Materialien/Erzeugnisse zu den angegebenen Positionen dieser ULG wird vereinbart:

Betrifft Position(en): \_\_\_\_\_

Material/Erzeugnis nach Wahl des Auftragnehmers (AN).

Angeboten: (.....)

**Ergänzungen zur StLB HB-022+ABK-020****Ausschreibungstexte ZZZ**

Leistungsverzeichnis

gedruckt am 15.11.2023  
LB-HB-022+ABK-020 Preisangaben in EUR**31.FB 00B + Material/Erzeugnis Beispiel AG zu 31FB**

Das Verwenden nachstehend angebotener Materialien/Erzeugnisse zu den angegebenen Positionen dieser ULG wird vereinbart:

Betrifft Position(en):

Beispielhaftes Material/Erzeugnis:

Angeboten ist das beispielhafte oder ein Material/Erzeugnis gleichwertiger Art.

Kriterien der Gleichwertigkeit:

Angeboten: (. . . . .)

**31.FC + Balkonbekleidung f.mäßige UV Beanspruchungen (Fundermax)**

Version: 2023-09

**Im Folgenden ist das Liefern von HPL Platten Type EGF beschrieben.**

Die **Montage** hat entsprechend den statischen Erfordernissen zu erfolgen und ist in **eigenen Positionen** auszusprechen.

Die Angaben des Plattenhersteller bezüglich Liefer-, Montage- bzw. Einbaubedingungen sowie Verarbeitungsrichtlinien sind zu beachten.

Nach Fertigstellung des Bauvorhabens muss eine Endreinigung gemäß den Empfehlungen des Herstellers durchgeführt werden.

Vorgehängte, hinterlüftete Fassaden mit zusätzlicher Wärmedämmung durch Wärmedämmstoffe mit einer Dichte von 30 – 70 kg/m<sup>3</sup> und einem Schmelzpunkt >1000°C, die systemkonform an der Außenwand verankert werden.

**Angaben zum Plattenmaterial:**

Als HPL (High Pressure Laminates) Platten Typ EGF mit einem mäßigen Witterungsschutz bezeichnet man dekorative Hochdruck-Schichtpresstoffplatten zur Anwendung unter Witterungsbedingungen im Freien, wie Sonnenlicht, Regen und Frost.

HPL Platten bestehen aus Naturfaserbahnen, die etwa 65 % des Gesamtgewichts darstellen. Sie werden überwiegend aus Holz hergestellt, das zu "Kraftpapieren" veredelt wurde. Die Kraftpapiere werden in Imprägnieranlagen mit synthetischen Harzen getränkt, getrocknet und unter hohem Druck und starker Hitze zu langlebigen, feuchteresistenten Platten verpresst. Die Kanten der HPL Platten sind ebenfalls Witterungsfest und müssen nach dem Zuschnitt nicht versiegelt werden.

Die Herstellung dieser HPL Platten erfolgt gemäß der EN 438 Teil 6 Typ EGF – Klassifizierung und Spezifikation für Kompakt-Schichtpresstoffe für die Anwendung im Freien mit einer Dicke von 2 mm und größer.

Die HPL Platten zeichnen sich durch ihre hohe Zugfestigkeit, hohe Beständigkeit gegen Stoßbeanspruchung, hohe Beständigkeit gegen Temperaturwechsel, mäßige Beständigkeit gegen Witterungseinflüssen & UV-Belastung, sowie eine sehr gute Farbechtheit und eine gute Chemikalienbeständigkeit aus, welche es ermöglicht Graffiti's ohne großen Aufwand von der Oberfläche zu reinigen.

Ebenfalls können die HPL Balkonbekleidungsplatten Typ EGF als FSC oder PEFC Zertifiziert bezogen werden.

**Technische Beschreibung:**

- Beständigkeit gegen künstliche Bewitterung: ≥ Stufe 3 des 5 teiligen Graumaßstabes gemäß EN 20105-A02
- Oberflächeneigenschaften: mäßig Witterungsbeständig, Lichtecht, Kratzfest, Lösungsmittelbeständig, Schlagzäh, Graffitischutz, und leicht zu reinigen
- Kanten: benötigen keine Versiegelung
- Hagelschutz: ≥ HW 4 nach VKF Prüfbestimmung Nr. 11 Kunststoffplatte/Version 1,02
- Dichte: ≥ 1350 kg/m<sup>3</sup> gemäß EN 438-6

**Ergänzungen zur StLB HB-022+ABK-020****Ausschreibungstexte ZZZ**

Leistungsverzeichnis

gedruckt am 15.11.2023

LB-HB-022+ABK-020

Preisangaben in EUR

- Baustoffklasse: Euroclass B-s2,d0 nach EN 13501-1
  - Plattendicken: 6 mm, 8 mm, 10 mm gemäß bauaufsichtlicher Zulassung Z-10.3-712
- Bei den HPL Fassadenplatten ist ein Zuschnitt für Maß- und Winkelgenauigkeit auszuführen!  
(z.B.: 2800 x 1300 mm = 2790 x 1290 mm)
- Plattenformate und Oberflächenausführungen:
    - GR: 2800 x 1300 mm = 3,64 m<sup>2</sup>, FH
    - SP: 2800 x 1854 mm = 5,19 m<sup>2</sup>, FH
    - JU: 4100 x 1300 mm = 5,33 m<sup>2</sup>, FH
    - XL: 4100 x 1854 mm = 7,60 m<sup>2</sup>, FH
  - Kern: Braun
  - Die Befestigung der HPL Platten erfolgt technisch zwängungsfrei nach den Angaben des HPL Plattenherstellers. Die Befestigung der Platten erfolgt mittels Fixpunkt und Gleitpunkten lt. technischer Informationen der Fundermax GmbH. Alle sichtbaren Befestigungselemente sind farblich dem Dekor der HPL Platten an zu passen. Die Lochdurchmesser der Gleitpunkte sind gemäß der zu erwartenden Plattenausdehnung zu bemessen.
  - Die Verlegung ist technisch zwängungsfrei auszuführen.
  - Die Fugenausbildung erfolgt technisch zwängungsfrei nach den Angaben des HPL Plattenherstellers.

31.FC 00 + Folgende Angaben und Anforderungen an die Art und Weise der Leistungserbringung gelten als vereinbart und sind in die Einheitspreise einkalkuliert.

**31.FC 00A + Material/Erzeugnis n.W.AN zu 31FC**

Das Verwenden nachstehend angebotener Materialien/Erzeugnisse zu den angegebenen Positionen dieser ULG wird vereinbart:

Betrifft Position(en):

Material/Erzeugnis nach Wahl des Auftragnehmers (AN).

Angeboten: (.....)

**31.FC 00B + Material/Erzeugnis Beispiel AG zu 31FC**

Das Verwenden nachstehend angebotener Materialien/Erzeugnisse zu den angegebenen Positionen dieser ULG wird vereinbart:

Betrifft Position(en):

Beispielhaftes Material/Erzeugnis:

Angeboten ist das beispielhafte oder ein Material/Erzeugnis gleichwertiger Art.

Kriterien der Gleichwertigkeit:

Angeboten: (.....)

**31.FD + Architektur-Balkonbrüstung (Fundermax)**

Version: 2023-09

**Im Folgenden ist das Liefern von Architektur-Balkonbrüstungsplatten beschrieben.**

Die **Montage** hat entsprechend den statischen Erfordernissen zu erfolgen und ist in **eigenen Positionen** beschrieben.

Die Angaben des Plattenhersteller bezüglich Liefer-, Montage- bzw. Einbaubedingungen sowie Verarbeitungsrichtlinien sind zu beachten.

Nach Fertigstellung des Bauvorhabens muss eine Endreinigung gemäß den Empfehlungen des Herstellers durchgeführt werden.

**Angaben zum Plattenmaterial:**

Als Architektur-Balkonbrüstungsplatten mit hochbelastbarem glasvliesarmierten, überwiegend

**Ergänzungen zur StLB HB-022+ABK-020****Ausschreibungstexte ZZZ**

Leistungsverzeichnis

gedruckt am 15.11.2023

LB-HB-022+ABK-020

Preisangaben in EUR

mineralischen nicht brennbaren Kern bezeichnet man dekorative Hochdruck-Schichtpressstoffplatten, die zur Anwendung unter Witterungsbedingungen im Freien, wie Sonnenlicht, Regen und Frost mit einem zusätzlichen hoch wirksamen Witterungsschutz geeignet sind. Die Kanten der Balkonbrüstungsplatten sind ebenfalls Witterungsfest und müssen nach dem Zuschnitt nicht versiegelt werden.

Die Architektur-Balkonbrüstungsplatten zeichnen sich durch ihre hohe Beständigkeit gegen Stoßbeanspruchung, hohe Beständigkeit gegen Temperaturwechsel, hohe Biegefestigkeit, hohe Beständigkeit gegen Witterungseinflüssen & UV-Belastung, sowie eine sehr gute Farbechtheit aus. Ebenfalls weist die Oberfläche eine sehr gute Chemikalienbeständigkeit auf, welche es ermöglicht Graffiti's ohne großen Aufwand von der Oberfläche zu reinigen.

**Technische Beschreibung:**

- Beständigkeit gegen künstliche Bewitterung:  $\geq$  Stufe 3 des 5 teiligen Graumaßstabes gemäß EN 20105-A02
  - Oberflächeneigenschaften: Hoch Witterungsbeständig, Lichtecht, Kratzfest, Lösungsmittelbeständig, Schlagzäh, leicht zu reinigen und doppelt gehärtet
  - Dichte:  $\geq 1800 \text{ kg/m}^3$
  - Baustoffklasse: Euroclass A2-s1,d0 nach EN 13501-1
  - Plattendicken: 9 mm gemäß bauaufsichtlicher Zulassung
- Für Maß- und Winkelgenauigkeit ist ein allseitiger Zuschnitt der Architektur-Balkonbrüstungsplatten auszuführen! (z.B.:  $3660 \times 1630 \text{ mm} = 3650 \times 1620 \text{ mm}$ )
- Plattenformate und Oberflächenausführungen:
    - OF:  $3660 \times 1630 \text{ mm} = 5,97 \text{ m}^2$ , NT
  - Außenschicht: Architektur-Balkonbrüstungsplatten mit hochbelastbarem glasvliesarmierten, überwiegend mineralischen nicht brennbaren Kern Befestigungssysteme:
    - Die Befestigung erfolgt technisch zwängungsfrei nach den Angaben des Herstellers. Alle sichtbaren Befestigungselemente sind farblich dem Dekor der Balkonbrüstungsplatten anzupassen. Die Befestigung der Platten erfolgt mittels Fixpunkt und Gleitpunkten lt. technischer Informationen des Herstellers. Die Lochdurchmesser der Gleitpunkte sind gemäß der zu erwartenden Plattenausdehnung zu bemessen.
    - Die Verlegung ist technisch zwängungsfrei auszuführen.
    - Die Fugenausbildung erfolgt technisch zwängungsfrei nach den Angaben des Herstellers.

31.FD 00 + Folgende Angaben und Anforderungen an die Art und Weise der Leistungserbringung gelten als vereinbart und sind in die Einheitspreise einkalkuliert.

**31.FD 00A + Material/Erzeugnis n.W.AN zu 31FD**

Das Verwenden nachstehend angebotener Materialien/Erzeugnisse zu den angegebenen Positionen dieser ULG wird vereinbart:

Betrifft Position(en):

Material/Erzeugnis nach Wahl des Auftragnehmers (AN).

Angeboten: (.....)

**31.FD 00B + Material/Erzeugnis Beispiel AG zu 31FD**

Das Verwenden nachstehend angebotener Materialien/Erzeugnisse zu den angegebenen Positionen dieser ULG wird vereinbart:

Betrifft Position(en):

Beispielhaftes Material/Erzeugnis:

Angeboten ist das beispielhafte oder ein Material/Erzeugnis gleichwertiger Art.

Kriterien der Gleichwertigkeit:

Angeboten: (.....)

**Ergänzungen zur StLB HB-022+ABK-020****Ausschreibungstexte ZZZ**

Leistungsverzeichnis

gedruckt am 15.11.2023  
LB-HB-022+ABK-020 Preisangaben in EUR**31.JG + Hausbrief- und autonome Paketfachanlagen (dormakaba)**

Version: 2023-04

Im Folgenden ist das Liefern und Montieren von Hausbrieffachanlagen und elektrisch autonomen Paketfachanlagen beschrieben.

**1. Leistungsumfang/einkalkulierte Leistungen:**

Hausbrieffachanlagen und elektrischen Paketfachanlagen sind für Zusteller und Empfänger jederzeit leicht zugänglich und griffgünstig anzuordnen.

**2. Qualitätsanforderungen/Ausführung:**

Jedes Brieffach besteht aus schmelztauchveredeltem (beschichtetem) oder sendzimirverzinktem Stahlblech mit Pulverbeschichtung, nach Wahl des Auftragnehmers, in einer RAL-Standardfarbe nach Wahl des Auftraggebers aus der Farbkarte des Herstellers, für die kein Aufpreis vorgesehen ist. Jedes Brieffach ist mit einer frontseitigen Entnahmetür mit Blechmontagezylinder mit 2 Schlüsseln, einem Schlüsselabzugsanschlag und einem von innen auswechselbarem Beschriftungsschild ca. 70 x 20 mm mit eingelegtem Namen, einschließlich Topnummer und Einwurfschlitze mit geräuscharmer Klappe gemäß ÖNORM, ausgestattet. Zylinder und/oder Schlüssel sind mit einem eindeutigen Identifizierungscode für etwaige Schlüsselnachbestellungen gekennzeichnet. Namenslisten werden vom Auftraggeber in elektronischer Form zur Verfügung gestellt. Der Stapelraum ist mindestens 10 cm tief.

**3. Einkalkulierte Leistungen:**

Die Montage einzelner Brieffächer oder einer Hausbrieffachanlage erfolgt - bei Wandmontage auch unter Berücksichtigung des Untergrundes - mit Befestigungsmaterial nach Wahl des Auftragnehmers.

Die einzelnen Brieffächer werden, damit eine Stabilität der Gesamtanlage gewährleistet ist, jeweils mit allen benachbarten Briefkästen ausreichend verschraubt oder vernietet.

Alle auf Dauer sichtbar bleibenden Montage-Öffnungen (z.B. Nietlöcher) sind mit Abdeckungen verschlossen.

**4. Aufzählungen/Zubehör/Einbauteile:**

Positionen für Aufzählungen, Zubehör und Einbauteile beschreiben Ergänzungen/Erweiterungen/Varianten zu vorangegangenen Positionen (Leistungen) und werden nur aus dem System oder der Auswahl von Produkten des Herstellers der Grundposition angeboten bzw. ausgeführt.

31.JG 00 + Folgende Angaben und Anforderungen an die Art und Weise der Leistungserbringung gelten als vereinbart und sind in die Einheitspreise einkalkuliert.

**31.JG 00A + Material/Erzeugnis n.W.AN zu 31JG**

Das Verwenden nachstehend angebotener Materialien/Erzeugnisse zu den angegebenen Positionen dieser ULG wird vereinbart:

Betrifft Position(en):

Material/Erzeugnis nach Wahl des Auftragnehmers (AN).

Angeboten: (.....)

**31.JG 00B + Material/Erzeugnis Beispiel AG zu 31JG**

Das Verwenden nachstehend angebotener Materialien/Erzeugnisse zu den angegebenen Positionen dieser ULG wird vereinbart:

Betrifft Position(en):

Beispielhaftes Material/Erzeugnis:

Angeboten ist das beispielhafte oder ein Material/Erzeugnis gleichwertiger Art.

Kriterien der Gleichwertigkeit:

Angeboten: (.....)

**Ergänzungen zur StLB HB-022+ABK-020****Ausschreibungstexte ZZZ**

Leistungsverzeichnis

gedruckt am 15.11.2023  
LB-HB-022+ABK-020 Preisangaben in EUR**32 Konstruktiver Stahlbau**

Version 022 (2021-12)

Soweit in Vorbemerkungen oder Positionstexten nicht anders angegeben, gelten für alle Leistungen dieser Gruppe folgende Regelungen:

**1. Qualitätsanforderungen:**

Stahlbauarbeiten werden entsprechend der (den) ausgeschriebenen Ausführungsklasse(n) gemäß ÖNORM in einer für die Fertigung der Konstruktionsteile sowohl größenmäßig als auch von der Kran-, Maschinen- und der Prüfgeräteausstattung her geeigneten Betriebsstätte ausgeführt.

**1.1 Verankerungen:**

Stahlkonstruktionen werden auf vom Auftraggeber hergestellten Verankerungen (z.B. Ankerteile, Gewindestangen) versetzt. Der Unterguss oder Verguss erfolgt durch den Auftraggeber.

**2. Maßtoleranzen:**

Es gelten die in der ÖNORM EN 1090-2 festgelegten Toleranzen.

**3. Einkalkulierte Leistungen:**

Folgende Leistungen sind (ergänzend zu den Nebenleistungen gemäß ÖNORM) in die Einheitspreise einkalkuliert:

- alle Positionen gelten ohne Unterschied der Höhen
- Kosten der für die Stahlbaumontage erforderlichen mobilen Aufstiegshilfen (z.B. Hubsteiger, Scherenbühne)
- Arbeitsgerüste, einschließlich erhöhtem Aufwand für den Materialtransport und sonstiger Erschwernisse
- eine Werkstoff-Prüfbescheinigung wird für alle Positionen gemäß ÖNORM EN 1090-2 erbracht
- das Verkeilen und/oder Verschrauben der Stahlkonstruktionsteile
- das Erstellen von fertigungsspezifischen Unterlagen für den eigenen Gebrauch (z.B. Einzelteilzeichnungen, Schweißpläne, Schachtelpläne) gemäß Richtlinie für Zeichnungen im Stahlbau des Österreichischen Stahlbauverbandes; eine Übergabe der Unterlagen an den Auftraggeber wird gesondert vereinbart

**32.00 Umstände der Leistungserbringung**

32.00 00 + Folgende Angaben und Anforderungen an die Art und Weise der Leistungserbringung gelten als vereinbart und sind in die Einheitspreise einkalkuliert.

**32.00 00A + Material/Erzeugnis n.W.AN zu 3200**

Das Verwenden nachstehend angebotener Materialien/Erzeugnisse zu den angegebenen Positionen dieser ULG wird vereinbart:

Betrifft Position(en): \_\_\_\_\_

Material/Erzeugnis nach Wahl des Auftragnehmers (AN).

Angeboten: (.....)

**32.00 00B + Material/Erzeugnis Beispiel AG zu 3200**

Das Verwenden nachstehend angebotener Materialien/Erzeugnisse zu den angegebenen Positionen dieser ULG wird vereinbart:

Betrifft Position(en): \_\_\_\_\_

Beispielhaftes Material/Erzeugnis: \_\_\_\_\_

Angeboten ist das beispielhafte oder ein Material/Erzeugnis gleichwertiger Art.

Kriterien der Gleichwertigkeit: \_\_\_\_\_

Angeboten: (.....)

**Ergänzungen zur StLB HB-022+ABK-020****Ausschreibungstexte ZZZ**

Leistungsverzeichnis

gedruckt am 15.11.2023  
LB-HB-022+ABK-020 Preisangaben in EUR**32.01 Stahlbau, ohne Unterschied der Profile**

Im Folgenden sind Stahlkonstruktionen ohne Unterschied der Profilart aufgrund stahlbautechnisch detaillierter oder funktionaler Darstellungen des Projektes beschrieben.

32.01 00 + Folgende Angaben und Anforderungen an die Art und Weise der Leistungserbringung gelten als vereinbart und sind in die Einheitspreise einkalkuliert.

**32.01 00A + Material/Erzeugnis n.W.AN zu 3201**

Das Verwenden nachstehend angebotener Materialien/Erzeugnisse zu den angegebenen Positionen dieser ULG wird vereinbart:

Betrifft Position(en): \_\_\_\_\_

Material/Erzeugnis nach Wahl des Auftragnehmers (AN).

Angeboten: (.....)

**32.01 00B + Material/Erzeugnis Beispiel AG zu 3201**

Das Verwenden nachstehend angebotener Materialien/Erzeugnisse zu den angegebenen Positionen dieser ULG wird vereinbart:

Betrifft Position(en): \_\_\_\_\_

Beispielhaftes Material/Erzeugnis: \_\_\_\_\_

Angeboten ist das beispielhafte oder ein Material/Erzeugnis gleichwertiger Art.

Kriterien der Gleichwertigkeit: \_\_\_\_\_

Angeboten: (.....)

**32.02 Planungs-u.Sonderkosten konstruktiven Stahlbau**

32.02 00 + Folgende Angaben und Anforderungen an die Art und Weise der Leistungserbringung gelten als vereinbart und sind in die Einheitspreise einkalkuliert.

**32.02 00A + Material/Erzeugnis n.W.AN zu 3202**

Das Verwenden nachstehend angebotener Materialien/Erzeugnisse zu den angegebenen Positionen dieser ULG wird vereinbart:

Betrifft Position(en): \_\_\_\_\_

Material/Erzeugnis nach Wahl des Auftragnehmers (AN).

Angeboten: (.....)

**32.02 00B + Material/Erzeugnis Beispiel AG zu 3202**

Das Verwenden nachstehend angebotener Materialien/Erzeugnisse zu den angegebenen Positionen dieser ULG wird vereinbart:

Betrifft Position(en): \_\_\_\_\_

Beispielhaftes Material/Erzeugnis: \_\_\_\_\_

Angeboten ist das beispielhafte oder ein Material/Erzeugnis gleichwertiger Art.

Kriterien der Gleichwertigkeit: \_\_\_\_\_

Angeboten: (.....)

**32.03 Stahlbau, nach Profilart**

32.03 00 + Folgende Angaben und Anforderungen an die Art und Weise der Leistungserbringung gelten als vereinbart und sind in die Einheitspreise einkalkuliert.

**32.03 00A + Material/Erzeugnis n.W.AN zu 3203**

Das Verwenden nachstehend angebotener Materialien/Erzeugnisse zu den angegebenen Positionen dieser ULG wird vereinbart:



**Ergänzungen zur StLB HB-022+ABK-020****Ausschreibungstexte ZZZ**

Leistungsverzeichnis

gedruckt am 15.11.2023  
LB-HB-022+ABK-020 Preisangaben in EUR

Betrifft Position(en):   
 Material/Erzeugnis nach Wahl des Auftragnehmers (AN).  
 Angeboten: (.....)

**32.03 00B + Material/Erzeugnis Beispiel AG zu 3203**

Das Verwenden nachstehend angebotener Materialien/Erzeugnisse zu den angegebenen Positionen dieser ULG wird vereinbart:

Betrifft Position(en):   
 Beispielhaftes Material/Erzeugnis:   
 Angeboten ist das beispielhafte oder ein Material/Erzeugnis gleichwertiger Art.  
 Kriterien der Gleichwertigkeit:   
 Angeboten: (.....)

**32.04 Fachwerkträger****Ausmaß- und Abrechnungsregeln:**

Die Bauhöhe von Fachwerkträgern wird von Außenkante zu Außenkante des Gurtprofils an der Stelle der größten Höhe gemessen.

Bauhöhen bis 2,4 m (b.2,4m) einerseits und Bauhöhen über 2,4 m (ü.2,4m: "Ausschreiberlücke") andererseits werden in unterschiedlichen Positionen beschrieben.

32.04 00 + Folgende Angaben und Anforderungen an die Art und Weise der Leistungserbringung gelten als vereinbart und sind in die Einheitspreise einkalkuliert.

**32.04 00A + Material/Erzeugnis n.W.AN zu 3204**

Das Verwenden nachstehend angebotener Materialien/Erzeugnisse zu den angegebenen Positionen dieser ULG wird vereinbart:

Betrifft Position(en):   
 Material/Erzeugnis nach Wahl des Auftragnehmers (AN).  
 Angeboten: (.....)

**32.04 00B + Material/Erzeugnis Beispiel AG zu 3204**

Das Verwenden nachstehend angebotener Materialien/Erzeugnisse zu den angegebenen Positionen dieser ULG wird vereinbart:

Betrifft Position(en):   
 Beispielhaftes Material/Erzeugnis:   
 Angeboten ist das beispielhafte oder ein Material/Erzeugnis gleichwertiger Art.  
 Kriterien der Gleichwertigkeit:   
 Angeboten: (.....)

**32.05 Konstruktion aus geschweißten Profilen**

32.05 00 + Folgende Angaben und Anforderungen an die Art und Weise der Leistungserbringung gelten als vereinbart und sind in die Einheitspreise einkalkuliert.

**32.05 00A + Material/Erzeugnis n.W.AN zu 3205**

Das Verwenden nachstehend angebotener Materialien/Erzeugnisse zu den angegebenen Positionen dieser ULG wird vereinbart:

Betrifft Position(en):   
 Material/Erzeugnis nach Wahl des Auftragnehmers (AN).  
 Angeboten: (.....)



**Ergänzungen zur StLB HB-022+ABK-020****Ausschreibungstexte ZZZ**

Leistungsverzeichnis

gedruckt am 15.11.2023  
LB-HB-022+ABK-020 Preisangaben in EUR**32.05 00B + Material/Erzeugnis Beispiel AG zu 3205**

Das Verwenden nachstehend angebotener Materialien/Erzeugnisse zu den angegebenen Positionen dieser ULG wird vereinbart:

Betrifft Position(en):

Beispielhaftes Material/Erzeugnis:

Angeboten ist das beispielhafte oder ein Material/Erzeugnis gleichwertiger Art.

Kriterien der Gleichwertigkeit:

Angeboten: (.....)

**32.06 Rahmenartige Tragwerke aus Profilen****1. Rahmentragwerke:**

Im Folgenden werden unter Rahmentragwerke Stabwerkskonstruktionen beschrieben, deren Knotenverbindungen biegesteif ausgebildet sind.

**2. Ausmaß- und Abrechnungsregeln:**

Die Bauhöhe von Stabwerken wird von Außenkante zu Außenkante des Gurtprofils an der Stelle der größten Höhe gemessen.

Bauhöhen bis 2,4 m (b.2,4m) einerseits und Bauhöhen über 2,4 m (ü.2,4m: "Ausschreiberlücke") andererseits werden in unterschiedlichen Positionen beschrieben.

32.06 00 + Folgende Angaben und Anforderungen an die Art und Weise der Leistungserbringung gelten als vereinbart und sind in die Einheitspreise einkalkuliert.

**32.06 00A + Material/Erzeugnis n.W.AN zu 3206**

Das Verwenden nachstehend angebotener Materialien/Erzeugnisse zu den angegebenen Positionen dieser ULG wird vereinbart:

Betrifft Position(en):

Material/Erzeugnis nach Wahl des Auftragnehmers (AN).

Angeboten: (.....)

**32.06 00B + Material/Erzeugnis Beispiel AG zu 3206**

Das Verwenden nachstehend angebotener Materialien/Erzeugnisse zu den angegebenen Positionen dieser ULG wird vereinbart:

Betrifft Position(en):

Beispielhaftes Material/Erzeugnis:

Angeboten ist das beispielhafte oder ein Material/Erzeugnis gleichwertiger Art.

Kriterien der Gleichwertigkeit:

Angeboten: (.....)

**32.07 Kranbahnen**

32.07 00 + Folgende Angaben und Anforderungen an die Art und Weise der Leistungserbringung gelten als vereinbart und sind in die Einheitspreise einkalkuliert.

**32.07 00A + Material/Erzeugnis n.W.AN zu 3207**

Das Verwenden nachstehend angebotener Materialien/Erzeugnisse zu den angegebenen Positionen dieser ULG wird vereinbart:

Betrifft Position(en):

Material/Erzeugnis nach Wahl des Auftragnehmers (AN).

Angeboten: (.....)

**Ergänzungen zur StLB HB-022+ABK-020****Ausschreibungstexte ZZZ**

Leistungsverzeichnis

gedruckt am 15.11.2023  
LB-HB-022+ABK-020 Preisangaben in EUR**32.07 00B + Material/Erzeugnis Beispiel AG zu 3207**

Das Verwenden nachstehend angebotener Materialien/Erzeugnisse zu den angegebenen Positionen dieser ULG wird vereinbart:

Betrifft Position(en): \_\_\_\_\_

Beispielhaftes Material/Erzeugnis: \_\_\_\_\_

Angeboten ist das beispielhafte oder ein Material/Erzeugnis gleichwertiger Art.

Kriterien der Gleichwertigkeit: \_\_\_\_\_

Angeboten: (.....)

**32.08 Verbundkonstruktionen**

32.08 00 + Folgende Angaben und Anforderungen an die Art und Weise der Leistungserbringung gelten als vereinbart und sind in die Einheitspreise einkalkuliert.

**32.08 00A + Material/Erzeugnis n.W.AN zu 3208**

Das Verwenden nachstehend angebotener Materialien/Erzeugnisse zu den angegebenen Positionen dieser ULG wird vereinbart:

Betrifft Position(en): \_\_\_\_\_

Material/Erzeugnis nach Wahl des Auftragnehmers (AN).

Angeboten: (.....)

**32.08 00B + Material/Erzeugnis Beispiel AG zu 3208**

Das Verwenden nachstehend angebotener Materialien/Erzeugnisse zu den angegebenen Positionen dieser ULG wird vereinbart:

Betrifft Position(en): \_\_\_\_\_

Beispielhaftes Material/Erzeugnis: \_\_\_\_\_

Angeboten ist das beispielhafte oder ein Material/Erzeugnis gleichwertiger Art.

Kriterien der Gleichwertigkeit: \_\_\_\_\_

Angeboten: (.....)

**32.0C + Stahlbau nach Profiltyp - Ergänzungen (ABD)**

32.0C 00 + Folgende Angaben und Anforderungen an die Art und Weise der Leistungserbringung gelten als vereinbart und sind in die Einheitspreise einkalkuliert.

**32.0C 00A + Material/Erzeugnis n.W.AN zu 320C**

Das Verwenden nachstehend angebotener Materialien/Erzeugnisse zu den angegebenen Positionen dieser ULG wird vereinbart:

Betrifft Position(en): \_\_\_\_\_

Material/Erzeugnis nach Wahl des Auftragnehmers (AN).

Angeboten: (.....)

**32.0C 00B + Material/Erzeugnis Beispiel AG zu 320C**

Das Verwenden nachstehend angebotener Materialien/Erzeugnisse zu den angegebenen Positionen dieser ULG wird vereinbart:

Betrifft Position(en): \_\_\_\_\_

Beispielhaftes Material/Erzeugnis: \_\_\_\_\_

Angeboten ist das beispielhafte oder ein Material/Erzeugnis gleichwertiger Art.

Kriterien der Gleichwertigkeit: \_\_\_\_\_

Angeboten: (.....)

**32.11 Diverse Konstruktionen Industriebau**

**Ergänzungen zur StLB HB-022+ABK-020****Ausschreibungstexte ZZZ**

Leistungsverzeichnis

gedruckt am 15.11.2023

LB-HB-022+ABK-020

Preisangaben in EUR

32.11 00 + Folgende Angaben und Anforderungen an die Art und Weise der Leistungserbringung gelten als vereinbart und sind in die Einheitspreise einkalkuliert.

**32.11 00A + Material/Erzeugnis n.W.AN zu 3211**

Das Verwenden nachstehend angebotener Materialien/Erzeugnisse zu den angegebenen Positionen dieser ULG wird vereinbart:

Betrifft Position(en): \_\_\_\_\_

Material/Erzeugnis nach Wahl des Auftragnehmers (AN).

Angeboten: (.....)

**32.11 00B + Material/Erzeugnis Beispiel AG zu 3211**

Das Verwenden nachstehend angebotener Materialien/Erzeugnisse zu den angegebenen Positionen dieser ULG wird vereinbart:

Betrifft Position(en): \_\_\_\_\_

Beispielhaftes Material/Erzeugnis: \_\_\_\_\_

Angeboten ist das beispielhafte oder ein Material/Erzeugnis gleichwertiger Art.

Kriterien der Gleichwertigkeit: \_\_\_\_\_

Angeboten: (.....)

**32.12 Stahlblechkonstruktionen - geschweißt**

Im Folgenden sind Stahlblechkonstruktionen für wandförmige Elemente für Behälter und Kanäle beschrieben.

32.12 00 + Folgende Angaben und Anforderungen an die Art und Weise der Leistungserbringung gelten als vereinbart und sind in die Einheitspreise einkalkuliert.

**32.12 00A + Material/Erzeugnis n.W.AN zu 3212**

Das Verwenden nachstehend angebotener Materialien/Erzeugnisse zu den angegebenen Positionen dieser ULG wird vereinbart:

Betrifft Position(en): \_\_\_\_\_

Material/Erzeugnis nach Wahl des Auftragnehmers (AN).

Angeboten: (.....)

**32.12 00B + Material/Erzeugnis Beispiel AG zu 3212**

Das Verwenden nachstehend angebotener Materialien/Erzeugnisse zu den angegebenen Positionen dieser ULG wird vereinbart:

Betrifft Position(en): \_\_\_\_\_

Beispielhaftes Material/Erzeugnis: \_\_\_\_\_

Angeboten ist das beispielhafte oder ein Material/Erzeugnis gleichwertiger Art.

Kriterien der Gleichwertigkeit: \_\_\_\_\_

Angeboten: (.....)

**32.21 Korrosionsschutz nach Flächenmaß****1. Allgemeines:**

Allen Ausführungen ist die ÖNORM EN 1090-2 in Verbindung mit der ÖNORM EN ISO 12944 zugrundegelegt.

**2. Einkalkulierte Leistungen:**

Das Ausbessern von Transport- und Montagebeschädigungen und das Ergänzen der Werksbeschichtungen bei Montagestößen sind in die Einheitspreise einkalkuliert.

**Ergänzungen zur StLB HB-022+ABK-020****Ausschreibungstexte ZZZ**

Leistungsverzeichnis

gedruckt am 15.11.2023  
LB-HB-022+ABK-020 Preisangaben in EUR**3. Abkürzungen:**

Die Maßeinheit Mikrometer wird mit my abgekürzt.

32.21 00 + Folgende Angaben und Anforderungen an die Art und Weise der Leistungserbringung gelten als vereinbart und sind in die Einheitspreise einkalkuliert.

**32.21 00A + Material/Erzeugnis n.W.AN zu 3221**

Das Verwenden nachstehend angebotener Materialien/Erzeugnisse zu den angegebenen Positionen dieser ULG wird vereinbart:

Betrifft Position(en): \_\_\_\_\_

Material/Erzeugnis nach Wahl des Auftragnehmers (AN).

Angeboten: (.....)

**32.21 00B + Material/Erzeugnis Beispiel AG zu 3221**

Das Verwenden nachstehend angebotener Materialien/Erzeugnisse zu den angegebenen Positionen dieser ULG wird vereinbart:

Betrifft Position(en): \_\_\_\_\_

Beispielhaftes Material/Erzeugnis: \_\_\_\_\_

Angeboten ist das beispielhafte oder ein Material/Erzeugnis gleichwertiger Art.

Kriterien der Gleichwertigkeit: \_\_\_\_\_

Angeboten: (.....)

**32.22 Korrosionsschutz nach Pauschalen****1. Allgemeines:**

Allen Ausführungen ist die ÖNORM EN 1090-2 in Verbindung mit der ÖNORM EN ISO 12944 zugrundegelegt.

**2. Einkalkulierte Leistungen:**

Das Ausbessern von Transport- und Montagebeschädigungen und das Ergänzen der Werksbeschichtungen bei Montagestößen sind in die Einheitspreise einkalkuliert.

**3. Abkürzungen:**

Die Maßeinheit Mikrometer wird mit my abgekürzt.

32.22 00 + Folgende Angaben und Anforderungen an die Art und Weise der Leistungserbringung gelten als vereinbart und sind in die Einheitspreise einkalkuliert.

**32.22 00A + Material/Erzeugnis n.W.AN zu 3222**

Das Verwenden nachstehend angebotener Materialien/Erzeugnisse zu den angegebenen Positionen dieser ULG wird vereinbart:

Betrifft Position(en): \_\_\_\_\_

Material/Erzeugnis nach Wahl des Auftragnehmers (AN).

Angeboten: (.....)

**32.22 00B + Material/Erzeugnis Beispiel AG zu 3222**

Das Verwenden nachstehend angebotener Materialien/Erzeugnisse zu den angegebenen Positionen dieser ULG wird vereinbart:

Betrifft Position(en): \_\_\_\_\_

Beispielhaftes Material/Erzeugnis: \_\_\_\_\_

Angeboten ist das beispielhafte oder ein Material/Erzeugnis gleichwertiger Art.

Kriterien der Gleichwertigkeit: \_\_\_\_\_

Angeboten: (.....)

**Ergänzungen zur StLB HB-022+ABK-020****Ausschreibungstexte ZZZ**

Leistungsverzeichnis

gedruckt am 15.11.2023  
LB-HB-022+ABK-020 Preisangaben in EUR**32.31 Brandschutz****1. Allgemeines:**

Das Beschichtungs-Brandschutzsystem ist auf Basis der EN 13381-8 für die Einheitstemperaturkurve (ETK) geprüft.

Bei der Auslegung des Brandschutzsystems wird von einer Vollaustastung des Systems ausgegangen.

Der Schlankheitsgrad der Bauteile ist kleiner oder gleich 0,6 und die Knicklinie (KL) b gemäß ÖNORM EN 1993-1-1.

**2. A/V-Verhältnisse:**

Die angegebenen A/V-Verhältnisse (Area/Volume) beziehen sich jeweils auf das höchste Verhältnis in den Positionen.

**3. Einkalkulierte Leistungen:**

Die vom Hersteller des Brandschutzmaterials angegebene Oberflächenbehandlung durch Strahlen und die Grundbeschichtung sind in die Einheitspreise einkalkuliert.

32.31 00 + Folgende Angaben und Anforderungen an die Art und Weise der Leistungserbringung gelten als vereinbart und sind in die Einheitspreise einkalkuliert.

**32.31 00A + Material/Erzeugnis n.W.AN zu 3231**

Das Verwenden nachstehend angebotener Materialien/Erzeugnisse zu den angegebenen Positionen dieser ULG wird vereinbart:

Betrifft Position(en): \_\_\_\_\_

Material/Erzeugnis nach Wahl des Auftragnehmers (AN).

Angeboten: (.....)

**32.31 00B + Material/Erzeugnis Beispiel AG zu 3231**

Das Verwenden nachstehend angebotener Materialien/Erzeugnisse zu den angegebenen Positionen dieser ULG wird vereinbart:

Betrifft Position(en): \_\_\_\_\_

Beispielhaftes Material/Erzeugnis: \_\_\_\_\_

Angeboten ist das beispielhafte oder ein Material/Erzeugnis gleichwertiger Art.

Kriterien der Gleichwertigkeit: \_\_\_\_\_

Angeboten: (.....)

**32.51 Aufzahlungen konstruktiver Stahlbau**

32.51 00 + Folgende Angaben und Anforderungen an die Art und Weise der Leistungserbringung gelten als vereinbart und sind in die Einheitspreise einkalkuliert.

**32.51 00A + Material/Erzeugnis n.W.AN zu 3251**

Das Verwenden nachstehend angebotener Materialien/Erzeugnisse zu den angegebenen Positionen dieser ULG wird vereinbart:

Betrifft Position(en): \_\_\_\_\_

Material/Erzeugnis nach Wahl des Auftragnehmers (AN).

Angeboten: (.....)

**32.51 00B + Material/Erzeugnis Beispiel AG zu 3251**

Das Verwenden nachstehend angebotener Materialien/Erzeugnisse zu den angegebenen Positionen dieser ULG wird vereinbart:

Betrifft Position(en): \_\_\_\_\_

**Ergänzungen zur StLB HB-022+ABK-020****Ausschreibungstexte ZZZ**

Leistungsverzeichnis

gedruckt am 15.11.2023  
LB-HB-022+ABK-020 Preisangaben in EUR

Beispielhaftes Material/Erzeugnis:   
 Angeboten ist das beispielhafte oder ein Material/Erzeugnis gleichwertiger Art.  
 Kriterien der Gleichwertigkeit:   
 Angeboten: (.....)

**32.90****Regieleistungen**

Soweit in Vorbemerkungen oder Positionstexten nicht anders angegeben, gelten für alle Leistungen dieser Gruppe folgende Regelungen.

**1. Allgemeines:**

In dieser Unterleistungsgruppe werden nur angehängte Regieleistungen gemäß ÖNORM B 2110 erfasst.

Regieleistungen werden nur ausgeführt, wenn sie vom Auftraggeber im Einzelfall angeordnet werden, auch wenn sie im Vertrag (Leistungsverzeichnis) vorgesehen sind.

Die aufgewendeten Stunden, verwendeten Geräte, Transportleistungen und verbrauchten Stoffe werden täglich in die Regiescheine eingetragen und dem Auftraggeber zur Gegenzeichnung vorgelegt.

**2. Mengenänderungen:**

Die Bestimmungen, wonach bei Mengenänderungen die Neuvereinbarung von Einheitspreisen verlangt werden kann, sind auf Regieleistungen nicht anwendbar.

**3. Beschäftigungsgruppen:**

Die angeführten Beschäftigungsgruppen entsprechen den kollektivvertraglichen Regelungen. In den Stundensätzen sind auch anteilige Wegegelder, Fahrtspesen und Aufwandsentschädigungen (Auslösen) einkalkuliert. Verrechnet wird die an der Arbeits- oder Montagestelle tatsächlich geleistete Arbeitszeit, die kleinste Einheit ist die angefangene halbe Stunde.

**4. Einkalkulierte Leistungen:**

Die Einheitspreise für Stoffe gelten frei Baustelle, einschließlich Abladen.

**5. Ausmaß- und Abrechnungsregeln:**

Zur Verrechnung kommen die Stundensätze jener Beschäftigungsgruppe, die für die jeweilige Regieleistung ausreicht, unabhängig von der Qualifizierung des tatsächlich eingesetzten Personals.

32.90 00

Folgende Angaben und Anforderungen an die Art und Weise der Leistungserbringung gelten als vereinbart und sind in die Einheitspreise einkalkuliert.

**32.90 00B + Material/Erzeugnis Beispiel AG zu 3290**

Das Verwenden nachstehend angebotener Materialien/Erzeugnisse zu den angegebenen Positionen dieser ULG wird vereinbart:

Betrifft Position(en):

Beispielhaftes Material/Erzeugnis:

Angeboten ist das beispielhafte oder ein Material/Erzeugnis gleichwertiger Art.

Kriterien der Gleichwertigkeit:

Angeboten: (.....)

**32.NA****+ Brandschutzbeschichtungen (Nullifire)**

Version: 2020-06

Im folgenden ist das Liefern und das Montieren bzw. der Einbau beschrieben.

**Hinweise:**

Lagerungs- und Verarbeitungshinweise des Herstellers sind einzuhalten.

**Aufzahlungen:**

**Ergänzungen zur StLB HB-022+ABK-020****Ausschreibungstexte ZZZ**

Leistungsverzeichnis

gedruckt am 15.11.2023

LB-HB-022+ABK-020

Preisangaben in EUR

Aufzahlungspositionen (Az) beschreiben Ergänzungen/Erweiterungen/Varianten zu vorangegangenen Positionen (Leistungen) und werden nur aus dem System oder der Auswahl von Produkten des Herstellers der Grundposition angeboten bzw. ausgeführt.

32.NA 00 + Folgende Angaben und Anforderungen an die Art und Weise der Leistungserbringung gelten als vereinbart und sind in die Einheitspreise einkalkuliert.

**32.NA 00A + Material/Erzeugnis n.W.AN zu 32NA**

Das Verwenden nachstehend angebotener Materialien/Erzeugnisse zu den angegebenen Positionen dieser ULG wird vereinbart:

Betrifft Position(en):

Material/Erzeugnis nach Wahl des Auftragnehmers (AN).

Angeboten: (.....)

**32.NA 00B + Material/Erzeugnis Beispiel AG zu 32NA**

Das Verwenden nachstehend angebotener Materialien/Erzeugnisse zu den angegebenen Positionen dieser ULG wird vereinbart:

Betrifft Position(en):

Beispielhaftes Material/Erzeugnis:

Angeboten ist das beispielhafte oder ein Material/Erzeugnis gleichwertiger Art.

Kriterien der Gleichwertigkeit:

Angeboten: (.....)

**32.PA + Feuerschutzbeschichtungen auf Stahl (PROMAT)**

Version 2018

**Leistungsumfang:**

Im Folgenden ist das **Herstellen von Feuerschutzbeschichtungen** beschrieben.

**Hersteller- und Verarbeitungsrichtlinien:**

Alle Leistungen erfolgen gemäß den Hersteller- und Verarbeitungsrichtlinien und gemäß der Normen.

**Aufzahlungen/Zubehör/Anlagenteile:**

Positionen für Aufzahlungen (Az), Zubehör und Anlagenteile beschreiben Ergänzungen zu vorangegangenen Positionen (Leistungen) und werden nur aus dem System oder der Auswahl von Produkten des Herstellers der Grundposition angeboten bzw. ausgeführt.

32.PA 00 + Folgende Angaben und Anforderungen an die Art und Weise der Leistungserbringung gelten als vereinbart und sind in die Einheitspreise einkalkuliert.

**32.PA 00A + Material/Erzeugnis n.W.AN zu 32PA**

Das Verwenden nachstehend angebotener Materialien/Erzeugnisse zu den angegebenen Positionen dieser ULG wird vereinbart:

Betrifft Position(en):

Material/Erzeugnis nach Wahl des Auftragnehmers (AN).

Angeboten: (.....)

**32.PA 00B + Material/Erzeugnis Beispiel AG zu 32PA**

Das Verwenden nachstehend angebotener Materialien/Erzeugnisse zu den angegebenen Positionen dieser ULG wird vereinbart:

Betrifft Position(en):

**Ergänzungen zur StLB HB-022+ABK-020****Ausschreibungstexte ZZZ**

Leistungsverzeichnis

gedruckt am 15.11.2023  
LB-HB-022+ABK-020 Preisangaben in EUR

Beispielhaftes Material/Erzeugnis:   
 Angeboten ist das beispielhafte oder ein Material/Erzeugnis gleichwertiger Art.  
 Kriterien der Gleichwertigkeit:   
 Angeboten: (.....)

**32.PB + Feuerschutzbekleidungen von Stahlbauteilen (PROMAT)**

Version 2018

**Leistungsumfang:**Im Folgenden sind **Feuerschutzbekleidungen** von Stahlbauteilen beschrieben.**Hersteller- und Verarbeitungsrichtlinien:**

Alle Leistungen erfolgen gemäß den Hersteller- und Verarbeitungsrichtlinien und gemäß der Normen.

**Aufzahlungen/Zubehör/Anlagenteile:**

Positionen für Aufzahlungen (Az), Zubehör und Anlagenteile beschreiben Ergänzungen zu vorangegangenen Positionen (Leistungen) und werden nur aus dem System oder der Auswahl von Produkten des Herstellers der Grundposition angeboten bzw. ausgeführt.

32.PB 00 + Folgende Angaben und Anforderungen an die Art und Weise der Leistungserbringung gelten als vereinbart und sind in die Einheitspreise einkalkuliert.

**32.PB 00A + Material/Erzeugnis n.W.AN zu 32PB**

Das Verwenden nachstehend angebotener Materialien/Erzeugnisse zu den angegebenen Positionen dieser ULG wird vereinbart:

Betrifft Position(en):   
 Material/Erzeugnis nach Wahl des Auftragnehmers (AN).  
 Angeboten: (.....)

**32.PB 00B + Material/Erzeugnis Beispiel AG zu 32PB**

Das Verwenden nachstehend angebotener Materialien/Erzeugnisse zu den angegebenen Positionen dieser ULG wird vereinbart:

Betrifft Position(en):   
 Beispielhaftes Material/Erzeugnis:   
 Angeboten ist das beispielhafte oder ein Material/Erzeugnis gleichwertiger Art.  
 Kriterien der Gleichwertigkeit:   
 Angeboten: (.....)

**32.Y2 + Korrosionsschutz (AVENSRIUS AGRO/SYNTHESA)**

Version: 2019-06

Firma "**Avenarius-AGRO**"**Verarbeitungsrichtlinien:**

Die Vorgaben und die Verarbeitungsrichtlinien des Herstellers sind einzuhalten. Im Übrigen verweisen wir auf unsere jeweils letztgültigen technischen Dokumentationen hin.

**Verbrauchswerte – Farbdarstellungen/Strukturen:**

Alle in den Positionen angegebenen Verbrauchswerte dienen nur als Richtlinie und sind von der Beschaffenheit des jeweiligen Untergrundes und der Art der Applikation abhängig. Verbindliche Verbrauchswerte sind am Objekt zu ermitteln.

Farb- und Strukturabbildungen dienen lediglich als grobe Orientierung. Im Druckverfahren reproduzierte Farben und Strukturen können aus drucktechnischen Gründen deutlich von den realen Farben und Strukturen abweichen. Die Abbildungen ersetzen keinesfalls die



**Ergänzungen zur StLB HB-022+ABK-020****Ausschreibungstexte ZZZ**

Leistungsverzeichnis

gedruckt am 15.11.2023  
LB-HB-022+ABK-020 Preisangaben in EUR

Originalmuster.

Wenn nicht anders angegeben sind alle Anstriche (Beschichtungen) in weiß oder in Pastellfarbtönen nach Wahl des Auftraggebers aus der Farbauswahl des Erzeugers.

**Leistungsumfang/einkalkulierte Leistungen:**

Unter dem Begriff "**Entsorgen**" ist das Laden, Abtransportieren, Verwerten, Deponieren oder Entsorgen der Baurestmassen zu verstehen.

Abbruchmaterial geht in das Eigentum des Auftragnehmers über.

Für das ordnungsgemäße Verwerten, Deponieren oder Entsorgen werden, den Gesetzen und Verordnungen entsprechend, Nachweise erbracht. Nachweise werden dem Auftraggeber spätestens mit der Schlussrechnung übergeben.

Bei unerwartetem Antreffen von gefährlichem Abfall wird der Auftraggeber verständigt und eine gesonderte Regelung vereinbart.

Die vorschriftsmäßige Entsorgung der durch die Hochdruckreinigung entstandenen Abwässer ist im Einheitspreise einkalkuliert.

32.Y2 00 + Folgende Angaben und Anforderungen an die Art und Weise der Leistungserbringung gelten als vereinbart und sind in die Einheitspreise einkalkuliert.

**32.Y2 00A + Material/Erzeugnis n.W.AN zu 32Y2**

Das Verwenden nachstehend angebotener Materialien/Erzeugnisse zu den angegebenen Positionen dieser ULG wird vereinbart:

Betrifft Position(en):

Material/Erzeugnis nach Wahl des Auftragnehmers (AN).

Angeboten: (.....)

**32.Y2 00B + Material/Erzeugnis Beispiel AG zu 32Y2**

Das Verwenden nachstehend angebotener Materialien/Erzeugnisse zu den angegebenen Positionen dieser ULG wird vereinbart:

Betrifft Position(en):

Beispielhaftes Material/Erzeugnis:

Angeboten ist das beispielhafte oder ein Material/Erzeugnis gleichwertiger Art.

Kriterien der Gleichwertigkeit:

Angeboten: (.....)

**32.Y3 + Brandschutzanstriche (SYNTHESA)**

Version: 2020-08

**Verarbeitungsrichtlinien:**

Die Vorgaben und die Verarbeitungsrichtlinien des Herstellers sind einzuhalten.

Im Übrigen verweisen wir auf unsere jeweils letztgültigen technischen Dokumentationen hin.

Wird in der Bieterlücke eine gleichwertige Ausführung angeboten, sind alle der beispielhaften Ausführung entsprechenden technischen Spezifikationen, eventuell in einem Beiblatt, angegeben. Brandschutzbeschichtungen mit Dämmschichtbildnern auf Stahlkonstruktionen innen und außen auf Stützen, Trägern, Fachwerk in den Brandwiderstandsklassen R-30; R-60; R-90 nach ÖNORM EN 13501-1, ÖNORM EN 13501-2 ÖNORM B 2230 Teil 2.

Die geforderte Brandwiderstandsklasse ist durch ein Prüfgutachten einer in Österreich akkreditierten Prüfanstalt oder einer entsprechenden ETA nachzuweisen. Zusätzlich zur Brandwiderstandsklasse, sind die im folgenden angeführten Nachweise zur Systemkonformität, durch Gutachten akkreditierter Prüfinstitute zu erbringen. Korrosionsschutz, Alterungsverhalten, Witterungs- und Außenbeständigkeit für Außenanwendung, physiologische- und toxikologische Unbedenklichkeit (Asbestfreiheit), Systemkonformität des Schutzlackes, Nachweis über die Fremd- und Eigenüberwachung der Produktion, mittels Fremdüberwachungsvertrag einer akkreditierten Prüfanstalt. Die Ausführung hat nach ÖNORM B 2230 Teil 2 zu erfolgen.

**Schichtdickenmessung der Brandschutzbeschichtungen auf Stahluntergrund:**

Die Gesamtschichtdicke des schaubildenden Anstriches muss trocken den Mindestwerten der

**Ergänzungen zur StLB HB-022+ABK-020****Ausschreibungstexte ZZZ**

Leistungsverzeichnis

gedruckt am 15.11.2023

LB-HB-022+ABK-020

Preisangaben in EUR

jeweilig gültigen Prüfzeugnisse entsprechen. Zur Kontrolle der Mindestschichtdicke des Dämmschichtbildners sind jeweils 20 Einzelmessungen auf einer Fläche von ca. 500 cm<sup>2</sup> vorzunehmen; die Schichtdicke ist an mehreren für den Brandschutz der Konstruktion wesentlichen Flächen festzustellen. Diese Werte dürfen an keiner Messstelle (Grundierungen in einer Schichtstärke > 50 µm sind vom Messwert in Abzug zu bringen) unterschritten werden. Für die Messungen sind Geräte zu verwenden die auf Grund ihrer Bauart einen Fehler von 10 % vom Messwert nicht überschreiten. Die Schichtdickenmessung ist ordnungsgemäß zu dokumentieren und nach Beendigung der Arbeit an den Auftraggeber durch eine Kopie zu übergeben.

Kennzeichnung der Brandschutzbeschichtung: Die Kennzeichnung der durchgeführten Brandschutzmaßnahme hat nach ÖNORM B 2230 Teil 2 zu erfolgen.

**Verbrauchswerte – Farbdarstellungen/Strukturen:**

Alle in den Positionen angegebenen Verbrauchswerte dienen nur als Richtlinie und sind von der Beschaffenheit des jeweiligen Untergrundes und der Art der Applikation abhängig. Verbindliche Verbrauchswerte sind objektspezifisch zu ermitteln.

Farb- und Strukturabbildungen dienen lediglich als grobe Orientierung. Im Druckverfahren reproduzierte Farben und Strukturen können aus drucktechnischen Gründen deutlich von den realen Farben und Strukturen abweichen. Die Abbildungen ersetzen keinesfalls die Originalmuster.

**Aufzählungen/Zubehör:**

Positionen für Aufzählungen (Az) und Zubehör beschreiben Varianten/Ergänzungen/Erweiterungen zu vorangegangenen Positionen (Leistungen) und werden nur aus dem System oder der Auswahl von Produkten des Herstellers der Grundposition angeboten bzw. ausgeführt.

**Leistungsumfang/einkalkulierte Leistungen:**

Unter dem Begriff "**Entsorgen**" ist das Laden, Abtransportieren, Verwerten, Deponieren oder Entsorgen der Baurestmassen zu verstehen.

Abbruchmaterial geht in das Eigentum des Auftragnehmers über.

Für das ordnungsgemäße Verwerten, Deponieren oder Entsorgen werden, den Gesetzen und Verordnungen entsprechend, Nachweise erbracht. Nachweise werden dem Auftraggeber spätestens mit der Schlussrechnung übergeben.

Bei unerwartetem Antreffen von gefährlichem Abfall wird der Auftraggeber verständigt und eine gesonderte Regelung vereinbart.

32.Y3 00 + Folgende Angaben und Anforderungen an die Art und Weise der Leistungserbringung gelten als vereinbart und sind in die Einheitspreise einkalkuliert.

**32.Y3 00A + Material/Erzeugnis n.W.AN zu 32Y3**

Das Verwenden nachstehend angebotener Materialien/Erzeugnisse zu den angegebenen Positionen dieser ULG wird vereinbart:

Betrifft Position(en):

Material/Erzeugnis nach Wahl des Auftragnehmers (AN).

Angeboten: (.....)

**32.Y3 00B + Material/Erzeugnis Beispiel AG zu 32Y3**

Das Verwenden nachstehend angebotener Materialien/Erzeugnisse zu den angegebenen Positionen dieser ULG wird vereinbart:

Betrifft Position(en):

Beispielhaftes Material/Erzeugnis:

Angeboten ist das beispielhafte oder ein Material/Erzeugnis gleichwertiger Art.

Kriterien der Gleichwertigkeit:

Angeboten: (.....)

**Ergänzungen zur StLB HB-022+ABK-020****Ausschreibungstexte ZZZ**

Leistungsverzeichnis

gedruckt am 15.11.2023  
LB-HB-022+ABK-020 Preisangaben in EUR**34 Rohrrahmenelemente m.Drehtüren**

Version 022 (2012-12)

Soweit in Vorbemerkungen oder Positionstexten nicht anders angegeben, gelten für alle Leistungen dieser Gruppe folgende Regelungen:

**1. Profile/Oberfläche:**

1.1 Stahl S 235 J0 gemäß EN 10025 mit verzinkter Oberfläche.

1.2 Stahl S 235 J0 gemäß EN 10025 mit blanker Oberfläche.

1.3 Aluminiumbleche (Alu) für Farbbeschichtung und Eloxalqualität (EQ), gemäß ÖNORM

1.4 Anodische Oxidation (Eloxierung) A6/C0: Die Eloxierung von Aluminiumoberflächen erfolgt gemäß ÖNORM C 2351 C0, die Vorbehandlung der Oberfläche A6. Die Schichtdicke entspricht Klasse 20.

1.5 Stranggepresste Aluminiumprofile (Alu) als Werkstoff gemäß EN AW-6060, T66, Eloxalqualität (EQ)

Erfordert die Konstruktion den Einsatz unterschiedlicher Materialien oder von Materialkombinationen, berücksichtigt der Auftragnehmer deren Verträglichkeit untereinander.

Technische Lieferbedingungen und Maßtoleranzen gemäß ÖNORM EN 12020-1 bzw. ÖNORM EN 12020-2

**2. Beschichtete Oberflächen (RAL):**

Farbbeschichtungen werden nach Wahl des Auftragnehmers pulverbeschichtet oder einbrennlackiert ohne Unterschied des Einheitspreises ausgeführt.

Die Schichtdicke beträgt mindestens 65 my (+/- 15 my) für Hauptsichtflächen, Nebensichtflächen werden farbdeckend beschichtet.

2.1 Standardfarben sind Farben (nach Wahl des Auftraggebers) aus der Farbkarte des Herstellers, für die der Hersteller keinen Aufpreis verlangt.

2.2 Sonderfarben sind Farben (nach Wahl des Auftraggebers) aus der Farbkarte des Herstellers, für die der Hersteller einen Aufpreis vorsieht (Aufzahlungen).

**3. Einkalkulierte Leistungen:**

3.1 Folgende Leistungen sind (ergänzend zu den Nebenleistungen gemäß ÖNORM) in die Einheitspreise einkalkuliert:

- Anschlussleitungen in der bestehenden Leerverrohrung bis 2 m Länge bis Übergabepunkt (oben und unten)
- Glasleisten mit verdeckt liegender Befestigung
- systemabhängige Abdichtungen bei Ausführungen z.B. für Schall-, Wärme- und Rauchschutzanforderungen
- Dokumentation für Einbau und Betrieb

3.2 Alle Einheitspreise gelten ohne Unterschied, ob Links- oder Rechtsausführung der Drehtüren..

3.3 Der Auftragnehmer weist auf Verlangen des Auftraggebers die Erfüllung der beschriebenen Anforderungen oder der Eigenschaften des Türsystems nach.

3.4 Eine Zeichnung des angebotenen Systems (Systemschnitt unten/seitlich/oben) wird nach Auftragserteilung dem AG übergeben.

3.5 Eine Leistungserklärung für Außenelemente mit/ohne Feuerschutz ist spätestens zum Zeitpunkt der ersten Anlieferung beizubringen.

**4. Schließ-, Schloss- und Beschlagstechnik:**

Feststelleinrichtungen, Schlösser mit/ohne Panik- oder Fluchttürfunktion, Beschläge, Türschließer und Antriebe sind in eigenen Positionen beschrieben.

**5. Selbstschließenrichtungen bei Rohrrahmenelementen mit Feuerschutz:**

Selbstschließenrichtungen bei Rohrrahmenelementen mit Feuerschutz sind in eigenen Positionen beschrieben.

**Ergänzungen zur StLB HB-022+ABK-020****Ausschreibungstexte ZZZ**

Leistungsverzeichnis

gedruckt am 15.11.2023

LB-HB-022+ABK-020

Preisangaben in EUR

**34.01 Rohrrahmenelemente Alu innen ohne Feuer-/Rauchschutz**

Im Folgendem sind Rohrrahmenelemente aus Aluminium, INNEN, ohne Feuer- und Rauchschutzeigenschaften beschrieben.

34.01 00 + Folgende Angaben und Anforderungen an die Art und Weise der Leistungserbringung gelten als vereinbart und sind in die Einheitspreise einkalkuliert.

**34.01 00A + Material/Erzeugnis n.W.AN zu 3401**

Das Verwenden nachstehend angebotener Materialien/Erzeugnisse zu den angegebenen Positionen dieser ULG wird vereinbart:

Betrifft Position(en):

Material/Erzeugnis nach Wahl des Auftragnehmers (AN).

Angeboten: (.....)

**34.01 00B + Material/Erzeugnis Beispiel AG zu 3401**

Das Verwenden nachstehend angebotener Materialien/Erzeugnisse zu den angegebenen Positionen dieser ULG wird vereinbart:

Betrifft Position(en):

Beispielhaftes Material/Erzeugnis:

Angeboten ist das beispielhafte oder ein Material/Erzeugnis gleichwertiger Art.

Kriterien der Gleichwertigkeit:

Angeboten: (.....)

**34.02 Rohrrahmenelemente Alu innen mit Feuer-/Rauchschutz**

Im Folgendem sind Rohrrahmenelemente aus Aluminium, INNEN, mit Feuer- und Rauchschutzeigenschaften beschrieben.

Angaben zum Feuerschutz erfolgen im Positionsstichwort.

34.02 00 + Folgende Angaben und Anforderungen an die Art und Weise der Leistungserbringung gelten als vereinbart und sind in die Einheitspreise einkalkuliert.

**34.02 00A + Material/Erzeugnis n.W.AN zu 3402**

Das Verwenden nachstehend angebotener Materialien/Erzeugnisse zu den angegebenen Positionen dieser ULG wird vereinbart:

Betrifft Position(en):

Material/Erzeugnis nach Wahl des Auftragnehmers (AN).

Angeboten: (.....)

**34.02 00B + Material/Erzeugnis Beispiel AG zu 3402**

Das Verwenden nachstehend angebotener Materialien/Erzeugnisse zu den angegebenen Positionen dieser ULG wird vereinbart:

Betrifft Position(en):

Beispielhaftes Material/Erzeugnis:

Angeboten ist das beispielhafte oder ein Material/Erzeugnis gleichwertiger Art.

Kriterien der Gleichwertigkeit:

Angeboten: (.....)

**Ergänzungen zur StLB HB-022+ABK-020****Ausschreibungstexte ZZZ**

Leistungsverzeichnis

gedruckt am 15.11.2023

LB-HB-022+ABK-020

Preisangaben in EUR

**34.03 Rohrrahmenelemente Stahl innen ohne Feuer-/Rauchschutz**

Im Folgendem sind Rohrrahmenelemente aus Stahl, INNEN, ohne Feuer- und Rauchschutzeigenschaften beschrieben.

34.03 00 + Folgende Angaben und Anforderungen an die Art und Weise der Leistungserbringung gelten als vereinbart und sind in die Einheitspreise einkalkuliert.

**34.03 00A + Material/Erzeugnis n.W.AN zu 3403**

Das Verwenden nachstehend angebotener Materialien/Erzeugnisse zu den angegebenen Positionen dieser ULG wird vereinbart:

Betrifft Position(en):

Material/Erzeugnis nach Wahl des Auftragnehmers (AN).

Angeboten: (.....)

**34.03 00B + Material/Erzeugnis Beispiel AG zu 3403**

Das Verwenden nachstehend angebotener Materialien/Erzeugnisse zu den angegebenen Positionen dieser ULG wird vereinbart:

Betrifft Position(en):

Beispielhaftes Material/Erzeugnis:

Angeboten ist das beispielhafte oder ein Material/Erzeugnis gleichwertiger Art.

Kriterien der Gleichwertigkeit:

Angeboten: (.....)

**34.04 Rohrrahmenelemente Stahl innen mit Feuer-/Rauchschutz**

Im Folgendem sind Rohrrahmenelemente aus Stahl, INNEN, mit Feuer- und Rauchschutzeigenschaften beschrieben.

Angaben zum Feuerschutz erfolgen im Positionsstichwort.

34.04 00 + Folgende Angaben und Anforderungen an die Art und Weise der Leistungserbringung gelten als vereinbart und sind in die Einheitspreise einkalkuliert.

**34.04 00A + Material/Erzeugnis n.W.AN zu 3404**

Das Verwenden nachstehend angebotener Materialien/Erzeugnisse zu den angegebenen Positionen dieser ULG wird vereinbart:

Betrifft Position(en):

Material/Erzeugnis nach Wahl des Auftragnehmers (AN).

Angeboten: (.....)

**34.04 00B + Material/Erzeugnis Beispiel AG zu 3404**

Das Verwenden nachstehend angebotener Materialien/Erzeugnisse zu den angegebenen Positionen dieser ULG wird vereinbart:

Betrifft Position(en):

Beispielhaftes Material/Erzeugnis:

Angeboten ist das beispielhafte oder ein Material/Erzeugnis gleichwertiger Art.

Kriterien der Gleichwertigkeit:

Angeboten: (.....)

**Ergänzungen zur StLB HB-022+ABK-020****Ausschreibungstexte ZZZ**

Leistungsverzeichnis

gedruckt am 15.11.2023

LB-HB-022+ABK-020

Preisangaben in EUR

**34.11 Rohrrahmenelemente Alu außen ohne Feuer-/Rauchschutz**

Im Folgendem sind Rohrrahmenelemente aus Aluminium, AUSSEN, ohne Feuer- und Rauchschutzeigenschaften beschrieben.

34.11 00 + Folgende Angaben und Anforderungen an die Art und Weise der Leistungserbringung gelten als vereinbart und sind in die Einheitspreise einkalkuliert.

**34.11 00A + Material/Erzeugnis n.W.AN zu 3411**

Das Verwenden nachstehend angebotener Materialien/Erzeugnisse zu den angegebenen Positionen dieser ULG wird vereinbart:

Betrifft Position(en): \_\_\_\_\_

Material/Erzeugnis nach Wahl des Auftragnehmers (AN).

Angeboten: (.....)

**34.11 00B + Material/Erzeugnis Beispiel AG zu 3411**

Das Verwenden nachstehend angebotener Materialien/Erzeugnisse zu den angegebenen Positionen dieser ULG wird vereinbart:

Betrifft Position(en): \_\_\_\_\_

Beispielhaftes Material/Erzeugnis: \_\_\_\_\_

Angeboten ist das beispielhafte oder ein Material/Erzeugnis gleichwertiger Art.

Kriterien der Gleichwertigkeit: \_\_\_\_\_

Angeboten: (.....)

**34.12 Rohrrahmenelemente Alu außen mit Feuer-/Rauchschutz**

Im Folgendem sind Rohrrahmenelemente aus Aluminium, AUSSEN, mit Feuer- und Rauchschutzeigenschaften beschrieben.

Angaben zum Feuerschutz erfolgen im Positionsstichwort.

34.12 00 + Folgende Angaben und Anforderungen an die Art und Weise der Leistungserbringung gelten als vereinbart und sind in die Einheitspreise einkalkuliert.

**34.12 00A + Material/Erzeugnis n.W.AN zu 3412**

Das Verwenden nachstehend angebotener Materialien/Erzeugnisse zu den angegebenen Positionen dieser ULG wird vereinbart:

Betrifft Position(en): \_\_\_\_\_

Material/Erzeugnis nach Wahl des Auftragnehmers (AN).

Angeboten: (.....)

**34.12 00B + Material/Erzeugnis Beispiel AG zu 3412**

Das Verwenden nachstehend angebotener Materialien/Erzeugnisse zu den angegebenen Positionen dieser ULG wird vereinbart:

Betrifft Position(en): \_\_\_\_\_

Beispielhaftes Material/Erzeugnis: \_\_\_\_\_

Angeboten ist das beispielhafte oder ein Material/Erzeugnis gleichwertiger Art.

Kriterien der Gleichwertigkeit: \_\_\_\_\_

Angeboten: (.....)

**Ergänzungen zur StLB HB-022+ABK-020****Ausschreibungstexte ZZZ**

Leistungsverzeichnis

gedruckt am 15.11.2023

LB-HB-022+ABK-020

Preisangaben in EUR

**34.13 Rohrrahmenelemente Stahl außen ohne Feuer-/Rauchschutz**

Im Folgendem sind Rohrrahmenelemente aus Stahl, AUSSEN, ohne Feuer- und Rauchschutzeigenschaften beschrieben.

34.13 00 + Folgende Angaben und Anforderungen an die Art und Weise der Leistungserbringung gelten als vereinbart und sind in die Einheitspreise einkalkuliert.

**34.13 00A + Material/Erzeugnis n.W.AN zu 3413**

Das Verwenden nachstehend angebotener Materialien/Erzeugnisse zu den angegebenen Positionen dieser ULG wird vereinbart:

Betrifft Position(en): \_\_\_\_\_

Material/Erzeugnis nach Wahl des Auftragnehmers (AN).

Angeboten: (.....)

**34.13 00B + Material/Erzeugnis Beispiel AG zu 3413**

Das Verwenden nachstehend angebotener Materialien/Erzeugnisse zu den angegebenen Positionen dieser ULG wird vereinbart:

Betrifft Position(en): \_\_\_\_\_

Beispielhaftes Material/Erzeugnis: \_\_\_\_\_

Angeboten ist das beispielhafte oder ein Material/Erzeugnis gleichwertiger Art.

Kriterien der Gleichwertigkeit: \_\_\_\_\_

Angeboten: (.....)

**34.14 Rohrrahmenelemente Stahl außen mit Feuer-/Rauchschutz**

Im Folgendem sind Rohrrahmenelemente aus Stahl, AUSSEN, mit Feuer- und Rauchschutzeigenschaften beschrieben.

Angaben zum Feuerschutz erfolgen im Positionsstichwort.

34.14 00 + Folgende Angaben und Anforderungen an die Art und Weise der Leistungserbringung gelten als vereinbart und sind in die Einheitspreise einkalkuliert.

**34.14 00A + Material/Erzeugnis n.W.AN zu 3414**

Das Verwenden nachstehend angebotener Materialien/Erzeugnisse zu den angegebenen Positionen dieser ULG wird vereinbart:

Betrifft Position(en): \_\_\_\_\_

Material/Erzeugnis nach Wahl des Auftragnehmers (AN).

Angeboten: (.....)

**34.14 00B + Material/Erzeugnis Beispiel AG zu 3414**

Das Verwenden nachstehend angebotener Materialien/Erzeugnisse zu den angegebenen Positionen dieser ULG wird vereinbart:

Betrifft Position(en): \_\_\_\_\_

Beispielhaftes Material/Erzeugnis: \_\_\_\_\_

Angeboten ist das beispielhafte oder ein Material/Erzeugnis gleichwertiger Art.

Kriterien der Gleichwertigkeit: \_\_\_\_\_

Angeboten: (.....)

**34.71 Schloss-u.Beschlagstechnik f.Türen/RR.-Elemente**

**Ergänzungen zur StLB HB-022+ABK-020****Ausschreibungstexte ZZZ**

Leistungsverzeichnis

gedruckt am 15.11.2023

LB-HB-022+ABK-020

Preisangaben in EUR

34.71 00 + Folgende Angaben und Anforderungen an die Art und Weise der Leistungserbringung gelten als vereinbart und sind in die Einheitspreise einkalkuliert.

**34.71 00A + Material/Erzeugnis n.W.AN zu 3471**

Das Verwenden nachstehend angebotener Materialien/Erzeugnisse zu den angegebenen Positionen dieser ULG wird vereinbart:

Betrifft Position(en): \_\_\_\_\_

Material/Erzeugnis nach Wahl des Auftragnehmers (AN).

Angeboten: (.....)

**34.71 00B + Material/Erzeugnis Beispiel AG zu 3471**

Das Verwenden nachstehend angebotener Materialien/Erzeugnisse zu den angegebenen Positionen dieser ULG wird vereinbart:

Betrifft Position(en): \_\_\_\_\_

Beispielhaftes Material/Erzeugnis: \_\_\_\_\_

Angeboten ist das beispielhafte oder ein Material/Erzeugnis gleichwertiger Art.

Kriterien der Gleichwertigkeit: \_\_\_\_\_

Angeboten: (.....)

**34.72 Türschließer u.Drehtürantriebe f.Türen/RR.-Elemente**

34.72 00 + Folgende Angaben und Anforderungen an die Art und Weise der Leistungserbringung gelten als vereinbart und sind in die Einheitspreise einkalkuliert.

**34.72 00A + Material/Erzeugnis n.W.AN zu 3472**

Das Verwenden nachstehend angebotener Materialien/Erzeugnisse zu den angegebenen Positionen dieser ULG wird vereinbart:

Betrifft Position(en): \_\_\_\_\_

Material/Erzeugnis nach Wahl des Auftragnehmers (AN).

Angeboten: (.....)

**34.72 00B + Material/Erzeugnis Beispiel AG zu 3472**

Das Verwenden nachstehend angebotener Materialien/Erzeugnisse zu den angegebenen Positionen dieser ULG wird vereinbart:

Betrifft Position(en): \_\_\_\_\_

Beispielhaftes Material/Erzeugnis: \_\_\_\_\_

Angeboten ist das beispielhafte oder ein Material/Erzeugnis gleichwertiger Art.

Kriterien der Gleichwertigkeit: \_\_\_\_\_

Angeboten: (.....)

**34.73 Fluchtwegsicherungen f.Türen/RR.-Elemente**

34.73 00 + Folgende Angaben und Anforderungen an die Art und Weise der Leistungserbringung gelten als vereinbart und sind in die Einheitspreise einkalkuliert.

**34.73 00A + Material/Erzeugnis n.W.AN zu 3473**

Das Verwenden nachstehend angebotener Materialien/Erzeugnisse zu den angegebenen Positionen dieser ULG wird vereinbart:

Betrifft Position(en): \_\_\_\_\_

Material/Erzeugnis nach Wahl des Auftragnehmers (AN).

Angeboten: (.....)



**Ergänzungen zur StLB HB-022+ABK-020****Ausschreibungstexte ZZZ**

Leistungsverzeichnis

gedruckt am 15.11.2023  
LB-HB-022+ABK-020 Preisangaben in EUR**34.73 00B + Material/Erzeugnis Beispiel AG zu 3473**

Das Verwenden nachstehend angebotener Materialien/Erzeugnisse zu den angegebenen Positionen dieser ULG wird vereinbart:

Betrifft Position(en):

Beispielhaftes Material/Erzeugnis:

Angeboten ist das beispielhafte oder ein Material/Erzeugnis gleichwertiger Art.

Kriterien der Gleichwertigkeit:

Angeboten: (. . . . .)

**34.90 Regieleistungen**

Soweit in Vorbemerkungen oder Positionstexten nicht anders angegeben, gelten für alle Leistungen dieser Gruppe folgende Regelungen.

**1. Allgemeines:**

In dieser Unterleistungsgruppe werden nur angehängte Regieleistungen gemäß ÖNORM B 2110 erfasst.

Regieleistungen werden nur ausgeführt, wenn sie vom Auftraggeber im Einzelfall angeordnet werden, auch wenn sie im Vertrag (Leistungsverzeichnis) vorgesehen sind.

Die aufgewendeten Stunden, verwendeten Geräte, Transportleistungen und verbrauchten Stoffe werden täglich in die Regiescheine eingetragen und dem Auftraggeber zur Gegenzeichnung vorgelegt.

**2. Mengenänderungen:**

Die Bestimmungen, wonach bei Mengenänderungen die Neuvereinbarung von Einheitspreisen verlangt werden kann, sind auf Regieleistungen nicht anwendbar.

**3. Beschäftigungsgruppen:**

Die angeführten Beschäftigungsgruppen entsprechen den kollektivvertraglichen Regelungen. In den Stundensätzen sind auch anteilige Wegegeder, Fahrtspesen und Aufwandsentschädigungen (Auslösen) einkalkuliert. Verrechnet wird die an der Arbeits- oder Montagestelle tatsächlich geleistete Arbeitszeit, die kleinste Einheit ist die angefangene halbe Stunde.

**4. Einkalkulierte Leistungen:**

Die Einheitspreise für Stoffe gelten frei Baustelle, einschließlich Abladen.

**5. Ausmaß- und Abrechnungsregeln:**

Zur Verrechnung kommen die Stundensätze jener Beschäftigungsgruppe, die für die jeweilige Regieleistung ausreicht, unabhängig von der Qualifizierung des tatsächlich eingesetzten Personals.

34.90 00 Folgende Angaben und Anforderungen an die Art und Weise der Leistungserbringung gelten als vereinbart und sind in die Einheitspreise einkalkuliert.

**34.90 00A + Material/Erzeugnis n.W.AN zu 3490**

Das Verwenden nachstehend angebotener Materialien/Erzeugnisse zu den angegebenen Positionen dieser ULG wird vereinbart:

Betrifft Position(en):

Material/Erzeugnis nach Wahl des Auftragnehmers (AN).

Angeboten: (. . . . .)

**34.90 00B + Material/Erzeugnis Beispiel AG zu 3490**

Das Verwenden nachstehend angebotener Materialien/Erzeugnisse zu den angegebenen Positionen dieser ULG wird vereinbart:

Betrifft Position(en):

**Ergänzungen zur StLB HB-022+ABK-020****Ausschreibungstexte ZZZ**

Leistungsverzeichnis

gedruckt am 15.11.2023

LB-HB-022+ABK-020

Preisangaben in EUR

Beispielhaftes Material/Erzeugnis: 

Angeboten ist das beispielhafte oder ein Material/Erzeugnis gleichwertiger Art.

Kriterien der Gleichwertigkeit: 

Angeboten: (.....)

**34.AA + Drehtürantrieb f. Rohrrahmentüren (ASSA ABLOY)****Version 2023-08**

Im Folgenden ist das Liefern und Montieren bzw. der Einbau von Drehflügel Türantrieben für den Einsatz als Element bei verglasten Rohrrahmentüren beschrieben. Die Verantwortung für die ordnungsgemäße Zusammenstellung und Montage unterliegt dem Auftragnehmer. Für diesen Fall unterliegen Türblatthersteller, Türtechnikhersteller und eventuell beteiligte Händler der Informationspflicht.

**Funktionsumfang:**

Türschließermodus: Im Türschließermodus ist der Antrieb für die manuelle Begehung optimiert. Diese Betriebsart wird verwendet, wenn die Türen hauptsächlich manuell begangen werden und ein Türschließer-ähnliches Verhalten gewünscht wird. Hierbei ist zum Öffnen der Tür ein Kraftaufwand von max. 20 Nm erforderlich.

Automatikmodus: Der Automatikmodus ist für die vorwiegend automatische Begehung nach Impulsgebung durch einen Bewegungsmelder oder Taster ausgelegt. Trifft die Tür während des Schließvorganges auf ein Hindernis reversiert der Antrieb. Mit Aktivierung des Automatikmodus steht auch die Windlastregelung zur Verfügung. Trotzdem können die Türen auch manuell begangen werden.

Windlastregelung: Die Antriebe gewährleisten den barrierefreien Einsatz an Außentüren, die wechselnden Windlasten ausgesetzt sind oder an Türen im Innenbereich, die Räume trennen, in denen Druckunterschiede auftreten können. Im Automatikmodus überwacht die Windlastregelung die tatsächliche Fahrgeschwindigkeit und greift ausgleichend ein, wenn die Fahrgeschwindigkeit vom eingestellten Wert abweicht.

Servounterstützung: Diese Funktion kann im Türschließer Modus aktiviert werden. Es erfolgt dann eine Servounterstützung während der manuellen Öffnung, sobald die Tür einige Grad geöffnet wurde. Die Servounterstützung (Servo) wird automatisch an die eingestellte Türschließergröße angepasst. Die Stärke der Servounterstützung ist einstellbar, so dass die Anforderungen der DIN 18040, DIN Spec1104, CEN/TR 15894, BS8300/2100 selbst bis zu EN 6 erfüllt werden. Mit dieser Funktion kann die Anforderungen der EN 1154 und gleichzeitig, im Normalbetrieb, ein barrierefreier Zugang bereitgestellt werden.

Umgebungstemperatur -20 °C bis +45 °C, Relative Luftfeuchtigkeit: Max. 95 %

Schutzklasse: mindestens IP20

**Baustellenkoordination:**

- Stromzuleitung und Anschluss werden jeweils vom Auftraggeber hergestellt.
- Der Auftragnehmer macht die Türanlage leicht gang- und schließbar und übergibt sie mit Prüfbuch und Prüfprotokoll.
- Die Abnahme erfolgt durch einen Ziviltechniker inkl. Prüfbuch.
- Die Türmontage erfolgt erst nach Fertigstellung des endgültigen Fußbodens. Ist dies nicht möglich, sind vor Montagebeginn verbindliche Angaben über die Oberkante des fertigen Fußbodens bzw. Isolier- und Verputzstärken anzugeben.
- Die gesamte Anlage versteht sich fix fertig montiert.
- Die Kalkulation der Einheitspreise inkl. Montage gelten bei Verwendung standardisierter Befestigungselemente.
- Die Wandinnenseite muß im Türbereich fertig verputzt sein.
- Fertiger Fußboden an der Türlinie eben und in der Waage.
- Ein Elektroanschluss 230V / 16 Ampere muß im Umkreis von maximal 10 m von der Montagestelle zur Verfügung stehen.

**Umweltschutz, Nachhaltigkeit, Ökologie:**

Eine Umwelt-Produktdeklaration EPD nach ISO 14025 bzw. EN15804 oder vergleichbare akkreditierte Prüfstelle ist vorzuweisen, die den gesamten ökologischen Lebensweg der Anlagen von der Herstellung, Verpackung, Nutzung, Nachnutzung, Wiederverwendungs-, Rückgewinnungs-, und Recyclingpotential bestätigt.

**Ergänzungen zur StLB HB-022+ABK-020****Ausschreibungstexte ZZZ**

Leistungsverzeichnis

gedruckt am 15.11.2023

LB-HB-022+ABK-020

Preisangaben in EUR

**Aufzählungen/Zubehör/Einbauteile:**

Positionen für Aufzählungen, Zubehör und Einbauteile beschreiben Ergänzungen/Erweiterungen/Varianten zu vorangegangenen Positionen (Leistungen) und werden nur aus dem System oder der Auswahl von Produkten des Herstellers der Grundposition angeboten bzw. ausgeführt.

**Barrierefreiheit ÖNORM B1600:**

Alle Türen sind in barrierefreier Ausführung zu liefern und in Verbindung mit den Türparametern auf Barrierefreiheit zu prüfen. Auf Verlangen hat der Anbieter zum Angebot den Nachweis eines unabhängigen Prüfinstitutes beizulegen.

**Abnahmeprüfung (TÜV):**

Motorkraftbetriebene Türen und Tore müssen gem. § 7 AM-VO vor der ersten Inbetriebnahme einer Abnahmeprüfung durch TÜV, vergleichbare akkreditierte Prüfstelle oder Ziviltechniker unterzogen werden. Die Prüfkosten sind in die Einheitspreise einzukalkulieren.

**Wartung/Gewährleistung:**

Eine regelmäßige Jahreswartung oder technische Überprüfung (längstens im Abstand von 15 Monaten) durch Fachmonteure des Herstellers (kostenpflichtig) ist Grundlage für eine 24-monatige Gewährleistung, welche mit der vorgeschriebenen Abnahmeprüfung beginnt. Grundlage hierfür ist die § 8 AM-VO - wiederkehrende Prüfung.

**Gleichwertigkeit:**

Neben der Erfüllung der technischen Spezifikationen liegt Gleichwertigkeit nur dann vor, wenn ein geräuschloses Öffnen und Schließen der automatischen Drehflügeltür gegeben ist. Wird in der Bieterlücke ein gleichwertiges Produkt oder Leistung angeboten, sind **alle Unterschiede zur spezifizierten Ausführung in einem Beiblatt / Begleitschreiben anzugeben**.

34.AA 00 + Folgende Angaben und Anforderungen an die Art und Weise der Leistungserbringung gelten als vereinbart und sind in die Einheitspreise einkalkuliert.

**34.AA 00A + Material/Erzeugnis n.W.AN zu 34AA**

Das Verwenden nachstehend angebotener Materialien/Erzeugnisse zu den angegebenen Positionen dieser ULG wird vereinbart:

Betrifft Position(en):

Material/Erzeugnis nach Wahl des Auftragnehmers (AN).

Angeboten:

**34.AA 00B + Material/Erzeugnis Beispiel AG zu 34AA**

Das Verwenden nachstehend angebotener Materialien/Erzeugnisse zu den angegebenen Positionen dieser ULG wird vereinbart:

Betrifft Position(en):

Beispielhaftes Material/Erzeugnis:

Angeboten ist das beispielhafte oder ein Material/Erzeugnis gleichwertiger Art.

Kriterien der Gleichwertigkeit:

Angeboten:

**34.AB + Drehtürsysteme mit verglastem Rohrrahmenelement (ASSA ABLOY)****Version 2023-08**

Im Folgenden ist das Liefern und Montieren bzw. der Einbau von Drehtürsystem als ein Element von geprüften Automatiktürsystemen samt Antrieb und verglasten Rohrrahmen einschließlich Zubehör beschrieben. Die Verantwortung für die ordnungsgemäße Zusammenstellung und Montage unterliegt dem Auftragnehmer. Für diesen Fall unterliegen Türblatthersteller, Türtechnikhersteller und eventuell beteiligte Händler der Informationspflicht.

**Funktionsumfang:**

Türschließermodus: Im Türschließermodus ist der Antrieb für die manuelle Begehung optimiert.

**Ergänzungen zur StLB HB-022+ABK-020****Ausschreibungstexte ZZZ**

Leistungsverzeichnis

gedruckt am 15.11.2023

LB-HB-022+ABK-020

Preisangaben in EUR

Diese Betriebsart wird verwendet, wenn die Türen hauptsächlich manuell begangen werden und ein Türschließer-ähnliches Verhalten gewünscht wird. Hierbei ist zum Öffnen der Türe ein Kraftaufwand von max. 20 Nm erforderlich.

Automatikmodus: Der Automatikmodus ist für die vorwiegend automatische Begehung nach Impulsgebung durch einen Bewegungsmelder oder Taster ausgelegt. Trifft die Tür während des Schließvorganges auf ein Hindernis reversiert der Antrieb. Mit Aktivierung des Automatikmodus steht auch die Windlastregelung zur Verfügung. Trotzdem können die Türen auch manuell begangen werden.

Windlastregelung: Die Antriebe gewährleisten den barrierefreien Einsatz an Außentüren, die wechselnden Windlasten ausgesetzt sind oder an Türen im Innenbereich, die Räume trennen, in denen Druckunterschiede auftreten können. Im Automatikmodus überwacht die Windlastregelung die tatsächliche Fahrgeschwindigkeit und greift ausgleichend ein, wenn die Fahrgeschwindigkeit vom eingestellten Wert abweicht.

Servounterstützung: Diese Funktion kann im Türschließer Modus aktiviert werden. Es erfolgt dann eine Servounterstützung während der manuellen Öffnung, sobald die Tür einige Grad geöffnet wurde. Die Servounterstützung (Servo) wird automatisch an die eingestellte Türschließergröße angepasst. Die Stärke der Servounterstützung ist einstellbar, so dass die Anforderungen der DIN 18040, DIN Spec1104, CEN/TR 15894, BS8300/2100 selbst bis zu EN 6 erfüllt werden. Mit dieser Funktion kann die Anforderungen der EN 1154 und gleichzeitig, im Normalbetrieb, ein barrierefreier Zugang bereitgestellt werden.

**Baustellenkoordination:**

- Stromzuleitung und Anschluss werden jeweils vom Auftraggeber hergestellt.
- Der Auftragnehmer macht die Türanlage leicht gang- und schließbar und übergibt sie mit Prüfbuch und Prüfprotokoll.
- Die Abnahme erfolgt durch einen Ziviltechniker inkl. Prüfbuch.
- Die Türmontage erfolgt erst nach Fertigstellung des endgültigen Fußbodens. Ist dies nicht möglich, sind vor Montagebeginn verbindliche Angaben über die Oberkante des fertigen Fußbodens bzw. Isolier- und Verputzstärken anzugeben.
- Die gesamte Anlage versteht sich fix fertig montiert.
- Die Kalkulation der Einheitspreise inkl. Montage gelten bei Verwendung standardisierter Befestigungselemente.
- Die Wandinnenseite muß im Türbereich fertig verputzt sein.
- Fertiger Fußboden an der Türlinie eben und in der Waage.
- Ein Elektroanschluss 230V / 16 Ampere muß im Umkreis von maximal 10 m von der Montagestelle zur Verfügung stehen.

**Umweltschutz, Nachhaltigkeit, Ökologie:**

Eine Umwelt-Produktdeklaration EPD nach ISO 14025 bzw. EN15804 oder vergleichbare akkreditierte Prüfstelle ist vorzuweisen, die den gesamten ökologischen Lebensweg der Anlagen von der Herstellung, Verpackung, Nutzung, Nachnutzung, Wiederverwendungs-, Rückgewinnungs-, und Recyclingpotential bestätigt.

**Aufzahlungen/Zubehör/Einbauteile:**

Positionen für Aufzahlungen, Zubehör und Einbauteile beschreiben Ergänzungen/Erweiterungen/Varianten zu vorangegangenen Positionen (Leistungen) und werden nur aus dem System oder der Auswahl von Produkten des Herstellers der Grundposition angeboten bzw. ausgeführt.

**Barrierefreiheit ÖNORM B1600:**

Alle Türen sind in barrierefreier Ausführung zu liefern und in Verbindung mit den Türparametern auf Barrierefreiheit zu prüfen. Auf Verlangen hat der Anbieter zum Angebot den Nachweis eines unabhängigen Prüfinstitutes beizulegen.

**Abnahmeprüfung (TÜV):**

Motorkraftbetriebene Türen und Tore müssen gem. § 7 AM-VO vor der ersten Inbetriebnahme einer Abnahmeprüfung durch TÜV, vergleichbare akkreditierte Prüfstelle oder Ziviltechniker unterzogen werden. Die Prüfkosten sind in die Einheitspreise einzukalkulieren.

**Wartung/Gewährleistung:**

Eine regelmäßige Jahreswartung oder technische Überprüfung (längstens im Abstand von 15 Monaten) durch Fachmonteure des Herstellers (kostenpflichtig) ist Grundlage für eine

**Ergänzungen zur StLB HB-022+ABK-020****Ausschreibungstexte ZZZ**

Leistungsverzeichnis

gedruckt am 15.11.2023

LB-HB-022+ABK-020

Preisangaben in EUR

24-monatige Gewährleistung, welche mit der vorgeschriebenen Abnahmeprüfung beginnt.  
Grundlage hierfür ist die § 8 AM-VO - wiederkehrende Prüfung.

**Gleichwertigkeit:**

Neben der Erfüllung der technischen Spezifikationen liegt Gleichwertigkeit nur dann vor, wenn ein geräuschloses Öffnen und Schließen der automatischen Drehflügeltür gegeben ist. Wird in der Bieterlücke ein gleichwertiges Produkt oder Leistung angeboten, sind **alle Unterschiede zur spezifizierten Ausführung in einem Beiblatt / Begleitschreiben anzugeben.**

34.AB 00 + Folgende Angaben und Anforderungen an die Art und Weise der Leistungserbringung gelten als vereinbart und sind in die Einheitspreise einkalkuliert.

**34.AB 00A + Material/Erzeugnis n.W.AN zu 34AB**

Das Verwenden nachstehend angebotener Materialien/Erzeugnisse zu den angegebenen Positionen dieser ULG wird vereinbart:

Betrifft Position(en):

Material/Erzeugnis nach Wahl des Auftragnehmers (AN).

Angeboten: (.....)

**34.AB 00B + Material/Erzeugnis Beispiel AG zu 34AB**

Das Verwenden nachstehend angebotener Materialien/Erzeugnisse zu den angegebenen Positionen dieser ULG wird vereinbart:

Betrifft Position(en):

Beispielhaftes Material/Erzeugnis:

Angeboten ist das beispielhafte oder ein Material/Erzeugnis gleichwertiger Art.

Kriterien der Gleichwertigkeit:

Angeboten: (.....)

**34.AC + verglaste Rohrrahmenelemente m.Schiebetürantrieb(ASSA ABLOY)****Version 2023-08**

Im Folgenden ist das Liefern und Montieren bzw. der Einbau von verglasten Rohrrahmenelementen samt Schiebetürantrieb als geprüftes System, linear oder teleskopierend Öffnend, als Elemente für einen beweglichen Raumabschluss beschrieben. Die Verantwortung für die ordnungsgemäße Zusammenstellung verschiedener Elemente und Montage unterliegt dem Auftragnehmer. Für diesen Fall unterliegen Türblatthersteller, Türtechnikhersteller und eventuell beteiligte Händler der Informationspflicht.

**Ausführung:**

Wenn in den Positionsbeschreibungen nicht gesondert angegeben, kommen folgende Materialien, Funktion und Softwarepakete zur Anwendung:

Motor und Getriebe übertragen die Bewegung über einen Zahnriemen auf die Türblätter welche in Türblattbefestigungen bzw. einen Tragrollenbeschläge eingesetzt sind. Einflüsse durch normale Wetterschwankungen und kleinere Reibungsveränderungen, z.B. durch Staub und Schmutz, selbst aus. Der Mikroprozessor der Steuerung verfügt über eine Selbstüberwachungs-Routine welche Beeinträchtigungen und fehlerhafte Signale beim Türbetrieb erkennen. Stimmt ein ankommendes Signal nicht mit der Vorprogrammierung überein, leitet der Mikroprozessor automatisch die für einen sicheren Türbetrieb notwendigen Maßnahmen ein. Bei Empfang eines Öffnungsimpulses durch das Steuermodul startet der Motor und fährt die Türblätter in die offene Position. Der Schließvorgang beginnt, sobald kein ÖFFNUNGsimpuls empfangen wird und die OFFENHALTEZEIT abgelaufen ist.

**Verglasung:** Einfach- und Isolierverglasungen lt. Positionstext bzw. Aufzahlungsposition (ISO, ESG, VSG, Sonderglas n.Angabe).

**Generelle Daten zum Antrieb**

- Schutzklasse: IP20
- Umgebungstemperatur: -20 °C bis +50 °C, Relative Luftfeuchtigkeit (nichtkondensierend): Max. 85 %

**Ergänzungen zur StLB HB-022+ABK-020****Ausschreibungstexte ZZZ**

Leistungsverzeichnis

gedruckt am 15.11.2023

LB-HB-022+ABK-020

Preisangaben in EUR

- Bei Verwendung eines elektromechanischen Schlosses müssen alle aktiven Türflügel eigens und separat gesperrt werden.

**Baustellenkoordination:**

- Stromzuleitung und Anschluss werden jeweils vom Auftraggeber hergestellt.
- Der Auftragnehmer macht die Türanlage leicht gang- und schließbar und übergibt sie mit Prüfbuch und Prüfprotokoll.
- Die Abnahme erfolgt durch einen Ziviltechniker inkl. Prüfbuch.
- Die Türmontage erfolgt erst nach Fertigstellung des endgültigen Fußbodens. Ist dies nicht möglich, sind vor Montagebeginn verbindliche Angaben über die Oberkante des fertigen Fußbodens bzw. Isolier- und Verputzstärken anzugeben.
- Die gesamte Anlage versteht sich fix fertig montiert.
- Die Kalkulation der Einheitspreise inkl. Montage gilt bei Verwendung standardisierter Befestigungselemente.
- Die Wandinnenseite muß im Türbereich fertig verputzt sein.
- Fertiger Fußboden an der Türlinie eben und in der Waage.
- Ein Elektroanschluss 230V / 16 Ampere muß im Umkreis von maximal 10 m von der Montagestelle zur Verfügung stehen.

**Umweltschutz, Nachhaltigkeit, Ökologie:**

Eine Umwelt-Produktdeklaration EPD nach ISO 14025 bzw. EN15804 oder vergleichbare akkreditierte Prüfstelle ist vorzuweisen, die den gesamten ökologischen Lebensweg der Anlagen von der Herstellung, Verpackung, Nutzung, Nachnutzung, Wiederverwendungs-, Rückgewinnungs-, und Recyclingpotential bestätigt.

**Aufzahlungen/Zubehör/Einbauteile:**

Positionen für Aufzahlungen, Zubehör und Einbauteile beschreiben Ergänzungen/Erweiterungen/Varianten zu vorangegangenen Positionen (Leistungen) und werden nur aus dem System oder der Auswahl von Produkten des Herstellers der Grundposition angeboten bzw. ausgeführt.

**Barrierefreiheit ÖNORM B1600:**

Alle Türen sind in barrierefreier Ausführung zu liefern und in Verbindung mit den Türparametern auf Barrierefreiheit zu prüfen. Auf Verlangen hat der Anbieter zum Angebot den Nachweis eines unabhängigen Prüfinstitutes beizulegen.

**Abnahmeprüfung (TÜV):**

Motorkraftbetriebene Türen und Tore müssen gem. § 7 AM-VO vor der ersten Inbetriebnahme einer Abnahmeprüfung durch TÜV, vergleichbare akkreditierte Prüfstelle oder Ziviltechniker unterzogen werden. Die Prüfkosten sind in die Einheitspreise einzukalkulieren.

**Wartung/Gewährleistung:**

Eine regelmäßige Jahreswartung oder technische Überprüfung (längstens im Abstand von 15 Monaten) durch Fachmonteure des Herstellers (kostenpflichtig) ist Grundlage für eine 24-monatige Gewährleistung, welche mit der vorgeschriebenen Abnahmeprüfung beginnt. Grundlage hierfür ist die § 8 AM-VO - wiederkehrende Prüfung.

**Gleichwertigkeit:**

Neben der Erfüllung der technischen Spezifikationen liegt Gleichwertigkeit nur dann vor, wenn eine Doppellaufrollentechnologie samt Entgleisungsschutz sowie ein vollständig geschlossener Antriebsträger gegeben sind. Wird in der Bieterlücke ein gleichwertiges Produkt oder Leistung angeboten, sind **alle Unterschiede zur spezifizierten Ausführung in einem Beiblatt / Begleitschreiben anzugeben.**

34.AC 00 + Folgende Angaben und Anforderungen an die Art und Weise der Leistungserbringung gelten als vereinbart und sind in die Einheitspreise einkalkuliert.

**34.AC 00A + Material/Erzeugnis n.W.AN zu 34AC**

Das Verwenden nachstehend angebotener Materialien/Erzeugnisse zu den angegebenen Positionen dieser ULG wird vereinbart:

**Ergänzungen zur StLB HB-022+ABK-020****Ausschreibungstexte ZZZ**

Leistungsverzeichnis

gedruckt am 15.11.2023  
LB-HB-022+ABK-020 Preisangaben in EUR

Betrifft Position(en):   
 Material/Erzeugnis nach Wahl des Auftragnehmers (AN).  
 Angeboten: (.....)

**34.AC 00B + Material/Erzeugnis Beispiel AG zu 34AC**

Das Verwenden nachstehend angebotener Materialien/Erzeugnisse zu den angegebenen Positionen dieser ULG wird vereinbart:

Betrifft Position(en):   
 Beispielhaftes Material/Erzeugnis:   
 Angeboten ist das beispielhafte oder ein Material/Erzeugnis gleichwertiger Art.  
 Kriterien der Gleichwertigkeit:   
 Angeboten: (.....)

**34.AD + Zubehör automatische Rohrrahmentüren (ASSA ABLOY)****Version 2023-08**

Im Folgenden ist das Liefern und Montieren bzw. der Einbau von Zubehör beschrieben.

**Aufzählungen / Zubehör / Einbauteile:**

Positionen für Aufzählungen, Zubehör und Einbauteile beschreiben Ergänzungen/Erweiterungen/Varianten zu vorangegangenen Positionen (Leistungen) und werden nur aus dem System oder der Auswahl von Produkten des Herstellers der Grundposition angeboten bzw. ausgeführt.

34.AD 00 + Folgende Angaben und Anforderungen an die Art und Weise der Leistungserbringung gelten als vereinbart und sind in die Einheitspreise einkalkuliert.

**34.AD 00A + Material/Erzeugnis n.W.AN zu 34AD**

Das Verwenden nachstehend angebotener Materialien/Erzeugnisse zu den angegebenen Positionen dieser ULG wird vereinbart:

Betrifft Position(en):   
 Material/Erzeugnis nach Wahl des Auftragnehmers (AN).  
 Angeboten: (.....)

**34.AD 00B + Material/Erzeugnis Beispiel AG zu 34AD**

Das Verwenden nachstehend angebotener Materialien/Erzeugnisse zu den angegebenen Positionen dieser ULG wird vereinbart:

Betrifft Position(en):   
 Beispielhaftes Material/Erzeugnis:   
 Angeboten ist das beispielhafte oder ein Material/Erzeugnis gleichwertiger Art.  
 Kriterien der Gleichwertigkeit:   
 Angeboten: (.....)

**34.IA + Automat.Schiebetüranl.Alu ohne Feuerschutz (dormakaba)**

Version: 2023-09

Im Folgenden ist das Liefern und Montieren bzw. der Einbau von Automatische Schiebetüranlagen ohne Brandschutzanforderungen als Elemente für einen beweglichen Raumabschluss beschrieben. Die Verantwortung für die ordnungsgemäße Zusammenstellung verschiedener Elemente und Montage unterliegt dem Auftragnehmer. Für diesen Fall unterliegen Türblatthersteller, Türtechnikhersteller und eventuell beteiligte Händler der Informationspflicht.

**1. Umweltschutz, Nachhaltigkeit, Ökologie:**

Automatisierte Türanlagen müssen nach den Gesichtspunkten des Umweltmanagements, Nachhaltigkeit und Ökologie gefertigt und geprüft sein. Dieses ist anhand einer nationalen oder internationalen Zertifizierung zB. ÖNORM EN ISO 14001 oder vergleichbare akkreditierte



**Ergänzungen zur StLB HB-022+ABK-020****Ausschreibungstexte ZZZ**

Leistungsverzeichnis

gedruckt am 15.11.2023

LB-HB-022+ABK-020

Preisangaben in EUR

Prüfstelle zu belegen. Ebenso ist eine Umwelt-Produktdeklaration EPD nach ISO 14025 bzw. EN 15804 oder vergleichbare akkreditierte Prüfstelle vorzuweisen, die den gesamten ökologischen Lebensweg der Anlagen von der Herstellung, Verpackung, Nutzung, Nachnutzung, Wiederverwendungs-, Rückgewinnungs-, und Recyclingpotential bestätigt.

**2. Abnahmeprüfung (TÜV):**

Motorkraftbetriebene Türen und Tore müssen gem. § 7 AM-VO vor der ersten Inbetriebnahme einer Abnahmeprüfung durch TÜV, vergleichbare akkreditierte Prüfstelle oder Ziviltechniker unterzogen werden. Die Prüfkosten sind in die Einheitspreise einzukalkulieren.

**3. Elektro- und Sicherheitstechnik:**

Elektrotechnische Einbauten bzw. -Anlagen sind gemeinsam mit dem Elektro- Brand- und Sicherheitstechnik in Betrieb zu nehmen und zu überprüfen. Ein Protokoll der Überprüfung ist vom AN zu erstellen. Erforderliche elektrische Angaben für die herzustellende Stromversorgung, sind rechtzeitig nach Auftragsvergabe bekanntzugeben.

**4. Wartung/Gewährleistung:**

Eine regelmäßige Jahreswartung oder technische Überprüfung durch Fachmonteure des Herstellers (kostenpflichtig) ist Grundlage für eine 24-monatige Gewährleistung, welche mit der vorgeschriebenen Abnahmeprüfung beginnt. Der Auftragnehmer übernimmt die fachmännische Sicherheitsüberprüfung lt. „§ 8 AM-VO - Wiederkehrende Prüfung“, welche mindestens einmal im Kalenderjahr, jedoch längstens im Abstand von 15 Monaten durchzuführen ist, und die Wartung der Anlagen nach den gesetzlichen Vorgaben, insbesondere deren Sicherheitsvorrichtungen auf einwandfreie Funktion, sowie das Reinigen und Schmierens der Anlagen. Die mit dieser laufenden Wartung verbundenen Kosten einschließlich der hierzu erforderlichen Kleinteile, Schmier-, Reinigungsmittel usw. sind durch den angeführten Pauschalpreis abgegolten. Ein verlängerter Garantiezeitraum ist durch eine eigene Wartungsposition geregelt (zB. Grundwartung, Vollwartung). Leistungen, welche außer dem Bereich der Service- und Wartungsarbeiten fallen, insbesondere das Beheben von Störungen durch unsachgemäße Bedienung oder Vandalismus gehen zu Lasten des Eigentümers, wenn es sich nicht um Garantieleistungen durch optionale Serviceverträge handelt. In diesen Fällen ist der Hersteller bzw. berechnigte Fachfirma berechnigt, die Behebung von Störungen sowie die Lieferung und Montage der für die einwandfreie Funktion der Türanlagen notwendigen Ersatzteile gesondert in Rechnung zu stellen.

**5. Aufzahlungen/Zubehör/Einbauteile:**

Positionen für Aufzahlungen, Zubehör und Einbauteile beschreiben Ergänzungen/Erweiterungen/Varianten zu vorangegangenen Positionen (Leistungen) und werden nur aus dem System oder der Auswahl von Produkten des Herstellers der Grundposition angeboten bzw. ausgeführt.

34.IA 00 + Folgende Angaben und Anforderungen an die Art und Weise der Leistungserbringung gelten als vereinbart und sind in die Einheitspreise einkalkuliert.

**34.IA 00A + Material/Erzeugnis n.W.AN zu 34IA**

Das Verwenden nachstehend angebotener Materialien/Erzeugnisse zu den angegebenen Positionen dieser ULG wird vereinbart:

Betrifft Position(en):

Material/Erzeugnis nach Wahl des Auftragnehmers (AN).

Angeboten: (.....)

**34.IA 00B + Material/Erzeugnis Beispiel AG zu 34IA**

Das Verwenden nachstehend angebotener Materialien/Erzeugnisse zu den angegebenen Positionen dieser ULG wird vereinbart:

Betrifft Position(en):

Beispielhaftes Material/Erzeugnis:

Angeboten ist das beispielhafte oder ein Material/Erzeugnis gleichwertiger Art.

Kriterien der Gleichwertigkeit:

Angeboten: (.....)



**Ergänzungen zur StLB HB-022+ABK-020****Ausschreibungstexte ZZZ**

Leistungsverzeichnis

gedruckt am 15.11.2023  
LB-HB-022+ABK-020 Preisangaben in EUR**34.IB + Automat.Schiebetüranl.Alu/Stahl mit Feuerschutz (dormakaba)**

Version: 2023-09

Im Folgenden ist das Liefern und Montieren bzw. der Einbau von Automatische Schiebetüranlagen in feuerhemmender Ausführung EI2 30 als Elemente für einen beweglichen Raumabschluss beschrieben.

Die Verantwortung für die ordnungsgemäße Zusammenstellung verschiedener Elemente und Montage unterliegt dem Auftragnehmer. Für diesen Fall unterliegen Türblatthersteller, Türtechnikhersteller und eventuell beteiligte Händler der Informationspflicht.

**1. Umweltschutz, Nachhaltigkeit, Ökologie:**

Automatisierte Türanlagen müssen nach den Gesichtspunkten des Umweltmanagements, Nachhaltigkeit und Ökologie gefertigt und geprüft sein. Dieses ist anhand einer nationalen oder internationalen Zertifizierung zB. ÖNORM EN ISO 14001 oder vergleichbare akkreditierte Prüfstelle zu belegen. Ebenso ist eine Umwelt-Produktdeklaration EPD nach ISO 14025 bzw. EN 15804 oder vergleichbare akkreditierte Prüfstelle vorzuweisen, die den gesamten ökologischen Lebensweg der Anlagen von der Herstellung, Verpackung, Nutzung, Nachnutzung, Wiederverwendungs-, Rückgewinnungs-, und Recyclingpotential bestätigt.

**2. Abnahmeprüfung (TÜV):**

Motorkraftbetriebene Türen und Tore müssen gem. § 7 AM-VO vor der ersten Inbetriebnahme einer Abnahmeprüfung durch TÜV, vergleichbare akkreditierte Prüfstelle oder Ziviltechniker unterzogen werden. Die Prüfkosten sind in die Einheitspreise einzukalkulieren.

**3. Elektro- und Sicherheitstechnik:**

Elektrotechnische Einbauten bzw. -Anlagen sind gemeinsam mit dem Elektro- Brand- und Sicherheitstechnik in Betrieb zu nehmen und zu überprüfen. Ein Protokoll der Überprüfung ist vom AN zu erstellen. Erforderliche elektrische Angaben für die herzustellende Stromversorgung, sind rechtzeitig nach Auftragsvergabe bekanntzugeben.

**4. Wartung/Gewährleistung:**

Eine regelmäßige Jahreswartung oder technische Überprüfung durch Fachmonteure des Herstellers (kostenpflichtig) ist Grundlage für eine 24-monatige Gewährleistung, welche mit der vorgeschriebenen Abnahmeprüfung beginnt. Der Auftragnehmer übernimmt die fachmännische Sicherheitsüberprüfung lt. „§ 8 AM-VO - Wiederkehrende Prüfung“, welche mindestens einmal im Kalenderjahr, jedoch längstens im Abstand von 15 Monaten durchzuführen ist, und die Wartung der Anlagen nach den gesetzlichen Vorgaben, insbesondere deren Sicherheitsvorrichtungen auf einwandfreie Funktion, sowie das Reinigen und Schmieren der Anlagen. Die mit dieser laufenden Wartung verbundenen Kosten einschließlich der hierzu erforderlichen Kleinteile, Schmier-, Reinigungsmittel usw. sind durch den angeführten Pauschalpreis abgegolten. Ein verlängerter Garantiezeitraum ist durch eine eigene Wartungsposition geregelt (zB. Grundwartung, Vollwartung). Leistungen, welche außer dem Bereich der Service- und Wartungsarbeiten fallen, insbesondere das Beheben von Störungen durch unsachgemäße Bedienung oder Vandalismus gehen zu Lasten des Eigentümers, wenn es sich nicht um Garantieleistungen durch optionale Serviceverträge handelt. In diesen Fällen ist der Hersteller bzw. berechnigte Fachfirma berechnigt, die Behebung von Störungen sowie die Lieferung und Montage der für die einwandfreie Funktion der Türanlagen notwendigen Ersatzteile gesondert in Rechnung zu stellen.

**5. Aufzahlungen/Zubehör/Einbauteile:**

Positionen für Aufzahlungen, Zubehör und Einbauteile beschreiben Ergänzungen/Erweiterungen/Varianten zu vorangegangenen Positionen (Leistungen) und werden nur aus dem System oder der Auswahl von Produkten des Herstellers der Grundposition angeboten bzw. ausgeführt.

34.IB 00 + Folgende Angaben und Anforderungen an die Art und Weise der Leistungserbringung gelten als vereinbart und sind in die Einheitspreise einkalkuliert.

**34.IB 00A + Material/Erzeugnis n.W.AN zu 34IB**

Das Verwenden nachstehend angebotener Materialien/Erzeugnisse zu den angegebenen Positionen dieser ULG wird vereinbart:

**Ergänzungen zur StLB HB-022+ABK-020****Ausschreibungstexte ZZZ**

Leistungsverzeichnis

gedruckt am 15.11.2023

LB-HB-022+ABK-020

Preisangaben in EUR

Betrifft Position(en):   
 Material/Erzeugnis nach Wahl des Auftragnehmers (AN).  
 Angeboten: (.....)

**34.IB 00B + Material/Erzeugnis Beispiel AG zu 34IB**

Das Verwenden nachstehend angebotener Materialien/Erzeugnisse zu den angegebenen Positionen dieser ULG wird vereinbart:

Betrifft Position(en):   
 Beispielhaftes Material/Erzeugnis:   
 Angeboten ist das beispielhafte oder ein Material/Erzeugnis gleichwertiger Art.  
 Kriterien der Gleichwertigkeit:   
 Angeboten: (.....)

**34.ID + Automat.Teleskopschiebetür Alu ohne Feuerschutz (dormakaba)**

Version: 2023-09

Im Folgenden ist das Liefern und Montieren bzw. der Einbau von Automatischen Teleskopschiebetüranlagen ohne Brandschutzanforderungen als Elemente für einen beweglichen Raumabschluss beschrieben. Die Verantwortung für die ordnungsgemäße Zusammenstellung verschiedener Elemente und Montage unterliegt dem Auftragnehmer. Für diesen Fall unterliegen Türblatthersteller, Türtechnikhersteller und eventuell beteiligte Händler der Informationspflicht.

**1. Umweltschutz, Nachhaltigkeit, Ökologie:**

Automatisierte Türanlagen müssen nach den Gesichtspunkten des Umweltmanagements, Nachhaltigkeit und Ökologie gefertigt und geprüft sein. Dieses ist anhand einer nationalen oder internationalen Zertifizierung zB. ÖNORM EN ISO 14001 oder vergleichbare akkreditierte Prüfstelle zu belegen. Ebenso ist eine Umwelt-Produktdeklaration EPD nach ISO 14025 bzw. EN 15804 oder vergleichbare akkreditierte Prüfstelle vorzuweisen, die den gesamten ökologischen Lebensweg der Anlagen von der Herstellung, Verpackung, Nutzung, Nachnutzung, Wiederverwendungs-, Rückgewinnungs-, und Recyclingpotential bestätigt.

**2. Abnahmeprüfung (TÜV):**

Motorkraftbetriebene Türen und Tore müssen gem. § 7 AM-VO vor der ersten Inbetriebnahme einer Abnahmeprüfung durch TÜV, vergleichbare akkreditierte Prüfstelle oder Ziviltechniker unterzogen werden. Die Prüfkosten sind in die Einheitspreise einzukalkulieren.

**3. Elektro- und Sicherheitstechnik:**

Elektrotechnische Einbauten bzw. -Anlagen sind gemeinsam mit dem Elektro- Brand- und Sicherheitstechnik in Betrieb zu nehmen und zu überprüfen. Ein Protokoll der Überprüfung ist vom AN zu erstellen. Erforderliche elektrische Angaben für die herzustellende Stromversorgung, sind rechtzeitig nach Auftragsvergabe bekanntzugeben.

**4. Wartung/Gewährleistung:**

Eine regelmäßige Jahreswartung oder technische Überprüfung durch Fachmonteure des Herstellers (kostenpflichtig) ist Grundlage für eine 24-monatige Gewährleistung, welche mit der vorgeschriebenen Abnahmeprüfung beginnt. Der Auftragnehmer übernimmt die fachmännische Sicherheitsüberprüfung lt. „§ 8 AM-VO - Wiederkehrende Prüfung“, welche mindestens einmal im Kalenderjahr, jedoch längstens im Abstand von 15 Monaten durchzuführen ist, und die Wartung der Anlagen nach den gesetzlichen Vorgaben, insbesondere deren Sicherheitsvorrichtungen auf einwandfreie Funktion, sowie das Reinigen und Schmieren der Anlagen. Die mit dieser laufenden Wartung verbundenen Kosten einschließlich der hierzu erforderlichen Kleinteile, Schmier-, Reinigungsmittel usw. sind durch den angeführten Pauschalpreis abgegolten. Ein verlängerter Garantiezeitraum ist durch eine eigene Wartungsposition geregelt (zB. Grundwartung, Vollwartung). Leistungen, welche außer dem Bereich der Service- und Wartungsarbeiten fallen, insbesondere das Beheben von Störungen durch unsachgemäße Bedienung oder Vandalismus gehen zu Lasten des Eigentümers, wenn es sich nicht um Garantieleistungen durch optionale Serviceverträge handelt. In diesen Fällen ist der Hersteller bzw. berechnigte Fachfirma berechnigt, die Behebung von Störungen sowie die Lieferung und Montage der für die einwandfreie Funktion der Türanlagen notwendigen Ersatzteile gesondert in Rechnung zu stellen.

**5. Aufzahlungen/Zubehör/Einbauteile:**

**Ergänzungen zur StLB HB-022+ABK-020****Ausschreibungstexte ZZZ**

Leistungsverzeichnis

gedruckt am 15.11.2023  
LB-HB-022+ABK-020 Preisangaben in EUR

Positionen für Aufzahlungen, Zubehör und Einbauteile beschreiben Ergänzungen/Erweiterungen/Varianten zu vorangegangenen Positionen (Leistungen) und werden nur aus dem System oder der Auswahl von Produkten des Herstellers der Grundposition angeboten bzw. ausgeführt.

34.ID 00 + Folgende Angaben und Anforderungen an die Art und Weise der Leistungserbringung gelten als vereinbart und sind in die Einheitspreise einkalkuliert.

**34.ID 00X + Material n.W.AN zu 34.IB**

Das Verwenden nachstehend angebotener Materialien (Erzeugnisse) zu den angegebenen Positionen der ULG 34.IB wird vereinbart:

Betrifft Position(en):

Material (Erzeugnis) nach Wahl des Auftragnehmers (AN).

Angebote: (.....)

**34.ID 00Y + Material Beispiel AG zu 34.IB**

Das Verwenden nachstehend angebotener Materialien (Erzeugnisse) zu den angegebenen Positionen der ULG 34.IB wird vereinbart:

Betrifft Position(en):

Beispielhaftes Material (Erzeugnis):

Angebote ist das beispielhafte oder ein Material (Erzeugnis) gleichwertiger Art.

Kriterien der Gleichwertigkeit:

Angebote: (.....)

**34.IE + Automat.Faltflügeltüranl.Alu ohne Feuerschutz (dormakaba)**

Version: 2023-09

Im Folgenden ist das Liefern und Montieren bzw. der Einbau von Automatischen Faltflügeltüranlagen ohne Brandschutzanforderungen als Elemente für einen beweglichen Raumabschluss beschrieben. Die Verantwortung für die ordnungsgemäße Zusammenstellung verschiedener Elemente und Montage unterliegt dem Auftragnehmer. Für diesen Fall unterliegen Türblatthersteller, Türtechnikhersteller und eventuell beteiligte Händler der Informationspflicht.

**1. Umweltschutz, Nachhaltigkeit, Ökologie:**

Automatisierte Türanlagen müssen nach den Gesichtspunkten des Umweltmanagements, Nachhaltigkeit und Ökologie gefertigt und geprüft sein. Dieses ist anhand einer nationalen oder internationalen Zertifizierung zB. ÖNORM EN ISO 14001 oder vergleichbare akkreditierte Prüfstelle zu belegen. Ebenso ist eine Umwelt-Produktdeklaration EPD nach ISO 14025 bzw. EN 15804 oder vergleichbare akkreditierte Prüfstelle vorzuweisen, die den gesamten ökologischen Lebensweg der Anlagen von der Herstellung, Verpackung, Nutzung, Nachnutzung, Wiederverwendungs-, Rückgewinnungs-, und Recyclingpotential bestätigt.

**2. Abnahmeprüfung (TÜV):**

Motorkraftbetriebene Türen und Tore müssen gem. § 7 AM-VO vor der ersten Inbetriebnahme einer Abnahmeprüfung durch TÜV, vergleichbare akkreditierte Prüfstelle oder Ziviltechniker unterzogen werden. Die Prüfkosten sind in die Einheitspreise einzukalkulieren.

**3. Elektro- und Sicherheitstechnik:**

Elektrotechnische Einbauten bzw. -Anlagen sind gemeinsam mit dem Elektro- Brand- und Sicherheitstechnik in Betrieb zu nehmen und zu überprüfen. Ein Protokoll der Überprüfung ist vom AN zu erstellen. Erforderliche elektrische Angaben für die herzustellende Stromversorgung, sind rechtzeitig nach Auftragsvergabe bekanntzugeben.

**4. Wartung/Gewährleistung:**

Eine regelmäßige Jahreswartung oder technische Überprüfung durch Fachmonteure des Herstellers (kostenpflichtig) ist Grundlage für eine 24-monatige Gewährleistung, welche mit der vorgeschriebenen Abnahmeprüfung beginnt. Der Auftragnehmer übernimmt die fachmännische Sicherheitsüberprüfung lt. „§ 8 AM-VO - Wiederkehrende Prüfung“, welche mindestens einmal im Kalenderjahr, jedoch längstens im Abstand von 15 Monaten durchzuführen ist, und die Wartung

**Ergänzungen zur StLB HB-022+ABK-020****Ausschreibungstexte ZZZ**

Leistungsverzeichnis

gedruckt am 15.11.2023

LB-HB-022+ABK-020

Preisangaben in EUR

der Anlagen nach den gesetzlichen Vorgaben, insbesondere deren Sicherheitsvorrichtungen auf einwandfreie Funktion, sowie das Reinigen und Schmieren der Anlagen. Die mit dieser laufenden Wartung verbundenen Kosten einschließlich der hierzu erforderlichen Kleinteile, Schmier-, Reinigungsmittel usw. sind durch den angeführten Pauschalpreis abgegolten. Ein verlängerter Garantiezeitraum ist durch eine eigene Wartungsposition geregelt (zB. Grundwartung, Vollwartung). Leistungen, welche außer dem Bereich der Service- und Wartungsarbeiten fallen, insbesondere das Beheben von Störungen durch unsachgemäße Bedienung oder Vandalismus gehen zu Lasten des Eigentümers, wenn es sich nicht um Garantieleistungen durch optionale Serviceverträge handelt. In diesen Fällen ist der Hersteller bzw. berechnigte Fachfirma berechnigt, die Behebung von Störungen sowie die Lieferung und Montage der für die einwandfreie Funktion der Türanlagen notwendigen Ersatzteile gesondert in Rechnung zu stellen.

**5. Aufzahlungen/Zubehör/Einbauteile:**

Positionen für Aufzahlungen, Zubehör und Einbauteile beschreiben Ergänzungen/Erweiterungen/Varianten zu vorangegangenen Positionen (Leistungen) und werden nur aus dem System oder der Auswahl von Produkten des Herstellers der Grundposition angeboten bzw. ausgeführt.

34.IE 00 + Folgende Angaben und Anforderungen an die Art und Weise der Leistungserbringung gelten als vereinbart und sind in die Einheitspreise einkalkuliert.

**34.IE 00X + Material n.W.AN zu 34.IE**

Das Verwenden nachstehend angebotener Materialien (Erzeugnisse) zu den angegebenen Positionen der ULG 34.IB wird vereinbart:

Betrifft Position(en):

Material (Erzeugnis) nach Wahl des Auftragnehmers (AN).

Angeboten:

**34.IE 00Y + Material Beispiel AG zu 34.IE**

Das Verwenden nachstehend angebotener Materialien (Erzeugnisse) zu den angegebenen Positionen der ULG 34.IB wird vereinbart:

Betrifft Position(en):

Beispielhaftes Material (Erzeugnis):

Angeboten ist das beispielhafte oder ein Material (Erzeugnis) gleichwertiger Art.

Kriterien der Gleichwertigkeit:

Angeboten:

**34.II + Karusselltüranlagen (dormakaba)**

Version: 2023-09

Im Folgenden ist das Liefern von Karusselltüranlagen als Elemente für einen beweglichen Gebäude- bzw. Raumabschluss beschrieben.

Die Verantwortung für die ordnungsgemäße Zusammenstellung verschiedener Elemente und Montage unterliegt dem Auftragnehmer.

**1. Ausführung:**

Wenn in den Positionsbeschreibungen nicht gesondert angegeben, kommen folgende Materialien zur Anwendung:

**Verglasung:**

Einfach- und Isolierverglasungen lt. Positionstext bzw. Aufzahlungsposition (ISO, ESG, VSG, Sonderglas n.Angabe). Alle zur Verwendung kommenden Gläser müssen hinsichtlich Glasart, Glasdimensionen usw. den statischen Erfordernissen der jeweiligen Anlagen, allen behördlichen Vorschriften, insbesondere den Vorgaben der OIB-Richtlinien und den Angaben der jeweils betreffenden Normen sowie den Vorschriften des Herstellers entsprechen.

In den Positionsbeschreibungen angeführten Glasdimensionen verstehen sich als Richtwerte. Für die endgültige Dimensionierung nach den o.g. Vorgaben ist der AN verantwortlich und in die Einheitspreise mit einzukalkulieren (Erstellung der Glasstatik). Alle sichtbaren Glaskanten sind

**Ergänzungen zur StLB HB-022+ABK-020****Ausschreibungstexte ZZZ**

Leistungsverzeichnis

gedruckt am 15.11.2023  
LB-HB-022+ABK-020 Preisangaben in EUR

fein geschliffen und poliert.

**Sichtbare Leichtmetallteile:**

Alle sichtbaren Metallteile sind, wenn nicht in Aufzählungspositionen definiert, in RAL-Farbe nach Wahl des AG auszuführen.

**2. Abnahmeprüfung (TÜV):**

Motorkraftbetriebene Türen und Tore müssen gem. § 7 AM-VO vor der ersten Inbetriebnahme einer Abnahmeprüfung durch TÜV, vergleichbare akkreditierte Prüfstelle oder Ziviltechniker unterzogen werden. Die Prüfkosten sind in die Einheitspreise einzukalkulieren.

**3. Wartung/Gewährleistung:**

Eine regelmäßige Jahreswartung oder technische Überprüfung durch Fachmonteure des Herstellers (kostenpflichtig) ist Grundlage für eine 24-monatige Gewährleistung, welche mit der vorgeschriebenen Abnahmeprüfung beginnt. Der Auftragnehmer übernimmt die fachmännische Sicherheitsüberprüfung lt. „§ 8 AM-VO - Wiederkehrende Prüfung“, welche mindestens einmal im Kalenderjahr, jedoch längstens im Abstand von 15 Monaten durchzuführen ist, und die Wartung der Anlagen nach den gesetzlichen Vorgaben, insbesondere deren Sicherheitsvorrichtungen auf einwandfreie Funktion, sowie das Reinigen und Schmieren der Anlagen. Die mit dieser laufenden Wartung verbundenen Kosten einschließlich der hierzu erforderlichen Kleinteile, Schmier-, Reinigungsmittel usw. sind durch den angeführten Pauschalpreis abgegolten. Ein verlängerter Garantiezeitraum ist durch eine eigene Wartungsposition geregelt (zB. Grundwartung, Vollwartung). Leistungen, welche außer dem Bereich der Service- und Wartungsarbeiten fallen, insbesondere das Beheben von Störungen durch unsachgemäße Bedienung oder Vandalismus gehen zu Lasten des Eigentümers, wenn es sich nicht um Garantieleistungen durch optionale Serviceverträge handelt. In diesen Fällen ist der Hersteller bzw. berechnigte Fachfirma berechnigt, die Behebung von Störungen sowie die Lieferung und Montage der für die einwandfreie Funktion der Türanlagen notwendigen Ersatzteile gesondert in Rechnung zu stellen

**4. Aufzählungen/Zubehör/Einbauteile:**

Positionen für Aufzählungen, Zubehör und Einbauteile beschreiben Ergänzungen/Erweiterungen/Varianten zu vorangegangenen Positionen (Leistungen) und werden nur aus dem System oder der Auswahl von Produkten des Herstellers der Grundposition angeboten bzw. ausgeführt.

34.II 00 + Folgende Angaben und Anforderungen an die Art und Weise der Leistungserbringung gelten als vereinbart und sind in die Einheitspreise einkalkuliert.

**34.II 00X + Material n.W.AN zu 34.II**

Das Verwenden nachstehend angebotener Materialien (Erzeugnisse) zu den angegebenen Positionen der ULG 34.IB wird vereinbart:

Betrifft Position(en):

Material (Erzeugnis) nach Wahl des Auftragnehmers (AN).

Angeboten: (.....)

**34.II 00Y + Material Beispiel AG zu 34.II**

Das Verwenden nachstehend angebotener Materialien (Erzeugnisse) zu den angegebenen Positionen der ULG 34.IB wird vereinbart:

Betrifft Position(en):

Beispielhaftes Material (Erzeugnis):

Angeboten ist das beispielhafte oder ein Material (Erzeugnis) gleichwertiger Art.

Kriterien der Gleichwertigkeit:

Angeboten: (.....)

**34.IJ + Automat.Rundschiebetüranl.Alu ohne Feuerschutz (dormakaba)**

Version: 2023-09

Im Folgenden ist das Liefern von automatischen Rund- und Bogenschiebetüren als Elemente für einen beweglichen Gebäude- bzw. Raumabschluss beschrieben.

**Ergänzungen zur StLB HB-022+ABK-020****Ausschreibungstexte ZZZ**

Leistungsverzeichnis

gedruckt am 15.11.2023

LB-HB-022+ABK-020

Preisangaben in EUR

Die Verantwortung für die ordnungsgemäße Zusammenstellung verschiedener Elemente und Montage unterliegt dem Auftragnehmer.

**1. Ausführung:**

Wenn in den Positionsbeschreibungen nicht gesondert angegeben, kommen folgende Materialien zur Anwendung:

*Verglasung:*

Einfach- und Isolierverglasungen lt. Positionstext bzw. Aufzählungsposition (ISO, ESG, VSG, Sonderglas n.Angabe). Alle zur Verwendung kommenden Gläser müssen hinsichtlich Glasart, Glasdimensionen usw. den statischen Erfordernissen der jeweiligen Anlagen, allen behördlichen Vorschriften, insbesondere den Vorgaben der OIB-Richtlinien und den Angaben der jeweils betreffenden Normen sowie den Vorschriften des Herstellers entsprechen.

In den Positionsbeschreibungen angeführten Glasdimensionen verstehen sich als Richtwerte. Für die endgültige Dimensionierung nach den o.g. Vorgaben ist der AN verantwortlich und in die Einheitspreise mit einzukalkulieren (Erstellung der Glasstatik). Alle sichtbaren Glaskanten sind fein geschliffen und poliert.

*Sichtbare Leichtmetallteile:*

Alle sichtbaren Metallteile sind, wenn nicht in Aufzählungspositionen definiert, in RAL-Farbe nach Wahl des AG auszuführen.

**2. Abnahmeprüfung (TÜV):**

Motorkraftbetriebene Türen und Tore müssen gem. § 7 AM-VO vor der ersten Inbetriebnahme einer Abnahmeprüfung durch TÜV, vergleichbare akkreditierte Prüfstelle oder Ziviltechniker unterzogen werden. Die Prüfkosten sind in die Einheitspreise einzukalkulieren.

**3. Wartung/Gewährleistung:**

Eine regelmäßige Jahreswartung oder technische Überprüfung durch Fachmonteure des Herstellers (kostenpflichtig) ist Grundlage für eine 24-monatige Gewährleistung, welche mit der vorgeschriebenen Abnahmeprüfung beginnt. Der Auftragnehmer übernimmt die fachmännische Sicherheitsüberprüfung lt. „§ 8 AM-VO - Wiederkehrende Prüfung“, welche mindestens einmal im Kalenderjahr, jedoch längstens im Abstand von 15 Monaten durchzuführen ist, und die Wartung der Anlagen nach den gesetzlichen Vorgaben, insbesondere deren Sicherheitsvorrichtungen auf einwandfreie Funktion, sowie das Reinigen und Schmieren der Anlagen. Die mit dieser laufenden Wartung verbundenen Kosten einschließlich der hierzu erforderlichen Kleinteile, Schmier-, Reinigungsmittel usw. sind durch den angeführten Pauschalpreis abgegolten. Ein verlängerter Garantiezeitraum ist durch eine eigene Wartungsposition geregelt (zB. Grundwartung, Vollwartung). Leistungen, welche außer dem Bereich der Service- und Wartungsarbeiten fallen, insbesondere das Beheben von Störungen durch unsachgemäße Bedienung oder Vandalismus gehen zu Lasten des Eigentümers, wenn es sich nicht um Garantieleistungen durch optionale Serviceverträge handelt. In diesen Fällen ist der Hersteller bzw. berechnigte Fachfirma berechnigt, die Behebung von Störungen sowie die Lieferung und Montage der für die einwandfreie Funktion der Türanlagen notwendigen Ersatzteile gesondert in Rechnung zu stellen

**4. Aufzählungen/Zubehör/Einbauteile:**

Positionen für Aufzählungen, Zubehör und Einbauteile beschreiben Ergänzungen/Erweiterungen/Varianten zu vorangegangenen Positionen (Leistungen) und werden nur aus dem System oder der Auswahl von Produkten des Herstellers der Grundposition angeboten bzw. ausgeführt.

34.IJ 00 + Folgende Angaben und Anforderungen an die Art und Weise der Leistungserbringung gelten als vereinbart und sind in die Einheitspreise einkalkuliert.

**34.IJ 00X + Material n.W.AN zu 34.IJ**

Das Verwenden nachstehend angebotener Materialien (Erzeugnisse) zu den angegebenen Positionen der ULG 34.IB wird vereinbart:

Betrifft Position(en):                     

Material (Erzeugnis) nach Wahl des Auftragnehmers (AN).

Angeboten: (.....)



**Ergänzungen zur StLB HB-022+ABK-020****Ausschreibungstexte ZZZ**

Leistungsverzeichnis

gedruckt am 15.11.2023

LB-HB-022+ABK-020

Preisangaben in EUR

**34.IJ 00Y + Material Beispiel AG zu 34.IJ**

Das Verwenden nachstehend angebotener Materialien (Erzeugnisse) zu den angegebenen Positionen der ULG 34.IB wird vereinbart:

Betrifft Position(en):

Beispielhaftes Material (Erzeugnis):

Angeboten ist das beispielhafte oder ein Material (Erzeugnis) gleichwertiger Art.

Kriterien der Gleichwertigkeit:

Angeboten: (. . . . .)

**34.IK + Automat.Schiebeschwenktüranl. ohne Feuerschutz (dormakaba)**

Version: 2023-09

Im Folgenden ist das Liefern von automatischen Schiebeschwenktüranlagen als Elemente für einen beweglichen Raumabschluss beschrieben.

Die Verantwortung für die ordnungsgemäße Zusammenstellung verschiedener Elemente und Montage unterliegt dem Auftragnehmer. Für diesen Fall unterliegen Türblatthersteller, Türtechnikhersteller und eventuell beteiligte Händler der Informationspflicht.

**1. Ausführung:**

Wenn in den Positionsbeschreibungen nicht gesondert angegeben, kommen folgende Materialien zur Anwendung:

**Verglasung:**

Einfach- und Isolierverglasungen lt. Positionstext bzw. Aufzählungsposition (ISO, ESG, VSG, Sonderglas n.Angabe). Alle zur Verwendung kommenden Gläser müssen hinsichtlich Glasart, Glasdimensionen usw. den statischen Erfordernissen der jeweiligen Anlagen, allen behördlichen Vorschriften, insbesondere den Vorgaben der OIB-Richtlinien und den Angaben der jeweils betreffenden Normen sowie den Vorschriften des Herstellers entsprechen.

In den Positionsbeschreibungen angeführten Glasdimensionen verstehen sich als Richtwerte. Für die endgültige Dimensionierung nach den o.g. Vorgaben ist der AN verantwortlich und in die Einheitspreise mit einzukalkulieren (Erstellung der Glasstatik). Alle sichtbaren Glaskanten sind fein geschliffen und poliert.

**Sichtbare Leichtmetallteile:**

Alle sichtbaren Metallteile sind, wenn nicht in Aufzählungspositionen definiert, in RAL-Farbe nach Wahl des AG auszuführen.

**2. Abnahmeprüfung (TÜV):**

Motorkraftbetriebene Türen und Tore müssen gem. § 7 AM-VO vor der ersten Inbetriebnahme einer Abnahmeprüfung durch TÜV, vergleichbare akkreditierte Prüfstelle oder Ziviltechniker unterzogen werden. Die Prüfkosten sind in die Einheitspreise einzukalkulieren.

**3. Wartung/Gewährleistung:**

Eine regelmäßige Jahreswartung oder technische Überprüfung durch Fachmonteure des Herstellers (kostenpflichtig) ist Grundlage für eine 24-monatige Gewährleistung, welche mit der vorgeschriebenen Abnahmeprüfung beginnt. Der Auftragnehmer übernimmt die fachmännische Sicherheitsüberprüfung lt. „§ 8 AM-VO - Wiederkehrende Prüfung“, welche mindestens einmal im Kalenderjahr, jedoch längstens im Abstand von 15 Monaten durchzuführen ist, und die Wartung der Anlagen nach den gesetzlichen Vorgaben, insbesondere deren Sicherheitsvorrichtungen auf einwandfreie Funktion, sowie das Reinigen und Schmieren der Anlagen. Die mit dieser laufenden Wartung verbundenen Kosten einschließlich der hierzu erforderlichen Kleinteile, Schmier-, Reinigungsmittel usw. sind durch den angeführten Pauschalpreis abgegolten. Ein verlängerter Garantiezeitraum ist durch eine eigene Wartungsposition geregelt (zB. Grundwartung, Vollwartung). Leistungen, welche außer dem Bereich der Service- und Wartungsarbeiten fallen, insbesondere das Beheben von Störungen durch unsachgemäße Bedienung oder Vandalismus gehen zu Lasten des Eigentümers, wenn es sich nicht um Garantieleistungen durch optionale Serviceverträge handelt. In diesen Fällen ist der Hersteller bzw. berechnigte Fachfirma berechnigt, die Behebung von Störungen sowie die Lieferung und Montage der für die einwandfreie Funktion der Türanlagen notwendigen Ersatzteile gesondert in Rechnung zu stellen

**4. Aufzählungen/Zubehör/Einbauteile:**

**Ergänzungen zur StLB HB-022+ABK-020****Ausschreibungstexte ZZZ**

Leistungsverzeichnis

gedruckt am 15.11.2023

LB-HB-022+ABK-020

Preisangaben in EUR

Positionen für Aufzahlungen, Zubehör und Einbauteile beschreiben Ergänzungen/Erweiterungen/Varianten zu vorangegangenen Positionen (Leistungen) und werden nur aus dem System oder der Auswahl von Produkten des Herstellers der Grundposition angeboten bzw. ausgeführt.

34.IK 00 + Folgende Angaben und Anforderungen an die Art und Weise der Leistungserbringung gelten als vereinbart und sind in die Einheitspreise einkalkuliert.

**34.IK 00X + Material n.W.AN zu 34.IK**

Das Verwenden nachstehend angebotener Materialien (Erzeugnisse) zu den angegebenen Positionen der ULG 34.IB wird vereinbart:

Betrifft Position(en):

Material (Erzeugnis) nach Wahl des Auftragnehmers (AN).

Angebote: (.....)

**34.IK 00Y + Material Beispiel AG zu 34.IK**

Das Verwenden nachstehend angebotener Materialien (Erzeugnisse) zu den angegebenen Positionen der ULG 34.IB wird vereinbart:

Betrifft Position(en):

Beispielhaftes Material (Erzeugnis):

Angebote ist das beispielhafte oder ein Material (Erzeugnis) gleichwertiger Art.

Kriterien der Gleichwertigkeit:

Angebote: (.....)

**34.JA + Türschließer und Drehtürantriebe (dormakaba)**

Version: 2023-09

Im Folgenden ist das Liefern und Montieren bzw. der Einbau von Türschließer und Drehflügeltürantriebe als ein Element von geprüften Drehflügeltüren (Brandschutztüren, Fluchttüren EN179, Paniktüren EN1125,...) beschrieben.

Die Verantwortung für die ordnungsgemäße Zusammenstellung, Kräfteinstellung, Montage und Prüfung unterliegt dem Auftragnehmer. Für diesen Fall unterliegen Türblatt- und Türtechnikhersteller und beteiligte Systemlieferanten der Informationspflicht.

**1. Funktionsumfang:**

*Türschließermodus:* Im Türschließermodus ist der Antrieb für die manuelle Begehung optimiert. Diese Betriebsart wird verwendet, wenn die Türen hauptsächlich manuell begangen werden und ein Türschließer ähnliches Verhalten gewünscht wird.

*Automatikmodus:* Der Automatik Modus ist für die vorwiegend automatische Begehung nach Impulsgabe durch einen Bewegungsmelder oder Taster ausgelegt. Trifft die Tür während des Schließvorganges auf ein Hindernis, reversiert der Antrieb. Mit Aktivierung des Automatik Modus steht auch die Windlastregelung zur Verfügung. Trotzdem können die Türen auch manuell begangen werden.

*Windlastregelung:* Die Antriebe sind zum Einsatz an Außentüren, die wechselnden Windlasten ausgesetzt sind, oder an Türen im Innenbereich, die Räume trennen, in denen Druckunterschiede (zB. durch Druckbelüftungsanlage) auftreten können, besonders geeignet. Im Automatik Modus überwacht die Windlastregelung die tatsächliche Fahrgeschwindigkeit und greift ausgleichend ein, wenn die Fahrgeschwindigkeit vom eingestellten Wert abweicht. Der Antrieb kann bis zu 150 N an der Hauptschließkante zur Verfügung stellen, die dann zum Ausgleich von Umwelteinflüssen genutzt werden können.

*Servounterstützung:* Diese Funktion kann im Türschließer Modus aktiviert werden. Es erfolgt dann eine Servounterstützung während der manuellen Öffnung, sobald die Tür geöffnet wurde. Die Servounterstützung (Servo) wird automatisch an die eingestellte Türschließergröße angepasst. Die Stärke der Servounterstützung ist einstellbar, so dass die Anforderungen der ÖNORM B1600, CEN/TR 15894, BS8300/2100 selbst bis zu EN 6 erfüllt werden. Mit dieser Funktion kann die Anforderungen der EN1154 und gleichzeitig im Normalbetrieb ein barrierefreier Zugang bereitgestellt werden.



**Ergänzungen zur StLB HB-022+ABK-020****Ausschreibungstexte ZZZ**

Leistungsverzeichnis

gedruckt am 15.11.2023  
LB-HB-022+ABK-020 Preisangaben in EUR**2. Umweltschutz, Nachhaltigkeit, Ökologie:**

Die Produkte müssen nach den Gesichtspunkten des Umweltmanagements, Nachhaltigkeit und Ökologie gefertigt und geprüft sein. Dieses ist anhand einer nationalen oder internationalen Zertifizierung zB. ÖNORM EN ISO 14001 oder vergleichbare akkreditierte Prüfstelle zu belegen. Ebenso ist eine Umwelt-Produktdeklaration EPD nach ISO 14025 bzw. EN 15804 oder vergleichbare akkreditierte Prüfstelle vorzuweisen, die den gesamten ökologischen Lebensweg der Anlagen von der Herstellung, Verpackung, Nutzung, Nachnutzung, Wiederverwendungs-, Rückgewinnungs-, und Recyclingpotential bestätigt.

**3. Brandfallsteuerung ÖNORM F3001:**

Alle Drehflügeltürantriebe und Türschließer mit Festhaltefunktion sind mittels potentialfreien Kontakteingang sowie einem Eingang für 24V Brandmeldedauerspannung zu einem Brandfallsteuersystem gemäß ÖNORM F 3001 ausgestattet. Zweck der Brandfallsteuerung ist das Schließen von Brandschutztüren in Abhängigkeit vom Betriebszustand einer Brandmeldeanlage.

**4. Barrierefreiheit OIB Richtlinie 4 Nutzungssicherheit und Barrierefreiheit, ÖNORM B1600, CEN/TR 15894:2009, Abschnitt B.6.4.3.2:**

Türflügel müssen leicht zu öffnen sein. Selbstschließeinrichtungen mit Freilauffunktion oder Offenhaltung (zB. in Kombination mit Brandmeldeanlage), Gleitschientürschließer mit einem stark abfallenden Öffnungsmoment für leichtes Türöffnen (DIN SPEC 1104:2009, Abschnitt B.6.4.3.2 bzw. CEN/TR 15894:2009, Abschnitt B.6.4.3.2) bzw. eine Kombination von beiden, kraftunterstützte Antriebe oder Vollautomatik-Drehtürantriebe sind gemäß

- ÖNORM B1600 - Barrierefreies Bauen
- OIB-Richtlinie 4, Nutzungssicherheit und Barrierefreiheit
- DIN SPEC 1104 – DIN Fachbericht CEN/TR 15894 – Schlösser und Baubeschläge – Türbeschläge zur Nutzung durch Kinder, ältere und behinderte Personen in privaten und öffentlichen Gebäuden

entsprechend den Türparametern und Anforderungen einzusetzen.

Bei Türen mit Brandschutzanforderungen aber auch Gebäudeeingangstüren im nicht-öffentlichen Bereich darf das Öffnungsmoment der Türschließer-Größe 3 nach ÖNORM EN 1154 nicht überschritten werden. Bei Türen ohne Brandschutzanforderungen (wie z. B. zur Vermeidung von Geruchsbelästigung in WC-Anlagen,...) ist die Türschließer-Größe 1 oder 2 nach ÖNORM EN 1154 zu verringern.

**5. Abnahmeprüfung (TÜV):**

Motorkraftbetriebene Türen und Tore müssen gem. § 7 AM-VO vor der ersten Inbetriebnahme einer Abnahmeprüfung durch TÜV, vergleichbare akkreditierte Prüfstelle oder Ziviltechniker unterzogen werden. Die Prüfkosten sind in die Einheitspreise einzukalkulieren.

**6. Wartung/Gewährleistung:**

Eine regelmäßige Jahreswartung oder technische Überprüfung durch Fachmonteure des Herstellers (kostenpflichtig) ist Grundlage für eine 24-monatige Gewährleistung, welche mit der vorgeschriebenen Abnahmeprüfung beginnt. Der Auftragnehmer übernimmt die fachmännische Sicherheitsüberprüfung lt. „§ 8 AM-VO - Wiederkehrende Prüfung“, welche mindestens einmal im Kalenderjahr, jedoch längstens im Abstand von 15 Monaten durchzuführen ist, und die Wartung der Anlagen nach den gesetzlichen Vorgaben, insbesondere deren Sicherheitsvorrichtungen auf einwandfreie Funktion, sowie das Reinigen und Schmieren der Anlagen. Die mit dieser laufenden Wartung verbundenen Kosten einschließlich der hierzu erforderlichen Kleinteile, Schmier-, Reinigungsmittel usw. sind durch den angeführten Pauschalpreis abgegolten. Ein verlängerter Garantiezeitraum ist durch eine eigene Wartungsposition geregelt (zB. Grundwartung, Vollwartung). Leistungen, welche außer dem Bereich der Service- und Wartungsarbeiten fallen, insbesondere das Beheben von Störungen durch unsachgemäße Bedienung oder Vandalismus gehen zu Lasten des Eigentümers, wenn es sich nicht um Garantieleistungen durch optionale Serviceverträge handelt. In diesen Fällen ist der Hersteller bzw. berechnigte Fachfirma berechnigt, die Behebung von Störungen sowie die Lieferung und Montage der für die einwandfreie Funktion der Türanlagen notwendigen Ersatzteile gesondert in Rechnung zu stellen

**7. Aufzählungen/Zubehör/Einbauteile:**

Positionen für Aufzählungen, Zubehör und Einbauteile beschreiben

**Ergänzungen zur StLB HB-022+ABK-020****Ausschreibungstexte ZZZ**

Leistungsverzeichnis

gedruckt am 15.11.2023

LB-HB-022+ABK-020

Preisangaben in EUR

Ergänzungen/Erweiterungen/Varianten zu vorangegangenen Positionen (Leistungen) und werden nur aus dem System oder der Auswahl von Produkten des Herstellers der Grundposition angeboten bzw. ausgeführt.

34.JA 00 + Folgende Angaben und Anforderungen an die Art und Weise der Leistungserbringung gelten als vereinbart und sind in die Einheitspreise einkalkuliert.

**34.JA 00X + Material n.W.AN zu 34.JA**

Das Verwenden nachstehend angebotener Materialien (Erzeugnisse) zu den angegebenen Positionen der ULG 34.IB wird vereinbart:

Betrifft Position(en):

Material (Erzeugnis) nach Wahl des Auftragnehmers (AN).

Angebote: (.....)

**34.JA 00Y + Material Beispiel AG zu 34.JA**

Das Verwenden nachstehend angebotener Materialien (Erzeugnisse) zu den angegebenen Positionen der ULG 34.IB wird vereinbart:

Betrifft Position(en):

Beispielhaftes Material (Erzeugnis):

Angebote ist das beispielhafte oder ein Material (Erzeugnis) gleichwertiger Art.

Kriterien der Gleichwertigkeit:

Angebote: (.....)

**34.JD + Ergänzungsprodukte Türkomponenten (dormakaba)**

Version: 2023-09

Im Folgenden ist das Liefern und Montieren bzw. der Einbau von elektrischen und mechanischen Türkomponenten (z.B. Sicherheits-, Bewegungssensorik, Bedienelemente, ...) für Türelemente beschrieben.

**1. Leistungsumfang/einkalkulierte Leistungen:**

Elektrische und mechanische Türkomponenten (z.B. Sicherheits-, Bewegungssensorik, Bedienelemente, Standsäulen, Magnetkontakte, ...) ergänzen die Leistungsbeschreibung Türelemente.

**2. Elektro- und Sicherheitstechnik:**

Elektrotechnische Einbauten bzw. -Anlagen sind gemeinsam mit dem Elektro- Brand- und Sicherheitstechnik in Betrieb zu nehmen und zu überprüfen. Ein Protokoll der Überprüfung ist vom AN zu erstellen. Erforderliche elektrische Angaben für die herzustellende Stromversorgung, sind rechtzeitig nach Auftragsvergabe bekanntzugeben.

**3. Aufzählungen/Zubehör/Einbauteile:**

Positionen für Aufzählungen, Zubehör und Einbauteile beschreiben

Ergänzungen/Erweiterungen/Varianten zu vorangegangenen Positionen (Leistungen) und werden nur aus dem System oder der Auswahl von Produkten des Herstellers der Grundposition angeboten bzw. ausgeführt.

34.JD 00 + Folgende Angaben und Anforderungen an die Art und Weise der Leistungserbringung gelten als vereinbart und sind in die Einheitspreise einkalkuliert.

**34.JD 00A + Material/Erzeugnis n.W.AN zu 34.JD**

Das Verwenden nachstehend angebotener Materialien/Erzeugnisse zu den angegebenen Positionen dieser ULG wird vereinbart:

Betrifft Position(en):

Material/Erzeugnis nach Wahl des Auftragnehmers (AN).

Angebote: (.....)

**Ergänzungen zur StLB HB-022+ABK-020****Ausschreibungstexte ZZZ**

Leistungsverzeichnis

gedruckt am 15.11.2023  
LB-HB-022+ABK-020 Preisangaben in EUR**34.JD 00B + Material/Erzeugnis Beispiel AG zu 34JD**

Das Verwenden nachstehend angebotener Materialien/Erzeugnisse zu den angegebenen Positionen dieser ULG wird vereinbart:

Betrifft Position(en):

Beispielhaftes Material/Erzeugnis:

Angeboten ist das beispielhafte oder ein Material/Erzeugnis gleichwertiger Art.

Kriterien der Gleichwertigkeit:

Angeboten: (.....)

**34.JI + Schloss- u.Beschlagstechnik f.Türen/RR.-Element (dormakaba)**

Version: 2023-09

Im Folgenden ist das Liefern und Montieren bzw. der Einbau von mechanischen, mechatronischen Schlössern, Fluchtweg- und Paniktürgarnituren inkl. Sichtbeschlag als ein Element von geprüften Türelementen beschrieben.

**1. Leistungsumfang/einkalkulierte Leistungen:**

Wenn nicht anders angegeben, werden zwischen Objekttürschlösser, Fluchttürschlösser und SVP-Fluchttürschlösser unterschieden. Es ist gewährleistet, dass mechanische und mechatronische Drückergarnituren mehrerer Hersteller realisiert werden können.

**2. Aufzählungen/Zubehör/Einbauteile:**

Positionen für Aufzählungen, Zubehör und Einbauteile beschreiben Ergänzungen/Erweiterungen/Varianten zu vorangegangenen Positionen (Leistungen) und werden nur aus dem System oder der Auswahl von Produkten des Herstellers der Grundposition angeboten bzw. ausgeführt.

34.JI 00 + Folgende Angaben und Anforderungen an die Art und Weise der Leistungserbringung gelten als vereinbart und sind in die Einheitspreise einkalkuliert.

**34.JI 00A + Material/Erzeugnis n.W.AN zu 34JI**

Das Verwenden nachstehend angebotener Materialien/Erzeugnisse zu den angegebenen Positionen dieser ULG wird vereinbart:

Betrifft Position(en):

Material/Erzeugnis nach Wahl des Auftragnehmers (AN).

Angeboten: (.....)

**34.JI 00B + Material/Erzeugnis Beispiel AG zu 34JI**

Das Verwenden nachstehend angebotener Materialien/Erzeugnisse zu den angegebenen Positionen dieser ULG wird vereinbart:

Betrifft Position(en):

Beispielhaftes Material/Erzeugnis:

Angeboten ist das beispielhafte oder ein Material/Erzeugnis gleichwertiger Art.

Kriterien der Gleichwertigkeit:

Angeboten: (.....)

**34.JK + Fluchtwegsicherungen (dormakaba)**

Version: 2023-09

Im Folgenden ist das Liefern und Montieren bzw. die Montage von Fluchtwegsicherungssysteme, welche die elektrische Steuerung von Fluchttüranlagen gemäß ÖNORM EN13637 sowie ONR 25340 ermöglichen, beschrieben. Durch elektrische Steuerungen, Auslöseelemente und Verriegelungen wird eine missbräuchliche Benutzung eines Fluchtweges entgegengewirkt.

**1. Ausführung:**

Ein Fluchtwegsicherungssystem besteht mindestens aus den Komponenten Türterminal, Steuerung, Türverriegelung und Erweiterungsmodule. Erweiterungen können zusätzliche

**Ergänzungen zur StLB HB-022+ABK-020****Ausschreibungstexte ZZZ**

Leistungsverzeichnis

gedruckt am 15.11.2023

LB-HB-022+ABK-020

Preisangaben in EUR

Nottaste, zusätzliche Schlüsseltaster oder Zutrittskontrolle, selbstverriegelnde Panik-Schalt- oder -Motorschlösser, Blitzleuchte oder externe Alarmsirene, Touchscreen-Displays, Vernetzungsmodule, I/O-Module, automatischer Drehtürantrieb, Netzteil mit Notstromversorgung sowie Komponenten für Brand- und/oder Gefahrenmeldeanlage bzw. Rauchschalter sein und werden als Aufzählungsposition (Az) angeführt. Die Türverriegelung darf an Fluchttüren nur mit vom Hersteller hierfür freigegebenen Produkten betrieben werden. In Gebäuden mit selbsttätigen Löscheinrichtungen, Brandmelde- oder sonstigen Gefahrenmeldeanlagen wird die durch Fluchtwegsicherung gesicherten Fluchttüren beim Auslösen dieser Anlagen automatisch freigeschalten.

**2. Türterminal**

Das Türterminal (örtliche Freischaltung) wird in unmittelbarer Nähe der Fluchttür so angebracht, dass die Nottaste in einer Höhe von 800 mm bis max. 1200 mm über dem Fußboden liegt und max. 600 mm von der Fluchttür entfernt ist.

**3. Kennzeichnung der Nottaste:**

Die Nottaste ist je nach Ausführung des Systems (mit oder ohne Zeitverzögerung) mit dem Piktogramm für elektrisch gesteuerte Fluchttüranlagen gemäß ÖNORM EN13637 bzw. EN ISO 7010:2012 zu kennzeichnen. Die Größe des Piktogramms beträgt mindestens 8.000 mm<sup>2</sup>, oder mindestens 2.500 mm<sup>2</sup> bei aktiver Beleuchtung des Piktogramms. Das Piktogramm ist in unmittelbarer Nähe der Nottaste anzubringen.

**4. Anforderungen an Feuer- und Rauchschutztüren:**

Die Eigenschaften von Feuer- und Rauchschutztüren dürfen durch die Installation der Türverriegelung (Feuerwiderstandsdauer bzw. Rauchdichtigkeit und Funktion der Selbstschliessung) nicht beeinträchtigt werden.

**5. Zentrale Fluchtwegsteuerung**

Wenn eine während des Betriebs ständig besetzte, zentrale Stelle mit Sicht auf die Fluchttür vorhanden ist (entweder direkt oder durch dauerhafte Videoüberwachung), darf die Steuerung auch über diese Zentrale erfolgen (zentrale Fluchtwegsteuerung). Eine Aktivierung der zweifachen Zeitverzögerung und/oder Sperrung der Freigabe sind gemäß ÖNORM EN 13637 nur in Verbindung mit einer zentralen Fluchtwegsteuerung zulässig.

**6. Freigabe**

Jeder Einsatz einer Fluchtwegsicherungsanlage ist von der zuständigen Behörde (zB. durch Arbeitsinspektorate, Baupolizei, Magistrate,...) freizugeben.

**7. Aufzählungen/Zubehör/Einbauteile:**

Positionen für Aufzählungen, Zubehör und Einbauteile beschreiben Ergänzungen/Erweiterungen/Varianten zu vorangegangenen Positionen (Leistungen) und werden nur aus dem System oder der Auswahl von Produkten des Herstellers der Grundposition angeboten bzw. ausgeführt.

34.JK 00 + Folgende Angaben und Anforderungen an die Art und Weise der Leistungserbringung gelten als vereinbart und sind in die Einheitspreise einkalkuliert.

**34.JK 00A + Material/Erzeugnis n.W.AN zu 34JK**

Das Verwenden nachstehend angebotener Materialien/Erzeugnisse zu den angegebenen Positionen dieser ULG wird vereinbart:

Betrifft Position(en):

Material/Erzeugnis nach Wahl des Auftragnehmers (AN).

Angeboten: (.....)

**34.JK 00B + Material/Erzeugnis Beispiel AG zu 34JK**

Das Verwenden nachstehend angebotener Materialien/Erzeugnisse zu den angegebenen Positionen dieser ULG wird vereinbart:

Betrifft Position(en):

Beispielhaftes Material/Erzeugnis:

**Ergänzungen zur StLB HB-022+ABK-020****Ausschreibungstexte ZZZ**

Leistungsverzeichnis

gedruckt am 15.11.2023

LB-HB-022+ABK-020

Preisangaben in EUR

Angeboten ist das beispielhafte oder ein Material/Erzeugnis gleichwertiger Art.

Kriterien der Gleichwertigkeit: \_\_\_\_\_

Angeboten: (.....)

**34.JZ + Service und Wartung (dormakaba)**

Version: 2023-09

Im Folgenden sind Service- und Wartungsleistungen für Automatische Türanlagen beschrieben.

**1. Wartung/Gewährleistung:**

Eine regelmäßige Jahreswartung bzw. technische Überprüfung sind mindestens einmal im Kalenderjahr, jedoch längstens im Abstand von 15 Monaten einer wiederkehrenden Prüfung durch Fachmonteure des Herstellers zu unterziehen. Dies ist die Grundlage für eine 24-monatige Gewährleistung, welche mit der vorgeschriebenen Abnahmeprüfung beginnt. Grundlage hierfür ist die § 8 AM-VO - Wiederkehrende Prüfung.

**2. Wartungszeitraum:**

Das Datum und die Uhrzeit für die Wartungsarbeiten sind vom AG und AN einvernehmlich anhand eines Jahresplans eingeplant. Falls bei der Auftragsvergabe keine anderen Regelungen vereinbart werden, gilt folgendes: Überstunden können verrechnet werden, wenn der Auftraggeber die Durchführung der nicht normalen, programmgemäßen Wartungsarbeiten in der Zeit von Montag bis Freitag, zwischen 07.00 und 17.00 Uhr gestattet.

**3. Verfügbarkeit Service:**

Bei Totalausfall von Automatisierten Türanlagen beträgt die Verfügbarkeit eines geeigneten Servicetechnikers maximal 8 Stunden, um vor Ort zu sein.

**4. Wartungs- und Serviceumfang Automatische Türsysteme:**

- Allgemeine Prüfung auf Betriebssicherheit
- Reinigung, Prüfung und Justierung des Antriebes, der Laufschiene, der Laufrollen, der Gegenhalterollen, Gestänge und Kette, sämtlicher Befestigungselemente, der Seilrollen, soweit vorhanden, der Lichtschranken oder Sicherheitssensorik
- Prüfung des Zahnriemens auf Verschleiß, ggf. Justierung, der Verriegelung auf Leichtgängigkeit, der Handentriegelung, der Schließkraft und der Reversierung der Flügel, der Öffnungs- und Schließgeschwindigkeit
- Funktionsprüfung der Winterschaltung, des Programmwahlschalters / Netzausfall, des "NOT-AUS" Schalters, der Fluchtwege, der Notöffnung
- Prüfung der Anlage auf Leichtgängigkeit, der Bodengleiter / Bodenführung, ggf. Justierung, der Ausrastfunktion, ggf. Justierung
- Reinigung der Bodenführungsschiene, Bodenkästen
- Funktionsprüfung der Impulsgeber, Sonderfunktionsprüfung, z.B. Schleusensteuerung
- Kunden über den Zustand der Anlage informieren
- Prüf- und Wartungsarbeiten ins Prüfbuch eintragen (inkl. digitaler Arbeitsschein in pdf-Format)

**5. Aufzählungen/Zubehör/Einbauteile:**

Positionen für Aufzählungen, Zubehör und Einbauteile beschreiben Ergänzungen/Erweiterungen/Varianten zu vorangegangenen Positionen (Leistungen) und werden nur aus dem System oder der Auswahl von Produkten des Herstellers der Grundposition angeboten bzw. ausgeführt.

34.JZ 00 + Folgende Angaben und Anforderungen an die Art und Weise der Leistungserbringung gelten als vereinbart und sind in die Einheitspreise einkalkuliert.

**34.JZ 00A + Material/Erzeugnis n.W.AN zu 34JZ**

Das Verwenden nachstehend angebotener Materialien/Erzeugnisse zu den angegebenen Positionen dieser ULG wird vereinbart:

Betrifft Position(en): \_\_\_\_\_

Material/Erzeugnis nach Wahl des Auftragnehmers (AN).

Angeboten: (.....)

**Ergänzungen zur StLB HB-022+ABK-020****Ausschreibungstexte ZZZ**

Leistungsverzeichnis

gedruckt am 15.11.2023  
LB-HB-022+ABK-020 Preisangaben in EUR**34.JZ 00B + Material/Erzeugnis Beispiel AG zu 34JZ**

Das Verwenden nachstehend angebotener Materialien/Erzeugnisse zu den angegebenen Positionen dieser ULG wird vereinbart:

Betrifft Position(en): \_\_\_\_\_

Beispielhaftes Material/Erzeugnis: \_\_\_\_\_

Angeboten ist das beispielhafte oder ein Material/Erzeugnis gleichwertiger Art.

Kriterien der Gleichwertigkeit: \_\_\_\_\_

Angeboten: (.....)

**34.PE + Drehflügeltüre Alu-Glas Innen o.Brandschutz (PENEDER)**

Version: 2023-08

**Liefern und Einbau:**

Es ist das Liefern und der Einbau bzw. die Montage beschrieben und erfolgt nach örtlichen Vorschriften und Herstellerrichtlinien.

**Vorbemerkung Fluchttüren (Definition EN179 / EN1125 sowie PANIK E / PANIK B):**

Fluchttüre Panik B (Für Türen, die zeitweise einen Durchgang von innen und außen ermöglichen müssen)

Die Tür ist beidseitig mit Türdrückern ausgerüstet. Die abgesperrte Tür kann von innen immer geöffnet werden (Panikfunktion). Der äußere Drücker ist in der Regel ausgekuppelt in Leerlauffunktion. Durch Entriegeln mit einem Schlüssel wird die Normalfunktion erreicht, so dass die Tür von innen und außen zu öffnen ist.

EN179: beidseitig Drücker; Für Bereiche in denen Personen den Fluchtweg kennen

EN1125: Außen Drücker, Innen Panikstange. Für öffentliche Bereiche

Fluchttüre Panik E (Für Türen, die von außen nur mit dem Schlüssel geöffnet werden sollen)

Die Tür ist innen mit einem Drücker und außen mit einem feststehenden Knopf ausgestattet. Die abgesperrte Tür kann von innen immer über die Anti-Panikfunktion geöffnet werden - von außen nur mit einem Schlüssel.

EN179: Außen Knauf, Innen Drücker; Bereiche in denen Personen den Fluchtweg kennen

EN1125: Außen Knauf, Innen Panikstange. Für öffentliche Bereiche

Ausführung des Türsystems als Vollpanikanlage: Ausführung als Totalpanikanlage für Steh- und Gehflügelsystem nach geltenden Richtlinien mitsamt

Mitnehmerklappe, Schließfolgeregelung etc. sofern erforderlich.

**Aufzahlungen:**

Aufzahlungspositionen (Az) beschreiben Ergänzungen/Erweiterungen/Varianten zu vorangegangenen Positionen (Leistungen) und werden nur aus dem System oder der Auswahl von Produkten des Herstellers der Grundposition angeboten bzw. ausgeführt.

Werden grundlegende Änderungen am Grundprodukt durch die Ausführung einer Aufzahlungsposition nötig (z.B. bei einer Änderung der Türe durch Aufzahlung Schlosses auf Panikschloss entfällt das Basisschlosses der Grundposition) sind diese im Preis der Aufzahlungsposition eingerechnet.

Dies gilt ebenso für alle erforderlichen zusätzlichen Einlegeteile in den Türkörper wie z.B. Leerverrohrungen für elektromechanisches Schloss, Reed-Kontakte etc.

34.PE 00 + Folgende Angaben und Anforderungen an die Art und Weise der Leistungserbringung gelten als vereinbart und sind in die Einheitspreise einkalkuliert.

**34.PE 00A + Material/Erzeugnis n.W.AN zu 34PE**

Das Verwenden nachstehend angebotener Materialien/Erzeugnisse zu den angegebenen Positionen dieser ULG wird vereinbart:

**Ergänzungen zur StLB HB-022+ABK-020****Ausschreibungstexte ZZZ**

Leistungsverzeichnis

gedruckt am 15.11.2023  
LB-HB-022+ABK-020 Preisangaben in EUR

Betrifft Position(en):   
 Material/Erzeugnis nach Wahl des Auftragnehmers (AN).  
 Angeboten: (.....)

**34.PE 00B + Material/Erzeugnis Beispiel AG zu 34PE**

Das Verwenden nachstehend angebotener Materialien/Erzeugnisse zu den angegebenen Positionen dieser ULG wird vereinbart:

Betrifft Position(en):   
 Beispielhaftes Material/Erzeugnis:   
 Angeboten ist das beispielhafte oder ein Material/Erzeugnis gleichwertiger Art.  
 Kriterien der Gleichwertigkeit:   
 Angeboten: (.....)

**34.PF + Drehflügeltüre Alu-Glas Innen m.Brandschutz (E30) (PENEDER)**

Version: 2023-08

**Liefern und Einbau:**

Es ist das Liefern und der Einbau bzw. die Montage beschrieben und erfolgt nach örtlichen Vorschriften und Herstellerrichtlinien.

**Vorbemerkung Fluchttüren (Definition EN179 / EN1125 sowie PANIK E / PANIK B):**

Fluchttüre Panik B (Für Türen, die zeitweise einen Durchgang von innen und außen ermöglichen müssen)

Die Tür ist beidseitig mit Türdrückern ausgerüstet. Die abgesperrte Tür kann von innen immer geöffnet werden (Panikfunktion). Der äußere Drücker ist in der Regel ausgekuppelt in Leerlaufposition. Durch Entriegeln mit einem Schlüssel wird die Normalfunktion erreicht, so dass die Tür von innen und außen zu öffnen ist.

EN179: beidseitig Drücker; Für Bereiche in denen Personen den Fluchtweg kennen

EN1125: Außen Drücker, Innen Panikstange. Für öffentliche Bereiche

Fluchttüre Panik E (Für Türen, die von außen nur mit dem Schlüssel geöffnet werden sollen)

Die Tür ist innen mit einem Drücker und außen mit einem feststehenden Knopf ausgestattet. Die abgesperrte Tür

kann von innen immer über die Anti-Panikfunktion geöffnet werden - von außen nur mit einem Schlüssel.

EN179: Außen Knauf, Innen Drücker; Bereiche in denen Personen den Fluchtweg kennen

EN1125: Außen Knauf, Innen Panikstange. Für öffentliche Bereiche Ausführung des Türsystems als Vollpanikanlage: Ausführung als Totalpanikanlage für Steh- und Gehflügelsystem nach geltenden Richtlinien mitsamt Mitnehmerklappe, Schließfolgeregelung etc. sofern erforderlich.

**Aufzahlungen:**

Aufzahlungspositionen (Az) beschreiben Ergänzungen/Erweiterungen/Varianten zu vorangegangenen Positionen (Leistungen) und werden nur aus dem System oder der Auswahl von Produkten des Herstellers der Grundposition angeboten bzw. ausgeführt.

Werden grundlegende Änderungen am Grundprodukt durch die Ausführung einer Aufzahlung nötig (z.B. bei einer Änderung der Türe durch Aufzahlung Schlosses auf Panikschloss entfällt das Basisschlosses der Grundposition) sind diese im Preis der Aufzahlungsposition eingerechnet. Dies gilt ebenso für alle erforderlichen zusätzlichen Einlegeteile in den Türkörper wie z.B. Leerverrohrungen für elektromechanisches Schloss, Reed-Kontakte etc.

34.PF 00 + Folgende Angaben und Anforderungen an die Art und Weise der Leistungserbringung gelten als vereinbart und sind in die Einheitspreise einkalkuliert.



**Ergänzungen zur StLB HB-022+ABK-020****Ausschreibungstexte ZZZ**

Leistungsverzeichnis

gedruckt am 15.11.2023  
LB-HB-022+ABK-020 Preisangaben in EUR**34.PF 00A + Material/Erzeugnis n.W.AN zu 34PF**

Das Verwenden nachstehend angebotener Materialien/Erzeugnisse zu den angegebenen Positionen dieser ULG wird vereinbart:

Betrifft Position(en): \_\_\_\_\_

Material/Erzeugnis nach Wahl des Auftragnehmers (AN).

Angeboten: (.....)

**34.PF 00B + Material/Erzeugnis Beispiel AG zu 34PF**

Das Verwenden nachstehend angebotener Materialien/Erzeugnisse zu den angegebenen Positionen dieser ULG wird vereinbart:

Betrifft Position(en): \_\_\_\_\_

Beispielhaftes Material/Erzeugnis: \_\_\_\_\_

Angeboten ist das beispielhafte oder ein Material/Erzeugnis gleichwertiger Art.

Kriterien der Gleichwertigkeit: \_\_\_\_\_

Angeboten: (.....)

**34.PG + Rohrrahmen-Pendeltüre Alu-Glas (EI30-C; EI60C) (PENEDER)**

Version: 2023-08

**Liefern und Einbau:**

Es ist das Liefern und der Einbau bzw. die Montage beschrieben und erfolgt nach örtlichen Vorschriften und Herstellerrichtlinien.

**Aufzahlungen:**

Aufzahlungspositionen (Az) beschreiben Ergänzungen/Erweiterungen/Varianten zu vorangegangenen Positionen (Leistungen) und werden nur aus dem System oder der Auswahl von Produkten des Herstellers der Grundposition angeboten bzw. ausgeführt.

Werden grundlegende Änderungen am Grundprodukt durch die Ausführung einer Aufzahlungsposition nötig (z.B. bei einer Änderung der Türe durch Aufzahlung Schlosses auf Panikschloss entfällt das Basisschloss der Grundposition) sind diese im Preis der Aufzahlungsposition eingerechnet.

Dies gilt ebenso für alle erforderlichen zusätzlichen Einlegeteile in den Türkörper wie z.B. Leerverrohrungen für elektromechanisches Schloss, Reed-Kontakte etc.

34.PG 00 + Folgende Angaben und Anforderungen an die Art und Weise der Leistungserbringung gelten als vereinbart und sind in die Einheitspreise einkalkuliert.

**34.PG 00A + Material/Erzeugnis n.W.AN zu 34PG**

Das Verwenden nachstehend angebotener Materialien/Erzeugnisse zu den angegebenen Positionen dieser ULG wird vereinbart:

Betrifft Position(en): \_\_\_\_\_

Material/Erzeugnis nach Wahl des Auftragnehmers (AN).

Angeboten: (.....)

**34.PG 00B + Material/Erzeugnis Beispiel AG zu 34PG**

Das Verwenden nachstehend angebotener Materialien/Erzeugnisse zu den angegebenen Positionen dieser ULG wird vereinbart:

Betrifft Position(en): \_\_\_\_\_

Beispielhaftes Material/Erzeugnis: \_\_\_\_\_

Angeboten ist das beispielhafte oder ein Material/Erzeugnis gleichwertiger Art.

Kriterien der Gleichwertigkeit: \_\_\_\_\_

Angeboten: (.....)



**Ergänzungen zur StLB HB-022+ABK-020****Ausschreibungstexte ZZZ**

Leistungsverzeichnis

gedruckt am 15.11.2023  
LB-HB-022+ABK-020 Preisangaben in EUR**34.PH + Drehflügeltüre Alu-Glas Aussen hochwärmeged.o.BS (PENEDER)**

Version: 2023-08

**Liefern und Einbau:**

Es ist das Liefern und der Einbau bzw. die Montage beschrieben und erfolgt nach örtlichen Vorschriften und Herstellerrichtlinien.

**Vorbemerkung Fluchttüren (Definition EN179 / EN1125 sowie PANIK E / PANIK B):**

Fluchttüre Panik B (Für Türen, die zeitweise einen Durchgang von innen und außen ermöglichen müssen)

Die Tür ist beidseitig mit Türdrückern ausgerüstet. Die abgesperrte Tür kann von innen immer geöffnet werden (Panikfunktion). Der äußere Drücker ist in der Regel

ausgekuppelt in Leerlauffunktion. Durch Entriegeln mit einem Schlüssel wird die Normalfunktion erreicht, so dass die Tür von innen und außen zu öffnen ist.

EN179: beidseitig Drücker; Für Bereiche in denen Personen den Fluchtweg kennen

EN1125: Außen Drücker, Innen Panikstange. Für öffentliche Bereiche

Fluchttüre Panik E (Für Türen, die von außen nur mit dem Schlüssel geöffnet werden sollen)

Die Tür ist innen mit einem Drücker und außen mit einem feststehenden Knopf ausgestattet. Die abgesperrte Tür kann von innen immer über die Anti-Panikfunktion

geöffnet werden - von außen nur mit einem Schlüssel.

EN179: Außen Knauf, Innen Drücker; Bereiche in denen Personen den Fluchtweg kennen

EN1125: Außen Knauf, Innen Panikstange. Für öffentliche Bereiche

Ausführung des Türsystems als Vollpanikanlage: Ausführung als Totalpanikanlage für Steh- und Gehflügelsystem nach geltenden Richtlinien mitsamt Mitnehmerklappe, Schließfolgeregelung etc. sofern erforderlich.

**Aufzahlungen:**

Aufzahlungspositionen (Az) beschreiben Ergänzungen/Erweiterungen/Varianten zu vorangegangenen Positionen (Leistungen) und werden nur aus dem System oder der Auswahl von Produkten des Herstellers der Grundposition angeboten bzw. ausgeführt.

Werden grundlegende Änderungen am Grundprodukt durch die Ausführung einer Position nötig (z.B. bei einer Änderung der Türe durch Schloss auf Panikschloss entfällt das Basisschlosses der Grundposition sind diese in im Preis eingerechnet. Dies gilt ebenso für alle

erforderlichen zusätzlichen Einlegeteile in den Türkörper wie z.B. Leerverrohrungen für elektromechanisches Schloss, Reed-Kontakte etc.

34.PH 00 + Folgende Angaben und Anforderungen an die Art und Weise der Leistungserbringung gelten als vereinbart und sind in die Einheitspreise einkalkuliert.

**34.PH 00A + Material/Erzeugnis n.W.AN zu 34PH**

Das Verwenden nachstehend angebotener Materialien/Erzeugnisse zu den angegebenen Positionen dieser ULG wird vereinbart:

Betrifft Position(en):

Material/Erzeugnis nach Wahl des Auftragnehmers (AN).

Angeboten: (.....)

**34.PH 00B + Material/Erzeugnis Beispiel AG zu 34PH**

Das Verwenden nachstehend angebotener Materialien/Erzeugnisse zu den angegebenen Positionen dieser ULG wird vereinbart:

Betrifft Position(en):

Beispielhaftes Material/Erzeugnis:

**Ergänzungen zur StLB HB-022+ABK-020****Ausschreibungstexte ZZZ**

Leistungsverzeichnis

gedruckt am 15.11.2023

LB-HB-022+ABK-020

Preisangaben in EUR

Angeboten ist das beispielhafte oder ein Material/Erzeugnis gleichwertiger Art.

Kriterien der Gleichwertigkeit: \_\_\_\_\_

Angeboten: (.....)

**34.PI + Drehflügeltüre iso.brandhemmend (EI<sup>30</sup>-C) (PENEDER)**

Version: 2023-08

**Liefern und Einbau:**

Es ist das Liefern und der Einbau bzw. die Montage beschrieben und erfolgt nach örtlichen Vorschriften und Herstellerrichtlinien.

**Vorbemerkung Fluchttüren (Definition EN179 / EN1125 sowie PANIK E / PANIK B):**

Fluchttüre Panik B (Für Türen, die zeitweise einen Durchgang von innen und außen ermöglichen müssen)

Die Tür ist beidseitig mit Türdrückern ausgerüstet. Die abgesperrte Tür kann von innen immer geöffnet werden (Panikfunktion). Der äußere Drücker ist in der Regel ausgekuppelt in Leerlaufposition. Durch Entriegeln mit einem Schlüssel wird die Normalfunktion erreicht, so dass die Tür von innen und außen zu öffnen ist.

EN179: beidseitig Drücker; Für Bereiche in denen Personen den Fluchtweg kennen

EN1125: Außen Drücker, Innen Panikstange. Für öffentliche Bereiche

Fluchttüre Panik E (Für Türen, die von außen nur mit dem Schlüssel geöffnet werden sollen)

Die Tür ist innen mit einem Drücker und außen mit einem feststehenden Knopf ausgestattet. Die abgesperrte Tür kann von innen immer über die Anti-Panikfunktion geöffnet werden - von außen nur mit einem Schlüssel.

EN179: Außen Knauf, Innen Drücker; Bereiche in denen Personen den Fluchtweg kennen

EN1125: Außen Knauf, Innen Panikstange. Für öffentliche Bereiche

Ausführung des Türsystems als Vollpanikanlage: Ausführung als Totalpanikanlage für Steh- und Gehflügelsystem nach geltenden Richtlinien mitsamt Mitnehmerklappe, Schließfolgeregelung etc. sofern erforderlich.

**Aufzahlungen:**

Aufzahlungspositionen (Az) beschreiben Ergänzungen/Erweiterungen/Varianten zu vorangegangenen Positionen (Leistungen) und werden nur aus dem System oder der Auswahl von Produkten des Herstellers der Grundposition angeboten bzw. ausgeführt.

Werden grundlegende Änderungen am Grundprodukt durch die Ausführung einer Aufzahlungsposition nötig (z.B. bei einer Änderung der Türe durch Aufzahlung Schlosses auf Panikschloss entfällt das Basisschloss der Grundposition) sind diese im Preis der Aufzahlungsposition eingerechnet.

Dies gilt ebenso für alle erforderlichen zusätzlichen Einlegeteile in den Türkörper wie z.B. Leerverrohrungen für elektromechanisches Schloss, Reed-Kontakte etc.

34.PI 00 + Folgende Angaben und Anforderungen an die Art und Weise der Leistungserbringung gelten als vereinbart und sind in die Einheitspreise einkalkuliert.

**34.PI 00A + Material/Erzeugnis n.W.AN zu 34PI**

Das Verwenden nachstehend angebotener Materialien/Erzeugnisse zu den angegebenen Positionen dieser ULG wird vereinbart:

Betrifft Position(en): \_\_\_\_\_

Material/Erzeugnis nach Wahl des Auftragnehmers (AN).

Angeboten: (.....)

**34.PI 00B + Material/Erzeugnis Beispiel AG zu 34PI**

Das Verwenden nachstehend angebotener Materialien/Erzeugnisse zu den angegebenen Positionen dieser ULG wird vereinbart:

**Ergänzungen zur StLB HB-022+ABK-020****Ausschreibungstexte ZZZ**

Leistungsverzeichnis

gedruckt am 15.11.2023

LB-HB-022+ABK-020

Preisangaben in EUR

Betrifft Position(en): Beispielhaftes Material/Erzeugnis: 

Angeboten ist das beispielhafte oder ein Material/Erzeugnis gleichwertiger Art.

Kriterien der Gleichwertigkeit: 

Angeboten: (.....)

**34.PJ + Drehflügeltüre iso.hochbrandhemmend (EI<sup>2</sup>60-C) (PENEDER)**

Version: 2023-08

**Lieferrn und Einbau:**

Es ist das Lieferrn und der Einbau bzw. die Montage beschrieben und erfolgt nach örtlichen Vorschriften und Herstellerrichtlinien.

**Vorbemerkung Fluchttüren (Definition EN179 / EN1125 sowie PANIK E / PANIK B):**

Fluchttüre Panik B (Für Türen, die zeitweise einen Durchgang von innen und außen ermöglichen müssen) Die Tür ist beidseitig mit Türdrückern ausgerüstet. Die abgesperrte Tür kann von innen immer geöffnet werden (Panikfunktion). Der äußere Drücker ist in der Regel ausgekuppelt in Leerlaufsfunktion. Durch Entriegeln mit einem Schlüssel wird die Normalfunktion erreicht, so dass die Tür von innen und außen zu öffnen ist.

EN179: beidseitig Drücker; Für Bereiche in denen Personen den Fluchtweg kennen

EN1125: Außen Drücker, Innen Panikstange. Für öffentliche Bereiche

Fluchttüre Panik E (Für Türen, die von außen nur mit dem Schlüssel geöffnet werden sollen)

Die Tür ist innen mit einem Drücker und außen mit einem feststehenden Knopf ausge-stattet. Die abgesperrte Tür kann von innen immer über die Anti-Panikfunktion geöffnet werden - von außen nur mit einem Schlüssel.

EN179: Außen Knauf, Innen Drücker; Bereiche in denen Personen den Fluchtweg kennen

EN1125: Außen Knauf, Innen Panikstange. Für öffentliche Bereiche

Ausführung des Türsystems als Vollpanikanlage: Ausführung als Totalpanikanlage für Steh- und Gehflügelsystem nach geltenden Richtlinien mitsamt Mitnehmerklappe, Schließfolgeregelung etc. sofern erforderlich.

**Aufzahlungen:**

Aufzahlungspositionen (Az) beschreiben Ergänzungen/Erweiterungen/Varianten zu vorangegangenen Positionen (Leistungen) und werden nur aus dem System oder der Auswahl von Produkten des Herstellers der Grundposition angeboten bzw. ausgeführt. Werden grundlegende Änderungen am Grundprodukt durch die Ausführung einer Aufzahlungsposition im Gebäude/Türnummer: nötig (z.B. bei einer Änderung der Türe durch Aufzahlung Schlosses auf Panikschloss entfällt das Basisschlosses der Grundposition) sind diese im Preis der Aufzahlungsposition eingerechnet.

Dies gilt ebenso für alle erforderlichen zusätzlichen Einlegeteile in den Türkörper wie z.B. Leerverrohrungen für elektromechanisches Schloss, Reed-Kontakte etc.

34.PJ 00 + Folgende Angaben und Anforderungen an die Art und Weise der Leistungserbringung gelten als vereinbart und sind in die Einheitspreise einkalkuliert.

**34.PJ 00A + Material/Erzeugnis n.W.AN zu 34PJ**

Das Verwenden nachstehend angebotener Materialien/Erzeugnisse zu den angegebenen Positionen dieser ULG wird vereinbart:

Betrifft Position(en): 

Material/Erzeugnis nach Wahl des Auftragnehmers (AN).

Angeboten: (.....)

**Ergänzungen zur StLB HB-022+ABK-020****Ausschreibungstexte ZZZ**

Leistungsverzeichnis

gedruckt am 15.11.2023  
LB-HB-022+ABK-020 Preisangaben in EUR**34.PJ 00B + Material/Erzeugnis Beispiel AG zu 34PJ**

Das Verwenden nachstehend angebotener Materialien/Erzeugnisse zu den angegebenen Positionen dieser ULG wird vereinbart:

Betrifft Position(en): \_\_\_\_\_

Beispielhaftes Material/Erzeugnis: \_\_\_\_\_

Angeboten ist das beispielhafte oder ein Material/Erzeugnis gleichwertiger Art.

Kriterien der Gleichwertigkeit: \_\_\_\_\_

Angeboten: (.....)

**34.PK + Drehflügeltür iso.brandbeständig (EI<sup>90</sup>-C) (PENEDER)**

Version: 2023-08

**Liefern und Einbau:**

Es ist das Liefern und der Einbau bzw. die Montage beschrieben und erfolgt nach örtlichen Vorschriften und Herstellerrichtlinien.

**Vorbemerkung Fluchttüren (Definition EN179 / EN1125 sowie PANIK E / PANIK B):**

Fluchttüre Panik B (Für Türen, die zeitweise einen Durchgang von innen und außen ermöglichen müssen)

Die Tür ist beidseitig mit Türdrückern ausgerüstet. Die abgesperrte Tür kann von innen immer geöffnet werden (Panikfunktion). Der äußere Drücker ist in der Regel ausgekuppelt in Leerlauf-funktion. Durch Entriegeln mit einem Schlüssel wird die Normalfunktion erreicht, so dass die Tür von innen und außen zu öffnen ist.

EN179: beidseitig Drücker; Für Bereiche in denen Personen den Fluchtweg kennen

EN1125: Außen Drücker, Innen Panikstange. Für öffentliche Bereiche

Fluchttüre Panik E (Für Türen, die von außen nur mit dem Schlüssel geöffnet werden sollen)

Die Tür ist innen mit einem Drücker und außen mit einem feststehenden Knopf ausgestattet. Die abgesperrte Tür kann von innen immer über die Anti-Panikfunktion geöffnet werden - von außen nur mit einem Schlüssel.

EN179: Außen Knauf, Innen Drücker; Bereiche in denen Personen den Fluchtweg kennen

EN1125: Außen Knauf, Innen Panikstange. Für öffentliche Bereiche

Ausführung des Türsystems als Vollpanikanlage: Ausführung als Totalpanikanlage für Steh- und Gehflügelsystem nach geltenden Richtlinien mitsamt Mitnehmerklappe, Schließfolgeregelung etc. sofern erforderlich.

**Aufzahlungen:**

Aufzahlungspositionen (Az) beschreiben Ergänzungen/Erweiterungen/Varianten zu vorangegangenen Positionen (Leistungen) und werden nur aus dem System oder der Auswahl von Produkten des Herstellers der Grundposition angeboten bzw. ausgeführt.

Werden grundlegende Änderungen am Grundprodukt durch die Ausführung einer Aufzahlungsposition nötig (z.B. bei einer Änderung der Tür durch Aufzahlung Schlosses auf Panikschloss entfällt das Basisschlosses der Grundposition) sind diese im Preis der Aufzahlungsposition eingerechnet.

Dies gilt ebenso für alle erforderlichen zusätzlichen Einlegeteile in den Türkörper wie z.B. Leerverrohrungen für elektromechanisches Schloss, Reed-Kontakte etc.

34.PK 00 + Folgende Angaben und Anforderungen an die Art und Weise der Leistungserbringung gelten als vereinbart und sind in die Einheitspreise einkalkuliert.

**34.PK 00A + Material/Erzeugnis n.W.AN zu 34PK**

Das Verwenden nachstehend angebotener Materialien/Erzeugnisse zu den angegebenen Positionen dieser ULG wird vereinbart:

**Ergänzungen zur StLB HB-022+ABK-020****Ausschreibungstexte ZZZ**

Leistungsverzeichnis

gedruckt am 15.11.2023  
LB-HB-022+ABK-020 Preisangaben in EUR

Betrifft Position(en):   
 Material/Erzeugnis nach Wahl des Auftragnehmers (AN).  
 Angeboten: (.....)

**34.PK 00B + Material/Erzeugnis Beispiel AG zu 34PK**

Das Verwenden nachstehend angebotener Materialien/Erzeugnisse zu den angegebenen Positionen dieser ULG wird vereinbart:

Betrifft Position(en):   
 Beispielhaftes Material/Erzeugnis:   
 Angeboten ist das beispielhafte oder ein Material/Erzeugnis gleichwertiger Art.  
 Kriterien der Gleichwertigkeit:   
 Angeboten: (.....)

**34.PP + Autom.Schiebeelemente Alu o.Brandschutz (PENEDER)**

Version: 2023-08

**Lieferrn und Einbau:**

Im Folgenden ist das Lieferrn und Montieren beschrieben. Die Montage erfolgt nach örtlichen Vorschriften und Herstellerrichtlinien.

**Aufzahlungen:**

Aufzahlungspositionen (Az) beschreiben Ergänzungen/Erweiterungen/Varianten zu vorangegangenen Positionen (Leistungen) und werden nur aus dem System oder der Auswahl von Produkten des Herstellers der Grundposition angeboten bzw. ausgeführt. Ergänzungen zum oben angeführten Grundprodukt HIGHLINEslide by PENEDER werden in Form von Aufzahlungen angeführt. Werden grundlegende Änderungen am Grundprodukt durch die Ausführung einer Aufzahlungsposition nötig, sind diese eingerechnet. Dies gilt ebenso für alle erforderlichen zusätzlichen Einlegeteile in den Türkorpus wie z.B. Leerverrohrungen für elektromechanisches Schloss, Reed-Kontakte etc.

34.PP 00 + Folgende Angaben und Anforderungen an die Art und Weise der Leistungserbringung gelten als vereinbart und sind in die Einheitspreise einkalkuliert.

**34.PP 00A + Material/Erzeugnis n.W.AN zu 34PP**

Das Verwenden nachstehend angebotener Materialien/Erzeugnisse zu den angegebenen Positionen dieser ULG wird vereinbart:

Betrifft Position(en):   
 Material/Erzeugnis nach Wahl des Auftragnehmers (AN).  
 Angeboten: (.....)

**34.PP 00B + Material/Erzeugnis Beispiel AG zu 34PP**

Das Verwenden nachstehend angebotener Materialien/Erzeugnisse zu den angegebenen Positionen dieser ULG wird vereinbart:

Betrifft Position(en):   
 Beispielhaftes Material/Erzeugnis:   
 Angeboten ist das beispielhafte oder ein Material/Erzeugnis gleichwertiger Art.  
 Kriterien der Gleichwertigkeit:   
 Angeboten: (.....)

**34.PQ + Autom.Schiebeelemente Alu-Glas brandh.(EI30-C) (PENEDER)**

Version: 2023-08

**Lieferrn und Einbau:**

**Ergänzungen zur StLB HB-022+ABK-020****Ausschreibungstexte ZZZ**

Leistungsverzeichnis

gedruckt am 15.11.2023

LB-HB-022+ABK-020

Preisangaben in EUR

Im Folgenden ist das Liefern und Montieren beschrieben. Die Montage erfolgt nach örtlichen Vorschriften und Herstellerrichtlinien.

**Aufzahlungen:**

Aufzahlungspositionen (Az) beschreiben Ergänzungen/Erweiterungen/Varianten zu vorangegangenen Positionen (Leistungen) und werden nur aus dem System oder der Auswahl von Produkten des Herstellers der Grundposition angeboten bzw. ausgeführt.

Ergänzungen zum oben angeführten Grundprodukt HIGHLINEslide by PENEDER werden in Form von Aufzahlungen angeführt. Werden grundlegende Änderungen am Grundprodukt durch die Ausführung einer Aufzahlungsposition nötig, sind diese eingerechnet. Dies gilt ebenso für alle erforderlichen zusätzlichen Einlegeteile in den Türkorpus wie z.B. Leerverrohrungen für elektromechanisches Schloss, Reed-Kontakte etc.

34.PQ 00 + Folgende Angaben und Anforderungen an die Art und Weise der Leistungserbringung gelten als vereinbart und sind in die Einheitspreise einkalkuliert.

**34.PQ 00A + Material/Erzeugnis n.W.AN zu 34PQ**

Das Verwenden nachstehend angebotener Materialien/Erzeugnisse zu den angegebenen Positionen dieser ULG wird vereinbart:

Betrifft Position(en):

Material/Erzeugnis nach Wahl des Auftragnehmers (AN).

Angeboten: (. . . . .)

**34.PQ 00B + Material/Erzeugnis Beispiel AG zu 34PQ**

Das Verwenden nachstehend angebotener Materialien/Erzeugnisse zu den angegebenen Positionen dieser ULG wird vereinbart:

Betrifft Position(en):

Beispielhaftes Material/Erzeugnis:

Angeboten ist das beispielhafte oder ein Material/Erzeugnis gleichwertiger Art.

Kriterien der Gleichwertigkeit:

Angeboten: (. . . . .)

**34.PX + Schnittstelle Türe-Hauselektrik/Gebäudeleittechnik (OPEN)**

Version: 2023-08

**Liefern und Einbau:**

Im Folgenden ist das Liefern und Montieren beschrieben. Die Montage erfolgt nach örtlichen Vorschriften und Herstellerrichtlinien.

**Aufzahlungen:**

Aufzahlungspositionen (Az) beschreiben Ergänzungen/Erweiterungen/Varianten zu vorangegangenen Positionen (Leistungen) und werden nur aus dem System oder der Auswahl von Produkten des Herstellers der Grundposition angeboten bzw. ausgeführt.

34.PX 00 + Folgende Angaben und Anforderungen an die Art und Weise der Leistungserbringung gelten als vereinbart und sind in die Einheitspreise einkalkuliert.

**34.PX 00A + Material/Erzeugnis n.W.AN zu 34PX**

Das Verwenden nachstehend angebotener Materialien/Erzeugnisse zu den angegebenen Positionen dieser ULG wird vereinbart:

Betrifft Position(en):

Material/Erzeugnis nach Wahl des Auftragnehmers (AN).

Angeboten: (. . . . .)

**Ergänzungen zur StLB HB-022+ABK-020****Ausschreibungstexte ZZZ**

Leistungsverzeichnis

gedruckt am 15.11.2023  
LB-HB-022+ABK-020 Preisangaben in EUR**34.PX 00B + Material/Erzeugnis Beispiel AG zu 34PX**

Das Verwenden nachstehend angebotener Materialien/Erzeugnisse zu den angegebenen Positionen dieser ULG wird vereinbart:

Betrifft Position(en):

Beispielhaftes Material/Erzeugnis:

Angeboten ist das beispielhafte oder ein Material/Erzeugnis gleichwertiger Art.

Kriterien der Gleichwertigkeit:

Angeboten: (.....)

**34.WA + ungedämmte AL-Türen 65mm (WICONA)**

Version: 2023-10

Im Folgenden ist das Liefern und der Einbau/die Montage von ungedämmten (nicht wärmedämmten) Aluminiumtüren beschrieben.

Befestigungsbauteile und Abdichtungsmaterialien für die Montage sind in die Einheitspreise einkalkuliert. Sofern die Positionsbeschreibung nicht anderweitig spezifiziert, wird das statische System einschließlich der Verankerung vom Auftragnehmer in eigener Verantwortung festgelegt.

Planungs-, Verarbeitungs- und Einbauregeln für das WICONA Fenstersystem WICSTYLE 65N NG werden eingehalten.

**Technischen Anforderungen:**

Ein- und zweiflügelige Anschlagtüren mit flächenbündigen Flügeln, einwärts oder auswärts öffnend möglich

Seitenteile und Oberlichter feststehend oder beweglich

Bautiefe 65 mm

Ein und Mehrkammer-Hohlprofile bei allen Haupt- und Flügelprofilen

Kantenradius = 0,5 mm. Überschlagflügel mit 5 mm Überdeckung

Umlaufende innere und äußere Verglasungsdichtung

Ausschließliche Verwendung von Markenbeschlägen mit funktionsgerecht gesichertem Einbau in das Profilsystem

Innere Alu Glasleiste systemkonform

inkl. Anschlagsschwelle

volle Kombinierbarkeit mit ungedämmten Fenstersystem Wicona

Nachweis der Qualitätssicherung nach ISO-Normenreihe 9000 - Systemhersteller und Profilpresswerk sind zertifiziert

Rahmenverbindungen: Gehrungsecken mit systemeigenen, hohlkammerfüllenden

Gusseckwinkeln mit Spreizfunktion. Wahlweise Eckverbinder aus

Aluminium-Strangpress-Eckwinkeln im Selbstzuschnitt, geklebt und verpresst

Stumpfe Verbindungen mit systemeigenen, hohlkammerfüllenden Aluminium- Profilverbindern

Offene Füge-Querschnitte in der Dämmzone bei stumpfen Verbindungen werden mit dauerelastischem Dichtstoff auf EPDM-Vorlage abgedichtet

Stulp bei zweiflügeligen Türen: Wahlweise mit Aufsatzprofilen oder mit gegenseitiger Überlappung beider Flügel in ihren Überschlügen, ohne Stulp-Zusatzprofil. Obere Anschlussfuge vom Mittelstoß der Flügel zum Rahmen in beiden Varianten durch Polyamid-Formteile abgedeckt

Zweiflügelige Tür mit Panikfunktion: Ausschließlich mit Aufsatzprofil und zugehöriger spezieller Dichtung; Stulpzusatz und gegenüberliegendes Flügelprofil werden nach Angaben in den Verarbeitungsrichtlinien des Systemherstellers so bearbeitet, dass beim Auslösen des Beschlags beide Flügel frei öffnen (siehe Fluchttüren)

**Beschläge:**



**Ergänzungen zur StLB HB-022+ABK-020****Ausschreibungstexte ZZZ**

Leistungsverzeichnis

gedruckt am 15.11.2023  
LB-HB-022+ABK-020 Preisangaben in EUR

Verwendet werden nur die zum angebotenen Profilsystem gehörigen Systembeschläge.

Grundbeschläge werden einschließlich der erforderlichen größenabhängigen Einbauteile ausgeführt.

Zulässiges Flügelgewicht je nach Bandausführung bis 200 kg

Schlossstulpe und Schließplatten in Niro

Sichtbare Beschläge in E6/C0/RAL 9016/Niro-Design/Niro

Die nur zulässigen bzw. als Aufzahlung zusätzlich erforderlichen Beschlagteile bei geforderten Sicherheitsfunktionen, wie Brandschutz, Rauchschutz, Einbruchhemmung oder Durchschusshemmung sind entsprechend der gültigen Prüfzeugnisse im Einheitspreis zu berücksichtigen.

**Oberflächenbehandlungen:**

Pulverbeschichtung: Standard WICONA Qualität (StQ) entspricht der Beschichtungsklasse nach GSB INTERNATIONAL: "Standard" und QUALICOAT: "Klasse 1"

Pulverbeschichtung: Hochwetterfest WICONA Qualität (HWQ) entspricht der Beschichtungsklasse nach GSB INTERNATIONAL: "Master" und QUALICOAT: "Klasse 2"

Pulverbeschichtung: Hochwetterfest WICONA Qualität inkl. Voranodisation (VA+HWQ) für Einsatz in Meeresnähe oder chloridhaltiger Atmosphäre entspricht der Beschichtungsklasse nach GSB INTERNATIONAL: "Premium" und QUALICOAT: "Klasse 3" sowie Bewitterungsklasse nach GSB INTERNATIONAL: "Sea Proof Plus"

Pulverbeschichtung Glanzgrad: Matt 30%, Seidenglanz 70%, Hochglanz 80%

Anodisation: Eloxal Standard A6/C0

Anodisation: Eloxal Sonder Farbe A6/C31 (32, 33, 34, 35)

Ausführungsart, Qualität, Glanzgrad sind in den Positionen beschrieben.

**Füllungen:**

Verglasung:

Die Auswahl der Sicherheitsanforderung der Gläser obliegt dem Anbieter, wobei nach den Grundsätzen der Bauvorschriften, Ö-Normen, OIB-Richtlinien und den Richtlinien der Bundesinnung der Glaser die Verglasungsart auszuwählen ist. Die Anforderung ergibt sich anhand der Planbeilagen, bei Unklarheit ist vor Angebotsabgabe nachzufragen, Nachfordern aus diesem Titel werden nicht anerkannt.

Die statische Scheibendickenbemessung obliegt dem Auftragnehmer und ist Bestandteil des Einheitspreises sofern in der Position keine Glasstärken definiert sind. Notwendige Mehrkosten aufgrund erhöhter Einzelscheibendicken werden nicht gesondert vergütet.

Einzelscheiben aus Einscheibensicherheitsglas mit Heat Soak Test (ESG-H) für Bereiche mit Sicherheitsglasforderung, wie z.B. in Türflügel und Verglasungen unter Parapethöhe usw.

Einzelscheiben aus Verbundsicherheitsglas (VSG) für Bereiche mit Sicherheitsglasforderung, wie z.B. in Überkopfverglasungen und Verglasungen unter Parapetbereich mit Absturzgefahr usw.

Nurglasecken und Nurglasstöße sind nach den Richtlinien der Glasindustrie herzustellen.

AL-Paneel:

Aufbau:

aussen und innen: mind. 2 mm Aluminium Blech + Zwischenlage: mind. 10 mm Polyurethan Hartschaum Dämmplatte, inkl. druckfesten Umleimer, vollflächig verklebt, die Ränder umlaufend dampfdicht abgeschlossen. Die sichtbaren Oberflächen entsprechen der jeweiligen Position.

Emalliertes Glas:

Mind. 6 mm ESG-H Einscheibensicherheitsglas mit rückseitig vollflächig Email mit blickdichter Farbe. Eine Bemusterung in Originalfarbe ist zwingend zur Freigabe vorzulegen.

Die Ausführungsart ist in der Position beschrieben.



**Ergänzungen zur StLB HB-022+ABK-020****Ausschreibungstexte ZZZ**

Leistungsverzeichnis

gedruckt am 15.11.2023  
LB-HB-022+ABK-020 Preisangaben in EUR**Aufzahlungen/Zubehör:**

Positionen für Aufzahlungen (Az) und Zubehör beschreiben Ergänzungen zu vorangegangenen Positionen (Leistungen) und werden nur aus dem System oder der Auswahl von Produkten des Herstellers der Grundposition angeboten bzw. ausgeführt.

**Gleichwertigkeit:**

Die Gleichwertigkeit mit den Qualitätseigenschaften des ausgeschriebenen Leitproduktes ist Mindestanforderung und durch Zeichnungen, Prüfzeugnisse und Systemhandbücher bei Angebotsabgabe nachzuweisen.

34.WA 00 + Folgende Angaben und Anforderungen an die Art und Weise der Leistungserbringung gelten als vereinbart und sind in die Einheitspreise einkalkuliert:

**34.WA 00X + Material/Erzeugnis n.W.AN zu 34WA**

Das Verwenden nachstehend angebotener Materialien/Erzeugnisse zu den angegebenen Positionen dieser ULG wird vereinbart:

Betrifft Position(en):

Material/Erzeugnis nach Wahl des Auftragnehmers (AN).

Angeboten: (. . . . .)

**34.WA 00Y + Material/Erzeugnis Beispiel AG zu 34WA**

Das Verwenden nachstehend angebotener Materialien/Erzeugnisse zu den angegebenen Positionen dieser ULG wird vereinbart:

Betrifft Position(en):

Beispielhaftes Material/Erzeugnis:

Angeboten ist das beispielhafte oder ein Material/Erzeugnis gleichwertiger Art.

Kriterien der Gleichwertigkeit:

Angeboten: (. . . . .)

**34.WB + gedämmte AL-Türen 65mm (WICONA)**

Version: 2023-10

Im Folgenden ist das Liefern und der Einbau/die Montage von wärmegeprägten Aluminiumtüren beschrieben.

Die im System gegebenen Möglichkeiten bezüglich zulässiger Flügelgrößen, -Gewichte und der Füllungsdicken bei Flügeln und Festverglasungen sind in den Technischen Unterlagen des Systemherstellers beschrieben.

**Technischen Anforderungen:**

Profiltechnik:

Rahmenbautiefe: 65 mm

Flügelbautiefe: 65 mm

Außenansichtsbreiten:

Blendrahmenprofile von 51 mm bis 155 mm

Sezialblendrahmenprofile von 48 mm bis 71 mm

Kämpferprofile von 73 mm bis 290 mm

Sockelprofile von 107 mm bis 147 mm

Flügelprofile einwärts 73 mm, 83 mm und 98 mm

Flügelprofile auswärts 98 mm, 108 mm und 123 mm

**Ergänzungen zur StLB HB-022+ABK-020****Ausschreibungstexte ZZZ**

Leistungsverzeichnis

gedruckt am 15.11.2023  
LB-HB-022+ABK-020 Preisangaben in EUR**Konstruktionsmerkmale:**

Optimierter Isothermenverlauf durch symmetrisch angeordnete Dämmzonen bei allen Profilkombinationen.

Vollständige Abdeckung der Dämmzonen von Flügel und Rahmen durch eingeklippte ebene Kunststoffprofile.

Die Montage der im Falz befindlichen Schließtechnik erfolgt mittels ausreißgeprüfter patentierter Direktverschraubung in den Hohlkammerdämmsteg.

Schlossstulp und Schließbleche sind mittels Kunststoff-Adapter flächenbündig zwischen den Falz-Abdeckprofilen eingebettet.

Haupt- und Flügelprofile als Dreikammer-Hohlprofile, Kantenradius = 0,5 mm.

Türflügel flächenbündig mit 5 mm Überdeckung.

Verglasungsprinzip (Glasleisten, Klotzung, Dichtungssystem) analog zum Fenstersystem mit Verglasungsdichtung aus EPDM, innen und außen umlaufend.

Anschlagdichtung aus EPDM, 4-seitig umlaufend im Flügel. Zusätzlich am Blendrahmen verankerte Anschlagdichtung, 3-seitig umlaufend.

Barrierefreie Türschwelle mit thermisch getrenntem Schwellenprofil (14 mm hoch) und Mitteldichtungsanschlag.

Türflügel mit umlaufendem, auf Gehrung verbundenen Türflügelprofil, wahlweise auch 3-seitig umlaufend mit Sockelprofil.

Niveaugleichheit zwischen Flügel- und Festfeldsockeln durch spezielle, wärmegeämmte Profilkombinationen für das Seitenteil.

Scheibentrennende Sprossen als thermisch getrennte Verbundprofile.

**Rahmenverbindungen:**

Gehrungsecken mit systemeigenen, hohlkammerfüllenden Gusseckwinkeln mit Spreizfunktion mechanisch gesichert und mittels einseitiger, mengenbegrenzter

Klebstoffinjektion verbunden.

Stumpfe Verbindungen mit systemeigenen, hohlkammerfüllenden Aluminium-Profilverbindern und mengenbegrenzter Klebstoffinjektion.

Offene Fugenquerschnitte in der Dämmzone von stumpfen Verbindungen müssen mit systemeigenen Kunststoff-Formteilen und Injektionstechnik dichtend geschlossen werden.

**Konstruktionsvarianten:**

Tür-Sonderausführungen mit abweichenden Details

**a) Verstärkte Türkonstruktion:**

Profile für erhöhte Beanspruchungen Konstruktionsbautiefe: 67 mm

**b) Flügelausführung:**

Wahlweise

- mit umlaufendem Türflügel oder
- unterem stumpf verbundenem Sockelprofil

**c) Türschwellausführung:**

Wahlweise

- Barrierefrei mit thermisch getrenntem Schwellenprofil (14 mm hoch) und Mitteldichtungsanschlag
- Barrierefrei mit Schwellenprofil ohne thermische Trennung (6 mm hoch) und Schleifdichtungen oder
- Barrierefrei mit Schwellenprofil (Halbmondschwelle) ohne thermische Trennung (4 mm hoch) und Absenkichtung

**d) Formangleichung:**

Äußerer Glasfalz der Türflügel- bzw. Rahmenprofile können mit 30° schrägem Zusatzprofil auf das "Klassik-Design" umgerüstet werden.

**Ergänzungen zur StLB HB-022+ABK-020****Ausschreibungstexte ZZZ**

Leistungsverzeichnis

gedruckt am 15.11.2023  
LB-HB-022+ABK-020 Preisangaben in EUR

e) Stulp bei zweiflügeligen Türen:

Wahlweise

- mit wärmedämmten Stulp-Aufsatzprofilen, ohne Versatz der Dämmebene oder
- mit gegenseitiger Überlappung beider Flügel.

Obere Anschlussfuge vom Mittelstoß der Flügel zum Rahmen werden in beiden Varianten durch Polyamid-Formteile abgedeckt.

f) Gegentakttür:

Zweiflügelig, ein Flügel nach innen, ein Flügel nach außen, jeweils unabhängig vom anderen öffnend.

Mittelstoß ohne Stulp-Zusatzprofil; die beiden Flügel überlappen sich gegenseitig in ihren Überschlügen

g) Fingerschutztür:

An der Bandseite wird der metallische Überschlag durch großvolumige, leicht verformbare EPDM-Dichtungen ersetzt. Fuge 30 mm zwischen Rahmen und Flügel. Ein Nachweis für die Schlagregendichtheit ist erforderlich.

h) Anschlagtür mit Panikfunktion:

Ein- und zweiflügelig nach außen öffnend. Zweiflügelige Türen werden ohne spezielle Dichtung und ohne spezielles Stulp-Zusatzprofil ausgeführt. Die Fähigkeit zur Freigabe gemäß EN 14351-1 ist zwingend nachzuweisen.

i) Anschlagtür mit Ganzglasflügel:

Anpassung des Blendrahmens mit einem Falzzusatzprofils für den mittigen

Anschlag des Ganzglasflügels.

j) Pendeltüre:

Ein- und zweiflügelig mit integriertem Türschließer. Bandseitige Ausführung wahlweise mit flächenbündigem Flügelprofil oder mit Rundprofiloptik. 4-seitig werden innen und außen Bürstendichtungen eingesetzt.

Wärmedämmung:

Wärmedurchgangskoeffizient des Profilsystems:

 $U_f = 1,8 \text{ bis } 2,1 \text{ W/(m}^2\text{K)}$  nach EN ISO 10077: 2003

Wärmedämmung mit durchlaufenden, falzflächenbündigen Isolierstegen (Kunststoff- Leisten) aus PA 6.6, 25 % Glasfaseranteil und stirnseitiger Einlage aus Klebeschmelzdraht

Die ausgeschriebenen U-Werte sind ohne zusätzliches Einbringen von Dämmstoffen in die Hohlkammern der Profile zu erbringen.

Nachweise und Zertifizierungen:

Die Eignung des Profilverbundes (Dämmstege) muss durch ein allgemeines bauaufsichtliches Prüfzeugnis nachgewiesen werden.

Nachweis der Standsicherheit von Metall-Kunststoff-Verbundprofilen gemäß IfBt- Richtlinie

Profilverbundherstellung ausschließlich werksseitig. Systemhersteller, Profilverwerke und Verbundhersteller sind nach der ISO 9000-Normenreihe zertifiziert. Profilverbund mit Qualitätssicherung und Werksgarantie auch für nachträgliche Oberflächenbehandlungen (Anodisieren, Nass- und Pulverbeschichtung)

Systemprüfung des Türsystems entsprechend RAL-GZ 996; Kl. 3A nach DIN EN 12207

**Beschläge:**

Ein System-Rollenband für nach innen und nach außen öffnende Türen.

Lage und Befestigung hat keinen Einfluss auf die thermische Trennung der Profilschalen. Bänder sind direkt positionierbar; nachträgliche Montage möglich.

Gebrauchsklasse 4; Dauerfunktionstüchtigkeit Klasse 7; Korrosionsbeständigkeit Klasse 4; Brandklasse 14; für Türen mit mech. Beanspruchung nach DIN EN 12400 bis Klasse 8

**Ergänzungen zur StLB HB-022+ABK-020****Ausschreibungstexte ZZZ**

Leistungsverzeichnis

gedruckt am 15.11.2023  
LB-HB-022+ABK-020 Preisangaben in EUR

- a) Aluminium Rollen Klemmband
- b) Aluminium Aufschraubband
- c) Edelstahl Rollenklemmband

**Türen in Flucht- und Rettungswegen nach EN 1125 und EN 179**

Verwendet wird grundsätzlich die vom Systemhersteller geprüfte Beschlagstechnik. Die in den Programm- und Verarbeitungsunterlagen dokumentierten Beschläge gewährleisten eine, in Verbindung mit dem Profilsystem, funktionsgerechte Anwendung.

Es werden nur die zum angebotenen Profilsystem gehörigen Systembeschläge verwendet. Grundbeschläge werden entsprechend Flügelgröße und Windlast durch Zusatzteile komplettiert.

**Oberflächenbehandlung:**

Pulverbeschichtung: Standard WICONA Qualität (StQ) entspricht der Beschichtungsstufe nach GSB INTERNATIONAL: „Standard“ und QUALICOAT: „Klasse 1“

Pulverbeschichtung: Hochwetterfest WICONA Qualität (HWQ) entspricht der Beschichtungsstufe nach GSB INTERNATIONAL: „Master“ und QUALICOAT: „Klasse 2“

Pulverbeschichtung: Hochwetterfest WICONA Qualität inkl. Voranodisation (VA+HWQ), für Einsatz in Meeresnähe oder chloridhaltiger Atmosphäre entspricht der Beschichtungsstufe nach GSB INTERNATIONAL: „Premium“ und QUALICOAT: „Klasse 3“, sowie Bewitterungsstufe nach GSB INTERNATIONAL: „Sea Proof Plus“

Pulverbeschichtung Glanzgrad: Matt 30%, Seidenglanz 70%, Hochglanz 80%

Anodisation: Eloxal Standard A6/C0

Anodisation: Eloxal Sonder Farbe A6/C31 (32, 33, 34, 35)

Ausführungsart, Qualität, Glanzgrad sind in den Positionen beschrieben.

Füllung Wärmeschutzisolierverglasung gemäß ÖN EN 1279 T1 bis T6

**Füllungen:**

Wärmeschutzisolierverglasung:

gemäß ÖN EN 1279 T1 bis T6

Das Randverbundmaterial und Stärke ist gemäß der Einbausituation, wenn erforderlich, mit UV-beständigen Material auszuführen.

Die Auswahl der Sicherheitsanforderung der Gläser obliegt dem Anbieter, wobei nach den Grundsätzen der Bauvorschriften, Ö-Normen, OIB-Richtlinien und den Richtlinien der Bundesinnung der Glaser die Verglasungsart auszuwählen ist. Die Anforderung ergibt sich anhand der Planbeilagen, bei Unklarheit ist vor Angebotsabgabe nachzufragen, Nachforderungen aus diesem Titel werden nicht anerkannt.

Die statische Scheibendickenbemessung obliegt dem Auftragnehmer und ist Bestandteil des Einheitspreises sofern in der Position keine Glasstärken definiert sind. Notwendige Mehrkosten aufgrund erhöhter Einzelscheibendicken werden nicht gesondert vergütet.

Isolierverglasung mit allen Einzelscheiben aus Einzelscheibensicherheitsglas mit Heat Soak Test (ESG-H) nach ÖN EN 14179-1 für Bereiche mit Sicherheitsglasanforderung, wie in Türflügel und Verglasungen unter Parapethöhe.

Isolierverglasung mit Kombination Einzelscheiben und Verbundsicherheitsglas (ESG-H + VSG) für Bereiche mit Sicherheitsglasanforderung, wie in Überkopfverglasungen und Verglasungen unter Parapetbereich mit Absturzgefahr.

Nurglasecken und Nurglasstöße sind nach den Richtlinien der Glasindustrie herzustellen.

AL-Wärmedämmpaneel:

Aufbau:

**Ergänzungen zur StLB HB-022+ABK-020****Ausschreibungstexte ZZZ**

Leistungsverzeichnis

gedruckt am 15.11.2023  
LB-HB-022+ABK-020 Preisangaben in EUR

aussen: mind. 2 mm Aluminium Blech

zwischen: mind. 20 mm Polyurethan Hartschaum- oder Mineralfaser-Dämmplatte

innen: mind. 2 mm Aluminium Blech

Wärmegeädämmtes Paneel, inkl. druckfesten Isolations-Umleimer, vollflächig verklebt, die Ränder umlaufend dampfdicht abgeschlossen. Die Oberflächen entsprechen der jeweiligen Position.

Emailglas-Wärmedämmpaneel:

Aufbau:

aussen: mind. 6 mm EMALIT ESG-H Einscheibensicherheitsglas mit rückseitig vollflächig blickdichter Email Farbe.

zwischen: mind. 20 mm Polyurethan-Hartschaum oder Mineralfasser-Dämmplatte

innen: mind. 2 mm Aluminium Blech

Wärmegeädämmtes Paneel, inkl. druckfesten Isolations-Umleimer, vollflächig verklebt, die Ränder umlaufend dampfdicht abgeschlossen. Die Oberflächen entsprechen der jeweiligen Position. Die Email Glas Farbe abgestimmt an die angrenzenden Verglasungen. Eine Farbmusterplatte ist vor Ausführung dem Auftragnehmer zur Freigabe vorzulegen.

**Verarbeitung**

Entwässerung und Dampfdruckausgleich: Glasfalzgrund-Belüftung gesichert durch systemkonzipierte Klotzungsbrücken.

Vorkammerentwässerung bzw. Dampfdruckausgleich verdeckt im Glasfalz und über die Profilkammern ohne außen sichtbare Abdeckungen.

Entwässerungsabdeckungen nur im Festfeldsockel.

Für die Abschlusselemente sind auf Wunsch durch eine autorisierte Prüfanstalt folgende Punkte nachzuweisen:

Für wärmegeädämmte Türelemente aus Aluminium BT65 und BT75:

Luftdurchlässigkeit nach ÖNORM EN 12207, bis Klasse 4; Schlagregendichtheit nach ÖNORM EN 12208, bis Klasse 7A; Widerstandsfähigkeit bei Windlast nach ÖNORM EN 12210, Klasse C2; Mechanische Festigkeit nach ÖNORM EN 1192, Klasse 3; Bedienkräfte - ÖNORM EN 13115, Klasse 2; Stoßfestigkeit nach ÖNORM EN 14109, Klasse 1;

Den ausgeschriebenen Leistungen liegen die Konstruktionsmerkmale, Werkstoffe und Verfahren des WICONA - Türsystems WICSTYLE 65 evo entsprechend der Systembeschreibung zugrunde; sie sind vertragsgemäß zu erfüllende Leistungsanforderungen.

**Aufzahlungen/Zubehör:**

Positionen für Aufzahlungen (Az) und Zubehör beschreiben Ergänzungen zu vorangegangenen Positionen (Leistungen) und werden nur aus dem System oder der Auswahl von Produkten des Herstellers der Grundposition angeboten bzw. ausgeführt.

**Gleichwertigkeit:**

Die Gleichwertigkeit mit den Qualitätseigenschaften des ausgeschriebenen Leitproduktes ist Mindestanforderung und durch Zeichnungen, Prüfzeugnisse und Systemhandbücher bei Angebotsabgabe nachzuweisen.

34.WB 00 + Folgende Angaben und Anforderungen an die Art und Weise der Leistungserbringung gelten als vereinbart und sind in die Einheitspreise einkalkuliert:

**34.WB 00X + Material/Erzeugnis n.W.AN zu 34WB**

Das Verwenden nachstehend angebotener Materialien/Erzeugnisse zu den angegebenen Positionen dieser ULG wird vereinbart:

**Ergänzungen zur StLB HB-022+ABK-020****Ausschreibungstexte ZZZ**

Leistungsverzeichnis

gedruckt am 15.11.2023  
LB-HB-022+ABK-020 Preisangaben in EUR

Betrifft Position(en):   
 Material/Erzeugnis nach Wahl des Auftragnehmers (AN).  
 Angeboten: (.....)

**34.WB 00Y + Material/Erzeugnis Beispiel AG zu 34WB**

Das Verwenden nachstehend angebotener Materialien/Erzeugnisse zu den angegebenen Positionen dieser ULG wird vereinbart:

Betrifft Position(en):   
 Beispielhaftes Material/Erzeugnis:   
 Angeboten ist das beispielhafte oder ein Material/Erzeugnis gleichwertiger Art.  
 Kriterien der Gleichwertigkeit:   
 Angeboten: (.....)

**34.WC + gedämmte AL-Türen 75mm (WICONA)**

Version: 2023-10

Im Folgenden ist das Liefern und der Einbau/die Montage von Wärme gedämmten Aluminium Türen BT75 beschrieben.

Die im System gegebenen Möglichkeiten bezüglich zulässiger Flügelgrößen, -Gewichte und der Füllungsdicken bei Flügeln und Festverglasungen sind in den

**Technischen Beschreibung:**

Profiltechnik:

Rahmenbautiefe: 75 mm

Flügelbautiefe: 75 mm

Außenansichtsbreiten:

Blendrahmenprofile von 48 mm bis 315 mm

Sezialblendrahmenprofile von 51 mm bis 98 mm

Kämpferprofile von 73 mm bis 290 mm

Sockelprofile von 107 mm bis 147 mm

Flügelprofile einwärts 73 mm, 83 mm und 98 mm

Flügelprofile auswärts 98 mm, 108 mm und 123 mm

Konstruktionsmerkmale:

Optimierter Isothermenverlauf durch symmetrisch angeordnete Dämmzonen bei allen Profilkombinationen.

Vollständige Abdeckung der Dämmzonen von Flügel und Rahmen durch eingeklipste ebene Kunststoffprofile

Die Montage der im Falz befindlichen Schließtechnik erfolgt mittels ausreißgeprüfter patentierter Direktverschraubung in den Hohlkammerdämmsteg

Schlossstulp und Schließbleche sind mittels Kunststoff-Adapter flächenbündig zwischen den Falz-Abdeckprofilen eingebettet.

Haupt- und Flügelprofile als Dreikammer-Hohlprofile, Kantenradius = 0,5 mm.

Türflügel flächenbündig mit 5 mm Überdeckung.

Verglasungsprinzip (Glasleisten, Klotzung, Dichtungssystem) analog zum Fenstersystem mit Verglasungsdichtung aus EPDM, innen und außen umlaufend

Anschlagdichtung aus EPDM, 4-seitig umlaufend im Flügel. Zusätzlich am Blendrahmen verankerte Anschlagdichtung, 3-seitig umlaufend

Barrierefreie Türschwelle mit thermisch getrenntem Schwellenprofil (14 mm hoch) und Mitteldichtungsanschlag.

**Ergänzungen zur StLB HB-022+ABK-020****Ausschreibungstexte ZZZ**

Leistungsverzeichnis

gedruckt am 15.11.2023

LB-HB-022+ABK-020

Preisangaben in EUR

Türflügel mit umlaufendem, auf Gehrung verbundenen Türflügelprofil, wahlweise auch 3-seitig umlaufend mit Sockelprofil

Niveaugleichheit zwischen Flügel- und Festfeldsockeln durch spezielle, wärmegeämmte Profilkombinationen für das Seitenteil

Scheibentrennende Sprossen als thermisch getrennte Verbundprofile

Rahmenverbindungen:

Gehrungsecken mit systemeigenen, hohlkammerfüllenden Gusseckwinkeln mit Spreizfunktion mechanisch gesichert und mittels einseitiger, mengenbegrenzter

Klebstoffinjektion verbunden.

Stumpfe Verbindungen mit systemeigenen, hohlkammerfüllenden Aluminium-Profilverbindern und mengenbegrenzter Klebstoffinjektion.

Offene Flügelquerschnitte in der Dämmzone von stumpfen Verbindungen müssen mit systemeigenen Kunststoff-Formteilen und Injektionstechnik dichtend geschlossen werden.

Konstruktionsvarianten:

a) Flügelausführung

Wahlweise

- mit umlaufendem Türflügel oder
- unterem stumpf verbundenem Sockelprofil

b) Türschwellausführung

Wahlweise

- Barrierefrei mit thermisch getrenntem Schwellenprofil (14 mm hoch) und Mitteldichtungsanschlag
- Barrierefrei mit Schwellenprofil ohne thermische Trennung (6 mm hoch) und

Schleifdichtungen oder

- Barrierefrei mit Schwellenprofil (Halbmondschwelle) ohne thermische Trennung (4mm hoch) und Absenkichtung

c) Formangleichung

Äußerer Glasfalz der Türflügel- bzw. Rahmenprofile können mit 30° schrägem Zusatzprofil auf das "Klassik-Design" umgerüstet werden.

d) Stulp bei zweiflügligen Türen

Wahlweise

- mit wärmegeämmten Stulp-Aufsatzprofilen, ohne Versatz der Dämmebene oder
- mit gegenseitiger Überlappung beider Flügel.

Obere Anschlussfuge vom Mittelstoß der Flügel zum Rahmen werden in beiden Varianten durch Polyamid-Formteile abgedeckt.

e) Gegentakttür

Zweiflügelig, ein Flügel nach innen, ein Flügel nach außen, jeweils unabhängig vom anderen öffnend.

Mittelstoß ohne Stulp-Zusatzprofil; die beiden Flügel überlappen sich gegenseitig in ihren Überschlügen

f) Fingerschutztür

An der Bandseite wird der metallische Überschlag durch großvolumige, leicht verformbare EPDM-Dichtungen ersetzt. Fuge 30 mm zwischen Rahmen und Flügel.

Ein Nachweis für die Schlagregendichtheit ist erforderlich.

g) Anschlagtür mit Panikfunktion

Ein- und zweiflügelig nach außen öffnend. Zweiflügelige Türen werden ohne spezielle Dichtung und ohne spezielles Stulp-Zusatzprofil ausgeführt. Die Fähigkeit zur Freigabe gemäß EN 14351-1

**Ergänzungen zur StLB HB-022+ABK-020****Ausschreibungstexte ZZZ**

Leistungsverzeichnis

gedruckt am 15.11.2023  
LB-HB-022+ABK-020 Preisangaben in EUR

ist zwingend nachzuweisen.

Wärmedämmung:

Wärmedurchgangskoeffizient des Profilsystems:

$U_f = 1,6$  bis  $1,9 \text{ W/(m}^2\text{K)}$  nach EN ISO 10077: 2003

Wärmedämmung mit durchlaufenden, falzflächenbündigen Isolierstegen (Kunststoff-Leisten) aus PA6.6, 25% Glasfaseranteil und stirnseitiger Einlage aus

Klebeschmelzdraht

Die ausgeschriebenen U-Werte sind ohne zusätzliches Einbringen von Dämmstoffen in die Hohlkammern der Profile zu erbringen.

Nachweise und Zertifizierungen:

Die Eignung des Profilverbundes (Dämmstege) muss durch ein allgemeines bauaufsichtliches Prüfzeugnis nachgewiesen werden.

Nachweis der Standsicherheit von Metall-Kunststoff-Verbundprofilen gemäß IfBt- Richtlinie.

Profilverbundherstellung ausschließlich werksseitig. Systemhersteller, Profilpresswerke und Verbundhersteller sind nach der ISO 9000-Normenreihe zertifiziert.

Profilverbund mit Qualitätssicherung und Werksgarantie auch für nachträgliche Oberflächenbehandlungen (Anodisieren, Nass- und Pulverbeschichtung).

Systemprüfung des Türsystems entsprechend RAL-GZ 996; Kl. 3A nach DIN EN 12207.

**Beschläge:**

Ein System-Rollenband für nach innen und nach außen öffnende Türen.

Lage und Befestigung hat keinen Einfluss auf die thermische Trennung der Profilschalen. Bänder sind direkt positionierbar; nachträgliche Montage möglich.

Gebrauchsklasse 4; Dauerfunktionstüchtigkeit Klasse 7; Korrosionsbeständigkeit Klasse 4; Brandklasse 14; für Türen mit mech. Beanspruchung nach DIN EN 12400 bis Klasse 8

- a) Aluminium Rollen Klemmband
- b) Aluminium Aufschraubband
- c) Edelstahl Rollenklemband

**Oberflächenbehandlung:**

Pulverbeschichtung: Standard WICONA Qualität (StQ) entspricht der Beschichtungsklasse nach GSB INTERNATIONAL: „Standard“ und QUALICOAT: „Klasse 1“

Pulverbeschichtung: Hochwetterfest WICONA Qualität (HWQ) entspricht der Beschichtungsklasse nach GSB INTERNATIONAL: „Master“ und QUALICOAT: „Klasse 2“

Pulverbeschichtung: Hochwetterfest WICONA Qualität inkl. Voranodisation (VA+HWQ), für Einsatz in Meeresnähe oder chloridhaltiger Atmosphäre entspricht der Beschichtungsklasse nach GSB INTERNATIONAL: „Premium“ und QUALICOAT: „Klasse 3“, sowie Bewitterungsklasse nach GSB INTERNATIONAL: „Sea Proof Plus“

Pulverbeschichtung Glanzgrad: Matt 30%, Seidenglanz 70%, Hochglanz 80%

Anodisation: Eloxal Standard A6/C0

Anodisation: Eloxal Sonder Farbe A6/C31 (32, 33, 34, 35)

Ausführungsart, Qualität, Glanzgrad sind in den Positionen beschrieben.

**Füllungen:**

Wärmeschutzisolierverglas:

gemäß ÖN EN 1279 T1 bis T6

Das Randverbundmaterial und Stärke ist gemäß der Einbausituation, wenn erforderlich, mit



**Ergänzungen zur StLB HB-022+ABK-020****Ausschreibungstexte ZZZ**

Leistungsverzeichnis

gedruckt am 15.11.2023  
LB-HB-022+ABK-020 Preisangaben in EUR

UV-beständigen Material auszuführen.

Die Auswahl der Sicherheitsanforderung der Gläser obliegt dem Anbieter, wobei nach den Grundsätzen der Bauvorschriften, Ö-Normen, OIB-Richtlinien und den Richtlinien der Bundesinnung der Glaser die Verglasungsart auszuwählen ist. Die Anforderung ergibt sich anhand der Planbeilagen, bei Unklarheit ist vor Angebotsabgabe nachzufragen, Nachforderungen aus diesem Titel werden nicht anerkannt.

Die statische Scheibendickenbemessung obliegt dem Auftragnehmer und ist Bestandteil des Einheitspreises sofern in der Position keine Glasstärken definiert sind. Notwendige Mehrkosten aufgrund erhöhter Einzelscheibendicken werden nicht gesondert vergütet.

Isolierglas mit allen Einzelscheiben aus Einscheibensicherheitsglas mit Heat Soak Test (ESG-H) nach ÖN EN 14179-1 für Bereiche mit Sicherheitsglasforderung, wie in Türflügel und Verglasungen unter Parapethöhe.

Isolierglas mit Kombination Einzelscheiben und Verbundsicherheitsglas (ESG-H + VSG) für Bereiche mit Sicherheitsglasforderung, wie in Überkopferglasungen und Verglasungen unter Parapetbereich mit Absturzgefahr.

Nurglasecken und Nurglasstöße sind nach den Richtlinien der Glasindustrie herzustellen.

AL-Wärmedämmpaneel:

Aufbau:

aussen: mind. 2 mm Aluminium Blech

zwischen: mind. 20 mm Polyurethan Hartschaum- oder Mineralfaser-Dämmplatte

innen: mind. 2 mm Aluminium Blech

Wärmegeämmtes Paneel, inkl. druckfesten Isolations-Umleimer, vollflächig verklebt, die Ränder umlaufend dampfdicht abgeschlossen. Die Oberflächen entsprechen der jeweiligen Position.

Emailglas-Wärmedämmpaneel:

Aufbau:

aussen: mind. 6 mm EMALIT ESG-H Einscheibensicherheitsglas mit rückseitig vollflächig blickdichter Email Farbe.

zwischen: mind. 20 mm Polyurethan-Hartschaum oder Mineralfasser-Dämmplatte

innen: mind. 2 mm Aluminium Blech

Wärmegeämmtes Paneel, inkl. druckfesten Isolations-Umleimer, vollflächig verklebt, die Ränder umlaufend dampfdicht abgeschlossen. Die Oberflächen entsprechen der jeweiligen Position. Die Email Glas Farbe abgestimmt an die angrenzenden Verglasungen. Eine Farbmusterplatte ist vor Ausführung dem Auftragnehmer zur Freigabe vorzulegen.

**Verarbeitung:**

Entwässerung und Dampfdruckausgleich: Glasfalzgrund-Belüftung gesichert durch systemkonzipierte Klotzungsbrücken.

Vorkammerentwässerung bzw. Dampfdruckausgleich verdeckt im Glasfalz und über die Profilkammern ohne außen sichtbare Abdeckungen.

Entwässerungsabdeckungen nur im Festfeldsockel.

Für die Abschlusselemente sind auf Wunsch durch eine autorisierte Prüfanstalt folgende Punkte nachzuweisen:

Für wärmegeämmte Türelemente aus Aluminium BT75:

Luftdurchlässigkeit nach ÖNORM EN 12207, bis Klasse 4; Schlagregendichtheit nach ÖNORM EN 12208, bis Klasse 7A; Widerstandsfähigkeit bei Windlast nach ÖNORM EN 12210, Klasse C2; Mechanische Festigkeit nach ÖNORM EN 1192, Klasse 3; Bedienkräfte - ÖNORM EN 13115, Klasse 2; Stoßfestigkeit nach ÖNORM EN 14109, Klasse 1;

Den ausgeschriebenen Leistungen liegen die Konstruktionsmerkmale, Werkstoffe und Verfahren des WICONA - Türsystems WICSTYLE 75 evo entsprechend der beiliegenden Systembeschreibung zugrunde; sie sind vertragsgemäß zu erfüllende Leistungsanforderungen.

**Ergänzungen zur StLB HB-022+ABK-020****Ausschreibungstexte ZZZ**

Leistungsverzeichnis

gedruckt am 15.11.2023  
LB-HB-022+ABK-020 Preisangaben in EUR**Türen in Flucht- und Rettungswegen nach EN 1125 und EN 179**

Verwendet wird grundsätzlich die vom Systemhersteller geprüfte Beschlagstechnik.

Die in den Programm- und Verarbeitungsunterlagen dokumentierten Beschläge gewährleisten eine, in Verbindung mit dem Profilsystem, funktionsgerechte Anwendung.

Es werden nur die zum angebotenen Profilsystem gehörigen Systembeschläge verwendet. Grundbeschläge werden entsprechend Flügelgröße und Windlast durch Zusatzteile komplettiert.

**Aufzahlungen/Zubehör:**

Positionen für Aufzahlungen (Az) und Zubehör beschreiben Ergänzungen zu vorangegangenen Positionen (Leistungen) und werden nur aus dem System oder der Auswahl von Produkten des Herstellers der Grundposition angeboten bzw. ausgeführt.

**Gleichwertigkeit:**

Die Gleichwertigkeit mit den Qualitätseigenschaften des ausgeschriebenen Leitproduktes ist Mindestanforderung und durch Zeichnungen, Prüfzeugnisse und Systemhandbücher bei Angebotsabgabe nachzuweisen.

34.WC 00 + Folgende Angaben und Anforderungen an die Art und Weise der Leistungserbringung gelten als vereinbart und sind in die Einheitspreise einkalkuliert:

**34.WC 00X + Material/Erzeugnis n.W.AN zu 34WC**

Das Verwenden nachstehend angebotener Materialien/Erzeugnisse zu den angegebenen Positionen dieser ULG wird vereinbart:

Betrifft Position(en): \_\_\_\_\_

Material/Erzeugnis nach Wahl des Auftragnehmers (AN).

Angeboten: (.....)

**34.WC 00Y + Material/Erzeugnis Beispiel AG zu 34WC**

Das Verwenden nachstehend angebotener Materialien/Erzeugnisse zu den angegebenen Positionen dieser ULG wird vereinbart:

Betrifft Position(en): \_\_\_\_\_

Beispielhaftes Material/Erzeugnis: \_\_\_\_\_

Angeboten ist das beispielhafte oder ein Material/Erzeugnis gleichwertiger Art.

Kriterien der Gleichwertigkeit: \_\_\_\_\_

Angeboten: (.....)

**34.WE + AL Brandschutztür ungedämmt EW30-C (WICONA)**

Version: 2023-10

Im Folgenden ist das Liefern und der Einbau/die Montage von ungedämmten Aluminiumtüren als Feuerschutzabschlüsse EW30-C ÖNORM EN 13501, ein- und zweiflügelige Drehtüren sowie Kombinationen mit Festverglasungen EW30 beschrieben.

**Technische Anforderungen:**

Profildaten:

Einkammerhohlprofile ohne Wärmedämmung Grundbautiefe 65 mm

äußere Anschlagstege 25 mm hoch

Schattennuten zwischen Rahmen- und Flügelprofilen in der Ansicht 6 mm breit

Profilquerschnitte sind nach günstigstem Verhältnis von Profildgewicht zu statischer Tragfähigkeit und Formstabilität zu bemessen.

Hauptansichtsbreiten außen:

**Ergänzungen zur StLB HB-022+ABK-020****Ausschreibungstexte ZZZ**

Leistungsverzeichnis

gedruckt am 15.11.2023  
LB-HB-022+ABK-020 Preisangaben in EUR

Rahmenprofile: 51 und 155 mm Kämpferprofile: 80 bis 160 mm Flügelprofile 73 bis 98 mm

Zusätzliche, in das System integrierte Profile:

Aufsatzprofile entsprechend den Öffnungsarten, Stützen nach außen verstärkt, Geteilte Profile zur Aufnahme von Konstruktionsdehnfugen

Füllungen: von 2 bis 34 mm Füllungsdicke

Standardglasleisten 13-45 mm breit, ab 19 mm als Hohlprofile, 22 mm hoch, schraubenlos in Nuten der Rahmen- und Flügelprofile einhakend

Dichtungssysteme:

umlaufende innere und äußere Verglasungsdichtungen aus Neoprene, oben in Feldmitte gestoßen, Türanschlagdichtung umlaufend, aus Neoprene; innere Verglasungsdichtungen 5-7 mm, äußere Verglasungsdichtung 4 mm

**Beschläge:**

Es werden grundsätzlich nur die zum angebotenen Profilsystem gehörigen Systembeschläge verwendet. Grundbeschläge werden entsprechend Flügelgröße durch Zusatzteile komplettiert.

Bodendichtung, automatischem Höhenausgleich und gesichertem Andruck eines Silikonprofils gegen den Boden.

Öffnungsarten:

Türen: Anschlagtüren ein- und zweiflügelig, nach innen und außen öffnend

Paniktüren nach EN 179 und EN 1125 sind möglich.

Wahlweise als Rauchschutztüre (Sm) mit absenkbarer Bodendichtung.

Kombinierbarkeit:

Einbau in Aluminium-Pfosten/Riegel-Fassaden WICTEC 50FP und WICTEC 60FP.

Über die Bauart der angebotenen Türen wird ein gültiges Prüfzeugnis einer staatlich autorisierten Prüfanstalt vorgelegt.

Den ausgeschriebenen Leistungen liegen die Konstruktionsmerkmale, Werkstoffe und Verfahren des WICONA - Türensytems WICSTYLE 65N NG FP entsprechend der Systembeschreibung zugrunde; sie sind vertragsgemäß zu erfüllende Leistungsanforderungen.

**Oberflächenbehandlung:**

Pulverbeschichtung: Standard WICONA Qualität (StQ) entspricht der Beschichtungsklasse nach GSB INTERNATIONAL: „Standard“ und QUALICOAT: „Klasse 1“

Pulverbeschichtung: Hochwetterfest WICONA Qualität (HWQ) entspricht der Beschichtungsklasse nach GSB INTERNATIONAL: „Master“ und QUALICOAT: „Klasse 2“

Pulverbeschichtung: Hochwetterfest WICONA Qualität inkl. Voranodisation (VA+HWQ), für Einsatz in Meeresnähe oder chloridhaltiger Atmosphäre entspricht der Beschichtungsklasse nach GSB INTERNATIONAL: „Premium“ und QUALICOAT: „Klasse 3“, sowie Bewitterungsklasse nach GSB INTERNATIONAL: „Sea Proof Plus“

Pulverbeschichtung Glanzgrad: Matt 30%, Seidenglanz 70%, Hochglanz 80%

Anodisation: Eloxal Standard A6/C0

Anodisation: Eloxal Sonder Farbe A6/C31 (32, 33, 34, 35)

Ausführungsart, Qualität, Glanzgrad sind in den Positionen beschrieben.

**Füllungen:**

Brandschutzglas Mono EW30:

Feuerschutzglas Klasse EW30 nach EN 357, für Innenanwendungen Stärke: ab ca. 8 mm

Brandschutzpaneel EW30:

Aufbau:

**Ergänzungen zur StLB HB-022+ABK-020****Ausschreibungstexte ZZZ**

Leistungsverzeichnis

gedruckt am 15.11.2023  
LB-HB-022+ABK-020 Preisangaben in EUR

1 mm Aluminium Blech / 10 mm Promatect-H / 1 mm Aluminium Blech

Wärmegeädämmtes Paneel vollflächig verklebt, die Ränder dampfdicht abgeschlossen.

Die Materialien für die Bleche und Füllungen entsprechen dem geprüften System gemäß Verarbeitungsrichtlinien des Systemherstellers. Die Oberflächen entsprechen der jeweiligen Position.

**Aufzahlungen/Zubehör:**

Positionen für Aufzahlungen (Az) und Zubehör beschreiben Ergänzungen zu vorangegangenen Positionen (Leistungen) und werden nur aus dem System oder der Auswahl von Produkten des Herstellers der Grundposition angeboten bzw. ausgeführt.

**Gleichwertigkeit:**

Die Gleichwertigkeit mit den Qualitätseigenschaften des ausgeschriebenen Leitproduktes ist Mindestanforderung und durch Zeichnungen, Prüfzeugnisse und Systemhandbücher bei Angebotsabgabe nachzuweisen.

34.WE 00 + Folgende Angaben und Anforderungen an die Art und Weise der Leistungserbringung gelten als vereinbart und sind in die Einheitspreise einkalkuliert:

**34.WE 00X + Material/Erzeugnis n.W.AN zu 34WE**

Das Verwenden nachstehend angebotener Materialien/Erzeugnisse zu den angegebenen Positionen dieser ULG wird vereinbart:

Betrifft Position(en): [REDACTED]

Material/Erzeugnis nach Wahl des Auftragnehmers (AN).

Angeboten: (. . . . .)

**34.WE 00Y + Material/Erzeugnis Beispiel AG zu 34WE**

Das Verwenden nachstehend angebotener Materialien/Erzeugnisse zu den angegebenen Positionen dieser ULG wird vereinbart:

Betrifft Position(en): [REDACTED]

Beispielhaftes Material/Erzeugnis: [REDACTED]

Angeboten ist das beispielhafte oder ein Material/Erzeugnis gleichwertiger Art.

Kriterien der Gleichwertigkeit: [REDACTED]

Angeboten: (. . . . .)

**34.WF + AL Brandschutztür wärmegeädämmt EI30-C (WICONA)**

Version: 2023-10

Im Folgenden ist das Liefern und der Einbau/die Montage von Aluminiumtüren als Feuerschutzabschluss der Brandwiderstandsklasse EI30-C (brandhemmend) nach ÖNORM EN 1634 Teil 1 (ein- und zweiflügelige Drehtüren sowie Kombinationen mit Festverglasungen EI30) und Festverglasungen EI30 beschrieben.

**Technische Anforderungen:**

Profildaten:

Fünfkammerhohlprofile mit Doppelverbund. Industriell im Profilverwerk ausgeführt, qualitätsgesichert nach ISO 9000 und mit Werksgarantie des Systemherstellers.

Grundbautiefe 77 mm: Blendrahmen-, Kämpferprofil und flächenbündige Tür- Flügelprofile.

Fünfkammer Hohlprofil mit getrennten Funktionskammern für die Aufnahme der teilweise erforderlichen Brandschutzstreifen entsprechend den Verarbeitungsrichtlinien des Herstellers.

In die Glas- und Türfalte werden systemintegrierte, einseitig selbstklebende

**Ergänzungen zur StLB HB-022+ABK-020****Ausschreibungstexte ZZZ**

Leistungsverzeichnis

gedruckt am 15.11.2023

LB-HB-022+ABK-020

Preisangaben in EUR

Brandschutz-Dichtstreifen aufgeklebt, an den Sichtflächen schwarz kaschiert.

Äußere Anschlagstege 25 mm hoch.

Schattennuten zwischen Rahmen- und Flügelprofilen in der Ansicht 6 mm breit.

Profilquerschnitte sind nach günstigstem Verhältnis von Profilgewicht zu statischer Tragfähigkeit und Formstabilität bemessen.

Hauptansichtsbreiten außen:

Rahmenprofile: 67 und 97 mm, mit Aufsatzprofil bis 169 mm Kämpferprofile: 102 mm und 142 mm

Türflügelprofile nach innen öffnend: 73 und 83 mm

Türflügelprofile nach außen öffnend: 98 und 108 mm

Sockelprofile: 98 bis 142 mm, mit Zusatzprofil bis 231 mm

Zusätzliche, in das System integrierte Profile:

Aufsatzprofile entsprechend den Öffnungsarten

Stützenprofil nach außen verstärkt

Füllungen: von 10 bis 49 mm Füllungsdicke

Standardglasleisten 16 - 45 mm breit, 22 mm hoch, schraubenlos in Nuten der Rahmen- und Flügelprofile einhakend

Dichtungssysteme:

Umlaufende innere und äußere Verglasungsdichtungen aus EPDM, beide oben in Feldmitte gestoßen, doppelte Türanschlagdichtung umlaufend, aus EPDM, innere Verglasungsdichtungen 5 - 8 mm, äußere Verglasungsdichtung 9 mm

**Beschläge:**

Es werden grundsätzlich nur die zum angebotenen Profilsystem gehörigen Systembeschläge verwendet. Grundbeschläge werden entsprechend Flügelgröße durch Zusatzteile komplettiert.

Mit zwei 3-teilige Bändern wird ein Flügelgewicht bis zu 200 kg erreicht.

Wahlweise mit Aluminium Aufschraubband oder Aluminium Rollenband oder Edelstahl Rollenband.

Bodendichtung, automatischem Höhenausgleich und gesichertem Andruck eines Silikonprofils gegen den Boden.

Öffnungsarten Türen:

Anschlagtüren ein- und zweiflügelig, nach innen und außen öffnend oder Paniktüren nach EN 179 und EN 1125 oder

Wahlweise als Rauchschutztüre (S200) mit absenkbarer Bodendichtung.

Über die Bauart der angebotenen Türen wird ein gültiges Prüfzeugnis einer staatlich autorisierten Prüfanstalt vorgelegt.

Für die Abschlusselemente sind auf Wunsch durch eine autorisierte Prüfanstalt folgende Punkte nachzuweisen:

Für wärme gedämmte Brandschutz EI30/EI60 Türelemente BT 77 aus Aluminium:

Widerstandsfähigkeit bei Windlast nach ÖNORM EN 12211, Klasse C3 / B3; Luftdurchlässigkeit nach ÖNORM EN 12207, Klasse 4 ; Schlagregendichtheit nach ÖNORM EN 12208, Klasse 6A ;

Den ausgeschriebenen Leistungen liegen die Konstruktionsmerkmale, Werkstoffe und Verfahren des WICONA - Türelements WICSTYLE 77FP entsprechend der Systembeschreibung zugrunde; sie sind vertragsgemäß zu erfüllende Leistungsanforderungen.

**Oberflächenbehandlung:**

Pulverbeschichtung: Standard WICONA Qualität (StQ) entspricht der Beschichtungsstufe nach GSB INTERNATIONAL: „Standard“ und QUALICOAT: „Klasse 1“

**Ergänzungen zur StLB HB-022+ABK-020****Ausschreibungstexte ZZZ**

Leistungsverzeichnis

gedruckt am 15.11.2023

LB-HB-022+ABK-020

Preisangaben in EUR

Pulverbeschichtung: Hochwetterfest WICONA Qualität (HWQ) entspricht der Beschichtungsklasse nach GSB INTERNATIONAL: „Master“ und QUALICOAT: „Klasse 2“

Pulverbeschichtung: Hochwetterfest WICONA Qualität inkl. Voranodisation (VA+HWQ), für Einsatz in Meeresnähe oder chloridhaltiger Atmosphäre entspricht der Beschichtungsklasse nach GSB INTERNATIONAL: „Premium“ und QUALICOAT: „Klasse 3“, sowie Bewitterungsklasse nach GSB INTERNATIONAL: „Sea Proof Plus“

Pulverbeschichtung Glanzgrad: Matt 30%, Seidenglanz 70%, Hochglanz 80%

Anodisation: Eloxal Standard A6/C0

Anodisation: Eloxal Sonder Farbe A6/C31 (32, 33, 34, 35)

Ausführungsart, Qualität, Glanzgrad sind in den Positionen beschrieben.

**Füllungen:**

Brandschutzglas Mono EI30: Feuerschutzglas Klasse EI30 nach EN 357, für Innenanwendungen, Stärke: ab ca. 16 mm

Brandschutzglas Iso EI30: Feuerschutzglas Klasse EI30 nach EN 357, für Außenanwendungen Stärke: ab ca. 36 mm

Brandschutzpaneel EI30:

Aufbau:

2 mm (Stahl-, Edelstahl-) oder 2 mm (Aluminium-) Blech / Mind. 2 x 15 mm Brandschutzplatten / 2 mm (Stahl-, Edelstahl-) oder 2 mm (Aluminium-) Blech Wärmegegedämmtes Paneel, vollflächig verklebt, die Ränder dampfdicht abgeschlossen.

Die Materialien für die Bleche und Füllungen entsprechen dem geprüften System gemäß Verarbeitungsrichtlinien des Systemherstellers. Die Oberflächen entsprechen der jeweiligen Position.

**Aufzahlungen/Zubehör:**

Positionen für Aufzahlungen (Az) und Zubehör beschreiben Ergänzungen zu vorangegangenen Positionen (Leistungen) und werden nur aus dem System oder der Auswahl von Produkten des Herstellers der Grundposition angeboten bzw. ausgeführt.

**Gleichwertigkeit:**

Die Gleichwertigkeit mit den Qualitätseigenschaften des ausgeschriebenen Leitproduktes ist Mindestanforderung und durch Zeichnungen, Prüfzeugnisse und Systemhandbücher bei Angebotsabgabe nachzuweisen.

34.WF 00 + Folgende Angaben und Anforderungen an die Art und Weise der Leistungserbringung gelten als vereinbart und sind in die Einheitspreise einkalkuliert:

**34.WF 00X + Material/Erzeugnis n.W.AN zu 34WF**

Das Verwenden nachstehend angebotener Materialien/Erzeugnisse zu den angegebenen Positionen dieser ULG wird vereinbart:

Betrifft Position(en):

Material/Erzeugnis nach Wahl des Auftragnehmers (AN).

Angeboten: (.....)

**34.WF 00Y + Material/Erzeugnis Beispiel AG zu 34WF**

Das Verwenden nachstehend angebotener Materialien/Erzeugnisse zu den angegebenen Positionen dieser ULG wird vereinbart:

Betrifft Position(en):

Beispielhaftes Material/Erzeugnis:

**Ergänzungen zur StLB HB-022+ABK-020****Ausschreibungstexte ZZZ**

Leistungsverzeichnis

gedruckt am 15.11.2023

LB-HB-022+ABK-020

Preisangaben in EUR

Angeboten ist das beispielhafte oder ein Material/Erzeugnis gleichwertiger Art.

Kriterien der Gleichwertigkeit:

Angeboten: (.....)

**34.WG + AL Brandschutztür wärme gedämmt EI60-C (WICONA)**

Version: 2023-10

Im Folgenden ist das Liefern und der Einbau/die Montage von Aluminiumtüren als Feuerschutzabschluss der Brandwiderstandsklasse EI60-C (brandhemmend) nach ÖNORM EN 1634 Teil 1 (ein- und zweiflügelige Drehtüren), oder Festverglasungen der Brandwiderstandsklasse EI60 beschrieben.

**Technische Anforderungen:**

Profildaten:

Fünfkammerhohlprofile mit Doppelverbund.

Industriell im Profilpresswerk ausgeführt, qualitätsgesichert nach ISO 9000 und mit Werksgarantie des Systemherstellers.

Grundbautiefe 77 mm

Flügel innen und außen mit Rahmen bündig.

In die beiden äußeren Profilkammern werden auf die gefertigten Längen systemintegrierte Brandschutzplatten eingeschoben, um die Konstruktion im Brandfall zu kühlen.

In die Glas- und Türfälze werden systemintegrierte, einseitig selbstklebende Brandschutz-Dichtstreifen aufgeklebt, an den Sichtflächen schwarz kaschiert.

Äußere Anschlagstege 25 mm hoch Schattennuten zwischen Rahmen- und Flügelprofilen in der Ansicht 6 mm breit

Profilquerschnitte sind nach günstigstem Verhältnis von Profilgewicht zu statischer Tragfähigkeit und Formstabilität bemessen.

Hauptansichtsbreiten außen:

Rahmenprofile: 67 und 97 mm

Kämpferprofile: 102 mm und 142 mm

Türflügelprofile nach innen öffnend: 73 und 83 mm

Türflügelprofile nach außen öffnend: 98 und 108 mm

Sockelprofile: 117 und 142 mm

Zusätzliche, in das System integrierte Profile:

Aufsatzprofile entsprechend den Öffnungsarten

Füllungen von 21 bis 42 mm Füllungsdicke

Standardglasleisten 16 - 34 mm breit, 22 mm hoch, schraubenlos in Nuten der Rahmen- und Flügelprofile einhakend

**Beschläge:**

Es werden grundsätzlich nur die zum angebotenen Profilsystem gehörigem Systembeschläge verwendet. Grundbeschläge werden entsprechend Flügelgröße durch Zusatzteile komplettiert. Mit zwei 3-teilige Bändern wird ein Flügelgewicht bis zu 200 kg erreicht. Wahlweise mit Aluminium Aufschraubband oder Aluminium Rollenband oder Edelstahl Rollenband.

Bodendichtung, automatischem Höhenausgleich und gesichertem Andruck eines Silikonprofils gegen den Boden.

Öffnungsarten: Türen:

Anschlagtüren ein- und zweiflügelig, nach innen und außen öffnend,

Paniktüren nach EN 179 und EN 1125

**Ergänzungen zur StLB HB-022+ABK-020****Ausschreibungstexte ZZZ**

Leistungsverzeichnis

gedruckt am 15.11.2023

LB-HB-022+ABK-020

Preisangaben in EUR

Wahlweise als Rauchschutztüre (S200) mit absenkbarer Bodendichtung.

Über die Bauart der angebotenen Türen wird ein gültiges Prüfzeugnis einer staatlich autorisierten Prüfanstalt vorgelegt.

Für die Abschlusselemente sind auf Wunsch durch eine autorisierte Prüfanstalt folgende Punkte nachzuweisen:

Für wärmegeämmte Brandschutz EI30/EI60 Türelemente BT 77 aus Aluminium:

Widerstandsfähigkeit bei Windlast nach ÖNORM EN 12211, Klasse C3 / B3; Luftdurchlässigkeit nach ÖNORM EN 12207, Klasse 4 ; Schlagregendichtheit nach ÖNORM EN 12208, Klasse 6A ;

Den ausgeschriebenen Leistungen liegen die Konstruktionsmerkmale, Werkstoffe und Verfahren des WICONA - TürensysteMS WICSTYLE 77FP entsprechend der Systembeschreibung zugrunde; sie sind vertragsgemäß zu erfüllende Leistungsanforderungen.

**Oberflächenbehandlung:**

Pulverbeschichtung: Standard WICONA Qualität (StQ) entspricht der Beschichtungsstufe nach GSB INTERNATIONAL: „Standard“ und QUALICOAT: „Klasse 1“

Pulverbeschichtung: Hochwetterfest WICONA Qualität (HWQ) entspricht der Beschichtungsstufe nach GSB INTERNATIONAL: „Master“ und QUALICOAT: „Klasse 2“

Pulverbeschichtung: Hochwetterfest WICONA Qualität inkl. Voranodisation (VA+HWQ), für Einsatz in Meeresnähe oder chloridhaltiger Atmosphäre entspricht der Beschichtungsstufe nach GSB INTERNATIONAL: „Premium“ und QUALICOAT: „Klasse 3“, sowie Bewitterungsstufe nach GSB INTERNATIONAL: „Sea Proof Plus“

Pulverbeschichtung Glanzgrad: Matt 30%, Seidenglanz 70%, Hochglanz 80%

Anodisation: Eloxal Standard A6/C0

Anodisation: Eloxal Sonder Farbe A6/C31 (32, 33, 34, 35)

Ausführungsart, Qualität, Glanzgrad sind in den Positionen beschrieben.

**Füllungen:**

Brandschutzglas Mono EI60: Feuerschutzglas Klasse EI60 nach EN 357, für Innenanwendungen  
Stärke: ab ca. 23 mm

Brandschutzglas Iso EI60: Feuerschutzglas Klasse EI60 nach EN 357, für Außenanwendungen  
Stärke: bis max. 42 mm

Brandschutzpaneel EI60:

Aufbau:

2 mm Aluminium-Blech / mind. 3 x 12 mm Brandschutzplatten / 2 mm Aluminium-Blech

Paneel, vollflächig verklebt, die Ränder dampfdicht abgeschlossen.

Die Materialien für die Bleche und Füllungen entsprechen dem geprüften System EI60 gemäß Verarbeitungsrichtlinien des Systemherstellers. Die Oberflächen entsprechen der jeweiligen Position.

**Dichtungssysteme:**

umlaufende innere und äußere Verglasungsdichtungen aus EPDM, beide oben in Feldmitte gestoßen, Türanschlagdichtung umlaufend, aus EPDM, innere Verglasungsdichtungen 5 - 8 mm, äußere Verglasungsdichtung 9 mm

**Aufzahlungen/Zubehör:**

Positionen für Aufzahlungen (Az) und Zubehör beschreiben Ergänzungen zu vorangegangenen Positionen (Leistungen) und werden nur aus dem System oder der Auswahl von Produkten des Herstellers der Grundposition angeboten bzw. ausgeführt.



**Ergänzungen zur StLB HB-022+ABK-020****Ausschreibungstexte ZZZ**

Leistungsverzeichnis

gedruckt am 15.11.2023  
LB-HB-022+ABK-020 Preisangaben in EUR**Gleichwertigkeit:**

Die Gleichwertigkeit mit den Qualitätseigenschaften des ausgeschriebenen Leitproduktes ist Mindestanforderung und durch Zeichnungen, Prüfzeugnisse und Systemhandbücher bei Angebotsabgabe nachzuweisen.

34.WG 00 + Folgende Angaben und Anforderungen an die Art und Weise der Leistungserbringung gelten als vereinbart und sind in die Einheitspreise einkalkuliert:

**34.WG 00X + Material/Erzeugnis n.W.AN zu 34WG**

Das Verwenden nachstehend angebotener Materialien/Erzeugnisse zu den angegebenen Positionen dieser ULG wird vereinbart:

Betrifft Position(en):

Material/Erzeugnis nach Wahl des Auftragnehmers (AN).

Angeboten: (.....)

**34.WG 00Y + Material/Erzeugnis Beispiel AG zu 34WG**

Das Verwenden nachstehend angebotener Materialien/Erzeugnisse zu den angegebenen Positionen dieser ULG wird vereinbart:

Betrifft Position(en):

Beispielhaftes Material/Erzeugnis:

Angeboten ist das beispielhafte oder ein Material/Erzeugnis gleichwertiger Art.

Kriterien der Gleichwertigkeit:

Angeboten: (.....)

**Ergänzungen zur StLB HB-022+ABK-020****Ausschreibungstexte ZZZ**

Leistungsverzeichnis

gedruckt am 15.11.2023  
LB-HB-022+ABK-020 Preisangaben in EUR**35****System-Abgasanlagen**

Version 022 (2021-12)

Soweit in Vorbemerkungen oder Positionstexten nicht anders angegeben, gelten für alle Leistungen dieser Gruppe folgende Regelungen:

**1. Allgemeines**

System-Abgasanlagen sind aus kompatiblen Bauteilen eines Herstellers, der die Produkthaftung für die gesamte System-Abgasanlage übernimmt, zusammengesetzt.

- aus **Keramik** (km)
- aus nichtrostender Stahl: Im Folgenden ist unter **NIRO** nicht rostender Stahl (z.B. nicht rostender Stahl mit der Werkstoffnummer 1.4301 (V2A) oder 1.4571 (V4A)), der für den beschriebenen Anwendungsfall geeignet ist, zu verstehen.
- aus **Kunststoff** (Kunstst).

1.1 für Brennstoffe der Gruppe 1, 2 und 3:

- Brennstoffgruppe 1: Gas
- Brennstoffgruppe 2: Gas + Öl
- Brennstoffgruppe 3: Gas + Öl + Holz

Es werden nur dem System (eines Herstellers) zugehörige Bauteile und Materialien verwendet.

**2. Einkalkulierte Leistungen:**

Folgende Leistungen sind (ergänzend zu den Nebenleistungen gemäß ÖNORM) in die Einheitspreise einkalkuliert:

- Gerüste (z.B. Arbeitsgerüste, Aufstiegshilfen) bis 3,2 m
- eine betriebsbereite Montage ohne Anschluss an die Stromversorgung, bei elektrotechnischen Teilen
- Verbindungselemente und Verbrauchsmaterial, ohne Unterschied der Verbindungstechnik (Briden-, Steck- oder Schweißsystem) (z.B. für Klemmbänder, Bajonettverschlüsse, Schweißmaterial sowie bei Nassbetriebsweise gegebenenfalls erforderliche Dichtungen).
- Abstandhalter zur Fixierung (Zentrierung) der Verbrennungsgasleitung

**3. Ausmaß- und Abrechnungsregeln:**

Arbeitshöhen werden ab der jeweiligen Oberkante der Geschoßrohdecke bis Unterkante Geschoßrohdecke gemessen, im Dachgeschoß ab Oberkante Geschoßrohdecke bis Oberkante Fangmündung.

Abgerechnet wird die fertige, gerade Rohrleitung.

Formstücke (z.B. T-Stücke, Bögen) werden durchgemessen und mit einer Aufzählung abgerechnet.

Aufzählungspositionen gelten ohne Unterschied der Höhe.

**4. Abkürzungsverzeichnis:**

Im Folgenden werden in den Positionsstichwörtern beziehungsweise in den Positionstexten System-Abgasanlagen mit **SA** und **mehrschalig** mit **ms** abgekürzt.

- Temperaturklasse **T200**: Nennbetriebstemperatur in der Abgasanlage bis 200° C
- Temperaturklasse **T400**: Nennbetriebstemperatur in der Abgasanlage bis 400° C
- **V**: Hinterlüftung mit Zuluftöffnung im Sohlenbereich und Abluftöffnung im Kopfbereich zur Abführung von Feuchte
- **D**: System-Abgasanlagen, bei der unter normalen Bedingungen die Temperatur der inneren Oberfläche des Innenrohres **über** dem Wasserdampftaupunkt liegt (= feuchteempfindliches System, **Trockenbetrieb** (bisherige Bezeichnung: **FE**))
- **W**: System-Abgasanlagen, bei der unter normalen Bedingungen die Temperatur der inneren Oberfläche des Innenrohres **unter** dem Wasserdampftaupunkt liegt (= feuchteunempfindliches System, **Nassbetrieb** (bisherige Bezeichnung: **FU**))
- **GW3** beziehungsweise W3G: bei allen Brennstoffen - russbrandbeständige und feuchteunempfindliche System-Abgasanlagen
- **BD**: Blower Door - gerechte Ausführung der System-Abgasanlagen für den Einsatz in Gebäuden mit Luftdichter Gebäudehülle
- **BW**: Brennwertgerät-taugliche System-Abgasanlage

**Ergänzungen zur StLB HB-022+ABK-020****Ausschreibungstexte ZZZ**

Leistungsverzeichnis

gedruckt am 15.11.2023

LB-HB-022+ABK-020

Preisangaben in EUR

- **LAS:**Kombination aus einer Abgasanlage und einer Verbrennungsluftzuführung (nebeneinander oder konzentrisch angeordnet) für den Anschluss raumluftunabhängiger Feuerstätten - für feste, flüssige oder gasförmige Brennstoffe, verschiedener Geschosse und verschiedener Wohn- oder Betriebseinheiten
- **N:** System-Abgasanlagen, in der - abgesehen von einem etwaigen Anfahrstoß - bei planmäßigem Betrieb **Unterdruck** herrscht
- **P:** System-Abgasanlagen, in der bei planmäßigem Betrieb der Druck innerhalb der Abgasanlage größer ist als außerhalb
- **G:** Abgasanlage, die der Temperaturbelastung eines Russbrandes standhält
- **O:** Abgasanlage, die der Temperaturbelastung eines Russbrandes nicht standhält

**35.00 Wählbare Vorbemerkungen**

35.00 00 + Folgende Angaben und Anforderungen an die Art und Weise der Leistungserbringung gelten als vereinbart und sind in die Einheitspreise einkalkuliert.

**35.00 00A + Material/Erzeugnis n.W.AN zu 3500**

Das Verwenden nachstehend angebotener Materialien/Erzeugnisse zu den angegebenen Positionen dieser ULG wird vereinbart:

Betrifft Position(en):

Material/Erzeugnis nach Wahl des Auftragnehmers (AN).

Angebote: (.....)

**35.00 00B + Material/Erzeugnis Beispiel AG zu 3500**

Das Verwenden nachstehend angebotener Materialien/Erzeugnisse zu den angegebenen Positionen dieser ULG wird vereinbart:

Betrifft Position(en):

Beispielhaftes Material/Erzeugnis:

Angebote ist das beispielhafte oder ein Material/Erzeugnis gleichwertiger Art.

Kriterien der Gleichwertigkeit:

Angebote: (.....)

**35.03 Mehrsch.keram.SA T400/N/D/3/G****1. Allgemeines:**

Im Folgenden sind mehrschalige keramische Unterdruck-System-Abgasanlage (SA) für Einfachbelegung beschrieben.

**2. Eigenschaften:**

- Temperaturklasse **T400**
- Unterdruckabgasanlage (N)
- feuchtigkeitsempfindlich Abgasanlage (D) für Brennstoffe der Brennstoffgruppe 3 (alle Brennstoffe)
- russbeständige Abgasanlage (G) für feste Brennstoffe

**3. Angaben im Positionsstichwort:**

Im Positionsstichwort sind die Ausführungsart und die Anzahl der Züge angegeben.

**4. Ausmaß- und Abrechnungsregeln:**

Abgerechnet wird die Gesamthöhe der Anlage.

35.03 00 Folgende Angaben und Anforderungen an die Art und Weise der Leistungserbringung gelten als vereinbart und sind in die Einheitspreise einkalkuliert:

**35.03 00A + Material/Erzeugnis n.W.AN zu 3503**

Das Verwenden nachstehend angebotener Materialien/Erzeugnisse zu den angegebenen Positionen dieser ULG wird vereinbart:

**Ergänzungen zur StLB HB-022+ABK-020****Ausschreibungstexte ZZZ**

Leistungsverzeichnis

gedruckt am 15.11.2023

LB-HB-022+ABK-020

Preisangaben in EUR

Betrifft Position(en):   
 Material/Erzeugnis nach Wahl des Auftragnehmers (AN).  
 Angeboten: (.....)

**35.03 00B + Material/Erzeugnis Beispiel AG zu 3503**

Das Verwenden nachstehend angebotener Materialien/Erzeugnisse zu den angegebenen Positionen dieser ULG wird vereinbart:

Betrifft Position(en):   
 Beispielhaftes Material/Erzeugnis:   
 Angeboten ist das beispielhafte oder ein Material/Erzeugnis gleichwertiger Art.  
 Kriterien der Gleichwertigkeit:   
 Angeboten: (.....)

**35.04 Mehrsch.keram.SA T400/N/D/3/(W/2)/G/V****1. Allgemeines:**

Im Folgenden sind mehrschalige keramische Unterdruck-System-Abgasanlage (SA) für Einfachbelegung beschrieben.

**2. Eigenschaften:**

- Temperaturklasse **T400**
- Unterdruckabgasanlage (N)
- feuchtigkeitsempfindliche Abgasanlage (D) für Brennstoffe der Brennstoffgruppe 3 (alle Brennstoffe) oder feuchtigkeitsunempfindlich Abgasanlage (W) für Brennstoffe der Brennstoffgruppe 2 (flüssige und gasförmige Brennstoffe)
- russbeständige Abgasanlage (G) für feste Brennstoffe
- Hinterlüftung (V) für "rear ventilation"

**3. Angaben im Positionsstichwort:**

Im Positionsstichwort sind die Ausführungsart und die Anzahl der Züge angegeben.

**4. Ausmaß- und Abrechnungsregeln:**

Abgerechnet wird die Gesamthöhe der Anlage.

35.04 00 Folgende Angaben und Anforderungen an die Art und Weise der Leistungserbringung gelten als vereinbart und sind in die Einheitspreise einkalkuliert:

**35.04 00A + Material/Erzeugnis n.W.AN zu 3504**

Das Verwenden nachstehend angebotener Materialien/Erzeugnisse zu den angegebenen Positionen dieser ULG wird vereinbart:

Betrifft Position(en):   
 Material/Erzeugnis nach Wahl des Auftragnehmers (AN).  
 Angeboten: (.....)

**35.04 00B + Material/Erzeugnis Beispiel AG zu 3504**

Das Verwenden nachstehend angebotener Materialien/Erzeugnisse zu den angegebenen Positionen dieser ULG wird vereinbart:

Betrifft Position(en):   
 Beispielhaftes Material/Erzeugnis:   
 Angeboten ist das beispielhafte oder ein Material/Erzeugnis gleichwertiger Art.  
 Kriterien der Gleichwertigkeit:   
 Angeboten: (.....)

**Ergänzungen zur StLB HB-022+ABK-020****Ausschreibungstexte ZZZ**

Leistungsverzeichnis

gedruckt am 15.11.2023  
LB-HB-022+ABK-020 Preisangaben in EUR**35.05 Mehrsch.keram.SA T400/N/W/3/G/BW****1. Allgemeines:**

Im Folgenden sind mehrschalige keramische Unterdruck-System-Abgasanlage (SA) für Einfachbelegung beschrieben.

**2. Eigenschaften:**

- Temperaturklasse **T400**
- Unterdruckabgasanlage (N)
- feuchtigkeitsunempfindlich Abgasanlage (W) für Brennstoffe der Brennstoffgruppe 3 (alle Brennstoffe)
- russbeständige Abgasanlage (G) für feste Brennstoffe
- Blower Door - dicht (BD)
- Brennwertgerät-tauglich (BW)
- Luft-Abgas-System (LAS)

**3. Angaben im Positionsstichwort:**

Im Positionsstichwort sind die Ausführungsart und die Anzahl der Züge angegeben.

**4. Ausmaß- und Abrechnungsregeln:**

Abgerechnet wird die Gesamthöhe der Anlage.

35.05 00 Folgende Angaben und Anforderungen an die Art und Weise der Leistungserbringung gelten als vereinbart und sind in die Einheitspreise einkalkuliert:

**35.05 00A + Material/Erzeugnis n.W.AN zu 3505**

Das Verwenden nachstehend angebotener Materialien/Erzeugnisse zu den angegebenen Positionen dieser ULG wird vereinbart:

Betrifft Position(en): \_\_\_\_\_

Material/Erzeugnis nach Wahl des Auftragnehmers (AN).

Angeboten: (.....)

**35.05 00B + Material/Erzeugnis Beispiel AG zu 3505**

Das Verwenden nachstehend angebotener Materialien/Erzeugnisse zu den angegebenen Positionen dieser ULG wird vereinbart:

Betrifft Position(en): \_\_\_\_\_

Beispielhaftes Material/Erzeugnis: \_\_\_\_\_

Angeboten ist das beispielhafte oder ein Material/Erzeugnis gleichwertiger Art.

Kriterien der Gleichwertigkeit: \_\_\_\_\_

Angeboten: (.....)

**35.06 Mehrsch.keram.SA T200/P/W/2/O/BW****1. Allgemeines:**

Im Folgenden sind mehrschalige keramische Überdruck-System-Abgasanlage (SA) für Einfachbelegung beschrieben.

**2. Eigenschaften:**

- **Temperaturklasse T200**
- Überdruckabgasanlage (P)
- feuchtigkeitsunempfindlich Abgasanlage (W) für Brennstoffe der Brennstoffgruppe 2 (flüssige und gasförmige Brennstoffe)
- nicht russbrandbeständige Abgasanlage (O)
- Brennwertgerät-tauglich (BW)
- Luft-Abgas-System (LAS)

**3. Angaben im Positionsstichwort:**

Im Positionsstichwort sind die Ausführungsart und die Anzahl der Züge angegeben.

**Ergänzungen zur StLB HB-022+ABK-020****Ausschreibungstexte ZZZ**

Leistungsverzeichnis

gedruckt am 15.11.2023  
LB-HB-022+ABK-020 Preisangaben in EUR**4. Ausmaß- und Abrechnungsregeln:**

Abgerechnet wird die Gesamthöhe der Anlage.

35.06 00 Folgende Angaben und Anforderungen an die Art und Weise der Leistungserbringung gelten als vereinbart und sind in die Einheitspreise einkalkuliert:

**35.06 00A + Material/Erzeugnis n.W.AN zu 3506**

Das Verwenden nachstehend angebotener Materialien/Erzeugnisse zu den angegebenen Positionen dieser ULG wird vereinbart:

Betrifft Position(en): 

Material/Erzeugnis nach Wahl des Auftragnehmers (AN).

Angeboten: (.....)

**35.06 00B + Material/Erzeugnis Beispiel AG zu 3506**

Das Verwenden nachstehend angebotener Materialien/Erzeugnisse zu den angegebenen Positionen dieser ULG wird vereinbart:

Betrifft Position(en): Beispielhaftes Material/Erzeugnis: 

Angeboten ist das beispielhafte oder ein Material/Erzeugnis gleichwertiger Art.

Kriterien der Gleichwertigkeit: 

Angeboten: (.....)

**35.07 Mehrsch.keram.SA T200/N/W/2/O/BW mfB****1. Allgemeines:**

Im Folgenden sind mehrschalige keramische Unterdruck-System-Abgasanlage (SA) für Mehrfachbelegung (mfB) beschrieben.

Anschluss bis 10 raumluftabhängige betriebene Gasfeuerstätten (Mehrfachbelegung).

**2. Eigenschaften:**

- **Temperaturklasse T200**
- Unterdruckabgasanlage (N)
- feuchtigkeitsunempfindlich Abgasanlage (W) für Brennstoffe der Brennstoffgruppe 2 (flüssige und gasförmige Brennstoffe)
- nicht russbrandbeständige Abgasanlage (O)
- Brennwertgerät-tauglich (BW)
- Luft-Abgas-System (LAS)

**3. Angaben im Positionsstichwort:**

Im Positionsstichwort sind die Ausführungsart und die Anzahl der Züge angegeben.

**4. Ausmaß- und Abrechnungsregeln:**

Abgerechnet wird die Gesamthöhe der Anlage.

35.07 00 Folgende Angaben und Anforderungen an die Art und Weise der Leistungserbringung gelten als vereinbart und sind in die Einheitspreise einkalkuliert:

**35.07 00A + Material/Erzeugnis n.W.AN zu 3507**

Das Verwenden nachstehend angebotener Materialien/Erzeugnisse zu den angegebenen Positionen dieser ULG wird vereinbart:

Betrifft Position(en): 

Material/Erzeugnis nach Wahl des Auftragnehmers (AN).

Angeboten: (.....)

**Ergänzungen zur StLB HB-022+ABK-020****Ausschreibungstexte ZZZ**

Leistungsverzeichnis

gedruckt am 15.11.2023  
LB-HB-022+ABK-020 Preisangaben in EUR**35.07 00B + Material/Erzeugnis Beispiel AG zu 3507**

Das Verwenden nachstehend angebotener Materialien/Erzeugnisse zu den angegebenen Positionen dieser ULG wird vereinbart:

Betrifft Position(en): \_\_\_\_\_

Beispielhaftes Material/Erzeugnis: \_\_\_\_\_

Angeboten ist das beispielhafte oder ein Material/Erzeugnis gleichwertiger Art.

Kriterien der Gleichwertigkeit: \_\_\_\_\_

Angeboten: (.....)

**35.11 Neubau/Sanierung NIRO InnenR.SA T400/N/D/3/G****1. Allgemeines:**

Im Folgenden sind einwandige NIRO Innenrohre, als Teil einer System-Abgasanlage (z.B. für den Neubau und für/bei Sanierungen), beschrieben.

Es werden nur dem System (eines Herstellers) zugehörige Bauteile und Materialien verwendet.

**2. Eigenschaften:**

- Temperaturklasse **T400**
- Unterdruckabgasanlage (N)
- feuchtigkeitsempfindlich Abgasanlage (D) für Brennstoffe der Brennstoffgruppe 3 (alle Brennstoffe)
- russbeständige Abgasanlage (G) für feste Brennstoffe

**3. Angaben im Positionsstichwort:**

Im Positionsstichwort ist die Ausführungsart angegeben.

**4. Ausmaß- und Abrechnungsregeln:**

Abgerechnet wird die Gesamthöhe der Anlage.

35.11 00 Folgende Angaben und Anforderungen an die Art und Weise der Leistungserbringung gelten als vereinbart und sind in die Einheitspreise einkalkuliert:

**35.11 00A + Material/Erzeugnis n.W.AN zu 3511**

Das Verwenden nachstehend angebotener Materialien/Erzeugnisse zu den angegebenen Positionen dieser ULG wird vereinbart:

Betrifft Position(en): \_\_\_\_\_

Material/Erzeugnis nach Wahl des Auftragnehmers (AN).

Angeboten: (.....)

**35.11 00B + Material/Erzeugnis Beispiel AG zu 3511**

Das Verwenden nachstehend angebotener Materialien/Erzeugnisse zu den angegebenen Positionen dieser ULG wird vereinbart:

Betrifft Position(en): \_\_\_\_\_

Beispielhaftes Material/Erzeugnis: \_\_\_\_\_

Angeboten ist das beispielhafte oder ein Material/Erzeugnis gleichwertiger Art.

Kriterien der Gleichwertigkeit: \_\_\_\_\_

Angeboten: (.....)

**35.12 Neubau/Sanierung NIRO InnenR.SA T200/N/W/2/O****1. Allgemeines:**

Im Folgenden sind einwandige NIRO Innenrohre, als Teil einer System-Abgasanlage (z.B. für den Neubau und für/bei Sanierungen), beschrieben.

Es werden nur dem System (eines Herstellers) zugehörige Bauteile und Materialien verwendet.

**2. Eigenschaften:**

**Ergänzungen zur StLB HB-022+ABK-020****Ausschreibungstexte ZZZ**

Leistungsverzeichnis

gedruckt am 15.11.2023  
LB-HB-022+ABK-020 Preisangaben in EUR

- Temperaturklasse **T200**
- Unterdruckabgasanlage (N)
- feuchtigkeitsunempfindlich Abgasanlage (W) für Brennstoffe der Brennstoffgruppe 2 (flüssige und gasförmige Brennstoffe)
- nicht russbeständige Abgasanlage (O)

**3. Angaben im Positionsstichwort:**

Im Positionsstichwort ist die Ausführungsart angegeben.

**4. Ausmaß- und Abrechnungsregeln:**

Abgerechnet wird die Gesamthöhe der Anlage.

35.12 00 Folgende Angaben und Anforderungen an die Art und Weise der Leistungserbringung gelten als vereinbart und sind in die Einheitspreise einkalkuliert:

**35.12 00A + Material/Erzeugnis n.W.AN zu 3512**

Das Verwenden nachstehend angebotener Materialien/Erzeugnisse zu den angegebenen Positionen dieser ULG wird vereinbart:

Betrifft Position(en): 

Material/Erzeugnis nach Wahl des Auftragnehmers (AN).

Angeboten: (.....)

**35.12 00B + Material/Erzeugnis Beispiel AG zu 3512**

Das Verwenden nachstehend angebotener Materialien/Erzeugnisse zu den angegebenen Positionen dieser ULG wird vereinbart:

Betrifft Position(en): Beispielhaftes Material/Erzeugnis: 

Angeboten ist das beispielhafte oder ein Material/Erzeugnis gleichwertiger Art.

Kriterien der Gleichwertigkeit: 

Angeboten: (.....)

**35.13 Neubau/Sanierung NIRO InnenR.SA T200/P/W/2/O****1. Allgemeines:**

Im Folgenden sind einwandige NIRO Innenrohre, als Teil einer System-Abgasanlage (z.B. für den Neubau und für/bei Sanierungen), beschrieben.

Es werden nur dem System (eines Herstellers) zugehörige Bauteile und Materialien verwendet.

**2. Eigenschaften:**

- Temperaturklasse **T200**
- Überdruckabgasanlage (P)
- feuchtigkeitsunempfindlich Abgasanlage (W) für Brennstoffe der Brennstoffgruppe 2 (flüssige und gasförmige Brennstoffe)
- nicht russbeständige Abgasanlage (O)

**3. Angaben im Positionsstichwort:**

Im Positionsstichwort ist die Ausführungsart angegeben.

**4. Ausmaß- und Abrechnungsregeln:**

Abgerechnet wird die Gesamthöhe der Anlage.

35.13 00 Folgende Angaben und Anforderungen an die Art und Weise der Leistungserbringung gelten als vereinbart und sind in die Einheitspreise einkalkuliert:

**35.13 00A + Material/Erzeugnis n.W.AN zu 3513**

Das Verwenden nachstehend angebotener Materialien/Erzeugnisse zu den angegebenen Positionen dieser ULG wird vereinbart:



**Ergänzungen zur StLB HB-022+ABK-020****Ausschreibungstexte ZZZ**

Leistungsverzeichnis

gedruckt am 15.11.2023

LB-HB-022+ABK-020

Preisangaben in EUR

Betrifft Position(en):   
 Material/Erzeugnis nach Wahl des Auftragnehmers (AN).  
 Angeboten: (.....)

**35.13 00B + Material/Erzeugnis Beispiel AG zu 3513**

Das Verwenden nachstehend angebotener Materialien/Erzeugnisse zu den angegebenen Positionen dieser ULG wird vereinbart:

Betrifft Position(en):   
 Beispielhaftes Material/Erzeugnis:   
 Angeboten ist das beispielhafte oder ein Material/Erzeugnis gleichwertiger Art.  
 Kriterien der Gleichwertigkeit:   
 Angeboten: (.....)

**35.21 Mehrsch.doppelw.keram./metall.SA T400/N/D/3/(W/2)/G****1. Allgemeines:**

Im Folgenden sind mehrschalige doppelwandige Unterdruck-System-Abgasanlage (SA) für Einfachbelegung beschrieben (keramisches Innenrohr mit Edelstahl-Außenmantel).

**2. Eigenschaften:**

- Temperaturklasse **T400**
- Unterdruckabgasanlage (N)
- feuchtigkeitsempfindliche Abgasanlage (D) für Brennstoffe der Brennstoffgruppe 3 (alle Brennstoffe) oder feuchtigkeitsunempfindlich Abgasanlage (W) für Brennstoffe der Brennstoffgruppe 2 (flüssige und gasförmige Brennstoffe)
- russbeständige Abgasanlage (G)
- Blower Door - dicht (BD)

**3. Angaben im Positionsstichwort:**

Im Positionsstichwort sind die Ausführungsart und die Anzahl der Züge angegeben.

**4. Ausmaß- und Abrechnungsregeln:**

Abgerechnet wird die Gesamthöhe der Anlage.

35.21 00 Folgende Angaben und Anforderungen an die Art und Weise der Leistungserbringung gelten als vereinbart und sind in die Einheitspreise einkalkuliert:

**35.21 00A + Material/Erzeugnis n.W.AN zu 3521**

Das Verwenden nachstehend angebotener Materialien/Erzeugnisse zu den angegebenen Positionen dieser ULG wird vereinbart:

Betrifft Position(en):   
 Material/Erzeugnis nach Wahl des Auftragnehmers (AN).  
 Angeboten: (.....)

**35.21 00B + Material/Erzeugnis Beispiel AG zu 3521**

Das Verwenden nachstehend angebotener Materialien/Erzeugnisse zu den angegebenen Positionen dieser ULG wird vereinbart:

Betrifft Position(en):   
 Beispielhaftes Material/Erzeugnis:   
 Angeboten ist das beispielhafte oder ein Material/Erzeugnis gleichwertiger Art.  
 Kriterien der Gleichwertigkeit:   
 Angeboten: (.....)

**Ergänzungen zur StLB HB-022+ABK-020****Ausschreibungstexte ZZZ**

Leistungsverzeichnis

gedruckt am 15.11.2023  
LB-HB-022+ABK-020 Preisangaben in EUR**35.22 Mehrsch.doppelw.keram./metall.SA T200/N/W/2/O****1. Allgemeines:**

Im Folgenden sind mehrschalige doppelwandige Unterdruck-System-Abgasanlage (SA) beschrieben (keramisches Innenrohr mit Edelstahl-Außenmantel).

**2. Eigenschaften:**

- Temperaturklasse **T200**
- Unterdruckabgasanlage (N)
- feuchtigkeitsunempfindlich Abgasanlage (W) für Brennstoffe der Brennstoffgruppe 2 (flüssige und gasförmige Brennstoffe)
- nicht russbeständige Abgasanlage (O)
- Blower Door - dicht (BD)

**3. Angaben im Positionsstichwort:**

Im Positionsstichwort sind die Ausführungsart und die Anzahl der Züge angegeben.

**4. Ausmaß- und Abrechnungsregeln:**

Abgerechnet wird die Gesamthöhe der Anlage.

35.22 00 Folgende Angaben und Anforderungen an die Art und Weise der Leistungserbringung gelten als vereinbart und sind in die Einheitspreise einkalkuliert:

**35.22 00A + Material/Erzeugnis n.W.AN zu 3522**

Das Verwenden nachstehend angebotener Materialien/Erzeugnisse zu den angegebenen Positionen dieser ULG wird vereinbart:

Betrifft Position(en):

Material/Erzeugnis nach Wahl des Auftragnehmers (AN).

Angeboten: (. . . . .)

**35.22 00B + Material/Erzeugnis Beispiel AG zu 3522**

Das Verwenden nachstehend angebotener Materialien/Erzeugnisse zu den angegebenen Positionen dieser ULG wird vereinbart:

Betrifft Position(en):

Beispielhaftes Material/Erzeugnis:

Angeboten ist das beispielhafte oder ein Material/Erzeugnis gleichwertiger Art.

Kriterien der Gleichwertigkeit:

Angeboten: (. . . . .)

**35.23 Mehrsch.doppelw.metall/metall SA T400/N/D/3/G****1. Allgemeines:**

Im Folgenden sind mehrschalige doppelwandige Unterdruck-System-Abgasanlage (SA) beschrieben (Metall-Innenrohr mit Edelstahl-Außenmantel).

**2. Eigenschaften:**

- Temperaturklasse **T400**
- Unterdruckabgasanlage (N)
- feuchtigkeitsempfindlich Abgasanlage (D) für Brennstoffe der Brennstoffgruppe 3 (alle Brennstoffe)
- russbeständige Abgasanlage (G)

**3. Angaben im Positionsstichwort:**

Im Positionsstichwort sind die Ausführungsart und die Anzahl der Züge angegeben.

**4. Ausmaß- und Abrechnungsregeln:**

Abgerechnet wird die Gesamthöhe der Anlage.

**Ergänzungen zur StLB HB-022+ABK-020****Ausschreibungstexte ZZZ**

Leistungsverzeichnis

gedruckt am 15.11.2023

LB-HB-022+ABK-020

Preisangaben in EUR

35.23 00 Folgende Angaben und Anforderungen an die Art und Weise der Leistungserbringung gelten als vereinbart und sind in die Einheitspreise einkalkuliert:

**35.23 00A + Material/Erzeugnis n.W.AN zu 3523**

Das Verwenden nachstehend angebotener Materialien/Erzeugnisse zu den angegebenen Positionen dieser ULG wird vereinbart:

Betrifft Position(en): \_\_\_\_\_

Material/Erzeugnis nach Wahl des Auftragnehmers (AN).

Angeboten: (.....)

**35.23 00B + Material/Erzeugnis Beispiel AG zu 3523**

Das Verwenden nachstehend angebotener Materialien/Erzeugnisse zu den angegebenen Positionen dieser ULG wird vereinbart:

Betrifft Position(en): \_\_\_\_\_

Beispielhaftes Material/Erzeugnis: \_\_\_\_\_

Angeboten ist das beispielhafte oder ein Material/Erzeugnis gleichwertiger Art.

Kriterien der Gleichwertigkeit: \_\_\_\_\_

Angeboten: (.....)

**35.24 Mehrsch.doppelw.metall/metall SA T200/N/W/2/O****1. Allgemeines:**

Im Folgenden sind mehrschalige doppelwandige Unterdruck-System-Abgasanlage (SA) beschrieben (Metall-Innenrohr mit Edelstahl-Außenmantel).

**2. Eigenschaften:**

- Temperaturklasse **T200**
- Unterdruckabgasanlage (N)
- feuchtigkeitsunempfindlich Abgasanlage (W) für Brennstoffe der Brennstoffgruppe 2 (flüssige und gasförmige Brennstoffe)
- nicht russbeständige Abgasanlage (O)

**3. Angaben im Positionsstichwort:**

Im Positionsstichwort sind die Ausführungsart und die Anzahl der Züge angegeben.

**4. Ausmaß- und Abrechnungsregeln:**

Abgerechnet wird die Gesamthöhe der Anlage.

35.24 00 Folgende Angaben und Anforderungen an die Art und Weise der Leistungserbringung gelten als vereinbart und sind in die Einheitspreise einkalkuliert:

**35.24 00A + Material/Erzeugnis n.W.AN zu 3524**

Das Verwenden nachstehend angebotener Materialien/Erzeugnisse zu den angegebenen Positionen dieser ULG wird vereinbart:

Betrifft Position(en): \_\_\_\_\_

Material/Erzeugnis nach Wahl des Auftragnehmers (AN).

Angeboten: (.....)

**35.24 00B + Material/Erzeugnis Beispiel AG zu 3524**

Das Verwenden nachstehend angebotener Materialien/Erzeugnisse zu den angegebenen Positionen dieser ULG wird vereinbart:

Betrifft Position(en): \_\_\_\_\_

Beispielhaftes Material/Erzeugnis: \_\_\_\_\_

Angeboten ist das beispielhafte oder ein Material/Erzeugnis gleichwertiger Art.

Kriterien der Gleichwertigkeit: \_\_\_\_\_

Angeboten: (.....)

**Ergänzungen zur StLB HB-022+ABK-020****Ausschreibungstexte ZZZ**

Leistungsverzeichnis

gedruckt am 15.11.2023  
LB-HB-022+ABK-020 Preisangaben in EUR**35.25 Mehrsch.doppelw.metall/metall SA T200/P/W/2/O****1. Allgemeines:**

Im Folgenden sind mehrschalige doppelwandige Überdruck-System-Abgasanlage (SA) beschrieben (Metall-Innenrohr mit Edelstahl-Außenmantel).

**2. Eigenschaften:**

- Temperaturklasse **T200**
- Überdruckabgasanlage (P), einschließlich Dichtungen
- feuchtigkeitsunempfindlich Abgasanlage (W) für Brennstoffe der Brennstoffgruppe 2 (flüssige und gasförmige Brennstoffe)
- nicht russbeständige Abgasanlage (O)

**3. Angaben im Positionsstichwort:**

Im Positionsstichwort sind die Ausführungsart und die Anzahl der Züge angegeben.

**4. Ausmaß- und Abrechnungsregeln:**

Abgerechnet wird die Gesamthöhe der Anlage.

35.25 00 Folgende Angaben und Anforderungen an die Art und Weise der Leistungserbringung gelten als vereinbart und sind in die Einheitspreise einkalkuliert:

**35.25 00A + Material/Erzeugnis n.W.AN zu 3525**

Das Verwenden nachstehend angebotener Materialien/Erzeugnisse zu den angegebenen Positionen dieser ULG wird vereinbart:

Betrifft Position(en):

Material/Erzeugnis nach Wahl des Auftragnehmers (AN).

Angeboten: (.....)

**35.25 00B + Material/Erzeugnis Beispiel AG zu 3525**

Das Verwenden nachstehend angebotener Materialien/Erzeugnisse zu den angegebenen Positionen dieser ULG wird vereinbart:

Betrifft Position(en):

Beispielhaftes Material/Erzeugnis:

Angeboten ist das beispielhafte oder ein Material/Erzeugnis gleichwertiger Art.

Kriterien der Gleichwertigkeit:

Angeboten: (.....)

**35.80 Sanieren Vorarbeiten u.Sonstiges****1. Standfestigkeit:**

Der bauordnungsgemäße Zustand (Standfestigkeit) des zu sanierenden Fanges wird vorausgesetzt.

- bestehende Wanddicke gemäß ÖNORM
- Anforderungen für das Ausfräsen gemäß ÖNORM

**2. Einkalkulierte Leistungen:**

Folgende Leistungen sind (ergänzend zu den Nebenleistungen gemäß ÖNORM) in die Einheitspreise einkalkuliert:

- das Entsorgen

Im Folgenden ist unter dem Begriff Entsorgen das Laden, Abtransportieren sowie das Verwerten, Deponieren oder Entsorgen der Baurestmassen zu verstehen.

- ein etwaiges Zwischenlagern
- behördliche Vorschriften betreffend Schallschutz, Staubschutz (werden vom Auftragnehmer vor der Angebotslegung erkundet)

**Ergänzungen zur StLB HB-022+ABK-020****Ausschreibungstexte ZZZ**

Leistungsverzeichnis

gedruckt am 15.11.2023

LB-HB-022+ABK-020

Preisangaben in EUR

- die Wiederinstandsetzung der vom Auftraggeber für die Zwischenlagerung von Abbruchmaterial beigestellten Flächen nach Beendigung der Bauarbeiten
- sämtliche Gebühren und Abgaben
- Organisation (Förderart und Förderweg)
- das Trennen und Ausscheiden von Massen, die nicht, beschränkt, oder zur weiteren Verwertung verwendbar sind
- das Entsorgen von anfallenden Baurestmassen (z.B. Abtragmaterial beim Reinigen, Auslösen und Versetzen)

35.80 00 + Folgende Angaben und Anforderungen an die Art und Weise der Leistungserbringung gelten als vereinbart und sind in die Einheitspreise einkalkuliert.

**35.80 00A + Material/Erzeugnis n.W.AN zu 3580**

Das Verwenden nachstehend angebotener Materialien/Erzeugnisse zu den angegebenen Positionen dieser ULG wird vereinbart:

Betrifft Position(en):

Material/Erzeugnis nach Wahl des Auftragnehmers (AN).

Angeboten: (.....)

**35.80 00B + Material/Erzeugnis Beispiel AG zu 3580**

Das Verwenden nachstehend angebotener Materialien/Erzeugnisse zu den angegebenen Positionen dieser ULG wird vereinbart:

Betrifft Position(en):

Beispielhaftes Material/Erzeugnis:

Angeboten ist das beispielhafte oder ein Material/Erzeugnis gleichwertiger Art.

Kriterien der Gleichwertigkeit:

Angeboten: (.....)

**35.81 Sanieren keram.SA T400/N/W/3/G****1. Allgemeines:**

Im Folgenden sind Sanierungsarbeiten für Unterdruck-System-Abgasanlage (SA) mit keramischen (km) Innenrohren, einschalig, beschrieben.

**2. Eigenschaften:**

- Temperaturklasse **T400**
- Unterdruckabgasanlage (N)
- feuchtigkeitsunempfindlich Abgasanlage (W) für Brennstoffe der Brennstoffgruppe 3 (alle Brennstoffe)
- russbeständige Abgasanlage (G)

**3. Angaben im Positionsstichwort:**

Im Positionsstichwort sind die Ausführungsart und die Anzahl der Züge angegeben.

**4. Ausmaß- und Abrechnungsregeln:**

Abgerechnet wird die Gesamthöhe der Anlage.

35.81 00 Folgende Angaben und Anforderungen an die Art und Weise der Leistungserbringung gelten als vereinbart und sind in die Einheitspreise einkalkuliert:

**35.81 00A + Material/Erzeugnis n.W.AN zu 3581**

Das Verwenden nachstehend angebotener Materialien/Erzeugnisse zu den angegebenen Positionen dieser ULG wird vereinbart:

Betrifft Position(en):

Material/Erzeugnis nach Wahl des Auftragnehmers (AN).

Angeboten: (.....)

**Ergänzungen zur StLB HB-022+ABK-020****Ausschreibungstexte ZZZ**

Leistungsverzeichnis

gedruckt am 15.11.2023

LB-HB-022+ABK-020

Preisangaben in EUR

**35.81 00B + Material/Erzeugnis Beispiel AG zu 3581**

Das Verwenden nachstehend angebotener Materialien/Erzeugnisse zu den angegebenen Positionen dieser ULG wird vereinbart:

Betrifft Position(en):

Beispielhaftes Material/Erzeugnis:

Angeboten ist das beispielhafte oder ein Material/Erzeugnis gleichwertiger Art.

Kriterien der Gleichwertigkeit:

Angeboten: (.....)

**35.82 Sanieren keram.SA T200/P/W/2/O****1. Allgemeines:**

Im Folgenden sind Sanierungsarbeiten für Überdruck-System-Abgasanlage (SA) mit keramischen (km) Innenrohren, einschalig, beschrieben.

**2. Eigenschaften:**

- Temperaturklasse **T200**
- Überdruckabgasanlage (P)
- feuchtigkeitsunempfindlich Abgasanlage (W) für Brennstoffe der Brennstoffgruppe 2 (flüssige und gasförmige Brennstoffe)
- nicht russbeständige Abgasanlage (O)

**3. Angaben im Positionsstichwort:**

Im Positionsstichwort sind die Ausführungsart und die Anzahl der Züge angegeben.

**4. Ausmaß- und Abrechnungsregeln:**

Abgerechnet wird die Gesamthöhe der Anlage.

35.82 00 Folgende Angaben und Anforderungen an die Art und Weise der Leistungserbringung gelten als vereinbart und sind in die Einheitspreise einkalkuliert:

**35.82 00A + Material/Erzeugnis n.W.AN zu 3582**

Das Verwenden nachstehend angebotener Materialien/Erzeugnisse zu den angegebenen Positionen dieser ULG wird vereinbart:

Betrifft Position(en):

Material/Erzeugnis nach Wahl des Auftragnehmers (AN).

Angeboten: (.....)

**35.82 00B + Material/Erzeugnis Beispiel AG zu 3582**

Das Verwenden nachstehend angebotener Materialien/Erzeugnisse zu den angegebenen Positionen dieser ULG wird vereinbart:

Betrifft Position(en):

Beispielhaftes Material/Erzeugnis:

Angeboten ist das beispielhafte oder ein Material/Erzeugnis gleichwertiger Art.

Kriterien der Gleichwertigkeit:

Angeboten: (.....)

**35.83 Sanieren Kunstst.SA T200/P/W/2/O****1. Allgemeines:**

Im Folgenden sind Sanierungsarbeiten für Überdruck-System-Abgasanlage (SA) mit Innenrohren aus Kunststoff (Kunstst.), einschalig, beschrieben.

**2. Eigenschaften:**

- Temperaturklasse **T200**
- Überdruckabgasanlage (P)

**Ergänzungen zur StLB HB-022+ABK-020****Ausschreibungstexte ZZZ**

Leistungsverzeichnis

gedruckt am 15.11.2023

LB-HB-022+ABK-020

Preisangaben in EUR

- feuchtigkeitsunempfindlich Abgasanlage (W) für Brennstoffe der Brennstoffgruppe 2 (flüssige und gasförmige Brennstoffe)
- nicht russbeständige Abgasanlage (O)

**3. Angaben im Positionsstichwort:**

Im Positionsstichwort sind die Ausführungsart und die Anzahl der Züge angegeben.

**4. Ausmaß- und Abrechnungsregeln:**

Abgerechnet wird die Gesamthöhe der Anlage.

35.83 00 Folgende Angaben und Anforderungen an die Art und Weise der Leistungserbringung gelten als vereinbart und sind in die Einheitspreise einkalkuliert:

**35.83 00A + Material/Erzeugnis n.W.AN zu 3583**

Das Verwenden nachstehend angebotener Materialien/Erzeugnisse zu den angegebenen Positionen dieser ULG wird vereinbart:

Betrifft Position(en):

Material/Erzeugnis nach Wahl des Auftragnehmers (AN).

Angeboten: (. . . . .)

**35.83 00B + Material/Erzeugnis Beispiel AG zu 3583**

Das Verwenden nachstehend angebotener Materialien/Erzeugnisse zu den angegebenen Positionen dieser ULG wird vereinbart:

Betrifft Position(en):

Beispielhaftes Material/Erzeugnis:

Angeboten ist das beispielhafte oder ein Material/Erzeugnis gleichwertiger Art.

Kriterien der Gleichwertigkeit:

Angeboten: (. . . . .)

**35.90 Regieleistungen****1. Allgemeines:**

In dieser Unterleistungsgruppe werden nur angehängte Regieleistungen gemäß ÖNORM B 2110 erfasst.

Regieleistungen werden nur ausgeführt, wenn sie vom Auftraggeber im Einzelfall angeordnet werden, auch wenn sie im Vertrag (Leistungsverzeichnis) vorgesehen sind.

Die aufgewendeten Stunden, verwendeten Geräte, Transportleistungen und verbrauchten Stoffe werden täglich in die Regiescheine eingetragen und dem Auftraggeber zur Gegenzeichnung vorgelegt.

**2. Mengenänderungen:**

Die Bestimmungen, wonach bei Mengenänderungen die Neuvereinbarung von Einheitspreisen verlangt werden kann, sind auf Regieleistungen nicht anwendbar.

**3. Beschäftigungsgruppen:**

Die angeführten Beschäftigungsgruppen entsprechen den kollektivvertraglichen Regelungen. In den Stundensätzen sind auch anteilige Wegegelder, Fahrtspesen und Aufwandsentschädigungen (Auslösen) einkalkuliert. Verrechnet wird die an der Arbeits- oder Montagestelle tatsächlich geleistete Arbeitszeit, die kleinste Einheit ist die angefangene halbe Stunde.

**4. Einkalkulierte Leistungen:**

Die Einheitspreise für Stoffe gelten frei Baustelle, einschließlich Abladen.

**5. Ausmaß- und Abrechnungsregeln:**

Zur Verrechnung kommen die Stundensätze jener Beschäftigungsgruppe, die für die jeweilige Regieleistung ausreicht, unabhängig von der Qualifizierung des tatsächlich eingesetzten Personals.



**Ergänzungen zur StLB HB-022+ABK-020****Ausschreibungstexte ZZZ**

Leistungsverzeichnis

gedruckt am 15.11.2023

LB-HB-022+ABK-020

Preisangaben in EUR

35.90 00 Folgende Angaben und Anforderungen an die Art und Weise der Leistungserbringung gelten als vereinbart und sind in die Einheitspreise einkalkuliert.

**35.90 00A + Material/Erzeugnis n.W.AN zu 3590**

Das Verwenden nachstehend angebotener Materialien/Erzeugnisse zu den angegebenen Positionen dieser ULG wird vereinbart:

Betrifft Position(en): [REDACTED]

Material/Erzeugnis nach Wahl des Auftragnehmers (AN).

Angeboten: (. . . . .)

**35.90 00B + Material/Erzeugnis Beispiel AG zu 3590**

Das Verwenden nachstehend angebotener Materialien/Erzeugnisse zu den angegebenen Positionen dieser ULG wird vereinbart:

Betrifft Position(en): [REDACTED]

Beispielhaftes Material/Erzeugnis: [REDACTED]

Angeboten ist das beispielhafte oder ein Material/Erzeugnis gleichwertiger Art.

Kriterien der Gleichwertigkeit: [REDACTED]

Angeboten: (. . . . .)

**35.S1 + Ker.Fangsystem ABSOLUT Einzügig (SCHIEDEL)**

Version: 2018

**1. Allgemeines**

System-Abgasanlagen sind aus kompatiblen Bauteilen eines Herstellers, der die Produkthaftung für die gesamte System-Abgasanlage übernimmt, zusammengesetzt.

**1.1 Mehrschalige System-Abgasanlagen:**

Im Folgenden werden in den Positionsstichwörtern bzw. in den Positionstexten System-Abgasanlagen mit S-Abg.A und mehrschalig mit ms abgekürzt.

**1.2 Nichtrostender Stahl:**

Im Folgenden ist unter NIRO nicht rostender Stahl (z.B. nicht rostender Stahl mit der Werkstoffnummer 1.4301 (V2A) oder 1.4571 (V4A)), der für den beschriebenen Anwendungsfall geeignet ist, zu verstehen.

**2. Leistungsumfang/einkalkulierte Leistungen:**

- Höhen bis 3,2 m
- Gerüste (z.B. Arbeitsgerüste, Aufstiegshilfen) für die angegebene Höhe, einschließlich erhöhtem Aufwand für den Materialtransport und sonstiger Erschwernisse
- eine betriebsbereite Montage ohne Anschluss an die Stromversorgung, bei elektrotechnischen Teilen
- Verbindungselemente und Verbrauchsmaterial, ohne Unterschied der Verbindungstechnik (Briden-, Steck- oder Schweißsystem) (z.B. für Klemmbänder, Bajonettverschlüsse, Schweißmaterial sowie bei Nassbetriebsweise gegebenenfalls erforderliche Dichtungen).
- Abstandhalter zur Fixierung (Zentrierung) der Verbrennungsgasleitung
- eine Gerüstung des Fangkopfes bis zu einer Fangkopfhöhe von 1,5 m und einer maximalen Dachneigung von 45 Grad (gemessen die größte Höhe über Dach).

**3. Ausmaß- und Abrechnungsregeln:**

Arbeitshöhen werden ab der jeweiligen Oberkante der Geschoßrohdecke bis Unterkante Geschoßrohdecke gemessen, im Dachgeschoß ab Oberkante Geschoßrohdecke bis Oberkante Abdeckplatte.

Abgerechnet wird die fertige, gerade Rohrleitung.

Formstücke (z.B. T-Stücke, Bögen) werden durchgemessen und mit einer Aufzählung abgerechnet.

**4. Abkürzungsverzeichnis:**

- **D:** System-Abgasanlagen, bei der unter normalen Bedingungen die Temperatur der



**Ergänzungen zur StLB HB-022+ABK-020****Ausschreibungstexte ZZZ**

Leistungsverzeichnis

gedruckt am 15.11.2023

LB-HB-022+ABK-020

Preisangaben in EUR

- inneren Oberfläche des Innenrohres **über** dem Wasserdampftaupunkt liegt (= feuchteempfindliches System, **Trockenbetrieb** (bisherige Bezeichnung: FE))
- **W:** System-Abgasanlagen, bei der unter normalen Bedingungen die Temperatur der inneren Oberfläche des Innenrohres **unter** dem Wasserdampftaupunkt liegt (= feuchteunempfindliches System, **Nassbetrieb** (bisherige Bezeichnung: FU))
  - **GW3** bzw. W3G: bei allen Brennstoffen - russbrandbeständige und feuchteunempfindliche System-Abgasanlagen
  - **BD:** Blower Door - gerechte Ausführung der System-Abgasanlagen für den Einsatz in Gebäuden
  - **P:** System-Abgasanlagen, in der bei planmäßigem Betrieb der Druck innerhalb der Abgasanlage größer ist als außerhalb
  - **N:** System-Abgasanlagen, in der - abgesehen von einem etwaigen Anfahrstoß - bei planmäßigem Betrieb Unterdruck herrscht
  - **BW:** Brennwertgerät - taugliche System-Abgasanlagen (W)

**5.Liefern und Versetzen:**

Beim Liefern und Versetzen sind die Hersteller-Richtlinien einzuhalten.

**6. Aufzählungen:**

Aufzählungspositionen (Az) beschreiben Ergänzungen/Erweiterungen/Varianten zu vorangegangenen Positionen (Leistungen) und werden nur aus dem System oder der Auswahl von Produkten des Herstellers der Grundposition angeboten bzw. ausgeführt.

35.S1 00 + Folgende Angaben und Anforderungen an die Art und Weise der Leistungserbringung gelten als vereinbart und sind in die Einheitspreise einkalkuliert.

**35.S1 00A + Material/Erzeugnis n.W.AN zu 35S1**

Das Verwenden nachstehend angebotener Materialien/Erzeugnisse zu den angegebenen Positionen dieser ULG wird vereinbart:

Betrifft Position(en): \_\_\_\_\_

Material/Erzeugnis nach Wahl des Auftragnehmers (AN).

Angeboten: (.....)

**35.S1 00B + Material/Erzeugnis Beispiel AG zu 35S1**

Das Verwenden nachstehend angebotener Materialien/Erzeugnisse zu den angegebenen Positionen dieser ULG wird vereinbart:

Betrifft Position(en): \_\_\_\_\_

Beispielhaftes Material/Erzeugnis: \_\_\_\_\_

Angeboten ist das beispielhafte oder ein Material/Erzeugnis gleichwertiger Art.

Kriterien der Gleichwertigkeit: \_\_\_\_\_

Angeboten: (.....)

**35.S2 + Ker.Fangsystem ABSOLUT Einzügig m.Thermoluftzug (SCHIEDEL)**

Version: 2018

**1. Allgemeines**

System-Abgasanlagen sind aus kompatiblen Bauteilen eines Herstellers, der die Produkthaftung für die gesamte System-Abgasanlage übernimmt, zusammengesetzt.

**1.1 Mehrschalige System-Abgasanlagen:**

Im Folgenden werden in den Positionsstichwörtern bzw. in den Positionstexten System-Abgasanlagen mit S-Abg.A und mehrschalig mit ms abgekürzt.

**1.2 Nichtrostender Stahl:**

Im Folgenden ist unter NIRO nicht rostender Stahl (z.B. nicht rostender Stahl mit der Werkstoffnummer 1.4301 (V2A) oder 1.4571 (V4A)), der für den beschriebenen Anwendungsfall geeignet ist, zu verstehen.

**2. Leistungsumfang/einkalkulierte Leistungen:**

**Ergänzungen zur StLB HB-022+ABK-020****Ausschreibungstexte ZZZ**

Leistungsverzeichnis

gedruckt am 15.11.2023

LB-HB-022+ABK-020

Preisangaben in EUR

- Höhen bis 3,2 m
- Gerüste (z.B. Arbeitsgerüste, Aufstiegshilfen) für die angegebene Höhe, einschließlich erhöhtem Aufwand für den Materialtransport und sonstiger Erschwernisse
- eine betriebsbereite Montage ohne Anschluss an die Stromversorgung, bei elektrotechnischen Teilen
- Verbindungselemente und Verbrauchsmaterial, ohne Unterschied der Verbindungstechnik (Briden-, Steck- oder Schweißsystem) (z.B. für Klemmbänder, Bajonettverschlüsse, Schweißmaterial sowie bei Nassbetriebsweise gegebenenfalls erforderliche Dichtungen).
- Abstandhalter zur Fixierung (Zentrierung) der Verbrennungsgasleitung
- eine Gerüstung des Fangkopfes bis zu einer Fangkopfhöhe von 1,5 m und einer maximalen Dachneigung von 45 Grad (gemessen die größte Höhe über Dach).

**3. Ausmaß- und Abrechnungsregeln:**

Arbeitshöhen werden ab der jeweiligen Oberkante der Geschoßrohdecke bis Unterkante Geschoßrohdecke gemessen, im Dachgeschoß ab Oberkante Geschoßrohdecke bis Oberkante Abdeckplatte.

Abgerechnet wird die fertige, gerade Rohrleitung.

Formstücke (z.B. T-Stücke, Bögen) werden durchgemessen und mit einer Aufzählung abgerechnet.

**4. Abkürzungsverzeichnis:**

- **D:** System-Abgasanlagen, bei der unter normalen Bedingungen die Temperatur der inneren Oberfläche des Innenrohres **über** dem Wasserdampftaupunkt liegt (= feuchteempfindliches System, **Trockenbetrieb** (bisherige Bezeichnung: FE))
- **W:** System-Abgasanlagen, bei der unter normalen Bedingungen die Temperatur der inneren Oberfläche des Innenrohres **unter** dem Wasserdampftaupunkt liegt (= feuchteunempfindliches System, **Nassbetrieb** (bisherige Bezeichnung: FU))
- **GW3** bzw. W3G: bei allen Brennstoffen - russbrandbeständige und feuchteunempfindliche System-Abgasanlagen
- **BD:** Blower Door - gerechte Ausführung der System-Abgasanlagen für den Einsatz in Gebäuden
- **P:** System-Abgasanlagen, in der bei planmäßigem Betrieb der Druck innerhalb der Abgasanlage größer ist als außerhalb
- **N:** System-Abgasanlagen, in der - abgesehen von einem etwaigen Anfahrstoß - bei planmäßigem Betrieb Unterdruck herrscht
- **BW:** Brennwertgerät - taugliche System-Abgasanlagen (W)

**5. Liefern und Versetzen:**

Beim Liefern und Versetzen sind die Hersteller-Richtlinien einzuhalten.

**6. Aufzählungen:**

Aufzählungspositionen (Az) beschreiben Ergänzungen/Erweiterungen/Varianten zu vorangegangenen Positionen (Leistungen) und werden nur aus dem System oder der Auswahl von Produkten des Herstellers der Grundposition angeboten bzw. ausgeführt.

35.S2 00 + Folgende Angaben und Anforderungen an die Art und Weise der Leistungserbringung gelten als vereinbart und sind in die Einheitspreise einkalkuliert.

**35.S2 00A + Material/Erzeugnis n.W.AN zu 35S2**

Das Verwenden nachstehend angebotener Materialien/Erzeugnisse zu den angegebenen Positionen dieser ULG wird vereinbart:

Betrifft Position(en):

Material/Erzeugnis nach Wahl des Auftragnehmers (AN).

Angeboten: (.....)

**35.S2 00B + Material/Erzeugnis Beispiel AG zu 35S2**

Das Verwenden nachstehend angebotener Materialien/Erzeugnisse zu den angegebenen Positionen dieser ULG wird vereinbart:

Betrifft Position(en):

**Ergänzungen zur StLB HB-022+ABK-020****Ausschreibungstexte ZZZ**

Leistungsverzeichnis

gedruckt am 15.11.2023

LB-HB-022+ABK-020

Preisangaben in EUR

Beispielhaftes Material/Erzeugnis: 

Angeboten ist das beispielhafte oder ein Material/Erzeugnis gleichwertiger Art.

Kriterien der Gleichwertigkeit: 

Angeboten: (.....)

**35.S3 + Ker.Fangsystem ABSOLUT kombiniert (SCHIEDEL)**

Version: 2018

**1. Allgemeines**

System-Abgasanlagen sind aus kompatiblen Bauteilen eines Herstellers, der die Produkthaftung für die gesamte System-Abgasanlage übernimmt, zusammengesetzt.

**1.1 Mehrschalige System-Abgasanlagen:**

Im Folgenden werden in den Positionsstichwörtern bzw. in den Positionstexten System-Abgasanlagen mit S-Abg.A und mehrschalig mit ms abgekürzt.

**1.2 Nichtrostender Stahl:**

Im Folgenden ist unter NIRO nicht rostender Stahl (z.B. nicht rostender Stahl mit der Werkstoffnummer 1.4301 (V2A) oder 1.4571 (V4A)), der für den beschriebenen Anwendungsfall geeignet ist, zu verstehen.

**2. Leistungsumfang/einkalkulierte Leistungen:**

- Höhen bis 3,2 m
- Gerüste (z.B. Arbeitsgerüste, Aufstiegshilfen) für die angegebene Höhe, einschließlich erhöhtem Aufwand für den Materialtransport und sonstiger Erschwernisse
- eine betriebsbereite Montage ohne Anschluss an die Stromversorgung, bei elektrotechnischen Teilen
- Verbindungselemente und Verbrauchsmaterial, ohne Unterschied der Verbindungstechnik (Briden-, Steck- oder Schweißsystem) (z.B. für Klemmbänder, Bajonettverschlüsse, Schweißmaterial sowie bei Nassbetriebsweise gegebenenfalls erforderliche Dichtungen).
- Abstandhalter zur Fixierung (Zentrierung) der Verbrennungsgasleitung
- eine Gerüstung des Fangkopfes bis zu einer Fangkopfhöhe von 1,5 m und einer maximalen Dachneigung von 45 Grad (gemessen die größte Höhe über Dach).

**3. Ausmaß- und Abrechnungsregeln:**

Arbeitshöhen werden ab der jeweiligen Oberkante der Geschoßrohdecke bis Unterkante Geschoßrohdecke gemessen, im Dachgeschoß ab Oberkante Geschoßrohdecke bis Oberkante Abdeckplatte.

Abgerechnet wird die fertige, gerade Rohrleitung.

Formstücke (z.B. T-Stücke, Bögen) werden durchgemessen und mit einer Aufzählung abgerechnet.

**4. Abkürzungsverzeichnis:**

- **D**: System-Abgasanlagen, bei der unter normalen Bedingungen die Temperatur der inneren Oberfläche des Innenrohres **über** dem Wasserdampftaupunkt liegt (= feuchteempfindliches System, **Trockenbetrieb** (bisherige Bezeichnung: FE))
- **W**: System-Abgasanlagen, bei der unter normalen Bedingungen die Temperatur der inneren Oberfläche des Innenrohres **unter** dem Wasserdampftaupunkt liegt (= feuchteunempfindliches System, **Nassbetrieb** (bisherige Bezeichnung: FU))
- **GW3** bzw. W3G: bei allen Brennstoffen - russbrandbeständige und feuchteunempfindliche System-Abgasanlagen
- **BD**: Blower Door - gerechte Ausführung der System-Abgasanlagen für den Einsatz in Gebäuden
- **P**: System-Abgasanlagen, in der bei planmäßigem Betrieb der Druck innerhalb der Abgasanlage größer ist als außerhalb
- **N**: System-Abgasanlagen, in der - abgesehen von einem etwaigen Anfahrstoß - bei planmäßigem Betrieb Unterdruck herrscht
- **BW**: Brennwertgerät - taugliche System-Abgasanlagen (W)

**5.Liefern und Versetzen:**

**Ergänzungen zur StLB HB-022+ABK-020****Ausschreibungstexte ZZZ**

Leistungsverzeichnis

LB-HB-022+ABK-020

gedruckt am 15.11.2023

Preisangaben in EUR

Beim Liefern und Versetzen sind die Hersteller-Richtlinien einzuhalten.

**6. Aufzählungen:**

Aufzählungspositionen (Az) beschreiben Ergänzungen/Erweiterungen/Varianten zu vorangegangenen Positionen (Leistungen) und werden nur aus dem System oder der Auswahl von Produkten des Herstellers der Grundposition angeboten bzw. ausgeführt.

35.S3 00 + Folgende Angaben und Anforderungen an die Art und Weise der Leistungserbringung gelten als vereinbart und sind in die Einheitspreise einkalkuliert.

**35.S3 00A + Material/Erzeugnis n.W.AN zu 35S3**

Das Verwenden nachstehend angebotener Materialien/Erzeugnisse zu den angegebenen Positionen dieser ULG wird vereinbart:

Betrifft Position(en):

Material/Erzeugnis nach Wahl des Auftragnehmers (AN).

Angeboten: (.....)

**35.S3 00B + Material/Erzeugnis Beispiel AG zu 35S3**

Das Verwenden nachstehend angebotener Materialien/Erzeugnisse zu den angegebenen Positionen dieser ULG wird vereinbart:

Betrifft Position(en):

Beispielhaftes Material/Erzeugnis:

Angeboten ist das beispielhafte oder ein Material/Erzeugnis gleichwertiger Art.

Kriterien der Gleichwertigkeit:

Angeboten: (.....)

**35.S4 + Ker.Fangsystem ABSOLUT kombiniert m.Thermoluftzug (SCHIEDEL)**

Version: 2018

**1. Allgemeines**

System-Abgasanlagen sind aus kompatiblen Bauteilen eines Herstellers, der die Produkthaftung für die gesamte System-Abgasanlage übernimmt, zusammengesetzt.

**1.1 Mehrschalige System-Abgasanlagen:**

Im Folgenden werden in den Positionsstichwörtern bzw. in den Positionstexten System-Abgasanlagen mit S-Abg.A und mehrschalig mit ms abgekürzt.

**1.2 Nichtrostender Stahl:**

Im Folgenden ist unter NIRO nicht rostender Stahl (z.B. nicht rostender Stahl mit der Werkstoffnummer 1.4301 (V2A) oder 1.4571 (V4A)), der für den beschriebenen Anwendungsfall geeignet ist, zu verstehen.

**2. Leistungsumfang/einkalkulierte Leistungen:**

- Höhen bis 3,2 m
- Gerüste (z.B. Arbeitsgerüste, Aufstiegshilfen) für die angegebene Höhe, einschließlich erhöhtem Aufwand für den Materialtransport und sonstiger Erschwernisse
- eine betriebsbereite Montage ohne Anschluss an die Stromversorgung, bei elektrotechnischen Teilen
- Verbindungselemente und Verbrauchsmaterial, ohne Unterschied der Verbindungstechnik (Briden-, Steck- oder Schweißsystem) (z.B. für Klemmbänder, Bajonettverschlüsse, Schweißmaterial sowie bei Nassbetriebsweise gegebenenfalls erforderliche Dichtungen).
- Abstandhalter zur Fixierung (Zentrierung) der Verbrennungsgasleitung
- eine Gerüstung des Fangkopfes bis zu einer Fangkopfhöhe von 1,5 m und einer maximalen Dachneigung von 45 Grad (gemessen die größte Höhe über Dach).

**3. Ausmaß- und Abrechnungsregeln:**

Arbeitshöhen werden ab der jeweiligen Oberkante der Geschoßrohdecke bis Unterkante Geschoßrohdecke gemessen, im Dachgeschoß ab Oberkante Geschoßrohdecke bis Oberkante Abdeckplatte.

**Ergänzungen zur StLB HB-022+ABK-020****Ausschreibungstexte ZZZ**

Leistungsverzeichnis

gedruckt am 15.11.2023  
LB-HB-022+ABK-020 Preisangaben in EUR

Abgerechnet wird die fertige, gerade Rohrleitung.

Formstücke (z.B. T-Stücke, Bögen) werden durchgemessen und mit einer Aufzählung abgerechnet.

**4. Abkürzungsverzeichnis:**

- **D:** System-Abgasanlagen, bei der unter normalen Bedingungen die Temperatur der inneren Oberfläche des Innenrohres **über** dem Wasserdampftaupunkt liegt (= feuchteempfindliches System, **Trocken**betrieb (bisherige Bezeichnung: FE))
- **W:** System-Abgasanlagen, bei der unter normalen Bedingungen die Temperatur der inneren Oberfläche des Innenrohres **unter** dem Wasserdampftaupunkt liegt (= feuchteunempfindliches System, **Nass**betrieb (bisherige Bezeichnung: FU))
- **GW3** bzw. W3G: bei allen Brennstoffen - russbrandbeständige und feuchteunempfindliche System-Abgasanlagen
- **BD:** Blower Door - gerechte Ausführung der System-Abgasanlagen für den Einsatz in Gebäuden
- **P:** System-Abgasanlagen, in der bei planmäßigem Betrieb der Druck innerhalb der Abgasanlage größer ist als außerhalb
- **N:** System-Abgasanlagen, in der - abgesehen von einem etwaigen Anfahrstoß - bei planmäßigem Betrieb Unterdruck herrscht
- **BW:** Brennwertgerät - taugliche System-Abgasanlagen (W)

**5. Liefern und Versetzen:**

Beim Liefern und Versetzen sind die Hersteller-Richtlinien einzuhalten.

**6. Aufzählungen:**

Aufzählungspositionen (Az) beschreiben Ergänzungen/Erweiterungen/Varianten zu vorangegangenen Positionen (Leistungen) und werden nur aus dem System oder der Auswahl von Produkten des Herstellers der Grundposition angeboten bzw. ausgeführt.

35.S4 00 + Folgende Angaben und Anforderungen an die Art und Weise der Leistungserbringung gelten als vereinbart und sind in die Einheitspreise einkalkuliert.

**35.S4 00A + Material/Erzeugnis n.W.AN zu 35S4**

Das Verwenden nachstehend angebotener Materialien/Erzeugnisse zu den angegebenen Positionen dieser ULG wird vereinbart:

Betrifft Position(en): \_\_\_\_\_

Material/Erzeugnis nach Wahl des Auftragnehmers (AN).

Angeboten: (.....)

**35.S4 00B + Material/Erzeugnis Beispiel AG zu 35S4**

Das Verwenden nachstehend angebotener Materialien/Erzeugnisse zu den angegebenen Positionen dieser ULG wird vereinbart:

Betrifft Position(en): \_\_\_\_\_

Beispielhaftes Material/Erzeugnis: \_\_\_\_\_

Angeboten ist das beispielhafte oder ein Material/Erzeugnis gleichwertiger Art.

Kriterien der Gleichwertigkeit: \_\_\_\_\_

Angeboten: (.....)

**35.S5 + Kontrolliertes Komfortlüftungssystem m.Wärmerückg.(SCHIEDEL)**

Version: 2018

**1. Kontrolliertes Komfortlüftungssystem mit Wärmerückgewinnung (Wärmerückg.)**

Gerätetyp: z.B. SCHIEDEL AERA-EQONIC (AEQ) liefern und montieren, einschließlich aller Nebenleistungen. Bedarfsgeführtes (feuchtegesteuertes), kontrolliertes Komfortlüftungssystem mit Wärmerückgewinnung, für Ein- und Zweifamilienhäuser innerhalb eines Brandabschnittes, mit elektronischer Steuerung. Lüftungsgerät eingebaut in einen Lüftungsschrank aus Fertigbeton. Zu- und Ablufführung erfolgen zentral über die vertikale Luftverteilung aus gefüggedichtem

**Ergänzungen zur StLB HB-022+ABK-020****Ausschreibungstexte ZZZ**

Leistungsverzeichnis

gedruckt am 15.11.2023

LB-HB-022+ABK-020

Preisangaben in EUR

Leichtbeton (Sammel- und Verteilerschacht), vorzugsweise als In-Deckensystem.

Lüftungssystem mit folgenden technischen Eigenschaften:

- Kanal Gegenstrom Wärmetauscher;
- Wärmebereitstellungsgrad: 93,33 %;
- Elektrischer Anschluss: 230 V, 50 Hz, 2 kW;
- Stromeffizienz: EC Radial-Ventilatoren mit integrierter Elektronik, für konstanten Volumenstrom 0,26 W/(m<sup>3</sup>/h) bei 165 m<sup>3</sup>/h bzw. 0,21 W/(m<sup>3</sup>/h) bei 107 m<sup>3</sup>/h;
- Volumenstrom: 80 m<sup>3</sup>/h bis 300 m<sup>3</sup>/h; bedarfsgerechte Luftmengenregelung durch zentralen Feuchtesensor;
- Luftmengen für Zuluft-Räume: 20 m<sup>3</sup>/h Sonstiges- bzw. Kinderzimmer ein Kind, 40 m<sup>3</sup>/h Ess-, Schlaf- bzw. Kinderzimmer zwei Kinder, 60 m<sup>3</sup>/h Wohnzimmer;
- Luftmengen für Abluft-Räume: 20 m<sup>3</sup>/h WC bzw. Speise, 40 m<sup>3</sup>/h Dusche mit WC, 60 m<sup>3</sup>/h Bad bzw. Küche;
- Feuchterückgewinnung: Enthalpiewärmetauscher optional;
- Schalldruckpegel-Gerät: 30 dB(A) bei 190 m<sup>3</sup>/h in 1 m Entfernung
- Frostschutz: maximale Oberflächentemperatur von 55 °C am Heizregister (z.B. PTC-Element);
- Einsatzgrenzen: -20 bis -40 °C (Geräteabschaltung durch automatische Frostschutzregelung möglich);
- Dämmung von kalten Aussenluft- oder Fortluftleitungen im warmen Bereich: mindestens 30 mm feuchtegeeignete, geschlossenzellige Wärmedämmung (Lamda 0,04 W/mK);
- Luft- und Filterqualität: G4 (Abluft), F7 (Außenluft).

**2. Verwendete Abkürzungen:**

L = Länge

DN = Nenndurchmesser

ZL = Zuluft

AL = Abluft

**3. Aufzählungen:**

Aufzählungspositionen (Az) beschreiben Ergänzungen/Erweiterungen/Varianten zu vorangegangenen Positionen (Leistungen) und werden nur aus dem System oder der Auswahl von Produkten des Herstellers der Grundposition angeboten bzw. ausgeführt.

35.S5 00 + Folgende Angaben und Anforderungen an die Art und Weise der Leistungserbringung gelten als vereinbart und sind in die Einheitspreise einkalkuliert.

**35.S5 00A + Material/Erzeugnis n.W.AN zu 35S5**

Das Verwenden nachstehend angebotener Materialien/Erzeugnisse zu den angegebenen Positionen dieser ULG wird vereinbart:

Betrifft Position(en):

Material/Erzeugnis nach Wahl des Auftragnehmers (AN).

Angeboten: ()

**35.S5 00B + Material/Erzeugnis Beispiel AG zu 35S5**

Das Verwenden nachstehend angebotener Materialien/Erzeugnisse zu den angegebenen Positionen dieser ULG wird vereinbart:

Betrifft Position(en):

Beispielhaftes Material/Erzeugnis:

Angeboten ist das beispielhafte oder ein Material/Erzeugnis gleichwertiger Art.

Kriterien der Gleichwertigkeit:

Angeboten: ()

**35.S6 + Doppelwandiges Edelstahlsystem ICS f. Festbrennst.(SCHIEDEL)**

Version: 2018

**1. Allgemeines:**



**Ergänzungen zur StLB HB-022+ABK-020****Ausschreibungstexte ZZZ**

Leistungsverzeichnis

gedruckt am 15.11.2023  
LB-HB-022+ABK-020 Preisangaben in EUR

Im Folgenden ist eine mehrschalige doppelwandige Unterdruck-System-Abgasanlage (SA) beschrieben (Edelstahl-Innenrohr mit Wärmedämmung und Edelstahl-Außenmantel).

**2. Eigenschaften:**

- Temperaturklasse T450
- Unterdruckabgasanlage (N1)
- feuchtigkeitsempfindliche Abgasanlage (D) für Brennstoffe der Brennstoffgruppe 3 (alle Brennstoffe)
- russbrandbeständige Abgasanlage (G)

**3. Angaben im Positionsstichwort:**

Im Positionsstichwort sind die Ausführungsart und die Anzahl der Züge angegeben.

**4. Ausmaß- und Abrechnungsregeln:**

Abgerechnet wird die Gesamthöhe der Anlage.

**5. Aufzählungen:**

Aufzählungspositionen (Az) beschreiben Ergänzungen/Erweiterungen/Varianten zu vorangegangenen Positionen (Leistungen) und werden nur aus dem System oder der Auswahl von Produkten des Herstellers der Grundposition angeboten bzw. ausgeführt.

35.S6 00 + Folgende Angaben und Anforderungen an die Art und Weise der Leistungserbringung gelten als vereinbart und sind in die Einheitspreise einkalkuliert.

**35.S6 00A + Material/Erzeugnis n.W.AN zu 35S6**

Das Verwenden nachstehend angebotener Materialien/Erzeugnisse zu den angegebenen Positionen dieser ULG wird vereinbart:

Betrifft Position(en):

Material/Erzeugnis nach Wahl des Auftragnehmers (AN).

Angeboten: (.....)

**35.S6 00B + Material/Erzeugnis Beispiel AG zu 35S6**

Das Verwenden nachstehend angebotener Materialien/Erzeugnisse zu den angegebenen Positionen dieser ULG wird vereinbart:

Betrifft Position(en):

Beispielhaftes Material/Erzeugnis:

Angeboten ist das beispielhafte oder ein Material/Erzeugnis gleichwertiger Art.

Kriterien der Gleichwertigkeit:

Angeboten: (.....)

**35.S7 + Doppelwandiges Edelstahlsystem ICS für Öl und Gas (SCHIEDEL)**

Version: 2018

**1. Allgemeines:**

Im Folgenden ist eine mehrschalige doppelwandige Unterdruck-System-Abgasanlage (SA) beschrieben (Edelstahl-Innenrohr mit Wärmedämmung und Edelstahl-Außenmantel).

**2. Eigenschaften:**

- Temperaturklasse T450
- Unterdruckabgasanlage (N1)
- feuchtigkeitsunempfindliche Abgasanlage (W) für Brennstoffe der Brennstoffgruppe 2 (Öl)

**Ergänzungen zur StLB HB-022+ABK-020****Ausschreibungstexte ZZZ**

Leistungsverzeichnis

gedruckt am 15.11.2023  
LB-HB-022+ABK-020 Preisangaben in EUR

- und Gas)
- nicht russbrandbeständige Abgasanlage (O)

**3. Angaben im Positionsstichwort:**

Im Positionsstichwort sind die Ausführungsart und die Anzahl der Züge angegeben.

**4. Ausmaß- und Abrechnungsregeln:**

Abgerechnet wird die Gesamthöhe der Anlage.

**5. Aufzählungen:**

Aufzählungspositionen (Az) beschreiben Ergänzungen/Erweiterungen/Varianten zu vorangegangenen Positionen (Leistungen) und werden nur aus dem System oder der Auswahl von Produkten des Herstellers der Grundposition angeboten bzw. ausgeführt.

35.S7 00 + Folgende Angaben und Anforderungen an die Art und Weise der Leistungserbringung gelten als vereinbart und sind in die Einheitspreise einkalkuliert.

**35.S7 00A + Material/Erzeugnis n.W.AN zu 35S7**

Das Verwenden nachstehend angebotener Materialien/Erzeugnisse zu den angegebenen Positionen dieser ULG wird vereinbart:

Betrifft Position(en):   
Material/Erzeugnis nach Wahl des Auftragnehmers (AN).  
Angeboten: (.....)

**35.S7 00B + Material/Erzeugnis Beispiel AG zu 35S7**

Das Verwenden nachstehend angebotener Materialien/Erzeugnisse zu den angegebenen Positionen dieser ULG wird vereinbart:

Betrifft Position(en):   
Beispielhaftes Material/Erzeugnis:   
Angeboten ist das beispielhafte oder ein Material/Erzeugnis gleichwertiger Art.  
Kriterien der Gleichwertigkeit:   
Angeboten: (.....)

**35.S8 + Doppelwandiges Edelstahlsystem ICS für Überdruck (SCHIEDEL)**

Version: 2018

**1. Allgemeines:**

Im Folgenden ist eine mehrschalige doppelwandige Überdruck-System-Abgasanlage (SA) beschrieben (Edelstahl-Innenrohr mit Wärmedämmung und Edelstahl-Außenmantel).

**2. Eigenschaften:**

- Temperaturklasse T200
- Überdruckabgasanlage (P1)
- feuchtigkeitsunempfindliche Abgasanlage (W) für Brennstoffe der Brennstoffgruppe 2 (Öl und Gas)
- nicht russbrandbeständige Abgasanlage (O)

**3. Angaben im Positionsstichwort:**

Im Positionsstichwort sind die Ausführungsart und die Anzahl der Züge angegeben.



**Ergänzungen zur StLB HB-022+ABK-020****Ausschreibungstexte ZZZ**

Leistungsverzeichnis

gedruckt am 15.11.2023  
LB-HB-022+ABK-020 Preisangaben in EUR**4. Ausmaß- und Abrechnungsregeln:**

Abgerechnet wird die Gesamthöhe der Anlage.

**5. Aufzahlungen:**

Aufzahlungspositionen (Az) beschreiben Ergänzungen/Erweiterungen/Varianten zu vorangegangenen Positionen (Leistungen) und werden nur aus dem System oder der Auswahl von Produkten des Herstellers der Grundposition angeboten bzw. ausgeführt.

35.S8 00 + Folgende Angaben und Anforderungen an die Art und Weise der Leistungserbringung gelten als vereinbart und sind in die Einheitspreise einkalkuliert.

**35.S8 00A + Material/Erzeugnis n.W.AN zu 35S8**

Das Verwenden nachstehend angebotener Materialien/Erzeugnisse zu den angegebenen Positionen dieser ULG wird vereinbart:

Betrifft Position(en):

Material/Erzeugnis nach Wahl des Auftragnehmers (AN).

Angeboten: (. . . . .)

**35.S8 00B + Material/Erzeugnis Beispiel AG zu 35S8**

Das Verwenden nachstehend angebotener Materialien/Erzeugnisse zu den angegebenen Positionen dieser ULG wird vereinbart:

Betrifft Position(en):

Beispielhaftes Material/Erzeugnis:

Angeboten ist das beispielhafte oder ein Material/Erzeugnis gleichwertiger Art.

Kriterien der Gleichwertigkeit:

Angeboten: (. . . . .)

**35.S9 + Doppelwandiges Keram. Edelstahls.KeraStar f.Fbr.(SCHIEDEL)**

Version: 2018

**1. Allgemeines:**

Im Folgenden ist eine mehrschalige doppelwandige Unterdruck-System-Abgasanlage (SA) beschrieben (Keramik-Innenrohr mit Wärmedämmung und Edelstahl-Außenmantel).

**2. Eigenschaften:**

- Temperaturklasse T400
- Unterdruckabgasanlage (N1)
- feuchtigkeitsempfindliche Abgasanlage (D) für Brennstoffe der Brennstoffgruppe 3 (alle Brennstoffe)
- russbrandbeständige Abgasanlage (G)

**3. Angaben im Positionsstichwort:**

Im Positionsstichwort sind die Ausführungsart und die Anzahl der Züge angegeben.

**4. Ausmaß- und Abrechnungsregeln:**

Abgerechnet wird die Gesamthöhe der Anlage.

**5. Aufzahlungen:**

**Ergänzungen zur StLB HB-022+ABK-020****Ausschreibungstexte ZZZ**

Leistungsverzeichnis

gedruckt am 15.11.2023

LB-HB-022+ABK-020

Preisangaben in EUR

Aufzahlungspositionen (Az) beschreiben Ergänzungen/Erweiterungen/Varianten zu vorangegangenen Positionen (Leistungen) und werden nur aus dem System oder der Auswahl von Produkten des Herstellers der Grundposition angeboten bzw. ausgeführt.

35.S9 00 + Folgende Angaben und Anforderungen an die Art und Weise der Leistungserbringung gelten als vereinbart und sind in die Einheitspreise einkalkuliert.

**35.S9 00A + Material/Erzeugnis n.W.AN zu 35S9**

Das Verwenden nachstehend angebotener Materialien/Erzeugnisse zu den angegebenen Positionen dieser ULG wird vereinbart:

Betrifft Position(en):

Material/Erzeugnis nach Wahl des Auftragnehmers (AN).

Angeboten: (.....)

**35.S9 00B + Material/Erzeugnis Beispiel AG zu 35S9**

Das Verwenden nachstehend angebotener Materialien/Erzeugnisse zu den angegebenen Positionen dieser ULG wird vereinbart:

Betrifft Position(en):

Beispielhaftes Material/Erzeugnis:

Angeboten ist das beispielhafte oder ein Material/Erzeugnis gleichwertiger Art.

Kriterien der Gleichwertigkeit:

Angeboten: (.....)

**35.SA + Doppelwandiges Keram. Edelstahls.KeraStar f.ÖuG.(SCHIEDEL)**

Version: 2018

**1. Allgemeines:**

Im Folgenden ist eine mehrschalige doppelwandige Unterdruck-System-Abgasanlage (SA) beschrieben (Edelstahl-Innenrohr mit Wärmedämmung und Edelstahl-Außenmantel).

**2. Eigenschaften:**

- Temperaturklasse T200
- Unterdruckabgasanlage (N1)
- feuchtigkeitsunempfindliche Abgasanlage (W) für Brennstoffe der Brennstoffgruppe 2 (Öl/Gas)
- nicht russbrandbeständige Abgasanlage (O)

**3. Angaben im Positionsstichwort:**

Im Positionsstichwort sind die Ausführungsart und die Anzahl der Züge angegeben.

**4. Ausmaß- und Abrechnungsregeln:**

Abgerechnet wird die Gesamthöhe der Anlage.

**5. Aufzahlungen:**

Aufzahlungspositionen (Az) beschreiben Ergänzungen/Erweiterungen/Varianten zu vorangegangenen Positionen (Leistungen) und werden nur aus dem System oder der Auswahl von Produkten des Herstellers der Grundposition angeboten bzw. ausgeführt.

35.SA 00 + Folgende Angaben und Anforderungen an die Art und Weise der Leistungserbringung gelten als vereinbart und sind in die Einheitspreise einkalkuliert.

**Ergänzungen zur StLB HB-022+ABK-020****Ausschreibungstexte ZZZ**

Leistungsverzeichnis

gedruckt am 15.11.2023  
LB-HB-022+ABK-020 Preisangaben in EUR**35.SA 00A + Material/Erzeugnis n.W.AN zu 35SA**

Das Verwenden nachstehend angebotener Materialien/Erzeugnisse zu den angegebenen Positionen dieser ULG wird vereinbart:

Betrifft Position(en): \_\_\_\_\_

Material/Erzeugnis nach Wahl des Auftragnehmers (AN).

Angeboten: (.....)

**35.SA 00B + Material/Erzeugnis Beispiel AG zu 35SA**

Das Verwenden nachstehend angebotener Materialien/Erzeugnisse zu den angegebenen Positionen dieser ULG wird vereinbart:

Betrifft Position(en): \_\_\_\_\_

Beispielhaftes Material/Erzeugnis: \_\_\_\_\_

Angeboten ist das beispielhafte oder ein Material/Erzeugnis gleichwertiger Art.

Kriterien der Gleichwertigkeit: \_\_\_\_\_

Angeboten: (.....)

**35.SB + Einwandige Edelstahl-Innenrohre PrimaPlus f.Fbr.(SCHIEDEL)**

Version: 2018

**1. Allgemeines:**

Im Folgenden sind einwandige Edelstahl-Innenrohre, als Teil einer Abgasanlage (SA) für Sanierungen beschrieben.

**2. Eigenschaften:**

- Temperaturklasse T600
- Unterdruckabgasanlage (N1)
- feuchtigkeitsempfindliche Abgasanlage (D) für Brennstoffe der Brennstoffgruppe 3 (alle Brennstoffe)
- russbrandbeständige Abgasanlage (G) für feste Brennstoffe

**3. Angaben im Positionsstichwort:**

Im Positionsstichwort sind die Ausführungsart und die Anzahl der Züge angegeben.

**4. Ausmaß- und Abrechnungsregeln:**

Abgerechnet wird die Gesamthöhe der Anlage.

**5. Aufzahlungen:**

Aufzahlungspositionen (Az) beschreiben Ergänzungen/Erweiterungen/Varianten zu vorangegangenen Positionen (Leistungen) und werden nur aus dem System oder der Auswahl von Produkten des Herstellers der Grundposition angeboten bzw. ausgeführt.

35.SB 00 + Folgende Angaben und Anforderungen an die Art und Weise der Leistungserbringung gelten als vereinbart und sind in die Einheitspreise einkalkuliert.

**35.SB 00A + Material/Erzeugnis n.W.AN zu 35SB**

Das Verwenden nachstehend angebotener Materialien/Erzeugnisse zu den angegebenen Positionen dieser ULG wird vereinbart:

Betrifft Position(en): \_\_\_\_\_

Material/Erzeugnis nach Wahl des Auftragnehmers (AN).

Angeboten: (.....)

**Ergänzungen zur StLB HB-022+ABK-020****Ausschreibungstexte ZZZ**

Leistungsverzeichnis

gedruckt am 15.11.2023  
LB-HB-022+ABK-020 Preisangaben in EUR**35.SB 00B + Material/Erzeugnis Beispiel AG zu 35SB**

Das Verwenden nachstehend angebotener Materialien/Erzeugnisse zu den angegebenen Positionen dieser ULG wird vereinbart:

Betrifft Position(en): \_\_\_\_\_

Beispielhaftes Material/Erzeugnis: \_\_\_\_\_

Angeboten ist das beispielhafte oder ein Material/Erzeugnis gleichwertiger Art.

Kriterien der Gleichwertigkeit: \_\_\_\_\_

Angeboten: (.....)

**35.SC + Einwandige Edelstahl-Innenrohre PrimaPlus f.ÖuG.(SCHIEDEL)**

Version: 2018

**1. Allgemeines:**

Im Folgenden sind einwandige Edelstahl-Innenrohre, als Teil einer Abgasanlage (SA) für Sanierungen beschrieben.

**2. Eigenschaften:**

- Temperaturklasse T400
- Unterdruckabgasanlage (N1)
- feuchtigkeitsunempfindliche Abgasanlage (W) für Brennstoffe der Brennstoffgruppe 2 (Öl und Gas)
- nicht russbrandbeständige Abgasanlage (O)

**3. Angaben im Positionsstichwort:**

Im Positionsstichwort sind die Ausführungsart und die Anzahl der Züge angegeben.

**4. Ausmaß- und Abrechnungsregeln:**

Abgerechnet wird die Gesamthöhe der Anlage.

**5. Aufzahlungen:**

Aufzahlungspositionen (Az) beschreiben Ergänzungen/Erweiterungen/Varianten zu vorangegangenen Positionen (Leistungen) und werden nur aus dem System oder der Auswahl von Produkten des Herstellers der Grundposition angeboten bzw. ausgeführt.

35.SC 00 + Folgende Angaben und Anforderungen an die Art und Weise der Leistungserbringung gelten als vereinbart und sind in die Einheitspreise einkalkuliert.

**35.SC 00A + Material/Erzeugnis n.W.AN zu 35SC**

Das Verwenden nachstehend angebotener Materialien/Erzeugnisse zu den angegebenen Positionen dieser ULG wird vereinbart:

Betrifft Position(en): \_\_\_\_\_

Material/Erzeugnis nach Wahl des Auftragnehmers (AN).

Angeboten: (.....)

**35.SC 00B + Material/Erzeugnis Beispiel AG zu 35SC**

Das Verwenden nachstehend angebotener Materialien/Erzeugnisse zu den angegebenen Positionen dieser ULG wird vereinbart:

Betrifft Position(en): \_\_\_\_\_

Beispielhaftes Material/Erzeugnis: \_\_\_\_\_

**Ergänzungen zur StLB HB-022+ABK-020****Ausschreibungstexte ZZZ**

Leistungsverzeichnis

gedruckt am 15.11.2023

LB-HB-022+ABK-020

Preisangaben in EUR

Angeboten ist das beispielhafte oder ein Material/Erzeugnis gleichwertiger Art.

Kriterien der Gleichwertigkeit: \_\_\_\_\_

Angeboten: (.....)

**35.SD + Einwandige Edelstahl-Innenrohre PrimaPlus f.Überd.(SCHIEDEL)**

Version: 2018

**1. Allgemeines:**

Im Folgenden sind einwandige Edelstahl-Innenrohre, als Teil einer Abgasanlage (SA) für Sanierungen beschrieben.

**2. Eigenschaften:**

- Temperaturklasse T200
- Überdruckabgasanlage (P1)
- feuchtigkeitsunempfindliche Abgasanlage (W) für Brennstoffe der Brennstoffgruppe 2 (Öl und Gas)
- nicht russbrandbeständige Abgasanlage (O)

**3. Angaben im Positionsstichwort:**

Im Positionsstichwort sind die Ausführungsart und die Anzahl der Züge angegeben.

**4. Ausmaß- und Abrechnungsregeln:**

Abgerechnet wird die Gesamthöhe der Anlage.

**5. Aufzahlungen:**

Aufzahlungspositionen (Az) beschreiben Ergänzungen/Erweiterungen/Varianten zu vorangegangenen Positionen (Leistungen) und werden nur aus dem System oder der Auswahl von Produkten des Herstellers der Grundposition angeboten bzw. ausgeführt.

35.SD 00 + Folgende Angaben und Anforderungen an die Art und Weise der Leistungserbringung gelten als vereinbart und sind in die Einheitspreise einkalkuliert.

**35.SD 00A + Material/Erzeugnis n.W.AN zu 35SD**

Das Verwenden nachstehend angebotener Materialien/Erzeugnisse zu den angegebenen Positionen dieser ULG wird vereinbart:

Betrifft Position(en): \_\_\_\_\_

Material/Erzeugnis nach Wahl des Auftragnehmers (AN).

Angeboten: (.....)

**35.SD 00B + Material/Erzeugnis Beispiel AG zu 35SD**

Das Verwenden nachstehend angebotener Materialien/Erzeugnisse zu den angegebenen Positionen dieser ULG wird vereinbart:

Betrifft Position(en): \_\_\_\_\_

Beispielhaftes Material/Erzeugnis: \_\_\_\_\_

Angeboten ist das beispielhafte oder ein Material/Erzeugnis gleichwertiger Art.

Kriterien der Gleichwertigkeit: \_\_\_\_\_

Angeboten: (.....)

**Ergänzungen zur StLB HB-022+ABK-020****Ausschreibungstexte ZZZ**

Leistungsverzeichnis

gedruckt am 15.11.2023  
LB-HB-022+ABK-020 Preisangaben in EUR**36****Holzbau**

Version 022 (2021-12)

Soweit in Vorbemerkungen oder Positionstexten nicht anders angegeben, gelten für alle Leistungen dieser Gruppe folgende Regelungen:

**1. Materialien:**

Im Folgenden sind Ausführungen in Fichte bzw. Tanne (Fichte) beschrieben.

Wenn nicht anders angegeben, wird Vollholz (VH) verwendet.

**Vollholz (VH):** Für Vollholz gilt eine maximale Einzellänge von 6 m in einer Festigkeitsklasse C 24.

**Konstruktionsvollholz:** Als Konstruktionsvollholz wird keilgezinktes Vollholz gemäß ÖNORM EN 15497, Oberfläche egalisiert (auf Maß gehobelt, mit zulässigen Raustellen) verwendet. Soweit in der Position nicht gesondert angegeben, gelten für Konstruktionsvollholz eine maximale Einzellänge von 13 m, eine maximale Breite von 16 cm und eine maximale Höhe von 28 cm.

**Brettschichtholz (BSH):** Es wird Brettschichtholz gemäß ÖNORM EN 14080 mit der Festigkeitsklasse GL 24h verwendet. Für Brettschichtholz gilt eine maximale Höhe von 60 cm, eine maximale Breite von 24 cm und eine maximale Einzellänge von 13 m.

**Brettsperrholz (BSP):** Es wird Brettsperrholz mit einer Europäisch technischen Zulassung (ETZ) verwendet. Ausgangsmaterial ist Vollholz C24, E0, mean=11600 N/mm<sup>2</sup>; Gr, mean=65 N/mm<sup>2</sup>, fertig abgebunden mit Formatschnitt senkrecht zur Plattenebene.

**Oriented Strand Board (OSB):** Es wird der Plattentyp OSB/3 für tragende Zwecke ungeschliffen und stumpf gestoßen im Feuchtbereich gemäß ÖNORM verwendet.

**Spanplatte:** Spanplatten, geschliffen, werden für tragende Zwecke im Trockenbereich gemäß ÖNORM verwendet.

**Mitteldichte Faserplatte (MDF):** Plattentyp MDF.LA für tragende Zwecke zur Verwendung im Trockenbereich gemäß ÖNORM.

**2. Oberflächenqualität:**

Die Oberflächen werden gemäß ÖNORM ausgeführt.

**3. Höhen:**

Im Folgenden sind Leistungen bei Höhen von Null bis 3,2 m (b.3,2m) beschrieben.

**4. Einkalkulierte Leistungen:**

- Montagehilfen (z.B. Unterstellungen, Abspannungen)
- Einbauteile und Verbindungsmittel aus Stahl bis 1 kg je Stück
- Dachkonstruktionen mit einer Neigung bis 45° (ausgenommen Mansardendach)

**36.00****Wählbare Vorbemerkungen**

36.00 00

- + Folgende Angaben und Anforderungen an die Art und Weise der Leistungserbringung gelten als vereinbart und sind in die Einheitspreise einkalkuliert.

**36.00 00A****+ Material/Erzeugnis n.W.AN zu 3600**

Das Verwenden nachstehend angebotener Materialien/Erzeugnisse zu den angegebenen Positionen dieser ULG wird vereinbart:

Betrifft Position(en):

Material/Erzeugnis nach Wahl des Auftragnehmers (AN).

Angeboten: (.....)

**36.00 00B****+ Material/Erzeugnis Beispiel AG zu 3600**

Das Verwenden nachstehend angebotener Materialien/Erzeugnisse zu den angegebenen Positionen dieser ULG wird vereinbart:

Betrifft Position(en):

**Ergänzungen zur StLB HB-022+ABK-020****Ausschreibungstexte ZZZ**

Leistungsverzeichnis

gedruckt am 15.11.2023  
LB-HB-022+ABK-020 Preisangaben in EUR

Beispielhaftes Material/Erzeugnis: \_\_\_\_\_  
 Angeboten ist das beispielhafte oder ein Material/Erzeugnis gleichwertiger Art.  
 Kriterien der Gleichwertigkeit: \_\_\_\_\_  
 Angeboten: (.....)

**36.01 Sonderkosten der Baustelle**

36.01 00 + Folgende Angaben und Anforderungen an die Art und Weise der Leistungserbringung gelten als vereinbart und sind in die Einheitspreise einkalkuliert.

**36.01 00A + Material/Erzeugnis n.W.AN zu 3601**

Das Verwenden nachstehend angebotener Materialien/Erzeugnisse zu den angegebenen Positionen dieser ULG wird vereinbart:  
 Betrifft Position(en): \_\_\_\_\_  
 Material/Erzeugnis nach Wahl des Auftragnehmers (AN).  
 Angeboten: (.....)

**36.01 00B + Material/Erzeugnis Beispiel AG zu 3601**

Das Verwenden nachstehend angebotener Materialien/Erzeugnisse zu den angegebenen Positionen dieser ULG wird vereinbart:  
 Betrifft Position(en): \_\_\_\_\_  
 Beispielhaftes Material/Erzeugnis: \_\_\_\_\_  
 Angeboten ist das beispielhafte oder ein Material/Erzeugnis gleichwertiger Art.  
 Kriterien der Gleichwertigkeit: \_\_\_\_\_  
 Angeboten: (.....)

**36.10 Rohbauelement Holzrahmenwand**

Im Folgenden sind **Wandrohbauelemente** beschrieben.

Die Bezeichnung der einzelnen Schichten z.B. C - F / C - H beschreiben das Rohbauelement und beinhalten die unterschiedlichen Rahmen- und Dämmstoffdicken, die z.B. als D - E/E - F/F - G in den jeweiligen (Folge-)Positionen beschrieben sind.

**Konstruktionsholz:** Unter Konstruktionsholz ist Vollholz zu verstehen.

**Abkürzungsverzeichnis:**

$\lambda$  = Wärmeleitfähigkeit (W/mK)

$\mu$  = Wasserdampfdiffusions-Widerstandszahl

$\rho$  = Dichte [kg/m<sup>3</sup>]

c = spezifische Wärmekapazität (kJ/kgK)

**Angaben im Positionsstichwort (Wandrohbauelement):**

Im Positionsstichwort ist die Wand-Rohbaudicke (cm) angegeben.

36.10 00 + Folgende Angaben und Anforderungen an die Art und Weise der Leistungserbringung gelten als vereinbart und sind in die Einheitspreise einkalkuliert.

**Ergänzungen zur StLB HB-022+ABK-020****Ausschreibungstexte ZZZ**

Leistungsverzeichnis

gedruckt am 15.11.2023  
LB-HB-022+ABK-020 Preisangaben in EUR**36.10 00A + Material/Erzeugnis n.W.AN zu 3610**

Das Verwenden nachstehend angebotener Materialien/Erzeugnisse zu den angegebenen Positionen dieser ULG wird vereinbart:

Betrifft Position(en):

Material/Erzeugnis nach Wahl des Auftragnehmers (AN).

Angeboten: (.....)

**36.10 00B + Material/Erzeugnis Beispiel AG zu 3610**

Das Verwenden nachstehend angebotener Materialien/Erzeugnisse zu den angegebenen Positionen dieser ULG wird vereinbart:

Betrifft Position(en):

Beispielhaftes Material/Erzeugnis:

Angeboten ist das beispielhafte oder ein Material/Erzeugnis gleichwertiger Art.

Kriterien der Gleichwertigkeit:

Angeboten: (.....)

**36.11 Rohbauelement Holzmassivwand Brettsperrholz**

Im Folgenden sind Massivwände als Wandrohbauelemente aus Brettsperrholz (BSP) beschrieben.

**1. Abmessungen:**

Die angegebene Gesamtdicke kann bei zumindest gleich bleibenden statischen Eigenschaften, bis zu 10 mm abweichen.

Als maximale Abmessungen gelten 13 m x 3,2 m.

Der Aufbau einer Holzmassivwand ist mit Lagendicken (längs[l]-quer[w]-längs[l],.....) in mm beschrieben.

**2. Stoßausbildung:**

Die Stoßausbildung erfolgt stumpf mit einer Stoßdeckung ca. 25 x 100 mm durch eine eingelassene Decklage, Falzbrett aus Holzwerkstoffplatte, einschließlich Verbund gemäß ÖNORM B 1995-1-1:2015 Anhang K.10.

**3. Einkalkulierte Leistungen:**

Die Mindestanzahl der Verbindungsmittel für die Wandverschraubung gemäß ÖNORM B 1995-1-1:2015 Anhang K.10 ist in die Einheitspreise einkalkuliert.

36.11 00 + Folgende Angaben und Anforderungen an die Art und Weise der Leistungserbringung gelten als vereinbart und sind in die Einheitspreise einkalkuliert.

**36.11 00A + Material/Erzeugnis n.W.AN zu 3611**

Das Verwenden nachstehend angebotener Materialien/Erzeugnisse zu den angegebenen Positionen dieser ULG wird vereinbart:

Betrifft Position(en):

Material/Erzeugnis nach Wahl des Auftragnehmers (AN).

Angeboten: (.....)

**36.11 00B + Material/Erzeugnis Beispiel AG zu 3611**

Das Verwenden nachstehend angebotener Materialien/Erzeugnisse zu den angegebenen Positionen dieser ULG wird vereinbart:

Betrifft Position(en):

Beispielhaftes Material/Erzeugnis:



**Ergänzungen zur StLB HB-022+ABK-020****Ausschreibungstexte ZZZ**

Leistungsverzeichnis

gedruckt am 15.11.2023

LB-HB-022+ABK-020

Preisangaben in EUR

Angeboten ist das beispielhafte oder ein Material/Erzeugnis gleichwertiger Art.

Kriterien der Gleichwertigkeit: \_\_\_\_\_

Angeboten: (.....)

**36.12 Holzriegelbau konventionell**

Im Folgenden sind konventionelle Holzriegelelemente beschrieben.

Dämmungen und Bekleidungen sind in eigenen Positionen beschrieben.

**Einkalkulierte Leistungen:**

- rechtwinkelige Auswechslungen für Stockrahmen bis 4 m<sup>2</sup> und bis 2 m lichte Weite (Überlager)

36.12 00 + Folgende Angaben und Anforderungen an die Art und Weise der Leistungserbringung gelten als vereinbart und sind in die Einheitspreise einkalkuliert.

**36.12 00A + Material/Erzeugnis n.W.AN zu 3612**

Das Verwenden nachstehend angebotener Materialien/Erzeugnisse zu den angegebenen Positionen dieser ULG wird vereinbart:

Betrifft Position(en): \_\_\_\_\_

Material/Erzeugnis nach Wahl des Auftragnehmers (AN).

Angeboten: (.....)

**36.12 00B + Material/Erzeugnis Beispiel AG zu 3612**

Das Verwenden nachstehend angebotener Materialien/Erzeugnisse zu den angegebenen Positionen dieser ULG wird vereinbart:

Betrifft Position(en): \_\_\_\_\_

Beispielhaftes Material/Erzeugnis: \_\_\_\_\_

Angeboten ist das beispielhafte oder ein Material/Erzeugnis gleichwertiger Art.

Kriterien der Gleichwertigkeit: \_\_\_\_\_

Angeboten: (.....)

**36.15 Dämmpaket Wand****1. Mehrlagige Ausführungen:**

Mehrlagige Ausführungen bestehend aus kreuzweise verlegten Bahnen mit überdeckten Fugen.

**2. Ausführung:**

Nennwert der Wärmeleitfähigkeit 0,04 W/mK.

Das dichte Verkleben bei Überlappungen in der Fläche ist in die Einheitspreise einkalkuliert.

36.15 00 + Folgende Angaben und Anforderungen an die Art und Weise der Leistungserbringung gelten als vereinbart und sind in die Einheitspreise einkalkuliert.

**36.15 00A + Material/Erzeugnis n.W.AN zu 3615**

Das Verwenden nachstehend angebotener Materialien/Erzeugnisse zu den angegebenen Positionen dieser ULG wird vereinbart:

Betrifft Position(en): \_\_\_\_\_

Material/Erzeugnis nach Wahl des Auftragnehmers (AN).

Angeboten: (.....)

**Ergänzungen zur StLB HB-022+ABK-020****Ausschreibungstexte ZZZ**

Leistungsverzeichnis

gedruckt am 15.11.2023  
LB-HB-022+ABK-020 Preisangaben in EUR**36.15 00B + Material/Erzeugnis Beispiel AG zu 3615**

Das Verwenden nachstehend angebotener Materialien/Erzeugnisse zu den angegebenen Positionen dieser ULG wird vereinbart:

Betrifft Position(en): \_\_\_\_\_

Beispielhaftes Material/Erzeugnis: \_\_\_\_\_

Angeboten ist das beispielhafte oder ein Material/Erzeugnis gleichwertiger Art.

Kriterien der Gleichwertigkeit: \_\_\_\_\_

Angeboten: (.....)

**36.16 Innenbekleidung Wand**

36.16 00 + Folgende Angaben und Anforderungen an die Art und Weise der Leistungserbringung gelten als vereinbart und sind in die Einheitspreise einkalkuliert.

**36.16 00A + Material/Erzeugnis n.W.AN zu 3616**

Das Verwenden nachstehend angebotener Materialien/Erzeugnisse zu den angegebenen Positionen dieser ULG wird vereinbart:

Betrifft Position(en): \_\_\_\_\_

Material/Erzeugnis nach Wahl des Auftragnehmers (AN).

Angeboten: (.....)

**36.16 00B + Material/Erzeugnis Beispiel AG zu 3616**

Das Verwenden nachstehend angebotener Materialien/Erzeugnisse zu den angegebenen Positionen dieser ULG wird vereinbart:

Betrifft Position(en): \_\_\_\_\_

Beispielhaftes Material/Erzeugnis: \_\_\_\_\_

Angeboten ist das beispielhafte oder ein Material/Erzeugnis gleichwertiger Art.

Kriterien der Gleichwertigkeit: \_\_\_\_\_

Angeboten: (.....)

**36.19 Fassade**

Die vorgehängte, hinterlüftete Fassade umfasst das Gesamtsystem bestehend aus Unterkonstruktion, Verankerungs-, Verbindungs- und Befestigungselementen, Hinterlüftungsspalt und Außenschicht aus Holz.

**Neigungen:**

Fassadeneigungen von 0° bis 15° zur Vertikalen sind in die Einheitspreise einkalkuliert.

36.19 00 + Folgende Angaben und Anforderungen an die Art und Weise der Leistungserbringung gelten als vereinbart und sind in die Einheitspreise einkalkuliert.

**36.19 00A + Material/Erzeugnis n.W.AN zu 3619**

Das Verwenden nachstehend angebotener Materialien/Erzeugnisse zu den angegebenen Positionen dieser ULG wird vereinbart:

Betrifft Position(en): \_\_\_\_\_

Material/Erzeugnis nach Wahl des Auftragnehmers (AN).

Angeboten: (.....)

**36.19 00B + Material/Erzeugnis Beispiel AG zu 3619**

Das Verwenden nachstehend angebotener Materialien/Erzeugnisse zu den angegebenen Positionen dieser ULG wird vereinbart:

**Ergänzungen zur StLB HB-022+ABK-020****Ausschreibungstexte ZZZ**

Leistungsverzeichnis

gedruckt am 15.11.2023

LB-HB-022+ABK-020

Preisangaben in EUR

Betrifft Position(en):   
 Beispielhaftes Material/Erzeugnis:   
 Angeboten ist das beispielhafte oder ein Material/Erzeugnis gleichwertiger Art.  
 Kriterien der Gleichwertigkeit:   
 Angeboten: (.....)

**36.1C + Holzriegelbau konventionell - Ergänzungen (ABD)**

36.1C 00 + Folgende Angaben und Anforderungen an die Art und Weise der Leistungserbringung gelten als vereinbart und sind in die Einheitspreise einkalkuliert.

**36.1C 00A + Material/Erzeugnis n.W.AN zu 361C**

Das Verwenden nachstehend angebotener Materialien/Erzeugnisse zu den angegebenen Positionen dieser ULG wird vereinbart:

Betrifft Position(en):   
 Material/Erzeugnis nach Wahl des Auftragnehmers (AN).  
 Angeboten: (.....)

**36.1C 00B + Material/Erzeugnis Beispiel AG zu 361C**

Das Verwenden nachstehend angebotener Materialien/Erzeugnisse zu den angegebenen Positionen dieser ULG wird vereinbart:

Betrifft Position(en):   
 Beispielhaftes Material/Erzeugnis:   
 Angeboten ist das beispielhafte oder ein Material/Erzeugnis gleichwertiger Art.  
 Kriterien der Gleichwertigkeit:   
 Angeboten: (.....)

**36.1H + Fassade - Ergänzungen (ABD)**

36.1H 00 + Folgende Angaben und Anforderungen an die Art und Weise der Leistungserbringung gelten als vereinbart und sind in die Einheitspreise einkalkuliert.

**36.1H 00A + Material/Erzeugnis n.W.AN zu 361H**

Das Verwenden nachstehend angebotener Materialien/Erzeugnisse zu den angegebenen Positionen dieser ULG wird vereinbart:

Betrifft Position(en):   
 Material/Erzeugnis nach Wahl des Auftragnehmers (AN).  
 Angeboten: (.....)

**36.1H 00B + Material/Erzeugnis Beispiel AG zu 361H**

Das Verwenden nachstehend angebotener Materialien/Erzeugnisse zu den angegebenen Positionen dieser ULG wird vereinbart:

Betrifft Position(en):   
 Beispielhaftes Material/Erzeugnis:   
 Angeboten ist das beispielhafte oder ein Material/Erzeugnis gleichwertiger Art.  
 Kriterien der Gleichwertigkeit:   
 Angeboten: (.....)

**36.20 Rohbauelement Holzmassivdecke Brettsperholz**

Im Folgenden sind Rohbauelemente als Geschoßdecke oder tragende Dachkonstruktion beschrieben.

**1. Abmessungen:**

Die angegebene Gesamtdicke kann bei zumindest gleich bleibenden statischen Eigenschaften,

**Ergänzungen zur StLB HB-022+ABK-020****Ausschreibungstexte ZZZ**

Leistungsverzeichnis

gedruckt am 15.11.2023  
LB-HB-022+ABK-020 Preisangaben in EUR

bis zu 10 mm abweichen.

Als maximale Abmessungen der einzelnen Elemente gelten 13 m x 2,4 m.

Der Aufbau einer Holzmassivdecke ist mit Lagendicken (längs[[]]-quer[w]-längs[[]],...,...) in mm beschrieben.

**2. Stoßausbildung:**

Die Stoßausbildung erfolgt stumpf, mit einer Stoßdeckung durch eine eingelassene Decklage, ca. 25 x 100 mm, Falzbrett aus Holzwerkstoffplatte, einschließlich Verbund gemäß ÖNORM B 1995-1-1:2015 Anhang K.10.

**3. Einkalkulierte Leistungen:**

Die Mindestanzahl der Verbindungsmittel für die Deckenverschraubung gemäß ÖNORM B 1995-1-1:2015 Anhang K.10 ist in die Einheitspreise einkalkuliert.

36.20 00 + Folgende Angaben und Anforderungen an die Art und Weise der Leistungserbringung gelten als vereinbart und sind in die Einheitspreise einkalkuliert.

**36.20 00A + Material/Erzeugnis n.W.AN zu 3620**

Das Verwenden nachstehend angebotener Materialien/Erzeugnisse zu den angegebenen Positionen dieser ULG wird vereinbart:

Betrifft Position(en): [REDACTED]

Material/Erzeugnis nach Wahl des Auftragnehmers (AN).

Angeboten: (. . . . .)

**36.20 00B + Material/Erzeugnis Beispiel AG zu 3620**

Das Verwenden nachstehend angebotener Materialien/Erzeugnisse zu den angegebenen Positionen dieser ULG wird vereinbart:

Betrifft Position(en): [REDACTED]

Beispielhaftes Material/Erzeugnis: [REDACTED]

Angeboten ist das beispielhafte oder ein Material/Erzeugnis gleichwertiger Art.

Kriterien der Gleichwertigkeit: [REDACTED]

Angeboten: (. . . . .)

**36.21 Rohbauelement Holzmassivdecke Brettschichtholz**

Im Folgenden sind Rohbauelemente als Geschoßdecke oder tragende Dachkonstruktion beschrieben.

**1. Stoßausbildung:**

Die Stoßausbildung erfolgt stumpf mit einer Stoßdeckung ca. 25 x 100 mm durch eine eingelassene Decklage, Falzbrett aus Holzwerkstoffplatte, einschließlich Verbund gemäß ÖNORM B 1995-1-1:2015 Anhang K.10.

**2. Einkalkulierte Leistungen:**

Die Mindestanzahl der Verbindungsmittel für die Deckenverschraubung ist entsprechend den Vorgaben für Brettsperrholz gemäß ÖNORM B 1995-1-1:2015, Anhang K 10 in die Einheitspreise einkalkuliert.

36.21 00 + Folgende Angaben und Anforderungen an die Art und Weise der Leistungserbringung gelten als vereinbart und sind in die Einheitspreise einkalkuliert.

**Ergänzungen zur StLB HB-022+ABK-020****Ausschreibungstexte ZZZ**

Leistungsverzeichnis

gedruckt am 15.11.2023  
LB-HB-022+ABK-020 Preisangaben in EUR**36.21 00A + Material/Erzeugnis n.W.AN zu 3621**

Das Verwenden nachstehend angebotener Materialien/Erzeugnisse zu den angegebenen Positionen dieser ULG wird vereinbart:

Betrifft Position(en):

Material/Erzeugnis nach Wahl des Auftragnehmers (AN).

Angeboten: (.....)

**36.21 00B + Material/Erzeugnis Beispiel AG zu 3621**

Das Verwenden nachstehend angebotener Materialien/Erzeugnisse zu den angegebenen Positionen dieser ULG wird vereinbart:

Betrifft Position(en):

Beispielhaftes Material/Erzeugnis:

Angeboten ist das beispielhafte oder ein Material/Erzeugnis gleichwertiger Art.

Kriterien der Gleichwertigkeit:

Angeboten: (.....)

**36.22 Holzbalkendecke**

Soweit nicht anders angegeben, wird die Art der Holzverbindungen vom Auftragnehmer festgelegt.

36.22 00 + Folgende Angaben und Anforderungen an die Art und Weise der Leistungserbringung gelten als vereinbart und sind in die Einheitspreise einkalkuliert.

**36.22 00A + Material/Erzeugnis n.W.AN zu 3622**

Das Verwenden nachstehend angebotener Materialien/Erzeugnisse zu den angegebenen Positionen dieser ULG wird vereinbart:

Betrifft Position(en):

Material/Erzeugnis nach Wahl des Auftragnehmers (AN).

Angeboten: (.....)

**36.22 00B + Material/Erzeugnis Beispiel AG zu 3622**

Das Verwenden nachstehend angebotener Materialien/Erzeugnisse zu den angegebenen Positionen dieser ULG wird vereinbart:

Betrifft Position(en):

Beispielhaftes Material/Erzeugnis:

Angeboten ist das beispielhafte oder ein Material/Erzeugnis gleichwertiger Art.

Kriterien der Gleichwertigkeit:

Angeboten: (.....)

**36.23 Rohbauelement Rippenplattendecke BSP-BSH**

Ein Rippenplattenelement besteht aus einer Platte aus BSP und Rippen aus BSH. Der Verbund wird durch eine entsprechende statisch wirksame Verklebung (Blockverklebung) hergestellt.

**1. Abmessungen:**

Die angegebene Gesamtdicke kann bei zumindest gleich bleibenden statischen Eigenschaften, bis zu 10 mm abweichen.

Als maximale Abmessungen der einzelnen Elemente gelten 13 m x 2,4 m.

Der Aufbau einer Rippenplattendecke ist mit Lagendicken (längs[[]]-quer[w]-längs[[]],.....) in mm beschrieben.

**Ergänzungen zur StLB HB-022+ABK-020****Ausschreibungstexte ZZZ**

Leistungsverzeichnis

gedruckt am 15.11.2023  
LB-HB-022+ABK-020 Preisangaben in EUR**2. Stoßausbildung:**

Die Stoßausbildung ca. 25 x 100 mm erfolgt stumpf, mit einer Stoßdeckung durch eine eingelassene Decklage, Falzbrett aus Holzwerkstoffplatte, einschließlich Verbund gemäß ÖNORM B 1995-1-1:2015 Anhang K.10.

**3. Einkalkulierte Leistungen:**

Die Mindestanzahl der Verbindungsmittel für die Deckenverschraubung gemäß ÖNORM B 1995-1-1:2015 Anhang K.10 ist in die Einheitspreise einkalkuliert.

36.23 00 + Folgende Angaben und Anforderungen an die Art und Weise der Leistungserbringung gelten als vereinbart und sind in die Einheitspreise einkalkuliert.

**36.23 00A + Material/Erzeugnis n.W.AN zu 3623**

Das Verwenden nachstehend angebotener Materialien/Erzeugnisse zu den angegebenen Positionen dieser ULG wird vereinbart:

Betrifft Position(en):

Material/Erzeugnis nach Wahl des Auftragnehmers (AN).

Angeboten: (.....)

**36.23 00B + Material/Erzeugnis Beispiel AG zu 3623**

Das Verwenden nachstehend angebotener Materialien/Erzeugnisse zu den angegebenen Positionen dieser ULG wird vereinbart:

Betrifft Position(en):

Beispielhaftes Material/Erzeugnis:

Angeboten ist das beispielhafte oder ein Material/Erzeugnis gleichwertiger Art.

Kriterien der Gleichwertigkeit:

Angeboten: (.....)

**36.25 Dämmpaket Decke****1. Mehrlagige Ausführungen:**

Mehrlagige Ausführungen bestehend aus kreuzweise verlegten Bahnen oder stoßversetzten Platten mit überdeckten Fugen.

**2. Mineralwolle:**

Nennwert der Wärmeleitfähigkeit 0,04 W/mK.

**3. Einbringung Dampfbremse und Dämmung:**

Im Folgenden ist eine Einbringung von oben beschrieben.

36.25 00 + Folgende Angaben und Anforderungen an die Art und Weise der Leistungserbringung gelten als vereinbart und sind in die Einheitspreise einkalkuliert.

**36.25 00A + Material/Erzeugnis n.W.AN zu 3625**

Das Verwenden nachstehend angebotener Materialien/Erzeugnisse zu den angegebenen Positionen dieser ULG wird vereinbart:

Betrifft Position(en):

Material/Erzeugnis nach Wahl des Auftragnehmers (AN).

Angeboten: (.....)

**Ergänzungen zur StLB HB-022+ABK-020****Ausschreibungstexte ZZZ**

Leistungsverzeichnis

gedruckt am 15.11.2023  
LB-HB-022+ABK-020 Preisangaben in EUR**36.25 00B + Material/Erzeugnis Beispiel AG zu 3625**

Das Verwenden nachstehend angebotener Materialien/Erzeugnisse zu den angegebenen Positionen dieser ULG wird vereinbart:

Betrifft Position(en): \_\_\_\_\_

Beispielhaftes Material/Erzeugnis: \_\_\_\_\_

Angeboten ist das beispielhafte oder ein Material/Erzeugnis gleichwertiger Art.

Kriterien der Gleichwertigkeit: \_\_\_\_\_

Angeboten: (.....)

**36.26 Innenbekleidung Decke**

36.26 00 + Folgende Angaben und Anforderungen an die Art und Weise der Leistungserbringung gelten als vereinbart und sind in die Einheitspreise einkalkuliert.

**36.26 00A + Material/Erzeugnis n.W.AN zu 3626**

Das Verwenden nachstehend angebotener Materialien/Erzeugnisse zu den angegebenen Positionen dieser ULG wird vereinbart:

Betrifft Position(en): \_\_\_\_\_

Material/Erzeugnis nach Wahl des Auftragnehmers (AN).

Angeboten: (.....)

**36.26 00B + Material/Erzeugnis Beispiel AG zu 3626**

Das Verwenden nachstehend angebotener Materialien/Erzeugnisse zu den angegebenen Positionen dieser ULG wird vereinbart:

Betrifft Position(en): \_\_\_\_\_

Beispielhaftes Material/Erzeugnis: \_\_\_\_\_

Angeboten ist das beispielhafte oder ein Material/Erzeugnis gleichwertiger Art.

Kriterien der Gleichwertigkeit: \_\_\_\_\_

Angeboten: (.....)

**36.29 Fussbodenaufbau**

Im Folgenden ist die Unterkonstruktion für den weiteren Fußbodenaufbau beschrieben.

36.29 00 + Folgende Angaben und Anforderungen an die Art und Weise der Leistungserbringung gelten als vereinbart und sind in die Einheitspreise einkalkuliert.

**36.29 00A + Material/Erzeugnis n.W.AN zu 3629**

Das Verwenden nachstehend angebotener Materialien/Erzeugnisse zu den angegebenen Positionen dieser ULG wird vereinbart:

Betrifft Position(en): \_\_\_\_\_

Material/Erzeugnis nach Wahl des Auftragnehmers (AN).

Angeboten: (.....)

**36.29 00B + Material/Erzeugnis Beispiel AG zu 3629**

Das Verwenden nachstehend angebotener Materialien/Erzeugnisse zu den angegebenen Positionen dieser ULG wird vereinbart:

Betrifft Position(en): \_\_\_\_\_

Beispielhaftes Material/Erzeugnis: \_\_\_\_\_

Angeboten ist das beispielhafte oder ein Material/Erzeugnis gleichwertiger Art.

Kriterien der Gleichwertigkeit: \_\_\_\_\_

Angeboten: (.....)

**Ergänzungen zur StLB HB-022+ABK-020****Ausschreibungstexte ZZZ**

Leistungsverzeichnis

gedruckt am 15.11.2023  
LB-HB-022+ABK-020 Preisangaben in EUR**36.2C + Holzbalkendecke - Ergänzungen (ABD)**

36.2C 00 + Folgende Angaben und Anforderungen an die Art und Weise der Leistungserbringung gelten als vereinbart und sind in die Einheitspreise einkalkuliert.

**36.2C 00A + Material/Erzeugnis n.W.AN zu 362C**

Das Verwenden nachstehend angebotener Materialien/Erzeugnisse zu den angegebenen Positionen dieser ULG wird vereinbart:

Betrifft Position(en):

Material/Erzeugnis nach Wahl des Auftragnehmers (AN).

Angeboten: (. . . . .)

**36.2C 00B + Material/Erzeugnis Beispiel AG zu 362C**

Das Verwenden nachstehend angebotener Materialien/Erzeugnisse zu den angegebenen Positionen dieser ULG wird vereinbart:

Betrifft Position(en):

Beispielhaftes Material/Erzeugnis:

Angeboten ist das beispielhafte oder ein Material/Erzeugnis gleichwertiger Art.

Kriterien der Gleichwertigkeit:

Angeboten: (. . . . .)

**36.30 Rohbauelement Gesamtaufbau Dachtragwerk**

**1. Konstruktionsholz:** Unter Konstruktionsholz ist Vollholz zu verstehen.

**2. Abkürzungsverzeichnis:**

$\lambda$  = Wärmeleitfähigkeit (W/mK)

$\mu$  = Wasserdampfdiffusions-Widerstandszahl

$\rho$  = Dichte [kg/m<sup>3</sup>]

$c$  = spezifische Wärmekapazität (kJ/kgK)

**3. Angaben im Positionsstichwort:**

Im Positionsstichwort ist die Dicke (cm) des Rohbauelementes angegeben.

36.30 00 Folgende Angaben und Anforderungen an die Art und Weise der Leistungserbringung gelten als vereinbart und sind in die Einheitspreise einkalkuliert.

**36.30 00D + Material/Erzeugnis n.W.AN zu 3630**

Das Verwenden nachstehend angebotener Materialien/Erzeugnisse zu den angegebenen Positionen dieser ULG wird vereinbart:

Betrifft Position(en):

Material/Erzeugnis nach Wahl des Auftragnehmers (AN).

Angeboten: (. . . . .)

**36.30 00E + Material/Erzeugnis Beispiel AG zu 3630**

Das Verwenden nachstehend angebotener Materialien/Erzeugnisse zu den angegebenen Positionen dieser ULG wird vereinbart:

Betrifft Position(en):

Beispielhaftes Material/Erzeugnis:

Angeboten ist das beispielhafte oder ein Material/Erzeugnis gleichwertiger Art.

Kriterien der Gleichwertigkeit:

Angeboten: (. . . . .)



**Ergänzungen zur StLB HB-022+ABK-020****Ausschreibungstexte ZZZ**

Leistungsverzeichnis

gedruckt am 15.11.2023

LB-HB-022+ABK-020

Preisangaben in EUR

**36.31 Dachtragwerk konventionell**

Die ausgeschriebenen Konstruktionen sind gemäß dem vom Auftraggeber beigestellten Plan oder bei Wiederherstellungen in der Dachform dem Bestand angepasst herzustellen.

Bei den Stößen von Schalungsbrettern sind die Auflagehölzer mindestens 8 cm breit.

**Holzverbindungen:**

Soweit nicht anders angegeben, wird die Art der Holzverbindungen vom Auftragnehmer festgelegt.

36.31 00 Folgende Angaben und Anforderungen an die Art und Weise der Leistungserbringung gelten als vereinbart und sind in die Einheitspreise einkalkuliert.

**36.31 00D + Material/Erzeugnis n.W.AN zu 3631**

Das Verwenden nachstehend angebotener Materialien/Erzeugnisse zu den angegebenen Positionen dieser ULG wird vereinbart:

Betrifft Position(en):

Material/Erzeugnis nach Wahl des Auftragnehmers (AN).

Angeboten:

**36.31 00E + Material/Erzeugnis Beispiel AG zu 3631**

Das Verwenden nachstehend angebotener Materialien/Erzeugnisse zu den angegebenen Positionen dieser ULG wird vereinbart:

Betrifft Position(en):

Beispielhaftes Material/Erzeugnis:

Angeboten ist das beispielhafte oder ein Material/Erzeugnis gleichwertiger Art.

Kriterien der Gleichwertigkeit:

Angeboten:

**36.32 Kantholzkonstruktion auf polygonalen Dachkonstruktionen**

Im Folgenden sind Kantholzkonstruktion auf polygonal gestalteten Dachkonstruktionen (Sargdeckel) beschrieben.

36.32 00 + Folgende Angaben und Anforderungen an die Art und Weise der Leistungserbringung gelten als vereinbart und sind in die Einheitspreise einkalkuliert.

**36.32 00A + Material/Erzeugnis n.W.AN zu 3632**

Das Verwenden nachstehend angebotener Materialien/Erzeugnisse zu den angegebenen Positionen dieser ULG wird vereinbart:

Betrifft Position(en):

Material/Erzeugnis nach Wahl des Auftragnehmers (AN).

Angeboten:

**36.32 00B + Material/Erzeugnis Beispiel AG zu 3632**

Das Verwenden nachstehend angebotener Materialien/Erzeugnisse zu den angegebenen Positionen dieser ULG wird vereinbart:

Betrifft Position(en):

Beispielhaftes Material/Erzeugnis:

Angeboten ist das beispielhafte oder ein Material/Erzeugnis gleichwertiger Art.

Kriterien der Gleichwertigkeit:

Angeboten:

**Ergänzungen zur StLB HB-022+ABK-020****Ausschreibungstexte ZZZ**

Leistungsverzeichnis

gedruckt am 15.11.2023  
LB-HB-022+ABK-020 Preisangaben in EUR**36.35 Dämmpaket Dach****1. Mehrlagige Ausführungen:**

Mehrlagige Ausführungen bestehend aus kreuzweise verlegten Bahnen mit überdeckten Fugen.

**2. Mineralwolle:**

Nennwert der Wärmeleitfähigkeit 0,040W/mK.

36.35 00 Folgende Angaben und Anforderungen an die Art und Weise der Leistungserbringung gelten als vereinbart und sind in die Einheitspreise einkalkuliert.

**36.35 00D + Material/Erzeugnis n.W.AN zu 3635**

Das Verwenden nachstehend angebotener Materialien/Erzeugnisse zu den angegebenen Positionen dieser ULG wird vereinbart:

Betrifft Position(en): \_\_\_\_\_

Material/Erzeugnis nach Wahl des Auftragnehmers (AN).

Angeboten: (.....)

**36.35 00E + Material/Erzeugnis Beispiel AG zu 3635**

Das Verwenden nachstehend angebotener Materialien/Erzeugnisse zu den angegebenen Positionen dieser ULG wird vereinbart:

Betrifft Position(en): \_\_\_\_\_

Beispielhaftes Material/Erzeugnis: \_\_\_\_\_

Angeboten ist das beispielhafte oder ein Material/Erzeugnis gleichwertiger Art.

Kriterien der Gleichwertigkeit: \_\_\_\_\_

Angeboten: (.....)

**36.36 Innenbekleidung Dach**

36.36 00 Folgende Angaben und Anforderungen an die Art und Weise der Leistungserbringung gelten als vereinbart und sind in die Einheitspreise einkalkuliert.

**36.36 00D + Material/Erzeugnis n.W.AN zu 3636**

Das Verwenden nachstehend angebotener Materialien/Erzeugnisse zu den angegebenen Positionen dieser ULG wird vereinbart:

Betrifft Position(en): \_\_\_\_\_

Material/Erzeugnis nach Wahl des Auftragnehmers (AN).

Angeboten: (.....)

**36.36 00E + Material/Erzeugnis Beispiel AG zu 3636**

Das Verwenden nachstehend angebotener Materialien/Erzeugnisse zu den angegebenen Positionen dieser ULG wird vereinbart:

Betrifft Position(en): \_\_\_\_\_

Beispielhaftes Material/Erzeugnis: \_\_\_\_\_

Angeboten ist das beispielhafte oder ein Material/Erzeugnis gleichwertiger Art.

Kriterien der Gleichwertigkeit: \_\_\_\_\_

Angeboten: (.....)

**36.39 Dachaufbau**

Bei Unterdeckungen werden alle Stöße mit einer Überlappung von mindestens 10 cm ausgeführt.

Abgerechnet wird die abgedeckte Fläche.

**Ergänzungen zur StLB HB-022+ABK-020****Ausschreibungstexte ZZZ**

Leistungsverzeichnis

gedruckt am 15.11.2023  
LB-HB-022+ABK-020 Preisangaben in EUR

36.39 00 Folgende Angaben und Anforderungen an die Art und Weise der Leistungserbringung gelten als vereinbart und sind in die Einheitspreise einkalkuliert.

**36.39 00D + Material/Erzeugnis n.W.AN zu 3639**

Das Verwenden nachstehend angebotener Materialien/Erzeugnisse zu den angegebenen Positionen dieser ULG wird vereinbart:

Betrifft Position(en): \_\_\_\_\_

Material/Erzeugnis nach Wahl des Auftragnehmers (AN).

Angeboten: (.....)

**36.39 00E + Material/Erzeugnis Beispiel AG zu 3639**

Das Verwenden nachstehend angebotener Materialien/Erzeugnisse zu den angegebenen Positionen dieser ULG wird vereinbart:

Betrifft Position(en): \_\_\_\_\_

Beispielhaftes Material/Erzeugnis: \_\_\_\_\_

Angeboten ist das beispielhafte oder ein Material/Erzeugnis gleichwertiger Art.

Kriterien der Gleichwertigkeit: \_\_\_\_\_

Angeboten: (.....)

**36.3A + Rohbauelement Gesamtaufbau Dachtragwerk - Ergänzungen (ABD)**

36.3A 00 + Folgende Angaben und Anforderungen an die Art und Weise der Leistungserbringung gelten als vereinbart und sind in die Einheitspreise einkalkuliert.

**36.3A 00A + Material/Erzeugnis n.W.AN zu 363A**

Das Verwenden nachstehend angebotener Materialien/Erzeugnisse zu den angegebenen Positionen dieser ULG wird vereinbart:

Betrifft Position(en): \_\_\_\_\_

Material/Erzeugnis nach Wahl des Auftragnehmers (AN).

Angeboten: (.....)

**36.3A 00B + Material/Erzeugnis Beispiel AG zu 363A**

Das Verwenden nachstehend angebotener Materialien/Erzeugnisse zu den angegebenen Positionen dieser ULG wird vereinbart:

Betrifft Position(en): \_\_\_\_\_

Beispielhaftes Material/Erzeugnis: \_\_\_\_\_

Angeboten ist das beispielhafte oder ein Material/Erzeugnis gleichwertiger Art.

Kriterien der Gleichwertigkeit: \_\_\_\_\_

Angeboten: (.....)

**36.3B + Dachtragwerk konventionell - Ergänzungen (ABD)**

36.3B 00 + Folgende Angaben und Anforderungen an die Art und Weise der Leistungserbringung gelten als vereinbart und sind in die Einheitspreise einkalkuliert.

**36.3B 00A + Material/Erzeugnis n.W.AN zu 363B**

Das Verwenden nachstehend angebotener Materialien/Erzeugnisse zu den angegebenen Positionen dieser ULG wird vereinbart:

**Ergänzungen zur StLB HB-022+ABK-020****Ausschreibungstexte ZZZ**

Leistungsverzeichnis

gedruckt am 15.11.2023  
LB-HB-022+ABK-020 Preisangaben in EUR

Betrifft Position(en):   
 Material/Erzeugnis nach Wahl des Auftragnehmers (AN).  
 Angeboten: (.....)

**36.3B 00B + Material/Erzeugnis Beispiel AG zu 363B**

Das Verwenden nachstehend angebotener Materialien/Erzeugnisse zu den angegebenen Positionen dieser ULG wird vereinbart:

Betrifft Position(en):   
 Beispielhaftes Material/Erzeugnis:   
 Angeboten ist das beispielhafte oder ein Material/Erzeugnis gleichwertiger Art.  
 Kriterien der Gleichwertigkeit:   
 Angeboten: (.....)

**36.3H + Dachaufbau - Ergänzungen (ABD)**

36.3H 00 + Folgende Angaben und Anforderungen an die Art und Weise der Leistungserbringung gelten als vereinbart und sind in die Einheitspreise einkalkuliert.

**36.3H 00A + Material/Erzeugnis n.W.AN zu 363H**

Das Verwenden nachstehend angebotener Materialien/Erzeugnisse zu den angegebenen Positionen dieser ULG wird vereinbart:

Betrifft Position(en):   
 Material/Erzeugnis nach Wahl des Auftragnehmers (AN).  
 Angeboten: (.....)

**36.3H 00B + Material/Erzeugnis Beispiel AG zu 363H**

Das Verwenden nachstehend angebotener Materialien/Erzeugnisse zu den angegebenen Positionen dieser ULG wird vereinbart:

Betrifft Position(en):   
 Beispielhaftes Material/Erzeugnis:   
 Angeboten ist das beispielhafte oder ein Material/Erzeugnis gleichwertiger Art.  
 Kriterien der Gleichwertigkeit:   
 Angeboten: (.....)

**36.45 Holztragwerke Einzelbauteil****Gekrümmte Bauteile BSH:**

Bauteile aus Brettschichtholz oder aus Brettschichtholz mit Universal-Keilzinkenverbindungen oder Verbundbauteile aus Brettschichtholz, deren Überhöhung mehr als 1 % seiner Spannweite beträgt, werden nach ÖNORM EN 14080 als gekrümmte BSH bezeichnet und als gebogener Träger ausgeschrieben und abgerechnet.

Bei Bauteilen mit einer Überhöhung von weniger als 1% der Spannweite wird diese als Aufzählungsposition (Az) zum geraden Träger berücksichtigt.

36.45 00 + Folgende Angaben und Anforderungen an die Art und Weise der Leistungserbringung gelten als vereinbart und sind in die Einheitspreise einkalkuliert.

**36.45 00A + Material/Erzeugnis n.W.AN zu 3645**

Das Verwenden nachstehend angebotener Materialien/Erzeugnisse zu den angegebenen Positionen dieser ULG wird vereinbart:

Betrifft Position(en):   
 Material/Erzeugnis nach Wahl des Auftragnehmers (AN).  
 Angeboten: (.....)

**Ergänzungen zur StLB HB-022+ABK-020****Ausschreibungstexte ZZZ**

Leistungsverzeichnis

gedruckt am 15.11.2023  
LB-HB-022+ABK-020 Preisangaben in EUR**36.45 00B + Material/Erzeugnis Beispiel AG zu 3645**

Das Verwenden nachstehend angebotener Materialien/Erzeugnisse zu den angegebenen Positionen dieser ULG wird vereinbart:

Betrifft Position(en):

Beispielhaftes Material/Erzeugnis:

Angeboten ist das beispielhafte oder ein Material/Erzeugnis gleichwertiger Art.

Kriterien der Gleichwertigkeit:

Angeboten: (.....)

**36.50 Einbauteile u.Verbindungsmittel aus Stahl**

Im Folgenden sind Einbauteile und Verbindungsmitteln aus Stahl beschrieben.

**Einkalkulierte Leistungen:**

Stahlbaumäßig gefertigte, nicht geschweißte Einbauteile mit einer Einzelmasse bis 1 kg und erforderliche Verbindungsmittel bis 1 kg je Verbindungsmittelgruppe sind in die Einheitspreise einkalkuliert.

36.50 00 + Folgende Angaben und Anforderungen an die Art und Weise der Leistungserbringung gelten als vereinbart und sind in die Einheitspreise einkalkuliert.

**36.50 00A + Material/Erzeugnis n.W.AN zu 3650**

Das Verwenden nachstehend angebotener Materialien/Erzeugnisse zu den angegebenen Positionen dieser ULG wird vereinbart:

Betrifft Position(en):

Material/Erzeugnis nach Wahl des Auftragnehmers (AN).

Angeboten: (.....)

**36.50 00B + Material/Erzeugnis Beispiel AG zu 3650**

Das Verwenden nachstehend angebotener Materialien/Erzeugnisse zu den angegebenen Positionen dieser ULG wird vereinbart:

Betrifft Position(en):

Beispielhaftes Material/Erzeugnis:

Angeboten ist das beispielhafte oder ein Material/Erzeugnis gleichwertiger Art.

Kriterien der Gleichwertigkeit:

Angeboten: (.....)

**36.55 + Holzstiegen in Innenräumen (ABD)**

Version 2020

Im Folgenden werden die Begriffe Stiegen bzw. Stufen verwendet.

Die Auswahl des Materials (Fichte, Buche, Eiche) erfolgt über die Wählbaren Vorbemerkungen.

**Ausmaß- und Abrechnungsregeln:**

Stiegenwangen, Abschlüsse und Stufen werden in ihrer Gesamtheit (d.h. die Summe der Einzelausmaße derselben Ausführung) in Meter abgerechnet.

36.55 00 + Material nach Wahl des AGs.  
Das gewählte Material ist für alle Holzteile einer Stiege gleich.

**36.55 00A + Material/Erzeugnis n.W.AN zu 3655**

Das Verwenden nachstehend angebotener Materialien/Erzeugnisse zu den angegebenen Positionen dieser ULG wird vereinbart:

**Ergänzungen zur StLB HB-022+ABK-020****Ausschreibungstexte ZZZ**

Leistungsverzeichnis

gedruckt am 15.11.2023  
LB-HB-022+ABK-020 Preisangaben in EUR

Betrifft Position(en):   
 Material/Erzeugnis nach Wahl des Auftragnehmers (AN).  
 Angeboten: (.....)

**36.55 00B + Material/Erzeugnis Beispiel AG zu 3655**

Das Verwenden nachstehend angebotener Materialien/Erzeugnisse zu den angegebenen Positionen dieser ULG wird vereinbart:

Betrifft Position(en):   
 Beispielhaftes Material/Erzeugnis:   
 Angeboten ist das beispielhafte oder ein Material/Erzeugnis gleichwertiger Art.  
 Kriterien der Gleichwertigkeit:   
 Angeboten: (.....)

**36.65 Terrassen-u.Balkonbeläge**

36.65 00 + Folgende Angaben und Anforderungen an die Art und Weise der Leistungserbringung gelten als vereinbart und sind in die Einheitspreise einkalkuliert.

**36.65 00A + Material/Erzeugnis n.W.AN zu 3665**

Das Verwenden nachstehend angebotener Materialien/Erzeugnisse zu den angegebenen Positionen dieser ULG wird vereinbart:

Betrifft Position(en):   
 Material/Erzeugnis nach Wahl des Auftragnehmers (AN).  
 Angeboten: (.....)

**36.65 00B + Material/Erzeugnis Beispiel AG zu 3665**

Das Verwenden nachstehend angebotener Materialien/Erzeugnisse zu den angegebenen Positionen dieser ULG wird vereinbart:

Betrifft Position(en):   
 Beispielhaftes Material/Erzeugnis:   
 Angeboten ist das beispielhafte oder ein Material/Erzeugnis gleichwertiger Art.  
 Kriterien der Gleichwertigkeit:   
 Angeboten: (.....)

**36.70 Einfriedungen aus Holz**

36.70 00 + Folgende Angaben und Anforderungen an die Art und Weise der Leistungserbringung gelten als vereinbart und sind in die Einheitspreise einkalkuliert.

**36.70 00A + Material/Erzeugnis n.W.AN zu 3670**

Das Verwenden nachstehend angebotener Materialien/Erzeugnisse zu den angegebenen Positionen dieser ULG wird vereinbart:

Betrifft Position(en):   
 Material/Erzeugnis nach Wahl des Auftragnehmers (AN).  
 Angeboten: (.....)

**36.70 00B + Material/Erzeugnis Beispiel AG zu 3670**

Das Verwenden nachstehend angebotener Materialien/Erzeugnisse zu den angegebenen Positionen dieser ULG wird vereinbart:

Betrifft Position(en):   
 Beispielhaftes Material/Erzeugnis:

**Ergänzungen zur StLB HB-022+ABK-020****Ausschreibungstexte ZZZ**

Leistungsverzeichnis

gedruckt am 15.11.2023

LB-HB-022+ABK-020

Preisangaben in EUR

Angeboten ist das beispielhafte oder ein Material/Erzeugnis gleichwertiger Art.

Kriterien der Gleichwertigkeit: \_\_\_\_\_

Angeboten: (.....)

**36.75 Sonstiges, Dacheinbauten**

36.75 00 + Folgende Angaben und Anforderungen an die Art und Weise der Leistungserbringung gelten als vereinbart und sind in die Einheitspreise einkalkuliert.

**36.75 00A + Material/Erzeugnis n.W.AN zu 3675**

Das Verwenden nachstehend angebotener Materialien/Erzeugnisse zu den angegebenen Positionen dieser ULG wird vereinbart:

Betrifft Position(en): \_\_\_\_\_

Material/Erzeugnis nach Wahl des Auftragnehmers (AN).

Angeboten: (.....)

**36.75 00B + Material/Erzeugnis Beispiel AG zu 3675**

Das Verwenden nachstehend angebotener Materialien/Erzeugnisse zu den angegebenen Positionen dieser ULG wird vereinbart:

Betrifft Position(en): \_\_\_\_\_

Beispielhaftes Material/Erzeugnis: \_\_\_\_\_

Angeboten ist das beispielhafte oder ein Material/Erzeugnis gleichwertiger Art.

Kriterien der Gleichwertigkeit: \_\_\_\_\_

Angeboten: (.....)

**36.80 Instandsetzungsarbeiten**

Im Folgenden sind Instandsetzungsarbeiten ohne Unterschied ob behandeltes oder nicht behandeltes Holz beschrieben.

**1. Einkalkulierte Leistungen:**

Unterstellungen: Beim Ersatz schadhafter Teile des Dachtragwerks sind alle notwendigen Unterstellungen im Einheitspreis einkalkuliert.

Entsorgen: Im Folgenden ist unter dem Begriff Entsorgen das Laden, Abtransportieren sowie das Verwerten, Deponieren oder Entsorgen der Baurestmassen zu verstehen.

**2. Abbrechen, Abschlagen:**

Die Ausdrücke Abbrechen oder Abschlagen bedeuten, dass der Auftraggeber mit einer Wiederverwendung des Materials nicht rechnet.

**3. Auslösen, Demontieren:**

Die Ausdrücke Auslösen oder Demontieren bedeuten ein sorgfältiges Auslösen oder Demontieren zwecks Wiederverwendung.

36.80 00 + Folgende Angaben und Anforderungen an die Art und Weise der Leistungserbringung gelten als vereinbart und sind in die Einheitspreise einkalkuliert.

**36.80 00A + Material/Erzeugnis n.W.AN zu 3680**

Das Verwenden nachstehend angebotener Materialien/Erzeugnisse zu den angegebenen Positionen dieser ULG wird vereinbart:

**Ergänzungen zur StLB HB-022+ABK-020****Ausschreibungstexte ZZZ**

Leistungsverzeichnis

gedruckt am 15.11.2023  
LB-HB-022+ABK-020 Preisangaben in EUR

Betrifft Position(en):   
 Material/Erzeugnis nach Wahl des Auftragnehmers (AN).  
 Angeboten: (.....)

**36.80 00B + Material/Erzeugnis Beispiel AG zu 3680**

Das Verwenden nachstehend angebotener Materialien/Erzeugnisse zu den angegebenen Positionen dieser ULG wird vereinbart:

Betrifft Position(en):   
 Beispielhaftes Material/Erzeugnis:   
 Angeboten ist das beispielhafte oder ein Material/Erzeugnis gleichwertiger Art.  
 Kriterien der Gleichwertigkeit:   
 Angeboten: (.....)

**36.90 Regieleistungen****1. Allgemeines:**

In dieser Unterleistungsgruppe werden nur angehängte Regieleistungen gemäß ÖNORM B 2110 erfasst.

Regieleistungen werden nur ausgeführt, wenn sie vom Auftraggeber im Einzelfall angeordnet werden, auch wenn sie im Vertrag (Leistungsverzeichnis) vorgesehen sind.

Die aufgewendeten Stunden, verwendeten Geräte, Transportleistungen und verbrauchten Stoffe werden täglich in die Regiescheine eingetragen und dem Auftraggeber zur Gegenzeichnung vorgelegt.

**2. Mengenänderungen:**

Die Bestimmungen, wonach bei Mengenänderungen die Neuvereinbarung von Einheitspreisen verlangt werden kann, sind auf Regieleistungen nicht anwendbar.

**3. Beschäftigungsgruppen:**

Die angeführten Beschäftigungsgruppen entsprechen den kollektivvertraglichen Regelungen. In den Stundensätzen sind auch anteilige Wegegelder, Fahrtspesen und Aufwandsentschädigungen (Auslösen) einkalkuliert. Verrechnet wird die an der Arbeits- oder Montagestelle tatsächlich geleistete Arbeitszeit, die kleinste Einheit ist die angefangene halbe Stunde.

**4. Einkalkulierte Leistungen:**

Die Einheitspreise für Stoffe gelten frei Baustelle, einschließlich Abladen.

**5. Ausmaß- und Abrechnungsregeln:**

Zur Verrechnung kommen die Stundensätze jener Beschäftigungsgruppe, die für die jeweilige Regieleistung ausreicht, unabhängig von der Qualifizierung des tatsächlich eingesetzten Personals.

36.90 00 Folgende Angaben und Anforderungen an die Art und Weise der Leistungserbringung gelten als vereinbart und sind in die Einheitspreise einkalkuliert.

**36.90 00A + Material/Erzeugnis n.W.AN zu 3690**

Das Verwenden nachstehend angebotener Materialien/Erzeugnisse zu den angegebenen Positionen dieser ULG wird vereinbart:

Betrifft Position(en):   
 Material/Erzeugnis nach Wahl des Auftragnehmers (AN).  
 Angeboten: (.....)



**Ergänzungen zur StLB HB-022+ABK-020****Ausschreibungstexte ZZZ**

Leistungsverzeichnis

gedruckt am 15.11.2023

LB-HB-022+ABK-020

Preisangaben in EUR

**36.90 00B + Material/Erzeugnis Beispiel AG zu 3690**

Das Verwenden nachstehend angebotener Materialien/Erzeugnisse zu den angegebenen Positionen dieser ULG wird vereinbart:

Betrifft Position(en):

Beispielhaftes Material/Erzeugnis:

Angeboten ist das beispielhafte oder ein Material/Erzeugnis gleichwertiger Art.

Kriterien der Gleichwertigkeit:

Angeboten: (.....)

**36.A7 + Vordeckung, Unterspannung, Dämmung (ISOVER)**

Version: 2023-09

Im Folgenden ist das Liefern der angegebenen Materialien und die Verarbeitung gemäß den Angaben des Herstellers beschrieben.

Die Montage einschließlich aller Befestigungsmittel ist in die Einheitspreise einkalkuliert.

**Verarbeitungsrichtlinien:**

Die Verarbeitungsrichtlinien des Erzeugers werden eingehalten. Es werden nur die dem System zugehörigen Bauteile und Materialien verwendet.

**Aufzählungen und Zubehör:**

Positionen für Aufzählungen (Az) und Zubehör beschreiben

Ergänzungen/Erweiterungen/Varianten zu vorangegangenen Positionen (Leistungen) und werden nur aus dem System oder der Auswahl von Produkten des Herstellers der Grundposition angeboten bzw. ausgeführt.

36.A7 00 + Folgende Angaben und Anforderungen an die Art und Weise der Leistungserbringung gelten als vereinbart und sind in die Einheitspreise einkalkuliert.

**36.A7 00A + Material/Erzeugnis n.W.AN zu 36A7**

Das Verwenden nachstehend angebotener Materialien/Erzeugnisse zu den angegebenen Positionen dieser ULG wird vereinbart:

Betrifft Position(en):

Material/Erzeugnis nach Wahl des Auftragnehmers (AN).

Angeboten: (.....)

**36.A7 00B + Material/Erzeugnis Beispiel AG zu 36A7**

Das Verwenden nachstehend angebotener Materialien/Erzeugnisse zu den angegebenen Positionen dieser ULG wird vereinbart:

Betrifft Position(en):

Beispielhaftes Material/Erzeugnis:

Angeboten ist das beispielhafte oder ein Material/Erzeugnis gleichwertiger Art.

Kriterien der Gleichwertigkeit:

Angeboten: (.....)

**36.B1 + Dampfbremse/Luftdichte Schicht (BDR)**

Version: 2020-01

Verarbeitungsrichtlinien:

Die Verarbeitungsrichtlinien des Erzeugers werden eingehalten.

36.B1 00 + Folgende Angaben und Anforderungen an die Art und Weise der Leistungserbringung gelten als vereinbart und sind in die Einheitspreise einkalkuliert.

**Ergänzungen zur StLB HB-022+ABK-020****Ausschreibungstexte ZZZ**

Leistungsverzeichnis

gedruckt am 15.11.2023  
LB-HB-022+ABK-020 Preisangaben in EUR**36.B1 00A + Material/Erzeugnis n.W.AN zu 36B1**

Das Verwenden nachstehend angebotener Materialien/Erzeugnisse zu den angegebenen Positionen dieser ULG wird vereinbart:

Betrifft Position(en): \_\_\_\_\_

Material/Erzeugnis nach Wahl des Auftragnehmers (AN).

Angeboten: (.....)

**36.B1 00B + Material/Erzeugnis Beispiel AG zu 36B1**

Das Verwenden nachstehend angebotener Materialien/Erzeugnisse zu den angegebenen Positionen dieser ULG wird vereinbart:

Betrifft Position(en): \_\_\_\_\_

Beispielhaftes Material/Erzeugnis: \_\_\_\_\_

Angeboten ist das beispielhafte oder ein Material/Erzeugnis gleichwertiger Art.

Kriterien der Gleichwertigkeit: \_\_\_\_\_

Angeboten: (.....)

**36.B2 + Regensichere Unterdeckbahnen (BDR)**

Version: 2021-05

Verarbeitungsrichtlinien:

Die Verarbeitungsrichtlinien des Erzeugers werden eingehalten.

36.B2 00 + Folgende Angaben und Anforderungen an die Art und Weise der Leistungserbringung gelten als vereinbart und sind in die Einheitspreise einkalkuliert.

**36.B2 00A + Material/Erzeugnis n.W.AN zu 36B2**

Das Verwenden nachstehend angebotener Materialien/Erzeugnisse zu den angegebenen Positionen dieser ULG wird vereinbart:

Betrifft Position(en): \_\_\_\_\_

Material/Erzeugnis nach Wahl des Auftragnehmers (AN).

Angeboten: (.....)

**36.B2 00B + Material/Erzeugnis Beispiel AG zu 36B2**

Das Verwenden nachstehend angebotener Materialien/Erzeugnisse zu den angegebenen Positionen dieser ULG wird vereinbart:

Betrifft Position(en): \_\_\_\_\_

Beispielhaftes Material/Erzeugnis: \_\_\_\_\_

Angeboten ist das beispielhafte oder ein Material/Erzeugnis gleichwertiger Art.

Kriterien der Gleichwertigkeit: \_\_\_\_\_

Angeboten: (.....)

**36.B3 + Unterdeckbahnen erhöht regensicher (BDR)**

Version: 2023-08

Verarbeitungsrichtlinien:

Die Verarbeitungsrichtlinien des Erzeugers werden eingehalten.

36.B3 00 + Folgende Angaben und Anforderungen an die Art und Weise der Leistungserbringung gelten als vereinbart und sind in die Einheitspreise einkalkuliert.

**Ergänzungen zur StLB HB-022+ABK-020****Ausschreibungstexte ZZZ**

Leistungsverzeichnis

gedruckt am 15.11.2023  
LB-HB-022+ABK-020 Preisangaben in EUR**36.B3 00A + Material/Erzeugnis n.W.AN zu 36B3**

Das Verwenden nachstehend angebotener Materialien/Erzeugnisse zu den angegebenen Positionen dieser ULG wird vereinbart:

Betrifft Position(en): \_\_\_\_\_

Material/Erzeugnis nach Wahl des Auftragnehmers (AN).

Angeboten: (.....)

**36.B3 00B + Material/Erzeugnis Beispiel AG zu 36B3**

Das Verwenden nachstehend angebotener Materialien/Erzeugnisse zu den angegebenen Positionen dieser ULG wird vereinbart:

Betrifft Position(en): \_\_\_\_\_

Beispielhaftes Material/Erzeugnis: \_\_\_\_\_

Angeboten ist das beispielhafte oder ein Material/Erzeugnis gleichwertiger Art.

Kriterien der Gleichwertigkeit: \_\_\_\_\_

Angeboten: (.....)

**36.B4 + PIR Aufsparrendämmung auf Sparren (BDR)**

Version: 2022-01

Verarbeitungsrichtlinien:

Die Verarbeitungsrichtlinien des Erzeugers werden eingehalten.

36.B4 00 + Folgende Angaben und Anforderungen an die Art und Weise der Leistungserbringung gelten als vereinbart und sind in die Einheitspreise einkalkuliert.

**36.B4 00A + Material/Erzeugnis n.W.AN zu 36B4**

Das Verwenden nachstehend angebotener Materialien/Erzeugnisse zu den angegebenen Positionen dieser ULG wird vereinbart:

Betrifft Position(en): \_\_\_\_\_

Material/Erzeugnis nach Wahl des Auftragnehmers (AN).

Angeboten: (.....)

**36.B4 00B + Material/Erzeugnis Beispiel AG zu 36B4**

Das Verwenden nachstehend angebotener Materialien/Erzeugnisse zu den angegebenen Positionen dieser ULG wird vereinbart:

Betrifft Position(en): \_\_\_\_\_

Beispielhaftes Material/Erzeugnis: \_\_\_\_\_

Angeboten ist das beispielhafte oder ein Material/Erzeugnis gleichwertiger Art.

Kriterien der Gleichwertigkeit: \_\_\_\_\_

Angeboten: (.....)

**36.B5 + PIR Aufsparrendämmung auf Holzuntergrund (BDR)**

Version: 2022-01

Verarbeitungsrichtlinien:

Die Verarbeitungsrichtlinien des Erzeugers werden eingehalten.

36.B5 00 + Folgende Angaben und Anforderungen an die Art und Weise der Leistungserbringung gelten als vereinbart und sind in die Einheitspreise einkalkuliert.

**Ergänzungen zur StLB HB-022+ABK-020****Ausschreibungstexte ZZZ**

Leistungsverzeichnis

gedruckt am 15.11.2023  
LB-HB-022+ABK-020 Preisangaben in EUR**36.B5 00A + Material/Erzeugnis n.W.AN zu 36B5**

Das Verwenden nachstehend angebotener Materialien/Erzeugnisse zu den angegebenen Positionen dieser ULG wird vereinbart:

Betrifft Position(en): \_\_\_\_\_

Material/Erzeugnis nach Wahl des Auftragnehmers (AN).

Angeboten: (.....)

**36.B5 00B + Material/Erzeugnis Beispiel AG zu 36B5**

Das Verwenden nachstehend angebotener Materialien/Erzeugnisse zu den angegebenen Positionen dieser ULG wird vereinbart:

Betrifft Position(en): \_\_\_\_\_

Beispielhaftes Material/Erzeugnis: \_\_\_\_\_

Angeboten ist das beispielhafte oder ein Material/Erzeugnis gleichwertiger Art.

Kriterien der Gleichwertigkeit: \_\_\_\_\_

Angeboten: (.....)

**36.B6 + PIR Aufsparrendämmung auf Beton (BDR)**

Version: 2020-01

Verarbeitungsrichtlinien:

Die Verarbeitungsrichtlinien des Erzeugers werden eingehalten.

36.B6 00 + Folgende Angaben und Anforderungen an die Art und Weise der Leistungserbringung gelten als vereinbart und sind in die Einheitspreise einkalkuliert.

**36.B6 00A + Material/Erzeugnis n.W.AN zu 36B6**

Das Verwenden nachstehend angebotener Materialien/Erzeugnisse zu den angegebenen Positionen dieser ULG wird vereinbart:

Betrifft Position(en): \_\_\_\_\_

Material/Erzeugnis nach Wahl des Auftragnehmers (AN).

Angeboten: (.....)

**36.B6 00B + Material/Erzeugnis Beispiel AG zu 36B6**

Das Verwenden nachstehend angebotener Materialien/Erzeugnisse zu den angegebenen Positionen dieser ULG wird vereinbart:

Betrifft Position(en): \_\_\_\_\_

Beispielhaftes Material/Erzeugnis: \_\_\_\_\_

Angeboten ist das beispielhafte oder ein Material/Erzeugnis gleichwertiger Art.

Kriterien der Gleichwertigkeit: \_\_\_\_\_

Angeboten: (.....)

**36.B7 + Zubehör und Details (BDR)**

Version: 2023-08

Verarbeitungsrichtlinien:

Die Verarbeitungsrichtlinien des Erzeugers werden eingehalten.

36.B7 00 + Folgende Angaben und Anforderungen an die Art und Weise der Leistungserbringung gelten als vereinbart und sind in die Einheitspreise einkalkuliert.

**Ergänzungen zur StLB HB-022+ABK-020****Ausschreibungstexte ZZZ**

Leistungsverzeichnis

gedruckt am 15.11.2023  
LB-HB-022+ABK-020 Preisangaben in EUR**36.B7 00A + Material/Erzeugnis n.W.AN zu 36B7**

Das Verwenden nachstehend angebotener Materialien/Erzeugnisse zu den angegebenen Positionen dieser ULG wird vereinbart:

Betrifft Position(en): \_\_\_\_\_

Material/Erzeugnis nach Wahl des Auftragnehmers (AN).

Angeboten: (.....)

**36.B7 00B + Material/Erzeugnis Beispiel AG zu 36B7**

Das Verwenden nachstehend angebotener Materialien/Erzeugnisse zu den angegebenen Positionen dieser ULG wird vereinbart:

Betrifft Position(en): \_\_\_\_\_

Beispielhaftes Material/Erzeugnis: \_\_\_\_\_

Angeboten ist das beispielhafte oder ein Material/Erzeugnis gleichwertiger Art.

Kriterien der Gleichwertigkeit: \_\_\_\_\_

Angeboten: (.....)

**36.E1 + Unterdeckbahnen (SWISSPEARL)**

Version: 2023-05

Im Folgenden ist das Liefern und Einbauen/Montieren beschrieben.

**Technische Richtlinien:**

Für die Ausführung der Unterdeckbahnen einschließlich der Konstruktionsdetails, soweit nicht anders angegeben, werden die zum Zeitpunkt der Angebotslegung gültigen ÖNORMEN und die Verarbeitungsrichtlinien des Erzeugers eingehalten. Die Verwendung von systemgerechten Zubehörartikeln und Befestigungsmitteln ist verbindlich.

**Eigenschaften von Material:**

Die Mindestanforderungen der zum Zeitpunkt der Angebotslegung gültigen ÖNORMEN müssen eingehalten werden.

**Aufzahlungen/Zubehör:**

Positionen für Aufzahlungen (Az) und Zubehör beschreiben

Varianten/Ergänzungen/Erweiterungen zu vorangegangenen Positionen (Leistungen) und werden nur aus dem System oder der Auswahl von Produkten des Herstellers der Grundposition angeboten bzw. ausgeführt.

36.E1 00 + Folgende Angaben und Anforderungen an die Art und Weise der Leistungserbringung gelten als vereinbart und sind in die Einheitspreise einkalkuliert.

**36.E1 00A + Material/Erzeugnis n.W.AN zu 36E1**

Das Verwenden nachstehend angebotener Materialien/Erzeugnisse zu den angegebenen Positionen dieser ULG wird vereinbart:

Betrifft Position(en): \_\_\_\_\_

Material/Erzeugnis nach Wahl des Auftragnehmers (AN).

Angeboten: (.....)

**36.E1 00B + Material/Erzeugnis Beispiel AG zu 36E1**

Das Verwenden nachstehend angebotener Materialien/Erzeugnisse zu den angegebenen Positionen dieser ULG wird vereinbart:

Betrifft Position(en): \_\_\_\_\_

Beispielhaftes Material/Erzeugnis: \_\_\_\_\_

Angeboten ist das beispielhafte oder ein Material/Erzeugnis gleichwertiger Art.

Kriterien der Gleichwertigkeit: \_\_\_\_\_

Angeboten: (.....)

**Ergänzungen zur StLB HB-022+ABK-020****Ausschreibungstexte ZZZ**

Leistungsverzeichnis

gedruckt am 15.11.2023  
LB-HB-022+ABK-020 Preisangaben in EUR**36.EG + Verlegeböden (EGGER)**

Version: 2020-04

Im Folgenden ist das Liefern der angegebenen Materialien und die Verarbeitung gemäß den Angaben des Herstellers beschrieben.

**Verlegeböden oder Trittschallplatten für den Trockenestrichaufbau:****Verwendung von OSB:**

In Abhängigkeit vom Einsatzbereich gilt für:

- OSB/2: tragend im Trockenbereich
- OSB/3: tragend im Feuchtbereich
- OSB/4: hochbelastbare Platten für tragende Zwecke im Feuchtbereich

**Aufzahlungen/Zubehör:**

Positionen für Aufzahlungen (Az) und Zubehör beschreiben

Ergänzungen/Erweiterungen/Varianten zu vorangegangenen Positionen (Leistungen) und werden nur aus dem System oder der Auswahl von Produkten des Herstellers der Grundposition angeboten bzw. ausgeführt.

36.EG 00 + Folgende Angaben und Anforderungen an die Art und Weise der Leistungserbringung gelten als vereinbart und sind in die Einheitspreise einkalkuliert.

**36.EG 00A + Material/Erzeugnis n.W.AN zu 36EG**

Das Verwenden nachstehend angebotener Materialien/Erzeugnisse zu den angegebenen Positionen dieser ULG wird vereinbart:

Betrifft Position(en): \_\_\_\_\_

Material/Erzeugnis nach Wahl des Auftragnehmers (AN).

Angeboten: (.....)

**36.EG 00B + Material/Erzeugnis Beispiel AG zu 36EG**

Das Verwenden nachstehend angebotener Materialien/Erzeugnisse zu den angegebenen Positionen dieser ULG wird vereinbart:

Betrifft Position(en): \_\_\_\_\_

Beispielhaftes Material/Erzeugnis: \_\_\_\_\_

Angeboten ist das beispielhafte oder ein Material/Erzeugnis gleichwertiger Art.

Kriterien der Gleichwertigkeit: \_\_\_\_\_

Angeboten: (.....)

**36.EH + HOLZBAU Wände (EGGER)**

Version: 2020-04

Im Folgenden ist das Liefern der angegebenen Materialien und die Verarbeitung gemäß den Angaben des Herstellers beschrieben.

**Verwendung von OSB:**

In Abhängigkeit vom Einsatzbereich gilt für:

- OSB/2: tragend im Trockenbereich
- OSB/3: tragend im Feuchtbereich
- OSB/4: hochbelastbare Platten für tragende Zwecke im Feuchtbereich

**Aufbaumöglichkeiten:**

Die im EGGER Holzbau Planungshandbuch dargestellten Skizzen für geprüfte Wandaufbauten gelten als Beispiel für Aufbaumöglichkeiten.

[www.egger.com/bauprodukte](http://www.egger.com/bauprodukte)

**Ergänzungen zur StLB HB-022+ABK-020****Ausschreibungstexte ZZZ**

Leistungsverzeichnis

gedruckt am 15.11.2023

LB-HB-022+ABK-020

Preisangaben in EUR

36.EH 00 + Folgende Angaben und Anforderungen an die Art und Weise der Leistungserbringung gelten als vereinbart und sind in die Einheitspreise einkalkuliert.

**36.EH 00A + Material/Erzeugnis n.W.AN zu 36EH**

Das Verwenden nachstehend angebotener Materialien/Erzeugnisse zu den angegebenen Positionen dieser ULG wird vereinbart:

Betrifft Position(en): \_\_\_\_\_

Material/Erzeugnis nach Wahl des Auftragnehmers (AN).

Angeboten: (.....)

**36.EH 00B + Material/Erzeugnis Beispiel AG zu 36EH**

Das Verwenden nachstehend angebotener Materialien/Erzeugnisse zu den angegebenen Positionen dieser ULG wird vereinbart:

Betrifft Position(en): \_\_\_\_\_

Beispielhaftes Material/Erzeugnis: \_\_\_\_\_

Angeboten ist das beispielhafte oder ein Material/Erzeugnis gleichwertiger Art.

Kriterien der Gleichwertigkeit: \_\_\_\_\_

Angeboten: (.....)

**36.EI + HOLZBAU Decke (EGGER)**

Version: 2020-04

Im Folgenden ist das Liefern der angegebenen Materialien und die Verarbeitung gemäß den Angaben des Herstellers beschrieben.

**Verwendung von OSB:**

In Abhängigkeit vom Einsatzbereich gilt für:

- OSB/2: tragend im Trockenbereich
- OSB/3: tragend im Feuchtbereich
- OSB/4: hochbelastbare Platten für tragende Zwecke im Feuchtbereich

**Aufbaumöglichkeiten:**

Die im EGGER Holzbau Planungshandbuch dargestellten Skizzen für geprüfte Wandaufbauten gelten als Beispiel für Aufbaumöglichkeiten.

[www.egger.com/bauprodukte](http://www.egger.com/bauprodukte)

36.EI 00 + Folgende Angaben und Anforderungen an die Art und Weise der Leistungserbringung gelten als vereinbart und sind in die Einheitspreise einkalkuliert.

**36.EI 00A + Material/Erzeugnis n.W.AN zu 36EI**

Das Verwenden nachstehend angebotener Materialien/Erzeugnisse zu den angegebenen Positionen dieser ULG wird vereinbart:

Betrifft Position(en): \_\_\_\_\_

Material/Erzeugnis nach Wahl des Auftragnehmers (AN).

Angeboten: (.....)

**36.EI 00B + Material/Erzeugnis Beispiel AG zu 36EI**

Das Verwenden nachstehend angebotener Materialien/Erzeugnisse zu den angegebenen Positionen dieser ULG wird vereinbart:

Betrifft Position(en): \_\_\_\_\_

Beispielhaftes Material/Erzeugnis: \_\_\_\_\_

Angeboten ist das beispielhafte oder ein Material/Erzeugnis gleichwertiger Art.

Kriterien der Gleichwertigkeit: \_\_\_\_\_

Angeboten: (.....)

**Ergänzungen zur StLB HB-022+ABK-020****Ausschreibungstexte ZZZ**

Leistungsverzeichnis

gedruckt am 15.11.2023  
LB-HB-022+ABK-020 Preisangaben in EUR**36.EJ + HOLZBAU Dach (EGGER)**

Version: 2020-04

Im Folgenden ist das Liefern der angegebenen Materialien und die Verarbeitung gemäß den Angaben des Herstellers beschrieben.

**Verwendung von OSB:**

In Abhängigkeit vom Einsatzbereich gilt für:

- OSB/2: tragend im Trockenbereich
- OSB/3: tragend im Feuchtbereich
- OSB/4: hochbelastbare Platten für tragende Zwecke im Feuchtbereich

**Aufbaumöglichkeiten:**

Die im EGGER Holzbau Planungshandbuch dargestellten Skizzen für geprüfte Wandaufbauten gelten als Beispiel für Aufbaumöglichkeiten.

[www.egger.com/bauprodukte](http://www.egger.com/bauprodukte)

36.EJ 00 + Folgende Angaben und Anforderungen an die Art und Weise der Leistungserbringung gelten als vereinbart und sind in die Einheitspreise einkalkuliert.

**36.EJ 00A + Material/Erzeugnis n.W.AN zu 36EJ**

Das Verwenden nachstehend angebotener Materialien/Erzeugnisse zu den angegebenen Positionen dieser ULG wird vereinbart:

Betrifft Position(en):

Material/Erzeugnis nach Wahl des Auftragnehmers (AN).

Angeboten: (. . . . .)

**36.EJ 00B + Material/Erzeugnis Beispiel AG zu 36EJ**

Das Verwenden nachstehend angebotener Materialien/Erzeugnisse zu den angegebenen Positionen dieser ULG wird vereinbart:

Betrifft Position(en):

Beispielhaftes Material/Erzeugnis:

Angeboten ist das beispielhafte oder ein Material/Erzeugnis gleichwertiger Art.

Kriterien der Gleichwertigkeit:

Angeboten: (. . . . .)

**36.FA + Unterkonstruktion Boden (Fundermax)**

Version: 2023-09

Im Folgenden sind Vorarbeiten, das Liefern und Montieren bzw. der Einbau einer Unterkonstruktion für Balkonbodenplatten beschrieben.

36.FA 00 + Folgende Angaben und Anforderungen an die Art und Weise der Leistungserbringung gelten als vereinbart und sind in die Einheitspreise einkalkuliert.

**36.FA 00A + Material/Erzeugnis n.W.AN zu 36FA**

Das Verwenden nachstehend angebotener Materialien/Erzeugnisse zu den angegebenen Positionen dieser ULG wird vereinbart:

Betrifft Position(en):

Material/Erzeugnis nach Wahl des Auftragnehmers (AN).

Angeboten: (. . . . .)



**Ergänzungen zur StLB HB-022+ABK-020****Ausschreibungstexte ZZZ**

Leistungsverzeichnis

gedruckt am 15.11.2023  
LB-HB-022+ABK-020 Preisangaben in EUR**36.FA 00B + Material/Erzeugnis Beispiel AG zu 36FA**

Das Verwenden nachstehend angebotener Materialien/Erzeugnisse zu den angegebenen Positionen dieser ULG wird vereinbart:

Betrifft Position(en): [REDACTED]

Beispielhaftes Material/Erzeugnis: [REDACTED]

Angeboten ist das beispielhafte oder ein Material/Erzeugnis gleichwertiger Art.

Kriterien der Gleichwertigkeit: [REDACTED]

Angeboten: (. . . . .)

**36.FB + Balkonbodenplatten (Fundermax)**

Version: 2023-09

**Im Folgenden ist das Liefern von HPL Platten Typ EDF beschrieben.**

Die **Montage** hat entsprechend den statischen Erfordernissen zu erfolgen und ist in **eigenen Positionen** beschrieben.

Die Angaben des Plattenherstellers bezüglich Liefer-, Montage- bzw. Einbaubedingungen sowie Verarbeitungsrichtlinien sind zu beachten.

Nach Fertigstellung des Bauvorhabens muss eine Endreinigung gemäß den Empfehlungen des Herstellers durchgeführt werden.

Vorgehängte, hinterlüftete Fassaden mit zusätzlicher Wärmedämmung durch Wärmedämmstoffe mit einer Dichte von 30 – 70 kg/m<sup>3</sup> und einem Schmelzpunkt >1000°C, die systemkonform an der Außenwand verankert werden.

**Angaben zum Plattenmaterial:**

Als HPL (High Pressure Laminates) Platten Typ EDF bezeichnet man dekorative Hochdruck-Schichtpressstoffplatten zur Anwendung unter Witterungsbedingungen im Freien, wie Sonnenlicht, Regen und Frost mit einem zusätzlichen hoch wirksamen Witterungsschutz. HPL Platten Typ EDF bestehen aus Naturfaserbahnen, die etwa 65 % des Gesamtgewichts darstellen. Sie werden überwiegend aus Holz hergestellt, das zu "Kraftpapieren" veredelt wurde. Die Kraftpapiere werden in Imprägnieranlagen mit synthetischen Harzen getränkt, getrocknet und unter hohem Druck und starker Hitze zu langlebigen, feuchteresistenten Platten verpresst. Die Kanten der HPL Platten Typ EDF sind ebenfalls witterungsfest und müssen nach dem Zuschnitt nicht versiegelt werden.

Die Herstellung dieser HPL Platten erfolgt gemäß der EN 438 Teil 6 – Klassifizierung und Spezifikation für Kompakt-Schichtpressstoffe für die Anwendung im Freien mit einer Dicke von 2 mm und größer.

Die HPL Platten Typ EDF zeichnen sich durch ihre hohe Zugfestigkeit, hohe Beständigkeit gegen Stoßbeanspruchung, hohe Beständigkeit gegen Temperaturwechsel, hohe Beständigkeit gegen Witterungseinflüssen & UV-Belastung, sowie eine sehr gute Farbechtheit und eine sehr gute Chemikalienbeständigkeit aus, welche es ermöglicht Graffiti ohne großen Aufwand von der Oberfläche zu reinigen. Ebenfalls können die HPL Balkonbekleidungsplatten Typ EGF als FSC oder PEFC Zertifiziert bezogen werden.

**Technische Beschreibung:**

Beständigkeit gegen künstliche Bewitterung: ≥ Stufe 4 des 5 teiligen Graumaßstabes gemäß EN 20105-A02

- Oberflächeneigenschaften: Hoch witterungsbeständig, Lichtecht, Kratzfest, Lösungsmittelbeständig, Schlagzäh, Graffitischutz, leicht zu reinigen und doppelt gehärtet
- Kanten: benötigen keine Versiegelung
- Hagelschutz: ≥ HW 4 nach VKF Prüfbestimmung Nr. 11 Kunststoffplatte/Version 1,02
- Dichte: ≥ 1350 kg/m<sup>3</sup> gemäß EN 438-6
- Baustoffklasse: Euroclass B-s2,d0 nach EN 13501-1

**Ergänzungen zur StLB HB-022+ABK-020****Ausschreibungstexte ZZZ**

Leistungsverzeichnis

gedruckt am 15.11.2023

LB-HB-022+ABK-020

Preisangaben in EUR

- Allgemeine bauaufsichtliche Zulassung: Z-50.4-337
- Plattendicken: 12 bis 20 mm

Bei den HPL Fassadenplatten ist ein Zuschnitt für Maß- und Winkelgenauigkeit auszuführen!  
(z.B.: 2800 x 1300 mm = 2790 x 1290 mm)

- Plattenformate und Oberflächenausführungen:

- XL: 4100 x 1854 mm = 7,60 m<sup>2</sup>, NH/NT
- X2: 2050 x 1854 mm = 3,80 m<sup>2</sup>, NH/NT
- GR: 2800 x 1300 mm = 3,64 m<sup>2</sup>, NH/NT

- Kern: Braun

- Be- und Hinterlüftung: Für eine wirksame Be- und Hinterlüftung wird die Außenschicht mit einem lichten Abstand von mindestens 25 mm vor der Wärmedämmung montiert.

Die funktionierende Hinterlüftung der gesamten Außenschicht oder aller abgeschlossenen Teilbereiche von unten nach oben ist durch die Art der Unterkonstruktion und Befestigung der Außenschicht sicherzustellen.

Die untere Lufteintrittsöffnung und die obere Luftaustrittsöffnung ist durch Lüftungsgitter aus nicht rostendem Metall zu schließen. Hierbei wird ein wirksamer Lüftungsquerschnitt von mindestens 150 cm<sup>2</sup>/m bei einer Holzunterkonstruktion benötigt und mindestens 50 cm<sup>2</sup>/m gemäß DIN18516 bei einer Aluminiumunterkonstruktion.

- Außenschicht: High Pressure Laminate (HPL)

- Die Befestigung der HPL Platten erfolgt technisch zwängungsfrei nach den Angaben des HPL Plattenherstellers. Alle sichtbaren Befestigungselemente sind farblich dem Dekor der HPL Platten an zu passen. Die Lochdurchmesser der Gleitpunkte sind gemäß der zu erwartenden Plattenausdehnung zu bemessen. Die Befestigung der Platten erfolgt mittels Fixpunkt und Gleitpunkten lt. technischer Informationen der Fundermax GmbH.

- Die Verlegung ist technisch zwängungsfrei auszuführen.

- Die Fugenausbildung erfolgt technisch zwängungsfrei nach den Angaben des HPL Plattenherstellers.

36.FB 00 + Folgende Angaben und Anforderungen an die Art und Weise der Leistungserbringung gelten als vereinbart und sind in die Einheitspreise einkalkuliert.

**36.FB 00A + Material/Erzeugnis n.W.AN zu 36FB**

Das Verwenden nachstehend angebotener Materialien/Erzeugnisse zu den angegebenen Positionen dieser ULG wird vereinbart:

Betrifft Position(en):

Material/Erzeugnis nach Wahl des Auftragnehmers (AN).

Angeboten: (.....)

**36.FB 00B + Material/Erzeugnis Beispiel AG zu 36FB**

Das Verwenden nachstehend angebotener Materialien/Erzeugnisse zu den angegebenen Positionen dieser ULG wird vereinbart:

Betrifft Position(en):

Beispielhaftes Material/Erzeugnis:

Angeboten ist das beispielhafte oder ein Material/Erzeugnis gleichwertiger Art.

Kriterien der Gleichwertigkeit:

Angeboten: (.....)

**36.G1 + Elastische Lagerung / Entkopplung (Getzner)**

Version: 2023-07

Im Folgenden ist das Liefern und die Montage bzw. das Verlegen von elastischen Entkopplungen beschrieben.

**Ergänzungen zur StLB HB-022+ABK-020****Ausschreibungstexte ZZZ**

Leistungsverzeichnis

gedruckt am 15.11.2023  
LB-HB-022+ABK-020 Preisangaben in EUR

technische Beschreibung:

- Zulassung Sylomer: Z-16.8-467
- Zulassung Sylodyn: Z-16.8-468

Ein Bemessungskonzept ist vorzulegen.

**Aufzahlungen/Zubehör:**

Positionen für Aufzahlungen (Az) und Zubehör beschreiben Varianten/Ergänzungen/Erweiterungen zu vorangegangenen Positionen (Leistungen) und werden nur aus dem System oder der Auswahl von Produkten des Herstellers der Grundposition angeboten bzw. ausgeführt.

36.G1 00 + Folgende Angaben und Anforderungen an die Art und Weise der Leistungserbringung gelten als vereinbart und sind in die Einheitspreise einkalkuliert.

**36.G1 00A + Material/Erzeugnis n.W.AN zu 36G1**

Das Verwenden nachstehend angebotener Materialien/Erzeugnisse zu den angegebenen Positionen dieser ULG wird vereinbart:

Betrifft Position(en): 

Material/Erzeugnis nach Wahl des Auftragnehmers (AN).

Angeboten: (. . . . .)

**36.G1 00B + Material/Erzeugnis Beispiel AG zu 36G1**

Das Verwenden nachstehend angebotener Materialien/Erzeugnisse zu den angegebenen Positionen dieser ULG wird vereinbart:

Betrifft Position(en): Beispielhaftes Material/Erzeugnis: 

Angeboten ist das beispielhafte oder ein Material/Erzeugnis gleichwertiger Art.

Kriterien der Gleichwertigkeit: 

Angeboten: (. . . . .)

**36.H1 + Rohbauelement HOLZ-BETON-VERBUNDDECKEN (MMK)**

Version: 2022-07

Im Folgenden ist das **LIEFERN von Holz-Beton-Verbund-Deckenelementen (HBV)** beschrieben.

Die **MONTAGE bzw. das VERSETZEN ist in EIGENEN POSITIONEN** beschrieben.

**1. Leistungen des AG:**

Statische Berechnungen einschließlich Detailausbildungen und Konstruktionszeichnungen werden vom AG zur Verfügung gestellt.

**2. Einkalkulierte Leistungen:**

Folgende Leistungen sind (ergänzend zu den Nebenleistungen gemäß ÖNORM) in die Einheitspreise einkalkuliert.

2.1 Das Anfertigen der Werkstattzeichnungen (Fertigungspläne), auch für Einbauteile, auf Grund von vom AG beigestellter Polier- und Detailpläne ist in die Einheitspreise einkalkuliert.

Werkstattzeichnungen werden dem AG zur Freigabe vor Beginn der Produktion innerhalb der zu vereinbarenden Frist übergeben.

2.2 LIEFERN beinhaltet:

- Hebepunkte/Montageschlaufen/Sacklochbohrungen zum Abladen/Versetzen der Elemente
- Verpackung (Schutz) der Elemente für den Transport, stapelweise abgeplant, nicht einzeln foliert, nicht witterungsdicht, keine Lagerverpackung

**Ergänzungen zur StLB HB-022+ABK-020****Ausschreibungstexte ZZZ**

Leistungsverzeichnis

gedruckt am 15.11.2023  
LB-HB-022+ABK-020 Preisangaben in EUR

2.3 In die Einheitspreise sind einkalkuliert:

- Schalungen zur Herstellung der HBV-Deckenelemente
- Einlagen/Verfüllungen (Vergussmaterial inkl. Schalung), die systembedingt während der Montage der HBV-Decken zwischen den Deckenelementen oder zwischen dem Deckenelement und der angrenzenden Tragkonstruktion eingelegt/eingebracht werden
- der Zuschnitt von BSP-Platten gerade/rechtwinkelig in und aus der Plattenebene, mit Formatschnitt
- die Mindestanzahl der Verbindungsmittel für die Deckenverschraubung gemäß ÖNORM B 1995-1-1 Anhang K.10 oder gemäß statischem Nachweis

Die Verantwortung für eine technisch korrekte, fachgemäße Konstruktion und Versetzbarkeit der HBV-Decken bleibt beim AN.

**3. VERSETZEN beinhaltet:**

- Nebenleistungen gemäß ÖNORM B 2110 Pkt. 5.4 sowie ÖNORM B 2215 Pkt. 5.4
- Montagehilfen (z.B. Unterstellungen, Hilfskonstruktionen, Abspannungen)
- Gerüste für angegebene Höhe, einschließlich erhöhtem Aufwand für Materialtransport und sonstiger Erschwernisse
- Einbauteile und Verbindungsmittel aus Stahl bis 1 kg je Stück (z.B. Holzbauschrauben zur konstruktiven Verbindung)
- Einbauteile zur Manipulation, Montage und zum Verbinden der HBV-Decken untereinander oder mit der Tragkonstruktion einschließlich der Gegenstücke
- Kosten etwaiger durch den AN zu vertretenden Zwischentransporte auf Baustellen
- Vermessen, Schweißen (Bewehrung) und Vergießen der Auflagertaschen
- Geneigte Verlegung der HBV-Deckenelemente bis 5° Neigung

**4. Höhen bei Versetzen:**

Im Folgenden sind Leistungen bei Höhen von Null bis 3,2 m (b.3,2m) beschrieben. Höhen bis über 3,2 m (über 3,2m: Ausschreiberlücke) werden gesondert beschrieben. Höhen werden dabei nach der Unterstellungshöhe bzw. bis zur lichten Höhe der fertigen HBV-Decke (= Untersicht) gemessen.

**5. Technische Beschreibung HBV-Deckenelement:**

5.1 Ausführung HBV-Decke als Fertigteil im Werk: Das nachfolgend beschriebene Holz-Beton-Verbund-Deckenbauteil wird als gesamtes Fertigteil (Kombination aus Brettsperrholz und Aufbeton) im Werk gänzlich vorgefertigt, als Gesamtelement auf die Baustelle geliefert und als Ganzes in einem Hub versetzt.

5.2 Brettsperrholz (BSP) MM – crosslam: Es wird Brettsperrholz (BSP) gemäß der Europäischen Technischen Bewertung für das Produkt MM – crosslam gemäß ETA-09/0036 verwendet.

Ausgangsmaterial ist Vollholz C24, E0,mean = 11600 N/mm<sup>2</sup>; Gr,mean = 65 N/mm<sup>2</sup>, abgebunden mit Formatschnitt senkrecht zur Plattenebene.

5.3 Holzmassivplatte Brettsperrholz (MM – crosslam): Die angegebene Gesamtdicke kann bei zumindest gleich bleibenden statischen Eigenschaften bis zu 10 mm abweichen. Als maximale Abmessungen der einzelnen Elemente gelten 10,2 m x 3 m.

Mindestelementgröße 5 m<sup>2</sup>, Mindestelementbreite 1,05 m

Der Aufbau einer Holzmassivplatte ist mit Lagendicken (längs[l]-quer[w]-längs[l],...,...) in mm beschrieben.

5.4 Oberflächenqualität:

Die Oberflächen werden gemäß Tabelle 3 der ÖNORM B 2215:2017-12-01 ausgeführt.

**6. (Stahl-)Beton**

6.1 Betonbauteil (Betonspiegel hergestellt als werkseitiger Aufbeton auf BSP) im Werk auf Brettsperrholz, Betonsortenbezeichnung gemäß ÖNORM B 4710-1, Festigkeitsklasse C30/37, Expositionsklasse XC3, zusätzliche Anforderungen RRS (Beton mit stark reduziertem

**Ergänzungen zur StLB HB-022+ABK-020****Ausschreibungstexte ZZZ**

Leistungsverzeichnis

gedruckt am 15.11.2023

LB-HB-022+ABK-020

Preisangaben in EUR

Schwinden), Größtkorn GK 16, Rohdichte ca. 2400 kg/m<sup>3</sup>, Wärmeleitfähigkeit 2,00 W/mK, Kapazität c=1,00 kJ/kgK

6.2 Oberfläche ist ebenflächig abgezogen.

6.3 Der Betonbauteil ist statisch unbewehrt.

6.4 HBV-Deckenelemente sind nicht überhöht.

**7. Verbund BSP und Beton**

Die kraftschlüssige/schubsteife Verbindung zwischen dem Holzbauteil und dem Betonbauteil wird durch Kerben hergestellt. Die Größen/Abmessungen bzw. Ausbildung der Kerben erfolgt nach statischer Bemessung gemäß ÖNORM B 1992-1-1.

**8. Verbindung zwischen HBV-Elementen**

Die Stoßausbildung erfolgt stumpf mit einer Stoßdeckung durch eine Decklage zwischen den beiden Betonspiegeln (Aufbeton auf BSP), ca. 25 x 100 mm, Decklage aus Holzwerkstoffplatte, einschließlich Verbund gemäß ÖNORM B 1995-1-1 Anhang K.10.

**9. Ausmaß- und Abrechnungsregeln**

9.1 Standardverrechnungsbreiten (240 cm, 250 cm, 260 cm, 270 cm, 280 cm, 290 cm, 300 cm), Abrechnung nach kleinstem umschriebenen Rechteck (projizierte Fläche) pro Deckenelement bezogen auf die nächste Verrechnungsbreite

Mindestverrechnungsbreite = 2,4 m

9.2 Nicht einkalkulierte Leistungen (welche gesondert vergütet werden:)

- eine konstruktive Bewehrung (z.B. Manipulation, Bauteilanschlüsse, Brandnachweis) nach Vorgabe Statik
- das Abdichten der Fugen zwischen den HBV-Decken
- das Versetzen z.B. der vom AG beigestellten Einbauteile/Lager in die HBV-Decken

**10. Abkürzungsverzeichnis**

AG - Auftraggeber

AN - Auftragnehmer

DM - Durchmesser

BSP - Brettsperrholz

HBV - Holz-Beton-Verbund

MM - crosslam – Produktbezeichnung für Brettsperrholz von Mayr Melnhof

MMK - Holz-Beton-Fertigteile GmbH

XC - Produktbezeichnung für HBV-Deckenelement von MMK

36.H1 00 + Folgende Angaben und Anforderungen an die Art und Weise der Leistungserbringung gelten als vereinbart und sind in die Einheitspreise einkalkuliert.

**36.H1 00A + Material/Erzeugnis n.W.AN zu 36H1**

Das Verwenden nachstehend angebotener Materialien/Erzeugnisse zu den angegebenen Positionen dieser ULG wird vereinbart:

Betrifft Position(en):

Material/Erzeugnis nach Wahl des Auftragnehmers (AN).

Angeboten: (.....)

**36.H1 00B + Material/Erzeugnis Beispiel AG zu 36H1**

Das Verwenden nachstehend angebotener Materialien/Erzeugnisse zu den angegebenen Positionen dieser ULG wird vereinbart:

Betrifft Position(en):

Beispielhaftes Material/Erzeugnis:

**Ergänzungen zur StLB HB-022+ABK-020****Ausschreibungstexte ZZZ**

Leistungsverzeichnis

gedruckt am 15.11.2023

LB-HB-022+ABK-020

Preisangaben in EUR

Angeboten ist das beispielhafte oder ein Material/Erzeugnis gleichwertiger Art.

Kriterien der Gleichwertigkeit:

Angeboten: ()

**36.H2 + Rohbauelement HOLZ-BETON-VERBUND-BALKENDECKEN (MMK)**

Version: 2022-07

Im Folgenden ist das **LIEFERN von Holz-Beton-Verbund-Balkendeckenelementen** (HBV-Balkendecke) beschrieben.

Die **MONTAGE bzw. das VERSETZEN ist in EIGENEN POSITIONEN** beschrieben.

**1. Leistungen des AG:**

Statische Berechnungen einschließlich Detailausbildungen und Konstruktionszeichnungen werden vom AG zur Verfügung gestellt.

**2. Einkalkulierte Leistungen:**

Folgende Leistungen sind (ergänzend zu den Nebenleistungen gemäß ÖNORM) in die Einheitspreise einkalkuliert.

2.1 Das Anfertigen der Werkstattzeichnungen (Fertigungspläne), auch für Einbauteile, auf Grund von vom AG beigestellter Polier- und Detailpläne ist in die Einheitspreise einkalkuliert.

Werkstattzeichnungen werden dem AG zur Freigabe vor Beginn der Produktion innerhalb der zu vereinbarenden Frist übergeben.

2.2 LIEFERN beinhaltet:

- Hebepunkte/Montageschlaufen/Plattenanker zum Abladen/Versetzen der Elemente
- Verpackung (Schutz) der Elemente für den Transport, stapelweise abgeplant, nicht einzeln foliert, nicht witterungsdicht, keine Lagerverpackung

2.3 In die Einheitspreise sind einkalkuliert:

- Schalungen zur Herstellung der HBV-Balkendeckenelemente
- Einlagen/Verfüllungen (Vergussmaterial inkl. Schalung), die systembedingt während der Montage der HBV-Balkendecken zwischen den Balkendeckenelementen oder zwischen dem Balkendeckenelement und der angrenzenden Tragkonstruktion eingelegt/einggebracht werden
- der Zuschnitt von BSP-Platten gerade/rechtwinkelig in und aus der Plattenebene, mit Formatschnitt

Die Verantwortung für eine technisch korrekte, fachgemäße Konstruktion und Versetzbarkeit der HBV-Decken bleibt beim AN.

**3. VERSETZEN beinhaltet:**

- Nebenleistungen gemäß ÖNORM B 2110 Pkt. 5.4 sowie ÖNORM B 2215 Pkt. 5.4
- Montagehilfen (z.B. Unterstellungen, Hilfskonstruktionen, Abspannungen)
- Gerüste für angegebene Höhe, einschließlich erhöhtem Aufwand für Materialtransport und sonstiger Erschwernisse
- Einbauteile und Verbindungsmittel aus Stahl bis 1 kg je Stück (z.B. Holzbauschrauben zur konstruktiven Verbindung)
- Einbauteile zur Manipulation, Montage und zum Verbinden der HBV-Balkendecken untereinander oder mit der Tragkonstruktion einschließlich der Gegenstücke
- Kosten etwaiger durch den AN zu vertretenden Zwischentransporte auf Baustellen
- Vermessen, Verbindung der Bewehrung und Vergießen der Auflagertaschen bzw. Vergusstaschen/Vergussrohre/-hülsen
- Geneigte Verlegung der HBV-Balkendeckenelemente bis 5° Neigung

**4. Höhen bei Versetzen:**

Im Folgenden sind Leistungen bei Höhen von Null bis 3,2 m (b.3,2m) beschrieben.

Höhen bis über 3,2 m (über 3,2m: Ausschreiberlücke) werden gesondert beschrieben.

**Ergänzungen zur StLB HB-022+ABK-020****Ausschreibungstexte ZZZ**

Leistungsverzeichnis

gedruckt am 15.11.2023

LB-HB-022+ABK-020

Preisangaben in EUR

Höhen werden dabei nach der Unterstellungshöhe bzw. bis zur lichten Höhe der fertigen HBV-Balkendecke (= Untersicht der BSH-Rippe) gemessen.

**5. Technische Beschreibung HBV-Deckenelement:**

5.1 Ausführung HBV-Balkendecke (MMK) als Fertigteil im Werk: Das nachfolgend beschriebene Holz-Beton-Verbund-Balkendeckenbauteil wird als gesamtes Fertigteil (Kombination aus BSH-Rippen und Stahlbetonplatte) im Werk gänzlich vorgefertigt, als Gesamtelement auf die Baustelle geliefert und als Ganzes in einem Hub versetzt.

Zur Herstellung der horizontalen Verbindung und Aussteifung (für eine Scheibenwirkung) der HBV-Balkendecken werden zwischen den einzelnen HBV-Balkendeckenelementen für die schub- und druckfeste Verbindung Schubfugen (raue Fuge, verzahnte Fuge, Schubprofil o.ä.) für die Einbringung des Vergussmörtels während der Montage vorgesehen. Für die horizontale Aussteifung kann je nach statischen Erfordernissen über einen Ringanker eine Schubverzahnung hergestellt werden. Wird dieser Ringanker innerhalb der Deckenfläche angeordnet, kann über die Rückbiegebewehrung eine gekoppelte Zugverbindung hergestellt werden. Die BSH-Rippen unterschiedlicher HBV-Balkendeckenelemente liegen parallel nebeneinander und werden untereinander in der Regel nicht statisch tragend verbunden/gekoppelt.

5.2 Brettschichtholz (BSH) MM masterline: Es wird Brettschichtholz (MM masterline) gemäß ÖNORM EN 14080 mit der Festigkeitsklasse GL 24h verwendet. Ausgangsmaterial ist Fichte/Tanne, abgebunden mit Formatschnitt senkrecht zur Trägerebene. Maximal zulässige Abweichungen von den Nennmaßen gemäß ÖNORM EN 14080 Tabelle 12.

5.3 HBV-Balkendecke (MMK – XC® office): Regelelementgröße für HBV-Balkendecken (MMK) beträgt 2,70 m (Basisbreite), Länge nach Bemessungstabelle MMK mit folgender Mindestplattengröße: Mindestbreite 2,40 (für ganze Elemente), bei halber Elementbreite Mindestbreite 1,20 m), Mindestplattengröße 10 m<sup>2</sup>.

HBV-Balkendecken (MMK): Die angegebene Gesamtdicke (BSH und Betonteil) kann bei zumindest gleich bleibenden statischen Eigenschaften bis zu +10 mm / -5 mm abweichen.

5.4 Oberflächenqualität:

Die Oberflächen der Brettschichtholzrippen werden gemäß Tabelle 2 der ÖNORM B 2215:2017-12-01 ausgeführt. BSH-Rippen werden standardmäßig in Oberflächenqualität 1 (Industriequalität) eingesetzt und sind vierseitig gehobelt.

**6. (Stahl-)Beton**

6.1 Betonbauteil (Betonspiegel hergestellt als werkseitiger Aufbeton auf BSH-Rippen) im Werk auf Brettschichtholz, Betonsortenbezeichnung gemäß ÖNORM B 4710-1, Festigkeitsklasse C35/45, Expositionsklasse XC3, zusätzliche Anforderungen RRS (Beton mit stark reduziertem Schwinden), Größtkorn GK 16, Rohdichte ca. 2400 kg/m<sup>3</sup>, Wärmeleitfähigkeit 2,00 W/mK, Kapazität c=1,00 kJ/kgK.

6.2 Oberfläche ist ebenflächig abgezogen.

Ausführung Beton-Oberfläche HBV-Balkendecke (MMK – XC® office):

2P, S1, F1: Schalungsklasse S1 (Metallschalung oder nicht saugende Holzschalung), Porigkeit 2P (mittlere Porigkeit), Farbklasse F1; Schalungsklassen gemäß ÖN B 2204 Anhang A.

6.3 Der Betonbauteil ist statisch unbewehrt. Die gesamte statisch notwendige Bewehrungsmenge wird in eigenen Positionen ab dem 1 kg separat abgerechnet.

6.4 HBV-Balkendeckenelemente sind nicht überhöht.

**7. Verbund BSP und Beton**

Die kraftschlüssige/schubsteife Verbindung zwischen dem Holzbauteil und dem Betonbauteil wird durch Kerben hergestellt. Die Größen/Abmessungen bzw. Ausbildung der Kerben erfolgt nach statischer Bemessung gemäß ÖNORM B 1992 1-1.

**Ergänzungen zur StLB HB-022+ABK-020****Ausschreibungstexte ZZZ**

Leistungsverzeichnis

gedruckt am 15.11.2023

LB-HB-022+ABK-020

Preisangaben in EUR

**8. Verbindung zwischen HBV-Balkendeckenelementen**

Die Stoßausbildung erfolgt stumpf mit schubfestem Verguss zwischen den beiden Stahlbetonplatten, die BSH-Rippen werden nicht miteinander verbunden.

**9. Ausmaß- und Abrechnungsregeln**

9.1 Standardverrechnungsbreiten (240 cm, 270 cm, 300 cm) – Regelbreite 270 cm, Abrechnung nach kleinstem umschriebenen Rechteck (projizierte Fläche) pro Deckenelement Betonteil; Regelelementgröße für HBV-Balkendecken (MMK) beträgt 2,70 m (Basisbreite), Länge nach Bemessungstabelle MMK mit folgender Mindestplattengröße: Mindestbreite 2,40 (für ganze Elemente), bei halber Elementbreite Mindestbreite 1,20 m, Mindestplattengröße 10 m<sup>2</sup>.

9.2 Nicht einkalkulierte Leistungen (welche gesondert vergütet werden:)

- das Versetzen z.B. der vom AG beigestellten Einbauteile/Lager in die HBV-Balkendecken
- Zusätzliche Bewehrung, welche aufgrund der Projektstatik erforderlich wird (bspw. Koppelung Ringankerbewehrung, erhöhte Bewehrung aufgrund Brandschutz, erhöhte Lastanforderung etc.)

**11. Abkürzungsverzeichnis**

AG - Auftraggeber

AN - Auftragnehmer

DM - Durchmesser

BSH - Brettschichtholz

HBV - Holz-Beton-Verbund

MM masterline – Produktbezeichnung für Brettschichtholz von Mayr Melnhof

MMK - Holz-Beton-Fertigteile GmbH

XC® - Produktbezeichnung für HBV-Deckenelement von MMK

36.H2 00 + Folgende Angaben und Anforderungen an die Art und Weise der Leistungserbringung gelten als vereinbart und sind in die Einheitspreise einkalkuliert.

**36.H2 00A + Material/Erzeugnis n.W.AN zu 36H2**

Das Verwenden nachstehend angebotener Materialien/Erzeugnisse zu den angegebenen Positionen dieser ULG wird vereinbart:

Betrifft Position(en): 

Material/Erzeugnis nach Wahl des Auftragnehmers (AN).

Angeboten: (.....)

**36.H2 00B + Material/Erzeugnis Beispiel AG zu 36H2**

Das Verwenden nachstehend angebotener Materialien/Erzeugnisse zu den angegebenen Positionen dieser ULG wird vereinbart:

Betrifft Position(en): Beispielhaftes Material/Erzeugnis: 

Angeboten ist das beispielhafte oder ein Material/Erzeugnis gleichwertiger Art.

Kriterien der Gleichwertigkeit: 

Angeboten: (.....)

**36.17 + Dachfolien (illbruck)**

Version: 2020-03

Im folgenden ist das Liefern und das Montieren bzw. der Einbau beschrieben.

**Hinweise:**

Lagerungs- und Verarbeitungshinweise des Herstellers sind einzuhalten.



**Ergänzungen zur StLB HB-022+ABK-020****Ausschreibungstexte ZZZ**

Leistungsverzeichnis

gedruckt am 15.11.2023

LB-HB-022+ABK-020

Preisangaben in EUR

- 36.17 00 + Folgende Angaben und Anforderungen an die Art und Weise der Leistungserbringung gelten als vereinbart und sind in die Einheitspreise einkalkuliert.
- 36.17 00A + Material/Erzeugnis n.W.AN zu 3617**
- Das Verwenden nachstehend angebotener Materialien/Erzeugnisse zu den angegebenen Positionen dieser ULG wird vereinbart:  
 Betrifft Position(en):   
 Material/Erzeugnis nach Wahl des Auftragnehmers (AN).  
 Angeboten: (.....)
- 36.17 00B + Material/Erzeugnis Beispiel AG zu 3617**
- Das Verwenden nachstehend angebotener Materialien/Erzeugnisse zu den angegebenen Positionen dieser ULG wird vereinbart:  
 Betrifft Position(en):   
 Beispielhaftes Material/Erzeugnis:   
 Angeboten ist das beispielhafte oder ein Material/Erzeugnis gleichwertiger Art.  
 Kriterien der Gleichwertigkeit:   
 Angeboten: (.....)
- 36.18 + Klebebänder (illbruck)**
- Version: 2020 03
- Im Folgenden ist das Liefern der angegebenen Materialien und die Verarbeitung beschrieben.
- Hinweise:**
- Lagerungs- und Verarbeitungshinweise des Herstellers sind einzuhalten.
- 36.18 00 + Folgende Angaben und Anforderungen an die Art und Weise der Leistungserbringung gelten als vereinbart und sind in die Einheitspreise einkalkuliert.
- 36.18 00A + Material/Erzeugnis n.W.AN zu 3618**
- Das Verwenden nachstehend angebotener Materialien/Erzeugnisse zu den angegebenen Positionen dieser ULG wird vereinbart:  
 Betrifft Position(en):   
 Material/Erzeugnis nach Wahl des Auftragnehmers (AN).  
 Angeboten: (.....)
- 36.18 00B + Material/Erzeugnis Beispiel AG zu 3618**
- Das Verwenden nachstehend angebotener Materialien/Erzeugnisse zu den angegebenen Positionen dieser ULG wird vereinbart:  
 Betrifft Position(en):   
 Beispielhaftes Material/Erzeugnis:   
 Angeboten ist das beispielhafte oder ein Material/Erzeugnis gleichwertiger Art.  
 Kriterien der Gleichwertigkeit:   
 Angeboten: (.....)
- 36.ID + Dichtstoffe (illbruck)**
- Version: 2020-03
- Im folgenden ist das Liefern und das Montieren bzw. der Einbau beschrieben.
- Hinweise:**
- Lagerungs- und Verarbeitungshinweise des Herstellers sind einzuhalten.

**Ergänzungen zur StLB HB-022+ABK-020****Ausschreibungstexte ZZZ**

Leistungsverzeichnis

gedruckt am 15.11.2023

LB-HB-022+ABK-020

Preisangaben in EUR

36.ID 00 + Folgende Angaben und Anforderungen an die Art und Weise der Leistungserbringung gelten als vereinbart und sind in die Einheitspreise einkalkuliert:

**36.ID 00G + Material/Erzeugnis n.W.AN zu 36ID**

Das Verwenden nachstehend angebotener Materialien/Erzeugnisse zu den angegebenen Positionen dieser ULG wird vereinbart:

Betrifft Position(en): \_\_\_\_\_

Material/Erzeugnis nach Wahl des Auftragnehmers (AN).

Angeboten: (.....)

**36.ID 00H + Material/Erzeugnis Beispiel AG zu 36ID**

Das Verwenden nachstehend angebotener Materialien/Erzeugnisse zu den angegebenen Positionen dieser ULG wird vereinbart:

Betrifft Position(en): \_\_\_\_\_

Beispielhaftes Material/Erzeugnis: \_\_\_\_\_

Angeboten ist das beispielhafte oder ein Material/Erzeugnis gleichwertiger Art.

Kriterien der Gleichwertigkeit: \_\_\_\_\_

Angeboten: (.....)

**36.IG + Fugen-Dichtungsbänder (illbruck)**

Version: 2020 03

Im Folgenden ist das Liefern der angegebenen Materialien und die Verarbeitung beschrieben.

**Hinweise:**

Lagerungs- und Verarbeitungshinweise des Herstellers sind einzuhalten.

36.IG 00 + Folgende Angaben und Anforderungen an die Art und Weise der Leistungserbringung gelten als vereinbart und sind in die Einheitspreise einkalkuliert:

**36.IG 00G + Material/Erzeugnis n.W.AN zu 36IG**

Das Verwenden nachstehend angebotener Materialien/Erzeugnisse zu den angegebenen Positionen dieser ULG wird vereinbart:

Betrifft Position(en): \_\_\_\_\_

Material/Erzeugnis nach Wahl des Auftragnehmers (AN).

Angeboten: (.....)

**36.IG 00H + Material/Erzeugnis Beispiel AG zu 36IG**

Das Verwenden nachstehend angebotener Materialien/Erzeugnisse zu den angegebenen Positionen dieser ULG wird vereinbart:

Betrifft Position(en): \_\_\_\_\_

Beispielhaftes Material/Erzeugnis: \_\_\_\_\_

Angeboten ist das beispielhafte oder ein Material/Erzeugnis gleichwertiger Art.

Kriterien der Gleichwertigkeit: \_\_\_\_\_

Angeboten: (.....)

**36.II + Klebstoffe (illbruck)**

Version: 2020 03

Im Folgenden ist das Liefern der angegebenen Materialien und die Verarbeitung beschrieben.

**Hinweise:**

Lagerungs- und Verarbeitungshinweise des Herstellers sind einzuhalten.

**Aufzahlungen und Zubehör:**

**Ergänzungen zur StLB HB-022+ABK-020****Ausschreibungstexte ZZZ**

Leistungsverzeichnis

gedruckt am 15.11.2023

LB-HB-022+ABK-020

Preisangaben in EUR

Positionen für Aufzahlungen (Az) und Zubehör beschreiben

Ergänzungen/Erweiterungen/Varianten zu vorangegangenen Positionen (Leistungen) und werden nur aus dem System oder der Auswahl von Produkten des Herstellers der Grundposition angeboten bzw. ausgeführt.

36.II 00 + Folgende Angaben und Anforderungen an die Art und Weise der Leistungserbringung gelten als vereinbart und sind in die Einheitspreise einkalkuliert.

**36.II 00A + Material/Erzeugnis n.W.AN zu 36II**

Das Verwenden nachstehend angebotener Materialien/Erzeugnisse zu den angegebenen Positionen dieser ULG wird vereinbart:

Betrifft Position(en): [REDACTED]

Material/Erzeugnis nach Wahl des Auftragnehmers (AN).

Angeboten: (. . . . .)

**36.II 00B + Material/Erzeugnis Beispiel AG zu 36II**

Das Verwenden nachstehend angebotener Materialien/Erzeugnisse zu den angegebenen Positionen dieser ULG wird vereinbart:

Betrifft Position(en): [REDACTED]

Beispielhaftes Material/Erzeugnis: [REDACTED]

Angeboten ist das beispielhafte oder ein Material/Erzeugnis gleichwertiger Art.

Kriterien der Gleichwertigkeit: [REDACTED]

Angeboten: (. . . . .)

**36.J1 + Rohbauelement Holzmassivdecke Brettsperrholz MM crosslam**

Version: 2021-07

Im Folgenden ist nur das LIEFERN von Brettsperrholz Deckenelementen BSP – MM crosslam (Mayr Melnhof Holz) beschrieben.

Die MONTAGE bzw. das VERSETZEN ist in einer EIGENEN POSITION beschrieben.

**1. Leistungen des AG:**

Statische Berechnungen einschließlich Detailausbildungen und Konstruktionszeichnungen werden vom AG zur Verfügung gestellt.

**2. Leistungsumfang/Einkalkulierte Leistungen:**

Folgende Leistungen sind (ergänzend zu den Nebenleistungen gemäß ÖNORM) in die Einheitspreise einkalkuliert.

2.1 Das Anfertigen der Werkstattzeichnungen (Fertigungspläne), auch für Einbauteile, auf Grund von vom AG beigestellter Polier- und Detailpläne ist in die Einheitspreise einkalkuliert.

Werkstattzeichnungen werden dem AG zur Freigabe vor Beginn der Produktion innerhalb der zu vereinbarenden Frist übergeben.

2.2 LIEFERN beinhaltet:

- Verpackung (Schutz) der Elemente für den Transport, stapelweise abgeplant, nicht einzeln foliert, nicht witterungsdicht, keine Lagerverpackung

2.3 In die Einheitspreise sind einkalkuliert:

- Einlagematerial (Verbindungsmaterial), die systembedingt während der Montage der BSP-Deckenelemente zwischen den BSP-Deckenelementen oder zwischen dem BSP-Deckenelement und der angrenzenden Tragkonstruktion eingelegt/eingebracht werden.

**Ergänzungen zur StLB HB-022+ABK-020****Ausschreibungstexte ZZZ**

Leistungsverzeichnis

gedruckt am 15.11.2023

LB-HB-022+ABK-020

Preisangaben in EUR

- die Mindestanzahl der Verbindungsmittel für die Deckenverschraubung gemäß ÖNORM B 1995-1-1 Anhang K.10

Die Verantwortung für eine technisch korrekte, fachgemäße Konstruktion und Versetzbarkeit der BSP-Deckenelemente bleibt beim AN.

**3. VERSETZEN beinhaltet:**

- Nebenleistungen gemäß ÖNORM B 2110 Pkt. 5.4 sowie ÖNORM B 2215 Pkt. 5.4
- Montagehilfen (z.B. Unterstellungen, Hilfskonstruktionen, Abspannungen)
- Gerüste für angegebene Höhe, einschließlich erhöhtem Aufwand für Materialtransport und sonstiger Erschwernisse
- Einbauteile und Verbindungsmittel aus Stahl bis 1 kg je Stück (z.B. Holzbauschrauben zur konstruktiven Verbindung)
- Einbauteile zur Manipulation, Montage und zum Verbinden der BSP-Deckenelemente (Mayr Melnhof Holz) untereinander oder mit der Tragkonstruktion einschließlich der Gegenstücke
- Kosten etwaiger durch den AN zu vertretenden Zwischentransporte auf Baustellen
- Geneigte Verlegung der BSP-Deckenelemente (Mayr Melnhof Holz) bis 5° Neigung

**4. Höhen bei Versetzen:**

Im Folgenden sind Leistungen bei Höhen von Null bis 3,2 m (b.3,2m) beschrieben.

Höhen von Null bis über 3,2 m (über 3,2m: Ausschreiberlücke) werden gesondert beschrieben.

Höhen werden dabei nach der Unterstellungshöhe bzw. bis zur lichten Höhe des fertigen BSP-Deckenelementes (= Untersicht) gemessen.

**5. Technische Beschreibung BSP-Deckenelemente (Mayr Melnhof Holz):**

5.1 Brettsperrholz BSP – MM crosslam (Mayr Melnhof Holz): Es wird Brettsperrholz (BSP) gemäß der Europäischen Technischen Bewertung für das Produkt MM crosslam (Mayr Melnhof Holz) gemäß ETA-09/0036 verwendet. Ausgangsmaterial ist Fichte/Tanne oder gleichwertiges Nadelholz, Vollholz C24/T14 (entsprechend ETA-09/0036 sind in den Innenlagen bis zu max. 30 % C16/T11 gemäß EN 338 zulässig), E<sub>0,mean</sub> = 11600 N/mm<sup>2</sup>; G<sub>r,mean</sub> = 65 N/mm<sup>2</sup>

Der Abbund mit Formatschnitt senkrecht zur Plattenebene ist in eigenen Positionen zu berücksichtigen.

Die Verklebung von Brettsperrholz erfolgt standardmäßig mit MUF (Melaminharnstoffharz-Klebstoff). Eine Verklebung mit PUR (1-k Polyurethan Klebstoff) ist in eigenen Positionen zu berücksichtigen.

5.2 Holzmassivdecke Brettsperrholz BSP – MM crosslam (Mayr Melnhof Holz): Die angegebene Gesamtdicke kann bei zumindest gleich-bleibenden statischen Eigenschaften bis zu ± 2 mm abweichen.

Als maximale Abmessungen der einzelnen Elemente bei Verklebung mit MUF gelten 16,5 m x 3,0 m. Bei Verklebung mit PUR gilt als maximale Abmessung 16,0 x 3,5 m.

Mindestproduktionsgröße 5m<sup>2</sup>: Mindestelementlänge 6,2 m oder Mindestelementbreite 2,4 m.

Der Aufbau einer Holzmassivdecke ist mit Lagendicken (längs[l]-quer[c]-längs[l],...,) in mm beschrieben.

**5.4 Oberflächenqualität:**

Die Oberflächen werden gemäß Tabelle 3 der ÖNORM B 2215:2017-12-01 ausgeführt.

Die Oberfläche von BSP – MM crosslam (Mayr Melnhof Holz) ist egalisiert geschliffen (Körnung 80 µm).

Die Lamellen (inkl. Decklamellen) sind standardmäßig nicht schmalseitenverklebt.

**6. Verbindung zwischen Holzmassivdecken BSP-Deckenelementen (Mayr Melnhof Holz):**

**Ergänzungen zur StLB HB-022+ABK-020****Ausschreibungstexte ZZZ**

Leistungsverzeichnis

gedruckt am 15.11.2023

LB-HB-022+ABK-020

Preisangaben in EUR

Die Stoßausbildung erfolgt stumpf mit einer Stoßdeckung durch eine Decklage zwischen den BSP-Elementen, ca. 26 x 175 mm, Decklage aus Holzwerkstoffplatte, einschließlich Verbund gemäß ÖNORM B 1995-1-1 Anhang K.10. Decklage nicht mitgeliefert.

**7. Nicht einkalkulierte Leistungen (welche gesondert vergütet werden):**

- der Zuschnitt von BSP-Deckenelementen (Mayr Melnhof Holz) gerade/rechtwinkelig in und aus der Plattenebene, mit Formatschnitt
- eine konstruktive Verschraubung (z.B. Manipulation, Bauteilanschlüsse, Brandnachweis) nach Vorgabe Statik
- Hebepunkte/Montageschlaufen/Sacklochbohrungen zum Abladen/Versetzen der Brettsperrholzplatten
- die Abdichtung der Fugen zwischen den BSP-Elementen (Mayr Melnhof Holz)

**8. Abrechnung**

Standardverrechnungsbreiten sind 240 cm, 250 cm, 265 cm, 275 cm, 290 cm, 300 cm, 320 cm, 350 cm

Abrechnung nach kleinstem umschriebenen Rechteck (projizierte Fläche) pro Deckenelement bezogen auf die nächste Verrechnungsbreite, Mindestverrechnungslänge = 6,20 m.

Mindestverrechnungsbreite = 2,40 cm

**9. Abkürzungsverzeichnis**

AG – Auftraggeber

AN – Auftragnehmer

DM – Durchmesser

BSP – Brettsperrholz

MM crosslam – Produktbezeichnung für Brettsperrholz von Mayr Melnhof Holz

36.J1 00 + Folgende Angaben und Anforderungen an die Art und Weise der Leistungserbringung gelten als vereinbart und sind in die Einheitspreise einkalkuliert.

**36.J1 00A + Material/Erzeugnis n.W.AN zu 36J1**

Das Verwenden nachstehend angebotener Materialien/Erzeugnisse zu den angegebenen Positionen dieser ULG wird vereinbart:

Betrifft Position(en):

Material/Erzeugnis nach Wahl des Auftragnehmers (AN).

Angeboten: (.....)

**36.J1 00B + Material/Erzeugnis Beispiel AG zu 36J1**

Das Verwenden nachstehend angebotener Materialien/Erzeugnisse zu den angegebenen Positionen dieser ULG wird vereinbart:

Betrifft Position(en):

Beispielhaftes Material/Erzeugnis:

Angeboten ist das beispielhafte oder ein Material/Erzeugnis gleichwertiger Art.

Kriterien der Gleichwertigkeit:

Angeboten: (.....)

**36.J2 + Rohbauelement Holzmassivwand Brettsperrholz MM crossalm**

Version: 2021-07

Im Folgenden ist nur das LIEFERN von Brettsperrholz Wandelementen BSP – MM crosslam (Mayr Melnhof Holz) beschrieben.

**Ergänzungen zur StLB HB-022+ABK-020****Ausschreibungstexte ZZZ**

Leistungsverzeichnis

gedruckt am 15.11.2023

LB-HB-022+ABK-020

Preisangaben in EUR

Die MONTAGE bzw. das VERSETZEN ist in einer EIGENEN POSITION beschrieben.

**1. Leistungen des AG:**

Statische Berechnungen einschließlich Detailausbildungen und Konstruktionszeichnungen werden vom AG zur Verfügung gestellt.

**2. Leistungsumfang/Einkalkulierte Leistungen:**

Folgende Leistungen sind (ergänzend zu den Nebenleistungen gemäß ÖNORM) in die Einheitspreise einkalkuliert.

2.1 Das Anfertigen der Werkstattzeichnungen (Fertigungspläne), auch für Einbauteile, auf Grund von vom AG beigestellter Polier- und Detailpläne ist in die Einheitspreise einkalkuliert.

Werkstattzeichnungen werden dem AG zur Freigabe vor Beginn der Produktion innerhalb der zu vereinbarenden Frist übergeben.

2.2 LIEFERN beinhaltet:

- Verpackung (Schutz) der Elemente für den Transport, stapelweise abgeplant, nicht einzeln foliert, nicht witterungsdicht, keine Lagerverpackung

2.3 In die Einheitspreise sind einkalkuliert:

- Einlagematerial (Verbindungsmaterial), die systembedingt während der Montage der BSP-Wandelemente zwischen den BSP-Wandelementen oder zwischen dem BSP-Wandelement und der angrenzenden Tragkonstruktion eingelegt/eingebracht werden.
- die Mindestanzahl der Verbindungsmittel für die Wandverschraubung gemäß ÖNORM B 1995-1-1 Anhang K.10

Die Verantwortung für eine technisch korrekte, fachgemäße Konstruktion und Versetzbarkeit der BSP-Wandelemente bleibt beim AN.

**3. VERSETZEN beinhaltet:**

- Nebenleistungen gemäß ÖNORM B 2110 Pkt. 5.4 sowie ÖNORM B 2215 Pkt. 5.4
- Montagehilfen (z.B. Unterstellungen, Hilfskonstruktionen, Abspannungen)
- Gerüste für angegebene Höhe, einschließlich erhöhtem Aufwand für Materialtransport und sonstiger Erschwernisse
- Einbauteile und Verbindungsmittel aus Stahl bis 1 kg je Stück (z.B. Holzbauschrauben zur konstruktiven Verbindung)
- Einbauteile zur Manipulation, Montage und zum Verbinden der BSP-Wandelemente (Mayr Melnhof Holz) untereinander oder mit der Tragkonstruktion einschließlich der Gegenstücke
- Kosten etwaiger durch den AN zu vertretenden Zwischentransporte auf Baustellen
- Geneigte Verlegung der BSP-Wandelemente (Mayr Melnhof Holz) bis 5° Neigung

**4. Höhen bei Versetzen:**

Im Folgenden sind Leistungen bei Höhen von Null bis 3,2 m (b.3,2m) beschrieben.

Höhen von Null bis über 3,2 m (über 3,2m: Ausschreiberlücke) werden gesondert beschrieben.

Höhen werden dabei nach der Unterstellungshöhe bzw. bis zur lichten Höhe des fertigen BSP-Wandelementes (= Untersicht) gemessen.

**5. Technische Beschreibung BSP-Wandelemente (Mayr Melnhof Holz):**

5.1 Brettsperrholz BSP – MM crosslam (Mayr Melnhof Holz): Es wird Brettsperrholz (BSP) gemäß der Europäischen Technischen Bewertung für das Produkt MM crosslam (Mayr Melnhof Holz) gemäß ETA-09/0036 verwendet. Ausgangsmaterial ist Fichte/Tanne oder gleichwertiges Nadelholz, Vollholz C24/T14 (entsprechend ETA-09/0036 sind in den Innenlagen bis zu max. 30 % C16/T11 gemäß EN 338 zulässig), E0,mean = 11600 N/mm<sup>2</sup>; Gr,mean = 65 N/mm<sup>2</sup>

Der Abbund mit Formatschnitt senkrecht zur Plattenebene ist in eigenen Positionen zu

**Ergänzungen zur StLB HB-022+ABK-020****Ausschreibungstexte ZZZ**

Leistungsverzeichnis

gedruckt am 15.11.2023  
LB-HB-022+ABK-020 Preisangaben in EUR

berücksichtigen.

Die Verklebung von Brettsperrholz erfolgt standardmäßig mit MUF (Melaminharnstoffharz-Klebstoff). Eine Verklebung mit PUR (1-k Polyurethan Klebstoff) ist in eigenen Positionen zu berücksichtigen.

5.2 Holzmassivwand Brettsperrholz BSP – MM crosslam (Mayr Melnhof Holz): Die angegebene Gesamtdicke kann bei zumindest gleich-bleibenden statischen Eigenschaften bis zu  $\pm 2$  mm abweichen.

Als maximale Abmessungen der einzelnen Elemente bei Verklebung mit MUF gelten 16,5 m x 3,0 m. Bei Verklebung mit PUR gilt als maximale Abmessung 16,0 x 3,5 m.

Mindestproduktionsgröße 5m<sup>2</sup>: Mindestelementlänge 6,2 m oder Mindestelementbreite 2,4 m.

Der Aufbau einer Holzmassivwand ist mit Lagendicken (längs[[]]-quer[c]-längs[[]],...,...) in mm beschrieben.

5.3 Oberflächenqualität:

Die Oberflächen werden gemäß Tabelle 3 der ÖNORM B 2215:2017-12-01 ausgeführt.

Die Oberfläche von BSP – MM crosslam (Mayr Melnhof Holz) ist egalisiert geschliffen (Körnung 80  $\mu$ m).

Die Lamellen (inkl. Decklamellen) sind standardmäßig nicht schmalseitenverklebt.

**6. Verbindung zwischen Holzmassivwand BSP-Wandelementen (Mayr Melnhof Holz):**

Die Stoßausbildung erfolgt stumpf mit einer Stoßdeckung durch eine Decklage zwischen den BSP-Elementen, ca. 26 x 175 mm, Decklage aus Holzwerkstoffplatte, einschließlich Verbund gemäß ÖNORM B 1995-1-1 Anhang K.10. Decklage nicht mitgeliefert.

**7. Nicht einkalkulierte Leistungen (welche gesondert vergütet werden):**

- der Zuschnitt von BSP-Wandelementen (Mayr Melnhof Holz) gerade/rechtwinkelig in und aus der Plattenebene, mit Formatschnitt
- eine konstruktive Verschraubung (z.B. Manipulation, Bauteilanschlüsse, Brandnachweis) nach Vorgabe Statik
- Hebepunkte/Montageschlaufen/Sacklochbohrungen zum Abladen/Versetzen der Brettsperrholzplatten
- die Abdichtung der Fugen zwischen den BSP-Elementen (Mayr Melnhof Holz)

**8. Abrechnung**

Standardverrechnungsbreiten sind 240 cm, 250 cm, 265 cm, 275 cm, 290 cm, 300 cm, 320 cm, 350 cm

Abrechnung nach kleinstem umschriebenen Rechteck (projizierte Fläche) pro Deckenelement bezogen auf die nächste Verrechnungsbreite, Mindestverrechnungslänge = 6,20 m.

Mindestverrechnungsbreite = 2,40 cm

**9. Abkürzungsverzeichnis**

AG – Auftraggeber

AN – Auftragnehmer

DM – Durchmesser

BSP – Brettsperrholz

MM crosslam – Produktbezeichnung für Brettsperrholz von Mayr Melnhof Holz

**Ergänzungen zur StLB HB-022+ABK-020****Ausschreibungstexte ZZZ**

Leistungsverzeichnis

gedruckt am 15.11.2023

LB-HB-022+ABK-020

Preisangaben in EUR

36.J2 00 + Folgende Angaben und Anforderungen an die Art und Weise der Leistungserbringung gelten als vereinbart und sind in die Einheitspreise einkalkuliert.

**36.J2 00A + Material/Erzeugnis n.W.AN zu 36J2**

Das Verwenden nachstehend angebotener Materialien/Erzeugnisse zu den angegebenen Positionen dieser ULG wird vereinbart:

Betrifft Position(en): \_\_\_\_\_

Material/Erzeugnis nach Wahl des Auftragnehmers (AN).

Angeboten: (.....)

**36.J2 00B + Material/Erzeugnis Beispiel AG zu 36J2**

Das Verwenden nachstehend angebotener Materialien/Erzeugnisse zu den angegebenen Positionen dieser ULG wird vereinbart:

Betrifft Position(en): \_\_\_\_\_

Beispielhaftes Material/Erzeugnis: \_\_\_\_\_

Angeboten ist das beispielhafte oder ein Material/Erzeugnis gleichwertiger Art.

Kriterien der Gleichwertigkeit: \_\_\_\_\_

Angeboten: (.....)

**36.J3 + Rohbauelement Holzmassivdecke Brettschichtholz MM profideck**

Version: 2021-07

Im Folgenden ist nur das LIEFERN von Holzmassivdecken Brettschichtholz MM profideck (Mayr Melnhof Holz) beschrieben.

Die MONTAGE bzw. das VERSETZEN ist in EIGENEN POSITION beschrieben.

**1. Leistungen des AG:**

Statische Berechnungen einschließlich Detailausbildungen und Konstruktionszeichnungen werden vom AG zur Verfügung gestellt.

**2. Leistungsumfang/Einkalkulierte Leistungen:**

2.1 Das Anfertigen der Werkstattzeichnungen (Fertigungspläne), auch für Einbauteile (bspw. Stahlteile etc.), auf Grund von vom AG beigestellter Ausführungs-, Polier- und Detailpläne ist in die Einheitspreise einkalkuliert.

Werkstattzeichnungen werden dem AG zur Freigabe vor Beginn der Produktion innerhalb der zu vereinbarenden Frist übergeben.

2.2 LIEFERN beinhaltet:

Verpackung (Schutz) der Brettschichtholzdecken MM profideck (Mayr Melnhof Holz) für den Transport, stapelweise abgeplant (Paketverpackung), nicht einzeln foliert, nicht witterungsdicht, keine Lagerverpackung

2.3 VERSETZEN beinhaltet:

- Nebenleistungen gemäß ÖNORM B 2110 Pkt. 5.4 sowie ÖNORM B 2215 Pkt. 5.4
- Montagehilfen (z.B. Unterstellungen, Hilfskonstruktionen, Abspannungen)
- Gerüste für angegebene Höhe, einschließlich erhöhtem Aufwand für Materialtransport und sonstiger Erschwernisse
- Einbauteile und Verbindungsmittel aus Stahl bis 1 kg je Stück (z.B. Holzbauschrauben zur konstruktiven Verbindung)
- Einbauteile zur Manipulation, Montage und zum Verbinden von Brettschichtholzdecken MM profideck (Mayr Melnhof Holz) untereinander oder mit der Tragkonstruktion einschließlich der Gegenstücke
- Kosten etwaiger durch den AN zu vertretenden Zwischentransporte auf Baustellen
- Geneigte Verlegung von Brettschichtholzdecken MM profideck (Mayr Melnhof Holz) bis 5° Neigung



**Ergänzungen zur StLB HB-022+ABK-020****Ausschreibungstexte ZZZ**

Leistungsverzeichnis

gedruckt am 15.11.2023

LB-HB-022+ABK-020

Preisangaben in EUR

2.4 Folgende Leistungen sind (ergänzend zu den Nebenleistungen gemäß ÖNORM) in die Einheitspreise einkalkuliert:

- Einlagematerial (Verbindungsmaterial), das systembedingt während der Montage der Holzmassivdecken Brettschichtholzdecken MM profideck (Mayr Melnhof Holz) zwischen den einzelnen Brettschichtholzdecken oder zwischen der Brettschichtholzdecken und der angrenzenden Tragkonstruktion eingelegt/eingebracht werden.
- der Zuschnitt (Formatschnitt) von Brettschichtholzdecken MM profideck (Mayr Melnhof Holz) gerade/rechtwinkelig in und aus der Plattenebene
- die Mindestanzahl der Verbindungsmittel für die Deckenverschraubung gemäß ÖNORM B 1995-1-1 Anhang K.10

Die Verantwortung für eine technisch korrekte, fachgemäße Konstruktion und Versetzbarkeit von Brettschichtholzdecken MM profideck (Mayr Melnhof Holz) bleibt beim AN.

### **3. Technische Beschreibung Holzmassivdecken Brettschichtholz MM profideck (Mayr Melnhof Holz):**

3.1 Brettschichtholzdecken MM profideck (Mayr Melnhof Holz): Es wird Brettschichtholz in Form von Brettschichtholzdecken MM profideck (Mayr Melnhof Holz) gemäß ÖNORM EN 14080 mit der Festigkeitsklasse GL 24h verwendet. Ausgangsmaterial ist Fichte/Tanne, abgebunden mit Formatschnitt senkrecht zur Elementebene.

3.3 Brettschichtholzdecken MM profideck (Mayr Melnhof Holz): Maximal zulässige Abweichungen von den Nennmaßen gemäß ÖNORM EN 14080 Tabelle 12.

Als maximale Abmessungen der einzelnen Brettschichtholzdecken MM profideck (Mayr Melnhof Holz) gelten 18,0 m x 0,64 m sowie eine Dicke = Deckenstärke bis 260 mm

3.4 Oberflächenqualität:

Die Oberflächen werden gemäß Tabelle 2 der ÖNORM B 2215:2017-12-01 ausgeführt.

### **4. Verbindung zwischen Holzmassivdecken Brettschichtholz MM profideck (Mayr Melnhof Holz):**

Die Stoßausbildung erfolgt stumpf mit einer Stoßdeckung ca. 20 x 119 mm bzw. ca. 20 x 89 mm (je nach Produktionsstandort) durch eine eingelassene Decklage, Falzbrett aus Holzwerkstoffplatte, einschließlich Verbund gemäß ÖNORM B 1995-1-1:2015 Anhang K.10.

Die Längsstöße sind mit einer Doppel- oder Mehrfachnut und einem Profil als Doppel- oder Mehrfachkamm ausgeführt.

### **5. In eigenen Positionen sind beschrieben:**

- Hebepunkte/Montageschlaufen/Sacklochbohrungen zum abladen/versetzen der Brettschichtholzdecken
- eine konstruktive Verschraubung (z.B. Manipulation, Bauteilanschlüsse, Brandnachweis) nach Vorgabe Statik
- die Abdichtung der Fugen zwischen den Brettschichtholzdecken MM profideck (Mayr Melnhof Holz) das Versetzen z.B. der vom AG beigestellten Einbauteilen/Lager in die Brettschichtholzdecken
- Deckbrett eingelassene Decklage bzw. fremde Feder inkl. Verbindungsmittel für Stoßausbildung

### **6. Höhen bei Versetzen:**

Im Folgenden sind Leistungen bei Höhen von Null bis 3,2 m (b.3,2m) beschrieben.

Höhen von Null bis über 3,2 m (über 3,2m: Ausschreiberlücke) werden gesondert beschrieben.

Höhen werden dabei nach der Unterstellungshöhe bzw. bis zur lichten Höhe der fertigen Brettschichtholzdecken (= Untersicht) gemessen.

### **7. Abrechnung**

**Ergänzungen zur StLB HB-022+ABK-020****Ausschreibungstexte ZZZ**

Leistungsverzeichnis

gedruckt am 15.11.2023

LB-HB-022+ABK-020

Preisangaben in EUR

Abrechnung der Breite erfolgt in 40 mm Schritten – Lamellenstärken, Mindestverrechnungslänge = 6,0 m;

**8. Abkürzungsverzeichnis**

AG – Auftraggeber

AN – Auftragnehmer

DM – Durchmesser

Holzmassivdecke Brettschichtholz – Brettschichtholzdecken MM profideck (Mayr Melnhof Holz)

36.J3 00 + Folgende Angaben und Anforderungen an die Art und Weise der Leistungserbringung gelten als vereinbart und sind in die Einheitspreise einkalkuliert.

**36.J3 00A + Material/Erzeugnis n.W.AN zu 36J3**

Das Verwenden nachstehend angebotener Materialien/Erzeugnisse zu den angegebenen Positionen dieser ULG wird vereinbart:

Betrifft Position(en): \_\_\_\_\_

Material/Erzeugnis nach Wahl des Auftragnehmers (AN).

Angeboten: (.....)

**36.J3 00B + Material/Erzeugnis Beispiel AG zu 36J3**

Das Verwenden nachstehend angebotener Materialien/Erzeugnisse zu den angegebenen Positionen dieser ULG wird vereinbart:

Betrifft Position(en): \_\_\_\_\_

Beispielhaftes Material/Erzeugnis: \_\_\_\_\_

Angeboten ist das beispielhafte oder ein Material/Erzeugnis gleichwertiger Art.

Kriterien der Gleichwertigkeit: \_\_\_\_\_

Angeboten: (.....)

**36.K1 + Rohbau.-E.Holzmassivdecke Brettspertholz (HASSLACHER)**

Version: 2021-04

Im Folgenden ist nur das **LIEFERN von Holzmassivdecken Brettspertholz BSP** beschrieben.Die **MONTAGE bzw. das VERSETZEN ist in EIGENEN POSITIONEN** beschrieben.**1. Leistungen des AG:**

Statische Berechnungen einschließlich Detailausbildungen und Konstruktionszeichnungen werden vom AG zur Verfügung gestellt.

**2. Einkalkulierte Leistungen:**

Folgende Leistungen sind (ergänzend zu den Nebenleistungen gemäß ÖNORM) in die Einheitspreise einkalkuliert.

2.1 Das Anfertigen der Werkstattzeichnungen (Fertigungspläne), auch für Einbauteile (bspw. Stahlteile etc.), auf Grund von vom AG beigestellter Ausführungs-, Polier- und Detailpläne ist in die Einheitspreise einkalkuliert.

Werkstattzeichnungen werden dem AG zur Freigabe vor Beginn der Produktion innerhalb der zu vereinbarenden Frist übergeben.

2.2 LIEFERN beinhaltet:

Verpackung (Schutz) der Brettspertholzplatten für den Transport, stapelweise abgeplant (Paketverpackung), nicht einzeln foliert, nicht witterungsdicht, keine Lagerverpackung

2.3 In die Einheitspreise einkalkuliert sind:

**Ergänzungen zur StLB HB-022+ABK-020****Ausschreibungstexte ZZZ**

Leistungsverzeichnis

gedruckt am 15.11.2023

LB-HB-022+ABK-020

Preisangaben in EUR

- Einlagematerial (Verbindungsmaterial), das systembedingt während der Montage der Holzmassivdecken Brettspertholz BSP (HASSLACHER CLT) zwischen den BSP-Decken oder zwischen der BSP-Decke und der angrenzenden Tragkonstruktion eingelegt/eingebracht werden.
- der Zuschnitt (Formatschnitt) von Brettspertholzplatten BSP (HASSLACHER CLT) gerade/rechtwinkelig in und aus der Plattenebene
- die Mindestanzahl der Verbindungsmittel für die Deckenverschraubung gemäß ÖNORM B 1995-1-1 Anhang K.10

Die Verantwortung für eine technisch korrekte, fachgemäße Konstruktion und Versetzbarkeit von Brettspertholz BSP (HASSLACHER CLT) bleibt beim AN.

**3. VERSETZEN beinhaltet:**

- Nebenleistungen gemäß ÖNORM B 2110 Pkt. 5.4 sowie ÖNORM B 2215 Pkt. 5.4
- Montagehilfen (z.B. Unterstellungen, Hilfskonstruktionen, Abspannungen)
- Gerüste für angegebene Höhe, einschließlich erhöhtem Aufwand für Materialtransport und sonstiger Erschwernisse
- Einbauteile und Verbindungsmittel aus Stahl bis 1 kg je Stück (z.B. Holzbauschrauben zur konstruktiven Verbindung)
- Einbauteile zur Manipulation, Montage und zum Verbinden von Brettspertholz BSP (HASSLACHER CLT) untereinander oder mit der Tragkonstruktion einschließlich der Gegenstücke
- Kosten etwaiger durch den AN zu vertretenden Zwischentransporte auf Baustellen
- Geneigte Verlegung von Brettspertholz BSP (HASSLACHER CLT) bis 5° Neigung

**4. Höhen bei Versetzen:**

Im Folgenden sind Leistungen bei Höhen von Null bis 3,2 m (b.3,2m) beschrieben.

Höhen von Null bis über 3,2 m (über 3,2m: Ausschreiberlücke) werden gesondert beschrieben.

Höhen werden dabei nach der Unterstellungshöhe bzw. bis zur lichten Höhe der fertigen BSP-Decken (= Untersicht) gemessen.

**5. Technische Beschreibung Holzmassivdecken Brettspertholz BSP (HASSLACHER CLT):**

5.1 Brettspertholz BSP (HASSLACHER CLT): Es wird Brettspertholz (BSP) gemäß der Europäisch Technischen Bewertung für HASSLACHER CROSS LAMINATED TIMBER (HASSLACHER CLT) gemäß ETA-12/0281 verwendet. Ausgangsmaterial ist Fichte/Tanne, Vollholz C24, E0,mean = 11800 N/mm<sup>2</sup>; Gr,mean = 69 N/mm<sup>2</sup>, abgebunden mit Formatschnitt senkrecht zur Plattenebene.

5.2 Holzmassivdecke Brettspertholz BSP (HASSLACHER CLT) Standard: Die angegebene Gesamtdicke kann  $\pm 2$  mm, die Gesamtlänge bzw. Gesamtbreite bei Elementen  $\leq 3$  m +0/-5 mm bzw. bei Elementen  $> 3$  m +0/-7 mm sowie die Öffnungsmaße  $\pm 3$  mm abweichen.

Als maximale Abmessungen der einzelnen Brettspertholzplatten gelten 20,0 m x 3,20 m.

Hinweis: Die maximale Größe für Standardplatten HASSLACHER CLT 1250 beträgt 1,25 m x 24 m, die Mindestplattengröße beträgt 1,25 m x 8,00 m.

Der Aufbau einer Holzmassivdecke Brettspertholz BSP (HASSLACHER CLT) ist mit Lagendicken (längs[l]-quer[w]-längs[l],...,...) in mm beschrieben.

**5.3 Oberflächenqualität:**

Die Oberflächen werden gemäß Tabelle 3 der ÖNORM B 2215:2017-12-01 ausgeführt. Zusätzlich sind weitere Oberflächenqualitäten (z.B. Exzellentoberfläche, Beschichtung) als Aufzahlung Az möglich.

Die Lamellen (inkl. Decklamellen) sind standardmäßig nicht schmalseitenverklebt.

**6. Verbindung zwischen Holzmassivdecken Brettspertholz BSP (HASSLACHER CLT):**

Die Stoßausbildung erfolgt stumpf mit einer Stoßdeckung durch eine Decklage zwischen Brettspertholz BSP (HASSLACHER CLT), ca. 20 x 100 mm, Decklage aus Holzwerkstoffplatte,

**Ergänzungen zur StLB HB-022+ABK-020****Ausschreibungstexte ZZZ**

Leistungsverzeichnis

gedruckt am 15.11.2023

LB-HB-022+ABK-020

Preisangaben in EUR

einschließlich Verbund gemäß ÖNORM B 1995-1-1 Anhang K.10. Decklage nicht mitgeliefert.

**7. Ausmaß- und Abrechnungsregeln:**

Standardverrechnungsbreiten:

Bestellmaß = Verrechnungsmaß, Verrechnungsmaß ist das kleinste umschriebene Rechteck (projizierte Fläche); gültig innerhalb der angegebenen Standardmaße von 2,20 m bis 3,20 m). Tür- und Fensterausschnitte werden nicht in Abzug gebracht und nicht mitgeliefert.

Mindestverrechnungsbreite  $b = 2,20$  m (Abrechnung darüber in mm Schritten),  
Mindestverrechnungslänge  $l = 6,0$  m;

Hinweis: Mindestverrechnungsmaß bei CLT 1250  $b = 1,25$  m,  $l = 8,0$  m

**8. Abkürzungsverzeichnis**

Rohbau.-E. - Rohbauelement

AG – Auftraggeber

AN – Auftragnehmer

DM – Durchmesser

BSP – Brettsperrholz

36.K1 00 + Folgende Angaben und Anforderungen an die Art und Weise der Leistungserbringung gelten als vereinbart und sind in die Einheitspreise einkalkuliert.

**36.K1 00A + Material/Erzeugnis n.W.AN zu 36K1**

Das Verwenden nachstehend angebotener Materialien/Erzeugnisse zu den angegebenen Positionen dieser ULG wird vereinbart:

Betrifft Position(en):

Material/Erzeugnis nach Wahl des Auftragnehmers (AN).

Angeboten: (. . . . .)

**36.K1 00B + Material/Erzeugnis Beispiel AG zu 36K1**

Das Verwenden nachstehend angebotener Materialien/Erzeugnisse zu den angegebenen Positionen dieser ULG wird vereinbart:

Betrifft Position(en):

Beispielhaftes Material/Erzeugnis:

Angeboten ist das beispielhafte oder ein Material/Erzeugnis gleichwertiger Art.

Kriterien der Gleichwertigkeit:

Angeboten: (. . . . .)

**36.K2 + Rohbau.-E.Holzmassivwand Brettsperrholz (HASSLACHER)**

Version: 2021-04

Im Folgenden ist nur das **LIEFERN von Holzmassivwänden Brettsperrholz BSP** (HASSLACHER CLT) beschrieben.

Die **MONTAGE bzw. das VERSETZEN** ist in **EIGENEN POSITIONEN** beschrieben.

**1. Leistungen des AG:**

Statische Berechnungen einschließlich Detailausbildungen und Konstruktionszeichnungen werden vom AG zur Verfügung gestellt.

**2. Einkalkulierte Leistungen:**

Folgende Leistungen sind (ergänzend zu den Nebenleistungen gemäß ÖNORM) in die

**Ergänzungen zur StLB HB-022+ABK-020****Ausschreibungstexte ZZZ**

Leistungsverzeichnis

gedruckt am 15.11.2023  
LB-HB-022+ABK-020 Preisangaben in EUR

Einheitspreise einkalkuliert.

2.1 Das Anfertigen der Werkstattzeichnungen (Fertigungspläne), auch für Einbauteile (bspw. Stahlteile etc.), auf Grund von vom AG beigestellter Ausführungs-, Polier- und Detailpläne ist in die Einheitspreise einkalkuliert.

Werkstattzeichnungen werden dem AG zur Freigabe vor Beginn der Produktion innerhalb der zu vereinbarenden Frist übergeben.

2.2 LIEFERN beinhaltet:

Verpackung (Schutz) der Brettsperrholzplatten für den Transport, stapelweise abgeplant (Paketverpackung), nicht einzeln foliert, nicht witterungsdicht, keine Lagerverpackung

2.3 In die Einheitspreise einkalkuliert sind:

- Einlagematerial (Verbindungsmaterial), das systembedingt während der Montage der Holzmassivwände Brettsperrholz BSP (HASSLACHER CLT) zwischen den BSP-Wänden oder zwischen der BSP-Wand und der angrenzenden Tragkonstruktion eingelegt/eingebracht werden.
- der Zuschnitt (Formatschnitt) von Brettsperrholzplatten BSP (HASSLACHER CLT) gerade/rechtwinkelig in und aus der Plattenebene
- die Mindestanzahl der Verbindungsmittel für die Wandverschraubung gemäß ÖNORM B 1995-1-1 Anhang K.10

Die Verantwortung für eine technisch korrekte, fachgemäße Konstruktion und Versetzbarkeit von Brettsperrholz BSP (HASSLACHER CLT) bleibt beim AN.

**3. VERSETZEN beinhaltet:**

- Nebenleistungen gemäß ÖNORM B 2110 Pkt. 5.4 sowie ÖNORM B 2215 Pkt. 5.4
- Montagehilfen (z.B. Unterstellungen, Hilfskonstruktionen, Abspannungen)
- Gerüste für angegebene Höhe, einschließlich erhöhtem Aufwand für Materialtransport und sonstiger Erschwernisse
- Einbauteile und Verbindungsmittel aus Stahl bis 1 kg je Stück (z.B. Holzbauschrauben zur konstruktiven Verbindung)
- Einbauteile zur Manipulation, Montage und zum Verbinden von Brettsperrholz BSP (HASSLACHER CLT) untereinander oder mit der Tragkonstruktion einschließlich der Gegenstücke
- Kosten etwaiger durch den AN zu vertretenden Zwischentransporte auf Baustellen
- Geneigte Verlegung von Brettsperrholz BSP (HASSLACHER CLT) bis 5° Neigung

**4. Höhen bei versetzen:**

Im Folgenden sind Leistungen bei Höhen von Null bis 3,2 m (b.3,2m) beschrieben.

Höhen von Null bis über 3,2 m (über 3,2m: Ausschreiberlücke) werden gesondert beschrieben.

Höhen werden dabei nach der Arbeitshöhe (Abstützungshöhe) bzw. bis zur lichten Höhe der fertigen BSP-Decken (= Untersicht) = Oberkante der Wandelemente gemessen.

**5. Technische Beschreibung Holzmassivwände Brettsperrholz BSP (HASSLACHER CLT):**

5.1 Brettsperrholz BSP (HASSLACHER CLT): Es wird Brettsperrholz (BSP) gemäß der Europäisch Technischen Bewertung für HASSLACHER CROSS LAMINATED TIMBER (HASSLACHER CLT) gemäß ETA-12/0281 verwendet. Ausgangsmaterial ist Fichte/Tanne, Vollholz C24, E0,mean = 11800 N/mm<sup>2</sup>; Gr,mean = 69 N/mm<sup>2</sup>, abgebunden mit Formatschnitt senkrecht zur Plattenebene.

5.2 Holzmassivdecke Brettsperrholz BSP (HASSLACHER CLT) Standard: Die angegebene Gesamtdicke kann ± 2 mm, die Gesamtlänge bzw. Gesamtbreite bei Elementen ≤ 3 m +0/-5 mm bzw. bei Elementen > 3 m +0/-7 mm sowie die Öffnungsmaße ± 3 mm abweichen.

Als maximale Abmessungen der einzelnen Brettsperrholzplatten gelten 20,0 m x 3,20 m.

Hinweis: Die maximale Größe für Standardplatten HASSLACHER CLT 1250 beträgt 1,25m x 24m, die Mindestplattengröße beträgt 1,25 m x 8,00 m.

Der Aufbau einer Holzmassivwand Brettsperrholz BSP (HASSLACHER CLT) ist mit Lagendicken

**Ergänzungen zur StLB HB-022+ABK-020****Ausschreibungstexte ZZZ**

Leistungsverzeichnis

gedruckt am 15.11.2023

LB-HB-022+ABK-020

Preisangaben in EUR

(längs[[]-quer[w]-längs[[]],...,...) in mm beschrieben. Die Angabe der Plattenlänge bestimmt die Faserrichtung der Decklamelle.

5.3 Oberflächenqualität:

Die Oberflächen werden gemäß Tabelle 3 der ÖNORM B 2215:2017-12-01 ausgeführt. Zusätzlich sind weitere Oberflächenqualitäten (z.B. Exzellentoberfläche, Beschichtung als Aufzählung Az möglich).

Die Lamellen (inkl. Decklamellen) sind standardmäßig nicht schmalseitenverklebt.

**6. Verbindung zwischen Holzmassivwänden Brettsperrholz BSP (HASSLACHER CLT):**

Die Stoßausbildung erfolgt stumpf mit einer Stoßdeckung durch eine Decklage zwischen Brettsperrholz BSP (HASSLACHER CLT), ca. 25 x 100 mm, Decklage aus Holzwerkstoffplatte, einschließlich Verbund gemäß ÖNORM B 1995-1-1 Anhang K.10. Decklage nicht mitgeliefert.

**7. Ausmaß- und Abrechnungsregeln**

Bestellmaß = Verrechnungsmaß, Verrechnungsmaß ist das kleinste umschriebene Rechteck (projizierte Fläche); gültig innerhalb der angegebenen Standardmaße von 2,20 m bis 3,20 m). Tür- und Fensterausschnitte werden nicht in Abzug gebracht und nicht mitgeliefert.

Mindestverrechnungsbreite b = 2,20 m (Abrechnung darüber in mm Schritten),  
Mindestverrechnungslänge l = 6,0 m;

Hinweis: Mindestverrechnungsmaß bei CLT 1250 b = 1,25 m, l = 8,0 m

**8. Abkürzungsverzeichnis**

Rohbau.-E. - Rohbauelement

AG – Auftraggeber

AN – Auftragnehmer

DM – Durchmesser

BSP – Brettsperrholz

36.K2 00 + Folgende Angaben und Anforderungen an die Art und Weise der Leistungserbringung gelten als vereinbart und sind in die Einheitspreise einkalkuliert.

**36.K2 00A + Material/Erzeugnis n.W.AN zu 36K2**

Das Verwenden nachstehend angebotener Materialien/Erzeugnisse zu den angegebenen Positionen dieser ULG wird vereinbart:

Betrifft Position(en):

Material/Erzeugnis nach Wahl des Auftragnehmers (AN).

Angeboten: (.....)

**36.K2 00B + Material/Erzeugnis Beispiel AG zu 36K2**

Das Verwenden nachstehend angebotener Materialien/Erzeugnisse zu den angegebenen Positionen dieser ULG wird vereinbart:

Betrifft Position(en):

Beispielhaftes Material/Erzeugnis:

Angeboten ist das beispielhafte oder ein Material/Erzeugnis gleichwertiger Art.

Kriterien der Gleichwertigkeit:

Angeboten: (.....)

**36.K3 + Rohbau.-E.BSH Brettstapelsystemdecke (HASSLACHER)**

Version: 2021-04

Im Folgenden ist nur das **LIEFERN von Holzmassivdecken Brettstapelsystemholz (BSH)**

**Ergänzungen zur StLB HB-022+ABK-020****Ausschreibungstexte ZZZ**

Leistungsverzeichnis

gedruckt am 15.11.2023  
LB-HB-022+ABK-020 Preisangaben in EUR

**Brettstapelsystemdecke** (HASSLACHER) beschrieben.

Die **MONTAGE bzw. das VERSETZEN ist in EIGENEN POSITIONEN** beschrieben.

**1. Leistungen des AG:**

Statische Berechnungen einschließlich Detailausbildungen und Konstruktionszeichnungen werden vom AG zur Verfügung gestellt.

**2. Einkalkulierte Leistungen:**

Folgende Leistungen sind (ergänzend zu den Nebenleistungen gemäß ÖNORM) in die Einheitspreise einkalkuliert.

2.1 Das Anfertigen der Werkstattzeichnungen (Fertigungspläne), auch für Einbauteile (bspw. Stahlteile etc.), auf Grund von vom AG beigestellter Ausführungs-, Polier- und Detailpläne ist in die Einheitspreise einkalkuliert.

Werkstattzeichnungen werden dem AG zur Freigabe vor Beginn der Produktion innerhalb der zu vereinbarenden Frist übergeben.

2.2 LIEFERN beinhaltet:

Verpackung (Schutz) der Brettstapelsystemdecken (HASSLACHER) für den Transport, stapelweise abgeplant (Paketverpackung), nicht einzeln foliert, nicht witterungsdicht, keine Lagerverpackung

2.3 In die Einheitspreise einkalkuliert sind:

- Einlagematerial (Verbindungsmaterial), das systembedingt während der Montage der Brettstapelsystemdecken (HASSLACHER) zwischen den einzelnen Brettstapeldecken oder zwischen der Brettstapeldecke und der angrenzenden Tragkonstruktion eingelegt/eingebracht werden.
- der Zuschnitt (Formatschnitt) von Brettstapelsystemdecken (HASSLACHER) gerade/rechtwinkelig in und aus der Plattenebene
- die Mindestanzahl der Verbindungsmittel für die Deckenverschraubung gemäß ÖNORM B 1995-1-1 Anhang K.10

Die Verantwortung für eine technisch korrekte, fachgemäße Konstruktion und Versetzbarkeit von Brettstapelsystemdecken (HASSLACHER) bleibt beim AN.

**3. VERSETZEN beinhaltet:**

- Nebenleistungen gemäß ÖNORM B 2110 Pkt. 5.4 sowie ÖNORM B 2215 Pkt. 5.4
- Montagehilfen (z.B. Unterstellungen, Hilfskonstruktionen, Abspannungen)
- Gerüste für angegebene Höhe, einschließlich erhöhtem Aufwand für Materialtransport und sonstiger Erschwernisse
- Einbauteile und Verbindungsmittel aus Stahl bis 1 kg je Stück (z.B. Holzbauschrauben zur konstruktiven Verbindung)
- Einbauteile zur Manipulation, Montage und zum Verbinden von Brettstapelsystemdecken (HASSLACHER) untereinander oder mit der Tragkonstruktion einschließlich der Gegenstücke
- Kosten etwaiger durch den AN zu vertretenden Zwischentransporte auf Baustellen
- Geneigte Verlegung von Brettstapelsystemdecken (HASSLACHER) bis 5° Neigung

**4. Höhen bei versetzen:**

Im Folgenden sind Leistungen bei Höhen von Null bis 3,2 m (b.3,2m) beschrieben.

Höhen von Null bis über 3,2 m (über 3,2m: Ausschreiberlücke) werden gesondert beschrieben.

Höhen werden dabei nach der Unterstellungshöhe bzw. bis zur lichten Höhe der fertigen Brettstapelsystemdecken (= Untersicht) gemessen.

**5. Technische Beschreibung Holzmassivdecken Brettschichtholz Brettstapelsystemdecken (HASSLACHER):**

**Ergänzungen zur StLB HB-022+ABK-020****Ausschreibungstexte ZZZ**

Leistungsverzeichnis

gedruckt am 15.11.2023

LB-HB-022+ABK-020

Preisangaben in EUR

5.1 Brettstapelsystemdecken (HASSLACHER): Es wird Brettschichtholz in Form von Brettstapel Systemdecken (HASSLACHER) gemäß ÖNORM EN 14080 mit der Festigkeitsklasse **GL-24h** verwendet. Ausgangsmaterial ist Fichte/Tanne, abgebunden mit Formatschnitt senkrecht zur Elementebene.

5.2 Brettstapelsystemdecken (HASSLACHER): Maximal zulässige Abweichungen von den Nennmaßen gemäß ÖNORM EN 14080 Tabelle 12.

Als maximale Abmessungen der einzelnen Brettstapelsystemdecken (HASSLACHER) gelten 27,0 m x 1,28 m.

Hinweis: für Sichtoberflächen wird eine max. Breite von 600 mm und für Nicht-Sichtoberflächen eine max. Breite von 800 mm aufgrund der Fugenbildung durch das natürliche Schwindmaß empfohlen.

5.3 Oberflächenqualität:

Die Oberflächen werden gemäß Tabelle 2 der ÖNORM B 2215:2017-12-01 ausgeführt.

**6. Verbindung zwischen Holzmassivdecken Brettschichtholz Brettstapelsystemdecken (HASSLACHER):**

Die Stoßausbildung erfolgt stumpf ohne weitere Verbindung. Stoßausbildungen über den Stumpfstoß hinausgehend werden gesondert verrechnet.

**7. Ausmaß- und Abrechnungsregeln**

Abrechnung der Breite erfolgt in 40 mm Schritten – Lamellenstärken, Mindestverrechnungslänge = 6,0 m;

**8. Abkürzungsverzeichnis**

Rohbau.-E. - Rohbauelement

AG – Auftraggeber

AN – Auftragnehmer

DM – Durchmesser

Holzmassivdecke Brettschichtholz – Brettstapelsystemdecke (HASSLACHER)

36.K3 00 + Folgende Angaben und Anforderungen an die Art und Weise der Leistungserbringung gelten als vereinbart und sind in die Einheitspreise einkalkuliert.

**36.K3 00A + Material/Erzeugnis n.W.AN zu 36K3**

Das Verwenden nachstehend angebotener Materialien/Erzeugnisse zu den angegebenen Positionen dieser ULG wird vereinbart:

Betrifft Position(en):

Material/Erzeugnis nach Wahl des Auftragnehmers (AN).

Angeboten: (.....)

**36.K3 00B + Material/Erzeugnis Beispiel AG zu 36K3**

Das Verwenden nachstehend angebotener Materialien/Erzeugnisse zu den angegebenen Positionen dieser ULG wird vereinbart:

Betrifft Position(en):

Beispielhaftes Material/Erzeugnis:

Angeboten ist das beispielhafte oder ein Material/Erzeugnis gleichwertiger Art.

Kriterien der Gleichwertigkeit:

Angeboten: (.....)



**Ergänzungen zur StLB HB-022+ABK-020****Ausschreibungstexte ZZZ**

Leistungsverzeichnis

gedruckt am 15.11.2023  
LB-HB-022+ABK-020 Preisangaben in EUR**36.K4 + Rohbau.-E.Rippenplattendecke BSP-BSH (HASSLACHER)**

Version: 2021-04

Im Folgenden ist nur das **LIEFERN von Rippenplattendecken BSP-BSH** (Rippenplattendecke HASSLACHER) beschrieben.

Die **MONTAGE bzw. das VERSETZEN ist in EIGENEN POSITIONEN** beschrieben.

**1. Leistungen des AG:**

Statische Berechnungen einschließlich Detailausbildungen und Konstruktionszeichnungen werden vom AG zur Verfügung gestellt.

**2. Einkalkulierte Leistungen:**

Folgende Leistungen sind (ergänzend zu den Nebenleistungen gemäß ÖNORM) in die Einheitspreise einkalkuliert.

2.1 Das Anfertigen der Werkstattzeichnungen (Fertigungspläne), auch für Einbauteile (bspw. Stahlteile etc.), auf Grund von vom AG beigestellter Ausführungs-, Polier- und Detailpläne ist in die Einheitspreise einkalkuliert.

Werkstattzeichnungen werden dem AG zur Freigabe vor Beginn der Produktion innerhalb der zu vereinbarenden Frist übergeben.

2.2 LIEFERN beinhaltet:

Verpackung (Schutz) der Rippenplattendecken BSP-BSH (Rippenplattendecke HASSLACHER) für den Transport, stapelweise abgeplant (Paketverpackung), nicht einzeln foliert, nicht witterungsdicht, keine Lagerverpackung

2.3 In die Einheitspreise sind einkalkuliert:

- Einlagematerial (Verbindungsmaterial), das systembedingt während der Montage der Holzmassivdecken Rippenplattendecken BSP-BSH (Rippenplattendecke HASSLACHER) zwischen den Rippenplattendeckenelementen oder zwischen den Rippenplattendeckenelementen und der angrenzenden Tragkonstruktion eingelegt/eingebracht werden.
- der Zuschnitt (Formatschnitt) von Rippenplattendecken BSP-BSH (Rippenplattendecke HASSLACHER) gerade/rechtwinkelig in und aus der Plattenebene
- die Mindestanzahl der Verbindungsmittel für die Deckenverschraubung gemäß ÖNORM B 1995-1-1 Anhang K.10

Die Verantwortung für eine technisch korrekte, fachgemäße Konstruktion und Versetzbarkeit von Rippenplattendecken BSP-BSH (Rippenplattendecke HASSLACHER) bleibt beim AN.

**3 VERSETZEN beinhaltet:**

- Nebenleistungen gemäß ÖNORM B 2110 Pkt. 5.4 sowie ÖNORM B 2215 Pkt. 5.4
- Montagehilfen (z.B. Unterstellungen, Hilfskonstruktionen, Abspannungen)
- Gerüste für angegebene Höhe, einschließlich erhöhtem Aufwand für Materialtransport und sonstiger Erschwernisse
- Einbauteile und Verbindungsmittel aus Stahl bis 1 kg je Stück (z.B. Holzbauschrauben zur konstruktiven Verbindung)
- Einbauteile zur Manipulation, Montage und zum Verbinden von Rippenplattendecken BSP-BSH (Rippenplattendecke HASSLACHER) untereinander oder mit der Tragkonstruktion einschließlich der Gegenstücke
- Kosten etwaiger durch den AN zu vertretenden Zwischentransporte auf Baustellen
- Geneigte Verlegung von Rippenplattendecken BSP-BSH (Rippenplattendecke HASSLACHER) bis 5° Neigung

**4. Höhen bei versetzen:**

Im Folgenden sind Leistungen bei Höhen von Null bis 3,2 m (b.3,2m) beschrieben.

Höhen von Null bis über 3,2 m (über 3,2m: Ausschreiberlücke) werden gesondert beschrieben.

**Ergänzungen zur StLB HB-022+ABK-020****Ausschreibungstexte ZZZ**

Leistungsverzeichnis

gedruckt am 15.11.2023  
LB-HB-022+ABK-020 Preisangaben in EUR

Höhen werden dabei nach der Unterstellungshöhe bzw. bis zur lichten Höhe der fertigen Rippenplattendecke (= Unterseite BSH) gemessen.

**5. Technische Beschreibung Rippenplattendecken BSP-BSH (Rippenplattendecke HASSLACHER):**

5.1 Ausführung Rippenplattendecke BSP-BSH (Rippenplattendecke HASSLACHER) als Fertigteil (Ft.) im Werk: Das nachfolgend beschriebene Deckenbauteil wird als gesamtes Fertigteil (Kombination aus einem Plattenbauteil aus Brettspertholz und den darunter parallel angeordneten Rippen aus Brettschichtholz, welche mittels starrem Verbund gemäß ÖNORM B 1995-1-1:2019 Anhang L statisch tragend miteinander verklebt sind) im Werk gänzlich vorgefertigt, als Gesamtelement auf die Baustelle geliefert und als Ganzes in einem Hub versetzt.

5.2 Brettspertholz BSP (HASSLACHER CLT): Es wird Brettspertholz (BSP) gemäß der Europäisch Technischen Bewertung für HASSLACHER CROSS LAMINATED TIMBER (HASSLACHER CLT) gemäß ETA-12/0281 verwendet. Ausgangsmaterial ist Fichte/Tanne, Vollholz C24, E0,mean = 11800 N/mm<sup>2</sup>; Gr,mean = 69 N/mm<sup>2</sup>, abgebunden mit Formatschnitt senkrecht zur Plattenebene.

Holzmassivdecke Brettspertholz BSP (HASSLACHER CLT) Standard: Die angegebene Gesamtdicke kann  $\pm 2$  mm, die Gesamtlänge bzw. Gesamtbreite bei Elementen  $\leq 3$  m  $+0/-5$  mm bzw. bei Elementen  $> 3$  m  $+0/-7$  mm sowie die Öffnungsmaße  $\pm 3$  mm abweichen.

Der Aufbau einer Holzmassivdecke Brettspertholz BSP (HASSLACHER CLT) ist mit Lagendicken (längs[l]-quer[w]-längs[l],...,...) in mm beschrieben.

5.3 Brettschichtholz BSH (HASSLACHER): Es wird Brettschichtholz (HASSLACHER) gemäß ÖNORM EN 14080 mit der Festigkeitsklasse **GL-24h** verwendet. Ausgangsmaterial ist Fichte/Tanne, abgebunden mit Formatschnitt senkrecht zur Trägerebene. Maximal zulässige Abweichungen von den Nennmaßen gemäß ÖNORM EN 14080 Tabelle 12.

5.4 Rippenplattendecke BSP-BSH (Rippenplatte HASSLACHER): Als maximale Abmessungen der einzelnen Rippenplattendeckenelemente BSP-BSH (Rippenplattendecke HASSLACHER) gelten 20,0 m x 2,50 m.

Hinweis: Standardplattengröße für Brettspertholz CLT 1250 (HASSLACHER CLT) beträgt 1,25 m Breite mit folgender Mindestplattengröße: Mindestlänge 8,00 m, Mindestbreite 1,25 m.

Als maximale Abmessungen der einzelnen Rippenplattendeckenelemente BSP-BSH mit CLT 1250 (Rippenplattendecke HASSLACHER) gelten 24,0 m x 1,250 m.

5.5 Oberflächenqualität:

Die Oberflächen der Brettspertholzplatte werden gemäß Tabelle 3 der ÖNORM B 2215:2017-12-01 ausgeführt. Zusätzlich sind weitere Oberflächenqualitäten (z.B. Exzellentoberfläche, Beschichtung) als Aufzahlung Az möglich.

Die Lamellen (inkl. Decklamellen) sind standardmäßig nicht schmalseitenverklebt.

Die Oberflächen der Brettschichtholzrippen werden gemäß Tabelle 2 der ÖNORM B 2215:2017-12-01 ausgeführt.

**6. Verbindung zwischen Rippenplattendecken BSP-BSH (Rippenplattendecke HASSLACHER):**

Die Stoßausbildung erfolgt stumpf mit einer Stoßdeckung durch eine Decklage zwischen den Rippenplattendecken BSP-BSH (Rippenplattendecke HASSLACHER), ca. 20 x 100 mm, Decklage aus Holzwerkstoffplatte, einschließlich Verbund gemäß ÖNORM B 1995-1-1 Anhang K.10. Decklage nicht mitgeliefert.

**7. Ausmaß- und Abrechnungsregeln**

Standardverrechnungsbreiten:

Bestellmaß = Verrechnungsmaß, Verrechnungsmaß ist das kleinste umschriebene Rechteck (projizierte Fläche) der BSP-Platte; gültig innerhalb der angegebenen Standardmaße von 20,0 m und 2,5 m.

Mindestverrechnungsbreite  $b = 2,20$  m (Abrechnung darüber in mm Schritten),

**Ergänzungen zur StLB HB-022+ABK-020****Ausschreibungstexte ZZZ**

Leistungsverzeichnis

LB-HB-022+ABK-020

gedruckt am 15.11.2023

Preisangaben in EUR

Mindestverrechnungslänge l = 6,0 m;

Hinweis: Mindestverrechnungsmaß bei CLT 1250 b = 1,25 m, l = 8,0 m

**8. Abkürzungsverzeichnis:**

Rohbau.-E. - Rohbauelement

AG – Auftraggeber

AN – Auftragnehmer

DM – Durchmesser

BSP – Brettspertholz

BSH – Brettschichtholz

36.K4 00 + Folgende Angaben und Anforderungen an die Art und Weise der Leistungserbringung gelten als vereinbart und sind in die Einheitspreise einkalkuliert.

**36.K4 00A + Material/Erzeugnis n.W.AN zu 36K4**

Das Verwenden nachstehend angebotener Materialien/Erzeugnisse zu den angegebenen Positionen dieser ULG wird vereinbart:

Betrifft Position(en):

Material/Erzeugnis nach Wahl des Auftragnehmers (AN).

Angeboten: (.....)

**36.K4 00B + Material/Erzeugnis Beispiel AG zu 36K4**

Das Verwenden nachstehend angebotener Materialien/Erzeugnisse zu den angegebenen Positionen dieser ULG wird vereinbart:

Betrifft Position(en):

Beispielhaftes Material/Erzeugnis:

Angeboten ist das beispielhafte oder ein Material/Erzeugnis gleichwertiger Art.

Kriterien der Gleichwertigkeit:

Angeboten: (.....)

**36.L1 + Feuchte-Monitoring (OPTIDRY)**

Version: 2022-03

**Im Folgenden ist das Liefern und Einbauen/Montieren beschrieben.**

**Verarbeitungsrichtlinien:**

Die Verarbeitungsrichtlinien des Erzeugers werden eingehalten. Es werden nur aufeinander abgestimmte Produkte eines Erzeugers verwendet.

**Allgemeine Vorgaben zur Anforderung an das Detektionssystem und zur Messtechnik / -art:**

- Aktives Detektionssystem zur Messung der Oberflächenfeuchtigkeit (Widerstandsmessung) auf der diffusionshemmenden Ebene im Dämmbau des Flachdachs/Terrasse bzw. auf dem Rohboden im Innenbereich.
- Dachdurchdringungen (z.B. Stützen) durch den Systemeinstbau sind nicht erlaubt
- Permanente, aktive 24/7 Überwachung des Bauteiles
- Alarmierung an der Zentraleinheit optisch und akustisch
- Datenausgabe als csv-file für Dokumentationszwecke und Visualisierung über App
- Alarmschwelle für jede Zonen-ID frei programmierbar
- Bandsensor lässt sich über eine technische Trocknung trocknen
- Wassereintritts- bzw. Trocknungsverlauf wird dokumentiert und grafisch dargestellt
- Sensoren mit fixer Anschlussleitung. Klemmstellen im Schichtaufbau sind nicht zulässig.

**Aufzählungen/Zubehör:**

Positionen für Aufzählungen (Az) und Zubehör beschreiben

**Ergänzungen zur StLB HB-022+ABK-020****Ausschreibungstexte ZZZ**

Leistungsverzeichnis

gedruckt am 15.11.2023

LB-HB-022+ABK-020

Preisangaben in EUR

Varianten/Ergänzungen/Erweiterungen zu vorangegangenen Positionen (Leistungen) und werden nur aus dem System oder der Auswahl von Produkten des Herstellers der Grundposition angeboten bzw. ausgeführt.

36.L1 00 + Folgende Angaben und Anforderungen an die Art und Weise der Leistungserbringung gelten als vereinbart und sind in die Einheitspreise einkalkuliert.

**36.L1 00A + Material/Erzeugnis n.W.AN zu 36L1**

Das Verwenden nachstehend angebotener Materialien/Erzeugnisse zu den angegebenen Positionen dieser ULG wird vereinbart:

Betrifft Position(en):

Material/Erzeugnis nach Wahl des Auftragnehmers (AN).

Angeboten: (.....)

**36.L1 00B + Material/Erzeugnis Beispiel AG zu 36L1**

Das Verwenden nachstehend angebotener Materialien/Erzeugnisse zu den angegebenen Positionen dieser ULG wird vereinbart:

Betrifft Position(en):

Beispielhaftes Material/Erzeugnis:

Angeboten ist das beispielhafte oder ein Material/Erzeugnis gleichwertiger Art.

Kriterien der Gleichwertigkeit:

Angeboten: (.....)

**36.R7 + Vordeckung,Unterspannung,Dämmung (ROCKWOOL)**

Version 2018

**Verarbeitungsrichtlinien:**

Die Verarbeitungsrichtlinien des Erzeugers werden eingehalten. Es werden nur Materialien eines Systemerzeugers verwendet.

**Wärmedurchlasswiderstand:**

Der angegebene Wärmedurchlasswiderstand wurde gemäß ÖNORM B 6015 ermittelt.

**Ausmaß- und Abrechnungsregeln:**

Mehrlagige Ausführungen sind kreuzweise mit überdeckten Fugen zu verlegen. Die Abrechnung erfolgt je Lage nach der entsprechenden Position hohl für voll nach Abzug der Öffnungen über 1,0 m<sup>2</sup>.

36.R7 00 + Folgende Angaben und Anforderungen an die Art und Weise der Leistungserbringung gelten als vereinbart und sind in die Einheitspreise einkalkuliert.

**36.R7 00A + Material/Erzeugnis n.W.AN zu 36R7**

Das Verwenden nachstehend angebotener Materialien/Erzeugnisse zu den angegebenen Positionen dieser ULG wird vereinbart:

Betrifft Position(en):

Material/Erzeugnis nach Wahl des Auftragnehmers (AN).

Angeboten: (.....)

**36.R7 00B + Material/Erzeugnis Beispiel AG zu 36R7**

Das Verwenden nachstehend angebotener Materialien/Erzeugnisse zu den angegebenen Positionen dieser ULG wird vereinbart:

Betrifft Position(en):

**Ergänzungen zur StLB HB-022+ABK-020****Ausschreibungstexte ZZZ**

Leistungsverzeichnis

gedruckt am 15.11.2023  
LB-HB-022+ABK-020 Preisangaben in EUR

Beispielhaftes Material/Erzeugnis:   
Angeboten ist das beispielhafte oder ein Material/Erzeugnis gleichwertiger Art.  
Kriterien der Gleichwertigkeit:   
Angeboten: (.....)

**36.S1 + Rohbau.-E.Holzmassivdecke Brettsperrholz CLT (Stora Enso)**

Version: 2022-10

Im Folgenden ist nur das **LIEFERN von Brettsperrholz Deckenelementen CLT (Stora Enso)** beschrieben.

Die **MONTAGE bzw. das VERSETZEN ist in EIGENEN POSITIONEN** beschrieben.

**1. Leistungen des AG:**

Statische Berechnungen einschließlich Detailausbildungen und Konstruktionszeichnungen werden vom AG zur Verfügung gestellt.

**2. Einkalkulierte Leistungen:**

Folgende Leistungen sind (ergänzend zu den Nebenleistungen gemäß ÖNORM) in die Einheitspreise einkalkuliert.

2.1 Das Anfertigen der Werkstattzeichnungen (Fertigungspläne), auch für Einbauteile, auf Grund von vom AG beigestellter Polier- und Detailpläne ist in die Einheitspreise einkalkuliert. Werkstattzeichnungen werden dem AG zur Freigabe vor Beginn der Produktion innerhalb der zu vereinbarenden Frist übergeben.

2.2 LIEFERN beinhaltet:

- Verpackung (Schutz) der Elemente für den Transport, stapelweise abgeplant, nicht einzeln foliert, nicht witterungsdicht, keine Lagerverpackung

2.3 In die Einheitspreise sind einkalkuliert:

- Einlagematerial (Verbindungsmaterial), die systembedingt während der Montage der CLT-Deckenelemente zwischen den CLT-Deckenelementen oder zwischen dem CLT-Deckenelement und der angrenzenden Tragkonstruktion eingelegt/eingebracht werden.
- die Mindestanzahl der Verbindungsmittel für die Deckenverschraubung gemäß ÖNORM B 1995-1-1 Anhang K.10

Die Verantwortung für eine technisch korrekte, fachgemäße Konstruktion und Versetzbarkeit der CLT-Deckenelemente bleibt beim AN.

**3. VERSETZEN beinhaltet:**

- Nebenleistungen gemäß ÖNORM B 2110 Pkt. 5.4 sowie ÖNORM B 2215 Pkt. 5.4
- Montagehilfen (z.B. Unterstellungen, Hilfskonstruktionen, Abspannungen)
- Gerüste für angegebene Höhe, einschließlich erhöhtem Aufwand für Materialtransport und sonstiger Erschwernisse
- Einbauteile und Verbindungsmittel aus Stahl bis 1 kg je Stück (z.B. Holzbauschrauben zur konstruktiven Verbindung)
- Einbauteile zur Manipulation, Montage und zum Verbinden der CLT-Deckenelemente (Stora Enso) untereinander oder mit der Tragkonstruktion einschließlich der Gegenstücke
- Kosten etwaiger durch den AN zu vertretenden Zwischentransporte auf Baustellen
- Geneigte Verlegung der CLT-Deckenelemente (Stora Enso) bis 5° Neigung

**4. Höhen bei Versetzen:**

Im Folgenden sind Leistungen bei Höhen von Null bis 3,2 m (b.3,2m) beschrieben.

Höhen von Null bis über 3,2 m (über 3,2m: Ausschreiberlücke) werden gesondert beschrieben.

Höhen werden dabei nach der Unterstellungshöhe bzw. bis zur lichten Höhe des fertigen

**Ergänzungen zur StLB HB-022+ABK-020****Ausschreibungstexte ZZZ**

Leistungsverzeichnis

gedruckt am 15.11.2023  
LB-HB-022+ABK-020 Preisangaben in EUR

CLT-Deckenelementes (= Untersicht) gemessen.

**5. Technische Beschreibung CLT-Deckenelemente (Stora Enso):**

5.1 Brettsperrholz CLT (Stora Enso): Es wird Brettsperrholz (BSP) gemäß der Europäischen Technischen Bewertung für CLT – Cross Laminated Timber (Stora Enso) gemäß ETA-14/0349 verwendet. Ausgangsmaterial ist Fichte/Tanne oder gleichwertiges Nadelholz, Vollholz C24 (bis zu max. 10 % C16 zulässig),  $E_{0,mean} = 12000 \text{ N/mm}^2$ ;  $G_{r,mean} = 69 \text{ N/mm}^2$ , der Abbund mit Formatschnitt senkrecht zur Plattenebene ist in eigenen Positionen zu berücksichtigen. Ergänzend zur ETA-14/0349 (Stora Enso) gelten folgende Bedingungen:  
Die Keilzinkung der Einzellamellen zu Lamellensträngen hat durch eine Flachzinkung gemäß ÖNORM EN 14080 zu erfolgen. Die Brettlamellen der einzelnen Lagen müssen (aus bauphysikalischen, statischen und anschlusstechnischen Gründen) zu Einschichtplatten seitenverklebt sein. Lose aneinander gereihte Lamellen sind ab 5-lagigem Brettsperrholz nur als Mittellagen zulässig. Die Verklebung von Einschichtplatten gewährleistet die Luftdichtheit der Elemente bereits ab 3 Lagen und einer Plattenstärke von mind. 100 mm (gemäß Vorlage Prüfbericht zur Luftdurchlässigkeit gemäß ÖNORM EN 1026 und ÖNORM EN 12114). Sämtliche Verklebungen von Brettsperrholz, demnach die Verklebung der Keilzinkenstöße, der Einschichtplatten (Schmalseitenklebung der Einzellamellen) und die kreuzweise Verklebung der Einschichtplatten zu Mehrschichtplatten haben durch formaldehydfreie Klebstoffe zu erfolgen. Ein General-Keilzinkenstoß (Keilzinkung über den gesamten Querschnitt eines Elementes) ist, außer bei Elementbreiten über 295 cm, nicht zulässig.  
Die Oberfläche von BSP muss sowohl bei Nichtsicht-, Industrie-, als auch bei der Sichtqualität geschliffen und die Lamellen in Anlehnung an die von Stora Enso erstellten Anforderungen sortiert sein.

5.2 Holzmassivdecke Brettsperrholz CLT (Stora Enso): Die angegebene Gesamtdicke kann bei zumindest gleich bleibenden statischen Eigenschaften bis zu  $\pm 1 \text{ mm}$  abweichen.

Als maximale Abmessungen der einzelnen Elemente gelten 16 m x 2,95 m. Größere Breiten (3,25 bzw. 3,45 m) nur auf Anfrage.

Mindestproduktionsgrößen: Mindestelementlänge 8,0 m oder Mindestelementbreite 2,25m.

Der Aufbau einer Holzmassivdecke ist mit Lagendicken (längs[]-quer[c]-längs[],.....) in mm beschrieben.

**5.3 Oberflächenqualität:**

Die Oberflächen werden gemäß Tabelle 3 der ÖNORM B 2215:2017-12-01 ausgeführt.

Die Oberfläche von CLT (Stora Enso) ist egalisiert geschliffen (Körnung 60  $\mu\text{m}$ ).

Die Lamellen (inkl. Decklamellen) sind standardmäßig schmalseitig verklebt. Ab 5-lagigen CLT-Deckenelementen (Stora Enso) können die innenliegenden Querlagen nicht schmalseitig verklebt sein.

**6. Verbindung zwischen Holzmassivdecken CLT-Deckenelementen (Stora Enso):**

Die Stoßausbildung erfolgt stumpf mit einer Stoßdeckung durch eine Decklage zwischen den CLT-Elementen, ca. 25 x 100 mm, Decklage aus Holzwerkstoffplatte, einschließlich Verbund gemäß ÖNORM B 1995-1-1 Anhang K.10. Decklage nicht mitgeliefert.

**7. Ausmaß- und Abrechnungsregeln:**

Standardverrechnungsbreiten sind 225 cm, 245 cm, 275 cm, 295 cm, 325 cm, 345 cm, Abrechnung nach kleinstem umschriebenen Rechteck (projizierte Fläche) pro Deckenelement bezogen auf die nächste Verrechnungsbreite, Standardverrechnungslänge 8,0 m. (Breiten 325 cm bzw. 345 cm nur auf Anfrage).

Mindestverrechnungsbreite = 225 cm

**8. Abkürzungsverzeichnis**

Rohbau.-E. - Rohbauelement

AG – Auftraggeber

**Ergänzungen zur StLB HB-022+ABK-020****Ausschreibungstexte ZZZ**

Leistungsverzeichnis

gedruckt am 15.11.2023  
LB-HB-022+ABK-020 Preisangaben in EUR

AN – Auftragnehmer

DM – Durchmesser

BSP – Brettsperrholz

CLT – cross laminated timber – Produktbezeichnung für Brettsperrholz von Stora Enso – CLT Stora Enso

36.S1 00 + Folgende Angaben und Anforderungen an die Art und Weise der Leistungserbringung gelten als vereinbart und sind in die Einheitspreise einkalkuliert.

**36.S1 00A + Material/Erzeugnis n.W.AN zu 36S1**

Das Verwenden nachstehend angebotener Materialien/Erzeugnisse zu den angegebenen Positionen dieser ULG wird vereinbart:

Betrifft Position(en):

Material/Erzeugnis nach Wahl des Auftragnehmers (AN).

Angebote: (.....)

**36.S1 00B + Material/Erzeugnis Beispiel AG zu 36S1**

Das Verwenden nachstehend angebotener Materialien/Erzeugnisse zu den angegebenen Positionen dieser ULG wird vereinbart:

Betrifft Position(en):

Beispielhaftes Material/Erzeugnis:

Angebote ist das beispielhafte oder ein Material/Erzeugnis gleichwertiger Art.

Kriterien der Gleichwertigkeit:

Angebote: (.....)

**36.S2 + Rohbau.-E.Holzmassivwand Brettsperrholz CLT (Stora Enso)**

Version: 2022-10

Im Folgenden ist nur das **LIEFERN von Holzmassivwänden Brettsperrholz CLT** (Stora Enso) beschrieben.

Die **MONTAGE bzw. das VERSETZEN** ist in **EIGENEN POSITIONEN** beschrieben.

**1. Leistungen des AG:**

Statische Berechnungen einschließlich Detailausbildungen und Konstruktionszeichnungen werden vom AG zur Verfügung gestellt.

**2. Einkalkulierte Leistungen:**

Folgende Leistungen sind (ergänzend zu den Nebenleistungen gemäß ÖNORM) in die Einheitspreise einkalkuliert.

2.1 Das Anfertigen der Werkstattzeichnungen (Fertigungspläne), auch für Einbauteile (bspw. Stahlteile etc.), auf Grund von vom AG beigestellter Ausführungs-, Polier- und Detailpläne ist in die Einheitspreise einkalkuliert.

Werkstattzeichnungen werden dem AG zur Freigabe vor Beginn der Produktion innerhalb der zu vereinbarenden Frist übergeben.

2.2 LIEFERN beinhaltet:

Verpackung (Schutz) der Brettsperrholzplatten für den Transport, stapelweise abgeplant (Paketverpackung), nicht einzeln foliert, nicht witterungsdicht, keine Lagerverpackung

2.3 In die Einheitspreise sind einkalkuliert:

- Einlagematerial (Verbindungsmaterial), das systembedingt während der Montage der Holzmassivwände Brettsperrholz CLT (Stora Enso) zwischen den CLT-Wänden oder zwischen der CLT-Wand und der angrenzenden Tragkonstruktion eingelegt/eingebracht

**Ergänzungen zur StLB HB-022+ABK-020****Ausschreibungstexte ZZZ**

Leistungsverzeichnis

gedruckt am 15.11.2023

LB-HB-022+ABK-020

Preisangaben in EUR

- werden.
- der Zuschnitt (Formatschnitt) von Brettsperrholzplatten CLT (Stora Enso) gerade/rechtwinkelig in und aus der Plattenebene
  - die Mindestanzahl der Verbindungsmittel für die Wandverschraubung gemäß ÖNORM B 1995-1-1 Anhang K.10

Die Verantwortung für eine technisch korrekte, fachgemäße Konstruktion und Versetzbarkeit von Brettsperrholz CLT (Stora Enso) bleibt beim AN.

**3 VERSETZEN beinhaltet:**

- Nebenleistungen gemäß ÖNORM B 2110 Pkt. 5.4 sowie ÖNORM B 2215 Pkt. 5.4
- Montagehilfen (z.B. Unterstellungen, Hilfskonstruktionen, Abspannungen)
- Gerüste für angegebene Höhe, einschließlich erhöhtem Aufwand für Materialtransport und sonstiger Erschwernisse
- Einbauteile und Verbindungsmittel aus Stahl bis 1 kg je Stück (z.B. Holzbauschrauben zur konstruktiven Verbindung)
- Einbauteile zur Manipulation, Montage und zum Verbinden von Brettsperrholz CLT (Stora Enso) untereinander oder mit der Tragkonstruktion einschließlich der Gegenstücke
- Kosten etwaiger durch den AN zu vertretenden Zwischentransporte auf Baustellen
- Geneigte Verlegung von Brettsperrholz CLT (Stora Enso) bis 5° Neigung

**4. Höhen bei Versetzen:**

Im Folgenden sind Leistungen bei Höhen von Null bis 3,2 m (b.3,2m) beschrieben.

Höhen von Null bis über 3,2 m (über 3,2m: Ausschreiberlücke) werden gesondert beschrieben.

Höhen werden dabei nach der Unterstellungshöhe bzw. bis zur lichten Höhe des fertigen CLT-Wandelementes (= Untersicht) gemessen.

**5. Technische Beschreibung Holzmassivwände Brettsperrholz CLT (Stora Enso):**

5.1 Brettsperrholz CLT (Stora Enso): Es wird Brettsperrholz (BSP) gemäß der Europäischen Technischen Bewertung für das CLT – Cross Laminated Timber (Stora Enso) gemäß ETA-14/0349 verwendet. Ausgangsmaterial ist Fichte/Tanne oder gleichwertiges Nadelholz, Vollholz C24 (bis zu max. 10 % C16 zulässig), E0,mean = 12000 N/mm<sup>2</sup>; Gr,mean = 69 N/mm<sup>2</sup>, der Abbund mit Formatschnitt senkrecht zur Plattenebene ist in eigenen Positionen zu berücksichtigen.

Ergänzend zur ETA-14/0349 (Stora Enso) gelten folgende Bedingungen:

Die Keilzinkung der Einzellamellen zu Lamellensträngen hat durch eine Flachzinkung gemäß ÖNORM EN 14080 zu erfolgen. Die Brettlamellen der einzelnen Lagen müssen (aus bauphysikalischen, statischen und anschlusstechnischen Gründen) zu Einschichtplatten seitenverklebt sein. Lose aneinander gereichte Lamellen sind ab 5-lagigem Brettsperrholz nur als Mittellagen zulässig. Die Verklebung von Einschichtplatten gewährleistet die Luftdichtheit der Elemente bereits ab 3 Lagen und einer Plattenstärke von mind. 100 mm (gemäß Vorlage Prüfbericht zur Luftdurchlässigkeit gemäß ÖNORM EN 1026 und ÖNORM EN 12114). Sämtliche Verklebungen von Brettsperrholz, demnach die Verklebung der Keilzinkenstöße, der Einschichtplatten (Schmalseitenklebung der Einzellamellen) und die kreuzweise Verklebung der Einschichtplatten zu Mehrschichtplatten haben durch formaldehydfreie Klebstoffe zu erfolgen. Ein General-Keilzinkenstoß (Keilzinkung über den gesamten Querschnitt eines Elementes) ist, außer bei Elementbreiten über 295 cm, nicht zulässig.

Die Oberfläche von BSP muss sowohl bei Nichtsicht-, Industrie- als auch bei der Sichtqualität geschliffen und die Lamellen in Anlehnung an die von Stora Enso erstellten Anforderungen sortiert sein.

5.2 Holzmassivwände Brettsperrholz CLT (Stora Enso): Die angegebene Gesamtdicke kann bei zumindest gleich bleibenden statischen Eigenschaften bis zu ± 1 mm abweichen.

Als maximale Abmessungen der einzelnen Elemente gelten 16 m x 2,95 m (Breiten bis 3,45 m auf Anfrage erhältlich).

Mindestproduktionsgrößen: Mindestelementlänge 8,0 m oder Mindestelementbreite 2,25 m.

Der Aufbau einer Holzmassivwand ist mit Lagendicken (längs[l]-quer[c]-längs[l],...,...) in mm beschrieben.



**Ergänzungen zur StLB HB-022+ABK-020****Ausschreibungstexte ZZZ**

Leistungsverzeichnis

gedruckt am 15.11.2023  
LB-HB-022+ABK-020 Preisangaben in EUR**5.3 Oberflächenqualität:**

Die Oberflächen werden gemäß Tabelle 3 der ÖNORM B 2215:2017-12-01 ausgeführt.

Die Oberfläche von CLT (Stora Enso) ist egalisiert (Körnung 60 µm) geschliffen.

Die Lamellen (inkl. Decklamellen) sind standardmäßig schmalseitenverklebt. Ab 5-lagigen CLT-Wandelementen (Stora Enso) können die innenliegenden Querlagen nicht schmalseitenverklebt sein.

**6. Verbindung zwischen Holzmassivwänden Brettsperrholz CLT (Stora Enso):**

Die Stoßausbildung erfolgt stumpf mit einer Stoßdeckung durch eine Decklage zwischen den CLT-Elementen, ca. 25 x 100 mm, Decklage aus Holzwerkstoffplatte, einschließlich Verbund gemäß ÖNORM B 1995-1-1 Anhang K.10. Decklage nicht mitgeliefert.

**7. Ausmaß- und Abrechnungsregeln**

Standardverrechnungsbreiten sind 225 cm, 245 cm, 275 cm, 295 cm, 325 cm, 345 cm (**325 cm und 345 cm nur auf Anfrage**), Abrechnung nach kleinstem umschriebenen Rechteck (projizierte Fläche) pro Wandelement bezogen auf die nächste Verrechnungsbreite, Standardverrechnungslänge 8,0 m

Mindestverrechnungsbreite = 225 cm

**8. Abkürzungsverzeichnis**

Rohbau.-E. - Rohbauelement

AG – Auftraggeber

AN – Auftragnehmer

DM – Durchmesser

BSP – Brettsperrholz

CLT – cross laminated timber – Produktbezeichnung für Brettsperrholz von Stora Enso – CLT Stora Enso

36.S2 00 + Folgende Angaben und Anforderungen an die Art und Weise der Leistungserbringung gelten als vereinbart und sind in die Einheitspreise einkalkuliert.

**36.S2 00A + Material/Erzeugnis n.W.AN zu 36S2**

Das Verwenden nachstehend angebotener Materialien/Erzeugnisse zu den angegebenen Positionen dieser ULG wird vereinbart:

Betrifft Position(en):

Material/Erzeugnis nach Wahl des Auftragnehmers (AN).

Angeboten: (. . . . .)

**36.S2 00B + Material/Erzeugnis Beispiel AG zu 36S2**

Das Verwenden nachstehend angebotener Materialien/Erzeugnisse zu den angegebenen Positionen dieser ULG wird vereinbart:

Betrifft Position(en):

Beispielhaftes Material/Erzeugnis:

Angeboten ist das beispielhafte oder ein Material/Erzeugnis gleichwertiger Art.

Kriterien der Gleichwertigkeit:

Angeboten: (. . . . .)

**36.S3 + Rohbau.-E.Rippenplattendecke BSP-BSH (CLT ribs Stora Enso)**

Version: 2022-10

**Ergänzungen zur StLB HB-022+ABK-020****Ausschreibungstexte ZZZ**

Leistungsverzeichnis

gedruckt am 15.11.2023

LB-HB-022+ABK-020

Preisangaben in EUR

Im Folgenden ist nur das **LIEFERN von Rippenplattendecken BSP-BSH** (CLT ribs Stora Enso) als Rohbauelement (Rohbauelem.) beschrieben.

Die **MONTAGE bzw. das VERSETZEN ist in EIGENEN POSITIONEN** beschrieben.

**1. Leistungen des AG:**

Statische Berechnungen einschließlich Detailausbildungen und Konstruktionszeichnungen werden vom AG zur Verfügung gestellt.

**2. Einkalkulierte Leistungen:**

Folgende Leistungen sind (ergänzend zu den Nebenleistungen gemäß ÖNORM) in die Einheitspreise einkalkuliert.

2.1 Das Anfertigen der Werkstattzeichnungen (Fertigungspläne), auch für Einbauteile (bspw. Stahlteile etc.), auf Grund von vom AG beigestellter Ausführungs-, Polier- und Detailpläne ist in die Einheitspreise einkalkuliert.

Werkstattzeichnungen werden dem AG zur Freigabe vor Beginn der Produktion innerhalb der zu vereinbarenden Frist übergeben.

2.2 LIEFERN beinhaltet:

Verpackung (Schutz) der Rippenplattendecken BSP-BSH (CLT ribs Stora Enso) für den Transport, stapelweise abgeplant (Paketverpackung), nicht einzeln foliert, nicht witterungsdicht, keine Lagerverpackung

2.3 In die Einheitspreise sind einkalkuliert:

- Einlagematerial (Verbindungsmaterial), das systembedingt während der Montage der Holzmassivdecken Rippenplattendecken BSP-BSH (CLT ribs Stora Enso) zwischen den Rippenplattendeckenelementen oder zwischen den Rippenplattendeckenelementen und der angrenzenden Tragkonstruktion eingelegt/eingebracht werden.
- der Zuschnitt (Formatschnitt) von Rippenplattendecken BSP-BSH (CLT ribs Stora Enso) gerade/rechtwinkelig in und aus der Plattenebene
- die Mindestanzahl der Verbindungsmittel für die Deckenverschraubung gemäß ÖNORM B 1995-1-1 Anhang K.10

Die Verantwortung für eine technisch korrekte, fachgemäße Konstruktion und Versetzbarkeit von Rippenplattendecken BSP-BSH (CLT ribs Stora Enso) bleibt beim AN.

**3. VERSETZEN beinhaltet:**

- Nebenleistungen gemäß ÖNORM B 2110 Pkt. 5.4 sowie ÖNORM B 2215 Pkt. 5.4
- Montagehilfen (z.B. Unterstellungen, Hilfskonstruktionen, Abspannungen)
- Gerüste für angegebene Höhe, einschließlich erhöhtem Aufwand für Materialtransport und sonstiger Erschwernisse
- Einbauteile und Verbindungsmittel aus Stahl bis 1 kg je Stück (z.B. Holzbauschrauben zur konstruktiven Verbindung)
- Einbauteile zur Manipulation, Montage und zum Verbinden von Rippenplattendecken BSP-BSH (CLT ribs Stora Enso) untereinander oder mit der Tragkonstruktion einschließlich der Gegenstücke
- Kosten etwaiger durch den AN zu vertretenden Zwischentransporte auf Baustellen
- Geneigte Verlegung von Rippenplattendecken BSP-BSH (CLT ribs Stora Enso) bis 5° Neigung

**4. Höhen bei Versetzen:**

Im Folgenden sind Leistungen bei Höhen von Null bis 3,2 m (b.3,2m) beschrieben.

Höhen von Null bis über 3,2 m (über 3,2m: Ausschreiberlücke) werden gesondert beschrieben.

Höhen werden dabei nach der Unterstellungshöhe bzw. bis zur lichten Höhe der fertigen Rippenplattendecke (= Unterseite BSH Rippe) gemessen.

**Ergänzungen zur StLB HB-022+ABK-020****Ausschreibungstexte ZZZ**

Leistungsverzeichnis

gedruckt am 15.11.2023

LB-HB-022+ABK-020

Preisangaben in EUR

**5. Technische Beschreibung Rippenplattendecke BSP-BSH (CLT ribs Stora Enso):**

5.1 Ausführung Rippenplattendecken BSP-BSH (CLT ribs Stora Enso) als Fertigteil im Werk: Das nachfolgend beschriebene Deckenbauteil wird als gesamtes Fertigteil (Kombination aus einem Plattenbauteil aus Brettsperrholz CLT und den darunter parallel angeordneten Rippen aus Brettschichtholz, welche mittels starrem Verbund gemäß ÖNORM B 1995-1-1:2019 Anhang L statisch tragend miteinander verklebt sind) im Werk gänzlich vorgefertigt, als Gesamtelement auf die Baustelle geliefert und als Ganzes in einem Hub versetzt.

Rippenplattendecken können sowohl mit offener Untersicht (CLT open rib) als auch mit geschlossener Untersicht (CLT closed rib) ausgeführt werden.

5.2 Brettsperrholz CLT (Stora Enso): Es wird Brettsperrholz (BSP) gemäß der Europäischen Technischen Bewertung für das CLT – Cross Laminated Timber (Stora Enso) gemäß ETA-14/0349 verwendet. Ausgangsmaterial ist Fichte/Tanne oder gleichwertiges Nadelholz, Vollholz C24 (bis zu max. 10 % C16 zulässig), E<sub>0,mean</sub> = 12000 N/mm<sup>2</sup>; Gr<sub>mean</sub> = 69 N/mm<sup>2</sup>, der Abbund mit Formatschnitt senkrecht zur Plattenebene ist in eigenen Positionen zu berücksichtigen.

Ergänzend zur ETA-14/0349 (Stora Enso) gelten folgende Bedingungen:

Die Keilzinkung der Einzellamellen zu Lamellensträngen hat durch eine Flachzinkung gemäß ÖNORM EN 14080 zu erfolgen. Die Brettlamellen der einzelnen Lagen müssen (aus bauphysikalischen, statischen und anschlusstechnischen Gründen) zu Einschichtplatten seitenverklebt sein. Lose aneinander gereihete Lamellen sind ab 5-lagigem Brettsperrholz nur als Mittellagen zulässig. Die Verklebung von Einschichtplatten gewährleistet die Luftdichtheit der Elemente bereits ab 3 Lagen und einer Plattenstärke von mind. 100 mm (gemäß Vorlage Prüfbericht zur Luftdurchlässigkeit gemäß ÖNORM EN 1026 und ÖNORM EN 12114). Sämtliche Verklebungen von Brettsperrholz, demnach die Verklebung der Keilzinkenstöße, der Einschichtplatten (Schmalseitenverklebung der Einzellamellen) und die kreuzweise Verklebung der Einschichtplatten zu Mehrschichtplatten haben durch formaldehydfreie Klebstoffe zu erfolgen. Ein General-Keilzinkenstoß (Keilzinkung über den gesamten Querschnitt eines Elementes) ist, außer bei Elementbreiten über 295 cm, nicht zulässig.

Die Oberfläche von BSP muss sowohl bei Nichtsicht-, Industrie- als auch bei der Sichtqualität geschliffen und die Lamellen in Anlehnung an die von Stora Enso erstellten Anforderungen sortiert sein.

5.3 Holzmassivdecke Brettsperrholz CLT (Stora Enso): Die angegebene Gesamtdicke kann bei zumindest gleich bleibenden statischen Eigenschaften bis zu ± 1 mm abweichen.

Als maximale Abmessungen der einzelnen Elemente gelten 16 m x 2,95 m (Breiten bis 3,45 m auf Anfrage erhältlich).

Mindestproduktionsgrößen: Mindestelementlänge 8,0 m oder Mindestelementbreite 2,25 m.

Der Aufbau einer Holzmassivdecke Brettsperrholz CLT (Stora Enso) ist mit Lagendicken (längs[l]-quer[c]-längs[l],...,...) in mm beschrieben.

5.4 Brettschichtholz BSH (Stora Enso): Es wird Brettschichtholz (Stora Enso) gemäß ÖNORM EN 14080 mit der Festigkeitsklasse GL 24h verwendet. Ausgangsmaterial ist Fichte/Tanne, abgebunden mit Formatschnitt senkrecht zur Trägerebene. Maximal zulässige Abweichungen von den Nennmaßen gemäß ÖNORM EN 14080 Tabelle 12.

5.5 Rippenplattendecke BSP-BSH (CLT ribs Stora Enso): Als maximale Abmessungen der einzelnen Rippenplattendeckenelemente BSP-BSH (CLT ribs Stora Enso) gelten 16,0 m x 2,95 m.

5.6 Oberflächenqualität:

Die Oberflächen werden gemäß Tabelle 3 der ÖNORM B 2215:2017-12-01 ausgeführt.

Die Oberfläche von CLT (Stora Enso) ist egalisiert geschliffen (Körnung 60 µm).

Die Lamellen (inkl. Decklamellen) sind standardmäßig schmalseitenverklebt. Ab 5-lagigen CLT-Deckenelementen (Stora Enso) können die innenliegenden Querlagen nicht schmalseitenverklebt sein.

Die Oberflächen der Brettschichtholzrippen werden gemäß Tabelle 2 der ÖNORM B 2215:2017-12-01 ausgeführt.

**6. Verbindung zwischen Rippenplattendecken BSP-BSH (CLT ribs Stora Enso):**

**Ergänzungen zur StLB HB-022+ABK-020****Ausschreibungstexte ZZZ**

Leistungsverzeichnis

gedruckt am 15.11.2023

LB-HB-022+ABK-020

Preisangaben in EUR

Die Stoßausbildung erfolgt stumpf mit einer Stoßdeckung durch eine Decklage zwischen den Rippenplattendecken BSP-BSH (CLT ribs Stora Enso), ca. 25 x 100 mm, Decklage aus Holzwerkstoffplatte, einschließlich Verbund gemäß ÖNORM B 1995-1-1 Anhang K.10. Decklage nicht mitgeliefert.

**7. Ausmaß- und Abrechnungsregeln:**

Standardverrechnungsbreiten 225 cm, 245 cm, 275 cm, 295 cm, Abrechnung nach kleinstem umschriebenen Rechteck (projizierte Fläche) pro Deckenelement bezogen auf die nächste Verrechnungsbreite, Standardverrechnungslänge 8,0 m

Mindestverrechnungsbreite = 225 cm

**8. Abkürzungsverzeichnis**

Rohbau.-E. - Rohbauelement

AG – Auftraggeber

AN – Auftragnehmer

DM – Durchmesser

BSP – Brettspertholz

BSH – Brettschichtholz

CLT – cross laminated timber – Produktbezeichnung für Brettspertholz von Stora Enso – CLT Stora Enso

CLT ribs – Produktbezeichnung für Rippenplattendecken von Stora Enso – CLT ribs Stora Enso

36.S3 00 + Folgende Angaben und Anforderungen an die Art und Weise der Leistungserbringung gelten als vereinbart und sind in die Einheitspreise einkalkuliert.

**36.S3 00A + Material/Erzeugnis n.W.AN zu 36S3**

Das Verwenden nachstehend angebotener Materialien/Erzeugnisse zu den angegebenen Positionen dieser ULG wird vereinbart:

Betrifft Position(en):

Material/Erzeugnis nach Wahl des Auftragnehmers (AN).

Angeboten: (.....)

**36.S3 00B + Material/Erzeugnis Beispiel AG zu 36S3**

Das Verwenden nachstehend angebotener Materialien/Erzeugnisse zu den angegebenen Positionen dieser ULG wird vereinbart:

Betrifft Position(en):

Beispielhaftes Material/Erzeugnis:

Angeboten ist das beispielhafte oder ein Material/Erzeugnis gleichwertiger Art.

Kriterien der Gleichwertigkeit:

Angeboten: (.....)

**36.SB + Dämm.bei Zimmermeisterarbeiten (STEINBACHER)**

Version: 2017-06

**Dämmung bei Zimmermeisterarbeiten.**

Aufzahlungen:

Aufzahlungspositionen (Az) beschreiben Ergänzungen/Erweiterungen/Varianten zu vorangegangenen Positionen (Leistungen) und werden nur aus dem System oder der Auswahl von Produkten des Herstellers der Grundposition angeboten bzw. ausgeführt.

**Ergänzungen zur StLB HB-022+ABK-020****Ausschreibungstexte ZZZ**

Leistungsverzeichnis

gedruckt am 15.11.2023

LB-HB-022+ABK-020

Preisangaben in EUR

36.SB 00 + Folgende Angaben und Anforderungen an die Art und Weise der Leistungserbringung gelten als vereinbart und sind in die Einheitspreise einkalkuliert.

**36.SB 00A + Material/Erzeugnis n.W.AN zu 36SB**

Das Verwenden nachstehend angebotener Materialien/Erzeugnisse zu den angegebenen Positionen dieser ULG wird vereinbart:

Betrifft Position(en):

Material/Erzeugnis nach Wahl des Auftragnehmers (AN).

Angeboden:

**36.SB 00B + Material/Erzeugnis Beispiel AG zu 36SB**

Das Verwenden nachstehend angebotener Materialien/Erzeugnisse zu den angegebenen Positionen dieser ULG wird vereinbart:

Betrifft Position(en):

Beispielhaftes Material/Erzeugnis:

Angeboden ist das beispielhafte oder ein Material/Erzeugnis gleichwertiger Art.

Kriterien der Gleichwertigkeit:

Angeboden:

**36.SG + Wählbare Vorbemerkungen (SIHGA)**

Version: 2022-06

**Im Folgenden ist das Liefern und Einbauen/Montieren beschrieben.**

**Aufzahlungen/Zubehör:**

Positionen für Aufzahlungen (Az) und Zubehör beschreiben

Varianten/Ergänzungen/Erweiterungen zu vorangegangenen Positionen (Leistungen) und werden nur aus dem System oder der Auswahl von Produkten des Herstellers der Grundposition angeboten bzw. ausgeführt.

36.SG 00 + Folgende Angaben und Anforderungen an die Art und Weise der Leistungserbringung gelten als vereinbart und sind in die Einheitspreise einkalkuliert:

**36.SG 00A + Material/Erzeugnis n.W.AN zu 36SG**

Das Verwenden nachstehend angebotener Materialien/Erzeugnisse zu den angegebenen Positionen dieser ULG wird vereinbart:

Betrifft Position(en):

Material/Erzeugnis nach Wahl des Auftragnehmers (AN).

Angeboden:

**36.SG 00B + Material/Erzeugnis Beispiel AG zu 36SG**

Das Verwenden nachstehend angebotener Materialien/Erzeugnisse zu den angegebenen Positionen dieser ULG wird vereinbart:

Betrifft Position(en):

Beispielhaftes Material/Erzeugnis:

Angeboden ist das beispielhafte oder ein Material/Erzeugnis gleichwertiger Art.

Kriterien der Gleichwertigkeit:

Angeboden:

**36.SH + Holzbauarbeiten (SIHGA)**

Version: 2022-06

Im Folgenden ist das Liefern und Einbauen/Montieren beschrieben.

**Ergänzungen zur StLB HB-022+ABK-020****Ausschreibungstexte ZZZ**

Leistungsverzeichnis

gedruckt am 15.11.2023

LB-HB-022+ABK-020

Preisangaben in EUR

36.SH 00 + Folgende Angaben und Anforderungen an die Art und Weise der Leistungserbringung gelten als vereinbart und sind in die Einheitspreise einkalkuliert.

**36.SH 00A + Material/Erzeugnis n.W.AN zu 36SH**

Das Verwenden nachstehend angebotener Materialien/Erzeugnisse zu den angegebenen Positionen dieser ULG wird vereinbart:

Betrifft Position(en): \_\_\_\_\_

Material/Erzeugnis nach Wahl des Auftragnehmers (AN).

Angeboten: (.....)

**36.SH 00B + Material/Erzeugnis Beispiel AG zu 36SH**

Das Verwenden nachstehend angebotener Materialien/Erzeugnisse zu den angegebenen Positionen dieser ULG wird vereinbart:

Betrifft Position(en): \_\_\_\_\_

Beispielhaftes Material/Erzeugnis: \_\_\_\_\_

Angeboten ist das beispielhafte oder ein Material/Erzeugnis gleichwertiger Art.

Kriterien der Gleichwertigkeit: \_\_\_\_\_

Angeboten: (.....)

**36.SI + Terrassen aus Holz (SIHGA)**

Version: 2022-06

**Im Folgenden ist das Liefern und Einbauen/Montieren beschrieben.**

- Ausführung lt. Plan
- Anpassungsarbeiten, Schrägschnitte oder dgl. sind, sofern nicht extra ausgeschrieben in die Positionspreise eingerechnet.
- Aufbauten, Dielenbefestigung und Unterkonstruktionen sind nach dem Stand der Technik auszuführen
- Der konstruktive Holzschutz ist in allen Belangen zu gewährleisten und kann durch chemischen Holzschutz nicht ersetzt werden.

Deckbelag:

- Holzart lt. Positionsstichwort bzw. lt. Beschreibung im Langtext
- Befestigungsart (verdeckt oder sichtbar) lt. Positionsstichwort
- Abstand der Diele zur Unterkonstruktion mind. 6 mm, Ausnahme: Bei einer Auflagefläche der Unterkonstruktion von unter 30 mm
- Abstand der Befestigungsmittel zum Hirnholzende mind. 50 max. 100 mm
- Abstand der Dielen untereinander: mind. 6% der Dielenbreite bzw. mindestens 7 mm
- Holzfeuchtigkeit: bei der Wahl des Fugenabstandes ist die Holzfeuchtigkeit zu berücksichtigen, Natives Holz 16% +/- 2%
- Befestigungsmittel aus rostfreien, gehärteten Edelstahl, CE Zertifiziert nach ETA.

Unterkonstruktion:

- Bestehend aus möglichst verzugsfreiem Material
- Dauerhaftigkeitsklasse hat mindestens der des Deckbelages zu entsprechen, Ausnahme: Holzkern von Aluprofilen, wenn dieser durch das Aluprofil abgedeckt wird. Aluprofile ohne Holzkern sind nicht zulässig
- Kreuzlagen sind nicht zulässig
- Auflagern von Holzunterkonstruktionen direkt auf Gummigranulatmatten ist nicht zulässig
- Abstand der Unterkonstruktion zum Untergrund: mind. 30 mm (darf bei Verwendung von EPDM Ausgleichsgummis in Einzelfällen unterschritten werden)
- Abstände der Unterkonstruktionen untereinander, sind mit dem Dielen- und Verbindungsmittelhersteller abzuklären

Richtmaße:

- Lärchenholz: höchstens 500 mm
- Hartholz: höchstens 450 mm
- Thermohölzer: höchstens 450 mm

Aufständerung bzw. Unterlager der Unterkonstruktion:

**Ergänzungen zur StLB HB-022+ABK-020****Ausschreibungstexte ZZZ**

Leistungsverzeichnis

gedruckt am 15.11.2023  
LB-HB-022+ABK-020 Preisangaben in EUR

- Dürfen die Durchlüftung des Terrassenaufbaues nicht behindern.
- Dürfen das Abfließen des Niederschlages nicht behindern.
- Müssen einfach und millimetergenau an die Unebenheiten des Untergrundes anpassbar sein.
- Einzelne Holzunterlager sind nicht zulässig
- Auflagern direkt auf Gummigranulatmatten ist nicht zulässig

**Aufzahlungen/Zubehör:**

Positionen für Aufzahlungen (Az) und Zubehör beschreiben Varianten/Ergänzungen/Erweiterungen zu vorangegangenen Positionen (Leistungen) und werden nur aus dem System oder der Auswahl von Produkten des Herstellers der Grundposition angeboten bzw. ausgeführt.

36.SI 00 + Folgende Angaben und Anforderungen an die Art und Weise der Leistungserbringung gelten als vereinbart und sind in die Einheitspreise einkalkuliert.

**36.SI 00A + Material/Erzeugnis n.W.AN zu 36SI**

Das Verwenden nachstehend angebotener Materialien/Erzeugnisse zu den angegebenen Positionen dieser ULG wird vereinbart:

Betrifft Position(en):

Material/Erzeugnis nach Wahl des Auftragnehmers (AN).

Angeboten: (.....)

**36.SI 00B + Material/Erzeugnis Beispiel AG zu 36SI**

Das Verwenden nachstehend angebotener Materialien/Erzeugnisse zu den angegebenen Positionen dieser ULG wird vereinbart:

Betrifft Position(en):

Beispielhaftes Material/Erzeugnis:

Angeboten ist das beispielhafte oder ein Material/Erzeugnis gleichwertiger Art.

Kriterien der Gleichwertigkeit:

Angeboten: (.....)

**36.SJ + Rohbauelement Holzrahmenwand (SIHGA)**

Version: 2022-06

**Im Folgenden ist das Liefern und Einbauen/Montieren von Wandrohbauelemente beschrieben.**

**Beschreibung:**

Die Bezeichnung der einzelnen Schichten z.B. C - F / C - H beschreiben das Rohbauelement und beinhalten die unterschiedlichen Rahmen- und Dämmstoffdicken, die z.B. als D - E/E - F/F - G in den jeweiligen (Folge-)Positionen beschrieben sind.

Konstruktionsholz: Unter Konstruktionsholz ist Vollholz zu verstehen. Abkürzungsverzeichnis:

$\lambda$  = Wärmeleitfähigkeit (W/mK)

$\mu$  = Wasserdampfdiffusions-Widerstandszahl

$\rho$  = Dichte [kg/m<sup>3</sup>]

c = spezifische Wärmekapazität (kJ/kgK) Angaben im Positionsstichwort (Wandrohbauelement):

Im Positionsstichwort ist die Wand-Rohbaudicke (cm) angegeben.

**Aufzahlungen/Zubehör:**

Positionen für Aufzahlungen (Az) und Zubehör beschreiben Varianten/Ergänzungen/Erweiterungen zu vorangegangenen Positionen (Leistungen) und werden nur aus dem System oder der Auswahl von Produkten des Herstellers der Grundposition angeboten bzw. ausgeführt.

**Ergänzungen zur StLB HB-022+ABK-020****Ausschreibungstexte ZZZ**

Leistungsverzeichnis

gedruckt am 15.11.2023

LB-HB-022+ABK-020

Preisangaben in EUR

36.SJ 00 + Folgende Angaben und Anforderungen an die Art und Weise der Leistungserbringung gelten als vereinbart und sind in die Einheitspreise einkalkuliert.

**36.SJ 00A + Material/Erzeugnis n.W.AN zu 36SJ**

Das Verwenden nachstehend angebotener Materialien/Erzeugnisse zu den angegebenen Positionen dieser ULG wird vereinbart:

Betrifft Position(en):

Material/Erzeugnis nach Wahl des Auftragnehmers (AN).

Angeboten:

**36.SJ 00B + Material/Erzeugnis Beispiel AG zu 36SJ**

Das Verwenden nachstehend angebotener Materialien/Erzeugnisse zu den angegebenen Positionen dieser ULG wird vereinbart:

Betrifft Position(en):

Beispielhaftes Material/Erzeugnis:

Angeboten ist das beispielhafte oder ein Material/Erzeugnis gleichwertiger Art.

Kriterien der Gleichwertigkeit:

Angeboten:

**36.SK + Rohbauelement Holzmassivwand Brettsperrholz (SIHGA)**

Version: 2022-06

**Im Folgenden ist das Liefern und Einbauen/Montieren von Massivwände als Wandrohbauelemente aus Brettsperrholz (BSP) beschrieben.**

**Abmessungen:**

Die angegebene Gesamtdicke kann bei zumindest gleichbleibenden statischen Eigenschaften, bis zu 10 mm abweichen.

Als maximale Abmessungen gelten 13 m x 3,2 m.

Der Aufbau einer Holzmassivwand ist mit Lagendicken (längs[l]-quer[w]-längs[l],.....)

in mm beschrieben. Stoßausbildung:

Die Stoßausbildung ca. 25 x 100 mm erfolgt stumpf, mit einer Stoßdeckung durch eine eingelassene Decklage, Falzbrett aus Holzwerkstoffplatte, einschließlich Verbund gemäß ÖNORM B 1995-1-1:2015 Anhang K.10.

Leistungsumfang/einkalkulierte Leistungen: Die Mindestanzahl der Verbindungsmittel für die Wandverschraubung gemäß ÖNORM B 1995-1-1:2015 Anhang K.10 ist in die Einheitspreise einkalkuliert.

**Aufzahlungen/Zubehör:**

Positionen für Aufzahlungen (Az) und Zubehör beschreiben

Varianten/Ergänzungen/Erweiterungen zu vorangegangenen Positionen (Leistungen) und werden nur aus dem System oder der Auswahl von Produkten des Herstellers der Grundposition angeboten bzw. ausgeführt.

36.SK 00 + Folgende Angaben und Anforderungen an die Art und Weise der Leistungserbringung gelten als vereinbart und sind in die Einheitspreise einkalkuliert.

**36.SK 00A + Material/Erzeugnis n.W.AN zu 36SK**

Das Verwenden nachstehend angebotener Materialien/Erzeugnisse zu den angegebenen Positionen dieser ULG wird vereinbart:

Betrifft Position(en):

Material/Erzeugnis nach Wahl des Auftragnehmers (AN).

Angeboten:



**Ergänzungen zur StLB HB-022+ABK-020****Ausschreibungstexte ZZZ**

Leistungsverzeichnis

gedruckt am 15.11.2023  
LB-HB-022+ABK-020 Preisangaben in EUR**36.SK 00B + Material/Erzeugnis Beispiel AG zu 36SK**

Das Verwenden nachstehend angebotener Materialien/Erzeugnisse zu den angegebenen Positionen dieser ULG wird vereinbart:

Betrifft Position(en):

Beispielhaftes Material/Erzeugnis:

Angeboten ist das beispielhafte oder ein Material/Erzeugnis gleichwertiger Art.

Kriterien der Gleichwertigkeit:

Angeboten: (. . . . .)

**36.SL + Rohbauelement Holzmassivdecke Brettsper Holz (SIHGA)**

Version: 2022-06

**Im Folgenden ist das Liefern und Einbauen/Montieren beschrieben.**

Im Folgenden sind Rohbauelemente als Geschoßdecke oder tragende Dachkonstruktion beschrieben. Abmessungen:

Die angegebene Gesamtdicke kann bei zumindest gleichbleibenden statischen Eigenschaften, bis zu 10 mm abweichen.

Als maximale Abmessungen der einzelnen Elemente gelten 13 m x 2,4 m.

Der Aufbau einer Holzmassivdecke ist mit Lagendicken (längs[!]-quer[w]-längs[!],...,) in mm beschrieben. Stoßausbildung:

Die Stoßausbildung erfolgt stumpf, mit einer Stoßdeckung durch eine eingelassene Decklage, ca. 25 x 100 mm, Falzbrett aus Holzwerkstoffplatte, einschließlich

Verbund gemäß ÖNORM B 1995-1-1:2015 Anhang K.10.

Leistungsumfang/einkalkulierte Leistungen: Die Mindestanzahl der Verbindungsmittel für die Deckenverschraubung gemäß

ÖNORM B 1995-1-1:2015 Anhang K.10 ist in die Einheitspreise einkalkuliert.

**Aufzahlungen/Zubehör:**

Positionen für Aufzahlungen (Az) und Zubehör beschreiben

Varianten/Ergänzungen/Erweiterungen zu vorangegangenen Positionen (Leistungen) und werden nur aus dem System oder der Auswahl von Produkten des Herstellers der Grundposition angeboten bzw. ausgeführt.

36.SL 00 + Folgende Angaben und Anforderungen an die Art und Weise der Leistungserbringung gelten als vereinbart und sind in die Einheitspreise einkalkuliert.

**36.SL 00A + Material/Erzeugnis n.W.AN zu 36SL**

Das Verwenden nachstehend angebotener Materialien/Erzeugnisse zu den angegebenen Positionen dieser ULG wird vereinbart:

Betrifft Position(en):

Material/Erzeugnis nach Wahl des Auftragnehmers (AN).

Angeboten: (. . . . .)

**36.SL 00B + Material/Erzeugnis Beispiel AG zu 36SL**

Das Verwenden nachstehend angebotener Materialien/Erzeugnisse zu den angegebenen Positionen dieser ULG wird vereinbart:

Betrifft Position(en):

Beispielhaftes Material/Erzeugnis:

Angeboten ist das beispielhafte oder ein Material/Erzeugnis gleichwertiger Art.

Kriterien der Gleichwertigkeit:

Angeboten: (. . . . .)

**Ergänzungen zur StLB HB-022+ABK-020****Ausschreibungstexte ZZZ**

Leistungsverzeichnis

gedruckt am 15.11.2023  
LB-HB-022+ABK-020 Preisangaben in EUR**36.SM + Holzbalkendecke (SIHGA)**

Version: 2022-06

**Im Folgenden ist das Liefern und Einbauen/Montieren beschrieben.**

Holzverbindungen:

Soweit nicht anders angegeben, wird die Art der Holzverbindungen vom Auftragnehmer festgelegt.

**Aufzahlungen/Zubehör:**

Positionen für Aufzahlungen (Az) und Zubehör beschreiben

Varianten/Ergänzungen/Erweiterungen zu vorangegangenen Positionen (Leistungen) und werden nur aus dem System oder der Auswahl von Produkten des Herstellers der Grundposition angeboten bzw. ausgeführt.

36.SM 00 + Folgende Angaben und Anforderungen an die Art und Weise der Leistungserbringung gelten als vereinbart und sind in die Einheitspreise einkalkuliert.

**36.SM 00A + Material/Erzeugnis n.W.AN zu 36SM**

Das Verwenden nachstehend angebotener Materialien/Erzeugnisse zu den angegebenen Positionen dieser ULG wird vereinbart:

Betrifft Position(en): 

Material/Erzeugnis nach Wahl des Auftragnehmers (AN).

Angeboten: (.....)

**36.SM 00B + Material/Erzeugnis Beispiel AG zu 36SM**

Das Verwenden nachstehend angebotener Materialien/Erzeugnisse zu den angegebenen Positionen dieser ULG wird vereinbart:

Betrifft Position(en): Beispielhaftes Material/Erzeugnis: 

Angeboten ist das beispielhafte oder ein Material/Erzeugnis gleichwertiger Art.

Kriterien der Gleichwertigkeit: 

Angeboten: (.....)

**36.SN + Holz-Beton-Verbunddecke (SIHGA)**

Version: 2022-06

**Im Folgenden ist das Liefern und Einbauen/Montieren beschrieben.****Aufzahlungen/Zubehör:**

Positionen für Aufzahlungen (Az) und Zubehör beschreiben

Varianten/Ergänzungen/Erweiterungen zu vorangegangenen Positionen (Leistungen) und werden nur aus dem System oder der Auswahl von Produkten des Herstellers der Grundposition angeboten bzw. ausgeführt.

36.SN 00 + Folgende Angaben und Anforderungen an die Art und Weise der Leistungserbringung gelten als vereinbart und sind in die Einheitspreise einkalkuliert.

**36.SN 00A + Material/Erzeugnis n.W.AN zu 36SN**

Das Verwenden nachstehend angebotener Materialien/Erzeugnisse zu den angegebenen Positionen dieser ULG wird vereinbart:

Betrifft Position(en): 

Material/Erzeugnis nach Wahl des Auftragnehmers (AN).

Angeboten: (.....)

**Ergänzungen zur StLB HB-022+ABK-020****Ausschreibungstexte ZZZ**

Leistungsverzeichnis

gedruckt am 15.11.2023  
LB-HB-022+ABK-020 Preisangaben in EUR**36.SN 00B + Material/Erzeugnis Beispiel AG zu 36SN**

Das Verwenden nachstehend angebotener Materialien/Erzeugnisse zu den angegebenen Positionen dieser ULG wird vereinbart:

Betrifft Position(en):

Beispielhaftes Material/Erzeugnis:

Angeboten ist das beispielhafte oder ein Material/Erzeugnis gleichwertiger Art.

Kriterien der Gleichwertigkeit:

Angeboten: (. . . . .)

**36.SO + Carportkonstruktion, kopfbandfrei (SIHGA)**

Version: 2022-06

**Im Folgenden ist das Liefern und Einbauen/Montieren beschrieben.**

Die ausgeschriebenen Konstruktionen sind gemäß dem vom Auftraggeber beigestellten Plan herzustellen.

Bei den Stößen von Schalungsbrettern sind die Auflagehölzer mindestens 8 cm breit.

Holzverbindungen:

Soweit nicht anders angegeben, wird die Art der Holzverbindungen vom Auftragnehmer festgelegt. Kopfbänder sind nicht zulässig!

**Aufzahlungen/Zubehör:**

Positionen für Aufzahlungen (Az) und Zubehör beschreiben

Varianten/Ergänzungen/Erweiterungen zu vorangegangenen Positionen (Leistungen) und werden nur aus dem System oder der Auswahl von Produkten des Herstellers der Grundposition angeboten bzw. ausgeführt.

36.SO 00 + Folgende Angaben und Anforderungen an die Art und Weise der Leistungserbringung gelten als vereinbart und sind in die Einheitspreise einkalkuliert.

**36.SO 00A + Material/Erzeugnis n.W.AN zu 36SO**

Das Verwenden nachstehend angebotener Materialien/Erzeugnisse zu den angegebenen Positionen dieser ULG wird vereinbart:

Betrifft Position(en):

Material/Erzeugnis nach Wahl des Auftragnehmers (AN).

Angeboten: (. . . . .)

**36.SO 00B + Material/Erzeugnis Beispiel AG zu 36SO**

Das Verwenden nachstehend angebotener Materialien/Erzeugnisse zu den angegebenen Positionen dieser ULG wird vereinbart:

Betrifft Position(en):

Beispielhaftes Material/Erzeugnis:

Angeboten ist das beispielhafte oder ein Material/Erzeugnis gleichwertiger Art.

Kriterien der Gleichwertigkeit:

Angeboten: (. . . . .)

**36.SP + Dämmpaket Dach (SIHGA)**

Version: 2022-06

**Im Folgenden ist das Liefern und Einbauen/Montieren beschrieben.**

**Aufzahlungen/Zubehör:**

Positionen für Aufzahlungen (Az) und Zubehör beschreiben

**Ergänzungen zur StLB HB-022+ABK-020****Ausschreibungstexte ZZZ**

Leistungsverzeichnis

gedruckt am 15.11.2023

LB-HB-022+ABK-020

Preisangaben in EUR

Varianten/Ergänzungen/Erweiterungen zu vorangegangenen Positionen (Leistungen) und werden nur aus dem System oder der Auswahl von Produkten des Herstellers der Grundposition angeboten bzw. ausgeführt.

36.SP 00 + Folgende Angaben und Anforderungen an die Art und Weise der Leistungserbringung gelten als vereinbart und sind in die Einheitspreise einkalkuliert.

**36.SP 00A + Material/Erzeugnis n.W.AN zu 36SP**

Das Verwenden nachstehend angebotener Materialien/Erzeugnisse zu den angegebenen Positionen dieser ULG wird vereinbart:

Betrifft Position(en):

Material/Erzeugnis nach Wahl des Auftragnehmers (AN).

Angeboten: (. . . . .)

**36.SP 00B + Material/Erzeugnis Beispiel AG zu 36SP**

Das Verwenden nachstehend angebotener Materialien/Erzeugnisse zu den angegebenen Positionen dieser ULG wird vereinbart:

Betrifft Position(en):

Beispielhaftes Material/Erzeugnis:

Angeboten ist das beispielhafte oder ein Material/Erzeugnis gleichwertiger Art.

Kriterien der Gleichwertigkeit:

Angeboten: (. . . . .)

**36.SQ + Holztragwerke Einzelbauteil (SIHGA)**

Version: 2022-06

**Im Folgenden ist das Liefern und Einbauen/Montieren beschrieben.**

**Gekrümmte Bauteile BSH:**

Bauteile aus Brettschichtholz oder aus Brettschichtholz mit Universal-Keilzinkenverbindungen oder Verbundbauteile aus Brettschichtholz, deren Überhöhung mehr als 1 % seiner Spannweite beträgt, werden nach ÖNORM EN

14080 als gekrümmte BSH bezeichnet und als gebogener Träger ausgeschrieben und abgerechnet.

Bei Bauteilen mit einer Überhöhung von weniger als 1% der Spannweite wird diese als Aufzählungsposition (Az) zum geraden Träger berücksichtigt.

**Aufzählungen/Zubehör:**

Positionen für Aufzählungen (Az) und Zubehör beschreiben

Varianten/Ergänzungen/Erweiterungen zu vorangegangenen Positionen (Leistungen) und werden nur aus dem System oder der Auswahl von Produkten des Herstellers der Grundposition angeboten bzw. ausgeführt.

36.SQ 00 + Folgende Angaben und Anforderungen an die Art und Weise der Leistungserbringung gelten als vereinbart und sind in die Einheitspreise einkalkuliert.

**36.SQ 00A + Material/Erzeugnis n.W.AN zu 36SQ**

Das Verwenden nachstehend angebotener Materialien/Erzeugnisse zu den angegebenen Positionen dieser ULG wird vereinbart:

Betrifft Position(en):

Material/Erzeugnis nach Wahl des Auftragnehmers (AN).

Angeboten: (. . . . .)

**Ergänzungen zur StLB HB-022+ABK-020****Ausschreibungstexte ZZZ**

Leistungsverzeichnis

gedruckt am 15.11.2023  
LB-HB-022+ABK-020 Preisangaben in EUR**36.SQ 00B + Material/Erzeugnis Beispiel AG zu 36SQ**

Das Verwenden nachstehend angebotener Materialien/Erzeugnisse zu den angegebenen Positionen dieser ULG wird vereinbart:

Betrifft Position(en):

Beispielhaftes Material/Erzeugnis:

Angeboten ist das beispielhafte oder ein Material/Erzeugnis gleichwertiger Art.

Kriterien der Gleichwertigkeit:

Angeboten: (.....)

**36.SR + Einbauteile u.Verbindungsmittel aus Stahl (SIHGA)**

Version: 2022-06

**Im Folgenden ist das Liefern und Einbauen/Montieren beschrieben.**

**Aufzahlungen/Zubehör:**

Positionen für Aufzahlungen (Az) und Zubehör beschreiben

Varianten/Ergänzungen/Erweiterungen zu vorangegangenen Positionen (Leistungen) und werden nur aus dem System oder der Auswahl von Produkten des Herstellers der Grundposition angeboten bzw. ausgeführt.

36.SR 00 + Folgende Angaben und Anforderungen an die Art und Weise der Leistungserbringung gelten als vereinbart und sind in die Einheitspreise einkalkuliert.

**36.SR 00A + Material/Erzeugnis n.W.AN zu 36SR**

Das Verwenden nachstehend angebotener Materialien/Erzeugnisse zu den angegebenen Positionen dieser ULG wird vereinbart:

Betrifft Position(en):

Material/Erzeugnis nach Wahl des Auftragnehmers (AN).

Angeboten: (.....)

**36.SR 00B + Material/Erzeugnis Beispiel AG zu 36SR**

Das Verwenden nachstehend angebotener Materialien/Erzeugnisse zu den angegebenen Positionen dieser ULG wird vereinbart:

Betrifft Position(en):

Beispielhaftes Material/Erzeugnis:

Angeboten ist das beispielhafte oder ein Material/Erzeugnis gleichwertiger Art.

Kriterien der Gleichwertigkeit:

Angeboten: (.....)

**36.SS + Wasserbauarbeiten (SIHGA)**

Version: 2022-06

**Im Folgenden ist das Liefern und Einbauen/Montieren beschrieben.**

**Aufzahlungen/Zubehör:**

Positionen für Aufzahlungen (Az) und Zubehör beschreiben

Varianten/Ergänzungen/Erweiterungen zu vorangegangenen Positionen (Leistungen) und werden nur aus dem System oder der Auswahl von Produkten des Herstellers der Grundposition angeboten bzw. ausgeführt.

36.SS 00 + Folgende Angaben und Anforderungen an die Art und Weise der Leistungserbringung gelten als vereinbart und sind in die Einheitspreise einkalkuliert.

**Ergänzungen zur StLB HB-022+ABK-020****Ausschreibungstexte ZZZ**

Leistungsverzeichnis

gedruckt am 15.11.2023  
LB-HB-022+ABK-020 Preisangaben in EUR**36.SS 00A + Material/Erzeugnis n.W.AN zu 36SS**

Das Verwenden nachstehend angebotener Materialien/Erzeugnisse zu den angegebenen Positionen dieser ULG wird vereinbart:

Betrifft Position(en): \_\_\_\_\_

Material/Erzeugnis nach Wahl des Auftragnehmers (AN).

Angeboten: (.....)

**36.SS 00B + Material/Erzeugnis Beispiel AG zu 36SS**

Das Verwenden nachstehend angebotener Materialien/Erzeugnisse zu den angegebenen Positionen dieser ULG wird vereinbart:

Betrifft Position(en): \_\_\_\_\_

Beispielhaftes Material/Erzeugnis: \_\_\_\_\_

Angeboten ist das beispielhafte oder ein Material/Erzeugnis gleichwertiger Art.

Kriterien der Gleichwertigkeit: \_\_\_\_\_

Angeboten: (.....)

**36.ST + Einfriedungen aus Holz (SIHGA)**

Version: 2022-06

**Im Folgenden ist das Liefern und Einbauen/Montieren beschrieben.**

**Aufzahlungen/Zubehör:**

Positionen für Aufzahlungen (Az) und Zubehör beschreiben

Varianten/Ergänzungen/Erweiterungen zu vorangegangenen Positionen (Leistungen) und werden nur aus dem System oder der Auswahl von Produkten des Herstellers der Grundposition angeboten bzw. ausgeführt.

36.ST 00 + Folgende Angaben und Anforderungen an die Art und Weise der Leistungserbringung gelten als vereinbart und sind in die Einheitspreise einkalkuliert.

**36.ST 00A + Material/Erzeugnis n.W.AN zu 36ST**

Das Verwenden nachstehend angebotener Materialien/Erzeugnisse zu den angegebenen Positionen dieser ULG wird vereinbart:

Betrifft Position(en): \_\_\_\_\_

Material/Erzeugnis nach Wahl des Auftragnehmers (AN).

Angeboten: (.....)

**36.ST 00B + Material/Erzeugnis Beispiel AG zu 36ST**

Das Verwenden nachstehend angebotener Materialien/Erzeugnisse zu den angegebenen Positionen dieser ULG wird vereinbart:

Betrifft Position(en): \_\_\_\_\_

Beispielhaftes Material/Erzeugnis: \_\_\_\_\_

Angeboten ist das beispielhafte oder ein Material/Erzeugnis gleichwertiger Art.

Kriterien der Gleichwertigkeit: \_\_\_\_\_

Angeboten: (.....)

**36.SU + Fassade (SIHGA)**

Version: 2022-06

**Im Folgenden ist das Liefern und Einbauen/Montieren beschrieben.**

**Techn. Vorbemerkungen**

Die vorgehängte, hinterlüftete Fassade umfasst das Gesamtsystem bestehend aus Unterkonstruktion, Verankerungs-, Verbindungs- und Befestigungselementen, Hinterlüftungsspalt und Außenschicht aus Holz.

**Ergänzungen zur StLB HB-022+ABK-020****Ausschreibungstexte ZZZ**

Leistungsverzeichnis

gedruckt am 15.11.2023  
LB-HB-022+ABK-020 Preisangaben in EUR**Neigungen:**

Fassadenneigungen von 0° bis 15° zur Vertikalen sind in die Einheitspreise einkalkuliert.

**Aufzahlungen/Zubehör:**

Positionen für Aufzahlungen (Az) und Zubehör beschreiben Varianten/Ergänzungen/Erweiterungen zu vorangegangenen Positionen (Leistungen) und werden nur aus dem System oder der Auswahl von Produkten des Herstellers der Grundposition angeboten bzw. ausgeführt.

36.SU 00 + Folgende Angaben und Anforderungen an die Art und Weise der Leistungserbringung gelten als vereinbart und sind in die Einheitspreise einkalkuliert.

**36.SU 00A + Material/Erzeugnis n.W.AN zu 36SU**

Das Verwenden nachstehend angebotener Materialien/Erzeugnisse zu den angegebenen Positionen dieser ULG wird vereinbart:

Betrifft Position(en):

Material/Erzeugnis nach Wahl des Auftragnehmers (AN).

Angeboten: (. . . . .)

**36.SU 00B + Material/Erzeugnis Beispiel AG zu 36SU**

Das Verwenden nachstehend angebotener Materialien/Erzeugnisse zu den angegebenen Positionen dieser ULG wird vereinbart:

Betrifft Position(en):

Beispielhaftes Material/Erzeugnis:

Angeboten ist das beispielhafte oder ein Material/Erzeugnis gleichwertiger Art.

Kriterien der Gleichwertigkeit:

Angeboten: (. . . . .)

**36.SV + Feuchte-Monitoring (SIHGA)**

Version: 2023-05

**Im Folgenden ist nur das LIEFERN von Feuchtemonitoring beschrieben.**

**Die MONTAGE bzw. der EINBAU ist in EIGENEN POSITIONEN beschrieben.**

**1. Leistungen des AG:**

Detaillierte ausführungsbereite Ausführungspläne, Detailausbildungen und Konstruktionszeichnungen werden vom AG zur Verfügung gestellt.

**2. Einkalkulierte Leistungen:**

Folgende Leistungen sind (ergänzend zu den Nebenleistungen gemäß ÖNORM) in die Einheitspreise einkalkuliert.

2.1 Das Anfertigen von Verlegeplänen, auch für Einbauteile sowie Positionierungspläne für einzubauende elektronische Komponenten auf Grund von vom AG beigestellter Ausführungs-, Polier- und Detailpläne ist in die Einheitspreise einkalkuliert. Verlegepläne und Positionierungspläne werden dem AG zur Freigabe vor dem Einbau innerhalb der zu vereinbarenden Frist übergeben.

**2.2 LIEFERN beinhaltet:**

Verpackung (Schutz) der Monitoringstreifen bzw. elektronischen (Zusatz)Komponenten als Gesamtpaket, nicht einzeln foliert, nicht witterungsdicht, keine Lagerverpackung

**2.3 In die Einheitspreise einkalkuliert sind:**

Einlagematerial (Verbindungsmaterial) das systembedingt während der Montage / des Einbaues der Monitoringstreifen eingelegt/eingebracht wird (z.B. transparentes Klebeband zur Sicherung der Verbindungsstellen von Monitoring -Streifen und Systemkabelklemmen, etc.)

**3. Gesamtsystem**

**Ergänzungen zur StLB HB-022+ABK-020****Ausschreibungstexte ZZZ**

Leistungsverzeichnis

gedruckt am 15.11.2023

LB-HB-022+ABK-020

Preisangaben in EUR

Gesamtsystem MONITORIX bestehend aus: Sensorik (Detektionspunkte, Monitorixstreifen), PU-Einheit (Hauptprozessor), Connector-Einheit, Daten-/Elektro-Kabel, Klemmen, Netzteil, LAN-Modul

**4. Montage (Einbau) beinhaltet:**

- sämtliche Nebenleistungen gemäß ÖNORM B 2110 Pkt. 5.,4 sowie ÖNORM B 2215 Pkt. 5.4
- Montagehilfen (z.B. Unterstellungen, Hilfskonstruktionen)
- Reingen des Untergrundes (staubfrei) für die flächige Verklebung
- Gerüste für angegebene Höhe falls erforderlich, einschließlich erhöhtem Aufwand für Materialtransport und sonstige Erschwernisse
- Dokumentation der ordnungsgemäßen Ausführung der Monitoringstreifen lt. Verlegevorschlag zur eindeutigen Zuordnung von Messstellen
- Erstellung eines Prüfprotokolls (visuelle Überprüfung auf Beschädigungen)
- Kosten etwaiger durch den AN zu vertretenden Zwischentransporte auf Baustellen
- Geneigte Montage sowohl auf horizontalen als auch vertikalen Flächen unabhängig der Neigung

**5. Höhen bei Montage:**

Im Folgenden sind Leistungen bei Höhen von Null bis 3,2 m beschrieben. Höhen von Null bis über 3,2 m (über 3,2 m: Ausschreiberlücke) werden gesondert beschrieben.

Höhen werden dabei nach der Unterstellungshöhe bzw. bis zur lichten Höhe der fertigen Decken (= Untersicht) gemessen.

**6 Installation/Inbetriebnahme:**

Anschluss Sensoren an PU- oder Connectoreinheit durch den Verarbeiter (12 V Niederspannung)

Elektronunternehmen (Übernahmebestätigung) schließt System an der Stromversorgung an (230 V), PU- und Connectoreinheiten außerhalb von Feuchträumen (Verteilerkasten, Sub-Verteiler)

Je Prozesseinheit ist eine Stromversorgung herzustellen.

**7. Technische Beschreibung Feuchtemonitoring (MONITORIX SIHGA):**

Elektronisches Detektionssystem bzw. Monitoringsystem zur Erkennung von Feuchte- und Wassereintritt in bzw. an Holzbauteilen (Wände, Decken, Stützen, Träger, konstruktive Bauteile sowie Fugen und Anschlüssen bei Fenstern, Türen, Balkonplatten, Sockelausbildungen, Heizungsverteiler, etc.), um aktiv, permanent und zerstörungsfrei Flächen und einzelne Punkte auf Feuchte, Kondensat und Leckagen zu überwachen. Software mit automatischer Alarmierung basierend auf der Messung durch selbst gewählte Parameter, sowie Benutzerverwaltung und Gebäude- bzw. Objektmanagement.

**Elektronische Überwachungssystem für Monitoring**

- Lokalisierung und Meldung der genauen Lage des Schadens, exakte Protokollierung vorausgesetzt
- anwendbar im Innen- und Außenbereich
- für den Einbau während der Vorfertigung im Werk, auf der Baustelle in der Bauphase, bei Sanierung oder nachträglicher Montage (Überputz-System)
- zumindest zwei Messmethoden pro Sensor
- Kommunikation über Can-BUS-System
- LAN und W-LAN Schnittstelle
- Auslesung lokal und aus der Ferne möglich
- bandförmige Fühlerbahn auf Papierbasis mit aufgedruckter Graphitsensorik

kombinierbar mit Punktmessungen im selben System als geprüfte und zertifizierte Technologie

**Abmessungen:**

- 80 mm Breite bis höchstens 15.000 mm Länge (Monitorix Guard)
- 36 mm Breite bis höchstens 20.000 mm Länge (Monitorix Wet)
- 57 x 57 x 16 mm HxBxT (Monitorix Core)

**Materialqualität:**

- System Guard: Monitoringstreifen aus zwei Edelstahldrähten eingefädelt in Polyester monifil fire resitant und Baumwolle quer verwebt
- System Wet: Monitoringstreifen aus Cellulose mit funktionaler Druck Klebebeschichtung an der Unterseite



**Ergänzungen zur StLB HB-022+ABK-020****Ausschreibungstexte ZZZ**

Leistungsverzeichnis

gedruckt am 15.11.2023

LB-HB-022+ABK-020

Preisangaben in EUR

- System Core: gegen mechanische Beschädigungen von außen geschützte Platine, umhüllt von Polyethylen, einschließlich Temperatursensor und Widerstandsmesspunkten

**8. Verbindung zwischen Feuchtemonitoring (MONITORIX SIHGA)**

- System Guard: Verbindung mittels Verpress-Klemmen und Crimpverschluss zum Kabel
- System Wet: Verbindung mittels Wago-Klemmen an den Edelstahl Draht
- System Core: Verbindung mittels integrierten Schraubklemmen an den Sensor

**9. Ausmaß- und Abrechnungsregeln**

- Verrechnung nach laufendem Meter Monitorixstreifen und Stück Belegungspunkte pro PU und Connector
- Bestellmaß = Verrechnungsmaß

**10. Abkürzungsverzeichnis:**

- AG - Auftraggeber
- AN - Auftragnehmer

**11. Aufzahlungen/Zubehör:**

Positionen für Aufzahlungen (Az) und Zubehör beschreiben

Varianten/Ergänzungen/Erweiterungen zu vorangegangenen Positionen (Leistungen) und werden nur aus dem System oder der Auswahl von Produkten des Herstellers der Grundposition angeboten bzw. ausgeführt.

36.SV 00 + Folgende Angaben und Anforderungen an die Art und Weise der Leistungserbringung gelten als vereinbart und sind in die Einheitspreise einkalkuliert.

**36.SV 00E + Material/Erzeugnis n.W.AN zu 36SV**

Das Verwenden nachstehend angebotener Materialien/Erzeugnisse zu den angegebenen Positionen dieser ULG wird vereinbart:

Betrifft Position(en):

Material/Erzeugnis nach Wahl des Auftragnehmers (AN).

Angeboten: (.....)

**36.SV 00F + Material/Erzeugnis Beispiel AG zu 36SV**

Das Verwenden nachstehend angebotener Materialien/Erzeugnisse zu den angegebenen Positionen dieser ULG wird vereinbart:

Betrifft Position(en):

Beispielhaftes Material/Erzeugnis:

Angeboten ist das beispielhafte oder ein Material/Erzeugnis gleichwertiger Art.

Kriterien der Gleichwertigkeit:

Angeboten: (.....)

**36.SW + Holz-Beton-Verbinder f.Fertigteile (SIHGA)**

Version: 2023-01

**Im Folgenden ist das Liefern und Einbauen/Montieren beschrieben.**

Holz-Beton-Verbinder für Fertigteile, sowohl für Holzriegelwände als auch Brettspertholz wände. Die Montagevorschriften des Erzeugers sind einzuhalten

Die Geometrien garantieren eine Montagetoleranz von +5 mm in alle Richtungen.

**Aufzahlungen/Zubehör:**

Positionen für Aufzahlungen (Az) und Zubehör beschreiben

Varianten/Ergänzungen/Erweiterungen zu vorangegangenen Positionen (Leistungen) und werden nur aus dem System oder der Auswahl von Produkten des Herstellers der Grundposition angeboten bzw. ausgeführt.

**Ergänzungen zur StLB HB-022+ABK-020****Ausschreibungstexte ZZZ**

Leistungsverzeichnis

gedruckt am 15.11.2023

LB-HB-022+ABK-020

Preisangaben in EUR

36.SW 00 + Folgende Angaben und Anforderungen an die Art und Weise der Leistungserbringung gelten als vereinbart und sind in die Einheitspreise einkalkuliert.

**36.SW 00A + Material/Erzeugnis n.W.AN zu 36SW**

Das Verwenden nachstehend angebotener Materialien/Erzeugnisse zu den angegebenen Positionen dieser ULG wird vereinbart:

Betrifft Position(en): \_\_\_\_\_

Material/Erzeugnis nach Wahl des Auftragnehmers (AN).

Angeboten: (.....)

**36.SW 00B + Material/Erzeugnis Beispiel AG zu 36SW**

Das Verwenden nachstehend angebotener Materialien/Erzeugnisse zu den angegebenen Positionen dieser ULG wird vereinbart:

Betrifft Position(en): \_\_\_\_\_

Beispielhaftes Material/Erzeugnis: \_\_\_\_\_

Angeboten ist das beispielhafte oder ein Material/Erzeugnis gleichwertiger Art.

Kriterien der Gleichwertigkeit: \_\_\_\_\_

Angeboten: (.....)

**36.T1 + Dämmungen (Wienerberger/Tondach)**

Version: 2020-09

Im Folgenden ist das Liefern und Einbauen/Montieren beschrieben.

**Angaben des Herstellers:**

Es gelten die einschlägigen Bestimmungen und die Verarbeitungshinweise des Herstellers.

**Mehrlagige Ausführungen:**

Mehrlagige Ausführungen bestehend aus kreuzweise verlegten Bahnen mit überdeckten Fugen.

**Abrechnung:**

Bei der Abrechnung von Vordeckungen, Unterspannungen und Dampfbremsen werden Öffnungen über 4 m<sup>2</sup> abgezogen.

Bei der Abrechnung der Dämmschichten werden Öffnungen über 2,5 m<sup>2</sup> abgezogen. Über Konstruktionsteile aus Holz wird hinweggemessen.

**Aufzahlungen/Zubehör:**

Positionen für Aufzahlungen (Az) und Zubehör beschreiben

Varianten/Ergänzungen/Erweiterungen zu vorangegangenen Positionen (Leistungen) und werden nur aus dem System oder der Auswahl von Produkten des Herstellers der Grundposition

angeboten bzw. ausgeführt.

36.T1 00 + Folgende Angaben und Anforderungen an die Art und Weise der Leistungserbringung gelten als vereinbart und sind in die Einheitspreise einkalkuliert.

**36.T1 00A + Material/Erzeugnis n.W.AN zu 36T1**

Das Verwenden nachstehend angebotener Materialien/Erzeugnisse zu den angegebenen Positionen dieser ULG wird vereinbart:

Betrifft Position(en): \_\_\_\_\_

Material/Erzeugnis nach Wahl des Auftragnehmers (AN).

Angeboten: (.....)

**36.T1 00B + Material/Erzeugnis Beispiel AG zu 36T1**

Das Verwenden nachstehend angebotener Materialien/Erzeugnisse zu den angegebenen Positionen dieser ULG wird vereinbart:

Betrifft Position(en): \_\_\_\_\_

**Ergänzungen zur StLB HB-022+ABK-020****Ausschreibungstexte ZZZ**

Leistungsverzeichnis

gedruckt am 15.11.2023

LB-HB-022+ABK-020

Preisangaben in EUR

Beispielhaftes Material/Erzeugnis: 

Angeboten ist das beispielhafte oder ein Material/Erzeugnis gleichwertiger Art.

Kriterien der Gleichwertigkeit: 

Angeboten: (.....)

**36.TA + Rohbauelem.Holzmassivdecke Brettsperrholz CLTPLUS (THEURL)**

Version: 2023-09

Im Folgenden ist nur das Liefern von Holzmassivdecken Brettsperrholz CLTPLUS (THEURL) beschrieben.

Die MONTAGE bzw. das VERSETZEN ist in EIGENEN POSITIONEN beschrieben.

**1. Leistungen des AG:**

Statische Berechnungen einschließlich Detailausbildungen und Konstruktionszeichnungen werden vom AG zur Verfügung gestellt.

**2. Einkalkulierte Leistungen:**

Folgende Leistungen sind (ergänzend zu den Nebenleistungen gemäß ÖNORM) in die Einheitspreise einkalkuliert.

**2.1 Das Anfertigen der Werkstattzeichnungen (Fertigungspläne),**

auch für Einbauteile (bspw. Stahlteile etc.), aufgrund vom AG beigestellter Ausführungs-, Polier- und Detailpläne ist in die Einheitspreise einkalkuliert.

Werkstattzeichnungen werden dem AG zur Freigabe vor Beginn der Produktion innerhalb der zu vereinbarenden Frist übergeben.

**2.2 Liefern beinhaltet:**

Verpackung (Schutz) der Brettsperrholzelemente für den Transport, stapelweise abgeplant, nicht einzeln foliert, nicht witterungsdicht verpackt, keine Lagerverpackung

**2.3 In die Einheitspreise einkalkuliert sind:**

- Einlagematerial (Verbindungsmaterial), das systembedingt während der Montage der Holzmassivdecke Brettsperrholz CLTPLUS (THEURL) zwischen den BSP-Elementen CLTPLUS oder zwischen den BSP-Elementen CLTPLUS und der angrenzenden Tragkonstruktion eingelegt/eingebracht werden.
- die Mindestanzahl der Verbindungsmittel für die Deckenverschraubung gemäß ÖNORM B 1995-1-1 Anhang K.10
- Die Verantwortung für eine technisch korrekte, fachgemäße Konstruktion und Versetzbarkeit von Brettsperrholz CLTPLUS (THEURL) bleibt beim AN.

**3. VERSETZEN beinhaltet:**

- Nebenleistungen gemäß ÖNORM B 2110 Pkt. 5.4 sowie ÖNORM B 2215 Pkt. 5.4
- Montagehilfen (z.B. Unterstellungen, Hilfskonstruktionen, Abspannungen)
- Gerüste für angegebene Höhe, einschließlich erhöhtem Aufwand für Materialtransport und sonstiger Erschwernisse
- Einbauteile und Verbindungsmittel aus Stahl bis 1 kg je Stück (z.B. Holzbauschrauben zur konstruktiven Verbindung)
- Einbauteile zur Manipulation, Montage und zum Verbinden der Deckenelemente CLTPLUS (THEURL) untereinander oder mit der Tragkonstruktion einschließlich der Gegenstücke zu diesen Einbauteilen
- Kosten etwaiger durch den AN zu vertretenden Zwischentransporte auf Baustellen
- Geneigte Verlegung der Decken CLTPLUS (THEURL) bis 5° Neigung

**4. Höhen bei Versetzen:**

Im Folgenden sind Leistungen bei Höhen von Null bis 3,2 m (b.3,2m) beschrieben.

Höhen von Null bis über 3,2 m (über 3,2m: Ausschreiberlücke) werden gesondert beschrieben.

Höhen werden dabei nach der Unterstellungshöhe bzw. bis zur lichten Höhe der fertigen Deckenelemente CLTPLUS (= Untersicht) gemessen.

**5. Technische Beschreibung Holzmassivdecken Brettsperrholz CLTPLUS (THEURL):****5.1 Holzmassivdecken Brettsperrholz CLTPLUS (THEURL):**

**Ergänzungen zur StLB HB-022+ABK-020****Ausschreibungstexte ZZZ**

Leistungsverzeichnis

gedruckt am 15.11.2023

LB-HB-022+ABK-020

Preisangaben in EUR

Es wird Brettsper Holz (BSP) gemäß der Europäischen Technischen Bewertung für CLT – Cross Laminated Timber (THEURL) gemäß ETA-20/0843 verwendet. Ausgangsmaterial ist Fichte/Tanne oder gleichwertiges Nadelholz, Vollholz C24 (max. 10 % C16 in den Mittellagen zulässig);

Elastizitätsmodul	E0, mean 11600 N/mm <sup>2</sup>
Schubmodul	
parallel zur Faserrichtung der Bretter	E090, mean 690 N/mm <sup>2</sup>
normal zur Faserrichtung der Bretter (Rollschubmodul)	E9090, mean 50 N/mm <sup>2</sup>

Der Abbund mit Formatschnitt senkrecht zur Plattenebene ist in eigenen Positionen zu berücksichtigen.

Ergänzend zur ETA-20/0843 (THEURL) gelten folgende Bedingungen:

Die Keilzinkung der Einzellamellen zu Lamellensträngen erfolgt mit verschiedenen Brettsortimenten je nach Erfordernis aus dem gütesortierten Lager. Die Brett lamellen der einzelnen Lagen werden schmalseitenverklebt. Die Verklebung von Einschichtplatten gewährleistet die Luftdichtheit der Elemente bereits ab 3 Lagen und einer Plattenstärke von 60 mm gemäß Prüfbericht (1471/2020-RB v. 07.10.2020, Holzforschung Austria) zur Luftdurchlässigkeit gemäß ÖNORM EN 1026 und ÖNORM EN 12114. Sämtliche Verklebungen von Brettsper Holz, demnach die Verklebung der Keilzinkenstöße, der Einschichtplatten (Schmalseitenverklebung der Einzellamellen) und die kreuzweise Verklebung der Einschichtplatten zu Mehrschichtplatten hat durch formaldehydfreie Klebstoffe zu erfolgen. Ein General-Keilzinkstoß ist nicht zulässig. Die Oberfläche von CLTPLUS (THEURL) ist bei Industriesichtqualität (Industrieplusqualität Theurl) als auch bei der Wohnsichtqualität (Sichtqualität THEURL) geschliffen. Die Lamellen werden in Anlehnung an die von THEURL erstellten Anforderungen bei allen Qualitäten sortiert sein.

**5.2 Holzmassivdecke Brettsper Holz CLTPLUS (THEURL):**

Die angegebene Gesamtdicke kann bei zumindest gleichbleibenden statischen Eigenschaften bis zu  $\pm 1,5$  mm abweichen.

Als maximale Abmessungen der einzelnen Elemente gelten 16 m Länge x 3,50 m Breite.

Mindestproduktionsgrößen:

Mindestelementlänge 8,0 m oder Mindestelementbreite 2,25 m

Der Aufbau einer Holzmassivdecke Brettsper Holz CLTPLUS (THEURL) ist mit Lagendicken längs (L) -quer (C) – längs (L),...,...) in mm beschrieben.

**5.3 Oberflächenqualität:**

Die Oberflächen werden gemäß Tabelle 3 der ÖNORM B 2215:2017-12-01 ausgeführt.

Die Oberflächen für Wohnsicht- und Industriesichtqualität der Holzmassivdecken Brettsper Holz CLTPLUS (THEURL) sind geschliffen (Körnung 100  $\mu$ m). Die Oberfläche für Industriequalität ist egalisiert.

Die Lamellen in allen Lagen sind standardmäßig schmalseitenverklebt.

**6. Verbindung zwischen Holzmassivdecke Brettsper Holz CLTPLUS (THEURL):**

Die Stoßausbildung erfolgt stumpf mit einer Stoßdeckung (Stoßbrett) durch eine Decklage zwischen den BSP-Elementen, ca. 28 x 124 mm, Decklage aus Holzwerkstoffplatte (3-S-Platte), einschließlich Verbund gemäß ÖNORM B 1995-1-1 Anhang K.10. Decklage nicht mitgeliefert.

**7. Ausmaß- und Abrechnungsregeln:**

Mindestverrechnungsbreite: 225 cm

Standardverrechnungsbreiten: 225 cm, 245 cm, 255 cm, 265 cm, 275 cm, 285 cm, 295 cm, 310 cm, 330 cm, 350 cm

Abrechnung: kleinstes umschriebenes Rechteck (projizierte Fläche) pro Deckenelement bezogen auf die nächste Verrechnungsbreite.

**Ergänzungen zur StLB HB-022+ABK-020****Ausschreibungstexte ZZZ**

Leistungsverzeichnis

gedruckt am 15.11.2023  
LB-HB-022+ABK-020 Preisangaben in EUR

Mindestverrechnungslänge = 8,0 m

Abrechnung darüber in 10 cm Schritten

Aufpreis: Kleinelemente ≤ 2 m<sup>2</sup> werden als Aufzahlungspos. Az berücksichtigt und abgerechnet;  
Abrechnung der Nettobauteilfläche = Fläche des tats. abg. Bauteiles**8. Abkürzungsverzeichnis**

Rohbau.-E. – Rohbauelement

AG – Auftraggeber

AN – Auftragnehmer

DM – Durchmesser

BSP – Brettsperrholz

CLT – cross laminated timber

CLTPLUS – cross laminated timber – Produktbezeichnung für Brettsperrholz von THEURL

**9. Aufzahlungen/Zubehör:**

Positionen für Aufzahlungen (Az) und Zubehör beschreiben

Ergänzungen/Erweiterungen/Varianten zu vorangegangenen Positionen (Leistungen) und werden nur aus dem System oder der Auswahl von Produkten des Herstellers der Grundposition angeboten bzw. ausgeführt.

36.TA 00 + Folgende Angaben und Anforderungen an die Art und Weise der Leistungserbringung gelten als vereinbart und sind in die Einheitspreise einkalkuliert.

**36.TA 00A + Material/Erzeugnis n.W.AN zu 36TA**

Das Verwenden nachstehend angebotener Materialien/Erzeugnisse zu den angegebenen Positionen dieser ULG wird vereinbart:

Betrifft Position(en): 

Material/Erzeugnis nach Wahl des Auftragnehmers (AN).

Angeboten: (.....)

**36.TA 00B + Material/Erzeugnis Beispiel AG zu 36TA**

Das Verwenden nachstehend angebotener Materialien/Erzeugnisse zu den angegebenen Positionen dieser ULG wird vereinbart:

Betrifft Position(en): Beispielhaftes Material/Erzeugnis: 

Angeboten ist das beispielhafte oder ein Material/Erzeugnis gleichwertiger Art.

Kriterien der Gleichwertigkeit: 

Angeboten: (.....)

**36.TB + Rohbauelem.Holzmassivwand Brettsperrholz CLTPLUS (THEURL)**

Version: 2023-09

Im Folgenden ist nur das Liefern von Holzmassivwände Brettsperrholz CLTPLUS (THEURL) beschrieben.

Die MONTAGE bzw. das VERSETZEN ist in EIGENEN POSITIONEN beschrieben.

**1. Leistungen des AG:**

Statische Berechnungen einschließlich Detailausbildungen und Konstruktionszeichnungen werden vom AG zur Verfügung gestellt.

**2. Einkalkulierte Leistungen:**

Folgende Leistungen sind (ergänzend zu den Nebenleistungen gemäß ÖNORM) in die Einheitspreise einkalkuliert.

**2.1 Das Anfertigen der Werkstattzeichnungen (Fertigungspläne),**

**Ergänzungen zur StLB HB-022+ABK-020****Ausschreibungstexte ZZZ**

Leistungsverzeichnis

gedruckt am 15.11.2023

LB-HB-022+ABK-020

Preisangaben in EUR

auch für Einbauteile (bspw. Stahlteile etc.), aufgrund vom AG beigestellter Ausführungs-, Polier- und Detailpläne ist in die Einheitspreise einkalkuliert.

Werkstattzeichnungen werden dem AG zur Freigabe vor Beginn der Produktion innerhalb der zu vereinbarenden Frist übergeben.

**2.2 Liefern beinhaltet:**

Verpackung (Schutz) der Brettsperrholzelemente für den Transport, stapelweise abgeplant, nicht einzeln foliert, nicht witterungsdicht verpackt, keine Lagerverpackung

**2.3 In die Einheitspreise einkalkuliert sind:**

- Einlagematerial (Verbindungsmaterial), die systembedingt während der Montage der Holzmassivwand Brettsperrholz CLTPLUS (THEURL) zwischen den BSP-Elementen CLTPLUS oder zwischen der BSP-Elementen CLTPLUS und der angrenzenden Tragkonstruktion eingelegt/eingebracht werden.
- die Mindestanzahl der Verbindungsmittel für die Wandverschraubung gemäß ÖNORM B 1995-1-1 Anhang K.10
- Die Verantwortung für eine technisch korrekte, fachgemäße Konstruktion und Versetzbarkeit von Brettsperrholz CLTPLUS (THEURL) bleibt beim AN.

**3. VERSETZEN beinhaltet:**

- Nebenleistungen gemäß ÖNORM B 2110 Pkt. 5.4 sowie ÖNORM B 2215 Pkt. 5.4
- Montagehilfen (z.B. Unterstellungen, Hilfskonstruktionen, Abspannungen)
- Gerüste für angegebene Höhe, einschließlich erhöhtem Aufwand für Materialtransport und sonstiger Erschwernisse
- Einbauteile und Verbindungsmittel aus Stahl bis 1 kg je Stück (z.B. Holzbauschrauben zur konstruktiven Verbindung)
- Einbauteile zur Manipulation, Montage und zum Verbinden der Wandelemente CLTPLUS (THEURL) untereinander oder mit der Tragkonstruktion einschließlich der Gegenstücke zu diesen Einbauteilen
- Kosten etwaiger durch den AN zu vertretenden Zwischentransporte auf Baustellen
- Geneigte Verlegung der Wände CLTPLUS (THEURL) bis 5° Neigung

**4. Höhen bei Versetzen:**

Im Folgenden sind Leistungen bei Höhen von Null bis 3,2 m (b.3,2m) beschrieben.

Höhen von Null bis über 3,2 m (über 3,2m: Ausschreiberlücke) werden gesondert beschrieben.

Höhen werden dabei nach der Unterstellungshöhe bzw. bis zur lichten Höhe der fertigen Wandelemente CLTPLUS (= Untersicht) gemessen.

**5. Technische Beschreibung Holzmassivwände Brettsperrholz CLTPLUS (THEURL):****5.1 Holzmassivwände Brettsperrholz CLTPLUS (THEURL):**

Es wird Brettsperrholz (BSP) gemäß der Europäisch Technischen Bewertung für CLT – Cross Laminated Timber (THEURL) gemäß ETA-20/0843 verwendet. Ausgangsmaterial ist Fichte/Tanne oder gleichwertiges Nadelholz, Vollholz C24 (max. 10 % C16 in den Mittellagen zulässig);

Elastizitätsmodul	E0, mean 11600 N/mm <sup>2</sup>
Schubmodul	
parallel zur Faserrichtung der Bretter	E090, mean 690 N/mm <sup>2</sup>
normal zur Faserrichtung der Bretter (Rollschubmodul)	E9090, mean 50 N/mm <sup>2</sup>

Der Abbund mit Formatschnitt senkrecht zur Plattenebene ist in eigenen Positionen zu berücksichtigen.

Ergänzend zur ETA-20/0843 (THEURL) gelten folgende Bedingungen:

Die Keilzinkung der Einzellamellen zu Lamellensträngen erfolgt mit verschiedenen Brettfortimenten je nach Erfordernis aus dem gütesortierten Lager. Die Brettlamellen der einzelnen Lagen werden schmalseitenverklebt. Die Verklebung von Einschichtplatten

**Ergänzungen zur StLB HB-022+ABK-020****Ausschreibungstexte ZZZ**

Leistungsverzeichnis

gedruckt am 15.11.2023

LB-HB-022+ABK-020

Preisangaben in EUR

gewährleistet die Luftdichtheit der Elemente bereits ab 3 Lagen und einer Plattenstärke von 60 mm gemäß Prüfbericht (1471/2020-RB v. 07.10.2020, Holzforschung Austria) zur Luftdurchlässigkeit gemäß ÖNORM EN 1026 und ÖNORM EN 12114. Sämtliche Verklebungen von Brettsperrholz, demnach die Verklebung der Keilzinkenstöße, der Einschichtplatten (Schmalseitenverklebung der Einzellamellen) und die kreuzweise Verklebung der Einschichtplatten zu Mehrschichtplatten hat durch formaldehydfreie Klebstoffe zu erfolgen. Ein General-Keilzinkstoß ist nicht zulässig. Die Oberfläche von CLTPLUS (THEURL) ist bei Industriesichtqualität (Industrieplusqualität THEURL) als auch bei der Wohnsichtqualität (Sichtqualität THEURL) geschliffen. Die Lamellen werden in Anlehnung an die von THEURL erstellten Anforderungen bei allen Qualitäten sortiert sein.

**5.2 Holzmassivwände Brettsperrholz CLTPLUS (THEURL):**

Die angegebene Gesamtdicke kann bei zumindest gleichbleibenden statischen Eigenschaften bis zu  $\pm 1,5$  mm abweichen.

Als maximale Abmessungen der einzelnen Elemente gelten 16 m Länge x 3,50 m Breite.

Mindestproduktionsgrößen:

Mindestelementlänge 8,0 m oder Mindestelementbreite 2,25 m

Der Aufbau einer Holzmassivwand Brettsperrholz CLTPLUS (THEURL) ist mit Lagendicken (längs (L) -quer (C) – längs (L),...,...) in mm beschrieben.

**5.3 Oberflächenqualität:**

Die Oberflächen werden gemäß Tabelle 3 der ÖNORM B 2215:2017-12-01 ausgeführt.

Die Oberflächen für Wohnsicht- und Industriesichtqualität der Holzmassivdecken Brettsperrholz CLTPLUS (THEURL) sind geschliffen (Körnung 100  $\mu\text{m}$ ). Die Oberfläche für Industriequalität ist egalisiert.

Die Lamellen in allen Lagen sind standardmäßig schmalseitenverklebt.

**6. Verbindung zwischen Holzmassivwänden Brettsperrholz CLTPLUS (THEURL):**

Die Stoßausbildung erfolgt stumpf mit einer Stoßdeckung (Stoßbrett) durch eine Decklage zwischen den BSP-Elementen, ca. 28 x 124 mm, Decklage aus Holzwerkstoffplatte (3-S-Platte), einschließlich Verbund gemäß ÖNORM B 1995-1-1 Anhang K.10. Decklage nicht mitgeliefert.

**7. Ausmaß- und Abrechnungsregeln:**

Mindestverrechnungsbreite: 225 cm

Standardverrechnungsbreiten: 225 cm, 245 cm, 255 cm, 265 cm, 275 cm, 285 cm, 295 cm, 310 cm, 330 cm, 350 cm

Abrechnung: kleinstes umschriebenes Rechteck (projizierte Fläche) pro Wandelement bezogen auf die nächste Verrechnungsbreite.

Mindestverrechnungslänge = 8,0 m

Abrechnung darüber in 10 cm Schritten

Aufpreis: Kleinelemente  $\leq 2$  m<sup>2</sup> werden als Aufzahlungspos. Az berücksichtigt und abgerechnet; Abrechnung der Nettobauteilfläche = Fläche des tats. abg. Bauteiles

**8. Abkürzungsverzeichnis**

Rohbau.-E. – Rohbauelement

AG – Auftraggeber

AN – Auftragnehmer

DM – Durchmesser

BSP – Brettsperrholz

CLT – cross laminated timber

CLTPLUS – cross laminated timber – Produktbezeichnung für Brettsperrholz von THEURL

**9. Aufzahlungen/Zubehör:**

Positionen für Aufzahlungen (Az) und Zubehör beschreiben

**Ergänzungen zur StLB HB-022+ABK-020****Ausschreibungstexte ZZZ**

Leistungsverzeichnis

gedruckt am 15.11.2023

LB-HB-022+ABK-020

Preisangaben in EUR

Ergänzungen/Erweiterungen/Varianten zu vorangegangenen Positionen (Leistungen) und werden nur aus dem System oder der Auswahl von Produkten des Herstellers der Grundposition angeboten bzw. ausgeführt.

36.TB 00 + Folgende Angaben und Anforderungen an die Art und Weise der Leistungserbringung gelten als vereinbart und sind in die Einheitspreise einkalkuliert.

**36.TB 00A + Material/Erzeugnis n.W.AN zu 36TB**

Das Verwenden nachstehend angebotener Materialien/Erzeugnisse zu den angegebenen Positionen dieser ULG wird vereinbart:

Betrifft Position(en): [REDACTED]

Material/Erzeugnis nach Wahl des Auftragnehmers (AN).

Angeboten: (. . . . .)

**36.TB 00B + Material/Erzeugnis Beispiel AG zu 36TB**

Das Verwenden nachstehend angebotener Materialien/Erzeugnisse zu den angegebenen Positionen dieser ULG wird vereinbart:

Betrifft Position(en): [REDACTED]

Beispielhaftes Material/Erzeugnis: [REDACTED]

Angeboten ist das beispielhafte oder ein Material/Erzeugnis gleichwertiger Art.

Kriterien der Gleichwertigkeit: [REDACTED]

Angeboten: (. . . . .)

**36.TC + Rohbauelem.Holzmassivdecke Brettschichtholz BSH (THEURL)**

Version: 2023-09

Im Folgenden ist nur das Liefern von Holzmassivdecke Brettschichtholz BSH (THEURL) beschrieben.

Die MONTAGE bzw. das VERSETZEN ist in EIGENEN POSITIONEN beschrieben.

**1. Leistungen des AG:**

Statische Berechnungen einschließlich Detailausbildungen und Konstruktionszeichnungen werden vom AG zur Verfügung gestellt.

**2. Einkalkulierte Leistungen:**

Folgende Leistungen sind (ergänzend zu den Nebenleistungen gemäß ÖNORM) in die Einheitspreise einkalkuliert.

**2.1 Das Anfertigen der Werkstattzeichnungen (Fertigungspläne),**

auch für Einbauteile (bspw. Stahlteile etc.), auf Grund vom AG beigestellter Ausführungs-, Polier- und Detailpläne ist in die Einheitspreise einkalkuliert.

Werkstattzeichnungen werden dem AG zur Freigabe vor Beginn der Produktion innerhalb der zu vereinbarenden Frist übergeben.

**2.2 Liefern beinhaltet:**

Verpackung (Schutz) der Holzmassivdecke BSH (THEURL) für den Transport, stapelweise abgeplant, nicht einzeln foliert, nicht witterungsdicht, keine Lagerverpackung

**2.3 In die Einheitspreise einkalkuliert sind:**

- Einlagematerial (Verbindungsmaterial), die systembedingt während der Montage der Holzmassivdecke Brettschichtholz BSH (THEURL) zwischen den BSH-Deckenelementen oder zwischen der BSH-Decke und der angrenzenden Tragkonstruktion eingelegt/eingebracht werden.
- die Mindestanzahl der Verbindungsmittel für die Deckenverschraubung gemäß ÖNORM B 1995-1-1 Anhang K.10
- Die Verantwortung für eine technisch korrekte, fachgemäße Konstruktion und Versetzbarkeit von Holzmassivdecke aus Brettschichtholz BSH (THEURL) bleibt beim AN.

**3. VERSETZEN beinhaltet:**



**Ergänzungen zur StLB HB-022+ABK-020****Ausschreibungstexte ZZZ**

Leistungsverzeichnis

gedruckt am 15.11.2023  
LB-HB-022+ABK-020 Preisangaben in EUR

- Nebenleistungen gemäß ÖNORM B 2110 Pkt. 5.4 sowie ÖNORM B 2215 Pkt. 5.4
- Montagehilfen (z.B. Unterstellungen, Hilfskonstruktionen, Abspannungen)
- Gerüste für angegebene Höhe, einschließlich erhöhtem Aufwand für Materialtransport und sonstiger Erschwernisse
- Einbauteile und Verbindungsmittel aus Stahl bis 1 kg je Stück (z.B. Holzbauschrauben zur konstruktiven Verbindung)
- Einbauteile zur Manipulation, Montage und zum Verbinden der Decken BSH (THEURL) untereinander oder mit der Tragkonstruktion einschließlich der Gegenstücke
- Kosten etwaiger durch den AN zu vertretenden Zwischentransporte auf Baustellen
- Geneigte Verlegung der Decken BSH (THEURL) bis 5° Neigung

**4. Höhen bei Versetzen:**

Im Folgenden sind Leistungen bei Höhen von Null bis 3,2 m (b.3,2m) beschrieben.

Höhen von Null bis über 3,2 m (über 3,2m: Ausschreiberlücke) werden gesondert beschrieben.

Höhen werden dabei nach der Unterstellungshöhe bzw. bis zur lichten Höhe der fertigen Decken BSH (= Untersicht) gemessen.

**5. Technische Beschreibung Holzmassivdecken Brettschichtholz BSH (THEURL):****5.1 Holzmassivdecken Brettschichtholz BSH (THEURL):**

Es wird Brettschichtholz (BSH) gemäß EN 14080:2013 mit der Festigkeitsklasse GL 24h verwendet.

Ausgangsmaterial ist Fichte/Tanne.

**5.2 Holzmassivdecke Brettschichtholz BSH (THEURL)**

Maximal zulässige Abweichungen von den Nennmaßen gemäß ÖNORM EN 14080 Tabelle 12

Als maximale Abmessungen der einzelnen Holzmassivdecken Brettschichtholz BSH (THEURL) gelten 18,0 m x 1,20 m.

Herstellerhinweis:

Empfohlene Breite 400 bis 600 mm aufgrund des Schwind- und Quellmaßes, max. Breite 1200 mm

**5.3 Oberflächenqualität:**

Die Oberflächen werden gemäß Tabelle 2 der ÖNORM B 2215:2017 ausgeführt.

Herstellerhinweis:

Für Sichtoberflächen wird eine max. Breite von 400 bis 600 mm und für Oberflächen in Industriequalität eine max. Breite von 800 mm aufgrund der Fugenbildung durch das natürliche Schwindmaß empfohlen.

**6. Verbindung zwischen Holzmassivdecken Brettschichtholz BSH (THEURL):**

Die Stoßausbildung erfolgt stumpf ohne weitere Verbindung. Stoßausbildungen, welche über den Stumpfstoß hinausgehen, werden gesondert verrechnet (gemäß Typ 1 – 5).

**7. Ausmaß- und Abrechnungsregeln:**

Abrechnung der Breite erfolgt in 40 mm Schritten – Lamellenstärken, Mindestverrechnungslänge 6 m

**8. Abkürzungsverzeichnis**

Rohbau.-E. - Rohbauelement

AG – Auftraggeber

AN – Auftragnehmer

DM – Durchmesser

Holzmassivdecke Brettschichtholz BSH (THEURL)

**9. Aufzählungen/Zubehör:**

Positionen für Aufzählungen (Az) und Zubehör beschreiben

**Ergänzungen zur StLB HB-022+ABK-020****Ausschreibungstexte ZZZ**

Leistungsverzeichnis

gedruckt am 15.11.2023

LB-HB-022+ABK-020

Preisangaben in EUR

Ergänzungen/Erweiterungen/Varianten zu vorangegangenen Positionen (Leistungen) und werden nur aus dem System oder der Auswahl von Produkten des Herstellers der Grundposition angeboten bzw. ausgeführt.

36.TC 00 + Folgende Angaben und Anforderungen an die Art und Weise der Leistungserbringung gelten als vereinbart und sind in die Einheitspreise einkalkuliert.

**36.TC 00A + Material/Erzeugnis n.W.AN zu 36TC**

Das Verwenden nachstehend angebotener Materialien/Erzeugnisse zu den angegebenen Positionen dieser ULG wird vereinbart:

Betrifft Position(en):

Material/Erzeugnis nach Wahl des Auftragnehmers (AN).

Angeboten: (. . . . .)

**36.TC 00B + Material/Erzeugnis Beispiel AG zu 36TC**

Das Verwenden nachstehend angebotener Materialien/Erzeugnisse zu den angegebenen Positionen dieser ULG wird vereinbart:

Betrifft Position(en):

Beispielhaftes Material/Erzeugnis:

Angeboten ist das beispielhafte oder ein Material/Erzeugnis gleichwertiger Art.

Kriterien der Gleichwertigkeit:

Angeboten: (. . . . .)

**36.U1 + Fassaden-u.Fensteranschl.HB,Fenster-Element (SIGA)**

Version 2023-09

Im Folgenden ist das Liefern und Einbauen / Montieren / Versetzen beschrieben.

**Hersteller- und Verarbeitungsrichtlinien:**

Die Verarbeitungsrichtlinien des Erzeugers werden eingehalten.

Es werden nur aufeinander abgestimmte Produkte verwendet.

Es werden nur die dem System zugeordneten Materialien verwendet.

Im Folgenden sind beschrieben: Fassaden- und Fensteranschlüsse

- Holzbau (HB)
- Fensterelement

*Hinweis:*

*Gemäß den Angaben des Herstellers können Produkte bzw. Positionen für folgende Themen/LGs in ein LV übernommen werden: LG 36, 41, 55, 68, 71, 72, 73, 74, 75*

36.U1 00 + Folgende Angaben und Anforderungen an die Art und Weise der Leistungserbringung gelten als vereinbart und sind in die Einheitspreise einkalkuliert.

**36.U1 00A + Material/Erzeugnis n.W.AN zu 36U1**

Das Verwenden nachstehend angebotener Materialien/Erzeugnisse zu den angegebenen Positionen dieser ULG wird vereinbart:

Betrifft Position(en):

Material/Erzeugnis nach Wahl des Auftragnehmers (AN).

Angeboten: (. . . . .)

**Ergänzungen zur StLB HB-022+ABK-020****Ausschreibungstexte ZZZ**

Leistungsverzeichnis

gedruckt am 15.11.2023  
LB-HB-022+ABK-020 Preisangaben in EUR**36.U1 00B + Material/Erzeugnis Beispiel AG zu 36U1**

Das Verwenden nachstehend angebotener Materialien/Erzeugnisse zu den angegebenen Positionen dieser ULG wird vereinbart:

Betrifft Position(en):

Beispielhaftes Material/Erzeugnis:

Angeboten ist das beispielhafte oder ein Material/Erzeugnis gleichwertiger Art.

Kriterien der Gleichwertigkeit:

Angeboten: (.....)

**36.U2 + Anschlussfuge m.spritzbarem Fugendichtstoff (SIGA)**

Version 2021-09

Im Folgenden ist das Liefern und Einbauen / Montieren / Versetzen beschrieben.

**Hersteller- und Verarbeitungsrichtlinien:**

Die Verarbeitungsrichtlinien des Erzeugers werden eingehalten.

Es werden nur aufeinander abgestimmte Produkte verwendet.

Es werden nur die dem System zugeordneten Materialien verwendet.

Im Folgenden sind beschrieben: Fassaden- und Fensteranschlüsse

- Massivbau (MB)
- Fensterelement (Fe.E)
- Anschlussfuge mit spritzbarem Fugendichtstoff

*Hinweis:*

*Gemäß den Angaben des Herstellers können Produkte bzw. Positionen für folgende Themen/LGs in ein LV übernommen werden: LG 36, 41, 55, 67, 68, 72, 73, 74, 75*

36.U2 00 + Folgende Angaben und Anforderungen an die Art und Weise der Leistungserbringung gelten als vereinbart und sind in die Einheitspreise einkalkuliert.

**36.U2 00A + Material/Erzeugnis n.W.AN zu 36U2**

Das Verwenden nachstehend angebotener Materialien/Erzeugnisse zu den angegebenen Positionen dieser ULG wird vereinbart:

Betrifft Position(en):

Material/Erzeugnis nach Wahl des Auftragnehmers (AN).

Angeboten: (.....)

**36.U2 00B + Material/Erzeugnis Beispiel AG zu 36U2**

Das Verwenden nachstehend angebotener Materialien/Erzeugnisse zu den angegebenen Positionen dieser ULG wird vereinbart:

Betrifft Position(en):

Beispielhaftes Material/Erzeugnis:

Angeboten ist das beispielhafte oder ein Material/Erzeugnis gleichwertiger Art.

Kriterien der Gleichwertigkeit:

Angeboten: (.....)

**36.U3 + Gebäudehülle,HB-Wand,Dampfbremse auf Holzkonstruktion (SIGA)**

Version 2023-09

Im Folgenden ist das Liefern und Einbauen / Montieren / Versetzen beschrieben.

**Ergänzungen zur StLB HB-022+ABK-020****Ausschreibungstexte ZZZ**

Leistungsverzeichnis

LB-HB-022+ABK-020

gedruckt am 15.11.2023

Preisangaben in EUR

**Hersteller- und Verarbeitungsrichtlinien:**

Die Verarbeitungsrichtlinien des Erzeugers werden eingehalten.

Es werden nur aufeinander abgestimmte Produkte verwendet.

Es werden nur die dem System zugeordneten Materialien verwendet.

Im Folgenden sind beschrieben: Gebäudehülle

- innen luftdicht erstellen
- Holzbauwand
- Dampfbremse auf Holzkonstruktion

*Hinweis:*

*Gemäß den Angaben des Herstellers können Produkte bzw. Positionen für folgende Themen/LGs in ein LV übernommen werden: LG 36, 39*

36.U3 00 + Folgende Angaben und Anforderungen an die Art und Weise der Leistungserbringung gelten als vereinbart und sind in die Einheitspreise einkalkuliert.

**36.U3 00A + Material/Erzeugnis n.W.AN zu 36U3**

Das Verwenden nachstehend angebotener Materialien/Erzeugnisse zu den angegebenen Positionen dieser ULG wird vereinbart:

Betrifft Position(en):                     

Material/Erzeugnis nach Wahl des Auftragnehmers (AN).

Angeboten: (                    )

**36.U3 00B + Material/Erzeugnis Beispiel AG zu 36U3**

Das Verwenden nachstehend angebotener Materialien/Erzeugnisse zu den angegebenen Positionen dieser ULG wird vereinbart:

Betrifft Position(en):                     

Beispielhaftes Material/Erzeugnis:                     

Angeboten ist das beispielhafte oder ein Material/Erzeugnis gleichwertiger Art.

Kriterien der Gleichwertigkeit:                     

Angeboten: (                    )

**36.U4 + Gebäudehülle,HB-Wand,Plattenmaterial/luftdichte Ebene (SIGA)**

Version 2023-09

Im Folgenden ist das Liefern und Einbauen / Montieren / Versetzen beschrieben.

**Hersteller- und Verarbeitungsrichtlinien:**

Die Verarbeitungsrichtlinien des Erzeugers werden eingehalten.

Es werden nur aufeinander abgestimmte Produkte verwendet.

Es werden nur die dem System zugeordneten Materialien verwendet.

Im Folgenden sind beschrieben: Gebäudehülle

- innen
- Holzbauwand
- Plattenmaterial als luftdichte Ebene

*Hinweis:*

*Gemäß den Angaben des Herstellers können Produkte bzw. Positionen für folgende Themen/LGs in ein LV übernommen werden: LG 36, 39*

**Ergänzungen zur StLB HB-022+ABK-020****Ausschreibungstexte ZZZ**

Leistungsverzeichnis

gedruckt am 15.11.2023

LB-HB-022+ABK-020

Preisangaben in EUR

36.U4 00 + Folgende Angaben und Anforderungen an die Art und Weise der Leistungserbringung gelten als vereinbart und sind in die Einheitspreise einkalkuliert.

**36.U4 00A + Material/Erzeugnis n.W.AN zu 36U4**

Das Verwenden nachstehend angebotener Materialien/Erzeugnisse zu den angegebenen Positionen dieser ULG wird vereinbart:

Betrifft Position(en):

Material/Erzeugnis nach Wahl des Auftragnehmers (AN).

Angeboten: (.....)

**36.U4 00B + Material/Erzeugnis Beispiel AG zu 36U4**

Das Verwenden nachstehend angebotener Materialien/Erzeugnisse zu den angegebenen Positionen dieser ULG wird vereinbart:

Betrifft Position(en):

Beispielhaftes Material/Erzeugnis:

Angeboten ist das beispielhafte oder ein Material/Erzeugnis gleichwertiger Art.

Kriterien der Gleichwertigkeit:

Angeboten: (.....)

**36.U5 + Luftdichte Gebäudehülle mit Dampfbremse (SIGA)**

Version 2023-09

Im Folgenden ist das Liefern und Einbauen / Montieren / Versetzen beschrieben.

**Hersteller- und Verarbeitungsrichtlinien:**

Die Verarbeitungsrichtlinien des Erzeugers werden eingehalten.

Es werden nur aufeinander abgestimmte Produkte verwendet.

Es werden nur die dem System zugeordneten Materialien verwendet.

Im Folgenden sind beschrieben: Gebäudehülle

- innen
- Dach
- Zwischensparrendämmung
- Flach- und Steildach

*Hinweis:*

*Gemäß den Angaben des Herstellers können Produkte bzw. Positionen für folgende Themen/LGs in ein LV übernommen werden: LG 36, 39, 56*

36.U5 00 + Folgende Angaben und Anforderungen an die Art und Weise der Leistungserbringung gelten als vereinbart und sind in die Einheitspreise einkalkuliert.

**36.U5 00A + Material/Erzeugnis n.W.AN zu 36U5**

Das Verwenden nachstehend angebotener Materialien/Erzeugnisse zu den angegebenen Positionen dieser ULG wird vereinbart:

Betrifft Position(en):

Material/Erzeugnis nach Wahl des Auftragnehmers (AN).

Angeboten: (.....)

**36.U5 00B + Material/Erzeugnis Beispiel AG zu 36U5**

Das Verwenden nachstehend angebotener Materialien/Erzeugnisse zu den angegebenen Positionen dieser ULG wird vereinbart:

Betrifft Position(en):

**Ergänzungen zur StLB HB-022+ABK-020****Ausschreibungstexte ZZZ**

Leistungsverzeichnis

gedruckt am 15.11.2023  
LB-HB-022+ABK-020 Preisangaben in EUR

Beispielhaftes Material/Erzeugnis: \_\_\_\_\_  
 Angeboten ist das beispielhafte oder ein Material/Erzeugnis gleichwertiger Art.  
 Kriterien der Gleichwertigkeit: \_\_\_\_\_  
 Angeboten: (.....)

**36.U6 + Gebäudehülle,Dach,Aufsparrendämmung ab 10° (SIGA)**

Version 2023-09

Im Folgenden ist das Liefern und Einbauen / Montieren / Versetzen beschrieben.

**Hersteller- und Verarbeitungsrichtlinien:**

Die Verarbeitungsrichtlinien des Erzeugers werden eingehalten.  
 Es werden nur aufeinander abgestimmte Produkte verwendet.  
 Es werden nur die dem System zugeordneten Materialien verwendet.

Im Folgenden sind beschrieben: Gebäudehülle

- innen
- Dach
- Aufsparrendämmung
- ab 10 Grad

*Hinweis:*

*Gemäß den Angaben des Herstellers können Produkte bzw. Positionen für folgende Themen/LGs in ein LV übernommen werden: LG 21, 36, 56*

36.U6 00 + Folgende Angaben und Anforderungen an die Art und Weise der Leistungserbringung gelten als vereinbart und sind in die Einheitspreise einkalkuliert.

**36.U6 00A + Material/Erzeugnis n.W.AN zu 36U6**

Das Verwenden nachstehend angebotener Materialien/Erzeugnisse zu den angegebenen Positionen dieser ULG wird vereinbart:

Betrifft Position(en): \_\_\_\_\_  
 Material/Erzeugnis nach Wahl des Auftragnehmers (AN).  
 Angeboten: (.....)

**36.U6 00B + Material/Erzeugnis Beispiel AG zu 36U6**

Das Verwenden nachstehend angebotener Materialien/Erzeugnisse zu den angegebenen Positionen dieser ULG wird vereinbart:

Betrifft Position(en): \_\_\_\_\_  
 Beispielhaftes Material/Erzeugnis: \_\_\_\_\_  
 Angeboten ist das beispielhafte oder ein Material/Erzeugnis gleichwertiger Art.  
 Kriterien der Gleichwertigkeit: \_\_\_\_\_  
 Angeboten: (.....)

**36.U7 + Gebäudehülle,erhöht regensicheres Unterdach ab 5° (SIGA)**

Version 2023-09

Im Folgenden ist das Liefern und Einbauen / Montieren / Versetzen beschrieben.

**Hersteller- und Verarbeitungsrichtlinien:**

Die Verarbeitungsrichtlinien des Erzeugers werden eingehalten.  
 Es werden nur aufeinander abgestimmte Produkte verwendet.

**Ergänzungen zur StLB HB-022+ABK-020****Ausschreibungstexte ZZZ**

Leistungsverzeichnis

LB-HB-022+ABK-020

gedruckt am 15.11.2023

Preisangaben in EUR

Es werden nur die dem System zugeordneten Materialien verwendet.

Im Folgenden sind beschrieben: Gebäudehülle

- außen, schlagregensicher und winddicht
- Unterdachbahn
- ab 5 Grad

*Hinweis:*

*Gemäß den Angaben des Herstellers können Produkte bzw. Positionen für folgende Themen/LGs in ein LV übernommen werden: LG 21, 22, 23, 36, 56*

36.U7 00 + Folgende Angaben und Anforderungen an die Art und Weise der Leistungserbringung gelten als vereinbart und sind in die Einheitspreise einkalkuliert.

**36.U7 00A + Material/Erzeugnis n.W.AN zu 36U7**

Das Verwenden nachstehend angebotener Materialien/Erzeugnisse zu den angegebenen Positionen dieser ULG wird vereinbart:

Betrifft Position(en):

Material/Erzeugnis nach Wahl des Auftragnehmers (AN).

Angeboten: (.....)

**36.U7 00B + Material/Erzeugnis Beispiel AG zu 36U7**

Das Verwenden nachstehend angebotener Materialien/Erzeugnisse zu den angegebenen Positionen dieser ULG wird vereinbart:

Betrifft Position(en):

Beispielhaftes Material/Erzeugnis:

Angeboten ist das beispielhafte oder ein Material/Erzeugnis gleichwertiger Art.

Kriterien der Gleichwertigkeit:

Angeboten: (.....)

**36.U8 + Gebäudehülle,regensicheres Unterdach ab 10° (SIGA)**

Version 2023-09

Im Folgenden ist das Liefern und Einbauen / Montieren / Versetzen beschrieben.

**Hersteller- und Verarbeitungsrichtlinien:**

Die Verarbeitungsrichtlinien des Erzeugers werden eingehalten.

Es werden nur aufeinander abgestimmte Produkte verwendet.

Es werden nur die dem System zugeordneten Materialien verwendet.

Im Folgenden sind beschrieben: Gebäudehülle

- außen, schlagregensicher und winddicht
- Unterdachbahn
- ab 5 Grad

*Hinweis:*

*Gemäß den Angaben des Herstellers können Produkte bzw. Positionen für folgende Themen/LGs in ein LV übernommen werden: LG 21, 22, 23, 36, 56*

36.U8 00 + Folgende Angaben und Anforderungen an die Art und Weise der Leistungserbringung gelten als vereinbart und sind in die Einheitspreise einkalkuliert.

**Ergänzungen zur StLB HB-022+ABK-020****Ausschreibungstexte ZZZ**

Leistungsverzeichnis

gedruckt am 15.11.2023  
LB-HB-022+ABK-020 Preisangaben in EUR**36.U8 00A + Material/Erzeugnis n.W.AN zu 36U8**

Das Verwenden nachstehend angebotener Materialien/Erzeugnisse zu den angegebenen Positionen dieser ULG wird vereinbart:

Betrifft Position(en):

Material/Erzeugnis nach Wahl des Auftragnehmers (AN).

Angeboten: (.....)

**36.U8 00B + Material/Erzeugnis Beispiel AG zu 36U8**

Das Verwenden nachstehend angebotener Materialien/Erzeugnisse zu den angegebenen Positionen dieser ULG wird vereinbart:

Betrifft Position(en):

Beispielhaftes Material/Erzeugnis:

Angeboten ist das beispielhafte oder ein Material/Erzeugnis gleichwertiger Art.

Kriterien der Gleichwertigkeit:

Angeboten: (.....)

**36.U9 + Gebäudehülle,Plattenf.Werkstoffe außen schlagregens. (SIGA)**

Version 2023-09

Im Folgenden ist das Liefern und Einbauen / Montieren / Versetzen beschrieben.

**Hersteller- und Verarbeitungsrichtlinien:**

Die Verarbeitungsrichtlinien des Erzeugers werden eingehalten.

Es werden nur aufeinander abgestimmte Produkte verwendet.

Es werden nur die dem System zugeordneten Materialien verwendet.

Im Folgenden sind beschrieben: Gebäudehülle

- außen, schlagregensicher (schlagregens.) und winddicht
- Plattenförmige Werkstoffe (Plattenf.Werkstoffe)

*Hinweis:*

*Gemäß den Angaben des Herstellers können Produkte bzw. Positionen für folgende Themen/LGs in ein LV übernommen werden: LG 21, 22, 23, 36, 56*

36.U9 00 + Folgende Angaben und Anforderungen an die Art und Weise der Leistungserbringung gelten als vereinbart und sind in die Einheitspreise einkalkuliert.

**36.U9 00A + Material/Erzeugnis n.W.AN zu 36U9**

Das Verwenden nachstehend angebotener Materialien/Erzeugnisse zu den angegebenen Positionen dieser ULG wird vereinbart:

Betrifft Position(en):

Material/Erzeugnis nach Wahl des Auftragnehmers (AN).

Angeboten: (.....)

**36.U9 00B + Material/Erzeugnis Beispiel AG zu 36U9**

Das Verwenden nachstehend angebotener Materialien/Erzeugnisse zu den angegebenen Positionen dieser ULG wird vereinbart:

Betrifft Position(en):

Beispielhaftes Material/Erzeugnis:

Angeboten ist das beispielhafte oder ein Material/Erzeugnis gleichwertiger Art.

Kriterien der Gleichwertigkeit:

Angeboten: (.....)



**Ergänzungen zur StLB HB-022+ABK-020****Ausschreibungstexte ZZZ**

Leistungsverzeichnis

gedruckt am 15.11.2023  
LB-HB-022+ABK-020 Preisangaben in EUR**36.UA + Gebäudehülle,dauerh.offene u.hinterlüft.Fassadenbekl. (SIGA)**

Version 2023-09

Im Folgenden ist das Liefern und Einbauen / Montieren / Versetzen beschrieben.

**Hersteller- und Verarbeitungsrichtlinien:**

Die Verarbeitungsrichtlinien des Erzeugers werden eingehalten.

Es werden nur aufeinander abgestimmte Produkte verwendet.

Es werden nur die dem System zugeordneten Materialien verwendet.

Im Folgenden sind beschrieben: Gebäudehülle

- außen, schlagregensicher und winddicht
- dauerhaft offene und hinterlüftete Fassadenbekleidung (dauerh.offene u.hinterlüft.Fassadenbekl.)

*Hinweis:**Gemäß den Angaben des Herstellers können Produkte bzw. Positionen für folgende Themen/LGs in ein LV übernommen werden: LG 36, 37, 68*

36.UA 00 + Folgende Angaben und Anforderungen an die Art und Weise der Leistungserbringung gelten als vereinbart und sind in die Einheitspreise einkalkuliert.

**36.UA 00A + Material/Erzeugnis n.W.AN zu 36UA**

Das Verwenden nachstehend angebotener Materialien/Erzeugnisse zu den angegebenen Positionen dieser ULG wird vereinbart:

Betrifft Position(en): \_\_\_\_\_

Material/Erzeugnis nach Wahl des Auftragnehmers (AN).

Angeboten: (.....)

**36.UA 00B + Material/Erzeugnis Beispiel AG zu 36UA**

Das Verwenden nachstehend angebotener Materialien/Erzeugnisse zu den angegebenen Positionen dieser ULG wird vereinbart:

Betrifft Position(en): \_\_\_\_\_

Beispielhaftes Material/Erzeugnis: \_\_\_\_\_

Angeboten ist das beispielhafte oder ein Material/Erzeugnis gleichwertiger Art.

Kriterien der Gleichwertigkeit: \_\_\_\_\_

Angeboten: (.....)

**36.UB + Gebäudehülle,Fassadenbahn/geschl.Fassadenbekleidung (SIGA)**

Version 2023-09

Im Folgenden ist das Liefern und Einbauen / Montieren / Versetzen beschrieben.

**Hersteller- und Verarbeitungsrichtlinien:**

Die Verarbeitungsrichtlinien des Erzeugers werden eingehalten.

Es werden nur aufeinander abgestimmte Produkte verwendet.

Es werden nur die dem System zugeordneten Materialien verwendet.

Im Folgenden sind beschrieben: Gebäudehülle

- außen, schlagregensicher und winddicht

**Ergänzungen zur StLB HB-022+ABK-020****Ausschreibungstexte ZZZ**

Leistungsverzeichnis

gedruckt am 15.11.2023  
LB-HB-022+ABK-020 Preisangaben in EUR

- Fassadenbahn
- mit geschlossener Fassadenbekleidung

*Hinweis:*

*Gemäß den Angaben des Herstellers können Produkte bzw. Positionen für folgende Themen/LGs in ein LV übernommen werden: LG 36, 37, 68*

36.UB 00 + Folgende Angaben und Anforderungen an die Art und Weise der Leistungserbringung gelten als vereinbart und sind in die Einheitspreise einkalkuliert.

**36.UB 00A + Material/Erzeugnis n.W.AN zu 36UB**

Das Verwenden nachstehend angebotener Materialien/Erzeugnisse zu den angegebenen Positionen dieser ULG wird vereinbart:

Betrifft Position(en):

Material/Erzeugnis nach Wahl des Auftragnehmers (AN).

Angeboten: (.....)

**36.UB 00B + Material/Erzeugnis Beispiel AG zu 36UB**

Das Verwenden nachstehend angebotener Materialien/Erzeugnisse zu den angegebenen Positionen dieser ULG wird vereinbart:

Betrifft Position(en):

Beispielhaftes Material/Erzeugnis:

Angeboten ist das beispielhafte oder ein Material/Erzeugnis gleichwertiger Art.

Kriterien der Gleichwertigkeit:

Angeboten: (.....)

**36.UC + Temporärer Bewitterungsschutz von Holzelementen (SIGA)**

Version 2023-09

Im Folgenden ist das Liefern und Einbauen / Montieren / Versetzen beschrieben.

**Hersteller- und Verarbeitungsrichtlinien:**

Die Verarbeitungsrichtlinien des Erzeugers werden eingehalten.

Es werden nur aufeinander abgestimmte Produkte verwendet.

Es werden nur die dem System zugeordneten Materialien verwendet.

*Hinweis:*

*Gemäß den Angaben des Herstellers können Produkte bzw. Positionen für folgende Themen/LGs in ein LV übernommen werden: LG 21, 36*

Im Folgenden ist ein temporärer Bewitterungsschutz von Holzelementen beschrieben.

36.UC 00 + Folgende Angaben und Anforderungen an die Art und Weise der Leistungserbringung gelten als vereinbart und sind in die Einheitspreise einkalkuliert.

**36.UC 00A + Material/Erzeugnis n.W.AN zu 36UC**

Das Verwenden nachstehend angebotener Materialien/Erzeugnisse zu den angegebenen Positionen dieser ULG wird vereinbart:

Betrifft Position(en):

Material/Erzeugnis nach Wahl des Auftragnehmers (AN).

Angeboten: (.....)

**Ergänzungen zur StLB HB-022+ABK-020****Ausschreibungstexte ZZZ**

Leistungsverzeichnis

gedruckt am 15.11.2023  
LB-HB-022+ABK-020 Preisangaben in EUR**36.UC 00B + Material/Erzeugnis Beispiel AG zu 36UC**

Das Verwenden nachstehend angebotener Materialien/Erzeugnisse zu den angegebenen Positionen dieser ULG wird vereinbart:

Betrifft Position(en): \_\_\_\_\_

Beispielhaftes Material/Erzeugnis: \_\_\_\_\_

Angeboten ist das beispielhafte oder ein Material/Erzeugnis gleichwertiger Art.

Kriterien der Gleichwertigkeit: \_\_\_\_\_

Angeboten: (.....)

**36.Y1 + Vorbeugender Holzschutz (SYNTHESA)**

Version: 2018-09

**Verarbeitungsrichtlinien:**

Die Vorgaben und die Verarbeitungsrichtlinien des Herstellers sind einzuhalten.

Im Übrigen verweisen wir auf unsere jeweils letztgültigen technischen Dokumentationen hin.

**Verbrauchswerte – Farbdarstellungen/Strukturen:**

Alle in den Positionen angegebenen Verbrauchswerte dienen nur als Richtlinie und sind von der Beschaffenheit des jeweiligen Untergrundes und der Art der Applikation abhängig. Verbindliche Verbrauchswerte sind am Objekt zu ermitteln.

Farb- und Strukturabbildungen dienen lediglich als grobe Orientierung. Im Druckverfahren reproduzierte Farben und Strukturen können aus drucktechnischen Gründen deutlich von den realen Farben und Strukturen abweichen. Die Abbildungen ersetzen keinesfalls die Originalmuster.

**Leistungsumfang/einkalkulierte Leistungen:**

Unter dem Begriff "**Entsorgen**" ist das Laden, Abtransportieren, Verwerten, Deponieren oder Entsorgen der Baurestmassen zu verstehen.

Abbruchmaterial geht in das Eigentum des Auftragnehmers über.

Für das ordnungsgemäße Verwerten, Deponieren oder Entsorgen werden, den Gesetzen und Verordnungen entsprechend, Nachweise erbracht. Nachweise werden dem Auftraggeber spätestens mit der Schlussrechnung übergeben.

Bei unerwartetem Antreffen von gefährlichem Abfall wird der Auftraggeber verständigt und eine gesonderte Regelung vereinbart.

36.Y1 00 + Folgende Angaben und Anforderungen an die Art und Weise der Leistungserbringung gelten als vereinbart und sind in die Einheitspreise einkalkuliert.

**36.Y1 00A + Material/Erzeugnis n.W.AN zu 36Y1**

Das Verwenden nachstehend angebotener Materialien/Erzeugnisse zu den angegebenen Positionen dieser ULG wird vereinbart:

Betrifft Position(en): \_\_\_\_\_

Material/Erzeugnis nach Wahl des Auftragnehmers (AN).

Angeboten: (.....)

**36.Y1 00B + Material/Erzeugnis Beispiel AG zu 36Y1**

Das Verwenden nachstehend angebotener Materialien/Erzeugnisse zu den angegebenen Positionen dieser ULG wird vereinbart:

Betrifft Position(en): \_\_\_\_\_

Beispielhaftes Material/Erzeugnis: \_\_\_\_\_

Angeboten ist das beispielhafte oder ein Material/Erzeugnis gleichwertiger Art.

Kriterien der Gleichwertigkeit: \_\_\_\_\_

Angeboten: (.....)

**Ergänzungen zur StLB HB-022+ABK-020****Ausschreibungstexte ZZZ**

Leistungsverzeichnis

gedruckt am 15.11.2023  
LB-HB-022+ABK-020 Preisangaben in EUR**36.Y2 + Bekämpfender Holzschutz (SYNTHESA)**

Version: 2018-09

**Verarbeitungsrichtlinien:**

Die Vorgaben und die Verarbeitungsrichtlinien des Herstellers sind einzuhalten.  
Im Übrigen verweisen wir auf unsere jeweils letztgültigen technischen Dokumentationen hin.

**Verbrauchswerte – Farbdarstellungen/Strukturen:**

Alle in den Positionen angegebenen Verbrauchswerte dienen nur als Richtlinie und sind von der Beschaffenheit des jeweiligen Untergrundes und der Art der Applikation abhängig. Verbindliche Verbrauchswerte sind am Objekt zu ermitteln.

Farb- und Strukturabbildungen dienen lediglich als grobe Orientierung. Im Druckverfahren reproduzierte Farben und Strukturen können aus drucktechnischen Gründen deutlich von den realen Farben und Strukturen abweichen. Die Abbildungen ersetzen keinesfalls die Originalmuster.

**Leistungsumfang/einkalkulierte Leistungen:**

Unter dem Begriff "**Entsorgen**" ist das Laden, Abtransportieren, Verwerten, Deponieren oder Entsorgen der Baurestmassen zu verstehen.

Abbruchmaterial geht in das Eigentum des Auftragnehmers über.

Für das ordnungsgemäße Verwerten, Deponieren oder Entsorgen werden, den Gesetzen und Verordnungen entsprechend, Nachweise erbracht. Nachweise werden dem Auftraggeber spätestens mit der Schlussrechnung übergeben.

Bei unerwartetem Antreffen von gefährlichem Abfall wird der Auftraggeber verständigt und eine gesonderte Regelung vereinbart.

36.Y2 00 + Folgende Angaben und Anforderungen an die Art und Weise der Leistungserbringung gelten als vereinbart und sind in die Einheitspreise einkalkuliert.

**36.Y2 00A + Material/Erzeugnis n.W.AN zu 36Y2**

Das Verwenden nachstehend angebotener Materialien/Erzeugnisse zu den angegebenen Positionen dieser ULG wird vereinbart:

Betrifft Position(en):

Material/Erzeugnis nach Wahl des Auftragnehmers (AN).

Angeboten:

**36.Y2 00B + Material/Erzeugnis Beispiel AG zu 36Y2**

Das Verwenden nachstehend angebotener Materialien/Erzeugnisse zu den angegebenen Positionen dieser ULG wird vereinbart:

Betrifft Position(en):

Beispielhaftes Material/Erzeugnis:

Angeboten ist das beispielhafte oder ein Material/Erzeugnis gleichwertiger Art.

Kriterien der Gleichwertigkeit:

Angeboten:

**36.Y5 + Riegelwände und Verkleidungen (INTHERMO)**

Version: 2022-08

**Verarbeitungsrichtlinien:**

Die Vorgaben und die Verarbeitungsrichtlinien des Herstellers sind einzuhalten.  
Im Übrigen verweisen wir auf unsere jeweils letztgültigen technischen Dokumentationen hin.

**Laibungen:**

Die Ausführung der Wärmedämmung im Laibungsbereich bei Fenster-, Tür- und sonstigen Öffnungen: In der gleichen Dicke wie in der Fassadenfläche, soweit nicht aus konstruktiven Gründen nur eine geringere Dicke möglich ist. Mindestens jedoch 3 cm dick. Für die Verwendung von konstruktiv notwendigen geringeren Dicken ist keine Preisveränderung vereinbart.

**Ergänzungen zur StLB HB-022+ABK-020****Ausschreibungstexte ZZZ**

Leistungsverzeichnis

gedruckt am 15.11.2023

LB-HB-022+ABK-020

Preisangaben in EUR

**Verbrauchswerte – Farbdarstellungen/Strukturen:**

Alle in den Positionen angegebenen Verbrauchswerte dienen nur als Richtlinie und sind von der Beschaffenheit des jeweiligen Untergrundes und der Art der Applikation abhängig. Verbindliche Verbrauchswerte sind am Objekt zu ermitteln.

Farb- und Strukturabbildungen dienen lediglich als grobe Orientierung. Im Druckverfahren reproduzierte Farben und Strukturen können aus drucktechnischen Gründen deutlich von den realen Farben und Strukturen abweichen. Die Abbildungen ersetzen keinesfalls die Originalmuster.

**Leistungsumfang/einkalkulierte Leistungen:**

Unter dem Begriff "**Entsorgen**" ist das Laden, Abtransportieren, Verwerten, Deponieren oder Entsorgen der Baurestmassen zu verstehen.

Abbruchmaterial geht in das Eigentum des Auftragnehmers über.

Für das ordnungsgemäße Verwerten, Deponieren oder Entsorgen werden, den Gesetzen und Verordnungen entsprechend, Nachweise erbracht. Nachweise werden dem Auftraggeber spätestens mit der Schlussrechnung übergeben.

Bei unerwartetem Antreffen von gefährlichem Abfall wird der Auftraggeber verständigt und eine gesonderte Regelung vereinbart.

36.Y5 00 + Folgende Angaben und Anforderungen an die Art und Weise der Leistungserbringung gelten als vereinbart und sind in die Einheitspreise einkalkuliert.

**36.Y5 00A + Material/Erzeugnis n.W.AN zu 36Y5**

Das Verwenden nachstehend angebotener Materialien/Erzeugnisse zu den angegebenen Positionen dieser ULG wird vereinbart:

Betrifft Position(en):

Material/Erzeugnis nach Wahl des Auftragnehmers (AN).

Angeboten: (.....)

**36.Y5 00B + Material/Erzeugnis Beispiel AG zu 36Y5**

Das Verwenden nachstehend angebotener Materialien/Erzeugnisse zu den angegebenen Positionen dieser ULG wird vereinbart:

Betrifft Position(en):

Beispielhaftes Material/Erzeugnis:

Angeboten ist das beispielhafte oder ein Material/Erzeugnis gleichwertiger Art.

Kriterien der Gleichwertigkeit:

Angeboten: (.....)

**36.Y6 + Schall u. Wärmeschutz innen mit Bepankung (SYNTHESA)**

Version: 2022-08

**Verarbeitungsrichtlinien:**

Die Vorgaben und die Verarbeitungsrichtlinien des Herstellers sind einzuhalten.

Im Übrigen verweisen wir auf unsere jeweils letztgültigen technischen Dokumentationen hin.

**Verbrauchswerte – Farbdarstellungen/Strukturen:**

Alle in den Positionen angegebenen Verbrauchswerte dienen nur als Richtlinie und sind von der Beschaffenheit des jeweiligen Untergrundes und der Art der Applikation abhängig. Verbindliche Verbrauchswerte sind am Objekt zu ermitteln.

Farb- und Strukturabbildungen dienen lediglich als grobe Orientierung. Im Druckverfahren reproduzierte Farben und Strukturen können aus drucktechnischen Gründen deutlich von den realen Farben und Strukturen abweichen. Die Abbildungen ersetzen keinesfalls die Originalmuster.

**Leistungsumfang/einkalkulierte Leistungen:**

Unter dem Begriff "**Entsorgen**" ist das Laden, Abtransportieren, Verwerten, Deponieren oder Entsorgen der Baurestmassen zu verstehen.

Abbruchmaterial geht in das Eigentum des Auftragnehmers über.

**Ergänzungen zur StLB HB-022+ABK-020****Ausschreibungstexte ZZZ**

Leistungsverzeichnis

gedruckt am 15.11.2023

LB-HB-022+ABK-020

Preisangaben in EUR

Für das ordnungsgemäße Verwerten, Deponieren oder Entsorgen werden, den Gesetzen und Verordnungen entsprechend, Nachweise erbracht. Nachweise werden dem Auftraggeber spätestens mit der Schlussrechnung übergeben.

Bei unerwartetem Antreffen von gefährlichem Abfall wird der Auftraggeber verständigt und eine gesonderte Regelung vereinbart.

36.Y6 00 + Folgende Angaben und Anforderungen an die Art und Weise der Leistungserbringung gelten als vereinbart und sind in die Einheitspreise einkalkuliert.

**36.Y6 00A + Material/Erzeugnis n.W.AN zu 36Y6**

Das Verwenden nachstehend angebotener Materialien/Erzeugnisse zu den angegebenen Positionen dieser ULG wird vereinbart:

Betrifft Position(en): \_\_\_\_\_

Material/Erzeugnis nach Wahl des Auftragnehmers (AN).

Angeboten: (.....)

**36.Y6 00B + Material/Erzeugnis Beispiel AG zu 36Y6**

Das Verwenden nachstehend angebotener Materialien/Erzeugnisse zu den angegebenen Positionen dieser ULG wird vereinbart:

Betrifft Position(en): \_\_\_\_\_

Beispielhaftes Material/Erzeugnis: \_\_\_\_\_

Angeboten ist das beispielhafte oder ein Material/Erzeugnis gleichwertiger Art.

Kriterien der Gleichwertigkeit: \_\_\_\_\_

Angeboten: (.....)

**36.Y7 + Dämmung vorgehängte hinterlüftete Fassaden (SYNTHESA)**

Version: 2021-05

**Verarbeitungsrichtlinien:**

Die Vorgaben und die Verarbeitungsrichtlinien des Herstellers sind einzuhalten.

Im Übrigen verweisen wir auf unsere jeweils letztgültigen technischen Dokumentationen hin.

**Verbrauchswerte – Farbdarstellungen/Strukturen:**

Alle in den Positionen angegebenen Verbrauchswerte dienen nur als Richtlinie und sind von der Beschaffenheit des jeweiligen Untergrundes und der Art der Applikation abhängig. Verbindliche Verbrauchswerte sind am Objekt zu ermitteln.

**Leistungsumfang/einkalkulierte Leistungen:**

Unter dem Begriff "**Entsorgen**" ist das Laden, Abtransportieren, Verwerten, Deponieren oder Entsorgen der Baurestmassen zu verstehen.

Abbruchmaterial geht in das Eigentum des Auftragnehmers über.

Für das ordnungsgemäße Verwerten, Deponieren oder Entsorgen werden, den Gesetzen und Verordnungen entsprechend, Nachweise erbracht. Nachweise werden dem Auftraggeber spätestens mit der Schlussrechnung übergeben.

Bei unerwartetem Antreffen von gefährlichem Abfall wird der Auftraggeber verständigt und eine gesonderte Regelung vereinbart.

36.Y7 00 + Folgende Angaben und Anforderungen an die Art und Weise der Leistungserbringung gelten als vereinbart und sind in die Einheitspreise einkalkuliert.

**36.Y7 00A + Material/Erzeugnis n.W.AN zu 36Y7**

Das Verwenden nachstehend angebotener Materialien/Erzeugnisse zu den angegebenen Positionen dieser ULG wird vereinbart:

Betrifft Position(en): \_\_\_\_\_

Material/Erzeugnis nach Wahl des Auftragnehmers (AN).

Angeboten: (.....)

**Ergänzungen zur StLB HB-022+ABK-020****Ausschreibungstexte ZZZ**

Leistungsverzeichnis

gedruckt am 15.11.2023  
LB-HB-022+ABK-020 Preisangaben in EUR**36.Y7 00B + Material/Erzeugnis Beispiel AG zu 36Y7**

Das Verwenden nachstehend angebotener Materialien/Erzeugnisse zu den angegebenen Positionen dieser ULG wird vereinbart:

Betrifft Position(en):

Beispielhaftes Material/Erzeugnis:

Angeboten ist das beispielhafte oder ein Material/Erzeugnis gleichwertiger Art.

Kriterien der Gleichwertigkeit:

Angeboten: (.....)

**Ergänzungen zur StLB HB-022+ABK-020****Ausschreibungstexte ZZZ**

Leistungsverzeichnis

gedruckt am 15.11.2023  
LB-HB-022+ABK-020 Preisangaben in EUR**37 Tischlerarbeiten**

Version 022 (2021-12)

**37.11 Allgemeine Tischlerarbeiten gem.Werkplan**

37.11 00 Folgende Angaben und Anforderungen an die Art und Weise der Leistungserbringung gelten als vereinbart und sind in die Einheitspreise einkalkuliert.

**37.11 00B + Material/Erzeugnis Beispiel AG zu 3711**

Das Verwenden nachstehend angebotener Materialien/Erzeugnisse zu den angegebenen Positionen dieser ULG wird vereinbart:

Betrifft Position(en): \_\_\_\_\_

Beispielhaftes Material/Erzeugnis: \_\_\_\_\_

Angeboten ist das beispielhafte oder ein Material/Erzeugnis gleichwertiger Art.

Kriterien der Gleichwertigkeit: \_\_\_\_\_

Angeboten: (.....)

**37.13 Fenster- oder Türläden**

37.13 00 Folgende Angaben und Anforderungen an die Art und Weise der Leistungserbringung gelten als vereinbart und sind in die Einheitspreise einkalkuliert.

**37.13 00D + Material/Erzeugnis n.W.AN zu 3713**

Das Verwenden nachstehend angebotener Materialien/Erzeugnisse zu den angegebenen Positionen dieser ULG wird vereinbart:

Betrifft Position(en): \_\_\_\_\_

Material/Erzeugnis nach Wahl des Auftragnehmers (AN).

Angeboten: (.....)

**37.13 00E + Material/Erzeugnis Beispiel AG zu 3713**

Das Verwenden nachstehend angebotener Materialien/Erzeugnisse zu den angegebenen Positionen dieser ULG wird vereinbart:

Betrifft Position(en): \_\_\_\_\_

Beispielhaftes Material/Erzeugnis: \_\_\_\_\_

Angeboten ist das beispielhafte oder ein Material/Erzeugnis gleichwertiger Art.

Kriterien der Gleichwertigkeit: \_\_\_\_\_

Angeboten: (.....)

**37.14 Pfostenstöcke, Blindstöcke mit Futter**

Pfostenstöcke:

Im Einheitspreis der Pfostenstöcke und Blindstöcke mit Futter ist einkalkuliert: das Liefern des Stockes ohne Versetzen, Vorköpfe oder Prätzen nach Wahl des Auftraggebers, drei Stück je Seite, das zeitlich spätere Liefern und Montieren der Verkleidungen oder des Futters, des Schließbleches, der Bänder und der Anschlagdichtungen, auf die bereits vom Auftraggeber oder nach gesonderter Position versetzten oder montierten Türstöcke. Die Einheitspreise gelten ohne Unterschied für stumpfe (ungefälzte) oder gefälzte Türblätter.

Pfostenstöcke, nicht deckend beschichtet:

Pfostenstöcke mit nicht deckender Beschichtung können nach Wahl des Auftragnehmers entweder lamelliert (Sichtfläche in ausgeschriebener Holzart) oder in Vollholz ausgeführt werden.

37.14 00 + Folgende Angaben und Anforderungen an die Art und Weise der Leistungserbringung gelten als vereinbart und sind in die Einheitspreise einkalkuliert.



**Ergänzungen zur StLB HB-022+ABK-020****Ausschreibungstexte ZZZ**

Leistungsverzeichnis

gedruckt am 15.11.2023  
LB-HB-022+ABK-020 Preisangaben in EUR**37.14 00A + Material/Erzeugnis n.W.AN zu 3714**

Das Verwenden nachstehend angebotener Materialien/Erzeugnisse zu den angegebenen Positionen dieser ULG wird vereinbart:

Betrifft Position(en): \_\_\_\_\_

Material/Erzeugnis nach Wahl des Auftragnehmers (AN).

Angeboten: (.....)

**37.14 00B + Material/Erzeugnis Beispiel AG zu 3714**

Das Verwenden nachstehend angebotener Materialien/Erzeugnisse zu den angegebenen Positionen dieser ULG wird vereinbart:

Betrifft Position(en): \_\_\_\_\_

Beispielhaftes Material/Erzeugnis: \_\_\_\_\_

Angeboten ist das beispielhafte oder ein Material/Erzeugnis gleichwertiger Art.

Kriterien der Gleichwertigkeit: \_\_\_\_\_

Angeboten: (.....)

**37.15 Holztüren, Zargen, Zubehör (konstruktiv)**

Ein Nachweis der Eignung in Bezug auf Klassifizierungen gemäß Norm oder der Einhaltung bauphysikalischer Werte für Leistungen in der ULG 37.15 ist nicht vorgesehen.

37.15 00

Folgende Angaben und Anforderungen an die Art und Weise der Leistungserbringung gelten als vereinbart und sind in die Einheitspreise einkalkuliert.

**37.15 00D + Material/Erzeugnis n.W.AN zu 3715**

Das Verwenden nachstehend angebotener Materialien/Erzeugnisse zu den angegebenen Positionen dieser ULG wird vereinbart:

Betrifft Position(en): \_\_\_\_\_

Material/Erzeugnis nach Wahl des Auftragnehmers (AN).

Angeboten: (.....)

**37.15 00E + Material/Erzeugnis Beispiel AG zu 3715**

Das Verwenden nachstehend angebotener Materialien/Erzeugnisse zu den angegebenen Positionen dieser ULG wird vereinbart:

Betrifft Position(en): \_\_\_\_\_

Beispielhaftes Material/Erzeugnis: \_\_\_\_\_

Angeboten ist das beispielhafte oder ein Material/Erzeugnis gleichwertiger Art.

Kriterien der Gleichwertigkeit: \_\_\_\_\_

Angeboten: (.....)

**37.18 Geländer, Handläufe**

37.18 00

Folgende Angaben und Anforderungen an die Art und Weise der Leistungserbringung gelten als vereinbart und sind in die Einheitspreise einkalkuliert.

**37.18 00D + Material/Erzeugnis n.W.AN zu 3718**

Das Verwenden nachstehend angebotener Materialien/Erzeugnisse zu den angegebenen Positionen dieser ULG wird vereinbart:

Betrifft Position(en): \_\_\_\_\_

Material/Erzeugnis nach Wahl des Auftragnehmers (AN).

Angeboten: (.....)

**Ergänzungen zur StLB HB-022+ABK-020****Ausschreibungstexte ZZZ**

Leistungsverzeichnis

gedruckt am 15.11.2023

LB-HB-022+ABK-020

Preisangaben in EUR

**37.18 00E + Material/Erzeugnis Beispiel AG zu 3718**

Das Verwenden nachstehend angebotener Materialien/Erzeugnisse zu den angegebenen Positionen dieser ULG wird vereinbart:

Betrifft Position(en): [REDACTED]

Beispielhaftes Material/Erzeugnis: [REDACTED]

Angeboten ist das beispielhafte oder ein Material/Erzeugnis gleichwertiger Art.

Kriterien der Gleichwertigkeit: [REDACTED]

Angeboten: (. . . . .)

**37.19 Innenwand- und Deckenverkleidungen**

Begriffsbestimmung:

Wand- oder Deckenverkleidungen bestehen aus der Unterkonstruktion und der Decklage.

Ausmaß:

Abgerechnet wird die abgewickelte Oberfläche der Verkleidung im Deckmaß (nicht Federmaß).

Gerüstung:

Bis zu einer Arbeitshöhe von 4 m ist die Gerüstung im Einheitspreis einkalkuliert.

Sortierung:

Alle Verkleidungen werden mit Profilholz der Sortierung ausgeführt.

Abrechnung Deckenverkleidungen:

Deckenverkleidungen werden ohne Unterschied, ob sie waagrecht, lotrecht (Schürzen, Stufen) oder in Neigung verlegt sind, abgerechnet.

Befestigungsgrund:

Die Befestigung ist ohne Unterschied des Untergrundes im Einheitspreis einkalkuliert. Bei Wänden oder Decken mit einer Dämmung aus Holzwolleleichtbauplatten oder Ähnlichem mit einer Dicke über 25 mm werden die Erschwernisse mit einer Aufzählung abgegolten.

Unterkonstruktionen:

Für die Unterkonstruktion werden Latten aus Fichte, Tanne oder Kiefer verwendet, die lufttrocken und sägerau sind. Im Einheitspreis ist die fluchtgerechte Montage waagrecht, lotrecht oder in Neigung, einschließlich etwaiger Unterfütterungen, einkalkuliert. Die Montage erfolgt mit Dübeln und passivierten (verzinkten) Schrauben. Abgerechnet wird die Fläche der Verkleidung.

Befestigung der Decklagen:

Die Befestigung der Decklagen wird nicht sichtbar mit rostgeschütztem Befestigungsmaterial ausgeführt.

Waagrechte Profilholz-Decklagen:

Stöße bei waagrecht verlegten Decklagen an Wänden werden versetzt hergestellt. Stoßverbindungen mit Profilleisten (z.B. mit Doppelnut) werden mit Aufzählungspositionen geregelt.

Senkrechte Profilholz-Decklagen:

Bei senkrecht verlegten Decklagen an Wänden werden bis zu einer Höhe von 3 m keine Stöße hergestellt.

Oberflächenbearbeitung:

Alle Profile sind dreiseitig gehobelt, die Rückseite nur vom Hobelmesser gestreift. Andere Oberflächenbearbeitungen, wie z.B. geschliffen, sandgestrahlt, gebürstet, geschroppt, geflämmt oder gehackt, werden mit Aufzählungspositionen verrechnet.

Beschichtungen (Oberflächenbehandlung):

Die allseitige Imprägnierung der Verkleidung, mit oder ohne Farbzusatz, oder eine Grundbeschichtung der Verkleidung wird vor der Verlegung durchgeführt und ist im Einheitspreis einkalkuliert. Eine etwaige Imprägnierung der Unterkonstruktion wird gesondert verrechnet.

**Ergänzungen zur StLB HB-022+ABK-020****Ausschreibungstexte ZZZ**

Leistungsverzeichnis

gedruckt am 15.11.2023

LB-HB-022+ABK-020

Preisangaben in EUR

37.19 00 + Folgende Angaben und Anforderungen an die Art und Weise der Leistungserbringung gelten als vereinbart und sind in die Einheitspreise einkalkuliert.

**37.19 00A + Material/Erzeugnis n.W.AN zu 3719**

Das Verwenden nachstehend angebotener Materialien/Erzeugnisse zu den angegebenen Positionen dieser ULG wird vereinbart:

Betrifft Position(en): \_\_\_\_\_

Material/Erzeugnis nach Wahl des Auftragnehmers (AN).

Angeboten: (.....)

**37.19 00B + Material/Erzeugnis Beispiel AG zu 3719**

Das Verwenden nachstehend angebotener Materialien/Erzeugnisse zu den angegebenen Positionen dieser ULG wird vereinbart:

Betrifft Position(en): \_\_\_\_\_

Beispielhaftes Material/Erzeugnis: \_\_\_\_\_

Angeboten ist das beispielhafte oder ein Material/Erzeugnis gleichwertiger Art.

Kriterien der Gleichwertigkeit: \_\_\_\_\_

Angeboten: (.....)

**37.25 Montagearbeiten**

37.25 00 + Folgende Angaben und Anforderungen an die Art und Weise der Leistungserbringung gelten als vereinbart und sind in die Einheitspreise einkalkuliert.

**37.25 00A + Material/Erzeugnis n.W.AN zu 3725**

Das Verwenden nachstehend angebotener Materialien/Erzeugnisse zu den angegebenen Positionen dieser ULG wird vereinbart:

Betrifft Position(en): \_\_\_\_\_

Material/Erzeugnis nach Wahl des Auftragnehmers (AN).

Angeboten: (.....)

**37.25 00B + Material/Erzeugnis Beispiel AG zu 3725**

Das Verwenden nachstehend angebotener Materialien/Erzeugnisse zu den angegebenen Positionen dieser ULG wird vereinbart:

Betrifft Position(en): \_\_\_\_\_

Beispielhaftes Material/Erzeugnis: \_\_\_\_\_

Angeboten ist das beispielhafte oder ein Material/Erzeugnis gleichwertiger Art.

Kriterien der Gleichwertigkeit: \_\_\_\_\_

Angeboten: (.....)

**37.80 Instandsetzungsarbeiten**

Im Folgenden ist unter dem Begriff Entsorgen das Laden, Abtransportieren sowie das Verwerten, Deponieren oder Entsorgen der Baurestmassen zu verstehen.

37.80 00 + Folgende Angaben und Anforderungen an die Art und Weise der Leistungserbringung gelten als vereinbart und sind in die Einheitspreise einkalkuliert.

**37.80 00A + Material/Erzeugnis n.W.AN zu 3780**

Das Verwenden nachstehend angebotener Materialien/Erzeugnisse zu den angegebenen Positionen dieser ULG wird vereinbart:

Betrifft Position(en): \_\_\_\_\_

Material/Erzeugnis nach Wahl des Auftragnehmers (AN).

Angeboten: (.....)

**Ergänzungen zur StLB HB-022+ABK-020****Ausschreibungstexte ZZZ**

Leistungsverzeichnis

gedruckt am 15.11.2023  
LB-HB-022+ABK-020 Preisangaben in EUR**37.80 00B + Material/Erzeugnis Beispiel AG zu 3780**

Das Verwenden nachstehend angebotener Materialien/Erzeugnisse zu den angegebenen Positionen dieser ULG wird vereinbart:

Betrifft Position(en): \_\_\_\_\_

Beispielhaftes Material/Erzeugnis: \_\_\_\_\_

Angeboten ist das beispielhafte oder ein Material/Erzeugnis gleichwertiger Art.

Kriterien der Gleichwertigkeit: \_\_\_\_\_

Angeboten: (.....)

**37.90 Regieleistungen**

Soweit in Vorbemerkungen oder Positionstexten nicht anders angegeben, gelten für alle Leistungen dieser Gruppe folgende Regelungen.

**1. Allgemeines:**

In dieser Unterleistungsgruppe werden nur angehängte Regieleistungen gemäß ÖNORM B 2110 erfasst.

Regieleistungen werden nur ausgeführt, wenn sie vom Auftraggeber im Einzelfall angeordnet werden, auch wenn sie im Vertrag (Leistungsverzeichnis) vorgesehen sind.

Die aufgewendeten Stunden, verwendeten Geräte, Transportleistungen und verbrauchten Stoffe werden täglich in die Regiescheine eingetragen und dem Auftraggeber zur Gegenzeichnung vorgelegt.

**2. Mengenänderungen:**

Die Bestimmungen, wonach bei Mengenänderungen die Neuvereinbarung von Einheitspreisen verlangt werden kann, sind auf Regieleistungen nicht anwendbar.

**3. Beschäftigungsgruppen:**

Die angeführten Beschäftigungsgruppen entsprechen den kollektivvertraglichen Regelungen. In den Stundensätzen sind auch anteilige Wegegehälter, Fahrtspesen und Aufwandsentschädigungen (Auslösen) einkalkuliert. Verrechnet wird die an der Arbeits- oder Montagestelle tatsächlich geleistete Arbeitszeit, die kleinste Einheit ist die angefangene halbe Stunde.

**4. Einkalkulierte Leistungen:**

Die Einheitspreise für Stoffe gelten frei Baustelle, einschließlich Abladen.

**5. Ausmaß- und Abrechnungsregeln:**

Zur Verrechnung kommen die Stundensätze jener Beschäftigungsgruppe, die für die jeweilige Regieleistung ausreicht, unabhängig von der Qualifizierung des tatsächlich eingesetzten Personals.

37.90 00 Folgende Angaben und Anforderungen an die Art und Weise der Leistungserbringung gelten als vereinbart und sind in die Einheitspreise einkalkuliert.

**37.90 00A + Material/Erzeugnis n.W.AN zu 3790**

Das Verwenden nachstehend angebotener Materialien/Erzeugnisse zu den angegebenen Positionen dieser ULG wird vereinbart:

Betrifft Position(en): \_\_\_\_\_

Material/Erzeugnis nach Wahl des Auftragnehmers (AN).

Angeboten: (.....)

**37.90 00B + Material/Erzeugnis Beispiel AG zu 3790**

Das Verwenden nachstehend angebotener Materialien/Erzeugnisse zu den angegebenen Positionen dieser ULG wird vereinbart:

Betrifft Position(en): \_\_\_\_\_

Beispielhaftes Material/Erzeugnis: \_\_\_\_\_

**Ergänzungen zur StLB HB-022+ABK-020****Ausschreibungstexte ZZZ**

Leistungsverzeichnis

gedruckt am 15.11.2023

LB-HB-022+ABK-020

Preisangaben in EUR

Angeboten ist das beispielhafte oder ein Material/Erzeugnis gleichwertiger Art.

Kriterien der Gleichwertigkeit: \_\_\_\_\_

Angeboten: (.....)

**37.D0 + Zusätzliche Vorbemerkungen (DANA)**

Version: 2023-08

37.D0 00 + Folgende Angaben und Anforderungen an die Art und Weise der Leistungserbringung gelten als vereinbart und sind in die Einheitspreise einkalkuliert.

**37.D0 00A + Material/Erzeugnis n.W.AN zu 37D0**

Das Verwenden nachstehend angebotener Materialien/Erzeugnisse zu den angegebenen Positionen dieser ULG wird vereinbart:

Betrifft Position(en): \_\_\_\_\_

Material/Erzeugnis nach Wahl des Auftragnehmers (AN).

Angeboten: (.....)

**37.D0 00B + Material/Erzeugnis Beispiel AG zu 37D0**

Das Verwenden nachstehend angebotener Materialien/Erzeugnisse zu den angegebenen Positionen dieser ULG wird vereinbart:

Betrifft Position(en): \_\_\_\_\_

Beispielhaftes Material/Erzeugnis: \_\_\_\_\_

Angeboten ist das beispielhafte oder ein Material/Erzeugnis gleichwertiger Art.

Kriterien der Gleichwertigkeit: \_\_\_\_\_

Angeboten: (.....)

**37.D2 + Innen- und Standardtüren (DANA)**

Version: 2023-08

Im Folgenden ist das Liefern und Versetzen bzw. der Einbau von Innen- und Standardtüren beschrieben.

**Verarbeitungsrichtlinien:**

Die Verarbeitungsrichtlinien des Erzeugers werden eingehalten.

**Einheitspreis:**

Wenn nicht anders angegeben, sind die Türblätter dreiseitig gefälzt. In den Einheitspreis der Türblätter ist das Liefern und Montieren in die bereits versetzten Türstöcke oder Zargen sowie das Gangbarmachen einkalkuliert.

**Standardmaße:**

Wenn nicht anders angegeben beziehen sich die Einheitspreise der gefälzten Türblätter auf die Norm-Standardbreiten 650, 700, 750, 800, 850, 900, 950, 1000 und 1050 mm, mit einer Norm-Standardhöhe von 2030 mm (kürzbar bis 1970 mm), die stumpfeinschlagenden Türblätter auf die Norm-Standardbreiten 621, 671, 721, 771, 821, 871, 921, 971, 1021 mm, mit einer Norm-Standardhöhe von 2016 mm. Zwischen- Über- und Unterstocklichter werden mit Aufzählungen verrechnet.

**Türblatteinlage:**

Alle Türblätter sind 4-seitig (4-stg) mit einem Rahmen aus Holzwerkstoff/Massivholz und einer Innenlage aus Kraftkartonwabe (WA) oder aus Röhrenspan (RS) versehen.

**Oberflächenausführungen:**

Je nach Türblattart/Design sind Oberflächenausführungen im Positionsstichwort mit Kurzbezeichnung gemäß dem nachstehenden firmeneigenen Verzeichnis bestimmt:

AHORN kanadisch Maple naturlackiert = ML nl

BIRKE naturlackiert = BR nl

**Ergänzungen zur StLB HB-022+ABK-020****Ausschreibungstexte ZZZ**

Leistungsverzeichnis

gedruckt am 15.11.2023  
LB-HB-022+ABK-020 Preisangaben in EUR

BUCHE gedämpft naturlackiert = BU nl  
 EICHE naturlackiert EI nl  
 ERLE naturlackiert = ER nl  
 ESCHE naturlackiert = ES nl  
 FICHTE astlos naturlackiert = FI nl  
 MAHAGONI naturlackiert = MA nl  
 NUSS amerikanisch naturlackiert = NU nl  
  
 ESCHE weiss lackiert Ral9016 WF-RAL  
 SCHICHTSTOFF (max. 1,0 mm) beschichtet (Dekor FH, HS, P) = GR bs  
 WEISS MATT RAL 9016 pigmentlackiert = WM-RAL  
 WEISS MATT cremeweiß = WM-CR  
  
 WEISS MATT Walz = WM-W  
 NCS farbig matt = NCS  
 CPL-Laminat Eiche CPL Ei  
 CPL-Laminat UNIGRAU CPL GC  
 CPL-Laminat UNIWEISS MATT CPL W  
 CPL-Laminat SAMTESCHE Weiß CPL WP

**PEFC - Kennzeichnung:**

**DANA Produkte sind gemäß dem Leitsatz "*naTÜRlich Wohnen mit reinem Gewissen*" aus Rohstoffen aus nachhaltiger Forstwirtschaft gefertigt und entsprechen dem internationalen Zertifizierungssystem PEFC.**

- **Zertifizierungscode: NC-PEFC/COC-000018**

**Die Produkte sind von der Holzforschung Austria auf VOC und Formaldehyd Emission geprüft und freigegeben.**

- **Prüfungsbescheinigung: 845/2012-HC**

**Informationen** (auch über derzeit nicht zertifizierte Produkte bzw. Holzarten) **unter:**  
**[www.dana.at](http://www.dana.at)**

**Beschläge:**

In den Einheitspreis der Türblätter sind folgende Beschläge einkalkuliert: Schon montiert ein BB-Schloss mit Einheitssperre oder ein Schloss für Einbauzylinder gerichtet oder ein Schloss für WC oder Bad nach Wahl des Auftraggebers (bei Bestellung angegeben) bei gefälzten Türen, 2 Stück Bandoberteile, Durchmesser 16 mm, in vernickelter Oberfläche, bei stumpf einschlagenden Türblättern 2 Stück Tectusbänder 3D verstellbar. Sichtbeschläge werden gesondert mit eigenen Positionen verrechnet.

**Zweiflügelige Türen, Durchgangsbreite:**

Die Durchgangsbreite bei zweiflügeligen Türen wird bei geschlossenem Stehflügel gemessen. Es werden jeweils die lichte Breite des Stockes und die Durchgangslichte angegeben. Zusätzlich erforderliche Falzbreiten werden einkalkuliert.

**Aufzahlungen:**

Aufzahlungspositionen (Az) beschreiben Ergänzungen/Erweiterungen/Varianten zu vorangegangenen Positionen (Leistungen) und werden nur aus dem System oder der Auswahl von Produkten des Herstellers der Grundposition angeboten bzw. ausgeführt.

**Ergänzungen zur StLB HB-022+ABK-020****Ausschreibungstexte ZZZ**

Leistungsverzeichnis

gedruckt am 15.11.2023  
LB-HB-022+ABK-020 Preisangaben in EUR

DANA: PEFC043112641gruen1mediumgrb\_1

37.D2 00 + Folgende Angaben und Anforderungen an die Art und Weise der Leistungserbringung gelten als vereinbart und sind in die Einheitspreise einkalkuliert.

**37.D2 00A + Material/Erzeugnis n.W.AN zu 37D2**

Das Verwenden nachstehend angebotener Materialien/Erzeugnisse zu den angegebenen Positionen dieser ULG wird vereinbart:

Betrifft Position(en):

Material/Erzeugnis nach Wahl des Auftragnehmers (AN).

Angeboten: (.....)

**37.D2 00B + Material/Erzeugnis Beispiel AG zu 37D2**

Das Verwenden nachstehend angebotener Materialien/Erzeugnisse zu den angegebenen Positionen dieser ULG wird vereinbart:

Betrifft Position(en):

Beispielhaftes Material/Erzeugnis:

Angeboten ist das beispielhafte oder ein Material/Erzeugnis gleichwertiger Art.

Kriterien der Gleichwertigkeit:

Angeboten: (.....)

**37.D3 + Design- und Stiltüren (DANA)**

Version: 2023-08

Im Folgenden ist das Liefern und Versetzen bzw. der Einbau von Design- und Stiltüren beschrieben.

**Verarbeitungsrichtlinien:**

Die Verarbeitungsrichtlinien des Erzeugers werden eingehalten.

**Einheitspreis:**

Wenn nicht anders angegeben, sind die Türblätter dreiseitig gefälzt. In den Einheitspreis der Türblätter ist das Liefern und Montieren in die bereits versetzten Türstöcke oder Zargen sowie das Gangbarmachen einkalkuliert.

**Standardmaße:**

Wenn nicht anders angegeben beziehen sich die Einheitspreise der gefälzten Türblätter auf die Norm-Standardbreiten 650, 700, 750, 800, 850, 900, 950, 1000 und 1050 mm, mit einer Norm-Standardhöhe von 2030 mm (kürzbar bis 1970 mm), die stumpfeinschlagenden Türblätter auf die Norm-Standardbreiten 621, 671, 721, 771, 821, 871, 921, 971, 1021 mm, mit einer Norm-Standardhöhe von 2016 mm. Zwischen- Über- und Unterstocklichter werden mit Aufzählungen verrechnet.

**Falz und Kantenausführung:**

Wenn nicht anders angegeben sind die Türblätter mit einem 3-seitigen Einfachfalz 14/24 mm versehen oder stumpf ausgeführt. Kanten längs am Überschlag und Falz gerundet (gesoftet).

**Ergänzungen zur StLB HB-022+ABK-020****Ausschreibungstexte ZZZ**

Leistungsverzeichnis

gedruckt am 15.11.2023  
LB-HB-022+ABK-020 Preisangaben in EUR**Oberflächenausführungen:**

Je nach Türblattart/Design sind Oberflächenausführungen im Positionsstichwort mit Kurzbezeichnung gemäß dem nachstehenden firmeneigenen Verzeichnis bestimmt:

AHORN kanadisch Maple naturlackiert = ML nl  
 BIRKE naturlackiert = BR nl  
 BUCHE gedämpft naturlackiert = BU nl  
 EICHE naturlackiert EI nl  
 ERLE naturlackiert oder ERLE geplankt naturlackiert = ER nl  
 ESCHE naturlackiert = ES nl  
 FICHTE astlos naturlackiert = FI nl  
 WEISS MATT RAL 9016 pigmentlackiert = WM-RAL  
 WEISS MATT cremeweiß = WM-CR  
 KERNBUCHE = KB nl bei Monolog Modell

**Ausführungen aus Massivholz:**

Fichte astig, massiv, gebürstet, naturlackiert Fi-MG nl,  
 Fichte astig-ALTHOLZ massiv, gebürstet, naturlackiert F-AMG nl.  
 Fichte astig, massiv, gebürstet, geölt Fi-MG öl,  
 Fichte astig-ALTHOLZ massiv, gebürstet, naturlackiert F-AMG nl,

**PEFC - Kennzeichnung:**

**DANA Produkte sind gemäß dem Leitsatz "*naTÜRlich Wohnen mit reinem Gewissen*" aus Rohstoffen aus nachhaltiger Forstwirtschaft gefertigt und entsprechen dem internationalen Zertifizierungssystem PEFC.**

- **Zertifizierungscode: NC-PEFC/COC-000018**

**Die Produkte sind von der Holzforschung Austria auf VOC und Formaldehyd Emission geprüft und freigegeben.**

- **Prüfungsbescheinigung: 845/2012-HC**

**Informationen** (auch über derzeit nicht zertifizierte Produkte bzw. Holzarten) **unter:**  
[www.dana.at](http://www.dana.at)

**Beschläge:**

In den Einheitspreis der Türblätter sind folgende Beschläge einkalkuliert: Schon montiert ein BB-Schloss mit Einheitssperre oder ein Schloss für Einbauzylinder gerichtet oder ein Schloss für WC oder Bad nach Wahl des Auftraggebers (bei Bestellung angegeben) bei gefälzten Türen, 2 Stück Bandobertheile, in eingehängtem Zustand justierbar, bei stumpf einschlagenden Türblättern 2 Stück Tectusbändern 3D verstellbar.

**Sichtbeschläge:**

Sichtbeschläge (Feinbeschläge) werden gesondert mit eigenen Positionen verrechnet.

**Zweiflügelige Türen, Durchgangsbreite:**

Die Durchgangsbreite bei zweiflügeligen Türen wird bei geschlossenem Stehflügel gemessen. Es werden jeweils die lichte Breite des Stockes und die Durchgangslichte angegeben. Zusätzlich erforderliche Falzbreiten werden einkalkuliert.

**Aufzahlungen:**

Aufzahlungspositionen (Az) beschreiben Ergänzungen/Erweiterungen/Varianten zu vorangegangenen Positionen (Leistungen) und werden nur aus dem System oder der Auswahl von Produkten des Herstellers der Grundposition angeboten bzw. ausgeführt.



**Ergänzungen zur StLB HB-022+ABK-020****Ausschreibungstexte ZZZ**

Leistungsverzeichnis

gedruckt am 15.11.2023  
LB-HB-022+ABK-020 Preisangaben in EUR

DANA: PEFC043112641gruen1mediumgrb\_1

37.D3 00 + Folgende Angaben und Anforderungen an die Art und Weise der Leistungserbringung gelten als vereinbart und sind in die Einheitspreise einkalkuliert.

**37.D3 00A + Material/Erzeugnis n.W.AN zu 37D3**

Das Verwenden nachstehend angebotener Materialien/Erzeugnisse zu den angegebenen Positionen dieser ULG wird vereinbart:

Betrifft Position(en):

Material/Erzeugnis nach Wahl des Auftragnehmers (AN).

Angeboten: (.....)

**37.D3 00B + Material/Erzeugnis Beispiel AG zu 37D3**

Das Verwenden nachstehend angebotener Materialien/Erzeugnisse zu den angegebenen Positionen dieser ULG wird vereinbart:

Betrifft Position(en):

Beispielhaftes Material/Erzeugnis:

Angeboten ist das beispielhafte oder ein Material/Erzeugnis gleichwertiger Art.

Kriterien der Gleichwertigkeit:

Angeboten: (.....)

**37.D4 + Ganzglastüren (DANA)**

Version: 2023-08

Im Folgenden ist das Liefern und Versetzen bzw. der Einbau von Ganzglastüren beschrieben.

**Verarbeitungsrichtlinien:**

Die Verarbeitungsrichtlinien des Erzeugers werden eingehalten.

**Einheitspreis:**

In den Einheitspreis der Türblätter ist das Liefern und Montieren in die bereits versetzten Türstöcke oder Zargen sowie das Gangbarmachen einkalkuliert.

**Standardmaße:**

Wenn nicht anders angegeben beziehen sich die Einheitspreise der Ganzglastürblätter auf folgende Standardmaße:

Türblattbreite: 621, 671, 721, 771, 821, 871, 921, 971 mm,

Türblatthöhe: 2013 mm (nicht kürzbar)

**PEFC - Kennzeichnung:**

**DANA Produkte sind gemäß dem Leitsatz "naTÜRlich Wohnen mit reinem Gewissen" aus Rohstoffen aus nachhaltiger Forstwirtschaft gefertigt und entsprechen dem internationalen Zertifizierungssystem PEFC.**

- Zertifizierungscode: NC-PEFC/COC-000018

**Ergänzungen zur StLB HB-022+ABK-020****Ausschreibungstexte ZZZ**

Leistungsverzeichnis

gedruckt am 15.11.2023  
LB-HB-022+ABK-020 Preisangaben in EUR

**Die Produkte sind von der Holzforschung Austria auf VOC und Formaldehyd Emission geprüft und freigegeben.**

- **Prüfungsbescheinigung: 845/2012-HC**

**Informationen** (auch über derzeit nicht zertifizierte Produkte bzw. Holzarten) **unter:**  
**www.dana.at**

**Beschläge:**

In den Einheitspreis der Türblätter sind folgende Beschläge einkalkuliert: Ganzglastüren Standard, Schlosskasten und 2 Stück 3-teilige Glastürbänder (z.B. Modell PUR-Line).

**Zweiflügelige Türen, Durchgangsbreite:**

Die Durchgangsbreite bei zweiflügeligen Türen wird bei geschlossenem Stehflügel gemessen. Es werden jeweils die lichte Breite des Stockes und die Durchgangslichte angegeben.

**Aufzahlungen:**

Aufzahlungspositionen (Az) beschreiben Ergänzungen/Erweiterungen/Varianten zu vorangegangenen Positionen (Leistungen) und werden nur aus dem System oder der Auswahl von Produkten des Herstellers der Grundposition angeboten bzw. ausgeführt.



DANA: PEFC043112641gruen1mediumgrb\_1

37.D4 00 + Folgende Angaben und Anforderungen an die Art und Weise der Leistungserbringung gelten als vereinbart und sind in die Einheitspreise einkalkuliert.

**37.D4 00A + Material/Erzeugnis n.W.AN zu 37D4**

Das Verwenden nachstehend angebotener Materialien/Erzeugnisse zu den angegebenen Positionen dieser ULG wird vereinbart:

Betrifft Position(en):

Material/Erzeugnis nach Wahl des Auftragnehmers (AN).

Angeboten: (.....)

**37.D4 00B + Material/Erzeugnis Beispiel AG zu 37D4**

Das Verwenden nachstehend angebotener Materialien/Erzeugnisse zu den angegebenen Positionen dieser ULG wird vereinbart:

Betrifft Position(en):

Beispielhaftes Material/Erzeugnis:

Angeboten ist das beispielhafte oder ein Material/Erzeugnis gleichwertiger Art.

Kriterien der Gleichwertigkeit:

Angeboten: (.....)

**37.D5 + Funktionstüren 42mm (DANA Typ42)**

Version: 2023-08

Im Folgenden ist das Liefern und Versetzen bzw. der Einbau von Funktions- und Außentüren

**Ergänzungen zur StLB HB-022+ABK-020****Ausschreibungstexte ZZZ**

Leistungsverzeichnis

gedruckt am 15.11.2023  
LB-HB-022+ABK-020 Preisangaben in EUR

beschrieben.

Verarbeitungsrichtlinien:

Die Verarbeitungsrichtlinien des Erzeugers werden eingehalten.

Einheitspreis:

In den Einheitspreis der Türblätter ist das Liefern und Montieren in die bereits versetzten Türstöcke der Zargen sowie das Gangbarmachen einkalkuliert.

Oberflächenausführung:

Je nach Türblatt sind die Oberflächenausführungen im Positionsstichwort mit einer Kurzbezeichnung gemäß nachstehendem firmeneigenem Verzeichnis bestimmt.

WEISS MATT RAL 9016 pigmentlackiert = WM-RAL

BUCHE gedämpft naturlackiert = BU n

MAHAGONI naturlackiert = MA nl

NCS farbig matt = NCS

WEISS MATT cremeweiß = WM-CR

Schichtstoff (max. 1,0 mm) beschichtet (Dekor FH, HS, P) = GR bs

AHORN kanadisch Maple naturlackiert = ML nl

BIRKE naturlackiert = BR nl

EICHE naturlackiert EI nl

ERLE naturlackiert= ER nl

ESCHE naturlackiert = ES nl

LANDEICHE naturlackiert LEI nl

FICHTE astlos naturlackiert = FI nl

NUSS amerikanisch naturlackiert = NU nl

KERNBUCHE = KB nl (nur bei Modell Monolog)

PEFC - Kennzeichnung:

DANA Produkte sind gemäß dem Leitsatz "natÜRlich Wohnen mit reinem Gewissen" aus Rohstoffen aus nachhaltiger Forstwirtschaft gefertigt und entsprechen dem internationalen Zertifizierungssystem PEFC.

• Zertifizierungscode: NC-PEFC/COC-000018

Die Produkte sind von der Holzforschung Austria auf VOC und Formaldehyd Emission geprüft und freigegeben.

• Prüfungsbescheinigung: 845/2012-HC

Informationen (auch über derzeit nicht zertifizierte Produkte bzw. Holzarten) unter: [www.dana.at](http://www.dana.at)

Beschlüge:

In den Einheitspreis der Türblätter sind folgende Beschlüge einkalkuliert: Schon montiert ein Schloss und Bandobertheile. Sichtbeschläge und Oberkopf-Türschließer werden gesondert mit eigenen Positionen verrechnet.

Zweiflügelige Türen, Durchgangsbreite:

Die Durchgangsbreite bei zweiflügeligen Türen wird bei geschlossenem Stehflügel gemessen. Es werden jeweils die lichte Breite des Stockes und die Durchgangslichte angegeben. Zusätzlich erforderliche Falzbreiten werden einkalkuliert.

E12 30-C:

Feuerwiderstandsklasse E12 30-C, Türblatt mit Zarge, Beschlügen und Selbstschließung im Element geprüft (im Positionsstichwort abgekürzt mit EI30).

E10/EI30:

Kurzbezeichnung für Anforderungen an Bauteile ohne oder mit Feuerschutz der Feuerwiderstandsklasse E12 30-C.

Aufzahlungen:

Aufzahlungspositionen (Az) beschreiben Ergänzungen/Erweiterungen/Varianten zu vorangegangenen Positionen (Leistungen) und werden nur aus dem System oder der Auswahl von Produkten des Herstellers der Grundposition angeboten bzw. ausgeführt.

**Ergänzungen zur StLB HB-022+ABK-020****Ausschreibungstexte ZZZ**

Leistungsverzeichnis

gedruckt am 15.11.2023  
LB-HB-022+ABK-020 Preisangaben in EUR

DANA: PEFC043112641gruen1mediumgrb\_1

37.D5 00 + Folgende Angaben und Anforderungen an die Art und Weise der Leistungserbringung gelten als vereinbart und sind in die Einheitspreise einkalkuliert.

**37.D5 00A + Material/Erzeugnis n.W.AN zu 37D5**

Das Verwenden nachstehend angebotener Materialien/Erzeugnisse zu den angegebenen Positionen dieser ULG wird vereinbart:

Betrifft Position(en):

Material/Erzeugnis nach Wahl des Auftragnehmers (AN).

Angeboten: (.....)

**37.D5 00B + Material/Erzeugnis Beispiel AG zu 37D5**

Das Verwenden nachstehend angebotener Materialien/Erzeugnisse zu den angegebenen Positionen dieser ULG wird vereinbart:

Betrifft Position(en):

Beispielhaftes Material/Erzeugnis:

Angeboten ist das beispielhafte oder ein Material/Erzeugnis gleichwertiger Art.

Kriterien der Gleichwertigkeit:

Angeboten: (.....)

**37.D6 + Funktionstüren 47mm (DANA Typ48 )**

Version: 2023-08

Im Folgenden ist das Liefern und Versetzen bzw. der Einbau von Funktions- und Außentüren beschrieben.

**Verarbeitungsrichtlinien:**

Die Verarbeitungsrichtlinien des Erzeugers werden eingehalten.

**Einheitspreis:**

In den Einheitspreis der Türblätter ist das Liefern und Montieren in die bereits versetzten Türstöcke der Zargen sowie das Gangbarmachen einkalkuliert.

**Oberflächenausführung:**

Je nach Türblatt sind die Oberflächenausführungen im Positionsstichwort mit einer Kurzbezeichnung gemäß nachstehendem firmeneigenem Verzeichnis bestimmt.

AHORN kanadisch Maple naturlackiert = ML nl

BIRKE naturlackiert = BR nl

BUCHE gedämpft naturlackiert = BU nl

EICHE naturlackiert EI nl

ERLE naturlackiert= ER nl

ESCHE naturlackiert = ES nl

FICHTE astlos naturlackiert = FI nl

MAHAGONI naturlackiert = MA nl

NUSS amerikanisch naturlackiert = NU nl

**Ergänzungen zur StLB HB-022+ABK-020****Ausschreibungstexte ZZZ**

Leistungsverzeichnis

LB-HB-022+ABK-020

gedruckt am 15.11.2023

Preisangaben in EUR

Schichtstoff (max. 1,0 mm) beschichtet (Dekor FH, HS, P) = GR bs  
 WEISS MATT RAL 9016 pigmentlackiert = WM-RAL  
 WEISS MATT cremeweiß = WM-CR  
 NCS farbig matt = NCS

KERNBUCHHE = KB nl (nur bei Modell Monolog)

**PEFC - Kennzeichnung:**

**DANA Produkte sind gemäß dem Leitsatz "*naTÜRlich Wohnen mit reinem Gewissen*" aus Rohstoffen aus nachhaltiger Forstwirtschaft gefertigt und entsprechen dem internationalen Zertifizierungssystem PEFC.**

- **Zertifizierungscode: NC-PEFC/COC-000018**

**Die Produkte sind von der Holzforschung Austria auf VOC und Formaldehyd Emission geprüft und freigegeben.**

- **Prüfungsbescheinigung: 845/2012-HC**

**Informationen** (auch über derzeit nicht zertifizierte Produkte bzw. Holzarten) **unter:**  
[www.dana.at](http://www.dana.at)

**Beschläge:**

In den Einheitspreis der Türblätter sind folgende Beschläge einkalkuliert: Schon montiert ein Schloss und Bandoberteile. Sichtbeschläge und Oberkopf-Türschließer werden gesondert mit eigenen Positionen verrechnet.

**Zweiflügelige Türen, Durchgangsbreite:**

Die Durchgangsbreite bei zweiflügeligen Türen wird bei geschlossenem Stehflügel gemessen. Es werden jeweils die lichte Breite des Stockes und die Durchgangslichte angegeben. Zusätzlich erforderliche Falzbreiten werden einkalkuliert.

**EI2 30-C:**

Feuerwiderstandsklasse EI2 30-C, Türblatt mit Zarge, Beschlägen und Selbstschließung im Element geprüft (im Positionsstichwort abgekürzt mit EI30).

**EI2 90-C:**

Feuerwiderstandsklasse EI2 90-C, Türblatt mit Zarge, Beschlägen und Selbstschließung im Element geprüft (im Positionsstichwort abgekürzt mit EI90).

**EI0/EI30:**

Kurzbezeichnung für Anforderungen an Bauteile mit oder ohne Feuerschutz der Feuerwiderstandsklasse EI2 30-C.

**CE-Kennzeichnung bei Außentüren:**

Ab 1.2.2010 dürfen nur noch CE-gekennzeichnete Außentüren in Verkehr gebracht werden, welche der Norm EN 14351-1 entsprechen. Die Tauglichkeit der Konstruktion ist mit einer dem Element beiliegenden Konformitätserklärung samt Deklarationsblatt (Nachweis der mandadierten Produkteigenschaften) zu belegen. Die Mindestanforderungen der Produkteigenschaften sind in der Außentür - ÖNORM B 5339 festgelegt.

**Aufzahlungen:**

Aufzahlungspositionen (Az) beschreiben Ergänzungen/Erweiterungen/Varianten zu vorangegangenen Positionen (Leistungen) und werden nur aus dem System oder der Auswahl von Produkten des Herstellers der Grundposition angeboten bzw. ausgeführt.

**Ergänzungen zur StLB HB-022+ABK-020****Ausschreibungstexte ZZZ**

Leistungsverzeichnis

gedruckt am 15.11.2023  
LB-HB-022+ABK-020 Preisangaben in EUR

DANA: PEFC043112641gruen1mediumgrb\_1

37.D6 00 + Folgende Angaben und Anforderungen an die Art und Weise der Leistungserbringung gelten als vereinbart und sind in die Einheitspreise einkalkuliert.

**37.D6 00A + Material/Erzeugnis n.W.AN zu 37D6**

Das Verwenden nachstehend angebotener Materialien/Erzeugnisse zu den angegebenen Positionen dieser ULG wird vereinbart:

Betrifft Position(en):                     

Material/Erzeugnis nach Wahl des Auftragnehmers (AN).

Angeboten: (                    )

**37.D6 00B + Material/Erzeugnis Beispiel AG zu 37D6**

Das Verwenden nachstehend angebotener Materialien/Erzeugnisse zu den angegebenen Positionen dieser ULG wird vereinbart:

Betrifft Position(en):                     

Beispielhaftes Material/Erzeugnis:                                     

Angeboten ist das beispielhafte oder ein Material/Erzeugnis gleichwertiger Art.

Kriterien der Gleichwertigkeit:                                     

Angeboten: (                    )

**37.D7 + Funktionstüren 64mm (DANA Typ65)**

Version: 2023-08

Im Folgenden ist das Liefern und Versetzen bzw. der Einbau von Funktions- und Außentüren beschrieben.

**Verarbeitungsrichtlinien:**

Die Verarbeitungsrichtlinien des Erzeugers werden eingehalten.

**Einheitspreis:**

In den Einheitspreis der Türblätter ist das Liefern und Montieren in die bereits versetzten Türstöcke der Zargen sowie das Gangbarmachen einkalkuliert.

**Oberflächenausführung:**

Je nach Türblatt sind die Oberflächenausführungen im Positionsstichwort mit einer Kurzbezeichnung gemäß nachstehendem firmeneigenem Verzeichnis bestimmt.

AHORN kanadisch Maple naturlackiert = ML nl

BIRKE naturlackiert = BR nl

BUCHE gedämpft naturlackiert = BU nl

EICHE naturlackiert EI nl

ERLE naturlackiert= ER nl

ESCHE naturlackiert = ES nl

FICHTE astlos naturlackiert = FI nl

MAHAGONI naturlackiert = MA nl

NUSS amerikanisch naturlackiert = NU nl

**Ergänzungen zur StLB HB-022+ABK-020****Ausschreibungstexte ZZZ**

Leistungsverzeichnis

LB-HB-022+ABK-020

gedruckt am 15.11.2023

Preisangaben in EUR

Schichtstoff (max. 1,0 mm) beschichtet (Dekor FH, HS, P) = GR bs  
 WEISS MATT RAL 9016 pigmentlackiert = WM-RAL  
 WEISS MATT cremeweiß = WM-CR  
 NCS farbig matt = NCS  
 KERNBUCHHE = KB nl (nur bei Modell Monolog)

**PEFC - Kennzeichnung:**

**DANA Produkte sind gemäß dem Leitsatz "*naTÜRlich Wohnen mit reinem Gewissen*" aus Rohstoffen aus nachhaltiger Forstwirtschaft gefertigt und entsprechen dem internationalen Zertifizierungssystem PEFC.**

- **Zertifizierungscode: NC-PEFC/COC-000018**

**Die Produkte sind von der Holzforschung Austria auf VOC und Formaldehyd Emission geprüft und freigegeben.**

- **Prüfungsbescheinigung: 845/2012-HC**

**Informationen** (auch über derzeit nicht zertifizierte Produkte bzw. Holzarten) **unter:**  
[www.dana.at](http://www.dana.at)

**Beschläge:**

In den Einheitspreis der Türblätter sind folgende Beschläge einkalkuliert: Schon montiert ein Schloss und Bandobertheile. Sichtbeschläge und Oberkopf-Türschließer werden gesondert mit eigenen Positionen verrechnet.

**Zweiflügelige Türen, Durchgangsbreite:**

Die Durchgangsbreite bei zweiflügeligen Türen wird bei geschlossenem Stehflügel gemessen. Es werden jeweils die lichte Breite des Stockes und die Durchgangslichte angegeben. Zusätzlich erforderliche Falzbreiten werden einkalkuliert.

**EI2 30-C:**

Feuerwiderstandsklasse EI2 30-C, Türblatt mit Zarge, Beschlägen und Selbstschließung im Element geprüft (im Positionsstichwort abgekürzt mit EI30).

**EI2 90-C:**

Feuerwiderstandsklasse EI2 90-C, Türblatt mit Zarge, Beschlägen und Selbstschließung im Element geprüft (im Positionsstichwort abgekürzt mit EI90).

**EI0/EI30:**

Kurzbezeichnung für Anforderungen an Bauteile mit oder ohne Feuerschutz der Feuerwiderstandsklasse EI2 30-C.

**CE-Kennzeichnung bei Außentüren:**

Ab 1.2.2010 dürfen nur noch CE-gekennzeichnete Außentüren in Verkehr gebracht werden, welche der Norm EN 14351-1 entsprechen. Die Tauglichkeit der Konstruktion ist mit einer dem Element beiliegenden Konformitätserklärung samt Deklarationsblatt (Nachweis der mandatierten Produkteigenschaften) zu belegen. Die Mindestanforderungen der Produkteigenschaften sind in der Außentür - ÖNORM B 5339 festgelegt.

**Aufzahlungen:**

Aufzahlungspositionen (Az) beschreiben Ergänzungen/Erweiterungen/Varianten zu vorangegangenen Positionen (Leistungen) und werden nur aus dem System oder der Auswahl von Produkten des Herstellers der Grundposition angeboten bzw. ausgeführt.

**Ergänzungen zur StLB HB-022+ABK-020****Ausschreibungstexte ZZZ**

Leistungsverzeichnis

gedruckt am 15.11.2023  
LB-HB-022+ABK-020 Preisangaben in EUR

DANA: PEFC043112641gruen1mediumgrb\_1

37.D7 00 + Folgende Angaben und Anforderungen an die Art und Weise der Leistungserbringung gelten als vereinbart und sind in die Einheitspreise einkalkuliert.

**37.D7 00A + Material/Erzeugnis n.W.AN zu 37D7**

Das Verwenden nachstehend angebotener Materialien/Erzeugnisse zu den angegebenen Positionen dieser ULG wird vereinbart:

Betrifft Position(en):

Material/Erzeugnis nach Wahl des Auftragnehmers (AN).

Angeboten: (.....)

**37.D7 00B + Material/Erzeugnis Beispiel AG zu 37D7**

Das Verwenden nachstehend angebotener Materialien/Erzeugnisse zu den angegebenen Positionen dieser ULG wird vereinbart:

Betrifft Position(en):

Beispielhaftes Material/Erzeugnis:

Angeboten ist das beispielhafte oder ein Material/Erzeugnis gleichwertiger Art.

Kriterien der Gleichwertigkeit:

Angeboten: (.....)

**37.D8 + Aussentüren (DANA)**

Version: 2023-08

Im Folgenden ist das Liefern und Versetzen bzw. der Einbau von Funktions- und Außentüren beschrieben.

**Verarbeitungsrichtlinien:**

Die Verarbeitungsrichtlinien des Erzeugers werden eingehalten.

**Einheitspreis:**

In den Einheitspreis der Türblätter ist das Liefern und Montieren in die bereits versetzten Türstöcke sowie das Gangbarmachen einkalkuliert.

**Oberflächenausführung:**

Je nach Türblatt sind die Oberflächenausführungen im Positionsstichwort mit einer Kurzbezeichnung gemäß nachstehendem firmeneigenem Verzeichnis bestimmt.

Schichtstoff (max. 1,0 mm) beschichtet (Dekor FH, HS, P) = GR bs

**PEFC - Kennzeichnung:**

**DANA Produkte sind gemäß dem Leitsatz "naTÜRlich Wohnen mit reinem Gewissen" aus Rohstoffen aus nachhaltiger Forstwirtschaft gefertigt und entsprechen dem internationalen Zertifizierungssystem PEFC.**



**Ergänzungen zur StLB HB-022+ABK-020****Ausschreibungstexte ZZZ**

Leistungsverzeichnis

gedruckt am 15.11.2023  
LB-HB-022+ABK-020 Preisangaben in EUR

- **Zertifizierungscode: NC-PEFC/COC-000018**

**Die Produkte sind von der Holzforschung Austria auf VOC und Formaldehyd Emission geprüft und freigegeben.**

- **Prüfungsbescheinigung: 845/2012-HC**

**Informationen** (auch über derzeit nicht zertifizierte Produkte bzw. Holzarten) **unter:**  
**[www.dana.at](http://www.dana.at)**

**Beschläge:**

In den Einheitspreis der Türblätter sind folgende Beschläge einkalkuliert: Schon montiert ein Schloss und Bandoberteile. Sichtbeschläge und Oberkopf-Türschließer werden gesondert mit eigenen Positionen verrechnet.

**EI2 30-C:**

Feuerwiderstandsklasse EI2 30-C, Türblatt mit Zarge, Beschlägen und Selbstschließung im Element geprüft (im Positionsstichwort abgekürzt mit EI30).

**EI2 90-C:**

Feuerwiderstandsklasse EI2 90-C, Türblatt mit Zarge, Beschlägen und Selbstschließung im Element geprüft (im Positionsstichwort abgekürzt mit EI90).

**EI0/EI30:**

Kurzbezeichnung für Anforderungen an Bauteile mit oder ohne Feuerschutz der Feuerwiderstandsklasse EI2 30-C.

**CE-Kennzeichnung bei Außentüren:**

Ab 1.2.2010 dürfen nur noch CE-gekennzeichnete Außentüren in Verkehr gebracht werden, welche der Norm EN 14351-1 entsprechen. Die Tauglichkeit der Konstruktion ist mit einer dem Element beiliegenden Konformitätserklärung samt Deklarationsblatt (Nachweis der mandatierten Produkteigenschaften) zu belegen. Die Mindestanforderungen der Produkteigenschaften sind in der Außentür - ÖNORM B 5339 festgelegt.

**Aufzahlungen:**

Aufzahlungspositionen (Az) beschreiben Ergänzungen/Erweiterungen/Varianten zu vorangegangenen Positionen (Leistungen) und werden nur aus dem System oder der Auswahl von Produkten des Herstellers der Grundposition angeboten bzw. ausgeführt.



DANA: PEFC043112641gruen1mediumgrb\_1

37.D8 00 + Folgende Angaben und Anforderungen an die Art und Weise der Leistungserbringung gelten als vereinbart und sind in die Einheitspreise einkalkuliert.

37.D8 00A + **Material/Erzeugnis n.W.AN zu 37D8**

Das Verwenden nachstehend angebotener Materialien/Erzeugnisse zu den angegebenen Positionen dieser ULG wird vereinbart:

**Ergänzungen zur StLB HB-022+ABK-020****Ausschreibungstexte ZZZ**

Leistungsverzeichnis

gedruckt am 15.11.2023  
LB-HB-022+ABK-020 Preisangaben in EUR

Betrifft Position(en):   
 Material/Erzeugnis nach Wahl des Auftragnehmers (AN).  
 Angeboten: (.....)

**37.D8 00B + Material/Erzeugnis Beispiel AG zu 37D8**

Das Verwenden nachstehend angebotener Materialien/Erzeugnisse zu den angegebenen Positionen dieser ULG wird vereinbart:

Betrifft Position(en):   
 Beispielhaftes Material/Erzeugnis:   
 Angeboten ist das beispielhafte oder ein Material/Erzeugnis gleichwertiger Art.  
 Kriterien der Gleichwertigkeit:   
 Angeboten: (.....)

**37.DA + Renovierungszargen (DANA)**

Version: 2023-08

Im Folgenden ist das Liefern und Versetzen bzw. der Einbau von Renovierungszargen beschrieben.

**Verarbeitungsrichtlinien:**

Die Verarbeitungsrichtlinien des Erzeugers werden eingehalten.

**Renovierungszargen:**

Wenn nicht anders angegeben, sind Renovierungszargen für Innentüren und Abschlusstüren mit gesofteten (F97), Verkleidungs- und Futterkanten, einfach gefälzt 14/24 und mit 75 mm breiter gehrungverbundener Verkleidung, im Zargenfalz montierter Dichtung, mit montiertem Schließblech und zwei Metallgewindemuffen, sowie zwei Stück Bandunterteilen im eingehängten Zustand justierbar, ausgeführt und montiert.

**Innentürzargen, Stocklichter und Mauerdicken:**

Wenn nicht anders angegeben beziehen sich die Einheitspreise der Türzargen auf die Norm-Standardstocklichter 600, 650, 700, 750, 800, 850, 900, 950, 1000 x 2010 mm und einer Mauerdicke zwischen 80 bis 300 mm. Andere Stocklichter werden mit Aufzahlungen verrechnet.

**Zargen für zweiflügelige Türen:**

Die Durchgangsbreite bei zweiflügeligen Türen wird bei geschlossenem Stehflügel gemessen. Es werden jeweils die lichte Breite des Stockes und die Durchgangslichte angegeben. Zusätzlich erforderliche Falzbreiten werden einkalkuliert.

**Oberflächenausführung:**

Je nach Zarge sind die Oberflächenausführungen im Positionsstichwort mit einer Kurzbezeichnung gemäß nachstehendem firmeneigenem Verzeichnis bestimmt.

AHORN kanadisch Maple naturlackiert = ML nl  
 BIRKE naturlackiert = BR nl  
 BUCHE gedämpft naturlackiert = BU nl  
 EICHE naturlackiert EI nl  
 ERLE naturlackiert= ER nl  
 ESCHE naturlackiert = ES nl  
 FICHTE astlos naturlackiert = FI nl  
 MAHAGONI naturlackiert = MA nl  
 NUSS amerikanisch naturlackiert = NU nl  
 WEISS MATT RAL 9016 pigmentlackiert = WM-RAL  
 WEISS MATT cremeweiß = WM-CR  
 NCS farbig matt = NCS  
 Schichtstoff (höchstens 1,0 mm) beschichtet (Dekor FH, HS, P) = GR bs  
 WEISS MATT RAL 9016 pigmentlackiert = Weiss matt  
 WEISS MATT Walz = WM-W  
 NCS farbig matt = NCS  
 CPL-Laminat Eiche CPL Ei  
 CPL-Laminat UNIGRAU CPL GC

**Ergänzungen zur StLB HB-022+ABK-020****Ausschreibungstexte ZZZ**

Leistungsverzeichnis

gedruckt am 15.11.2023  
LB-HB-022+ABK-020 Preisangaben in EURCPL-Laminat UNIWEISS MATT CPL W  
CPL-Laminat SAMTESCHE Weiß CPL WP**PEFC - Kennzeichnung:****DANA Produkte sind gemäß dem Leitsatz "*naTÜRlich Wohnen mit reinem Gewissen*" aus Rohstoffen aus nachhaltiger Forstwirtschaft gefertigt und entsprechen dem internationalen Zertifizierungssystem PEFC.**

- **Zertifizierungscode: NC-PEFC/COC-000018**

**Die Produkte sind von der Holzforschung Austria auf VOC und Formaldehyd Emission geprüft und freigegeben.**

- **Prüfungsbescheinigung: 845/2012-HC**

**Informationen** (auch über derzeit nicht zertifizierte Produkte bzw. Holzarten) **unter:**  
**www.dana.at****Zweiflügelige Türen, Durchgangsbreite:**

Die Durchgangsbreite bei zweiflügeligen Türen wird bei geschlossenem Stehflügel gemessen. Es werden jeweils die lichte Breite des Stockes und die Durchgangslichte angegeben. Zusätzlich erforderliche Falzbreiten werden einkalkuliert.

**EI2 30-C:**

Feuerwiderstandsklasse EI2 30-C, Türblatt mit Zarge, Beschlägen und Selbstschließung im Element geprüft (im Positionsstichwort abgekürzt mit EI30).

**EI0/EI30:**

Kurzbezeichnung für Anforderungen an Bauteile mit oder ohne Feuerschutz der Feuerwiderstandsklasse EI2 30-C.

**Aufzahlungen:**

Aufzahlungspositionen (Az) beschreiben Ergänzungen/Erweiterungen/Varianten zu vorangegangenen Positionen (Leistungen) und werden nur aus dem System oder der Auswahl von Produkten des Herstellers der Grundposition angeboten bzw. ausgeführt.



DANA: PEFC043112641gruen1mediumgrb\_1

37.DA 00 + Folgende Angaben und Anforderungen an die Art und Weise der Leistungserbringung gelten als vereinbart und sind in die Einheitspreise einkalkuliert.

37.DA 00A + **Material/Erzeugnis n.W.AN zu 37DA**

Das Verwenden nachstehend angebotener Materialien/Erzeugnisse zu den angegebenen Positionen dieser ULG wird vereinbart:

Betrifft Position(en): 

Material/Erzeugnis nach Wahl des Auftragnehmers (AN).

Angeboten: (.....)

**Ergänzungen zur StLB HB-022+ABK-020****Ausschreibungstexte ZZZ**

Leistungsverzeichnis

gedruckt am 15.11.2023

LB-HB-022+ABK-020

Preisangaben in EUR

**37.DA 00B + Material/Erzeugnis Beispiel AG zu 37DA**

Das Verwenden nachstehend angebotener Materialien/Erzeugnisse zu den angegebenen Positionen dieser ULG wird vereinbart:

Betrifft Position(en):

Beispielhaftes Material/Erzeugnis:

Angeboten ist das beispielhafte oder ein Material/Erzeugnis gleichwertiger Art.

Kriterien der Gleichwertigkeit:

Angeboten: (.....)

**37.DB + Holzzargen und Rahmenstöcke (DANA)**

Version: 2023-08

Im Folgenden ist das Liefern und Versetzen bzw. der Einbau von Holzzargen und Rahmenstöcken beschrieben.

**Verarbeitungsrichtlinien:**

Die Verarbeitungsrichtlinien des Erzeugers werden eingehalten.

**Einheitspreis:**

Wenn nicht anders angegeben, sind die Zargen Montagefertig gefälzt oder stumpf. In den Einheitspreis der Zargen ist das Liefern und Montieren in die bereits verputzten, maßgenauen Mauerlöcher, sowie das Gangbarmachen der einzuhängenden Türen einkalkuliert.

**Fertigzargen:**

Wenn nicht anders angegeben, sind Fertigholzzargen für Innentüren und Abschlusstüren mit gesofteten (F97), Verkleidungs- und Futterkanten, einfach gefälzt 14/24 und mit 75 mm breiter gehrungverbundener Verkleidung mit 7 mm Hobelnase, im Zargenfalz montierter Dichtung, mit montiertem Schließblech und zwei Metallgewindemuffen, sowie zwei Stück Bandunterteilen in eingehängtem Zustand justierbar, ausgeführt und eingebaut.

**Innentürzargen Stocklichten und Mauerdicken:**

Wenn nicht anders angegeben beziehen sich die Einheitspreise der Türzargen auf die Norm-Standardlichten 600, 650, 700, 750, 800, 850, 900, 950, 1000 x 2010 mm und einer Mauerdicke zwischen 80 bis 300 mm. Andere Stocklichten werden mit Aufzahlungen verrechnet.

**Oberflächenausführung:**

Je nach Zarge sind die Oberflächenausführungen im Positionsstichwort mit einer Kurzbezeichnung gemäß nachstehendem firmeneigenem Verzeichnis bestimmt.

AHORN kanadisch Maple naturlackiert = ML nl

BIRKE naturlackiert = BR nl

BUCHE gedämpft naturlackiert = BU nl

EICHE naturlackiert EI nl

ERLE naturlackiert = ER nl

ESCHE naturlackiert = ES nl

FICHTE astlos naturlackiert = FI nl

MAHAGONI naturlackiert = MA nl

NUSS amerikanisch naturlackiert = NU nl

ESCHE weiss lackiert Ral9016 WF-RAL

SCHICHTSTOFF (max. 1,0 mm) beschichtet (Dekor FH, HS, P) = GR bs

WEISS MATT RAL 9016 pigmentlackiert = WM-RAL

WEISS MATT cremeweiß = WM-CR

WEISS MATT Walz = WM-W

NCS farbig matt = NCS

CPL-Laminat Eiche CPL Ei

CPL-Laminat UNIGRAU CPL GC

CPL-Laminat UNIWEISS MATT CPL W

CPL-Laminat SAMTESCHE Weiß CPL WP

**PEFC - Kennzeichnung:**

**Ergänzungen zur StLB HB-022+ABK-020****Ausschreibungstexte ZZZ**

Leistungsverzeichnis

gedruckt am 15.11.2023  
LB-HB-022+ABK-020 Preisangaben in EUR

**DANA Produkte sind gemäß dem Leitsatz "*naTÜRlich Wohnen mit reinem Gewissen*" aus Rohstoffen aus nachhaltiger Forstwirtschaft gefertigt und entsprechen dem internationalen Zertifizierungssystem PEFC.**

- **Zertifizierungscode: NC-PEFC/COC-000018**

**Die Produkte sind von der Holzforschung Austria auf VOC und Formaldehyd Emission geprüft und freigegeben.**

- **Prüfungsbescheinigung: 845/2012-HC**

**Informationen** (auch über derzeit nicht zertifizierte Produkte bzw. Holzarten) **unter:**  
**www.dana.at**

**Durchgangsbreiten von Zargen für zweiflügelige Türen:**

Die Durchgangsbreite bei zweiflügeligen Türen wird bei geschlossenem Stehflügel gemessen. Es werden jeweils die lichte Breite des Stockes und die Durchgangslichte angegeben. Zusätzlich erforderliche Falzbreiten werden einkalkuliert. Nachstehende Maße sind Standardstocklichten 1240, 1340, 1440, 1540 und 1640 x 2010 mm, alle abweichenden Maße werden mit einem Sonderanfertigungszuschlag verrechnet.

**Zargen für Doppeltüren:**

Zargen für Doppeltüren sind wie für zwei einzelne Türelemente zu bestellen.

**EI2 30-C:**

Feuerwiderstandsklasse EI2 30-C, Türblatt mit Zarge, Beschlägen und Selbstschließung im Element geprüft (im Positionsstichwort abgekürzt mit EI30).

**EI2 90-C:**

Feuerwiderstandsklasse EI2 90-C, Türblatt mit Zarge, Beschlägen und Selbstschließung im Element geprüft (im Positionsstichwort abgekürzt mit EI90).

**EI0/EI30:**

Kurzbezeichnung für Anforderungen an Bauteile mit oder ohne Feuerschutz der Feuerwiderstandsklasse EI2 30-C.

**Aufzahlungen:**

Aufzahlungspositionen (Az) beschreiben Ergänzungen/Erweiterungen/Varianten zu vorangegangenen Positionen (Leistungen) und werden nur aus dem System oder der Auswahl von Produkten des Herstellers der Grundposition angeboten bzw. ausgeführt.



DANA: PEFC043112641gruen1mediumgrb\_1

37.DB 00 + Folgende Angaben und Anforderungen an die Art und Weise der Leistungserbringung gelten als vereinbart und sind in die Einheitspreise einkalkuliert.

**37.DB 00A + Material/Erzeugnis n.W.AN zu 37DB**

Das Verwenden nachstehend angebotener Materialien/Erzeugnisse zu den angegebenen Positionen dieser ULG wird vereinbart:

**Ergänzungen zur StLB HB-022+ABK-020****Ausschreibungstexte ZZZ**

Leistungsverzeichnis

gedruckt am 15.11.2023

LB-HB-022+ABK-020

Preisangaben in EUR

Betrifft Position(en):   
 Material/Erzeugnis nach Wahl des Auftragnehmers (AN).  
 Angeboten: (.....)

**37.DB 00B + Material/Erzeugnis Beispiel AG zu 37DB**

Das Verwenden nachstehend angebotener Materialien/Erzeugnisse zu den angegebenen Positionen dieser ULG wird vereinbart:

Betrifft Position(en):   
 Beispielhaftes Material/Erzeugnis:   
 Angeboten ist das beispielhafte oder ein Material/Erzeugnis gleichwertiger Art.  
 Kriterien der Gleichwertigkeit:   
 Angeboten: (.....)

**37.DC + Schiebetürzargen u.Windfangelemente (DANA)**

Version: 2023-08

Im Folgenden ist das Liefern und Versetzen bzw. der Einbau von Schiebetürzargen und Windfangelementen beschrieben.

**Verarbeitungsrichtlinien:**

Die Verarbeitungsrichtlinien des Erzeugers werden eingehalten.

**Schiebetürsysteme/Schiebetürzargen:**

Das Schiebetürsystem besteht aus einem Laufschiensystem, mit oder ohne Laufschiensverblendung gerichtet für Montage in Kombination mit oder ohne einer Durchgangszarge (in eigener Position) in Verbindung mit einem Türblatt oder einer Ganzglastüre (jeweils in eigener Position).

Man unterscheidet zwischen Systemen vor der Wand laufend (FONTSIDE), in der Wand laufend (INSIDE), in der Laibung laufend oder an der Decke laufend (FLEXSIDE).

Schiebetürsysteme sind nur in Ausführung E0 ohne Feuer- und Schallschutz möglich.

**Einheitspreis, Schiebetürsysteme:**

Wenn nicht anders angegeben, sind Schiebetürzargen für Innentüren mit gesofteten (F97, M97) oder bei z.B. DANA P14, Strategie leicht gefassten Verkleidungs- und Futterkanten, mit 75 mm breiter gehrungsverbundener Verkleidung ausgeführt. Im Einheitspreis der Zargen sind die Laufschiens und Montagezubehör, das Liefern und Montieren in die bereits verputzten, maßgenauen Mauerlöcher sowie das Gangbarmachen der einzuhängenden Türblätter einkalkuliert.

**Schiebetürsysteme, Stocklichter, Mauerdicken:**

Wenn nicht anders angegeben beziehen sich die Einheitspreise auf die Norm-Standardlichter 600, 650, 700, 750, 800, 850, 900, 950, 1000 x 2010 mm und einer Mauerdicke zwischen 80 bis 300 mm.

**Schiebetürsysteme für zweiflügelige Schiebetüren:**

Standardstocklichter: 1240, 1340, 1440, 1540 und 1640 mm.

Eventuelle Durchgangszargen werden in eigenen Positionen ausgeschrieben.

**Windfangelemente:**

Windfangelemente sind in drei verschiedenen Ausführungsvarianten möglich:

Holzumfassungszarge (F 97, P14, Strategie mit massiven Rahmenfriesen für Seitenteil oder Oberlichte, ohne Anforderungen an den Feuerschutz (E0).

In massiver Rahmenbauweise mit mehrschichtverleimten, keilverzinkten Rahmenhölzern, ohne Anforderungen an den Feuerschutz (E0).

In massiver Rahmenbauweise mit mehrschichtverleimten, keilverzinkten Rahmenhölzern aus Hartholz (Feuerschutzanforderungen nach B 3850), mit Feuerschutz der Feuerwiderstandsklasse EI2 30-C.

**Ergänzungen zur StLB HB-022+ABK-020****Ausschreibungstexte ZZZ**

Leistungsverzeichnis

gedruckt am 15.11.2023  
LB-HB-022+ABK-020 Preisangaben in EUR**Rahmenstöcke:**

Rahmenstöcke sind speziell für Anforderungen von erhöhten Klimabelastungen c + d + e z.B. für Laubengänge mit und ohne Feuerschutz der Feuerwiderstandsklasse EI2 30-C geeignet.

**Oberflächenausführung:**

Je nach Zarge sind die Oberflächenausführungen im Positionsstichwort mit einer Kurzbezeichnung gemäß nachstehendem firmeneigenem Verzeichnis bestimmt.

AHORN kanadisch Maple naturlackiert = ML nl  
 BIRKE naturlackiert = BR nl  
 BUCHE gedämpft naturlackiert = BU nl  
 EICHE naturlackiert EI nl  
 ERLE naturlackiert oder ERLE = ER nl  
 ESCHE naturlackiert = ES nl  
 FICHTE astlos naturlackiert = FI nl  
 MAHAGONI naturlackiert = MA nl  
 NUSS amerikanisch naturlackiert = NU nl  
 WEISS MATT RAL 9016 pigmentlackiert = WM-RAL  
 WEISS MATT cremeweiß = WM-CR  
 NCS farbig matt = NCS

EA Edelstahlotik

**PEFC - Kennzeichnung:**

**DANA Produkte sind gemäß dem Leitsatz "*naTÜRlich Wohnen mit reinem Gewissen*" aus Rohstoffen aus nachhaltiger Forstwirtschaft gefertigt und entsprechen dem internationalen Zertifizierungssystem PEFC.**

- **Zertifizierungscode: NC-PEFC/COC-000018**

**Die Produkte sind von der Holzforschung Austria auf VOC und Formaldehyd Emission geprüft und freigegeben.**

- **Prüfungsbescheinigung: 845/2012-HC**

**Informationen** (auch über derzeit nicht zertifizierte Produkte bzw. Holzarten) **unter:**  
**www.dana.at**

**Aufzahlungen:**

Aufzahlungspositionen (Az) beschreiben Ergänzungen/Erweiterungen/Varianten zu vorangegangenen Positionen (Leistungen) und werden nur aus dem System oder der Auswahl von Produkten des Herstellers der Grundposition angeboten bzw. ausgeführt.



DANA: PEFC043112641gruen1mediumgrb\_1

37.DC 00 + Folgende Angaben und Anforderungen an die Art und Weise der Leistungserbringung gelten als vereinbart und sind in die Einheitspreise einkalkuliert.

**37.DC 00A + Material/Erzeugnis n.W.AN zu 37DC**

Das Verwenden nachstehend angebotener Materialien/Erzeugnisse zu den angegebenen Positionen dieser ULG wird vereinbart:



**Ergänzungen zur StLB HB-022+ABK-020****Ausschreibungstexte ZZZ**

Leistungsverzeichnis

gedruckt am 15.11.2023  
LB-HB-022+ABK-020 Preisangaben in EUR

Betrifft Position(en):   
 Material/Erzeugnis nach Wahl des Auftragnehmers (AN).  
 Angeboten: (.....)

**37.DC 00B + Material/Erzeugnis Beispiel AG zu 37DC**

Das Verwenden nachstehend angebotener Materialien/Erzeugnisse zu den angegebenen Positionen dieser ULG wird vereinbart:

Betrifft Position(en):   
 Beispielhaftes Material/Erzeugnis:   
 Angeboten ist das beispielhafte oder ein Material/Erzeugnis gleichwertiger Art.  
 Kriterien der Gleichwertigkeit:   
 Angeboten: (.....)

**37.DD + Beschläge, Verglasung und Zubehör (DANA)**

Version: 2023-08

Im Folgenden ist das Liefern und Versetzen bzw. der Einbau von Beschlägen, Verglasungen und Zubehör beschrieben.

**Verarbeitungsrichtlinien:**

Die Verarbeitungsrichtlinien des Erzeugers werden eingehalten.

**Aufzahlungen:**

Aufzahlungspositionen (Az) beschreiben Ergänzungen/Erweiterungen/Varianten zu vorangegangenen Positionen (Leistungen) und werden nur aus dem System oder der Auswahl von Produkten des Herstellers der Grundposition angeboten bzw. ausgeführt.

37.DD 00 + Folgende Angaben und Anforderungen an die Art und Weise der Leistungserbringung gelten als vereinbart und sind in die Einheitspreise einkalkuliert.

**37.DD 00A + Material/Erzeugnis n.W.AN zu 37DD**

Das Verwenden nachstehend angebotener Materialien/Erzeugnisse zu den angegebenen Positionen dieser ULG wird vereinbart:

Betrifft Position(en):   
 Material/Erzeugnis nach Wahl des Auftragnehmers (AN).  
 Angeboten: (.....)

**37.DD 00B + Material/Erzeugnis Beispiel AG zu 37DD**

Das Verwenden nachstehend angebotener Materialien/Erzeugnisse zu den angegebenen Positionen dieser ULG wird vereinbart:

Betrifft Position(en):   
 Beispielhaftes Material/Erzeugnis:   
 Angeboten ist das beispielhafte oder ein Material/Erzeugnis gleichwertiger Art.  
 Kriterien der Gleichwertigkeit:   
 Angeboten: (.....)

**37.EG + Innenausbauarbeiten/Verkleidungen (EGGER)**

Version: 2022-06

Im Folgenden ist das Liefern der angegebenen Materialien und die Verarbeitung gemäß den Angaben des Herstellers beschrieben.

**1. Verarbeitungsrichtlinien:**

Die Verarbeitungsrichtlinien des Erzeugers werden eingehalten. Es werden nur die dem System zugehörigen Bauteile und Materialien verwendet.



**Ergänzungen zur StLB HB-022+ABK-020****Ausschreibungstexte ZZZ**

Leistungsverzeichnis

gedruckt am 15.11.2023  
LB-HB-022+ABK-020 Preisangaben in EUR**2. Einheitspreis:**

In den Einheitspreis ist die Montage einschließlich aller Befestigungsmittel einkalkuliert.

**3. Aufzahlungen/Zubehör:**

Positionen für Aufzahlungen (Az) und Zubehör beschreiben Varianten/Ergänzungen/Erweiterungen zu vorangegangenen Positionen (Leistungen) und werden nur aus dem System oder der Auswahl von Produkten des Herstellers der Grundposition angeboten bzw. ausgeführt.

37.EG 00 + Folgende Angaben und Anforderungen an die Art und Weise der Leistungserbringung gelten als vereinbart und sind in die Einheitspreise einkalkuliert.

**37.EG 00A + Material/Erzeugnis n.W.AN zu 37EG**

Das Verwenden nachstehend angebotener Materialien/Erzeugnisse zu den angegebenen Positionen dieser ULG wird vereinbart:

Betrifft Position(en):

Material/Erzeugnis nach Wahl des Auftragnehmers (AN).

Angeboten: (. . . . .)

**37.EG 00B + Material/Erzeugnis Beispiel AG zu 37EG**

Das Verwenden nachstehend angebotener Materialien/Erzeugnisse zu den angegebenen Positionen dieser ULG wird vereinbart:

Betrifft Position(en):

Beispielhaftes Material/Erzeugnis:

Angeboten ist das beispielhafte oder ein Material/Erzeugnis gleichwertiger Art.

Kriterien der Gleichwertigkeit:

Angeboten: (. . . . .)

**37.F9 + Mineralischer Klick-Fußboden**

Version: 2023-09

Im Folgenden ist das Liefern und Einbauen/Montieren beschrieben.

**Mineralischer Klick-Fußboden**

Soweit in Vorbemerkungen oder Positionstexten nicht anders angegeben, gelten für alle Leistungen dieser Gruppe folgende Regelungen:

**1. Leistungen:**

Leistungen sind außerhalb der Unterbodenkonstruktion verlegt.

**2. Leistungsumfang/einkalkulierte Leistungen:**

Folgende Leistungen sind (ergänzend zu den Nebenleistungen gemäß ÖNORM) in die Einheitspreise einkalkuliert:

- das Anarbeiten z.B. an Zargen, Stöcke, lotrechte Heizungsrohre

Eine Musterkollektion der angebotenen Materialien wird auf Aufforderung des Auftraggebers vorgelegt.

2.1 Das Entsorgen von Baurestmassen z.B. beim Vorbereiten des Untergrundes oder bei Instandsetzungsarbeiten ist in die Einheitspreise einkalkuliert.

Im Folgenden ist unter dem Begriff Entsorgen das Laden, Abtransportieren sowie das Verwerten, Deponieren oder Entsorgen der Baurestmassen zu verstehen.

**3. Technische Richtlinien:**

Für die Ausführung der Bodenbeläge, soweit nicht anders angegeben, werden die zum Zeitpunkt der Angebotslegung gültigen ÖNORMEN und die Verarbeitungsrichtlinien des Erzeugers eingehalten. Die Verwendung von systemgerechten Zubehörartikeln ist zu empfehlen.

**4. Aufzahlungen/Zubehör:**

**Ergänzungen zur StLB HB-022+ABK-020****Ausschreibungstexte ZZZ**

Leistungsverzeichnis

gedruckt am 15.11.2023

LB-HB-022+ABK-020

Preisangaben in EUR

Positionen für Aufzahlungen (Az) und Zubehör beschreiben

Varianten/Ergänzungen/Erweiterungen zu vorangegangenen Positionen (Leistungen) und werden nur aus dem System oder der Auswahl von Produkten des Herstellers der Grundposition angeboten bzw. ausgeführt.

37.F9 00 + Folgende Angaben und Anforderungen an die Art und Weise der Leistungserbringung gelten als vereinbart und sind in die Einheitspreise einkalkuliert.

**37.F9 00A + Material/Erzeugnis n.W.AN zu 37F9**

Das Verwenden nachstehend angebotener Materialien/Erzeugnisse zu den angegebenen Positionen dieser ULG wird vereinbart:

Betrifft Position(en):

Material/Erzeugnis nach Wahl des Auftragnehmers (AN).

Angeboten: (. . . . .)

**37.F9 00B + Material/Erzeugnis Beispiel AG zu 37F9**

Das Verwenden nachstehend angebotener Materialien/Erzeugnisse zu den angegebenen Positionen dieser ULG wird vereinbart:

Betrifft Position(en):

Beispielhaftes Material/Erzeugnis:

Angeboten ist das beispielhafte oder ein Material/Erzeugnis gleichwertiger Art.

Kriterien der Gleichwertigkeit:

Angeboten: (. . . . .)

**37.FA + Wandschutzplatten Saneco**

Version: 2023-08

Im Folgenden ist das Liefern und Einbauen/Montieren beschrieben.

**Wandschutzplatten**

Soweit in Vorbemerkungen oder Positionstexten nicht anders angegeben, gelten für alle Leistungen dieser Gruppe folgende Regelungen:

**Technische Richtlinien:**

Für die Ausführung der Wandeindeckungen einschließlich der Konstruktionsdetails, soweit nicht anders angegeben, werden die zum Zeitpunkt der Angebotslegung gültigen ÖNORMEN und die Verarbeitungsrichtlinien des Faserzementherstellers (z.B. Befestigungsabstände, das Setzen der Befestigungsmittel, die Verankerung am Untergrund) eingehalten. Die Verwendung von systemgerechten Zubehörartikeln und Befestigungsmitteln ist verbindlich.

**Eigenschaften von Material:**

- E-Modul II Faser (N / mm<sup>2</sup>): mind. 13.000

- Biegezugfestigkeit (N / mm<sup>2</sup>): 25 oder höher

- Kratzfestigkeit der Oberfläche (N): 2 oder höher

37.FA 00 + Folgende Angaben und Anforderungen an die Art und Weise der Leistungserbringung gelten als vereinbart und sind in die Einheitspreise einkalkuliert.

**37.FA 00A + Material/Erzeugnis n.W.AN zu 37FA**

Das Verwenden nachstehend angebotener Materialien/Erzeugnisse zu den angegebenen Positionen dieser ULG wird vereinbart:

Betrifft Position(en):

Material/Erzeugnis nach Wahl des Auftragnehmers (AN).

Angeboten: (. . . . .)

**Ergänzungen zur StLB HB-022+ABK-020****Ausschreibungstexte ZZZ**

Leistungsverzeichnis

gedruckt am 15.11.2023  
LB-HB-022+ABK-020 Preisangaben in EUR**37.FA 00B + Material/Erzeugnis Beispiel AG zu 37FA**

Das Verwenden nachstehend angebotener Materialien/Erzeugnisse zu den angegebenen Positionen dieser ULG wird vereinbart:

Betrifft Position(en):

Beispielhaftes Material/Erzeugnis:

Angeboten ist das beispielhafte oder ein Material/Erzeugnis gleichwertiger Art.

Kriterien der Gleichwertigkeit:

Angeboten: (. . . . .)

**37.FB + HPL Kompaktplatten m.Melaminharzoberfläche (Fundermax)**

Version: 2023-09

**Im Folgenden ist das Liefern von HPL Kompaktplatten mit Melaminharzoberfläche beschrieben.**

Die **Montage** hat entsprechend den statischen Erfordernissen zu erfolgen und ist in **eigenen Positionen** auszuschreiben.

Die Angaben des Plattenhersteller bezüglich Liefer-, Montage- bzw. Einbaubedingungen sowie Verarbeitungsrichtlinien sind zu beachten.

Nach Fertigstellung des Bauvorhabens muss eine Endreinigung gemäß den Empfehlungen des HPL Plattenherstellers an den verbauten HPL Kompaktplatten durchgeführt werden.

**Angaben zum Plattenmaterial:**

Als HPL (High Pressure Laminates) Kompaktplatten mit Melaminharzoberfläche bezeichnet man dekorative Hochdruck-Schichtpressstoffplatten welche aus einen Phenolharz imprägnierten Kern bestehen und eine Melaminharz imprägnierte Deckschicht haben. Sie werden vor allem für die Herstellung von hochbeanspruchten Möbelementen und Objekteinrichtungen verwendet.

Die Herstellung dieser HPL Kompaktplatten mit Melaminharzoberfläche erfolgt gemäß der EN 438 Teil 4, Typ CGS oder CGF - Klassifizierung und Spezifikationen für Kompakt-Schichtpressstoffe mit einer Dicke von 2 mm und größer.

Die HPL Kompaktplatten mit Melaminharzoberfläche zeichnen sich durch ihre hohe Widerstandsfähigkeit gegen Abrieb, Stoß und Verkratzen, sowie durch eine gute Wärmebeständigkeit aus. Ebenfalls ist die Oberfläche weitgehend unempfindlich gegenüber haushaltsüblichen Chemikalien, hygienisch, unbedenklich im Kontakt mit Lebensmitteln und leicht zu reinigen.

**Technische Beschreibung:**

- Lichtechtheit: ≥ Grad 4 gemäß EN 438-2:2016
- Kratzfestigkeit: ≥ Grad 3 (4N) gemäß EN 438-2:2016
- Oberflächenabrieb: ≥ 150 Umdrehungen gemäß EN 438-2:2016
- Stoßbeanspruchung mit kleiner Kugel: ≤ 10 mm gemäß EN 438-2:2016
- Fleckenunempfindlichkeit: ≥ Grad 4 gemäß EN 438-2:2016
- Oberfläche: Lösemittelbeständig, kratzfest, leicht zu reinigen, hitzebeständig, lebensmittelecht, schlagzäh, widerstandsfähig
- Biegefestigkeit: ≥ 80 MPa gemäß EN 438-2:2016
- E-Modul: ≥ 9000 MPa gemäß EN 438-2:2016

Brennbarkeit: Standardqualität:

Typ CGS: Euroclass D-s2,d0 gemäß EN 13501-1

Typ CGF: Euroclass B-s2,d0 gemäß EN 13501-1

- Raumgewicht: ≥ 1350 kg/m<sup>3</sup> EN 438-2:2016
- Plattendicke: 2 bis 20 mm

Plattenformate und Oberflächen:

- TK: 2140 x 1060 mm = 2,27 m<sup>2</sup> FH, MT
- GR: 2800 x 1300 mm = 3,64 m<sup>2</sup> FH, MT

**Ergänzungen zur StLB HB-022+ABK-020****Ausschreibungstexte ZZZ**

Leistungsverzeichnis

gedruckt am 15.11.2023

LB-HB-022+ABK-020

Preisangaben in EUR

- SP: 2800 x 1854 mm = 5,19 m<sup>2</sup> FH, MT
- JU: 4100 x 1300 mm = 5,33 m<sup>2</sup> FH, MT
- XL: 4100 x 1854 mm = 7,60 m<sup>2</sup> FH, MT

Besäumschnitte sind auszuführen! (z.B.: 2140 x 1060 mm = 2130 x 1050 mm)

Kern: Schwarz alternativ F-Qualität-Kern

37.FB 00 + Folgende Angaben und Anforderungen an die Art und Weise der Leistungserbringung gelten als vereinbart und sind in die Einheitspreise einkalkuliert.

**37.FB 00A + Material/Erzeugnis n.W.AN zu 37FB**

Das Verwenden nachstehend angebotener Materialien/Erzeugnisse zu den angegebenen Positionen dieser ULG wird vereinbart:

Betrifft Position(en):

Material/Erzeugnis nach Wahl des Auftragnehmers (AN).

Angeboten: (.....)

**37.FB 00B + Material/Erzeugnis Beispiel AG zu 37FB**

Das Verwenden nachstehend angebotener Materialien/Erzeugnisse zu den angegebenen Positionen dieser ULG wird vereinbart:

Betrifft Position(en):

Beispielhaftes Material/Erzeugnis:

Angeboten ist das beispielhafte oder ein Material/Erzeugnis gleichwertiger Art.

Kriterien der Gleichwertigkeit:

Angeboten: (.....)

**37.FC + HPL Kompaktplatten m.Anti-Fingerprint (Fundermax)**

Version: 2023-09

**Im Folgenden ist das Liefern von Kompaktplatten Anti-Fingerprint beschrieben.**

Die **Montage** hat entsprechend den statischen Erfordernissen zu erfolgen und ist in **eigenen Positionen** auszuschreiben.

Die Angaben des Plattenhersteller bezüglich Liefer-, Montage- bzw. Einbaubedingungen sowie Verarbeitungsrichtlinien sind zu beachten.

Nach Fertigstellung des Bauvorhabens muss eine Endreinigung gemäß den Empfehlungen des HPL Plattenherstellers an den verbauten HPL Kompaktplatten durchgeführt werden.

**Angaben zum Plattenmaterial:**

Die Kompakt Anti-Fingerprint Platten zeichnen sich durch einen besonderen Anti-Fingerprint-Effekt aus. Zusätzlich weist die Oberfläche eine hohe Widerstandsfähigkeit gegen Abrieb, Stoß und Verkratzen, sowie durch eine gute Wärmebeständigkeit aus. Ebenfalls ist die Oberfläche weitgehend unempfindlich gegenüber fettigen Fingerabdrücken, haushaltsüblichen Chemikalien, hygienisch, unbedenklich im Kontakt mit Lebensmitteln und leicht zu reinigen.

**Technische Beschreibung:**

- Lichteinheit: ≥ Grad 4 gemäß EN 438-2:2016
- Kratzfestigkeit: ≥ Grad 4 (6N) gemäß EN 438-2:2016
- Oberflächenabrieb: ≥ 350 Umdrehungen gemäß EN 438-2:2016
- Stoßbeanspruchung mit kleiner Kugel: ≥ 25 N gemäß EN 438-2:2016
- Fleckenunempfindlichkeit: ≥ Grad 4 gemäß EN 438-2:2016
- Oberfläche: Lösemittelbeständig, kratzfest, leicht zu reinigen, hitzebeständig, lebensmittelecht, schlagzäh, widerstandsfähig
- Raumgewicht: ≥ 1350 kg/m<sup>3</sup> EN 438-2:2016
- Plattendicke: 2 bis 20 mm

**Ergänzungen zur StLB HB-022+ABK-020****Ausschreibungstexte ZZZ**

Leistungsverzeichnis

gedruckt am 15.11.2023  
LB-HB-022+ABK-020 Preisangaben in EUR

Plattenformate und Oberflächen:

- JU: 4100 x 1300 mm = 5,33 m<sup>2</sup>

Kern: schwarzer Kern

37.FC 00 + Folgende Angaben und Anforderungen an die Art und Weise der Leistungserbringung gelten als vereinbart und sind in die Einheitspreise einkalkuliert.

**37.FC 00A + Material/Erzeugnis n.W.AN zu 37FC**

Das Verwenden nachstehend angebotener Materialien/Erzeugnisse zu den angegebenen Positionen dieser ULG wird vereinbart:

Betrifft Position(en): \_\_\_\_\_

Material/Erzeugnis nach Wahl des Auftragnehmers (AN).

Angeboten: (.....)

**37.FC 00B + Material/Erzeugnis Beispiel AG zu 37FC**

Das Verwenden nachstehend angebotener Materialien/Erzeugnisse zu den angegebenen Positionen dieser ULG wird vereinbart:

Betrifft Position(en): \_\_\_\_\_

Beispielhaftes Material/Erzeugnis: \_\_\_\_\_

Angeboten ist das beispielhafte oder ein Material/Erzeugnis gleichwertiger Art.

Kriterien der Gleichwertigkeit: \_\_\_\_\_

Angeboten: (.....)

**37.FD + HPL Kompaktpl.m.doppelt geh./vern./geschl.Besch. (Fundermax)**

Version: 2023-09

**Im Folgenden ist das Liefern von HPL Kompaktplatten mit einer doppelt gehärteten, vernetzten und geschlossenen Beschichtung beschrieben.**

Die **Montage** hat entsprechend den statischen Erfordernissen zu erfolgen und ist in **eigenen Positionen** auszusprechen.

Die Angaben des Plattenherstellers bezüglich Liefer-, Montage- bzw. Einbaubedingungen sowie Verarbeitungsrichtlinien sind zu beachten.

Nach Fertigstellung des Bauvorhabens muss eine Endreinigung gemäß den Empfehlungen des HPL Plattenherstellers an den verbauten HPL Kompaktplatten durchgeführt werden.

**Angaben zum Plattenmaterial:**

Als HPL (High Pressure Laminates) Kompaktplatten mit einer doppelt gehärteten, vernetzten und geschlossenen Beschichtung bezeichnet man dekorative Hochdruck-Schichtpressstoffplatten welche aus einem Phenolharz imprägnierten Kern bestehen welcher mit einem Melaminharz imprägnierten Dekorpapier mit einer doppelt gehärteten, vernetzten und geschlossenen Urethan-Acrylat-Beschichtung beidseitig belegt wird. Sie werden vor allem an stark frequentierten Plätzen mit erhöhten Reinigungs- oder Hygieneanforderungen wie Spitälern, Schulen, Kindergärten, Sanitärräumen in Hotels und im öffentlichen Bereich sowie Gebäuden mit fallweise erhöhtem Infektionsrisiko (Flughäfen, Bahnhöfe), Großküchen, Lebensmittelindustrie, öffentlicher Verkehr, eingesetzt.

Die Herstellung dieser HPL Kompaktplatten mit einer doppelt gehärteten, vernetzten und geschlossenen Beschichtung erfolgt gemäß der EN 438 Teil 4, Typ CGS oder CGF - Klassifizierung und Spezifikationen für Kompakt-Schichtpressstoffe mit einer Dicke von 2 mm und größer.

Die HPL Kompaktplatten mit einer doppelt gehärteten, vernetzten und geschlossenen Beschichtung zeichnen sich durch ihre hohe Widerstandsfähigkeit gegen Abrieb, Stoß und Verkratzen, sowie durch eine gute Wärmebeständigkeit aus. Ebenfalls ist die Oberfläche weitgehend unempfindlich gegenüber schärferen Reinigungs- und Desinfektionsmitteln, hygienisch, leicht zu reinigen und weist eine sehr gute Beständigkeit gegenüber Chemikalien auf.

**Ergänzungen zur StLB HB-022+ABK-020****Ausschreibungstexte ZZZ**

Leistungsverzeichnis

gedruckt am 15.11.2023  
LB-HB-022+ABK-020 Preisangaben in EUR**Technische Beschreibung:**

- Lichtechtheit:  $\geq$  Grad 4 gemäß EN 438-2:2016
- Kratzfestigkeit:  $\geq$  Grad 3 (4N) gemäß EN 438-2:2016
- Oberflächenabrieb:  $\geq$  150 Umdrehungen gemäß EN 438-2:2016
- Stoßbeanspruchung mit kleiner Kugel:  $\leq$  10mm gemäß EN 438-2:2016
- Fleckenunempfindlichkeit:  $\geq$  Grad 4 gemäß EN 438-2:2016
- Oberfläche: Lösemittelbeständig, kratzfestig, leicht zu reinigen, hitzebeständig, schlagzäh, widerstandsfähig, chemikalienbeständig
- Biegefestigkeit:  $\geq$  80 MPa gemäß EN 438-2:2016
- E-Modul:  $\geq$  9000 MPa gemäß EN 438-2:2016

Brennbarkeit: Standardqualität:

Typ CGS: Euroclass D-s2,d0 gemäß EN 13501-1

Typ CGF: Euroclass B-s2,d0 gemäß EN 13501-1

- Raumgewicht:  $\geq$  1350 kg/m<sup>3</sup> EN 438-2:2016
- Plattendicke: 2 bis 20 mm

Plattenformate und Oberflächen:

- GR: 2800 x 1300 mm = 3,64 m<sup>2</sup> FH, MT
- SP: 2800 x 1854 mm = 5,19 m<sup>2</sup> FH, MT
- JU: 4100 x 1300 mm = 5,33 m<sup>2</sup> FH, MT
- XL: 4100 x 1854 mm = 7,60 m<sup>2</sup> FH, MT

Besäumschnitte sind auszuführen! (z.B.: 2800 x 1300 mm = 2790 x 1290 mm)

Kern: Schwarz alternativ F-Qualität-Kern

37.FD 00 + Folgende Angaben und Anforderungen an die Art und Weise der Leistungserbringung gelten als vereinbart und sind in die Einheitspreise einkalkuliert.

**37.FD 00A + Material/Erzeugnis n.W.AN zu 37FD**

Das Verwenden nachstehend angebotener Materialien/Erzeugnisse zu den angegebenen Positionen dieser ULG wird vereinbart:

Betrifft Position(en): \_\_\_\_\_

Material/Erzeugnis nach Wahl des Auftragnehmers (AN).

Angeboten: (.....)

**37.FD 00B + Material/Erzeugnis Beispiel AG zu 37FD**

Das Verwenden nachstehend angebotener Materialien/Erzeugnisse zu den angegebenen Positionen dieser ULG wird vereinbart:

Betrifft Position(en): \_\_\_\_\_

Beispielhaftes Material/Erzeugnis: \_\_\_\_\_

Angeboten ist das beispielhafte oder ein Material/Erzeugnis gleichwertiger Art.

Kriterien der Gleichwertigkeit: \_\_\_\_\_

Angeboten: (.....)

**37.FE + HPL Kompaktplatten m.weißem Kern (Fundermax)**

Version: 2023-09

**Im Folgenden ist das Liefern von HPL Kompaktplatten mit weißem Kern beschrieben.**

Die **Montage** hat entsprechend den statischen Erfordernissen zu erfolgen und ist in **eigenen Positionen** auszuschreiben.

Die Angaben des Plattenhersteller bezüglich Liefer-, Montage- bzw. Einbaubedingungen sowie Verarbeitungsrichtlinien sind zu beachten.

**Ergänzungen zur StLB HB-022+ABK-020****Ausschreibungstexte ZZZ**

Leistungsverzeichnis

gedruckt am 15.11.2023

LB-HB-022+ABK-020

Preisangaben in EUR

Nach Fertigstellung des Bauvorhabens muss eine Endreinigung gemäß den Empfehlungen des HPL Plattenherstellers an den verbauten HPL Kompaktplatten durchgeführt werden.

**Angaben zum Plattenmaterial:**

Als HPL (High Pressure Laminates) Kompaktplatten mit weißem Kern bezeichnet man dekorative Hochdruck-Schichtpressstoffplatten welche aus einem Phenolharzimprägnierten Kern bestehen und eine Melaminharzimprägnierte Deckschicht haben. Sie werden vor allem für die Herstellung von hochbeanspruchten Möbelementen und Objekteinrichtungen verwendet.

Die Herstellung dieser HPL Kompaktplatten mit weißem Kern erfolgt gemäß der EN 438 Teil 9, Typ BCS - Klassifizierung und Spezifikationen für Kompakt-Schichtpressstoffe mit alternativem Kernaufbau.

Die HPL Kompaktplatten mit weißem Kern zeichnen sich durch ihre hohe Widerstandsfähigkeit gegen Abrieb, Stoß und Verkratzen, sowie durch eine gute Wärmebeständigkeit aus. Ebenfalls ist die Oberfläche weitgehend unempfindlich gegenüber haushaltsüblichen Chemikalien, hygienisch, unbedenklich im Kontakt mit Lebensmitteln und leicht zu reinigen.

**Technische Beschreibung:**

- Lichtechtheit: ≥ Grad 4 gemäß EN 438-2:2016
- Kratzfestigkeit: ≥ Grad 3 (4N) gemäß EN 438-2:2016
- Oberflächenabrieb: ≥ 150 Umdrehungen gemäß EN 438-2:2016
- Fleckenunempfindlichkeit: ≥ Grad 4 gemäß EN 438-2:2016
- Oberfläche: Lösemittelbeständig, kratzfest, leicht zu reinigen, hitzebeständig, lebensmittelecht, schlagzäh, widerstandsfähig
- Biegefestigkeit: ≥ 80 MPa gemäß EN 438-2:2016
- E-Modul: ≥ 9000 MPa gemäß EN 438-2:2016
- Plattendicke: 5 bis 15 mm

Plattenformate und Oberflächen:

- JU: 4100 x 1300 mm = 5,33 m<sup>2</sup> FH, MT
- XL: 4100 x 1854 mm = 7,60 m<sup>2</sup> FH, MT

Besäumschnitte sind auszuführen! (z.B.:4100 x 1300 mm = 4090 x 1290 mm)

Kern: weiß

37.FE 00 + Folgende Angaben und Anforderungen an die Art und Weise der Leistungserbringung gelten als vereinbart und sind in die Einheitspreise einkalkuliert.

**37.FE 00A + Material/Erzeugnis n.W.AN zu 37FE**

Das Verwenden nachstehend angebotener Materialien/Erzeugnisse zu den angegebenen Positionen dieser ULG wird vereinbart:

Betrifft Position(en):

Material/Erzeugnis nach Wahl des Auftragnehmers (AN).

Angeboten: (.....)

**37.FE 00B + Material/Erzeugnis Beispiel AG zu 37FE**

Das Verwenden nachstehend angebotener Materialien/Erzeugnisse zu den angegebenen Positionen dieser ULG wird vereinbart:

Betrifft Position(en):

Beispielhaftes Material/Erzeugnis:

Angeboten ist das beispielhafte oder ein Material/Erzeugnis gleichwertiger Art.

Kriterien der Gleichwertigkeit:

Angeboten: (.....)



**Ergänzungen zur StLB HB-022+ABK-020****Ausschreibungstexte ZZZ**

Leistungsverzeichnis

gedruckt am 15.11.2023

LB-HB-022+ABK-020

Preisangaben in EUR

**37.FF + Kompaktpl.doppelt.geh.,vern.,geschl.chem.best.B.(Fundermax)**

Version: 2023-09

**Im Folgenden ist das Liefern von HPL Kompaktplatten mit einer doppelt gehärteten (geh.), vernetzten (vern.) und geschlossenen (geschl.) chemikalienbeständigen Beschichtung (chem.best.B.) beschrieben.**

Die **Montage** hat entsprechend den statischen Erfordernissen zu erfolgen und ist in **eigenen Positionen** auszuschreiben.

Die Angaben des Plattenhersteller bezüglich Liefer-, Montage- bzw. Einbaubedingungen sowie Verarbeitungsrichtlinien sind zu beachten.

Nach Fertigstellung des Bauvorhabens muss eine Endreinigung gemäß den Empfehlungen des HPL Plattenherstellers an den verbauten HPL Kompaktplatten durchgeführt werden.

**Angaben zum Plattenmaterial:**

Als HPL (High Pressure Laminates) Kompaktplatten mit einer doppelt gehärteten, vernetzten und geschlossenen chemikalienbeständigen Beschichtung bezeichnet man dekorative Hochdruck-Schichtpressstoffplatten welche aus einen Phenolharzimprägnierten Kern bestehen welcher mit einen Melaminharzimprägnierten Dekorpapier mit einer doppelt gehärteten, vernetzten, porengeschlossenen, speziell entwickelten chemikalienbeständigen Polyurethan-Acrylat-Beschichtung beidseitig belegt wird. Sie werden vor allem an stark frequentierten Plätzen mit erhöhter Chemikalienbeständigkeits- oder Hygieneanforderungen wie alle Arten von Laboren, Krankenhäuser und Arztpraxen eingesetzt. Die Oberfläche wird direkt auf speziellen hartverchromten Stahlblechen erzeugt, bei der es nicht zum Einsatz einer Trägerfolie kommt. Zusätzlich ist die Oberflächenbeschichtung Silikonfrei.

Die Herstellung dieser HPL Kompaktplatten mit einer doppelt gehärteten, vernetzten und geschlossenen chemikalienbeständigen Beschichtung erfolgt gemäß der EN 438 Teil 4, Typ CGS - Klassifizierung und Spezifikationen für Kompakt-Schichtpressstoffe mit einer Dicke von 2 mm und größer.

Die HPL Kompaktplatten mit einer doppelt gehärteten, vernetzten und geschlossenen chemikalienbeständigen Beschichtung zeichnen sich durch ihre hohe Widerstandsfähigkeit gegen Abrieb, Stoß und Verkratzen, sowie durch eine gute Wärme- und Feuchtigkeitsbeständigkeit aus. Ebenfalls ist die Oberfläche unempfindlich gegenüber schärferen Reinigungs- und Desinfektionsmittel, hygienisch, leicht zu reinigen und weist ein hervorragende Beständigkeit gegenüber Chemikalien auf.

Die HPL Kompaktplatten mit einer doppelt gehärteten, vernetzten und geschlossenen chemikalienbeständigen Beschichtung können als FSC oder PEFC zertifiziert bezogen werden.

**Technische Beschreibung:**

- Lichtechtheit: ≥ Grad 4 gemäß EN 438-2:2016
- Kratzfestigkeit: ≥ Grad 3-4 (4-6N) gemäß EN 438-2:2016
- Oberflächenabrieb: ≥ 450 Umdrehungen bie UNI-Dekoren gemäß EN 438-2:2016
- Stoßbeanspruchung m. kleiner Kugel: 8mm gemäß EN 438-2:2016
- Fleckenunempfindlichkeit: ≥ Grad 5 gemäß EN 438-2:2016
- Oberfläche: Lösemittelbeständig, kratzfestig, leicht zu reinigen, hitzebeständig, schlagzäh, widerstandsfähig, chemikalienbeständig, silikonfrei, und Dampfbeständig
- Brennbarkeit: Standardqualität:

Typ CGS: Euroclass D-s2,d0 gemäß EN 13501-1

- Raumgewicht: ≥ 1350 kg/m<sup>3</sup> gemäß EN 438-2:2016
- Biegefestigkeit: ≥ 80 MPa gemäß EN 438-2:2016
- E-Modul: ≥ 9000 MPa gemäß EN 438-2:2016
- Plattendicke: 4 bis 25 mm



**Ergänzungen zur StLB HB-022+ABK-020****Ausschreibungstexte ZZZ**

Leistungsverzeichnis

gedruckt am 15.11.2023  
LB-HB-022+ABK-020 Preisangaben in EUR

Plattenformat und Oberfläche:

- 3660 x 1630 mm, RE

Besäumschnitte sind auszuführen! (z.B.: 3660 x 1630 mm = 3650 x 1620 mm)

Kern: Schwarz

37.FF 00 + Folgende Angaben und Anforderungen an die Art und Weise der Leistungserbringung gelten als vereinbart und sind in die Einheitspreise einkalkuliert.

**37.FF 00A + Material/Erzeugnis n.W.AN zu 37FF**

Das Verwenden nachstehend angebotener Materialien/Erzeugnisse zu den angegebenen Positionen dieser ULG wird vereinbart:

Betrifft Position(en): 

Material/Erzeugnis nach Wahl des Auftragnehmers (AN).

Angeboten: (.....)

**37.FF 00B + Material/Erzeugnis Beispiel AG zu 37FF**

Das Verwenden nachstehend angebotener Materialien/Erzeugnisse zu den angegebenen Positionen dieser ULG wird vereinbart:

Betrifft Position(en): Beispielhaftes Material/Erzeugnis: 

Angeboten ist das beispielhafte oder ein Material/Erzeugnis gleichwertiger Art.

Kriterien der Gleichwertigkeit: 

Angeboten: (.....)

**37.FG + HPL Standardqualität Typ HGS (Fundermax)**

Version: 2023-09

**Im Folgenden ist das Liefern von HPL Standardqualitätplatten Typ HGS beschrieben.**Die **Montage** hat entsprechend den statischen Erfordernissen zu erfolgen und ist in **eigenen Positionen** auszuschreiben.

Die Angaben des Plattenhersteller bezüglich Liefer-, Montage- bzw. Einbaubedingungen sowie Verarbeitungsrichtlinien sind zu beachten.

Nach Fertigstellung des Bauvorhabens muss eine Endreinigung gemäß den Empfehlungen des HPL Plattenherstellers an den verbauten HPL Standardqualitätplatten durchgeführt werden

**Angaben zum Plattenmaterial:**

Als HPL (High Pressure Laminates) Standardqualitätplatten Typ HGS bezeichnet man dekorative Hochdruck-Schichtpressstoffplatten welche auf ein geeignetes Trägermaterial aufgeleimt werden. Sie werden vor allem für die Herstellung von hochbeanspruchten Möbelementen und Objekteinrichtungen, wie z.B. Arbeitsplatten, verwendet.

Die Herstellung dieser HPL Platten erfolgt gemäß der EN 438 Teil 3, Typ HGS - Klassifizierung und Spezifikationen für Platten mit einer Dicke kleiner als 2 mm, vorgesehen zum Verkleben auf ein Trägermaterial.

Die HPL Standardqualitätplatten Typ HGS zeichnen sich durch ihre hohe Widerstandsfähigkeit gegen Abrieb, Stoß und Verkratzen, sowie durch eine gute Wärmebeständigkeit aus. Ebenfalls ist die Oberfläche weitgehend unempfindlich gegenüber haushaltsüblichen Chemikalien, hygienisch, unbedenklich im Kontakt mit Lebensmitteln und leicht zu reinigen.

**Technische Beschreibung:**

- Lichtechtheit: ≥ Grad 4 gemäß EN 438-2:2016
- Kratzfestigkeit: ≥ Grad 3 (4N) gemäß EN 438-2:2016
- Oberflächenabrieb: ≥ 150 Umdrehungen gemäß EN 438-2:2016

**Ergänzungen zur StLB HB-022+ABK-020****Ausschreibungstexte ZZZ**

Leistungsverzeichnis

gedruckt am 15.11.2023

LB-HB-022+ABK-020

Preisangaben in EUR

- Stoßbeanspruchung mit kleiner Kugel:  $\geq 20$  N gemäß EN 438-2:2016
- Fleckenunempfindlichkeit:  $\geq$  Grad 4 gemäß EN 438-2:2016
- Oberfläche: lösemittelbeständig, kratzfest, leicht zu reinigen, hitzebeständig, lebensmittelecht, schlagzäh, widerstandsfähig
- Brennbarkeit: Standardqualität Euroclass D-s2,d0 gemäß EN 13501-1
- Raumgewicht:  $\geq 1350$  kg/m<sup>3</sup> gemäß EN 438-2:2016
- Plattendicke: 1,0 mm

Plattenformate und Oberflächen:

- TK: 2140 x 1060 mm = 2,27 m<sup>2</sup> FH, MT
- GR: 2800 x 1300 mm = 3,64 m<sup>2</sup> FH, MT, SU, SG1) 2)
- JU: 4100 x 1300 mm = 5,33 m<sup>2</sup> AP 1)

1) Immer mit Schutzfolie

2) Eingeschränkte Dekorpalette, entsprechend Lieferprogramm

Kern: Braun, Ausnahme Dekor 0080 mit schwarzem Kern

37.FG 00 + Folgende Angaben und Anforderungen an die Art und Weise der Leistungserbringung gelten als vereinbart und sind in die Einheitspreise einkalkuliert.

**37.FG 00A + Material/Erzeugnis n.W.AN zu 37FG**

Das Verwenden nachstehend angebotener Materialien/Erzeugnisse zu den angegebenen Positionen dieser ULG wird vereinbart:

Betrifft Position(en): 

Material/Erzeugnis nach Wahl des Auftragnehmers (AN).

Angeboten: (.....)

**37.FG 00B + Material/Erzeugnis Beispiel AG zu 37FG**

Das Verwenden nachstehend angebotener Materialien/Erzeugnisse zu den angegebenen Positionen dieser ULG wird vereinbart:

Betrifft Position(en): Beispielhaftes Material/Erzeugnis: 

Angeboten ist das beispielhafte oder ein Material/Erzeugnis gleichwertiger Art.

Kriterien der Gleichwertigkeit: 

Angeboten: (.....)

**37.FH + HPL Postformingqualitätplatten Typ HGP (Fundermax)**

Version: 2023-09

**Im Folgenden ist das Liefern von HPL Postformingqualitätplatten Typ HGP beschrieben.**

Die **Montage** hat entsprechend den statischen Erfordernissen zu erfolgen und ist in **eigenen Positionen** auszuschreiben.

Die Angaben des Plattenhersteller bezüglich Liefer-, Montage- bzw. Einbaubedingungen sowie Verarbeitungsrichtlinien sind zu beachten.

Nach Fertigstellung des Bauvorhabens muss eine Endreinigung gemäß den Empfehlungen des HPL Plattenherstellers an den verbauten HPL Postformingplatten durchgeführt werden.

**Angaben zum Plattenmaterial:**

Als HPL (High Pressure Laminates) Postformingqualitätplatten Typ HGP bezeichnet man dekorative Hochdruck-Schichtpressstoffplatten welche auf ein Trägermaterial aus Holzwerkstoffen oder Metall aufgeleimt werden können. Sie werden vor allem für die Herstellung von hochbeanspruchten Möbelementen und Objekteinrichtungen, wie z.B. Arbeitsplatten, verwendet.

Die Herstellung dieser HPL Platten erfolgt gemäß der EN 438 Teil 3 Typ HGP - Klassifizierung

**Ergänzungen zur StLB HB-022+ABK-020****Ausschreibungstexte ZZZ**

Leistungsverzeichnis

gedruckt am 15.11.2023

LB-HB-022+ABK-020

Preisangaben in EUR

und Spezifikationen für Platten mit einer Dicke kleiner als 2 mm, vorgesehen zum Verkleben auf ein Trägermaterial.

Die HPL Standardplatten zeichnen sich durch ihre hohe Widerstandsfähigkeit gegen Abrieb, Stoß und Verkratzen, sowie durch eine gute Wärmebeständigkeit aus. Ebenfalls ist die Oberfläche weitgehend unempfindlich gegenüber haushaltsüblichen Chemikalien, hygienisch, unbedenklich im Kontakt mit Lebensmitteln und leicht zu reinigen.

**Technische Beschreibung:**

- Lichtechtheit: ≥ Grad 4 gemäß EN 438-2:2016
- Kratzfestigkeit: ≥ Grad 3 (4N) gemäß EN 438-2:2016
- Oberflächenabrieb: ≥ 150 Umdrehungen gemäß EN 438-2:2016
- Stoßbeanspruchung mit kleiner Kugel: ≥ 20 N gemäß EN 438-2:2016
- Fleckenunempfindlichkeit: ≥ Grad 4 gemäß EN 438-2:2016
- Oberfläche: lösemittelbeständig, kratzfest, leicht zu reinigen, hitzebeständig, lebensmittelecht, schlagzäh, widerstandsfähig
- Brennbarkeit: Standardqualität Euroclass D-s2,d0 gemäß EN 13501-1
- Raumgewicht: ≥ 1350 kg/m<sup>3</sup> gemäß EN 438-2:2016
- Plattendicke: 0,8 mm

Plattenformate und Oberflächen:

- JU: 4100 x 1300 mm = 5,33 m<sup>2</sup> FH, MT2), NA2), SU, SG1)2), GA, LI

Kern: Braun, Ausnahme Dekor 0080 mit schwarzem Kern

37.FH 00 + Folgende Angaben und Anforderungen an die Art und Weise der Leistungserbringung gelten als vereinbart und sind in die Einheitspreise einkalkuliert.

**37.FH 00A + Material/Erzeugnis n.W.AN zu 37FH**

Das Verwenden nachstehend angebotener Materialien/Erzeugnisse zu den angegebenen Positionen dieser ULG wird vereinbart:

Betrifft Position(en): \_\_\_\_\_

Material/Erzeugnis nach Wahl des Auftragnehmers (AN).

Angeboten: (.....)

**37.FH 00B + Material/Erzeugnis Beispiel AG zu 37FH**

Das Verwenden nachstehend angebotener Materialien/Erzeugnisse zu den angegebenen Positionen dieser ULG wird vereinbart:

Betrifft Position(en): \_\_\_\_\_

Beispielhaftes Material/Erzeugnis: \_\_\_\_\_

Angeboten ist das beispielhafte oder ein Material/Erzeugnis gleichwertiger Art.

Kriterien der Gleichwertigkeit: \_\_\_\_\_

Angeboten: (.....)

**37.FI + HPL HDS Anti-Fingerprint (Fundermax)**

Version: 2023-09

**Im Folgenden ist das Liefern von HPL Anti-Fingerprint Platten beschrieben.**

Die **Montage** hat entsprechend den statischen Erfordernissen zu erfolgen und ist in **eigenen Positionen** auszuschreiben.

Die Angaben des Plattenhersteller bezüglich Liefer-, Montage- bzw. Einbaubedingungen sowie Verarbeitungsrichtlinien sind zu beachten.

Nach Fertigstellung des Bauvorhabens muss eine Endreinigung gemäß den Empfehlungen des Plattenherstellers an den verbauten HPL Anti-Fingerprintplatten durchgeführt werden

**Angaben zum Plattenmaterial:**

**Ergänzungen zur StLB HB-022+ABK-020****Ausschreibungstexte ZZZ**

Leistungsverzeichnis

gedruckt am 15.11.2023  
LB-HB-022+ABK-020 Preisangaben in EUR

Als HPL (High Pressure Laminates) Anti-Fingerprint bezeichnet man dekorative Hochdruck-Schichtpressstoffplatten welche unter auf ein geeignetes Trägermaterial aufgeleimt werden können. Sie werden vor allem für die Herstellung von hochbeanspruchten Möbelementen und Objekteinrichtungen, wie z.B. Arbeitsplatten, verwendet.

Die Herstellung dieser HPL Platten erfolgt gemäß der EN 438 Teil 3, Typ HDS - Klassifizierung und Spezifikationen für Platten mit einer Dicke kleiner als 2 mm, vorgesehen zum Verkleben auf ein Trägermaterial.

Die HPL Anti-Fingerprint Platten zeichnen sich durch einen besonderen Anti-Fingerprint-Effekt aus. Zusätzlich weist die Oberfläche eine hohe Widerstandsfähigkeit gegen Abrieb, Stoß und Verkratzen, sowie durch eine gute Wärmebeständigkeit aus. Ebenfalls ist die Oberfläche weitgehend unempfindlich gegenüber fettigen Fingerabdrücken, haushaltsüblichen Chemikalien, hygienisch, unbedenklich im Kontakt mit Lebensmitteln und leicht zu reinigen.

**Technische Beschreibung:**

- Lichtechtheit:  $\geq$  Grad 4 gemäß EN 438-2:2016
- Kratzfestigkeit:  $\geq$  Grad 4 (6N) gemäß EN 438-2:2016
- Oberflächenabrieb:  $\geq$  350 Umdrehungen gemäß EN 438-2:2016
- Stoßbeanspruchung mit kleiner Kugel:  $\geq$  25 N gemäß EN 438-2:2016
- Fleckenunempfindlichkeit:  $\geq$  Grad 4 gemäß EN 438-2:2016
- Oberfläche: lösemittelbeständig, kratzfest, leicht zu reinigen, hitzebeständig, lebensmittelecht, schlagzäh, widerstandsfähig

Brennbarkeit: Standardqualität: Typ CGS: Euroclass D-s2,d0 gemäß EN 13501-1

- Raumgewicht:  $\geq$  1350 kg/m<sup>3</sup> gemäß EN 438-2:2016
- Plattendicke: 1,0 mm

Plattenformate und Oberflächen:

- GR: 2800 x 1300 mm = 3,64 m<sup>2</sup> AP1) 2)
- JU: 4100 x 1300 mm = 5,33 m<sup>2</sup> AP1) 2)

Kern: Braun, Ausnahme Dekor 0080 mit schwarzem Kern

37.FI 00 + Folgende Angaben und Anforderungen an die Art und Weise der Leistungserbringung gelten als vereinbart und sind in die Einheitspreise einkalkuliert.

**37.FI 00A + Material/Erzeugnis n.W.AN zu 37FI**

Das Verwenden nachstehend angebotener Materialien/Erzeugnisse zu den angegebenen Positionen dieser ULG wird vereinbart:

Betrifft Position(en):

Material/Erzeugnis nach Wahl des Auftragnehmers (AN).

Angeboten: (.....)

**37.FI 00B + Material/Erzeugnis Beispiel AG zu 37FI**

Das Verwenden nachstehend angebotener Materialien/Erzeugnisse zu den angegebenen Positionen dieser ULG wird vereinbart:

Betrifft Position(en):

Beispielhaftes Material/Erzeugnis:

Angeboten ist das beispielhafte oder ein Material/Erzeugnis gleichwertiger Art.

Kriterien der Gleichwertigkeit:

Angeboten: (.....)

**37.FJ + Holzfaserplatten HB.HLA2 (Fundermax)**

Version: 2023-09

**Im Folgenden ist das Liefern von Holzfaserplatten HB.HLA2 beschrieben.**

Die **Montage** hat entsprechend den statischen Erfordernissen zu erfolgen und ist in **eigenen**

**Ergänzungen zur StLB HB-022+ABK-020****Ausschreibungstexte ZZZ**

Leistungsverzeichnis

gedruckt am 15.11.2023

LB-HB-022+ABK-020

Preisangaben in EUR

**Positionen** auszuschreiben.

Die Angaben des Plattenhersteller bezüglich Liefer-, Montage- bzw. Einbaubedingungen sowie Verarbeitungsrichtlinien sind zu beachten.

**Angaben zum Plattenmaterial:**

Als Holzfaserplatte HB.HLA2 bezeichnet man hoch belastbare Platten für tragende Zwecke zu Verwendung im Feuchtbereich welche frischem Holz und natürlichen Harzen bestehen. Aufgrund der natürlichen Rohstoffen sind die Platten frei von Terpenen und unnatürlichen synthetischen Emission. Das Platten-Material selbst garantiert nachweislich bedenkenloses, gesundes Leben, Wohnen und Arbeiten – und das auch speziell für junge, alte oder gesundheitlich besonders sensible Menschen.

Die Herstellung dieser Holzfaserplatten HB.HLA2 erfolgt gemäß der EN 316, Typ HB.HLA2 – Holzfaserplatten – Definition, Klassifizierung und Kurzzeichen.

Anwendungen für aussteifende raumseitige Beplankungen im Holzriegelbau, dampfbremsende luftdichte Ebene, Zwischenwände, Passivhaus, Fertighaus und ökologischer Hausbau.

**Technische Beschreibung:**

- 24h Dickenquellung:  $\leq 12\%$  gemäß EN 13986
- Schubfestigkeit:  $\geq 16\text{ N/mm}^2$  gemäß EN 13986
- Querkzugfestigkeit:  $\geq 0,65\text{ N/mm}^2$  gemäß EN 13986
- Dichte:  $\geq 1000\text{ kg/m}^3$  gemäß EN 323
- Biegefestigkeit:  $\geq 38\text{ N/mm}^2$  gemäß EN 13986
- E-Modul:  $\geq 4600\text{ N/mm}^2$  gemäß EN 13986
- Brennbarkeit: D-s2,d0 gemäß EN 13501-1
- Plattendicke: 8 mm

Plattenformate:

- Ganzformat:  $5640 \times 2150\text{ mm} = 12,13\text{ m}^2$
- Standardformat:  $2820 \times 1875\text{ mm} = 5,29\text{ m}^2$

37.FJ 00 + Folgende Angaben und Anforderungen an die Art und Weise der Leistungserbringung gelten als vereinbart und sind in die Einheitspreise einkalkuliert.

**37.FJ 00A + Material/Erzeugnis n.W.AN zu 37FJ**

Das Verwenden nachstehend angebotener Materialien/Erzeugnisse zu den angegebenen Positionen dieser ULG wird vereinbart:

Betrifft Position(en):

Material/Erzeugnis nach Wahl des Auftragnehmers (AN).

Angeboten: (.....)

**37.FJ 00B + Material/Erzeugnis Beispiel AG zu 37FJ**

Das Verwenden nachstehend angebotener Materialien/Erzeugnisse zu den angegebenen Positionen dieser ULG wird vereinbart:

Betrifft Position(en):

Beispielhaftes Material/Erzeugnis:

Angeboten ist das beispielhafte oder ein Material/Erzeugnis gleichwertiger Art.

Kriterien der Gleichwertigkeit:

Angeboten: (.....)

**37.FM + HPL Küchenarbeitsplatte Innenanwendung (Fundermax)**

Version: 2023-09

**Im Folgenden ist das Liefern von HPL Kompaktplatten für Küchenarbeitsplatten beschrieben.**

**Ergänzungen zur StLB HB-022+ABK-020****Ausschreibungstexte ZZZ**

Leistungsverzeichnis

gedruckt am 15.11.2023

LB-HB-022+ABK-020

Preisangaben in EUR

Die **Montage** hat entsprechend den statischen Erfordernissen zu erfolgen und ist in **eigenen Positionen** auszuschreiben.

Die Angaben des Plattenhersteller bezüglich Liefer-, Montage- bzw. Einbaubedingungen sowie Verarbeitungsrichtlinien sind zu beachten.

Nach Fertigstellung des Bauvorhabens muss eine Endreinigung gemäß den Empfehlungen des HPL Plattenherstellers an den verbauten HPL Kompaktplatten durchgeführt werden.

**Angaben zum Plattenmaterial:**

Als HPL (High Pressure Laminates) Kompaktplatten bezeichnet man dekorative Hochdruck-Schichtpressstoffplatten welche aus einen Phenolharzimprägnierten Kern bestehen welcher mit einen Melaminharzimprägnierten Dekorpapier mit einer doppelt gehärteten, vernetzten und geschlossenen Urethan-Acrylat-Beschichtung beidseitig belegt wird.

Die Herstellung dieser HPL Kompaktplatten erfolgt gemäß der EN 438 Teil 4, Typ CGS - Klassifizierung und Spezifikationen für Kompakt-Schichtpressstoffe mit einer Dicke von 2 mm und größer.

Die HPL Kompaktplatten zeichnen sich durch ihre hohe Widerstandsfähigkeit gegen Abrieb, Stoß und Verkratzen, sowie durch eine gute Wärmebeständigkeit aus. Ebenfalls ist die Oberfläche weitgehend unempfindlich gegenüber schärferen Reinigungs- und Desinfektionsmittel, hygienisch, leicht zu reinigen und weist eine sehr gute Beständigkeit gegenüber Chemikalien auf.

**Technische Beschreibung:**

- Lichtechtheit: ≥ Grad 4 gemäß EN 438-2:2016
- Kratzfestigkeit: ≥ Grad 3 (4N) gemäß EN 438-2:2016
- Oberflächenabrieb: ≥ 150 Umdrehungen gemäß EN 438-2:2016
- Stoßbeanspruchung mit kleiner Kugel: ≤ 10 mm gemäß EN 438-2:2016
- Fleckenunempfindlichkeit: ≥ Grad 4 gemäß EN 438-2:2016
- Oberfläche: Lösemittelbeständig, kratzfest, leicht zu reinigen, hitzebeständig, schlagzäh, widerstandsfähig, chemikalienbeständig
- Biegefestigkeit: ≥ 80 MPa gemäß EN 438-2:2016
- E-Modul: ≥ 9000 MPa gemäß EN 438-2:2016

Brennbarkeit: Standardqualität:

Typ CGS: Euroclass D-s2,d0 gemäß EN 13501-1

- Raumgewicht: ≥ 1350 kg/m<sup>3</sup> EN 438-2:2016
- Plattendicke: 2 bis 20 mm

Plattenformate und Oberflächen:

- GR: 2800 x 1300 mm = 3,64 m<sup>2</sup> FH, MT
- SP: 2800 x 1854 mm = 5,19 m<sup>2</sup> FH, MT
- JU: 4100 x 1300 mm = 5,33 m<sup>2</sup> FH, MT
- XL: 4100 x 1854 mm = 7,60 m<sup>2</sup> FH, MT

Besäumschnitte sind auszuführen! (z.B.: 2800 x 1300 mm = 2790 x 1290 mm)

Kern: Schwarz

37.FM 00 + Folgende Angaben und Anforderungen an die Art und Weise der Leistungserbringung gelten als vereinbart und sind in die Einheitspreise einkalkuliert.

**37.FM 00A + Material/Erzeugnis n.W.AN zu 37FM**

Das Verwenden nachstehend angebotener Materialien/Erzeugnisse zu den angegebenen Positionen dieser ULG wird vereinbart:

**Ergänzungen zur StLB HB-022+ABK-020****Ausschreibungstexte ZZZ**

Leistungsverzeichnis

gedruckt am 15.11.2023

LB-HB-022+ABK-020

Preisangaben in EUR

Betrifft Position(en):   
 Material/Erzeugnis nach Wahl des Auftragnehmers (AN).  
 Angeboten: (.....)

**37.FM 00B + Material/Erzeugnis Beispiel AG zu 37FM**

Das Verwenden nachstehend angebotener Materialien/Erzeugnisse zu den angegebenen Positionen dieser ULG wird vereinbart:

Betrifft Position(en):   
 Beispielhaftes Material/Erzeugnis:   
 Angeboten ist das beispielhafte oder ein Material/Erzeugnis gleichwertiger Art.  
 Kriterien der Gleichwertigkeit:   
 Angeboten: (.....)

**37.FN + HPL Küchenarbeitsplatte Outdoor (Fundermax)**

Version: 2023-09

**Im Folgenden ist das Liefern von HPL Platten Typ EDS beschrieben.**

Die **Montage** hat entsprechend den statischen Erfordernissen zu erfolgen und ist in **eigenen Positionen** auszuschreiben.

Die Angaben des Plattenhersteller bezüglich Liefer-, Montage- bzw. Einbaubedingungen sowie Verarbeitungsrichtlinien sind zu beachten.

**Angaben zum Plattenmaterial:**

Als HPL (High Pressure Laminates) Kompaktplatten bezeichnet man dekorative Hochdruck-Schichtpressstoffplatten welche aus einen Phenolharzimprägnierten Kern bestehen welcher mit einen Melaminharzimprägnierten Dekorpapier mit einer doppelt gehärteten, vernetzten und geschlossenen Urethan-Acrylat-Beschichtung beidseitig belegt wird.

Die Herstellung dieser HPL Kompaktplatten erfolgt gemäß der EN 438 Teil 4, Typ CGS - Klassifizierung und Spezifikationen für Kompakt-Schichtpressstoffe mit einer Dicke von 2 mm und größer.

Die HPL Kompaktplatten zeichnen sich durch ihre hohe Widerstandsfähigkeit gegen Abrieb, Stoß und Verkratzen, sowie durch eine gute Wärmebeständigkeit aus. Ebenfalls ist die Oberfläche weitgehend unempfindlich gegenüber schärferen Reinigungs- und Desinfektionsmittel, hygienisch, leicht zu reinigen und weist eine sehr gute Beständigkeit gegenüber Chemikalien auf.

**Technische Beschreibung:**

- Beständigkeit gegen künstliche Bewitterung: ≥ Stufe 4 des 5 teiligen Graumaßstabes gemäß EN 20105-A02
- Oberflächeneigenschaften: Hoch Witterungsbeständig, Lichtecht, Kratzfest, Lösungsmittelbeständig, Schlagzäh, Graffitischutz, leicht zu reinigen und doppelt gehärtet
- Kanten: benötigen keine Versiegelung
- Hagelschutz: ≥ HW 4 nach VKF Prüfbestimmung Nr. 11 Kunststoffplatte/Version 1,02
- Dichte: ≥ 1350 kg/m<sup>3</sup> gemäß EN 438-6
- Baustoffklasse: Euroclass D-s2,d0 nach EN 13501-1

Plattendicken: 8 bis 13 mm

Plattenformate und Oberflächenausführungen:

- JU: 4100 x 1300 mm = 5,33 m<sup>2</sup>, NN, NO

Kern: Schwarz

- Die Befestigung der Platten erfolgt mittels Fixpunkt und Gleitpunkten lt. technischer Informationen der Fundermax GmbH.



**Ergänzungen zur StLB HB-022+ABK-020****Ausschreibungstexte ZZZ**

Leistungsverzeichnis

gedruckt am 15.11.2023

LB-HB-022+ABK-020

Preisangaben in EUR

Die Lochdurchmesser der Gleitpunkte sind gemäß der zu erwartenden Plattenausdehnung zu bemessen.

Die Verlegung ist technisch zwängungsfrei auszuführen.

Bei den HPL ist ein Zuschnitt für Maß- und Winkelgenauigkeit auszuführen! (z.B.: 4100 x 1300 mm = 4090 x 1290 mm)

37.FN 00 + Folgende Angaben und Anforderungen an die Art und Weise der Leistungserbringung gelten als vereinbart und sind in die Einheitspreise einkalkuliert.

**37.FN 00A + Material/Erzeugnis n.W.AN zu 37FN**

Das Verwenden nachstehend angebotener Materialien/Erzeugnisse zu den angegebenen Positionen dieser ULG wird vereinbart:

Betrifft Position(en): \_\_\_\_\_

Material/Erzeugnis nach Wahl des Auftragnehmers (AN).

Angeboten: (.....)

**37.FN 00B + Material/Erzeugnis Beispiel AG zu 37FN**

Das Verwenden nachstehend angebotener Materialien/Erzeugnisse zu den angegebenen Positionen dieser ULG wird vereinbart:

Betrifft Position(en): \_\_\_\_\_

Beispielhaftes Material/Erzeugnis: \_\_\_\_\_

Angeboten ist das beispielhafte oder ein Material/Erzeugnis gleichwertiger Art.

Kriterien der Gleichwertigkeit: \_\_\_\_\_

Angeboten: (.....)

**37.GA + GEOS-Objektbeschläge Modell 1500 (GRUNDMANN)**

Version: 2018

Drückerlager und Drückerverbindungen:

Die Drückergarnituren der GEOS-Objektbeschläge oder etwaiger angebotener gleichwertiger Produkte sind mit Kugellagern (K) ausgestattet. Die in den Positionen angegebene Art des Drückerlagers entsprechend nachstehender Angaben ist ein wesentliches Kriterium der Gleichwertigkeit.

Kugellager (K):

Der Drücker ist mit dem Kugellager fest drehbar vernietet, das Kugellager mit dem Rosettentträger verhängt, wodurch eine hohe Belastbarkeit in axialer und radialer Richtung gewährleistet wird. Die Drückergarnitur bei Ausführung mit Kugellager ist beidseitig als Lochteil ausgebildet, der Drückerstift ist leicht auswechselbar, wodurch eine genaue Anpassung an jede Türblattstärke möglich ist.

Rechts-Linksausführung:

Bei verschiedenen Beschlägen, z.B. bei allen Wechselbeschlägen oder bei Breitschildgarnituren für Bad- oder WC-Türen, ist bei Bestellung eine Angabe, ob Rechts- oder Linksausführung, erforderlich. Die Einheitspreise gelten ohne Unterschied, ob Rechts- oder Linksausführung. Die Bestellung der richtigen Ausführung obliegt dem Auftragnehmer.

Nummerncode im Stichwort:

Der Nummerncode im Stichwort entspricht der Bestellnummer des Beschlages.

Materialausführung:

In den Positionsstichwörtern werden die Materialausführungen mit nachfolgenden Abkürzungen beschrieben:

Aluminium silber eloxiert satiniert: F1

Aluminium pulverbeschichtet: PB

Edelstahl hochglanzpoliert: EP

Edelstahl satiniert: ES



**Ergänzungen zur StLB HB-022+ABK-020****Ausschreibungstexte ZZZ**

Leistungsverzeichnis

gedruckt am 15.11.2023  
LB-HB-022+ABK-020 Preisangaben in EUR

Standardfarben nach RAL:

Goldgelb RAL 1004, hellrot orange RAL 2008, rubinrot RAL 3003, laubgrün RAL 6002, ultramarin RAL 5002, sepiabraun RAL 8014, grauweiß RAL 9002, weiß-aluminium RAL 9006, reinweiß RAL 9010, graphitschwarz RAL 9011, verkehrsweiß RAL 9016, andere Farben nach Vereinbarung.

ohne Sperrung (o.Sp.):

Beschlag bestehend aus einer Drückergarnitur und Schildern ohne Schlüsselloch, bei Rosetten entfallen die Schlüsselrosetten.

Drückerpaar (DD):

Beschlag bestehend aus einer Drücker-Drückergarnitur (DD), Rosetten oder Schilder mit Schlüsselloch oder für Profilzylindereinbau gerichtet.

Drücker-Knopf (DK):

Beschlag bestehend aus einer Drücker- und Knopf-garnitur (DK), Rosetten oder Schilder für den Einbau eines Profilzylinderschlosses (Z) gerichtet.

WC-Beschlag (WC):

WC- und Badetürbeschlag bestehend aus einer Drückergarnitur, Rosetten oder Schilder mit Rot-Weiß-Anzeige und Notöffner.

Schlüssellochausbildung:

Die Art der Schlüssellochausbildung für Schlüssel oder Profilzylinder ist nach Wahl des Auftraggebers bei der Bestellung anzugeben. Im Positionsstichwort ist die Wahlmöglichkeit angegeben z.B. mit ..55(Z).

Ausführung gemäß Normen, geprüft nach:

- ÖNORM EN 1906, Gebrauchskategorie Klasse 4
- ÖNORM B 5340 (Maße)
- ÖNORM B 3859 (90 Minuten)
- ÖNORM EN 179 für die Verwendung an Fluchttüren

Wird bei Beschlägen der Begriff "Modell" mit einer nachfolgenden Bezeichnung verwendet, ist das Aussehen des Beschlages neben den sonstigen technischen Spezifikationen ein vorrangiges Kriterium der Gleichwertigkeit.

**37.GA 00** + Folgende Angaben und Anforderungen an die Art und Weise der Leistungserbringung gelten als vereinbart und sind in die Einheitspreise einkalkuliert.

**37.GA 00A** + **Material/Erzeugnis n.W.AN zu 37GA**

Das Verwenden nachstehend angebotener Materialien/Erzeugnisse zu den angegebenen Positionen dieser ULG wird vereinbart:

Betrifft Position(en):  

Material/Erzeugnis nach Wahl des Auftragnehmers (AN).

Angeboten: ( )**37.GA 00B** + **Material/Erzeugnis Beispiel AG zu 37GA**

Das Verwenden nachstehend angebotener Materialien/Erzeugnisse zu den angegebenen Positionen dieser ULG wird vereinbart:

Betrifft Position(en):  Beispielhaftes Material/Erzeugnis:  

Angeboten ist das beispielhafte oder ein Material/Erzeugnis gleichwertiger Art.

Kriterien der Gleichwertigkeit:  Angeboten: ( )**37.GB** + **GEOS-Objektbeschläge Modell 1600 (GRUNDMANN)**

Version: 2018

Drückerlager und Drückerverbindungen:

**Ergänzungen zur StLB HB-022+ABK-020****Ausschreibungstexte ZZZ**

Leistungsverzeichnis

gedruckt am 15.11.2023

LB-HB-022+ABK-020

Preisangaben in EUR

Die Drückergarnituren der GEOS-Objektbeschläge oder etwaiger angebotener gleichwertiger Produkte sind mit Kugellagern (K) ausgestattet. Die in den Positionen angegebene Art des Drückerlagers entsprechend nachstehender Angaben ist ein wesentliches Kriterium der Gleichwertigkeit.

Kugellager (K):

Der Drücker ist mit dem Kugellager fest drehbar vernietet, das Kugellager mit dem Rosentträger verhängt, wodurch eine hohe Belastbarkeit in axialer und radialer Richtung gewährleistet wird. Die Drückergarnitur bei Ausführung mit Kugellager ist beidseitig als Lochteil ausgebildet, der Drückerstift ist leicht auswechselbar, wodurch eine genaue Anpassung an jede Türblattstärke möglich ist.

Rechts-Linksausführung:

Bei verschiedenen Beschlägen, z.B. bei allen Wechselbeschlägen oder bei Breitschildgarnituren für Bad- oder WC-Türen, ist bei Bestellung eine Angabe, ob Rechts- oder Linksausführung, erforderlich. Die Einheitspreise gelten ohne Unterschied, ob Rechts- oder Linksausführung. Die Bestellung der richtigen Ausführung obliegt dem Auftragnehmer.

Nummerncode im Stichwort:

Der Nummerncode im Stichwort entspricht der Bestellnummer des Beschlages.

Materialausführung:

In den Positionsstichwörtern werden die Materialausführungen mit nachfolgenden Abkürzungen beschrieben:

Aluminium silber eloxiert satiniert: F1

Aluminium pulverbeschichtet: PB

Edelstahl hochglanzpoliert: EP

Edelstahl satiniert: ES

Standardfarben nach RAL:

Goldgelb RAL 1004, hellrot orange RAL 2008, rubinrot RAL 3003, laubgrün RAL 6002, ultramarin RAL 5002, sepiabraun RAL 8014, grauweiß RAL 9002, weiß-aluminium RAL 9006, reinweiß RAL 9010, graphitschwarz RAL 9011, verkehrsweiß RAL 9016, andere Farben nach Vereinbarung.

ohne Sperrung (o.Sp.):

Beschlag bestehend aus einer Drückergarnitur und Schildern ohne Schlüsselloch, bei Rosetten entfallen die Schlüsselrosetten.

Drückerpaar (DD):

Beschlag bestehend aus einer Drücker-Drückergarnitur (DD), Rosetten oder Schilder mit Schlüsselloch oder für Profilzylindereinbau gerichtet.

Drücker-Knopf (DK):

Beschlag bestehend aus einer Drücker- und Knopf-garnitur (DK), Rosetten oder Schilder für den Einbau eines Profilzylinderschlosses (Z) gerichtet.

WC-Beschlag (WC):

WC- und Badetürbeschlag bestehend aus einer Drückergarnitur, Rosetten oder Schilder mit Rot-Weiß-Anzeige und Notöffner.

- ÖNORM EN 1906, Gebrauchskategorie Klasse 4
- ÖNORM B 5340 (Maße)
- ÖNORM B 3859 (90 Minuten)

Wird bei Beschlägen der Begriff "Modell" mit einer nachfolgenden Bezeichnung verwendet, ist das Aussehen des Beschlages neben den sonstigen technischen Spezifikationen ein vorrangiges Kriterium der Gleichwertigkeit.

37.GB 00 + Folgende Angaben und Anforderungen an die Art und Weise der Leistungserbringung gelten als vereinbart und sind in die Einheitspreise einkalkuliert.

**37.GB 00A + Material/Erzeugnis n.W.AN zu 37GB**

Das Verwenden nachstehend angebotener Materialien/Erzeugnisse zu den angegebenen Positionen dieser ULG wird vereinbart:

**Ergänzungen zur StLB HB-022+ABK-020****Ausschreibungstexte ZZZ**

Leistungsverzeichnis

gedruckt am 15.11.2023

LB-HB-022+ABK-020

Preisangaben in EUR

Betrifft Position(en):   
 Material/Erzeugnis nach Wahl des Auftragnehmers (AN).  
 Angeboten: (.....)

**37.GB 00B + Material/Erzeugnis Beispiel AG zu 37GB**

Das Verwenden nachstehend angebotener Materialien/Erzeugnisse zu den angegebenen Positionen dieser ULG wird vereinbart:

Betrifft Position(en):   
 Beispielhaftes Material/Erzeugnis:   
 Angeboten ist das beispielhafte oder ein Material/Erzeugnis gleichwertiger Art.  
 Kriterien der Gleichwertigkeit:   
 Angeboten: (.....)

**37.GC + GEOS-Objektbeschläge Modell 1700 (GRUNDMANN)**

Version: 2018

Drückerlager und Drückerverbindungen:

Die Drückergarnituren der GEOS-Objektbeschläge oder etwaiger angebotener gleichwertiger Produkte sind mit Kugellagern (K) ausgestattet. Die in den Positionen angegebene Art des Drückerlagers entsprechend nachstehender Angaben ist ein wesentliches Kriterium der Gleichwertigkeit.

Kugellager (K):

Der Drücker ist mit dem Kugellager fest drehbar vernietet, das Kugellager mit dem Rosettentträger verhängt, wodurch eine hohe Belastbarkeit in axialer und radialer Richtung gewährleistet wird. Die Drückergarnitur bei Ausführung mit Kugellager ist beidseitig als Lochteil ausgebildet, der Drückerstift ist leicht auswechselbar, wodurch eine genaue Anpassung an jede Türblattstärke möglich ist.

Rechts-Linksausführung:

Bei verschiedenen Beschlägen, z.B. bei allen Wechselbeschlägen oder bei Breitschildgarnituren für Bad- oder WC-Türen, ist bei Bestellung eine Angabe, ob Rechts- oder Linksausführung, erforderlich. Die Einheitspreise gelten ohne Unterschied, ob Rechts- oder Linksausführung. Die Bestellung der richtigen Ausführung obliegt dem Auftragnehmer.

Nummerncode im Stichwort:

Der Nummerncode im Stichwort entspricht der Bestellnummer des Beschlages.

Materialausführung:

In den Positionsstichwörtern werden die Materialausführungen mit nachfolgenden Abkürzungen beschrieben:

Aluminium silber eloxiert satiniert: F1  
 Aluminium pulverbeschichtet: PB  
 Messing hochglanzpoliert einbrennlackiert: MS  
 Edelstahl hochglanzpoliert: EP  
 Edelstahl satiniert: ES

Standardfarben nach RAL:

Goldgelb RAL 1004, hellrot orange RAL 2008, rubinrot RAL 3003, laub grün RAL 6002, ultramarin RAL 5002, sepiabraun RAL 8014, grauweiß RAL 9002, weiß-aluminium RAL 9006, reinweiß RAL 9010, graphitschwarz RAL 9011, verkehrsweiß RAL 9016, andere Farben nach Vereinbarung.

ohne Sperrung (o.Sp.):

Beschlag bestehend aus einer Drückergarnitur und Schildern ohne Schlüsselloch, bei Rosetten entfallen die Schlüsselrosetten.

Drückerpaar (DD):

Beschlag bestehend aus einer Drücker-Drückergarnitur (DD), Rosetten oder Schilder mit Schlüsselloch oder für Profilzylindereinbau gerichtet.

Drücker-Knopf (DK):

**Ergänzungen zur StLB HB-022+ABK-020****Ausschreibungstexte ZZZ**

Leistungsverzeichnis

gedruckt am 15.11.2023

LB-HB-022+ABK-020

Preisangaben in EUR

Beschlag bestehend aus einer Drücker- und Knopfgarnitur (DK), Rosetten oder Schilder für den Einbau eines Profilzylinderschlosses (Z) gerichtet.

WC-Beschlag (WC):

WC- und Badetürbeschlag bestehend aus einer Drückergarnitur, Rosetten oder Schilder mit Rot-Weiß-Anzeige und Notöffner.

- ÖNORM EN 1906, Gebrauchskategorie Klasse 4
- ÖNORM B 5340 (Maße)
- ÖNORM B 3859 (90 Minuten)
- ÖNORM EN 179 für die Verwendung an Fluchttüren

Wird bei Beschlägen der Begriff "Modell" mit einer nachfolgenden Bezeichnung verwendet, ist das Aussehen des Beschlages neben den sonstigen technischen Spezifikationen ein vorrangiges Kriterium der Gleichwertigkeit.

37.GC 00 + Folgende Angaben und Anforderungen an die Art und Weise der Leistungserbringung gelten als vereinbart und sind in die Einheitspreise einkalkuliert.

**37.GC 00A + Material/Erzeugnis n.W.AN zu 37GC**

Das Verwenden nachstehend angebotener Materialien/Erzeugnisse zu den angegebenen Positionen dieser ULG wird vereinbart:

Betrifft Position(en):                     

Material/Erzeugnis nach Wahl des Auftragnehmers (AN).

Angeboten: (.....)

**37.GC 00B + Material/Erzeugnis Beispiel AG zu 37GC**

Das Verwenden nachstehend angebotener Materialien/Erzeugnisse zu den angegebenen Positionen dieser ULG wird vereinbart:

Betrifft Position(en):                     

Beispielhaftes Material/Erzeugnis:                                     

Angeboten ist das beispielhafte oder ein Material/Erzeugnis gleichwertiger Art.

Kriterien der Gleichwertigkeit:                                     

Angeboten: (.....)

**37.GG + GEOS-Objektbeschläge Modell 2100 (GRUNDMANN)**

Version: 2018

Drückerlager und Drückerverbindungen:

Die Drückergarnituren der GEOS-Objektbeschläge oder etwaiger angebotener gleichwertiger Produkte sind mit Kugellagern (K) ausgestattet. Die in den Positionen angegebene Art des Drückerlagers entsprechend nachstehender Angaben ist ein wesentliches Kriterium der Gleichwertigkeit.

Kugellager (K):

Der Drücker ist mit dem Kugellager fest drehbar vernietet, das Kugellager mit dem Rosettenträger verhängt, wodurch eine hohe Belastbarkeit in axialer und radialer Richtung gewährleistet wird. Die Drückergarnitur bei Ausführung mit Kugellager ist beidseitig als Lochteil ausgebildet, der Drückerstift ist leicht auswechselbar, wodurch eine genaue Anpassung an jede Türblattdicke möglich ist.

Rechts-Linksausführung:

Bei verschiedenen Beschlägen, z.B. bei allen Wechselbeschlägen oder bei Breitschildgarnituren für Bad- oder WC-Türen, ist bei Bestellung eine Angabe, ob Rechts- oder Linksausführung, erforderlich. Die Einheitspreise gelten ohne Unterschied, ob Rechts- oder Linksausführung. Die Bestellung der richtigen Ausführung obliegt dem Auftragnehmer.

Nummerncode im Stichwort:

Der Nummerncode im Stichwort entspricht der Bestellnummer des Beschlages.

**Ergänzungen zur StLB HB-022+ABK-020****Ausschreibungstexte ZZZ**

Leistungsverzeichnis

gedruckt am 15.11.2023

LB-HB-022+ABK-020

Preisangaben in EUR

Materialausführung:

In den Positionsstichwörtern werden die Materialausführungen mit nachfolgenden Abkürzungen beschrieben:

Aluminium silber eloxiert satiniert: F1

Aluminium pulverbeschichtet: PB

Edelstahl hochglanzpoliert: EP

Edelstahl satiniert: ES

Standardfarben nach RAL:

Goldgelb RAL 1004, hellrot orange RAL 2008, rubinrot RAL 3003, laubgrün RAL 6002, ultramarin RAL 5002, sepiabraun RAL 8014, grauweiß RAL 9002, weiß-aluminium RAL 9006, reinweiß RAL 9010, graphitschwarz RAL 9011, verkehrsweiß RAL 9016 andere Farben nach Vereinbarung.

Ohne Sperrung (o.Sp.):

Beschlag bestehend aus einer Drückergarnitur und Schildern ohne Schlüsselloch, bei Rosetten entfallen die Schlüsselrosetten.

Drückerpaar (DD):

Beschlag bestehend aus einer Drücker-Drückergarnitur (DD), Rosetten oder Schilder mit Schlüsselloch oder für Profilzylindereinbau gerichtet.

Drücker-Knopf (DK):

Beschlag bestehend aus einer Drücker- und Knopf-garnitur (DK), Rosetten oder Schilder für den Einbau eines Profilzylinderschlosses (Z) gerichtet.

WC-Beschlag (WC):

WC- und Badetürbeschlag bestehend aus einer Drückergarnitur, Rosetten oder Schilder mit Rot-Weiß-Anzeige und Notöffner.

Ausführung gemäß Normen, geprüft nach:

- ÖNORM EN 1906, Gebrauchskategorie Klasse 4
- ÖNORM B 5340 (Maße)
- ÖNORM B 3859 (90 Minuten)

Wird bei Beschlägen der Begriff "Modell" mit einer nachfolgenden Bezeichnung verwendet, ist das Aussehen des Beschlages neben den sonstigen technischen Spezifikationen ein vorrangiges Kriterium der Gleichwertigkeit.

37.GG 00 + Folgende Angaben und Anforderungen an die Art und Weise der Leistungserbringung gelten als vereinbart und sind in die Einheitspreise einkalkuliert.

**37.GG 00A + Material/Erzeugnis n.W.AN zu 37GG**

Das Verwenden nachstehend angebotener Materialien/Erzeugnisse zu den angegebenen Positionen dieser ULG wird vereinbart:

Betrifft Position(en): 

Material/Erzeugnis nach Wahl des Auftragnehmers (AN).

Angeboten: (.....)

**37.GG 00B + Material/Erzeugnis Beispiel AG zu 37GG**

Das Verwenden nachstehend angebotener Materialien/Erzeugnisse zu den angegebenen Positionen dieser ULG wird vereinbart:

Betrifft Position(en): Beispielhaftes Material/Erzeugnis: 

Angeboten ist das beispielhafte oder ein Material/Erzeugnis gleichwertiger Art.

Kriterien der Gleichwertigkeit: 

Angeboten: (.....)

**Ergänzungen zur StLB HB-022+ABK-020****Ausschreibungstexte ZZZ**

Leistungsverzeichnis

gedruckt am 15.11.2023  
LB-HB-022+ABK-020 Preisangaben in EUR**37.GH + GEOS-Objektbeschläge Modell 2200 (GRUNDMANN)**

Version: 2018

Drückerlager und Drückerverbindungen:

Die Drückergarnituren der GEOS-Objektbeschläge oder etwaiger angebotener gleichwertiger Produkte sind mit Kugellagern (K) ausgestattet. Die in den Positionen angegebene Art des Drückerlagers entsprechend nachstehender Angaben ist ein wesentliches Kriterium der Gleichwertigkeit.

Kugellager (K):

Der Drücker ist mit dem Kugellager fest drehbar vernietet, das Kugellager mit dem Rosettentträger verhängt, wodurch eine hohe Belastbarkeit in axialer und radialer Richtung gewährleistet wird. Die Drückergarnitur bei Ausführung mit Kugellager ist beidseitig als Lochteil ausgebildet, der Drückerstift ist leicht auswechselbar, wodurch eine genaue Anpassung an jede Türblattstärke möglich ist.

Rechts-Linksausführung:

Bei verschiedenen Beschlägen, z.B. bei allen Wechselbeschlägen oder bei Breitschildgarnituren für Bad- oder WC-Türen, ist bei Bestellung eine Angabe, ob Rechts- oder Linksausführung, erforderlich. Die Einheitspreise gelten ohne Unterschied, ob Rechts- oder Linksausführung. Die Bestellung der richtigen Ausführung obliegt dem Auftragnehmer.

Nummerncode im Stichwort:

Der Nummerncode im Stichwort entspricht der Bestellnummer des Beschlages.

Materialausführung:

In den Positionsstichwörtern werden die Materialausführungen mit nachfolgenden Abkürzungen beschrieben:

Aluminium silber eloxiert satiniert: F1  
Aluminium pulverbeschichtet: PB  
Edelstahl hochglanzpoliert: EP  
Edelstahl satiniert: ES

Standardfarben nach RAL:

Goldgelb RAL 1004, hellrot orange RAL 2008, rubinrot RAL 3003, laubgrün RAL 6002, ultramarin RAL 5002, sepiabraun RAL 8014, grauweiß RAL 9002, weiß-aluminium RAL 9006, reinweiß RAL 9010, graphitschwarz RAL 9011, verkehrsweiß RAL 9016, andere Farben nach Vereinbarung.

ohne Sperrung (o.Sp.):

Beschlag bestehend aus einer Drückergarnitur und Schildern ohne Schlüsselloch, bei Rosetten entfallen die Schlüsselrosetten.

Drückerpaar (DD):

Beschlag bestehend aus einer Drücker-Drückergarnitur (DD), Rosetten oder Schilder mit Schlüsselloch oder für Profilzylindereinbau gerichtet.

Drücker-Knopf (DK):

Beschlag bestehend aus einer Drücker- und Knopf-garnitur (DK), Rosetten oder Schilder für den Einbau eines Profilzylinderschlusses (Z) gerichtet.

WC-Beschlag (WC):

WC- und Badetürbeschlag bestehend aus einer Drückergarnitur, Rosetten oder Schilder mit Rot-Weiß-Anzeige und Notöffner.

- ÖNORM EN 1906, Gebrauchskategorie Klasse 4
- ÖNORM B 5340 (Maße)
- ÖNORM B 3859 (90 Minuten)
- ÖNORM EN 179 für die Verwendung an Fluchttüren

Wird bei Beschlägen der Begriff "Modell" mit einer nachfolgenden Bezeichnung verwendet, ist das Aussehen des Beschlages neben den sonstigen technischen Spezifikationen ein vorrangiges Kriterium der Gleichwertigkeit.

**Ergänzungen zur StLB HB-022+ABK-020****Ausschreibungstexte ZZZ**

Leistungsverzeichnis

gedruckt am 15.11.2023

LB-HB-022+ABK-020

Preisangaben in EUR

37.GH 00 + Folgende Angaben und Anforderungen an die Art und Weise der Leistungserbringung gelten als vereinbart und sind in die Einheitspreise einkalkuliert.

**37.GH 00A + Material/Erzeugnis n.W.AN zu 37GH**

Das Verwenden nachstehend angebotener Materialien/Erzeugnisse zu den angegebenen Positionen dieser ULG wird vereinbart:

Betrifft Position(en): \_\_\_\_\_

Material/Erzeugnis nach Wahl des Auftragnehmers (AN).

Angeboten: (.....)

**37.GH 00B + Material/Erzeugnis Beispiel AG zu 37GH**

Das Verwenden nachstehend angebotener Materialien/Erzeugnisse zu den angegebenen Positionen dieser ULG wird vereinbart:

Betrifft Position(en): \_\_\_\_\_

Beispielhaftes Material/Erzeugnis: \_\_\_\_\_

Angeboten ist das beispielhafte oder ein Material/Erzeugnis gleichwertiger Art.

Kriterien der Gleichwertigkeit: \_\_\_\_\_

Angeboten: (.....)

**37.GI + GEOS-Objektbeschläge Modell 2300 (GRUNDMANN)**

Version: 2018

Drückerlager und Drückerverbindungen:

Die Drückergarnituren der GEOS-Objektbeschläge oder etwaiger angebotener gleichwertiger Produkte sind mit Kugellagern (K) ausgestattet. Die in den Positionen angegebene Art des Drückerlagers entsprechend nachstehender Angaben ist ein wesentliches Kriterium der Gleichwertigkeit.

Kugellager (K):

Der Drücker ist mit dem Kugellager fest drehbar vernietet, das Kugellager mit dem Rosentträger verhängt, wodurch eine hohe Belastbarkeit in axialer und radialer Richtung gewährleistet wird. Die Drückergarnitur bei Ausführung mit Kugellager ist beidseitig als Lochteil ausgebildet, der Drückerstift ist leicht auswechselbar, wodurch eine genaue Anpassung an jede Türblattdicke möglich ist.

Rechts-Linksausführung:

Bei verschiedenen Beschlägen, z.B. bei allen Wechselbeschlägen oder bei Breitschildgarnituren für Bad- oder WC-Türen, ist bei Bestellung eine Angabe, ob Rechts- oder Linksausführung, erforderlich. Die Einheitspreise gelten ohne Unterschied, ob Rechts- oder Linksausführung. Die Bestellung der richtigen Ausführung obliegt dem Auftragnehmer.

Nummerncode im Stichwort:

Der Nummerncode im Stichwort entspricht der Bestellnummer des Beschlages.

Materialausführung:

In den Positionsstichwörtern werden die Materialausführungen mit nachfolgenden Abkürzungen beschrieben:

Aluminium silber eloxiert satiniert: F1

Aluminium pulverbeschichtet: PB

Edelstahl hochglanzpoliert: EP

Edelstahl satiniert: ES

Standardfarben nach RAL:

Goldgelb RAL 1004, hellrot orange RAL 2008, rubinrot RAL 3003, laubgrün RAL 6002, ultramarin RAL 5002, sepia Braun RAL 8014, grauweiß RAL 9002, weiß-aluminium RAL 9006, reinweiß RAL 9010, graphitschwarz RAL 9011, verkehrsweiß RAL 9016, andere Farben nach Vereinbarung.

ohne Sperrung (o.Sp.):

Beschlag bestehend aus einer Drückergarnitur und Schildern ohne Schlüsselloch, bei Rosetten

**Ergänzungen zur StLB HB-022+ABK-020****Ausschreibungstexte ZZZ**

Leistungsverzeichnis

gedruckt am 15.11.2023  
LB-HB-022+ABK-020 Preisangaben in EUR

entfallen die Schlüsselrosetten.

Drückerpaar (DD):

Beschlag bestehend aus einer Drücker-Drückergarnitur (DD), Rosetten oder Schilder mit Schlüsselloch oder für Profilzylindereinbau gerichtet.

Drücker-Knopf (DK):

Beschlag bestehend aus einer Drücker- und Knopfgarnitur (DK), Rosetten oder Schilder für den Einbau eines Profilzylinderschlosses (Z) gerichtet.

WC-Beschlag (WC):

WC- und Badetürbeschlag bestehend aus einer Drückergarnitur, Rosetten oder Schilder mit Rot-Weiß-Anzeige und Notöffner.

- ÖNORM EN 1906, Gebrauchskategorie Klasse 4
- ÖNORM B 5340 (Maße)
- ÖNORM B 3859 (90 Minuten)
- ÖNORM EN 179 für die Verwendung an Fluchttüren

Wird bei Beschlägen der Begriff "Modell" mit einer nachfolgenden Bezeichnung verwendet, ist das Aussehen des Beschlages neben den sonstigen technischen Spezifikationen ein vorrangiges Kriterium der Gleichwertigkeit.

37.GI 00 + Folgende Angaben und Anforderungen an die Art und Weise der Leistungserbringung gelten als vereinbart und sind in die Einheitspreise einkalkuliert.

**37.GI 00A + Material/Erzeugnis n.W.AN zu 37GI**

Das Verwenden nachstehend angebotener Materialien/Erzeugnisse zu den angegebenen Positionen dieser ULG wird vereinbart:

Betrifft Position(en): \_\_\_\_\_

Material/Erzeugnis nach Wahl des Auftragnehmers (AN).

Angeboten: (.....)

**37.GI 00B + Material/Erzeugnis Beispiel AG zu 37GI**

Das Verwenden nachstehend angebotener Materialien/Erzeugnisse zu den angegebenen Positionen dieser ULG wird vereinbart:

Betrifft Position(en): \_\_\_\_\_

Beispielhaftes Material/Erzeugnis: \_\_\_\_\_

Angeboten ist das beispielhafte oder ein Material/Erzeugnis gleichwertiger Art.

Kriterien der Gleichwertigkeit: \_\_\_\_\_

Angeboten: (.....)

**37.GK + GEOS-Objektbeschläge Modell 2500 (GRUNDMANN)**

Version: 2018

Drückerlager und Drückerverbindungen:

Die Drückergarnituren der GEOS-Objektbeschläge oder etwaiger angebotener gleichwertiger Produkte sind mit Kugellagern (K) ausgestattet. Die in den Positionen angegebene Art des Drückerlagers entsprechend nachstehender Angaben ist ein wesentliches Kriterium der Gleichwertigkeit.

Kugellager (K):

Der Drücker ist mit dem Kugellager fest drehbar vernietet, das Kugellager mit dem Rosettenträger verhängt, wodurch eine hohe Belastbarkeit in axialer und radialer Richtung gewährleistet wird. Die Drückergarnitur bei Ausführung mit Kugellager ist beidseitig als Lochteil ausgebildet, der Drückerstift ist leicht auswechselbar, wodurch eine genaue Anpassung an jede Türblattdicke möglich ist.

Rechts-Linksausführung:

Bei verschiedenen Beschlägen, z.B. bei allen Wechselbeschlägen oder bei Breitschildgarnituren



**Ergänzungen zur StLB HB-022+ABK-020****Ausschreibungstexte ZZZ**

Leistungsverzeichnis

gedruckt am 15.11.2023

LB-HB-022+ABK-020

Preisangaben in EUR

für Bad- oder WC-Türen, ist bei Bestellung eine Angabe, ob Rechts- oder Linksausführung, erforderlich. Die Einheitspreise gelten ohne Unterschied, ob Rechts- oder Linksausführung. Die Bestellung der richtigen Ausführung obliegt dem Auftragnehmer.

Nummerncode im Stichwort:

Der Nummerncode im Stichwort entspricht der Bestellnummer des Beschlages.

Materialausführung:

In den Positionsstichwörtern werden die Materialausführungen mit nachfolgenden Abkürzungen beschrieben:

Aluminium silber eloxiert satiniert: F1

Aluminium pulverbeschichtet: PB

Edelstahl hochglanzpoliert: EP

Edelstahl satiniert: ES

Standardfarben nach RAL:

Goldgelb RAL 1004, hellrot orange RAL 2008, rubinrot RAL 3003, laubgrün RAL 6002, ultramarin RAL 5002, sepiabraun RAL 8014, grauweiß RAL 9002, weiß-aluminium RAL 9006, reinweiß RAL 9010, graphitschwarz RAL 9011, verkehrsweiß RAL 9016, andere Farben nach Vereinbarung.

ohne Sperrung (o.Sp.):

Beschlag bestehend aus einer Drückergarnitur und Schildern ohne Schlüsselloch, bei Rosetten entfallen die Schlüsselrosetten.

Drückerpaar (DD):

Beschlag bestehend aus einer Drücker-Drückergarnitur (DD), Rosetten oder Schilder mit Schlüsselloch oder für Profilzylindereinbau gerichtet.

Drücker-Knopf (DK):

Beschlag bestehend aus einer Drücker- und Knopfgarnitur (DK), Rosetten oder Schilder für den Einbau eines Profilzylinderschlosses (Z) gerichtet.

WC-Beschlag (WC):

WC- und Badetürbeschlag bestehend aus einer Drückergarnitur, Rosetten oder Schilder mit Rot-Weiß-Anzeige und Notöffner.

- ÖNORM EN 1906, Gebrauchskategorie Klasse 4
- ÖNORM B 5340 (Maße)
- ÖNORM B 3859 (90 Minuten)

Wird bei Beschlägen der Begriff "Modell" mit einer nachfolgenden Bezeichnung verwendet, ist das Aussehen des Beschlages neben den sonstigen technischen Spezifikationen ein vorrangiges Kriterium der Gleichwertigkeit.

37.GK 00 + Folgende Angaben und Anforderungen an die Art und Weise der Leistungserbringung gelten als vereinbart und sind in die Einheitspreise einkalkuliert.

**37.GK 00A + Material/Erzeugnis n.W.AN zu 37GK**

Das Verwenden nachstehend angebotener Materialien/Erzeugnisse zu den angegebenen Positionen dieser ULG wird vereinbart:

Betrifft Position(en):

Material/Erzeugnis nach Wahl des Auftragnehmers (AN).

Angeboten: (.....)

**37.GK 00B + Material/Erzeugnis Beispiel AG zu 37GK**

Das Verwenden nachstehend angebotener Materialien/Erzeugnisse zu den angegebenen Positionen dieser ULG wird vereinbart:

Betrifft Position(en):

Beispielhaftes Material/Erzeugnis:

**Ergänzungen zur StLB HB-022+ABK-020****Ausschreibungstexte ZZZ**

Leistungsverzeichnis

gedruckt am 15.11.2023

LB-HB-022+ABK-020

Preisangaben in EUR

Angeboten ist das beispielhafte oder ein Material/Erzeugnis gleichwertiger Art.

Kriterien der Gleichwertigkeit:

Angeboten: ()

**37.GR + GEOS-Objektbeschläge Modell 17100,17200,17300 (GRUNDMANN)**

Version: 2018

Drückerlager und Drückerverbindungen:

Die Drückergarnituren der GEOS-Objektbeschläge oder etwaiger angebotener gleichwertiger Produkte sind mit Kugellagern (K) ausgestattet. Die in den Positionen angegebene Art des Drückerlagers entsprechend nachstehender Angaben ist ein wesentliches Kriterium der Gleichwertigkeit.

Kugellager (K):

Der Drücker ist mit dem Kugellager fest drehbar vernietet, das Kugellager mit dem Rosettentträger verhängt, wodurch eine hohe Belastbarkeit in axialer und radialer Richtung gewährleistet wird. Die Drückergarnitur bei Ausführung mit Kugellager ist beidseitig als Lochteil ausgebildet, der Drückerstift ist leicht auswechselbar, wodurch eine genaue Anpassung an jede Türblattstärke möglich ist.

Rechts-Linksausführung:

Bei verschiedenen Beschlägen, z.B. bei allen Wechselbeschlägen oder bei Bad- oder WC-Türen, ist bei Bestellung eine Angabe, ob Rechts- oder Linksausführung, erforderlich. Die Einheitspreise gelten ohne Unterschied, ob Rechts- oder Linksausführung. Die Bestellung der richtigen Ausführung obliegt dem Auftragnehmer.

Nummerncode im Stichwort:

Der Nummerncode im Stichwort entspricht der Bestellnummer des Beschlages.

Materialausführung:

In den Positionsstichwörtern werden die Materialausführungen mit nachfolgenden Abkürzungen beschrieben:

Edelstahl satiniert: ES

ohne Sperrung (o.Sp.):

Beschlag bestehend aus einer Drückergarnitur mit Rosetten, die Schlüsselrosetten entfallen.

Drückerpaar (DD):

Beschlag bestehend aus einer Drücker-Drückergarnitur (DD) und Rosetten mit Schlüsselloch oder für Profilzylindereinbau gerichtet.

Drücker-Knopf (DK):

Beschlag bestehend aus einer Drücker- und einer Knopf-garnitur (DK), Rosetten für den Einbau eines Profilzylinderschlosses (Z) gerichtet.

WC-Beschlag (WC):

WC- und Badetürbeschlag bestehend aus einer Drückergarnitur mit Rosetten und mit Rosetten mit Rot-Weiß-Anzeige und Notöffner.

- ÖNORM EN 1906, Gebrauskategorie Klasse 4
- ÖNORM B 5340 (Maße)
- ÖNORM B 3859 (90 Minuten)

Wird bei Beschlägen der Begriff "Modell" mit einer nachfolgenden Bezeichnung verwendet, ist das Aussehen des Beschlages neben den sonstigen technischen Spezifikationen ein vorrangiges Kriterium der Gleichwertigkeit.

37.GR 00 + Folgende Angaben und Anforderungen an die Art und Weise der Leistungserbringung gelten als vereinbart und sind in die Einheitspreise einkalkuliert.

**Ergänzungen zur StLB HB-022+ABK-020****Ausschreibungstexte ZZZ**

Leistungsverzeichnis

gedruckt am 15.11.2023

LB-HB-022+ABK-020

Preisangaben in EUR

**37.GR 00A + Material/Erzeugnis n.W.AN zu 37GR**

Das Verwenden nachstehend angebotener Materialien/Erzeugnisse zu den angegebenen Positionen dieser ULG wird vereinbart:

Betrifft Position(en): \_\_\_\_\_

Material/Erzeugnis nach Wahl des Auftragnehmers (AN).

Angeboten: (.....)

**37.GR 00B + Material/Erzeugnis Beispiel AG zu 37GR**

Das Verwenden nachstehend angebotener Materialien/Erzeugnisse zu den angegebenen Positionen dieser ULG wird vereinbart:

Betrifft Position(en): \_\_\_\_\_

Beispielhaftes Material/Erzeugnis: \_\_\_\_\_

Angeboten ist das beispielhafte oder ein Material/Erzeugnis gleichwertiger Art.

Kriterien der Gleichwertigkeit: \_\_\_\_\_

Angeboten: (.....)

**37.GS + GEOS-Objektbeschläge Modell 2500N (GRUNDMANN)**

Version: 2018

Drückerlager und Drückerverbindungen:

Die Drückergarnituren der GEOS-Objektbeschläge oder etwaiger angebotener gleichwertiger Produkte sind mit Kugellagern (K) ausgestattet. Die in den Positionen angegebene Art des Drückerlagers entsprechend nachstehender Angaben ist ein wesentliches Kriterium der Gleichwertigkeit.

Kugellager (K):

Der Drücker ist mit dem Kugellager fest drehbar vernietet, das Kugellager mit dem Rosettenträger verhängt, wodurch eine hohe Belastbarkeit in axialer und radialer Richtung gewährleistet wird. Die Drückergarnitur bei Ausführung mit Kugellager ist beidseitig als Lochteil ausgebildet, der Drückerstift ist leicht auswechselbar, wodurch eine genaue Anpassung an jede Türblattstärke möglich ist.

Rechts-Linksausführung:

Bei verschiedenen Beschlägen, z.B. bei allen Wechselbeschlägen oder bei Breitschildgarnituren für Bad- oder WC-Türen, ist bei Bestellung eine Angabe, ob Rechts- oder Linksausführung, erforderlich. Die Einheitspreise gelten ohne Unterschied, ob Rechts- oder Linksausführung. Die Bestellung der richtigen Ausführung obliegt dem Auftragnehmer.

Nummerncode im Stichwort:

Der Nummerncode im Stichwort entspricht der Bestellnummer des Beschlages.

Materialausführung:

In den Positionsstichwörtern werden die Materialausführungen mit nachfolgenden Abkürzungen beschrieben:

Aluminium silber eloxiert satiniert: F1

Aluminium pulverbeschichtet: PB

Edelstahl hochglanzpoliert: EP

Edelstahl satiniert: ES

Standardfarben nach RAL:

Goldgelb RAL 1004, hellrot orange RAL 2008, rubinrot RAL 3003, laubgrün RAL 6002, ultramarin RAL 5002, sepiabraun RAL 8014, grauweiß RAL 9002, weiß-aluminium RAL 9006, reinweiß RAL 9010, graphitschwarz RAL 9011, verkehrsweiß RAL 9016 andere Farben nach Vereinbarung.

ohne Sperrung (o.Sp.):

Beschlag bestehend aus einer Drückergarnitur und Schildern ohne Schlüsselloch, bei Rosetten entfallen die Schlüsselrosetten.

Drückerpaar (DD):

**Ergänzungen zur StLB HB-022+ABK-020****Ausschreibungstexte ZZZ**

Leistungsverzeichnis

gedruckt am 15.11.2023

LB-HB-022+ABK-020

Preisangaben in EUR

Beschlag bestehend aus einer Drücker-Drückergarnitur (DD), Rosetten oder Schilder mit Schlüsselloch oder für Profilzylindereinbau gerichtet.

Drücker-Knopf (DK):

Beschlag bestehend aus einer Drücker- und Knopfgarnitur (DK), Rosetten oder Schilder für den Einbau eines Profilzylinderschlosses (Z) gerichtet.

WC-Beschlag (WC):

WC- und Badetürbeschlag bestehend aus einer Drückergarnitur, Rosetten oder Schilder mit Rot-Weiß-Anzeige und Notöffner.

- ÖNORM EN 1906, Gebrauchskategorie Klasse 4
- ÖNORM B 5340 (Maße)
- ÖNORM B 3859 (90 Minuten)
- ÖNORM EN 179 für die Verwendung an Fluchttüren

Wird bei Beschlägen der Begriff "Modell" mit einer nachfolgenden Bezeichnung verwendet, ist das Aussehen des Beschlages neben den sonstigen technischen Spezifikationen ein vorrangiges Kriterium der Gleichwertigkeit.

37.GS 00 + Folgende Angaben und Anforderungen an die Art und Weise der Leistungserbringung gelten als vereinbart und sind in die Einheitspreise einkalkuliert.

**37.GS 00A + Material/Erzeugnis n.W.AN zu 37GS**

Das Verwenden nachstehend angebotener Materialien/Erzeugnisse zu den angegebenen Positionen dieser ULG wird vereinbart:

Betrifft Position(en):                     

Material/Erzeugnis nach Wahl des Auftragnehmers (AN).

Angeboten: (                    )

**37.GS 00B + Material/Erzeugnis Beispiel AG zu 37GS**

Das Verwenden nachstehend angebotener Materialien/Erzeugnisse zu den angegebenen Positionen dieser ULG wird vereinbart:

Betrifft Position(en):                     

Beispielhaftes Material/Erzeugnis:                     

Angeboten ist das beispielhafte oder ein Material/Erzeugnis gleichwertiger Art.

Kriterien der Gleichwertigkeit:                     

Angeboten: (                    )

**37.GT + GEOS-Objektbeschläge Modell 4600 (GRUNDMANN)**

Version: 2018

Drückerlager und Drückerverbindungen:

Die Drückergarnituren der GEOS-Objektbeschläge oder etwaiger angebotener gleichwertiger Produkte sind mit Kugellagern (K) ausgestattet. Die in den Positionen angegebene Art des Drückerlagers entsprechend nachstehender Angaben ist ein wesentliches Kriterium der Gleichwertigkeit.

Kugellager (K):

Der Drücker ist mit dem Kugellager fest drehbar vernietet, das Kugellager mit dem Rosettenträger verhängt, wodurch eine hohe Belastbarkeit in axialer und radialer Richtung gewährleistet wird. Die Drückergarnitur bei Ausführung mit Kugellager ist beidseitig als Lochteil ausgebildet, der Drückerstift ist leicht auswechselbar, wodurch eine genaue Anpassung an jede Türblattstärke möglich ist.

Rechts-Linksausführung:

Bei verschiedenen Beschlägen, z.B. bei allen Wechselbeschlägen oder bei Breitschildgarnituren für Bad- oder WC-Türen, ist bei Bestellung eine Angabe, ob Rechts- oder Linksausführung, erforderlich. Die Einheitspreise gelten ohne Unterschied, ob Rechts- oder Linksausführung. Die Bestellung der richtigen Ausführung obliegt dem Auftragnehmer.

**Ergänzungen zur StLB HB-022+ABK-020****Ausschreibungstexte ZZZ**

Leistungsverzeichnis

gedruckt am 15.11.2023  
LB-HB-022+ABK-020 Preisangaben in EUR

Nummerncode im Stichwort:

Der Nummerncode im Stichwort entspricht der Bestellnummer des Beschlages.

Materialausführung:

In den Positionsstichwörtern werden die Materialausführungen mit nachfolgenden Abkürzungen beschrieben:

Aluminium silber eloxiert satiniert: F1

Aluminium pulverbeschichtet: PB

Edelstahl hochglanzpoliert: EP

Edelstahl satiniert: ES

Standardfarben nach RAL:

Goldgelb RAL 1004 hellrot orange RAL 2008, rubinrot RAL 3003, laubgrün RAL 6002, ultramarin RAL 5002, sephiabraun RAL 8014, grauweiß RAL 9002, weiß-aluminium RAL 9006, reinweiß RAL 9010, graphitschwarz RAL 9011, verkehrsweiß RAL 9016 andere Farben nach Vereinbarung.

ohne Sperrung (o.Sp.)

Beschlag bestehend aus einer Drückergarnitur und Schildern ohne Schlüsselloch, bei Rosetten entfallen die Schlüsselrosetten.

Drückerpaar (DD):

Beschlag bestehend aus einer Drücker-Drückergarnitur (DD), Rosetten oder Schilder mit Schlüsselloch oder für Profilzylindereinbau gerichtet.

Drücker-Knopf (DK):

Beschlag bestehend aus einer Drücker- und Knopfgarnitur (DK), Rosetten oder Schilder für den Einbau eines Profilzylinderschlosses (Z) gerichtet.

WC-Beschlag (WC):

WC- und Badetürbeschlag bestehend aus einer Drückergarnitur, Rosetten oder Schilder mit Rot-Weiß-Anzeige und Notöffner.

- ÖNORM EN 1906, Gebrauchskategorie Klasse 4
- ÖNORM B 5340 (Maße)
- ÖNORM B 3859 (90 Minuten)
- ÖNORM EN 179 für die Verwendung an Fluchttüren

Wird bei Beschlägen der Begriff "Modell" mit einer nachfolgenden Bezeichnung verwendet, ist das Aussehen des Beschlages neben den sonstigen technischen Spezifikationen ein vorrangiges Kriterium der Gleichwertigkeit.

37.GT 00 + Folgende Angaben und Anforderungen an die Art und Weise der Leistungserbringung gelten als vereinbart und sind in die Einheitspreise einkalkuliert.

**37.GT 00A + Material/Erzeugnis n.W.AN zu 37GT**

Das Verwenden nachstehend angebotener Materialien/Erzeugnisse zu den angegebenen Positionen dieser ULG wird vereinbart:

Betrifft Position(en):                     

Material/Erzeugnis nach Wahl des Auftragnehmers (AN).

Angeboten: (                    )**37.GT 00B + Material/Erzeugnis Beispiel AG zu 37GT**

Das Verwenden nachstehend angebotener Materialien/Erzeugnisse zu den angegebenen Positionen dieser ULG wird vereinbart:

Betrifft Position(en):                     Beispielhaftes Material/Erzeugnis:

**Ergänzungen zur StLB HB-022+ABK-020****Ausschreibungstexte ZZZ**

Leistungsverzeichnis

gedruckt am 15.11.2023

LB-HB-022+ABK-020

Preisangaben in EUR

Angeboten ist das beispielhafte oder ein Material/Erzeugnis gleichwertiger Art.

Kriterien der Gleichwertigkeit: \_\_\_\_\_

Angeboten: (.....)

**37.K1 + Feuerschutztürblätter (KUNEX)**

Version: 2018-09

**Verarbeitungsrichtlinien:**

Die Verarbeitungsrichtlinien des Erzeugers werden eingehalten.

**Feuerschutzelemente:**

Feuerschutzelemente werden nur als Element (Türblatt, Zarge und Beschlag) geprüft. Nur ein geprüftes Element kann die ÜA-Kennzeichnung bekommen. Der Einbau der Zarge muss den Feuerschutzvorschriften entsprechen (Feuerschutzzargen in eigener ULG).

**Einbruchhemmendes Türelement:**

Ein einbruchhemmendes Türelement ist mit einer entsprechenden einbruchhemmenden Zarge und Beschlag geprüft.

**Einheitspreis:**

In den Einheitspreis der Türblätter ist das Liefern und Montieren in die bereits versetzten Türstöcke oder Zargen sowie das Gangbarmachen einkalkuliert.

**Standardmaße:**

Wenn nicht anders angegeben beziehen sich die Einheitspreise der Türblätter auf die Norm-Standardbreiten 650, 700, 750, 800, 850, 900, 950, 1000 und 1050 mm nach Wahl des Auftraggebers mit einer Norm-Standardhöhe von 2030 mm (kürzbar bis 1970 mm). Zwischen-Über- und Unterstocklichter werden mit Aufzählungen verrechnet.

**Beschläge:**

In den Einheitspreis der Türblätter sind folgende Beschläge einkalkuliert: Schon montiert ein Schloss, Bänder in gehängtem Zustand justierbar. Sichtbeschläge werden gesondert mit eigenen Positionen verrechnet.

**Zweiflügelige Türen:**

Die Durchgangsbreite bei zweiflügeligen Türen wird bei geschlossenem Stehflügel gemessen. Es werden jeweils die lichte Breite des Stockes und die Durchgangsbreite angegeben. Zusätzlich erforderliche Falzbreiten werden einkalkuliert.

**Oberflächenausführungen:**

Je nach Türblattart/Design sind Oberflächenausführungen im Positionsstichwort mit Kurzbezeichnung gemäß dem nachstehenden firmeneigenen Verzeichnis bestimmt:

- A: Eiche hell = Ei-hell
- B: Esche natur = Esche n.
- C: Buche gedämpft = Bu-ged.
- D: Ahorn natur (Hard Maple) = Ah-nat.
- E: Erle geb.-EM = Erle-EM
- F: Amerikanische Nuss = Nuss natur
- G: Amerikanische Kirsche-hell = Kirsche
- H: Eiche-Polar = Ei-pol.
- I: Berg-Eiche hell = Ei-berg
- J: Eiche geb.-A = Eiche A
- K: Fichte naturstrukturiert = Fi-nat.
- L: Mahagoni geb.-N = Mah-N
- M: Koto natur = Koto n.
- N: Zebrano (Finline) = Zebrano
- O: Makassar = Makassar
- P: Teak (Finline) = Teak
- Q: Lärche = Lärche
- R: Weiß glatt-"W" = Weiß-W.
- S: Schichtstoff belegt (z.B. max 1mm) = Schicht

**Ergänzungen zur StLB HB-022+ABK-020****Ausschreibungstexte ZZZ**

Leistungsverzeichnis

gedruckt am 15.11.2023

LB-HB-022+ABK-020

Preisangaben in EUR

T: CPL-Laminat (Landbuche, Bergahorn, Nuss, Nuss quer, Esche weiß deckend, Brillantweiß) = CPL-Lam

**Aufzahlungen/Zubehör:**

Aufzahlungspositionen (Az) beschreiben Ergänzungen/Erweiterungen/Varianten zu vorangegangenen Positionen (Leistungen) und werden nur aus dem System oder der Auswahl von Produkten des Herstellers der Grundposition angeboten bzw. ausgeführt.

37.K1 00 + Folgende Angaben und Anforderungen an die Art und Weise der Leistungserbringung gelten als vereinbart und sind in die Einheitspreise einkalkuliert.

**37.K1 00A + Material/Erzeugnis n.W.AN zu 37K1**

Das Verwenden nachstehend angebotener Materialien/Erzeugnisse zu den angegebenen Positionen dieser ULG wird vereinbart:

Betrifft Position(en):

Material/Erzeugnis nach Wahl des Auftragnehmers (AN).

Angeboten: (.....)

**37.K1 00B + Material/Erzeugnis Beispiel AG zu 37K1**

Das Verwenden nachstehend angebotener Materialien/Erzeugnisse zu den angegebenen Positionen dieser ULG wird vereinbart:

Betrifft Position(en):

Beispielhaftes Material/Erzeugnis:

Angeboten ist das beispielhafte oder ein Material/Erzeugnis gleichwertiger Art.

Kriterien der Gleichwertigkeit:

Angeboten: (.....)

**37.K2 + Einbruchhemmende Türblätter (KUNEX)**

Version: 2018-09

**Verarbeitungsrichtlinien:**

Die Verarbeitungsrichtlinien des Erzeugers werden eingehalten.

**Einbruchhemmende Türblätter:**

Die Einbruchhemmenden Türelemente werden einschließlich der dazugehörigen Zargen und Beschläge geprüft. Entsprechende einbruchhemmende Zargen sind gesondert auszuschreiben.

**Einheitspreis:**

In den Einheitspreis der Türblätter ist das Liefern und Montieren in die bereits versetzten Türstöcke oder Zargen sowie das Gangbarmachen einkalkuliert.

**Standardmaße:**

Wenn nicht anders angegeben beziehen sich die Einheitspreise der Türblätter auf die Norm-Standardbreiten 650, 700, 750, 800, 850, 900, 950, 1000 und 1050 mm nach Wahl des Auftraggebers mit einer Norm-Standardhöhe von 2030 mm (kürzbar bis 1970 mm). Zwischen-Über- und Unterstocklichtern werden mit Aufzahlungen verrechnet.

**Beschläge:**

In den Einheitspreis der Türblätter sind folgende Beschläge einkalkuliert: Schon montiert ein Schloss, Bänder in gehängtem Zustand justierbar. Sichtbeschläge werden gesondert mit eigenen Positionen verrechnet.

**Zweiflügelige Türen:**

Die Durchgangsbreite bei zweiflügeligen Türen wird bei geschlossenem Stehflügel gemessen. Es werden jeweils die lichte Breite des Stockes und die Durchgangsbreite angegeben. Zusätzlich erforderliche Falzbreiten werden einkalkuliert.

**Oberflächenausführungen:**

Je nach Türblattart/Design sind Oberflächenausführungen im Positionsstichwort mit



**Ergänzungen zur StLB HB-022+ABK-020****Ausschreibungstexte ZZZ**

Leistungsverzeichnis

gedruckt am 15.11.2023

LB-HB-022+ABK-020

Preisangaben in EUR

Kurzbezeichnung gemäß dem nachstehenden firmeneigenen Verzeichnis bestimmt:

A: Eiche hell = Ei-hell

B: Esche natur = Esche n.

C: Buche gedämpft = Bu-ged.

D: Ahorn natur (Hard Maple) = Ah-nat.

E: Erle geb.-EM = Erle-EM

F: Amerikanische Nuss = Nuss natur

G: Amerikanische Kirsche-hell = Kirsche

H: Eiche-Polar = Ei-pol.

I: Berg-Eiche hell = Ei-berg

J: Eiche geb.-A = Eiche A

K: Fichte naturstrukturiert = Fi-nat.

L: Mahagoni geb.-N = Mah-N

M: Koto natur = Koto n.

N: Zebrano (Finline) = Zebrano

O: Makassar = Makassar

P: Teak (Finline) = Teak

Q: Lärche = Lärche

R: Weiß glatt-"W" = Weiß-W.

S: Schichtstoff belegt (z.B. max 1mm) = Schicht

T: CPL-Laminat (Landbuche, Bergahorn, Nuss, Nuss quer, Esche weiß deckend, Brillantweiß,) = CPL-Lam

**Aufzahlungen/Zubehör:**

Aufzahlungspositionen (Az) beschreiben Ergänzungen/Erweiterungen/Varianten zu vorangegangenen Positionen (Leistungen) und werden nur aus dem System oder der Auswahl von Produkten des Herstellers der Grundposition angeboten bzw. ausgeführt.

37.K2 00 + Folgende Angaben und Anforderungen an die Art und Weise der Leistungserbringung gelten als vereinbart und sind in die Einheitspreise einkalkuliert.

**37.K2 00A + Material/Erzeugnis n.W.AN zu 37K2**

Das Verwenden nachstehend angebotener Materialien/Erzeugnisse zu den angegebenen Positionen dieser ULG wird vereinbart:

Betrifft Position(en):

Material/Erzeugnis nach Wahl des Auftragnehmers (AN).

Angeboten: (. . . . .)

**37.K2 00B + Material/Erzeugnis Beispiel AG zu 37K2**

Das Verwenden nachstehend angebotener Materialien/Erzeugnisse zu den angegebenen Positionen dieser ULG wird vereinbart:

Betrifft Position(en):

Beispielhaftes Material/Erzeugnis:

Angeboten ist das beispielhafte oder ein Material/Erzeugnis gleichwertiger Art.

Kriterien der Gleichwertigkeit:

Angeboten: (. . . . .)

**37.K3 + Schallschutz-Türblätter (KUNEX)**

Version: 2018-09

**Verarbeitungsrichtlinien:**

Die Verarbeitungsrichtlinien des Erzeugers werden eingehalten.

**Einbruchhemmende Türblätter:**

Die Einbruchhemmenden Türelemente werden einschließlich der dazugehörigen Zargen und Beschläge geprüft. Entsprechende einbruchhemmende Zargen sind gesondert auszuschreiben.

**Einheitspreis:**



**Ergänzungen zur StLB HB-022+ABK-020****Ausschreibungstexte ZZZ**

Leistungsverzeichnis

gedruckt am 15.11.2023

LB-HB-022+ABK-020

Preisangaben in EUR

In den Einheitspreis der Türblätter ist das Liefern und Montieren in die bereits versetzten Türstöcke oder Zargen sowie das Gangbarmachen einkalkuliert.

**Standardmaße:**

Wenn nicht anders angegeben beziehen sich die Einheitspreise der Türblätter auf die Norm-Standardbreiten 650, 700, 750, 800, 850, 900, 950, 1000 und 1050 mm nach Wahl des Auftraggebers mit einer Norm-Standardhöhe von 2030 mm (kürzbar bis 1970 mm). Zwischen-Über- und Unterstocklichter werden mit Aufzählungen verrechnet.

**Beschläge:**

In den Einheitspreis der Türblätter sind folgende Beschläge einkalkuliert. Schon montiert ein Schloss, Bänder in gehängtem Zustand justierbar. Sichtbeschläge werden gesondert mit eigenen Positionen verrechnet.

**Zweiflügelige Türen:**

Die Durchgangsbreite bei zweiflügeligen Türen wird bei geschlossenem Stehflügel gemessen. Es werden jeweils die lichte Breite des Stockes und die Durchgangsbreite angegeben. Zusätzlich erforderliche Falzbreiten werden einkalkuliert.

**Oberflächenausführungen:**

Je nach Türblattart/Design sind Oberflächenausführungen im Positionsstichwort mit Kurzbezeichnung gemäß dem nachstehenden firmeneigenen Verzeichnis bestimmt:

A: Eiche hell = Ei-hell  
 B: Esche natur = Esche n.  
 C: Buche gedämpft = Bu-ged.  
 D: Ahorn natur (Hard Maple) = Ah-nat.  
 E: Erle geb.-EM = Erle-EM  
 F: Amerikanische Nuss = Nuss natur  
 G: Amerikanische Kirsche-hell = Kirsche  
 H: Eiche-Polar = Ei-pol.  
 I: Berg-Eiche hell = Ei-berg  
 J: Eiche geb.-A = Eiche A  
 K: Fichte naturstrukturiert = Fi-nat.  
 L: Mahagoni geb.-N = Mah-N  
 M: Koto natur = Koto n.  
 N: Zebrano (Finline) = Zebrano  
 O: Makassar = Makassar  
 P: Teak (Finline) = Teak  
 Q: Lärche = Lärche  
 R: Weiß glatt-"W" = Weiß-W.  
 S: Schichtstoff belegt (z.B. max 1mm) = Schicht  
 T: CPL-Laminat (Landbuche, Bergahorn, Nuss, Nuss quer, Esche weiß deckend, Brillantweiß) = CPL-Lam

**Aufzählungen/Zubehör:**

Aufzählungspositionen (Az) beschreiben Ergänzungen/Erweiterungen/Varianten zu vorangegangenen Positionen (Leistungen) und werden nur aus dem System oder der Auswahl von Produkten des Herstellers der Grundposition angeboten bzw. ausgeführt.

37.K3 00 + Folgende Angaben und Anforderungen an die Art und Weise der Leistungserbringung gelten als vereinbart und sind in die Einheitspreise einkalkuliert.

**37.K3 00A + Material/Erzeugnis n.W.AN zu 37K3**

Das Verwenden nachstehend angebotener Materialien/Erzeugnisse zu den angegebenen Positionen dieser ULG wird vereinbart:

Betrifft Position(en):                     

Material/Erzeugnis nach Wahl des Auftragnehmers (AN).

Angeboten: (                      )

**Ergänzungen zur StLB HB-022+ABK-020****Ausschreibungstexte ZZZ**

Leistungsverzeichnis

gedruckt am 15.11.2023

LB-HB-022+ABK-020

Preisangaben in EUR

**37.K3 00B + Material/Erzeugnis Beispiel AG zu 37K3**

Das Verwenden nachstehend angebotener Materialien/Erzeugnisse zu den angegebenen Positionen dieser ULG wird vereinbart:

Betrifft Position(en): [REDACTED]

Beispielhaftes Material/Erzeugnis: [REDACTED]

Angeboten ist das beispielhafte oder ein Material/Erzeugnis gleichwertiger Art.

Kriterien der Gleichwertigkeit: [REDACTED]

Angeboten: (. . . . .)

**37.K4 + Laubeneingangstüren (KUNEX)**

Version: 2018-09

**Verarbeitungsrichtlinien:**

Die Verarbeitungsrichtlinien des Erzeugers werden eingehalten.

**Feuerschutztürelemente:**

Feuerschutztürelemente werden nur als Element (Türblatt, Zarge und Beschlag) geprüft. Nur ein geprüftes Element kann die ÜA-Kennzeichnung bekommen. Der Einbau der Zarge muss den Feuerschutzvorschriften entsprechen (Feuerschutzzargen in eigener ULG).

**Einbruchhemmendes Türelement:**

Ein einbruchhemmendes Türelement ist mit einer entsprechenden einbruchhemmenden Zarge und Beschlag geprüft.

**Einheitspreis:**

In den Einheitspreis der Türblätter ist das Liefern und Montieren in die bereits versetzten Türstöcke oder Zargen sowie das Gangbarmachen einkalkuliert.

**Standardmaße:**

Die Einheitspreise der Laubeneingangstürblätter beziehen sich auf die Normformat-Breiten 880 bis 980 mm, nach Wahl des Auftraggebers und die Normformat Länge (Höhe) von 2050 mm.

**Beschläge:**

In den Einheitspreis der Türblätter sind folgende Beschläge einkalkuliert: Schon montiert ein Schloss, Bänder in gehängtem Zustand justierbar, Sichtbeschläge werden gesondert mit eigenen Positionen verrechnet.

**Oberflächen Ausführungen:**

Laubeneingangstürblätter werden belegt mit Schichtstoffplatten (MAX) Farbe und Oberflächenausführung nach Wahl des Auftraggebers aus der Bieter eigenen Auswahlliste, ohne Aufpreis.

A: Eiche hell = Ei-hell

B: Esche natur = Esche n.

C: Buche gedämpft = Bu-ged.

D: Ahorn natur (Hard Maple) = Ah-nat.

E: Erle geb.-EM = Erle-EM

F: Amerikanische Nuss = Nuss natur

G: Amerikanische Kirsche-hell = Kirsche

H: Eiche-Polar = Ei-pol.

I: Berg-Eiche hell = Ei-berg

J: Eiche geb.-A = Eiche A

K: Fichte naturstrukturiert = Fi-nat.

L: Mahagoni geb.-N = Mah-N

M: Koto natur = Koto n.

N: Zebrano (Finline) = Zebrano

O: Makassar = Makassar

P: Teak (Finline) = Teak

Q: Lärche = Lärche

R: Weiß glatt-"W" = Weiß-W.

S: Schichtstoff belegt (z.B. max 1mm) = Schicht

**Ergänzungen zur StLB HB-022+ABK-020****Ausschreibungstexte ZZZ**

Leistungsverzeichnis

gedruckt am 15.11.2023

LB-HB-022+ABK-020

Preisangaben in EUR

T: CPL-Laminat (Landbuche, Bergahorn, Nuss, Nuss quer, Esche weiß deckend, Brillantweiß.) = CPL-Lam

**Aufzählungen/Zubehör:**

Aufzählungspositionen (Az) beschreiben Ergänzungen/Erweiterungen/Varianten zu vorangegangenen Positionen (Leistungen) und werden nur aus dem System oder der Auswahl von Produkten des Herstellers der Grundposition angeboten bzw. ausgeführt.

37.K4 00 + Folgende Angaben und Anforderungen an die Art und Weise der Leistungserbringung gelten als vereinbart und sind in die Einheitspreise einkalkuliert.

**37.K4 00A + Material/Erzeugnis n.W.AN zu 37K4**

Das Verwenden nachstehend angebotener Materialien/Erzeugnisse zu den angegebenen Positionen dieser ULG wird vereinbart:

Betrifft Position(en):

Material/Erzeugnis nach Wahl des Auftragnehmers (AN).

Angeboten: (.....)

**37.K4 00B + Material/Erzeugnis Beispiel AG zu 37K4**

Das Verwenden nachstehend angebotener Materialien/Erzeugnisse zu den angegebenen Positionen dieser ULG wird vereinbart:

Betrifft Position(en):

Beispielhaftes Material/Erzeugnis:

Angeboten ist das beispielhafte oder ein Material/Erzeugnis gleichwertiger Art.

Kriterien der Gleichwertigkeit:

Angeboten: (.....)

**37.K5 + Innentüren (KUNEX)**

Version: 2018-09

**Verarbeitungsrichtlinien:**

Die Verarbeitungsrichtlinien des Erzeugers werden eingehalten.

**Einheitspreis:**

In den Einheitspreis der Türblätter ist das Liefern und Montieren in die bereits versetzten Türstöcke oder Zargen sowie das Gangbarmachen einkalkuliert.

**Standardmaße:**

Wenn nicht anders angegeben beziehen sich die Einheitspreise der Türblätter auf die Norm-Standardbreiten 650, 700, 750, 800, 850, 900, 950, 1000 und 1050 mm nach Wahl des Auftraggebers mit einer Norm-Standardhöhe von 2030 mm (kürzbar bis 1970 mm). Zwischen-Über- und Unterstocklichter werden mit Aufzählungen verrechnet.

**Türblatteinlagen:**

Alle Türblätter sind 4-seitig mit einem Rahmen aus Massivholz und einer Innenlage versehen.

**Beschläge:**

In den Einheitspreis der Türblätter sind folgende Beschläge einkalkuliert: Schon montiert ein B-B-Schloss mit Einheitssperre oder ein Schloss für Einbauszylinder gerichtet oder ein Schloss für WC- oder Bad oder ein Zählerkastenschloss mit Einheitssperre 61005 nach Wahl des Auftraggebers, Bänder in gehängtem Zustand justierbar, Sichtbeschläge werden gesondert mit eigenen Positionen verrechnet.

**Zweiflügelige Türen:**

Die Durchgangsbreite bei zweiflügeligen Türen wird bei geschlossenem Stehflügel gemessen. Es werden jeweils die lichte Breite des Stockes und die Durchgangsbreite angegeben. Zusätzlich erforderliche Falzbreiten werden einkalkuliert.

**Oberflächenausführungen:**

**Ergänzungen zur StLB HB-022+ABK-020****Ausschreibungstexte ZZZ**

Leistungsverzeichnis

gedruckt am 15.11.2023

LB-HB-022+ABK-020

Preisangaben in EUR

Je nach Türblattart/Design sind Oberflächenausführungen im Positionsstichwort mit Kurzbezeichnung gemäß dem nachstehenden firmeneigenen Verzeichnis bestimmt:

A: Eiche hell = Ei-hell  
 B: Esche natur = Esche n.  
 C: Buche gedämpft = Bu-ged.  
 D: Ahorn natur (Hard Maple) = Ah-nat.  
 E: Erle geb.-EM = Erle-EM  
 F: Amerikanische Nuss = Nuss natur  
 G: Amerikanische Kirsche-hell = Kirsche  
 H: Eiche-Polar = Ei-pol.  
 I: Berg-Eiche hell = Ei-berg  
 J: Eiche geb.-A = Eiche A  
 K: Fichte naturstrukturiert = Fi-nat.  
 L: Mahagoni geb.-N = Mah-N  
 M: Koto natur = Koto n.  
 N: Zebrano (Finline) = Zebrano  
 O: Makassar = Makassar  
 P: Teak (Finline) = Teak  
 Q: Lärche = Lärche  
 R: Weiß glatt-"W" = Weiß-W.  
 S: Schichtstoff belegt (z.B. max 1mm) = Schicht  
 T: CPL-Laminat (Landbuche, Bergahorn, Nuss, Nuss quer, Esche weiß deckend, Brillantweiß) = CPL-Lam

**Aufzahlungen/Zubehör:**

Aufzahlungspositionen (Az) beschreiben Ergänzungen/Erweiterungen/Varianten zu vorangegangenen Positionen (Leistungen) und werden nur aus dem System oder der Auswahl von Produkten des Herstellers der Grundposition angeboten bzw. ausgeführt.

37.K5 00 + Folgende Angaben und Anforderungen an die Art und Weise der Leistungserbringung gelten als vereinbart und sind in die Einheitspreise einkalkuliert.

**37.K5 00A + Material/Erzeugnis n.W.AN zu 37K5**

Das Verwenden nachstehend angebotener Materialien/Erzeugnisse zu den angegebenen Positionen dieser ULG wird vereinbart:  
 Betrifft Position(en):   
 Material/Erzeugnis nach Wahl des Auftragnehmers (AN).  
 Angeboten: (. . . . .)

**37.K5 00B + Material/Erzeugnis Beispiel AG zu 37K5**

Das Verwenden nachstehend angebotener Materialien/Erzeugnisse zu den angegebenen Positionen dieser ULG wird vereinbart:  
 Betrifft Position(en):   
 Beispielhaftes Material/Erzeugnis:   
 Angeboten ist das beispielhafte oder ein Material/Erzeugnis gleichwertiger Art.  
 Kriterien der Gleichwertigkeit:   
 Angeboten: (. . . . .)

**37.K6 + Spezialtürblätter (KUNEX)**

Version: 2018-09

**Verarbeitungsrichtlinien:**

Die Verarbeitungsrichtlinien des Erzeugers werden eingehalten.

**Feuerschutztürelemente:**

Feuerschutztürelemente werden nur als Element (Türblatt, Zarge und Beschlag) geprüft. Nur ein geprüftes Element kann die ÜA-Kennzeichnung bekommen. Der Einbau der Zarge muss den Feuerschutzvorschriften entsprechen (Feuerschutzzargen in eigener ULG).

**Ergänzungen zur StLB HB-022+ABK-020****Ausschreibungstexte ZZZ**

Leistungsverzeichnis

gedruckt am 15.11.2023  
LB-HB-022+ABK-020 Preisangaben in EUR**Strahlenschutztürelement:**

Strahlenschutztürelemente werden als Element (Türblatt, Zarge, Beschlag) geprüft. Passende Zargen zum Strahlenschutztürblatt sind gesondert auszuschreiben.

**Einheitspreis:**

In den Einheitspreis der Türblätter ist das Liefern und Montieren in die bereits versetzten Türstöcke oder Zargen sowie das Gangbarmachen einkalkuliert.

**Standardmaße:**

Wenn nicht anders angegeben beziehen sich die Einheitspreise der Türblätter auf die Norm-Standardbreiten 650, 700, 750, 800, 850, 900, 950, 1000 und 1050 mm nach Wahl des Auftraggebers mit einer Norm-Standardhöhe von 2030 mm (kürzbar bis 1970 mm). Zwischen-Über- und Unterstocklichter werden mit Aufzählungen verrechnet.

**Zweiflügelige Türen:**

Die Durchgangsbreite bei zweiflügeligen Türen wird bei geschlossenem Stehflügel gemessen. Es werden jeweils die lichte Breite des Stockes und die Durchgangsbreite angegeben. Zusätzlich erforderliche Falzbreiten werden einkalkuliert.

**Oberflächen Ausführungen:**

Je nach Türblattart/Design sind Oberflächen Ausführungen im Positionsstichwort mit Kurzbezeichnung gemäß dem nachstehenden firmeneigenen Verzeichnis bestimmt:

A: Eiche hell = Ei-hell

B: Esche natur = Esche n.

C: Buche gedämpft = Bu-ged.

D: Ahorn natur (Hard Maple) = Ah-nat.

E: Erle geb.-EM = Erle-EM

F: Amerikanische Nuss = Nuss natur

G: Amerikanische Kirsche-hell = Kirsche

H: Eiche-Polar = Ei-pol.

I: Berg-Eiche hell = Ei-berg

J: Eiche geb.-A = Eiche A

K: Fichte naturstrukturiert = Fi-nat.

L: Mahagoni geb.-N = Mah-N

M: Koto natur = Koto n.

N: Zebrano (Finline) = Zebrano

O: Makassar = Makassar

P: Teak (Finline) = Teak

Q: Lärche = Lärche

R: Weiß glatt-"W" = Weiß-W.

S: Schichtstoff belegt (z.B. max 1mm) = Schicht

T: CPL-Laminat (Landbuche, Bergahorn,, Nuss, Nuss quer, Esche weiß deckend, Brillantweiß) = CPL-Lam

37.K6 00 + Folgende Angaben und Anforderungen an die Art und Weise der Leistungserbringung gelten als vereinbart und sind in die Einheitspreise einkalkuliert.

**37.K6 00A + Material/Erzeugnis n.W.AN zu 37K6**

Das Verwenden nachstehend angebotener Materialien/Erzeugnisse zu den angegebenen Positionen dieser ULG wird vereinbart:

Betrifft Position(en): 

Material/Erzeugnis nach Wahl des Auftragnehmers (AN).

Angeboten: (.....)

**37.K6 00B + Material/Erzeugnis Beispiel AG zu 37K6**

Das Verwenden nachstehend angebotener Materialien/Erzeugnisse zu den angegebenen Positionen dieser ULG wird vereinbart:

Betrifft Position(en): Beispielhaftes Material/Erzeugnis:

**Ergänzungen zur StLB HB-022+ABK-020****Ausschreibungstexte ZZZ**

Leistungsverzeichnis

gedruckt am 15.11.2023

LB-HB-022+ABK-020

Preisangaben in EUR

Angeboten ist das beispielhafte oder ein Material/Erzeugnis gleichwertiger Art.

Kriterien der Gleichwertigkeit: 

Angeboten: (.....)

**37.K7 + Holzzargen, Massivrahmenstöcke (KUNEX)**

Version: 2018-09

**Verarbeitungsrichtlinien:**

Die Verarbeitungsrichtlinien des Erzeugers werden eingehalten.

**Holzzargen:**

Wenn nicht anders angegeben, werden Holzzargen geliefert und in vorhandene Aussparungen montiert. In die Einheitspreise ist das Befestigen einschließlich aller Befestigungsmittel und das Liefern und Einlegen der Anschlagdichtungen einkalkuliert. Dichtungen im Bodenbereich werden gesondert verrechnet.

**Holzumfassungszargen für Innentüren:**

Wenn nicht anders angegeben, sind Holzumfassungszargen mit 75 mm breiter gehungverbundener Verkleidung, im Zargenfalz montierter Dichtung, mit montiertem Schließblech und zwei Metallgewindemuffen sowie zwei Stück beigelegten Bandunterteilen im eingehängten Zustand justierbar, ausgeführt.

**Innentürzargen, Stocklichter:**

Wenn nicht anders angegeben beziehen sich die Einheitspreise der Türzargen auf die Norm-Standardlichter 600, 650, 700, 750, 800, 850, 900, 950, 1000 x 2010 mm. Andere Stocklichter werden mit Aufzahlungen verrechnet.

**Bestellmaß (Bm) der Holzumfassungszarge:**

BmA: 90, 110, 130, 150, 170 entspricht +/- 10 mm den Mauerdicken 80 bis 180 mm.

BmB: 190, 210, 225, 240, 260, 275, 295 entspricht +/- 10 mm den Mauerdicken 180 bis 305 mm.

BmC: 315, 335, 355, 375, 395 entspricht +/- 10 mm den Mauerdicken 305 bis 405 mm.

**Oberflächenausführungen der Zargen:**

Je nach Türblattart/Design sind Oberflächenausführungen im Positionsstichwort mit Kurzbezeichnung gemäß dem nachstehenden firmeneigenen Verzeichnis bestimmt:

A: Eiche hell = Ei-hell

B: Esche natur = Esche n.

C: Buche gedämpft = Bu-ged.

D: Ahorn natur (Hard Maple) = Ah-nat.

E: Erle geb.-EM = Erle-EM

F: Amerikanische Nuss = Nuss natur

G: Amerikanische Kirsche-hell = Kirsche

H: Eiche-Polar = Ei-pol.

I: Berg-Eiche hell = Ei-berg

J: Eiche geb.-A = Eiche A

K: Fichte naturstrukturiert = Fi-nat.

L: Mahagoni geb.-N = Mah-N

M: Koto natur = Koto n.

N: Zebrano (Finline) = Zebrano

O: Makassar = Makassar

P: Teak (Finline) = Teak

Q: Lärche = Lärche

R: Weiß glatt-"W" = Weiß-W.

S: Schichtstoff belegt (z.B. max 1mm) = Schicht

T: CPL-Laminat (Landbuche, Bergahorn, Nuss, Nuss quer, Esche weiß deckend, Brillantweiß) = CPL-Lam

**Durchgangszargen:**

Für Durchgangszargen sind keine gesonderten Positionen vorgesehen. Sie entsprechen preislich den Innentürzargen.

**Zargen für Doppeltüren:**

Zargen für Doppeltüren sind wie für zwei einzelne Türelemente zu bestellen.

Feuerschutztüren und -zargen EI30, Rauchschutzabschlüsse E30:

**Ergänzungen zur StLB HB-022+ABK-020****Ausschreibungstexte ZZZ**

Leistungsverzeichnis

gedruckt am 15.11.2023

LB-HB-022+ABK-020

Preisangaben in EUR

Feuerschutztüren EI30 erfüllen auch die Anforderungen der ÖNORM B 3855 für rauchdichte 1- oder 2-flügelige Türen. Der Rauchabschluss gemäß dieser Norm besteht aus Türblatt, Türstock oder Zarge, Schließmitteln, Beschlägen, Dichtungen, Verglasungen, dem Einbau und der angrenzenden Wand.

**Aufzahlungen/Zubehör:**

Aufzahlungspositionen (Az) beschreiben Ergänzungen/Erweiterungen/Varianten zu vorangegangenen Positionen (Leistungen) und werden nur aus dem System oder der Auswahl von Produkten des Herstellers der Grundposition angeboten bzw. ausgeführt.

37.K7 00 + Folgende Angaben und Anforderungen an die Art und Weise der Leistungserbringung gelten als vereinbart und sind in die Einheitspreise einkalkuliert.

**37.K7 00A + Material/Erzeugnis n.W.AN zu 37K7**

Das Verwenden nachstehend angebotener Materialien/Erzeugnisse zu den angegebenen Positionen dieser ULG wird vereinbart:

Betrifft Position(en):

Material/Erzeugnis nach Wahl des Auftragnehmers (AN).

Angeboten: (.....)

**37.K7 00B + Material/Erzeugnis Beispiel AG zu 37K7**

Das Verwenden nachstehend angebotener Materialien/Erzeugnisse zu den angegebenen Positionen dieser ULG wird vereinbart:

Betrifft Position(en):

Beispielhaftes Material/Erzeugnis:

Angeboten ist das beispielhafte oder ein Material/Erzeugnis gleichwertiger Art.

Kriterien der Gleichwertigkeit:

Angeboten: (.....)

**37.K8 + Holzzargen, Feuer-Einbruchhemmend (KUNEX)**

Version: 2017-06

**Verarbeitungsrichtlinien:**

Die Verarbeitungsrichtlinien des Erzeugers werden eingehalten.

**Holzzargen:**

Wenn nicht anders angegeben, werden Holzzargen geliefert und in vorhandene Aussparungen montiert. In die Einheitspreise ist das Befestigen einschließlich aller Befestigungsmittel und das Liefern und Einlegen der Anschlagdichtungen einkalkuliert. Dichtungen im Bodenbereich werden gesondert verrechnet.

**Holzumfassungszargen für Innentüren:**

Wenn nicht anders angegeben, sind Holzumfassungszargen mit 75 mm breiter gehungverbundener Verkleidung, im Zargenfalz montierter Dichtung, mit montiertem Schließblech und zwei Metallgewindemuffen sowie zwei Stück beigelegten Bandunterteilen im eingehängten Zustand justierbar, ausgeführt.

**Innentürzargen, Stocklichter:**

Wenn nicht anders angegeben beziehen sich die Einheitspreise der Türzargen auf die Norm-Standardlichter 600, 650, 700, 750, 800, 850, 900, 950, 1000 x 2010 mm. Andere Stocklichter werden mit Aufzahlungen verrechnet.

**Bestellmaß (Bm) der Holzumfassungszarge:**

BmA: 90, 110, 130, 150, 170 entspricht +/- 10 mm den Mauerdicken 80 bis 180 mm.

BmB: 190, 210, 225, 240, 260, 275, 295 entspricht +/- 10 mm den Mauerdicken 180 bis 305 mm.

BmC: 315, 335, 355, 375, 395 entspricht +/- 10 mm den Mauerdicken 305 bis 405 mm.

**Oberflächenausführungen der Zargen:**



**Ergänzungen zur StLB HB-022+ABK-020****Ausschreibungstexte ZZZ**

Leistungsverzeichnis

gedruckt am 15.11.2023

LB-HB-022+ABK-020

Preisangaben in EUR

Je nach Türblattart/Design sind Oberflächenausführungen im Positionsstichwort mit Kurzbezeichnung gemäß dem nachstehenden firmeneigenen Verzeichnis bestimmt:

A: Eiche hell = Ei-hell  
 B: Esche natur = Esche n.  
 C: Buche gedämpft = Bu-ged.  
 D: Ahorn natur (Hard Maple) = Ah-nat.  
 E: Erle geb.-EM = Erle-EM  
 F: Amerikanische Nuss = Nuss natur  
 G: Amerikanische Kirsche-hell = Kirsche  
 H: Eiche-Polar = Ei-pol.  
 I: Berg-Eiche hell = Ei-berg  
 J: Eiche geb.-A = Eiche A  
 K: Fichte naturstrukturiert = Fi-nat.  
 L: Mahagoni geb.-N = Mah-N  
 M: Koto natur = Koto n.  
 N: Zebrano (Finline) = Zebrano  
 O: Makassar = Makassar  
 P: Teak (Finline) = Teak  
 Q: Lärche = Lärche  
 R: Weiß glatt-"W" = Weiß-W.  
 S: Schichtstoff belegt (z.B. max 1mm) = Schicht  
 T: CPL-Laminat (Landbuche, Bergahorn, Nuss, Nuss quer, Esche weiß deckend, Brillantweiß.) = CPL-Lam

**Durchgangszargen:**

Für Durchgangszargen sind keine gesonderten Positionen vorgesehen. Sie entsprechen preislich den Innentürzargen.

**Zargen für Doppeltüren:**

Zargen für Doppeltüren sind wie für zwei einzelne Türelemente zu bestellen.

Feuerschutztüren und -zargen EI30, Rauchschutzabschlüsse E30:

Feuerschutztüren EI30 erfüllen auch die Anforderungen der ÖNORM B 3855 für rauchdichte 1- oder 2-flügelige Türen. Der Rauchabschluss gemäß dieser Norm besteht aus Türblatt, Türstock oder Zarge, Schließmitteln, Beschlägen, Dichtungen, Verglasungen, dem Einbau und der angrenzenden Wand.

37.K8 00 + Folgende Angaben und Anforderungen an die Art und Weise der Leistungserbringung gelten als vereinbart und sind in die Einheitspreise einkalkuliert.

**37.K8 00A + Material/Erzeugnis n.W.AN zu 37K8**

Das Verwenden nachstehend angebotener Materialien/Erzeugnisse zu den angegebenen Positionen dieser ULG wird vereinbart:

Betrifft Position(en):

Material/Erzeugnis nach Wahl des Auftragnehmers (AN).

Angeboten: (.....)

**37.K8 00B + Material/Erzeugnis Beispiel AG zu 37K8**

Das Verwenden nachstehend angebotener Materialien/Erzeugnisse zu den angegebenen Positionen dieser ULG wird vereinbart:

Betrifft Position(en):

Beispielhaftes Material/Erzeugnis:

Angeboten ist das beispielhafte oder ein Material/Erzeugnis gleichwertiger Art.

Kriterien der Gleichwertigkeit:

Angeboten: (.....)



**Ergänzungen zur StLB HB-022+ABK-020****Ausschreibungstexte ZZZ**

Leistungsverzeichnis

gedruckt am 15.11.2023  
LB-HB-022+ABK-020 Preisangaben in EUR**37.K9 + Feinbeschlag, Zubehör (KUNEX)**

Version: 2018-09

**Verarbeitungsrichtlinien:**

Die Verarbeitungsrichtlinien des Erzeugers werden eingehalten.

**Aufzahlungen/Zubehör:**

Aufzahlungspositionen (Az) beschreiben Ergänzungen/Erweiterungen/Varianten zu vorangegangenen Positionen (Leistungen) und werden nur aus dem System oder der Auswahl von Produkten des Herstellers der Grundposition angeboten bzw. ausgeführt.

37.K9 00 + Folgende Angaben und Anforderungen an die Art und Weise der Leistungserbringung gelten als vereinbart und sind in die Einheitspreise einkalkuliert.

**37.K9 00A + Material/Erzeugnis n.W.AN zu 37K9**

Das Verwenden nachstehend angebotener Materialien/Erzeugnisse zu den angegebenen Positionen dieser ULG wird vereinbart:

Betrifft Position(en): 

Material/Erzeugnis nach Wahl des Auftragnehmers (AN).

Angeboten: (.....)

**37.K9 00B + Material/Erzeugnis Beispiel AG zu 37K9**

Das Verwenden nachstehend angebotener Materialien/Erzeugnisse zu den angegebenen Positionen dieser ULG wird vereinbart:

Betrifft Position(en): Beispielhaftes Material/Erzeugnis: 

Angeboten ist das beispielhafte oder ein Material/Erzeugnis gleichwertiger Art.

Kriterien der Gleichwertigkeit: 

Angeboten: (.....)

**37.MA + GEOS-Objektbeschläge Metallbau Modell 1500 (GRUNDMANN)**

Version: 2018

**Drückerlager und Drückerverbindungen:**

Die Drückergarnituren der GEOS-Objektbeschläge oder etwaiger angebotener gleichwertiger Produkte sind mit Kugellagern (K) ausgestattet. Die in den Positionen angegebene Art des Drückerlagers entsprechend nachstehender Angaben ist ein wesentliches Kriterium der Gleichwertigkeit.

**Kugellager (K):**

Der Drücker ist mit dem Kugellager fest drehbar vernietet, das Kugellager mit dem Rosettentträger verhängt, wodurch eine hohe Belastbarkeit in axialer und radialer Richtung gewährleistet wird. Die Drückergarnitur bei Ausführung mit Kugellager ist beidseitig als Lochteil ausgebildet, der Drückerstift ist leicht auswechselbar, wodurch eine genaue Anpassung an jede Türblattstärke möglich ist.

**Rechts-Linksausführung:**

Bei verschiedenen Beschlägen, z.B. bei allen Wechselbeschlägen, ist bei Bestellung eine Angabe, ob Rechts- oder Linksausführung, erforderlich. Die Einheitspreise gelten ohne Unterschied, ob Rechts- oder Linksausführung. Die Bestellung der richtigen Ausführung obliegt dem Auftragnehmer.

**Nummerncode im Stichwort:**

Der Nummerncode im Stichwort entspricht der Bestellnummer des Beschlages.

**Materialausführung:**

In den Positionsstichwörtern werden die Materialausführungen mit nachfolgenden Abkürzungen beschrieben:

**Ergänzungen zur StLB HB-022+ABK-020****Ausschreibungstexte ZZZ**

Leistungsverzeichnis

gedruckt am 15.11.2023  
LB-HB-022+ABK-020 Preisangaben in EUR

Aluminium silber eloxiert satiniert: F1  
Aluminium pulverbeschichtet: PB  
Edelstahl hochglanzpoliert: EP  
Edelstahl satiniert: ES

Standardfarben nach RAL:

Goldgelb RAL 1004, hellrot orange RAL 2008, rubinrot RAL 3003, laubgrün RAL 6002, ultramarin RAL 5002, sepiabraun RAL 8014, grauweiß RAL 9002, weiß-aluminium RAL 9006, reinweiß RAL 9010, graphitschwarz RAL 9011, verkehrsweiß RAL 9016, andere Farben nach Vereinbarung.

ohne Sperrung (o.Sp.):

Beschlag bestehend aus einer Drückergarnitur und Rosetten, die Schlüsselrosetten entfallen.

Drückerpaar (DD):

Beschlag bestehend aus einer Drücker-Drückergarnitur (DD) und Rosetten mit Schlüsselloch oder für Profizylindereinbau gerichtet.

Drücker-Knopf (DK):

Beschlag bestehend aus einer Drücker- und einer Knopf-garnitur (DK), Rosetten für den Einbau eines Profizylinderschlosses (Z) gerichtet.

- ÖNORM EN 1906, Gebrauchskategorie Klasse 4
- DIN 18273FS (90 Minuten)
- ÖNORM EN 179 für die Verwendung von Fluchttüren

Wird bei Beschlägen der Begriff "Modell" mit einer nachfolgenden Bezeichnung verwendet, ist das Aussehen des Beschlages neben den sonstigen technischen Spezifikationen ein vorrangiges Kriterium der Gleichwertigkeit.

37.MA 00 + Folgende Angaben und Anforderungen an die Art und Weise der Leistungserbringung gelten als vereinbart und sind in die Einheitspreise einkalkuliert.

**37.MA 00A + Material/Erzeugnis n.W.AN zu 37MA**

Das Verwenden nachstehend angebotener Materialien/Erzeugnisse zu den angegebenen Positionen dieser ULG wird vereinbart:

Betrifft Position(en):

Material/Erzeugnis nach Wahl des Auftragnehmers (AN).

Angeboten: (.....)

**37.MA 00B + Material/Erzeugnis Beispiel AG zu 37MA**

Das Verwenden nachstehend angebotener Materialien/Erzeugnisse zu den angegebenen Positionen dieser ULG wird vereinbart:

Betrifft Position(en):

Beispielhaftes Material/Erzeugnis:

Angeboten ist das beispielhafte oder ein Material/Erzeugnis gleichwertiger Art.

Kriterien der Gleichwertigkeit:

Angeboten: (.....)

**37.MB + GEOS-Objektbeschläge Metallbau Modell 1600 (GRUNDMANN)**

Version: 2014-01

Drückerlager und Drückerverbindungen:

Die Drückergarnituren der GEOS-Objektbeschläge oder etwaiger angebotener gleichwertiger Produkte sind, mit Kugellagern (K) ausgestattet. Die in den Positionen angegebene Art des Drückerlagers entsprechend nachstehender Angaben ist ein wesentliches Kriterium der Gleichwertigkeit.

Kugellager (K):

Der Drücker ist mit dem Kugellager fest drehbar vernietet, das Kugellager mit dem

**Ergänzungen zur StLB HB-022+ABK-020****Ausschreibungstexte ZZZ**

Leistungsverzeichnis

gedruckt am 15.11.2023

LB-HB-022+ABK-020

Preisangaben in EUR

Rosettenträger verhängt, wodurch eine hohe Belastbarkeit in axialer und radialer Richtung gewährleistet wird. Die Drückergarnitur bei Ausführung mit Kugellager ist beidseitig als Lochteil ausgebildet, der Drückerstift ist leicht auswechselbar, wodurch eine genaue Anpassung an jede Türblattstärke möglich ist.

Rechts-Linksausführung:

Bei verschiedenen Beschlägen, z.B. bei allen Wechselbeschlägen, ist bei Bestellung eine Angabe, ob Rechts- oder Linksausführung, erforderlich. Die Einheitspreise gelten ohne Unterschied, ob Rechts- oder Linksausführung. Die Bestellung der richtigen Ausführung obliegt dem Auftragnehmer.

Nummerncode im Stichwort:

Der Nummerncode im Stichwort entspricht der Bestellnummer des Beschlages.

Materialausführung:

In den Positionsstichwörtern werden die Materialausführungen mit nachfolgenden Abkürzungen beschrieben:

Aluminium silber eloxiert satiniert: F1

Aluminium pulverbeschichtet: PB

Edelstahl hochglanzpoliert: EP

Edelstahl satiniert: ES

Standardfarben nach RAL:

Goldgelb RAL 1004, hellrot orange RAL 2008, rubinrot RAL 3003, laubgrün RAL 6002, ultramarin RAL 5002, sepiabraun RAL 8014, grauweiß RAL 9002, weiß-aluminium RAL 9006, reinweiß RAL 9010, graphitschwarz RAL 9011, verkehrsweiß RAL 9016, andere Farben nach Vereinbarung.

ohne Sperrung (o.Sp.):

Beschlag bestehend aus einer Drückergarnitur und Rosetten, die Schlüsselrosetten entfallen.

Drückerpaar (DD):

Beschlag bestehend aus einer Drücker-Drückergarnitur (DD) und Rosetten mit Schlüsselloch oder für Profilzylindereinbau gerichtet.

Drücker-Knopf (DK):

Beschlag bestehend aus einer Drücker- und einer Knopf-garnitur (DK), Rosetten für den Einbau eines Profilzylinderschlosses (Z) gerichtet.

- ÖNORM EN 1906, Gebrauchskategorie Klasse 4
- DIN 18273FS (90 Minuten)

Wird bei Beschlägen der Begriff "Modell" mit einer nachfolgenden Bezeichnung verwendet, ist das Aussehen des Beschlages neben den sonstigen technischen Spezifikationen ein vorrangiges Kriterium der Gleichwertigkeit.

37.MB 00 + Folgende Angaben und Anforderungen an die Art und Weise der Leistungserbringung gelten als vereinbart und sind in die Einheitspreise einkalkuliert.

**37.MB 00A + Material/Erzeugnis n.W.AN zu 37MB**

Das Verwenden nachstehend angebotener Materialien/Erzeugnisse zu den angegebenen Positionen dieser ULG wird vereinbart:

Betrifft Position(en):

Material/Erzeugnis nach Wahl des Auftragnehmers (AN).

Angeboten: (.....)

**37.MB 00B + Material/Erzeugnis Beispiel AG zu 37MB**

Das Verwenden nachstehend angebotener Materialien/Erzeugnisse zu den angegebenen Positionen dieser ULG wird vereinbart:

Betrifft Position(en):

Beispielhaftes Material/Erzeugnis:

**Ergänzungen zur StLB HB-022+ABK-020****Ausschreibungstexte ZZZ**

Leistungsverzeichnis

gedruckt am 15.11.2023

LB-HB-022+ABK-020

Preisangaben in EUR

Angeboten ist das beispielhafte oder ein Material/Erzeugnis gleichwertiger Art.

Kriterien der Gleichwertigkeit:

Angeboten: ()

**37.MC + GEOS-Objektbeschläge Metallbau Modell 1700 (GRUNDMANN)**

Version: 2018

Drückerlager und Drückerverbindungen:

Die Drückergarnituren der GEOS-Objektbeschläge oder etwaiger angebotener gleichwertiger Produkte sind mit Kugellagern (K) ausgestattet. Die in den Positionen angegebene Art des Drückerlagers entsprechend nachstehender Angaben ist ein wesentliches Kriterium der Gleichwertigkeit.

Kugellager (K):

Der Drücker ist mit dem Kugellager fest drehbar vernietet, das Kugellager mit dem Rosettentträger verhängt, wodurch eine hohe Belastbarkeit in axialer und radialer Richtung gewährleistet wird. Die Drückergarnitur bei Ausführung mit Kugellager ist beidseitig als Lochteil ausgebildet, der Drückerstift ist leicht auswechselbar, wodurch eine genaue Anpassung an jede Türblattstärke möglich ist.

Rechts-Linksausführung:

Bei verschiedenen Beschlägen, z.B. bei allen Wechselbeschlägen, ist bei Bestellung eine Angabe, ob Rechts- oder Linksausführung, erforderlich. Die Einheitspreise gelten ohne Unterschied, ob Rechts- oder Linksausführung. Die Bestellung der richtigen Ausführung obliegt dem Auftragnehmer.

Nummerncode im Stichwort:

Der Nummerncode im Stichwort entspricht der Bestellnummer des Beschlages.

Materialausführung:

In den Positionsstichwörtern werden die Materialausführungen mit nachfolgenden Abkürzungen beschrieben:

Aluminium silber eloxiert satiniert: F1

Aluminium pulverbeschichtet: PB

Edelstahl hochglanzpoliert: EP

Edelstahl satiniert: ES

Standardfarben nach RAL:

Goldgelb RAL 1004, hellrot orange RAL 2008, rubinrot RAL 3003, laubgrün RAL 6002, ultramarin RAL 5002, sepiabraun RAL 8014, grauweiß RAL 9002, weiß-aluminium RAL 9006, reinweiß RAL 9010, graphitschwarz RAL 9011, verkehrsweiß RAL 9016, andere Farben nach Vereinbarung.

ohne Sperrung (o.Sp.):

Beschlag bestehend aus einer Drückergarnitur und Rosetten, die Schlüsselrosetten entfallen.

Drückerpaar (DD):

Beschlag bestehend aus einer Drücker-Drückergarnitur (DD) und Rosetten mit Schlüsselloch oder für Profilylindereinbau gerichtet.

Drücker-Knopf (DK):

Beschlag bestehend aus einer Drücker- und einer Knopfgarnitur (DK), Rosetten für den Einbau eines Profilylinderschlosses (Z) gerichtet.

- ÖNORM EN 1906, Gebrauchskategorie Klasse 4
- DIN 18273FS (90 Minuten)
- ÖNORM EN 179 für die Verwendung an Fluchttüren.

Wird bei Beschlägen der Begriff "Modell" mit einer nachfolgenden Bezeichnung verwendet, ist das Aussehen des Beschlages neben den sonstigen technischen Spezifikationen ein vorrangiges Kriterium der Gleichwertigkeit.

**Ergänzungen zur StLB HB-022+ABK-020****Ausschreibungstexte ZZZ**

Leistungsverzeichnis

gedruckt am 15.11.2023

LB-HB-022+ABK-020

Preisangaben in EUR

37.MC 00 + Folgende Angaben und Anforderungen an die Art und Weise der Leistungserbringung gelten als vereinbart und sind in die Einheitspreise einkalkuliert.

**37.MC 00A + Material/Erzeugnis n.W.AN zu 37MC**

Das Verwenden nachstehend angebotener Materialien/Erzeugnisse zu den angegebenen Positionen dieser ULG wird vereinbart:

Betrifft Position(en): \_\_\_\_\_

Material/Erzeugnis nach Wahl des Auftragnehmers (AN).

Angeboten: (.....)

**37.MC 00B + Material/Erzeugnis Beispiel AG zu 37MC**

Das Verwenden nachstehend angebotener Materialien/Erzeugnisse zu den angegebenen Positionen dieser ULG wird vereinbart:

Betrifft Position(en): \_\_\_\_\_

Beispielhaftes Material/Erzeugnis: \_\_\_\_\_

Angeboten ist das beispielhafte oder ein Material/Erzeugnis gleichwertiger Art.

Kriterien der Gleichwertigkeit: \_\_\_\_\_

Angeboten: (.....)

**37.MG + GEOS-Objektbeschläge Metallbau Modell 2100 (GRUNDMANN)**

Version: 2018

Drückerlager und Drückerverbindungen:

Die Drückergarnituren der GEOS-Objektbeschläge oder etwaiger angebotener gleichwertiger Produkte sind mit Kugellagern (K) ausgestattet. Die in den Positionen angegebene Art des Drückerlagers entsprechend nachstehender Angaben ist ein wesentliches Kriterium der Gleichwertigkeit.

Kugellager (K):

Der Drücker ist mit dem Kugellager fest drehbar vernietet, das Kugellager mit dem Rosentträger verhängt, wodurch eine hohe Belastbarkeit in axialer und radialer Richtung gewährleistet wird. Die Drückergarnitur bei Ausführung mit Kugellager ist beidseitig als Lochteil ausgebildet, der Drückerstift ist leicht auswechselbar, wodurch eine genaue Anpassung an jede Türblattdicke möglich ist.

Rechts-Linksausführung:

Bei verschiedenen Beschlägen, z.B. bei allen Wechselbeschlägen, ist bei Bestellung eine Angabe, ob Rechts- oder Linksausführung, erforderlich. Die Einheitspreise gelten ohne Unterschied, ob Rechts- oder Linksausführung. Die Bestellung der richtigen Ausführung obliegt dem Auftragnehmer.

Nummerncode im Stichwort:

Der Nummerncode im Stichwort entspricht der Bestellnummer des Beschlages.

Materialausführung:

In den Positionsstichwörtern werden die Materialausführungen mit nachfolgenden Abkürzungen beschrieben:

Aluminium silber eloxiert satiniert: F1

Aluminium pulverbeschichtet: PB

Edelstahl hochglanzpoliert: EP

Edelstahl satiniert: ES

Standardfarben nach RAL:

Goldgelb RAL 1004, hellrot orange RAL 2008, rubinrot RAL 3003, laubgrün RAL 6002, ultramarin RAL 5002, sepiabraun RAL 8014, grauweiß RAL 9002, weiß-aluminium RAL 9006, reinweiß RAL 9010, graphitschwarz RAL 9011, verkehrsweiß RAL 9016, andere Farben nach Vereinbarung.

ohne Sperrung (o.Sp.):

**Ergänzungen zur StLB HB-022+ABK-020****Ausschreibungstexte ZZZ**

Leistungsverzeichnis

gedruckt am 15.11.2023

LB-HB-022+ABK-020

Preisangaben in EUR

Beschlag bestehend aus einer Drückergarnitur und Rosetten, die Schlüsselrosetten entfallen.

Drückerpaar (DD):

Beschlag bestehend aus einer Drücker-Drückergarnitur (DD) und Rosetten mit Schlüsselloch oder für Profilzylindereinbau gerichtet.

Drücker-Knopf (DK):

Beschlag bestehend aus einer Drücker- und einer Knopfgarnitur (DK), Rosetten für den Einbau eines Profilzylinderschlosses (Z) gerichtet.

- ÖNORM EN 1906, Gebrauchskategorie Klasse 4
- DIN 18273FS (90 Minuten)

Wird bei Beschlägen der Begriff "Modell" mit einer nachfolgenden Bezeichnung verwendet, ist das Aussehen des Beschlages neben den sonstigen technischen Spezifikationen ein vorrangiges Kriterium der Gleichwertigkeit.

37.MG 00 + Folgende Angaben und Anforderungen an die Art und Weise der Leistungserbringung gelten als vereinbart und sind in die Einheitspreise einkalkuliert.

**37.MG 00A + Material/Erzeugnis n.W.AN zu 37MG**

Das Verwenden nachstehend angebotener Materialien/Erzeugnisse zu den angegebenen Positionen dieser ULG wird vereinbart:

Betrifft Position(en):

Material/Erzeugnis nach Wahl des Auftragnehmers (AN).

Angebote: (.....)

**37.MG 00B + Material/Erzeugnis Beispiel AG zu 37MG**

Das Verwenden nachstehend angebotener Materialien/Erzeugnisse zu den angegebenen Positionen dieser ULG wird vereinbart:

Betrifft Position(en):

Beispielhaftes Material/Erzeugnis:

Angebote ist das beispielhafte oder ein Material/Erzeugnis gleichwertiger Art.

Kriterien der Gleichwertigkeit:

Angebote: (.....)

**37.MH + GEOS-Objektbeschläge Metallbau Modell 2200 (GRUNDMANN)**

Version: 2018

Drückerlager und Drückerverbindungen:

Die Drückergarnituren der GEOS-Objektbeschläge oder etwaiger angebotener gleichwertiger Produkte sind mit Kugellagern (K) ausgestattet. Die in den Positionen angegebene Art des Drückerlagers entsprechend nachstehender Angaben ist ein wesentliches Kriterium der Gleichwertigkeit.

Kugellager (K):

Der Drücker ist mit dem Kugellager fest drehbar vernietet, das Kugellager mit dem Rosettenträger verhängt, wodurch eine hohe Belastbarkeit in axialer und radialer Richtung gewährleistet wird. Die Drückergarnitur bei Ausführung mit Kugellager ist beidseitig als Lochteil ausgebildet, der Drückerstift ist leicht auswechselbar, wodurch eine genaue Anpassung an jede Türblattstärke möglich ist.

Rechts-Linksausführung:

Bei verschiedenen Beschlägen, z.B. bei allen Wechselbeschlägen, ist bei Bestellung eine Angabe, ob Rechts- oder Linksausführung, erforderlich. Die Einheitspreise gelten ohne Unterschied, ob Rechts- oder Linksausführung. Die Bestellung der richtigen Ausführung obliegt dem Auftragnehmer.

Nummerncode im Stichwort:

Der Nummerncode im Stichwort entspricht der Bestellnummer des Beschlages.

**Ergänzungen zur StLB HB-022+ABK-020****Ausschreibungstexte ZZZ**

Leistungsverzeichnis

gedruckt am 15.11.2023  
LB-HB-022+ABK-020 Preisangaben in EUR**Materialausführung:**

In den Positionsstichwörtern werden die Materialausführungen mit nachfolgenden Abkürzungen beschrieben:

Aluminium silber eloxiert satiniert: F1

Aluminium pulverbeschichtet: PB

Edelstahl hochglanzpoliert: EP

Edelstahl satiniert: ES

**Standardfarben nach RAL:**

Goldgelb RAL 1004, hellrot orange RAL 2008, rubinrot RAL 3003, laubgrün RAL 6002, ultramarin RAL 5002, sepiabraun RAL 8014, grauweiß RAL 9002, weiß-aluminium RAL 9006, reinweiß RAL 9010, graphitschwarz RAL 9011, verkehrsweiß RAL 9016, andere Farben nach Vereinbarung.

ohne Sperrung (o.Sp.):

Beschlag bestehend aus einer Drückergarnitur und Rosetten, die Schlüsselrosetten entfallen.

Drückerpaar (DD):

Beschlag bestehend aus einer Drücker-Drückergarnitur (DD) und Rosetten mit Schlüsselloch oder für Profizylindereinbau gerichtet.

Drücker-Knopf (DK):

Beschlag bestehend aus einer Drücker- und einer Knopf-garnitur (DK), Rosetten für den Einbau eines Profizylinderschlosses (Z) gerichtet.

- ÖNORM EN 1906, Gebrauchskategorie Klasse 4
- DIN 18273FS (90 Minuten)
- ÖNORM EN 179 für die Verwendung an Fluchttüren

Wird bei Beschlägen der Begriff "Modell" mit einer nachfolgenden Bezeichnung verwendet, ist das Aussehen des Beschlages neben den sonstigen technischen Spezifikationen ein vorrangiges Kriterium der Gleichwertigkeit.

37.MH 00 + Folgende Angaben und Anforderungen an die Art und Weise der Leistungserbringung gelten als vereinbart und sind in die Einheitspreise einkalkuliert.

**37.MH 00A + Material/Erzeugnis n.W.AN zu 37MH**

Das Verwenden nachstehend angebotener Materialien/Erzeugnisse zu den angegebenen Positionen dieser ULG wird vereinbart:

Betrifft Position(en):                     

Material/Erzeugnis nach Wahl des Auftragnehmers (AN).

Angeboten: (.....)

**37.MH 00B + Material/Erzeugnis Beispiel AG zu 37MH**

Das Verwenden nachstehend angebotener Materialien/Erzeugnisse zu den angegebenen Positionen dieser ULG wird vereinbart:

Betrifft Position(en):                     

Beispielhaftes Material/Erzeugnis:                                     

Angeboten ist das beispielhafte oder ein Material/Erzeugnis gleichwertiger Art.

Kriterien der Gleichwertigkeit:                                     

Angeboten: (.....)

**37.MI + GEOS-Objektbeschläge Metallbau Modell 2300 (GRUNDMANN)**

Version: 2018

Drückerlager und Drückerverbindungen:

Die Drückergarnituren der GEOS-Objektbeschläge oder etwaiger angebotener gleichwertiger Produkte sind mit Kugellagern (K) ausgestattet. Die in den Positionen angegebene Art des



**Ergänzungen zur StLB HB-022+ABK-020****Ausschreibungstexte ZZZ**

Leistungsverzeichnis

gedruckt am 15.11.2023

LB-HB-022+ABK-020

Preisangaben in EUR

Drückerlagers entsprechend nachstehender Angaben ist ein wesentliches Kriterium der Gleichwertigkeit.

Kugellager (K):

Der Drücker ist mit dem Kugellager fest drehbar vernietet, das Kugellager mit dem Rosettentträger verhängt, wodurch eine hohe Belastbarkeit in axialer und radialer Richtung gewährleistet wird. Die Drückergarnitur bei Ausführung mit Kugellager ist beidseitig als Lochteil ausgebildet, der Drückerstift ist leicht auswechselbar, wodurch eine genaue Anpassung an jede Türblattdicke möglich ist.

Rechts-Linksausführung:

Bei verschiedenen Beschlägen, z.B. bei allen Wechselbeschlägen, ist bei Bestellung eine Angabe, ob Rechts- oder Linksausführung, erforderlich. Die Einheitspreise gelten ohne Unterschied, ob Rechts- oder Linksausführung. Die Bestellung der richtigen Ausführung obliegt dem Auftragnehmer.

Nummerncode im Stichwort:

Der Nummerncode im Stichwort entspricht der Bestellnummer des Beschlages.

Materialausführung:

In den Positionsstichwörtern werden die Materialausführungen mit nachfolgenden Abkürzungen beschrieben:

Aluminium silber eloxiert satiniert: F1

Aluminium pulverbeschichtet: PB

Edelstahl hochglanzpoliert: EP

Edelstahl satiniert: ES

Standardfarben nach RAL:

Goldgelb RAL 1004, hellrot orange RAL 2008, rubinrot RAL 3003, laubgrün RAL 6002, ultramarin RAL 5002, sepiabraun RAL 8014, grauweiß RAL 9002, weiß-aluminium RAL 9006, reinweiß RAL 9010, graphitschwarz RAL 9011, verkehrsweiß RAL 9016, andere Farben nach Vereinbarung.

ohne Sperrung (o.Sp.):

Beschlag bestehend aus einer Drückergarnitur und Rosetten, die Schlüsselrosetten entfallen.

Drückerpaar (DD):

Beschlag bestehend aus einer Drücker-Drückergarnitur (DD) und Rosetten mit Schlüsselloch oder für Profilzylindereinbau gerichtet.

Drücker-Knopf (DK):

Beschlag bestehend aus einer Drücker- und einer Knopfgarnitur (DK), Rosetten für den Einbau eines Profilzylinderschlosses (Z) gerichtet.

- ÖNORM EN 1906, Gebrauchskategorie Klasse 4
- DIN 18273FS (90 Minuten)
- ÖNORM EN 179 für die Verwendung an Fluchttüren

Wird bei Beschlägen der Begriff "Modell" mit einer nachfolgenden Bezeichnung verwendet, ist das Aussehen des Beschlages neben den sonstigen technischen Spezifikationen ein vorrangiges Kriterium der Gleichwertigkeit.

37.MI 00 + Folgende Angaben und Anforderungen an die Art und Weise der Leistungserbringung gelten als vereinbart und sind in die Einheitspreise einkalkuliert.

**37.MI 00A + Material/Erzeugnis n.W.AN zu 37MI**

Das Verwenden nachstehend angebotener Materialien/Erzeugnisse zu den angegebenen Positionen dieser ULG wird vereinbart:

Betrifft Position(en):  

Material/Erzeugnis nach Wahl des Auftragnehmers (AN).

Angeboten: (.....)



**Ergänzungen zur StLB HB-022+ABK-020****Ausschreibungstexte ZZZ**

Leistungsverzeichnis

gedruckt am 15.11.2023

LB-HB-022+ABK-020

Preisangaben in EUR

**37.MI 00B + Material/Erzeugnis Beispiel AG zu 37MI**

Das Verwenden nachstehend angebotener Materialien/Erzeugnisse zu den angegebenen Positionen dieser ULG wird vereinbart:

Betrifft Position(en):

Beispielhaftes Material/Erzeugnis:

Angeboten ist das beispielhafte oder ein Material/Erzeugnis gleichwertiger Art.

Kriterien der Gleichwertigkeit:

Angeboten: (. . . . .)

**37.MJ + GEOS-Objektbeschläge Metallbau Modell 2400M (GRUNDMANN)**

Version: 2018

Drückerlager und Drückerverbindungen:

Die Drückergarnituren der GEOS-Objektbeschläge oder etwaiger angebotener gleichwertiger Produkte sind mit Kugellagern (K) ausgestattet. Die in den Positionen angegebene Art des Drückerlagers entsprechend nachstehender Angaben ist ein wesentliches Kriterium der Gleichwertigkeit.

Kugellager (K):

Der Drücker ist mit dem Kugellager fest drehbar vernietet, das Kugellager mit dem Rosentträger verhängt, wodurch eine hohe Belastbarkeit in axialer und radialer Richtung gewährleistet wird. Die Drückergarnitur bei Ausführung mit Kugellager ist beidseitig als Lochteil ausgebildet, der Drückerstift ist leicht auswechselbar, wodurch eine genaue Anpassung an jede Türblattstärke möglich ist.

Rechts-Linksausführung:

Bei verschiedenen Beschlägen, z.B. bei allen Wechselbeschlägen, ist bei Bestellung eine Angabe, ob Rechts- oder Linksausführung, erforderlich. Die Einheitspreise gelten ohne Unterschied, ob Rechts- oder Linksausführung. Die Bestellung der richtigen Ausführung obliegt dem Auftragnehmer.

Nummerncode im Stichwort:

Der Nummerncode im Stichwort entspricht der Bestellnummer des Beschlages.

Materialausführung:

In den Positionsstichwörtern werden die Materialausführungen mit nachfolgenden Abkürzungen beschrieben:

Aluminium silber eloxiert satiniert: F1

Aluminium pulverbeschichtet: PB

Edelstahl hochglanzpoliert: EP

Edelstahl satiniert: ES

Standardfarben nach RAL:

Goldgelb RAL 1004, hellrot orange RAL 2008, rubinrot RAL 3003, laubgrün RAL 6002, ultramarin RAL 5002, sepiabraun RAL 8014, grauweiß RAL 9002, weiß-aluminium RAL 9006, reinweiß RAL 9010, graphitschwarz RAL 9011, verkehrsweiß RAL 9016, andere Farben nach Vereinbarung.

ohne Sperrung (o.Sp.):

Beschlag bestehend aus einer Drückergarnitur und Rosetten, die Schlüsselrosetten entfallen.

Drückerpaar (DD):

Beschlag bestehend aus einer Drücker-Drückergarnitur (DD) und Rosetten mit Schlüsselloch oder für Profilzylindereinbau gerichtet.

Drücker-Knopf (DK):

Beschlag bestehend aus einer Drücker- und einer Knopfgarnitur (DK), Rosetten für den Einbau eines Profilzylinderschlosses (Z) gerichtet.

- ÖNORM EN1906, Gebrauchskategorie Klasse 4
- DIN 18273FS (90 Minuten)

**Ergänzungen zur StLB HB-022+ABK-020****Ausschreibungstexte ZZZ**

Leistungsverzeichnis

gedruckt am 15.11.2023

LB-HB-022+ABK-020

Preisangaben in EUR

- ÖNORM EN 179 für die Verwendung an Fluchttüren

Wird bei Beschlägen der Begriff "Modell" mit einer nachfolgenden Bezeichnung verwendet, ist das Aussehen des Beschlages neben den sonstigen technischen Spezifikationen ein vorrangiges Kriterium der Gleichwertigkeit.

- 37.MJ 00 + Folgende Angaben und Anforderungen an die Art und Weise der Leistungserbringung gelten als vereinbart und sind in die Einheitspreise einkalkuliert.

**37.MJ 00A + Material/Erzeugnis n.W.AN zu 37MJ**

Das Verwenden nachstehend angebotener Materialien/Erzeugnisse zu den angegebenen Positionen dieser ULG wird vereinbart:

Betrifft Position(en):

Material/Erzeugnis nach Wahl des Auftragnehmers (AN).

Angebote: (.....)

**37.MJ 00B + Material/Erzeugnis Beispiel AG zu 37MJ**

Das Verwenden nachstehend angebotener Materialien/Erzeugnisse zu den angegebenen Positionen dieser ULG wird vereinbart:

Betrifft Position(en):

Beispielhaftes Material/Erzeugnis:

Angebote ist das beispielhafte oder ein Material/Erzeugnis gleichwertiger Art.

Kriterien der Gleichwertigkeit:

Angebote: (.....)

**37.MK + GEOS-Objektbeschläge Metallbau Modell 2500 (GRUNDMANN)**

Version: 2018

Drückerlager und Drückerverbindungen:

Die Drückergarnituren der GEOS-Objektbeschläge oder etwaiger angebotener gleichwertiger Produkte sind mit Kugellagern (K) ausgestattet. Die in den Positionen angegebene Art des Drückerlagers entsprechend nachstehender Angaben ist ein wesentliches Kriterium der Gleichwertigkeit.

Kugellager (K):

Der Drücker ist mit dem Kugellager fest drehbar vernietet, das Kugellager mit dem Rosententräger verhängt, wodurch eine hohe Belastbarkeit in axialer und radialer Richtung gewährleistet wird. Die Drückergarnitur bei Ausführung mit Kugellager ist beidseitig als Lochteil ausgebildet, der Drückerstift ist leicht auswechselbar, wodurch eine genaue Anpassung an jede Türblattstärke möglich ist.

Rechts-Linksausführung:

Bei verschiedenen Beschlägen, z.B. bei allen Wechselbeschlägen, ist bei Bestellung eine Angabe, ob Rechts- oder Linksausführung, erforderlich. Die Einheitspreise gelten ohne Unterschied, ob Rechts- oder Linksausführung. Die Bestellung der richtigen Ausführung obliegt dem Auftragnehmer.

Nummerncode im Stichwort:

Der Nummerncode im Stichwort entspricht der Bestellnummer des Beschlages.

Materialausführung:

In den Positionsstichwörtern werden die Materialausführungen mit nachfolgenden Abkürzungen beschrieben:

Aluminium silber eloxiert satiniert: F1

Aluminium pulverbeschichtet: PB

Edelstahl hochglanzpoliert: EP

Edelstahl satiniert: ES

Standardfarben nach RAL:

**Ergänzungen zur StLB HB-022+ABK-020****Ausschreibungstexte ZZZ**

Leistungsverzeichnis

gedruckt am 15.11.2023

LB-HB-022+ABK-020

Preisangaben in EUR

Goldgelb RAL 1004, hellrot orange RAL 2008, rubinrot RAL 3003, laubgrün RAL 6002, ultramarin RAL 5002, sepiabraun RAL 8014, grauweiß RAL 9002, weiß-aluminium RAL 9006, reinweiß RAL 9010, graphitschwarz RAL 9011, verkehrsweiß RAL 9016, andere Farben nach Vereinbarung.

ohne Sperrung (o.Sp.):

Beschlag bestehend aus einer Drückergarnitur und Rosetten, die Schlüsselrosetten entfallen.

Drückerpaar (DD):

Beschlag bestehend aus einer Drücker-Drückergarnitur (DD) und Rosetten mit Schlüsselloch oder für Profilylindereinbau gerichtet.

Drücker-Knopf (DK):

Beschlag bestehend aus einer Drücker- und einer Knopfgarnitur (DK), Rosetten für den Einbau eines Profilylinderschlosses (Z) gerichtet.

- ÖNORM EN 1906, Gebrauchskategorie Klasse 4
- DIN 18273FS (90 Minuten)

Wird bei Beschlägen der Begriff "Modell" mit einer nachfolgenden Bezeichnung verwendet, ist das Aussehen des Beschlages neben den sonstigen technischen Spezifikationen ein vorrangiges Kriterium der Gleichwertigkeit.

**37.MK 00** + Folgende Angaben und Anforderungen an die Art und Weise der Leistungserbringung gelten als vereinbart und sind in die Einheitspreise einkalkuliert.

**37.MK 00A** + **Material/Erzeugnis n.W.AN zu 37MK**

Das Verwenden nachstehend angebotener Materialien/Erzeugnisse zu den angegebenen Positionen dieser ULG wird vereinbart:

Betrifft Position(en): \_\_\_\_\_

Material/Erzeugnis nach Wahl des Auftragnehmers (AN).

Angeboten: (.....)

**37.MK 00B** + **Material/Erzeugnis Beispiel AG zu 37MK**

Das Verwenden nachstehend angebotener Materialien/Erzeugnisse zu den angegebenen Positionen dieser ULG wird vereinbart:

Betrifft Position(en): \_\_\_\_\_

Beispielhaftes Material/Erzeugnis: \_\_\_\_\_

Angeboten ist das beispielhafte oder ein Material/Erzeugnis gleichwertiger Art.

Kriterien der Gleichwertigkeit: \_\_\_\_\_

Angeboten: (.....)

**37.MN** + **GEOS-Objektbeschläge Metallbau Modell 2500N (GRUNDMANN)**

Version: 2018

Drückerlager und Drückerverbindungen:

Die Drückergarnituren der GEOS-Objektbeschläge oder etwaiger angebotener gleichwertiger Produkte sind mit Kugellagern (K) ausgestattet. Die in den Positionen angegebene Art des Drückerlagers entsprechend nachstehender Angaben ist ein wesentliches Kriterium der Gleichwertigkeit.

Kugellager (K):

Der Drücker ist mit dem Kugellager fest drehbar vernietet, das Kugellager mit dem Rosettentträger verhängt, wodurch eine hohe Belastbarkeit in axialer und radialer Richtung gewährleistet wird. Die Drückergarnitur bei Ausführung mit Kugellager ist beidseitig als Lochteil ausgebildet, der Drückerstift ist leicht auswechselbar, wodurch eine genaue Anpassung an jede Türblattstärke möglich ist.

Rechts-Linksausführung:

Bei verschiedenen Beschlägen, z.B. bei allen Wechselbeschlägen, ist bei Bestellung eine

**Ergänzungen zur StLB HB-022+ABK-020****Ausschreibungstexte ZZZ**

Leistungsverzeichnis

gedruckt am 15.11.2023

LB-HB-022+ABK-020

Preisangaben in EUR

Angabe, ob Rechts- oder Linksausführung, erforderlich. Die Einheitspreise gelten ohne Unterschied, ob Rechts- oder Linksausführung. Die Bestellung der richtigen Ausführung obliegt dem Auftragnehmer.

Nummerncode im Stichwort:

Der Nummerncode im Stichwort entspricht der Bestellnummer des Beschlages.

Materialausführung:

In den Positionsstichwörtern werden die Materialausführungen mit nachfolgenden Abkürzungen beschrieben:

Aluminium silber eloxiert satiniert: F1

Aluminium pulverbeschichtet: PB

Edelstahl hochglanzpoliert: EP

Edelstahl satiniert: ES

Standardfarben nach RAL:

Goldgelb RAL 1004, hellrot orange RAL 2008, rubinrot RAL 3003, laubgrün RAL 6002, ultramarin RAL 5002, sepiabraun RAL 8014, grauweiß RAL 9002, weiß-aluminium RAL 9006, reinweiß RAL 9010, graphitschwarz RAL 9011, verkehrsweiß RAL 9016, andere Farben nach Vereinbarung.

ohne Sperrung (o.Sp.):

Beschlag bestehend aus einer Drückergarnitur und Rosetten, die Schlüsselrosetten entfallen.

Drückerpaar (DD):

Beschlag bestehend aus einer Drücker-Drückergarnitur (DD) und Rosetten mit Schlüsselloch oder für Profilzylindereinbau gerichtet.

Drücker-Knopf (DK):

Beschlag bestehend aus einer Drücker- und einer Knopfgarnitur (DK), Rosetten für den Einbau eines Profilzylinderschlosses (Z) gerichtet.

- ÖNORM EN 1906, Gebrauchskategorie Klasse 4
- DIN 18273FS (90 Minuten)
- ÖNORM EN 179 für die Verwendung an Fluchttüren

Wird bei Beschlägen der Begriff "Modell" mit einer nachfolgenden Bezeichnung verwendet, ist das Aussehen des Beschlages neben den sonstigen technischen Spezifikationen ein vorrangiges Kriterium der Gleichwertigkeit.

37.MN 00 + Folgende Angaben und Anforderungen an die Art und Weise der Leistungserbringung gelten als vereinbart und sind in die Einheitspreise einkalkuliert.

**37.MN 00A + Material/Erzeugnis n.W.AN zu 37MN**

Das Verwenden nachstehend angebotener Materialien/Erzeugnisse zu den angegebenen Positionen dieser ULG wird vereinbart:

Betrifft Position(en):

Material/Erzeugnis nach Wahl des Auftragnehmers (AN).

Angeboten: (.....)

**37.MN 00B + Material/Erzeugnis Beispiel AG zu 37MN**

Das Verwenden nachstehend angebotener Materialien/Erzeugnisse zu den angegebenen Positionen dieser ULG wird vereinbart:

Betrifft Position(en):

Beispielhaftes Material/Erzeugnis:

Angeboten ist das beispielhafte oder ein Material/Erzeugnis gleichwertiger Art.

Kriterien der Gleichwertigkeit:

Angeboten: (.....)

**Ergänzungen zur StLB HB-022+ABK-020****Ausschreibungstexte ZZZ**

Leistungsverzeichnis

gedruckt am 15.11.2023  
LB-HB-022+ABK-020 Preisangaben in EUR**37.MO + GEOS-Objektbeschläge Metallbau Modell 4600 (GRUNDMANN)**

Version: 2018

Drückerlager und Drückerverbindungen:

Die Drückergarnituren der GEOS-Objektbeschläge oder etwaiger angebotener gleichwertiger Produkte sind mit Kugellagern (K) ausgestattet. Die in den Positionen angegebene Art des Drückerlagers entsprechend nachstehender Angaben ist ein wesentliches Kriterium der Gleichwertigkeit.

Kugellager (K):

Der Drücker ist mit dem Kugellager fest drehbar vernietet, das Kugellager mit dem Rosettentträger verhängt, wodurch eine hohe Belastbarkeit in axialer und radialer Richtung gewährleistet wird. Die Drückergarnitur bei Ausführung mit Kugellager ist beidseitig als Lochteil ausgebildet, der Drückerstift ist leicht auswechselbar, wodurch eine genaue Anpassung an jede Türblattstärke möglich ist.

Rechts-Linksausführung:

Bei verschiedenen Beschlägen, z.B. bei allen Wechselbeschlägen, ist bei Bestellung eine Angabe, ob Rechts- oder Linksausführung, erforderlich. Die Einheitspreise gelten ohne Unterschied, ob Rechts- oder Linksausführung. Die Bestellung der richtigen Ausführung obliegt dem Auftragnehmer.

Nummerncode im Stichwort:

Der Nummerncode im Stichwort entspricht der Bestellnummer des Beschlages.

Materialausführung:

In den Positionsstichwörtern werden die Materialausführungen mit nachfolgenden Abkürzungen beschrieben:

Aluminium silber eloxiert satiniert: F1  
Aluminium pulverbeschichtet: PB  
Edelstahl hochglanzpoliert: EP  
Edelstahl satiniert: ES

Standardfarben nach RAL:

Goldgelb RAL 1004, hellrot orange RAL 2008, rubinrot RAL 3003, laubgrün RAL 6002, ultramarin RAL 5002, sepiabraun RAL 8014, grauweiß RAL 9002, weiß-aluminium RAL 9006, reinweiß RAL 9010, graphitschwarz RAL 9011, verkehrsweiß RAL 9016, andere Farben nach Vereinbarung.

Ohne Sperrung (o.Sp.):

Beschlag bestehend aus einer Drückergarnitur und Rosetten, die Schlüsselrosetten entfallen.

Drückerpaar (DD):

Beschlag bestehend aus einer Drücker-Drückergarnitur (DD) und Rosetten mit Schlüsselloch oder für Profilzylindereinbau gerichtet.

Drücker-Knopf (DK):

Beschlag bestehend aus einer Drücker- und einer Knopf-garnitur (DK), Rosetten für den Einbau eines Profilzylinderschlosses (Z) gerichtet.

- ÖNORM EN 1906, Gebrauchskategorie Klasse 4
- DIN 18273FS (90 Minuten)
- ÖNORM EN 179 für die Verwendung an Fluchttüren

Wird bei Beschlägen der Begriff "Modell" mit einer nachfolgenden Bezeichnung verwendet, ist das Aussehen des Beschlages neben den sonstigen technischen Spezifikationen ein vorrangiges Kriterium der Gleichwertigkeit.

37.MO 00 + Folgende Angaben und Anforderungen an die Art und Weise der Leistungserbringung gelten als vereinbart und sind in die Einheitspreise einkalkuliert.

**Ergänzungen zur StLB HB-022+ABK-020****Ausschreibungstexte ZZZ**

Leistungsverzeichnis

gedruckt am 15.11.2023  
LB-HB-022+ABK-020 Preisangaben in EUR**37.MO 00A + Material/Erzeugnis n.W.AN zu 37MO**

Das Verwenden nachstehend angebotener Materialien/Erzeugnisse zu den angegebenen Positionen dieser ULG wird vereinbart:

Betrifft Position(en):

Material/Erzeugnis nach Wahl des Auftragnehmers (AN).

Angeboten: (.....)

**37.MO 00B + Material/Erzeugnis Beispiel AG zu 37MO**

Das Verwenden nachstehend angebotener Materialien/Erzeugnisse zu den angegebenen Positionen dieser ULG wird vereinbart:

Betrifft Position(en):

Beispielhaftes Material/Erzeugnis:

Angeboten ist das beispielhafte oder ein Material/Erzeugnis gleichwertiger Art.

Kriterien der Gleichwertigkeit:

Angeboten: (.....)

**37.MP + GEOS-Objektbeschläge Halboliven (GRUNDMANN)**

Version: 2018

Halboliven für Kantenverschlüsse und Drehkippsbeschläge von Fenstern und Oberlichtern, ohne sichtbare Schrauben, mit 90-gradiger Raste, ohne Unterschied der Halboliven-Form, mit Stützansätzen (HA) oder ohne Stützansätze (H), nach Wahl des Auftraggebers.

Nummerncode im Stichwort:

Der Nummerncode im Stichwort entspricht der Bestellnummer des Beschlages.

Materialausführung:

In den Positionsstichwörtern werden die Materialausführungen mit nachfolgenden Abkürzungen beschrieben:

Aluminium silber eloxiert satiniert: F1

Aluminium pulverbeschichtet: PB

Messing hochglanzpoliert einbrennlackiert: MS

Edelstahl hochglanzpoliert: EP

Edelstahl satiniert: ES

Standardfarben nach RAL:

Goldgelb RAL 1004, hellrot orange RAL 2008, rubinrot RAL 3003, laubgrün RAL 6002, ultramarin RAL 5002, sepiabraun RAL 8014, grauweiß RAL 9002, weiß-aluminium RAL 9006, reinweiß RAL 9010, graphitschwarz RAL 9011, verkehrsweiß RAL 9016, andere Farben nach Vereinbarung.

Wird bei Beschlägen der Begriff "Modell" mit einer nachfolgenden Bezeichnung verwendet, ist das Aussehen des Beschlages neben den sonstigen technischen Spezifikationen ein vorrangiges Kriterium der Gleichwertigkeit.

37.MP 00 + Folgende Angaben und Anforderungen an die Art und Weise der Leistungserbringung gelten als vereinbart und sind in die Einheitspreise einkalkuliert.

**37.MP 00A + Material/Erzeugnis n.W.AN zu 37MP**

Das Verwenden nachstehend angebotener Materialien/Erzeugnisse zu den angegebenen Positionen dieser ULG wird vereinbart:

Betrifft Position(en):

Material/Erzeugnis nach Wahl des Auftragnehmers (AN).

Angeboten: (.....)

**37.MP 00B + Material/Erzeugnis Beispiel AG zu 37MP**

Das Verwenden nachstehend angebotener Materialien/Erzeugnisse zu den angegebenen Positionen dieser ULG wird vereinbart:

**Ergänzungen zur StLB HB-022+ABK-020****Ausschreibungstexte ZZZ**

Leistungsverzeichnis

gedruckt am 15.11.2023  
LB-HB-022+ABK-020 Preisangaben in EUR

Betrifft Position(en):   
 Beispielhaftes Material/Erzeugnis:   
 Angeboten ist das beispielhafte oder ein Material/Erzeugnis gleichwertiger Art.  
 Kriterien der Gleichwertigkeit:   
 Angeboten: (.....)

**37.NA + GEOS-Objektbeschläge Garderobehaken (GRUNDMANN)**

Version: 2018

Bei allen Positionen dieser Unterleistungsgruppe steht die Bezeichnung GEOS im Positionsstichwort im Sinne von "Modell". Das Aussehen des Beschlages ist neben den sonstigen technischen Spezifikationen ein vorrangiges Kriterium der Gleichwertigkeit.

Materialausführung:

In den Positionstichwörtern werden die Materialausführungen mit nachfolgenden Abkürzungen beschrieben:

Edelstahl satiniert: ES

Aluminium pulverbeschichtet: PB

37.NA 00 + Folgende Angaben und Anforderungen an die Art und Weise der Leistungserbringung gelten als vereinbart und sind in die Einheitspreise einkalkuliert.

**37.NA 00A + Material/Erzeugnis n.W.AN zu 37NA**

Das Verwenden nachstehend angebotener Materialien/Erzeugnisse zu den angegebenen Positionen dieser ULG wird vereinbart:

Betrifft Position(en): 

Material/Erzeugnis nach Wahl des Auftragnehmers (AN).

Angeboten: (.....)

**37.NA 00B + Material/Erzeugnis Beispiel AG zu 37NA**

Das Verwenden nachstehend angebotener Materialien/Erzeugnisse zu den angegebenen Positionen dieser ULG wird vereinbart:

Betrifft Position(en): Beispielhaftes Material/Erzeugnis: 

Angeboten ist das beispielhafte oder ein Material/Erzeugnis gleichwertiger Art.

Kriterien der Gleichwertigkeit: 

Angeboten: (.....)

**37.NB + GEOS-Objektbeschläge Türpuffer (GRUNDMANN)**

Version: 2018

Bei allen Positionen dieser Unterleistungsgruppe steht die Bezeichnung GEOS im Positionsstichwort im Sinne von "Modell". Das Aussehen des Beschlages ist neben den sonstigen technischen Spezifikationen ein vorrangiges Kriterium der Gleichwertigkeit.

Materialausführung:

In den Positionstichwörtern werden die Materialausführungen mit nachfolgenden Abkürzungen beschrieben:

Aluminium silber eloxiert satiniert: F1

Aluminium pulverbeschichtet: PB

Messing hochglanzpoliert einbrennlackiert: MS

Edelstahl hochglanzpoliert: EP

Edelstahl satiniert: ES

37.NB 00 + Folgende Angaben und Anforderungen an die Art und Weise der Leistungserbringung gelten als vereinbart und sind in die Einheitspreise einkalkuliert.



**Ergänzungen zur StLB HB-022+ABK-020****Ausschreibungstexte ZZZ**

Leistungsverzeichnis

gedruckt am 15.11.2023  
LB-HB-022+ABK-020 Preisangaben in EUR**37.NB 00A + Material/Erzeugnis n.W.AN zu 37NB**

Das Verwenden nachstehend angebotener Materialien/Erzeugnisse zu den angegebenen Positionen dieser ULG wird vereinbart:

Betrifft Position(en):

Material/Erzeugnis nach Wahl des Auftragnehmers (AN).

Angeboten: (. . . . .)

**37.NB 00B + Material/Erzeugnis Beispiel AG zu 37NB**

Das Verwenden nachstehend angebotener Materialien/Erzeugnisse zu den angegebenen Positionen dieser ULG wird vereinbart:

Betrifft Position(en):

Beispielhaftes Material/Erzeugnis:

Angeboten ist das beispielhafte oder ein Material/Erzeugnis gleichwertiger Art.

Kriterien der Gleichwertigkeit:

Angeboten: (. . . . .)

**37.NC + GEOS Sonderbeschläge (GRUNDMANN)**

Version: 2018

Rechts-Linksausführung:

Bei verschiedenen Beschlägen, z.B. bei allen Wechselbeschlägen oder bei Breitschildgarnituren für Bad- oder WC-Türen, ist bei Bestellung eine Angabe, ob Rechts- oder Linksausführung, erforderlich. Die Einheitspreise gelten ohne Unterschied, ob Rechts- oder Linksausführung. Die Bestellung der richtigen Ausführung obliegt dem Auftragnehmer.

Nummerncode im Stichwort:

Der Nummerncode im Stichwort entspricht der Bestellnummer des Beschlages.

Materialausführung:

In den Positionsstichwörtern werden die Materialausführungen mit nachfolgenden Abkürzungen beschrieben:

Aluminium silber eloxiert satiniert: F1

Aluminium pulverbeschichtet: PB

Edelstahl hochglanzpoliert: EP

Edelstahl satiniert: ES

Standardfarben nach RAL:

Goldgelb RAL 1004, hellrot orange RAL 2008, rubinrot RAL 3003, laubgrün RAL 6002, ultramarin RAL 5002, sepiabraun RAL 8014, grauweiß RAL 9002, reinweiß RAL 9010, graphitschwarz RAL 9011, andere Farben nach Vereinbarung.

ohne Sperrung (o.Sp.):

Beschlag bestehend aus einer Drückergarnitur mit Rosetten.

Drückerpaar (DD):

Beschlag bestehend aus einer Drücker-Drückergarnitur (DD) und Schildern mit Schlüsselloch oder für Profizylindereinbau gerichtet.

WC-Beschlag (WC):

WC- und Badetürbeschlag bestehend aus einer Drückergarnitur, Rosetten mit Rot-Weiß-Anzeige und Notöffner.

Wird bei Beschlägen der Begriff "Modell" mit einer nachfolgenden Bezeichnung verwendet, ist das Aussehen des Beschlages neben den sonstigen technischen Spezifikationen ein vorrangiges Kriterium der Gleichwertigkeit.

**37.NC 00 + Folgende Angaben und Anforderungen an die Art und Weise der Leistungserbringung gelten als vereinbart und sind in die Einheitspreise einkalkuliert.**



**Ergänzungen zur StLB HB-022+ABK-020****Ausschreibungstexte ZZZ**

Leistungsverzeichnis

gedruckt am 15.11.2023  
LB-HB-022+ABK-020 Preisangaben in EUR**37.NC 00A + Material/Erzeugnis n.W.AN zu 37NC**

Das Verwenden nachstehend angebotener Materialien/Erzeugnisse zu den angegebenen Positionen dieser ULG wird vereinbart:

Betrifft Position(en):

Material/Erzeugnis nach Wahl des Auftragnehmers (AN).

Angeboten: (.....)

**37.NC 00B + Material/Erzeugnis Beispiel AG zu 37NC**

Das Verwenden nachstehend angebotener Materialien/Erzeugnisse zu den angegebenen Positionen dieser ULG wird vereinbart:

Betrifft Position(en):

Beispielhaftes Material/Erzeugnis:

Angeboten ist das beispielhafte oder ein Material/Erzeugnis gleichwertiger Art.

Kriterien der Gleichwertigkeit:

Angeboten: (.....)

**37.ND + GEOS Namensschilder (GRUNDMANN)**

Version: 2018

Namensschild ohne Gegenplatte inkl. Türspion 582 (feuerhemmend nach ÖNORM B 3850, EI 30), mit Verdeck, mit Klebestreifen auf Namensleiste.

Geprüft für den Einbau an Laubengang- bzw. Hauseingangstüren mit unterschiedlichen Klimaten. (Geprüft nach ÖNORM EN 1121)

Optional mit zusätzlicher Gravur rechts/links vom Türspion bis zu 4 Ziffern, 24 mm Schrifthöhe, schwarz., nach Wahl des Auftraggebers.

Nummerncode im Stichwort:

Der Nummerncode im Stichwort entspricht der Bestellnummer des Beschlages.

Materialausführung:

In den Positionsstichwörtern werden die Materialausführungen mit nachfolgenden Abkürzungen beschrieben:

Aluminium silber eloxiert satiniert: F1

Messing hochglanzpoliert einbrennlackiert: MS

Edelstahl hochglanzpoliert: EP

Edelstahl satiniert: ES

Wird bei Beschlägen der Begriff "Modell" mit einer nachfolgenden Bezeichnung verwendet, ist das Aussehen des Beschlages neben den sonstigen technischen Spezifikationen ein vorrangiges Kriterium der Gleichwertigkeit.

37.ND 00 + Folgende Angaben und Anforderungen an die Art und Weise der Leistungserbringung gelten als vereinbart und sind in die Einheitspreise einkalkuliert.

**37.ND 00A + Material/Erzeugnis n.W.AN zu 37ND**

Das Verwenden nachstehend angebotener Materialien/Erzeugnisse zu den angegebenen Positionen dieser ULG wird vereinbart:

Betrifft Position(en):

Material/Erzeugnis nach Wahl des Auftragnehmers (AN).

Angeboten: (.....)

**37.ND 00B + Material/Erzeugnis Beispiel AG zu 37ND**

Das Verwenden nachstehend angebotener Materialien/Erzeugnisse zu den angegebenen Positionen dieser ULG wird vereinbart:

**Ergänzungen zur StLB HB-022+ABK-020****Ausschreibungstexte ZZZ**

Leistungsverzeichnis

gedruckt am 15.11.2023

LB-HB-022+ABK-020

Preisangaben in EUR

Betrifft Position(en):   
 Beispielhaftes Material/Erzeugnis:   
 Angeboten ist das beispielhafte oder ein Material/Erzeugnis gleichwertiger Art.  
 Kriterien der Gleichwertigkeit:   
 Angeboten: (.....)

**37.PC + Wohnbaubeschläge Classic (GRUNDMANN)**

Version: 2018

Drückerlager und Drückerverbindungen:

Die Drückergarnituren der Wohnbaubeschläge sind, wenn nicht anders angegeben, mit Gleitlagern aus Kunststoff (Polyamid) ausgestattet. Das Drückerlager ist wartungsfrei und leicht austauschbar.

Wenn bei Messingbeschlägen eine Ausführung mit Breitbandgleitlager aus Edelstahl beschrieben ist, sind diese Beschläge auch für den Objektbereich (erhöhte Beanspruchung) geeignet.

Die Drückerverbindung wird durch Ringschneideschrauben M6 in vertikaler Anordnung hergestellt. Die Befestigungsschraube ist durch das Verspannen des Drückerstiftes vor einer unbeabsichtigten Lockerung geschützt. Der Drückerstift wird dreiseitig an die Seitenflächen des Drückerlochteiles angepresst (kein Wackeln). Die Länge der Drückerverbindung kann stufenlos ein- oder nachgestellt werden.

Rechts-Linksausführung:

Bei verschiedenen Beschlägen, z.B. bei Wechselbeschlägen, ist bei Bestellung eine Angabe, ob Rechts- oder Linksausführung, erforderlich. Die Einheitspreise gelten ohne Unterschied, ob Rechts- oder Linksausführung. Die Bestellung der richtigen Ausführung obliegt dem Auftragnehmer.

Nummerncode im Stichwort:

Der Nummerncode im Stichwort entspricht der Bestellnummer des Beschlages.

Materialausführung:

In den Positionsstichwörtern werden die Materialausführungen mit nachfolgenden Abkürzungen beschrieben:

Aluminium silber eloxiert satiniert: F1  
 Aluminium neusilber eloxiert: F2, gleichpreisig  
 Aluminium hochglanzpoliert: PO  
 Messing hochglanzpoliert einbrennlackiert: MS  
 Messing verchromt: CR  
 Messing verchromt satiniert: CS  
 Messing zirkonnitrid beschichtet: PV

Edelstahl hochglanzpoliert: EP

Edelstahl satiniert: ES

ohne Sperrung (o.Sp.)

Beschlag bestehend aus einer Drückergarnitur und Schildern (Rosetten) ohne Schlüsselloch, bei Rosetten entfallen die Schlüsselrosetten.

Drückerpaar (DD):

Beschlag bestehend aus einer Drücker-Drückergarnitur (DD), Rosetten oder Schildern mit Schlüsselloch oder für Profilzylindereinbau gerichtet.

Drücker-Knopf (DK):

Beschlag bestehend aus einer Drücker- und einer Knopfgarnitur (DK), Rosetten oder Schilder für den Einbau eines Profilzylinderschlosses (Z) gerichtet.

WC-Beschlag (WC):

WC- und Badetürbeschlag bestehend aus einer Drückergarnitur, Schilder (Rosetten) mit Rot-Weiß-Anzeige und Notöffner.

Federunterstützung bei Beschlägen mit Rosetten:

Wenn nicht anders angegeben, sind bei Beschlägen mit Rosetten keine Federunterstützung

**Ergänzungen zur StLB HB-022+ABK-020****Ausschreibungstexte ZZZ**

Leistungsverzeichnis

gedruckt am 15.11.2023  
LB-HB-022+ABK-020 Preisangaben in EUR

einkalkuliert (Federunterstützung als Aufzahlung).

Ohne/mit Hangerl (o./m.Ha.)

- ÖNORM EN 1906, Gebrauchskategorie Klasse 3, Ausnahme: Modelle mit Rosette D70 und Schilder 1700 (Klasse 2)
- ÖNORM B 5340 (Maße)
- ÖNORM B 3859 (90 Minuten)

Wird bei Beschlägen der Begriff "Modell" mit einer nachfolgenden Bezeichnung verwendet, ist das Aussehen des Beschlages neben den sonstigen technischen Spezifikationen ein vorrangiges Kriterium der Gleichwertigkeit.

37.PC 00 + Folgende Angaben und Anforderungen an die Art und Weise der Leistungserbringung gelten als vereinbart und sind in die Einheitspreise einkalkuliert.

**37.PC 00A + Material/Erzeugnis n.W.AN zu 37PC**

Das Verwenden nachstehend angebotener Materialien/Erzeugnisse zu den angegebenen Positionen dieser ULG wird vereinbart:

Betrifft Position(en): \_\_\_\_\_

Material/Erzeugnis nach Wahl des Auftragnehmers (AN).

Angeboten: (.....)

**37.PC 00B + Material/Erzeugnis Beispiel AG zu 37PC**

Das Verwenden nachstehend angebotener Materialien/Erzeugnisse zu den angegebenen Positionen dieser ULG wird vereinbart:

Betrifft Position(en): \_\_\_\_\_

Beispielhaftes Material/Erzeugnis: \_\_\_\_\_

Angeboten ist das beispielhafte oder ein Material/Erzeugnis gleichwertiger Art.

Kriterien der Gleichwertigkeit: \_\_\_\_\_

Angeboten: (.....)

**37.PH + Wohnbaubeschläge Home Office (GRUNDMANN)**

Version: 2018

Drückerlager und Drückerverbindungen:

Die Drückergarnituren der Wohnbaubeschläge sind, wenn nicht anders angegeben, mit Gleitlagern aus Kunststoff (Polyamid) ausgestattet. Das Drückerlager ist wartungsfrei und leicht austauschbar.

Die Drückerverbindung wird durch Ringschneideschrauben M6 in vertikaler Anordnung hergestellt. Die Befestigungsschraube ist durch das Verspannen des Drückerstiftes vor einer unbeabsichtigten Lockerung geschützt. Der Drückerstift wird dreiseitig an die Seitenflächen des Drückerlochteiles angepresst (kein Wackeln). Die Länge der Drückerverbindung kann stufenlos ein- oder nachgestellt werden.

Rechts-Linksausführung:

Bei verschiedenen Beschlägen, z.B. bei Wechselbeschlägen, ist bei Bestellung eine Angabe, ob Rechts- oder Linksausführung, erforderlich. Die Einheitspreise gelten ohne Unterschied, ob Rechts- oder Linksausführung. Die Bestellung der richtigen Ausführung obliegt dem Auftragnehmer.

Nummerncode im Stichwort:

Der Nummerncode im Stichwort entspricht der Bestellnummer des Beschlages.

Materialausführung:

In den Positionsstichwörtern werden die Materialausführungen mit nachfolgenden Abkürzungen beschrieben:

Aluminium silber eloxiert satiniert: F1

Aluminium neusilber eloxiert: F2

Messing hochglanzpoliert einbrennlackiert: MS

**Ergänzungen zur StLB HB-022+ABK-020****Ausschreibungstexte ZZZ**

Leistungsverzeichnis

gedruckt am 15.11.2023

LB-HB-022+ABK-020

Preisangaben in EUR

Messing verchromt: CR

Messing verchromt satiniert: CS

Edelstahl satiniert (ES)

ohne Sperrung (o.Sp.):

Beschlag bestehend aus einer Drückergarnitur und Schildern (Rosetten) ohne Schlüsselloch, bei Rosetten entfallen die Schlüsselrosetten.

Drückerpaar (DD):

Beschlag bestehend aus einer Drücker-Drückergarnitur (DD), Rosetten oder Schildern mit Schlüsselloch oder für Profilzylindereinbau gerichtet.

Drücker-Knopf (DK):

Beschlag bestehend aus einer Drücker- und einer Knopf-garnitur (DK), Rosetten oder Schilder für den Einbau eines Profilzylinderschlosses (Z) gerichtet.

WC-Beschlag (WC):

WC- und Badetürbeschlag bestehend aus einer Drückergarnitur, Schilder (Rosetten) mit Rot-Weiß-Anzeige und Notöffner.

Hochhaltefeder bei Beschlägen mit Rosetten:

Wenn nicht anders angegeben, sind bei Beschlägen mit Rosetten keine Hochhaltefedern einkalkuliert (Hochhaltefedern für D70-Rosetten als Aufzahlung).

- ÖNORM EN 1906, Gebrauchskategorie Klasse 3, Ausnahme: Modelle mit Rosette D70 und Schilder 1700
- ÖNORM B 5340 (Maße)
- ÖNORM B 3859 (90 Minuten)

Wird bei Beschlägen der Begriff "Modell" mit einer nachfolgenden Bezeichnung verwendet, ist das Aussehen des Beschlages neben den sonstigen technischen Spezifikationen ein vorrangiges Kriterium der Gleichwertigkeit.

37.PH 00 + Folgende Angaben und Anforderungen an die Art und Weise der Leistungserbringung gelten als vereinbart und sind in die Einheitspreise einkalkuliert.

**37.PH 00A + Material/Erzeugnis n.W.AN zu 37PH**

Das Verwenden nachstehend angebotener Materialien/Erzeugnisse zu den angegebenen Positionen dieser ULG wird vereinbart:

Betrifft Position(en): \_\_\_\_\_

Material/Erzeugnis nach Wahl des Auftragnehmers (AN).

Angeboten: (.....)

**37.PH 00B + Material/Erzeugnis Beispiel AG zu 37PH**

Das Verwenden nachstehend angebotener Materialien/Erzeugnisse zu den angegebenen Positionen dieser ULG wird vereinbart:

Betrifft Position(en): \_\_\_\_\_

Beispielhaftes Material/Erzeugnis: \_\_\_\_\_

Angeboten ist das beispielhafte oder ein Material/Erzeugnis gleichwertiger Art.

Kriterien der Gleichwertigkeit: \_\_\_\_\_

Angeboten: (.....)

**37.PS + Wohnbaubeschläge Basic (GRUNDMANN)**

Version: 2018

Drückerlager und Drückerverbindungen:

Die Drückergarnituren der Wohnbaubeschläge sind, wenn nicht anders angegeben, mit Gleitlagern aus Kunststoff (Polyamid) ausgestattet. Das Drückerlager ist wartungsfrei und leicht austauschbar.

Die Drückerverbindung wird durch Ringschneideschrauben M6 in vertikaler Anordnung

**Ergänzungen zur StLB HB-022+ABK-020****Ausschreibungstexte ZZZ**

Leistungsverzeichnis

gedruckt am 15.11.2023

LB-HB-022+ABK-020

Preisangaben in EUR

hergestellt. Die Befestigungsschraube ist durch das Verspannen des Drückerstiftes vor einer unbeabsichtigten Lockerung geschützt. Der Drückerstift wird dreiseitig an die Seitenflächen des Drückerlochteiles angepresst (kein Wackeln). Die Länge der Drückerverbindung kann stufenlos ein- oder nachgestellt werden.

Rechts-Linksausführung:

Bei verschiedenen Beschlägen, z.B. bei Wechselbeschlägen, ist bei Bestellung eine Angabe, ob Rechts- oder Linksausführung, erforderlich. Die Einheitspreise gelten ohne Unterschied, ob Rechts- oder Linksausführung. Die Bestellung der richtigen Ausführung obliegt dem Auftragnehmer.

Nummerncode im Stichwort:

Der Nummerncode im Stichwort entspricht der Bestellnummer des Beschlages.

Materialausführung:

In den Positionsstichwörtern werden die Materialausführungen mit nachfolgenden Abkürzungen beschrieben:

Aluminium silber eloxiert satiniert: F1

Aluminium neusilber eloxiert: F2

Messing hochglanzpoliert einbrennlackiert: MS

Messing verchromt: CR

Messing verchromt satiniert: CS

Edelstahl satiniert (ES)

ohne Sperrung (o.Sp.):

Beschlag bestehend aus einer Drückergarnitur und Schildern (Rosetten) ohne Schlüsseloch, bei Rosetten entfallen die Schlüsselrosetten.

Drückerpaar (DD):

Beschlag bestehend aus einer Drücker-Drückergarnitur (DD), Rosetten oder Schildern mit Schlüsseloch oder für Profilzylindereinbau gerichtet.

Drücker-Knopf (DK):

Beschlag bestehend aus einer Drücker- und einer Knopfgarnitur (DK), Rosetten oder Schilder für den Einbau eines Profilzylinderschlosses (Z) gerichtet.

WC-Beschlag (WC):

WC- und Badetürbeschlag bestehend aus einer Drückergarnitur, Schilder (Rosetten) mit Rot-Weiß-Anzeige und Notöffner.

Hochhaltefeder bei Beschlägen mit Rosetten:

Wenn nicht anders angegeben, sind bei Beschlägen mit Rosetten keine Hochhaltefedern einkalkuliert (Hochhaltefedern für D70-Rosetten als Aufzahlung).

- ÖNORM EN 1906, Gebrauchskategorie Klasse 3, Ausnahme: Modelle mit Rosette D70 und Schilder 1700
- ÖNORM B 5340 (Maße)
- ÖNORM B 3859 (90 Minuten)

Wird bei Beschlägen der Begriff "Modell" mit einer nachfolgenden Bezeichnung verwendet, ist das Aussehen des Beschlages neben den sonstigen technischen Spezifikationen ein vorrangiges Kriterium der Gleichwertigkeit.

37.PS 00 + Folgende Angaben und Anforderungen an die Art und Weise der Leistungserbringung gelten als vereinbart und sind in die Einheitspreise einkalkuliert.

**37.PS 00A + Material/Erzeugnis n.W.AN zu 37PS**

Das Verwenden nachstehend angebotener Materialien/Erzeugnisse zu den angegebenen Positionen dieser ULG wird vereinbart:

Betrifft Position(en):                     

Material/Erzeugnis nach Wahl des Auftragnehmers (AN).

Angeboten: (. . . . .)

**Ergänzungen zur StLB HB-022+ABK-020****Ausschreibungstexte ZZZ**

Leistungsverzeichnis

gedruckt am 15.11.2023  
LB-HB-022+ABK-020 Preisangaben in EUR**37.PS 00B + Material/Erzeugnis Beispiel AG zu 37PS**

Das Verwenden nachstehend angebotener Materialien/Erzeugnisse zu den angegebenen Positionen dieser ULG wird vereinbart:

Betrifft Position(en):

Beispielhaftes Material/Erzeugnis:

Angeboten ist das beispielhafte oder ein Material/Erzeugnis gleichwertiger Art.

Kriterien der Gleichwertigkeit:

Angeboten: (.....)

**37.PT + Wohnbau Halboliven**

Version: 2017-06

Halboliven für Kantenverschlüsse und Drehkippschläge von Fenstern und Oberlichtern, ohne sichtbare Schrauben, mit 90-gradiger Raste, ohne Unterschied der Halboliven-Form, mit Stützansätzen (HA) oder ohne Stützansätze (H), nach Wahl des Auftraggebers.

Nummerncode im Stichwort:

Der Nummerncode im Stichwort entspricht der Bestellnummer des Beschlages.

Materialausführung:

In den Positionsstichwörtern werden die Materialausführungen mit nachfolgenden Abkürzungen beschrieben:

Aluminium silber eloxiert satiniert: F1

Aufzahlungen/Zubehör:

Positionen für Aufzahlungen (Az) und Zubehör beschreiben

Varianten/Ergänzungen/Erweiterungen zu vorangegangenen Positionen (Leistungen) und werden nur aus dem System oder der Auswahl von Produkten des Herstellers der Grundposition angeboten bzw. ausgeführt.

Wird bei Beschlägen der Begriff "Modell" mit einer nachfolgenden Bezeichnung verwendet, ist das Aussehen des Beschlages neben den sonstigen technischen Spezifikationen ein vorrangiges Kriterium der Gleichwertigkeit.

37.PT 00 + Folgende Angaben und Anforderungen an die Art und Weise der Leistungserbringung gelten als vereinbart und sind in die Einheitspreise einkalkuliert.

**37.PT 00A + Material/Erzeugnis n.W.AN zu 37PT**

Das Verwenden nachstehend angebotener Materialien/Erzeugnisse zu den angegebenen Positionen dieser ULG wird vereinbart:

Betrifft Position(en):

Material/Erzeugnis nach Wahl des Auftragnehmers (AN).

Angeboten: (.....)

**37.PT 00B + Material/Erzeugnis Beispiel AG zu 37PT**

Das Verwenden nachstehend angebotener Materialien/Erzeugnisse zu den angegebenen Positionen dieser ULG wird vereinbart:

Betrifft Position(en):

Beispielhaftes Material/Erzeugnis:

Angeboten ist das beispielhafte oder ein Material/Erzeugnis gleichwertiger Art.

Kriterien der Gleichwertigkeit:

Angeboten: (.....)

**37.RA + Einbruchhemmende-Beschläge Serie SiEL/SiAL (GRUNDMANN)**

Version: 2018

Rechts-Linksausführung:

**Ergänzungen zur StLB HB-022+ABK-020****Ausschreibungstexte ZZZ**

Leistungsverzeichnis

gedruckt am 15.11.2023  
LB-HB-022+ABK-020 Preisangaben in EUR

Bei verschiedenen Beschlägen, z.B. bei Wechselbeschlägen, ist bei Bestellung eine Angabe, ob Rechts- oder Linksausführung, erforderlich. Die Einheitspreise gelten ohne Unterschied, ob Rechts- oder Linksausführung. Die Bestellung der richtigen Ausführung obliegt dem Auftragnehmer.

Brandhemmend:

Alle Beschläge sind serienmäßig feuerhemmend 90 Minuten nach ÖNORM B3859.

Nummerncode im Stichwort:

Der Nummerncode im Stichwort entspricht der Bestellnummer des Beschlages.

Materialausführung:

In den Positionsstichwörtern werden die Materialausführungen mit nachfolgenden Abkürzungen beschrieben:

Aluminium hochglanzpoliert: PO

Messing zirkonnitrid beschichtet: PV

Messing verchromt: CR

Messing verchromt satiniert: CS

Messing hochglanzpoliert, unlackiert: MN

Normen:

- ÖNORM EN 1906, Gebrauchskategorie Klasse 4
- ÖNORM B 5340 (Maße)
- ÖNORM B 3859 (90 Minuten)
- ÖNORM B5351, W<sub>B</sub>2 - geeignet für EH Türe gemäß ÖNORM EN 1627, RC2

Wird bei Beschlägen der Begriff "Modell" mit einer nachfolgenden Bezeichnung verwendet, ist das Aussehen des Beschlages neben den sonstigen technischen Spezifikationen ein vorrangiges Kriterium der Gleichwertigkeit.

37.RA 00 + Folgende Angaben und Anforderungen an die Art und Weise der Leistungserbringung gelten als vereinbart und sind in die Einheitspreise einkalkuliert.

**37.RA 00A + Material/Erzeugnis n.W.AN zu 37RA**

Das Verwenden nachstehend angebotener Materialien/Erzeugnisse zu den angegebenen Positionen dieser ULG wird vereinbart:

Betrifft Position(en):

Material/Erzeugnis nach Wahl des Auftragnehmers (AN).

Angeboten: (.....)

**37.RA 00B + Material/Erzeugnis Beispiel AG zu 37RA**

Das Verwenden nachstehend angebotener Materialien/Erzeugnisse zu den angegebenen Positionen dieser ULG wird vereinbart:

Betrifft Position(en):

Beispielhaftes Material/Erzeugnis:

Angeboten ist das beispielhafte oder ein Material/Erzeugnis gleichwertiger Art.

Kriterien der Gleichwertigkeit:

Angeboten: (.....)

**37.RC + Einbruchhemmende Beschläge Serie SiS3/SiS3-ZA (GRUNDMANN)**

Version: 2018

Rechts-Linksausführung:

Bei verschiedenen Beschlägen, z.B. bei Wechselbeschlägen, ist bei Bestellung eine Angabe, ob Rechts- oder Linksausführung, erforderlich. Die Einheitspreise gelten ohne Unterschied, ob Rechts- oder Linksausführung. Die Bestellung der richtigen Ausführung obliegt dem Auftragnehmer.

Brandhemmend:



**Ergänzungen zur StLB HB-022+ABK-020****Ausschreibungstexte ZZZ**

Leistungsverzeichnis

gedruckt am 15.11.2023

LB-HB-022+ABK-020

Preisangaben in EUR

Alle Beschläge sind feuerhemmend 90 Minuten nach ÖNORM B3859.

Nummerncode im Stichwort:

Der Nummerncode im Stichwort entspricht der Bestellnummer des Beschlages.

Materialausführung:

In den Positionsstichwörtern werden die Materialausführungen mit nachfolgenden Abkürzungen beschrieben:

Aluminium silber eloxiert satiniert: F1

Messing hochglanzpoliert einbrennlackiert: MS

Messing hochglanzpoliert unlackiert: MN

Messing verchromt: CR

Messing verchromt satiniert: CS

Edelstahl satiniert: ES

Normen:

- ÖNORM EN 1906, Gebrauchskategorie Klasse 4
- ÖNORM B 5340 (Maße)
- ÖNORM B 3859 (90 Minuten)
- ÖNORM B5351, W<sub>B</sub>3 - geeignet für EH Türe gemäß ÖNORM EN 1627, RC3

Wird bei Beschlägen der Begriff "Modell" mit einer nachfolgenden Bezeichnung verwendet, ist das Aussehen des Beschlages neben den sonstigen technischen Spezifikationen ein vorrangiges Kriterium der Gleichwertigkeit.

**37.RC 00** + Folgende Angaben und Anforderungen an die Art und Weise der Leistungserbringung gelten als vereinbart und sind in die Einheitspreise einkalkuliert.

**37.RC 00A** + **Material/Erzeugnis n.W.AN zu 37RC**

Das Verwenden nachstehend angebotener Materialien/Erzeugnisse zu den angegebenen Positionen dieser ULG wird vereinbart:

Betrifft Position(en):                     

Material/Erzeugnis nach Wahl des Auftragnehmers (AN).

Angeboten: (                    )

**37.RC 00B** + **Material/Erzeugnis Beispiel AG zu 37RC**

Das Verwenden nachstehend angebotener Materialien/Erzeugnisse zu den angegebenen Positionen dieser ULG wird vereinbart:

Betrifft Position(en):                     

Beispielhaftes Material/Erzeugnis:                     

Angeboten ist das beispielhafte oder ein Material/Erzeugnis gleichwertiger Art.

Kriterien der Gleichwertigkeit:                     

Angeboten: (                    )

**37.RE** + **Einbruchhemmende Beschläge Serie SIM1 (GRUNDMANN)**

Version: 2018

Rechts-Linksausführung:

Bei verschiedenen Beschlägen, z.B. bei Wechselbeschlägen, ist bei Bestellung eine Angabe, ob Rechts- oder Linksausführung, erforderlich. Die Einheitspreise gelten ohne Unterschied, ob Rechts- oder Linksausführung. Die Bestellung der richtigen Ausführung obliegt dem Auftragnehmer.

Nummerncode im Stichwort:

Der Nummerncode im Stichwort entspricht der Bestellnummer des Beschlages.

Materialausführung:

In den Positionsstichwörtern werden die Materialausführungen mit nachfolgenden Abkürzungen beschrieben:



**Ergänzungen zur StLB HB-022+ABK-020****Ausschreibungstexte ZZZ**

Leistungsverzeichnis

gedruckt am 15.11.2023  
LB-HB-022+ABK-020 Preisangaben in EUR

Aluminium silber eloxiert satiniert: F1

- ÖNORM EN 1906, Gebrauchskategorie Klasse 4
- ÖNORM B 5340 (Maße)
- ÖNORM B 3859 (90 Minuten)
- ÖNORM B 5351, W<sub>B</sub>1 - geeignet für EH Türe gemäß ÖNORM EN 1627, RC1

Wird bei Beschlägen der Begriff "Modell" mit einer nachfolgenden Bezeichnung verwendet, ist das Aussehen des Beschlages neben den sonstigen technischen Spezifikationen ein vorrangiges Kriterium der Gleichwertigkeit.

37.RE 00 + Folgende Angaben und Anforderungen an die Art und Weise der Leistungserbringung gelten als vereinbart und sind in die Einheitspreise einkalkuliert.

**37.RE 00A + Material/Erzeugnis n.W.AN zu 37RE**

Das Verwenden nachstehend angebotener Materialien/Erzeugnisse zu den angegebenen Positionen dieser ULG wird vereinbart:

Betrifft Position(en):

Material/Erzeugnis nach Wahl des Auftragnehmers (AN).

Angeboten: (.....)

**37.RE 00B + Material/Erzeugnis Beispiel AG zu 37RE**

Das Verwenden nachstehend angebotener Materialien/Erzeugnisse zu den angegebenen Positionen dieser ULG wird vereinbart:

Betrifft Position(en):

Beispielhaftes Material/Erzeugnis:

Angeboten ist das beispielhafte oder ein Material/Erzeugnis gleichwertiger Art.

Kriterien der Gleichwertigkeit:

Angeboten: (.....)

**37.RH + Einbruchhemmende Beschläge Serie Si2/Si2-ZA (GRUNDMANN)**

Version: 2018

Rechts-Linksausführung:

Bei verschiedenen Beschlägen, z.B. bei Wechselbeschlägen, ist bei Bestellung eine Angabe, ob Rechts- oder Linksausführung, erforderlich. Die Einheitspreise gelten ohne Unterschied, ob Rechts- oder Linksausführung. Die Bestellung der richtigen Ausführung obliegt dem Auftragnehmer.

Brandhemmend:

Alle Beschläge sind feuerhemmend 90 Minuten nach ÖNORM B3859.

Nummerncode im Stichwort:

Der Nummerncode im Stichwort entspricht der Bestellnummer des Beschlages.

Materialausführung:

In den Positionsstichwörtern werden die Materialausführungen mit nachfolgenden Abkürzungen beschrieben:

Aluminium silber eloxiert satiniert: F1

Edelstahl satiniert: ES

Normen:

- ÖNORM EN 1906, Gebrauchskategorie Klasse 4
- ÖNORM B 5340 (Maße)
- ÖNORM B 3859 (90 Minuten)
- ÖNORM B 5351, W<sub>B</sub>2 - geeignet für EH Türe gemäß ÖNORM EN 1627, RC2

Wird bei Beschlägen der Begriff "Modell" mit einer nachfolgenden Bezeichnung verwendet, ist das Aussehen des Beschlages neben den sonstigen technischen Spezifikationen ein vorrangiges Kriterium der Gleichwertigkeit.

**Ergänzungen zur StLB HB-022+ABK-020****Ausschreibungstexte ZZZ**

Leistungsverzeichnis

gedruckt am 15.11.2023

LB-HB-022+ABK-020

Preisangaben in EUR

37.RH 00 + Folgende Angaben und Anforderungen an die Art und Weise der Leistungserbringung gelten als vereinbart und sind in die Einheitspreise einkalkuliert.

**37.RH 00A + Material/Erzeugnis n.W.AN zu 37RH**

Das Verwenden nachstehend angebotener Materialien/Erzeugnisse zu den angegebenen Positionen dieser ULG wird vereinbart:

Betrifft Position(en): \_\_\_\_\_

Material/Erzeugnis nach Wahl des Auftragnehmers (AN).

Angeboten: (.....)

**37.RH 00B + Material/Erzeugnis Beispiel AG zu 37RH**

Das Verwenden nachstehend angebotener Materialien/Erzeugnisse zu den angegebenen Positionen dieser ULG wird vereinbart:

Betrifft Position(en): \_\_\_\_\_

Beispielhaftes Material/Erzeugnis: \_\_\_\_\_

Angeboten ist das beispielhafte oder ein Material/Erzeugnis gleichwertiger Art.

Kriterien der Gleichwertigkeit: \_\_\_\_\_

Angeboten: (.....)

**37.RI + Einbruchhemm.Beschläge Serie Si3/Si3-ZA u.Si4-ZA (GRUNDMANN)**

Version: 2014-01

Rechts-Linksausführung:

Bei verschiedenen Beschlägen, z.B. bei Wechselbeschlägen, ist bei Bestellung eine Angabe, ob Rechts- oder Linksausführung, erforderlich. Die Einheitspreise gelten ohne Unterschied, ob Rechts- oder Linksausführung. Die Bestellung der richtigen Ausführung obliegt dem Auftragnehmer.

Brandhemmend:

Alle Beschläge sind feuerhemmend 90 Minuten nach ÖNORM B3859.

Nummerncode im Stichwort:

Der Nummerncode im Stichwort entspricht der Bestellnummer des Beschlages.

Materialausführung:

In den Positionsstichwörtern werden die Materialausführungen mit nachfolgenden Abkürzungen beschrieben:

Aluminium silber eloxiert satiniert: F1

Edelstahl satiniert: ES

- ÖNORM EN 1906, Gebrauchskategorie Klasse 4
- ÖNORM B 5340 (Maße)
- ÖNORM B 3859 (90 Minuten)
- ÖNORM B 5351, W<sub>B</sub>3 - geeignet für EH-Türe gemäß ÖNORM EN 1627, RC3 (gültig für ZA3/ZA§-K)
- ÖNORM B 5351, W<sub>B</sub>4 - geeignet für EH Türe gemäß ÖNORM EN 1627, RC4 (gültig für ZA4-K)

Wird bei Beschlägen der Begriff "Modell" mit einer nachfolgenden Bezeichnung verwendet, ist das Aussehen des Beschlages neben den sonstigen technischen Spezifikationen ein vorrangiges Kriterium der Gleichwertigkeit.

37.RI 00 + Folgende Angaben und Anforderungen an die Art und Weise der Leistungserbringung gelten als vereinbart und sind in die Einheitspreise einkalkuliert.

**37.RI 00A + Material/Erzeugnis n.W.AN zu 37RI**

Das Verwenden nachstehend angebotener Materialien/Erzeugnisse zu den angegebenen Positionen dieser ULG wird vereinbart:

**Ergänzungen zur StLB HB-022+ABK-020****Ausschreibungstexte ZZZ**

Leistungsverzeichnis

gedruckt am 15.11.2023

LB-HB-022+ABK-020

Preisangaben in EUR

Betrifft Position(en):   
 Material/Erzeugnis nach Wahl des Auftragnehmers (AN).  
 Angeboten: (.....)

**37.RI 00B + Material/Erzeugnis Beispiel AG zu 37RI**

Das Verwenden nachstehend angebotener Materialien/Erzeugnisse zu den angegebenen Positionen dieser ULG wird vereinbart:

Betrifft Position(en):   
 Beispielhaftes Material/Erzeugnis:   
 Angeboten ist das beispielhafte oder ein Material/Erzeugnis gleichwertiger Art.  
 Kriterien der Gleichwertigkeit:   
 Angeboten: (.....)

**37.RJ + GEOS Halboliven, sperrbar (GRUNDMANN)**

Version: 2018

Sperrbare Halbolive für Kantenverschlüsse und Drehkippschläge, im Design passend zu GEOS-Objektbeschlägen/Wohnbaubeschlägen, mit verdeckt liegender Verschraubung, mit 90° Rasterung.

Mit Stützansätzen ø 10 mm (Stützansätze ø 12 mm auf Anfrage lieferbar).

Für Holz-, Metall- und Kunststofffenster "gegen den raschen Einbruch", durch schlanke Bauweise für schmale Fensterprofile geeignet, für bestehende Fenster nachrüstbar.

Verriegelung auf Knopfdruck, Öffnung durch Schlüsselbetätigung.

Sperre: gleichsperrend, serienmäßig mit 2 Schlüssel., nach Wahl des Auftraggebers.

Nummerncode Im Stichwort:

Der Nummerncode im Stichwort entspricht der Bestellnummer des Beschlages.

Materialausführung:

In den Positionsstichwörtern werden die Materialausführungen mit nachfolgenden Abkürzungen beschrieben:

Aluminium silber eloxiert satiniert: F1/EA (Edelstahl aluminiumfärbig)

Messing hochglanzpoliert einbrennlackiert: MS/EM (Edelstahl Messing PVD-beschichtet)

Edelstahl satiniert: ES/ES (Edelstahl satinier)

Aufzahlungen/Zubehör:

Positionen für Aufzahlungen (Az) und Zubehör beschreiben

Varianten/Ergänzungen/Erweiterungen zu vorangegangenen Positionen (Leistungen) und werden nur aus dem System oder der Auswahl von Produkten des Herstellers der Grundposition angeboten bzw. ausgeführt.

Wird bei Beschlägen der Begriff "Modell" mit einer nachfolgenden Bezeichnung verwendet, ist das Aussehen des Beschlages neben den sonstigen technischen Spezifikationen ein vorrangigen Kriterium der Gleichwertigkeit.

37.RJ 00 + Folgende Angaben und Anforderungen an die Art und Weise der Leistungserbringung gelten als vereinbart und sind in die Einheitspreise einkalkuliert.

**37.RJ 00A + Material/Erzeugnis n.W.AN zu 37RJ**

Das Verwenden nachstehend angebotener Materialien/Erzeugnisse zu den angegebenen Positionen dieser ULG wird vereinbart:

Betrifft Position(en):   
 Material/Erzeugnis nach Wahl des Auftragnehmers (AN).  
 Angeboten: (.....)

**Ergänzungen zur StLB HB-022+ABK-020****Ausschreibungstexte ZZZ**

Leistungsverzeichnis

gedruckt am 15.11.2023  
LB-HB-022+ABK-020 Preisangaben in EUR**37.RJ 00B + Material/Erzeugnis Beispiel AG zu 37RJ**

Das Verwenden nachstehend angebotener Materialien/Erzeugnisse zu den angegebenen Positionen dieser ULG wird vereinbart:

Betrifft Position(en):

Beispielhaftes Material/Erzeugnis:

Angeboten ist das beispielhafte oder ein Material/Erzeugnis gleichwertiger Art.

Kriterien der Gleichwertigkeit:

Angeboten: (. . . . .)

**37.RK + GEOS Halboliven, sperrbar (GRUNDMANN)**

Version: 2018

Sperrbare Halbolive für Kantenverschlüsse und Drehkippbeschläge, im Design passend zu GEOS-Objektbeschlägen/Wohnbaubeschlägen, mit verdeckt liegender Verschraubung, mit 90° Rasterung.

Mit Stützansätzen  $\varnothing$  10 mm (Stützansätze  $\varnothing$  12 mm auf Anfrage lieferbar).

Für Holz-, Metall- und Kunststofffenster "gegen den raschen Einbruch", durch schlanke Bauweise für schmale Fensterprofile geeignet, für bestehende Fenster nachrüstbar.

Verriegelung auf Knopfdruck, Öffnung durch Schlüsselbetätigung.

Sperre: gleichsperrend, serienmäßig mit 2 Schlüsseln., nach Wahl des Auftraggebers.

Nummerncode Im Stichwort:

Der Nummerncode im Stichwort entspricht der Bestellnummer des Beschlages.

Materialausführung:

In den Positionsstichwörtern werden die Materialausführungen mit nachfolgenden Abkürzungen beschrieben:

Aluminium silber eloxiert satiniert: F1/EA (Edelstahl aluminiumfärbig)

Messing hochglanzpoliert einbrennlackiert: MS/EM (Edelstahl Messing PVD-beschichtet)

Edelstahl satiniert: ES/ES (Edelstahl satinier)

Aufzahlungen/Zubehör:

Positionen für Aufzahlungen (Az) und Zubehör beschreiben

Varianten/Ergänzungen/Erweiterungen zu vorangegangenen Positionen (Leistungen) und werden nur aus dem System oder der Auswahl von Produkten des Herstellers der Grundposition angeboten bzw. ausgeführt.

Wird bei Beschlägen der Begriff "Modell" mit einer nachfolgenden Bezeichnung verwendet, ist das Aussehen des Beschlages neben den sonstigen technischen Spezifikationen ein vorrangigen Kriterium der Gleichwertigkeit.

37.RK 00 + Folgende Angaben und Anforderungen an die Art und Weise der Leistungserbringung gelten als vereinbart und sind in die Einheitspreise einkalkuliert.

**37.RK 00A + Material/Erzeugnis n.W.AN zu 37RK**

Das Verwenden nachstehend angebotener Materialien/Erzeugnisse zu den angegebenen Positionen dieser ULG wird vereinbart:

Betrifft Position(en):

Material/Erzeugnis nach Wahl des Auftragnehmers (AN).

Angeboten: (. . . . .)

**37.RK 00B + Material/Erzeugnis Beispiel AG zu 37RK**

Das Verwenden nachstehend angebotener Materialien/Erzeugnisse zu den angegebenen Positionen dieser ULG wird vereinbart:

Betrifft Position(en):

**Ergänzungen zur StLB HB-022+ABK-020****Ausschreibungstexte ZZZ**

Leistungsverzeichnis

gedruckt am 15.11.2023

LB-HB-022+ABK-020

Preisangaben in EUR

Beispielhaftes Material/Erzeugnis: 

Angeboten ist das beispielhafte oder ein Material/Erzeugnis gleichwertiger Art.

Kriterien der Gleichwertigkeit: 

Angeboten: (.....)

**37.W0 + Vorbemerkungen Standardschlösser (GRUNDMANN)**

Version: 2014-01

Standardschlösser:

In der LG 37 Tischlerarbeiten sind die Türblätter einschließlich Standardschloss beschrieben. Mit den zusätzlichen Vorbemerkungen der Unterleistungsgruppe 37.W0 werden solche Standardschlösser näher bestimmt. Ausführungen, die den Standard übertreffen, werden mit Aufzahlungen auf die Standardschlösser geregelt.

Materialausführung:

In den Positionstichwörtern werden die Materialausführungen mit nachfolgenden Abkürzungen beschrieben:

Silberfarben verzinkt und passiviert: VZ

Niro-Look: NL

Edelstahl satiniert: ES

Edelstahl poliert: EP

Schlostypen:

ohne Wechsel (oW)

mit Wechsel (mW)

Nutenbartsperr (Nb)

Normen, geprüft nach:

- ÖNORM EN 12209 Klasse 1 (gültig für Schlossserie 300 mit Kurbelfalle)
- ÖNORM EN 12209 Klasse 2 (gültig für Schlossserie 300 ohne Kurbelfalle)
- ÖNORM EN 12209 Klasse 3 (gültig für Schlossserie 400)
- ÖNORM B 3858 (30 Minuten) gültig für Schlossserie 400)
- ÖNORM B 5350 (Maße) allgemein gültig)

37.W0 00 + Folgende Angaben und Anforderungen an die Art und Weise der Leistungserbringung gelten als vereinbart und sind in die Einheitspreise einkalkuliert.

**37.W0 00A + Material/Erzeugnis n.W.AN zu 37W0**

Das Verwenden nachstehend angebotener Materialien/Erzeugnisse zu den angegebenen Positionen dieser ULG wird vereinbart:

Betrifft Position(en): 

Material/Erzeugnis nach Wahl des Auftragnehmers (AN).

Angeboten: (.....)

**37.W0 00B + Material/Erzeugnis Beispiel AG zu 37W0**

Das Verwenden nachstehend angebotener Materialien/Erzeugnisse zu den angegebenen Positionen dieser ULG wird vereinbart:

Betrifft Position(en): Beispielhaftes Material/Erzeugnis: 

Angeboten ist das beispielhafte oder ein Material/Erzeugnis gleichwertiger Art.

Kriterien der Gleichwertigkeit: 

Angeboten: (.....)

**Ergänzungen zur StLB HB-022+ABK-020****Ausschreibungstexte ZZZ**

Leistungsverzeichnis

gedruckt am 15.11.2023  
LB-HB-022+ABK-020 Preisangaben in EUR**37.W1 + Schlösser als Aufzählung auf Standard (GRUNDMANN)**

Version: 2018

Schlösser höherer Qualität:

In der LG 37 Tischlerarbeiten sind die Türblätter einschließlich Standardschloss beschrieben. Schlösser dieser Unterleistungsgruppe haben eine höhere Qualität und werden daher als Aufzählungspositionen auf die Türblätter mit Standardschlössern verrechnet.

Rechts-Linksausführung:

Bei verschiedenen Schlössern ist bei Bestellung eine Angabe, ob Rechts- oder Linksausführung, erforderlich. Die Einheitspreise gelten ohne Unterschied, ob Rechts- oder Linksausführung. Die Bestellung der richtigen Ausführung obliegt dem Auftragnehmer.

Materialausführung:

In den Positionsstichwörtern werden die Materialausführungen mit nachfolgenden Abkürzungen beschrieben:

Silberfarben, verzinkt und passiviert: VZ

Niro-Look: NL

Edelstahl satiniert: ES

Edelstahl poliert: EP

Schlosstypen:

ohne Wechsel (oW)

mit Wechsel (mW)

Nutenbart Sperre (Nb)

Mehrfachverriegelungsschloss (MVS)

Ohne Abstellfalle (Abst.f.)

Spitzbolzen (Spitzb)

Schließblech (Schließbl)

Aufzählungen/Zubehör:

Positionen für Aufzählungen (Az) und Zubehör beschreiben

Varianten/Ergänzungen/Erweiterungen zu vorangegangenen Positionen (Leistungen) und werden nur aus dem System oder der Auswahl von Produkten des Herstellers der Grundposition angeboten bzw. ausgeführt.

Ausführung gemäß Normen, geprüft nach:

- ÖNORM EN 12209 Gebrauchsklasse 3 (gültig für Schlossserie 400, EH Schlösser)
- ÖNORM EN 12209 Schutzklasse 4 (gültig für EH Schlösser)
- ÖNORM B 5351, W<sub>S</sub>3 für EH-Türen gemäß ÖNORM B 5338, RC1 (gültig für 451)
- ÖNORM B 5351, W<sub>S</sub>4 für EH-Türen gemäß ÖNORM B 5338, RC2 (gültig für 451F, 421E, 421EF)
- ÖNORM B 5351, W<sub>S</sub>4 für EH-Türen gemäß ÖNORM B 5338, RC3 (MVS)
- ÖNORM B 3858 (30 Minuten) gültig für Schlossserie 400)
- ÖNORM B 5350 (Maße) (allgemein gültig)

37.W1 00 + Folgende Angaben und Anforderungen an die Art und Weise der Leistungserbringung gelten als vereinbart und sind in die Einheitspreise einkalkuliert.

**37.W1 00A + Material/Erzeugnis n.W.AN zu 37W1**

Das Verwenden nachstehend angebotener Materialien/Erzeugnisse zu den angegebenen Positionen dieser ULG wird vereinbart:

Betrifft Position(en):

Material/Erzeugnis nach Wahl des Auftragnehmers (AN).

Angeboten: (.....)

**Ergänzungen zur StLB HB-022+ABK-020****Ausschreibungstexte ZZZ**

Leistungsverzeichnis

gedruckt am 15.11.2023  
LB-HB-022+ABK-020 Preisangaben in EUR**37.W1 00B + Material/Erzeugnis Beispiel AG zu 37W1**

Das Verwenden nachstehend angebotener Materialien/Erzeugnisse zu den angegebenen Positionen dieser ULG wird vereinbart:

Betrifft Position(en):

Beispielhaftes Material/Erzeugnis:

Angeboten ist das beispielhafte oder ein Material/Erzeugnis gleichwertiger Art.

Kriterien der Gleichwertigkeit:

Angeboten: (. . . . .)

**Ergänzungen zur StLB HB-022+ABK-020****Ausschreibungstexte ZZZ**

Leistungsverzeichnis

gedruckt am 15.11.2023  
LB-HB-022+ABK-020 Preisangaben in EUR**38 Holzfußböden**

Version 022 (2021-12)

Soweit in Vorbemerkungen oder Positionstexten nicht anders angegeben, gelten für alle Leistungen dieser Gruppe folgende Regelungen:

**1. Leistungen:**

Leitungen sind außerhalb der Unterbodenkonstruktion verlegt.

**2. Einkalkulierte Leistungen:**

Folgende Leistungen sind (ergänzend zu den Nebenleistungen gemäß ÖNORM) in die Einheitspreise einkalkuliert:

- das Anarbeiten z.B. an Zargen, Stöcke, lotrechte Heizungsrohre
- das maschinelle Abschleifen neu verlegter, nicht werksmäßig oberflächenbehandelter Holz-Oberböden für eine zum Versiegeln oder Ölen geeignete Oberfläche

Eine Musterkollektion der angebotenen Materialien wird auf Aufforderung des Auftraggebers vorgelegt.

2.1 Das Entsorgen von Baurestmassen z.B. beim Vorbereiten des Untergrundes oder bei Instandsetzungsarbeiten ist in die Einheitspreise einkalkuliert.

Im Folgenden ist unter dem Begriff Entsorgen das Laden, Abtransportieren sowie das Verwerten, Deponieren oder Entsorgen der Baurestmassen zu verstehen.

**3. Abkürzungsverzeichnis:**

MS-Parkett = Mehrschichtparkett

wl = werkslackiert

wö = werksgeölt

ged. = gedämpft

**38.00 Wählbare Vorbemerkungen**

38.00 00 + Folgende Angaben und Anforderungen an die Art und Weise der Leistungserbringung gelten als vereinbart und sind in die Einheitspreise einkalkuliert.

**38.00 00A + Material/Erzeugnis n.W.AN zu 3800**

Das Verwenden nachstehend angebotener Materialien/Erzeugnisse zu den angegebenen Positionen dieser ULG wird vereinbart:

Betrifft Position(en):                     

Material/Erzeugnis nach Wahl des Auftragnehmers (AN).

Angeboten: (.....)

**38.00 00B + Material/Erzeugnis Beispiel AG zu 3800**

Das Verwenden nachstehend angebotener Materialien/Erzeugnisse zu den angegebenen Positionen dieser ULG wird vereinbart:

Betrifft Position(en):                     

Beispielhaftes Material/Erzeugnis:                                     

Angeboten ist das beispielhafte oder ein Material/Erzeugnis gleichwertiger Art.

Kriterien der Gleichwertigkeit:                                     

Angeboten: (.....)

**38.01 Untergrund vorbereiten**

38.01 00 + Folgende Angaben und Anforderungen an die Art und Weise der Leistungserbringung gelten als vereinbart und sind in die Einheitspreise einkalkuliert.



**Ergänzungen zur StLB HB-022+ABK-020****Ausschreibungstexte ZZZ**

Leistungsverzeichnis

gedruckt am 15.11.2023  
LB-HB-022+ABK-020 Preisangaben in EUR**38.01 00A + Material/Erzeugnis n.W.AN zu 3801**

Das Verwenden nachstehend angebotener Materialien/Erzeugnisse zu den angegebenen Positionen dieser ULG wird vereinbart:

Betrifft Position(en): \_\_\_\_\_

Material/Erzeugnis nach Wahl des Auftragnehmers (AN).

Angeboten: (.....)

**38.01 00B + Material/Erzeugnis Beispiel AG zu 3801**

Das Verwenden nachstehend angebotener Materialien/Erzeugnisse zu den angegebenen Positionen dieser ULG wird vereinbart:

Betrifft Position(en): \_\_\_\_\_

Beispielhaftes Material/Erzeugnis: \_\_\_\_\_

Angeboten ist das beispielhafte oder ein Material/Erzeugnis gleichwertiger Art.

Kriterien der Gleichwertigkeit: \_\_\_\_\_

Angeboten: (.....)

**38.02 Unterbodenkonstruktionen**

Mehrlagige Ausführungen von Dämmschichten, soweit technisch vertretbar, werden kreuzweise mit überdeckten Fugen verlegt und je Lage mit den entsprechenden Positionen abgerechnet.

38.02 00 + Folgende Angaben und Anforderungen an die Art und Weise der Leistungserbringung gelten als vereinbart und sind in die Einheitspreise einkalkuliert.

**38.02 00A + Material/Erzeugnis n.W.AN zu 3802**

Das Verwenden nachstehend angebotener Materialien/Erzeugnisse zu den angegebenen Positionen dieser ULG wird vereinbart:

Betrifft Position(en): \_\_\_\_\_

Material/Erzeugnis nach Wahl des Auftragnehmers (AN).

Angeboten: (.....)

**38.02 00B + Material/Erzeugnis Beispiel AG zu 3802**

Das Verwenden nachstehend angebotener Materialien/Erzeugnisse zu den angegebenen Positionen dieser ULG wird vereinbart:

Betrifft Position(en): \_\_\_\_\_

Beispielhaftes Material/Erzeugnis: \_\_\_\_\_

Angeboten ist das beispielhafte oder ein Material/Erzeugnis gleichwertiger Art.

Kriterien der Gleichwertigkeit: \_\_\_\_\_

Angeboten: (.....)

**38.03 Sonderkosten Holzfußböden**

38.03 00 + Folgende Angaben und Anforderungen an die Art und Weise der Leistungserbringung gelten als vereinbart und sind in die Einheitspreise einkalkuliert.

**38.03 00A + Material/Erzeugnis n.W.AN zu 3803**

Das Verwenden nachstehend angebotener Materialien/Erzeugnisse zu den angegebenen Positionen dieser ULG wird vereinbart:

Betrifft Position(en): \_\_\_\_\_

Material/Erzeugnis nach Wahl des Auftragnehmers (AN).

Angeboten: (.....)

**Ergänzungen zur StLB HB-022+ABK-020****Ausschreibungstexte ZZZ**

Leistungsverzeichnis

gedruckt am 15.11.2023  
LB-HB-022+ABK-020 Preisangaben in EUR**38.03 00B + Material/Erzeugnis Beispiel AG zu 3803**

Das Verwenden nachstehend angebotener Materialien/Erzeugnisse zu den angegebenen Positionen dieser ULG wird vereinbart:

Betrifft Position(en): [REDACTED]

Beispielhaftes Material/Erzeugnis: [REDACTED]

Angeboten ist das beispielhafte oder ein Material/Erzeugnis gleichwertiger Art.

Kriterien der Gleichwertigkeit: [REDACTED]

Angeboten: (. . . . .)

**38.11 Mehrschichtparkett verklebt Schiffsboden-Optik 2,5-3mm****1. Formate:**

Standardformat (Schiffsboden-Optik):

- Stabhauptlängen: 300 bis 550 mm
- Breiten: 55 bis 80 mm

**2. Angaben im Positionsstichwort:**

Im Positionsstichwort sind die Holzart, die Art der Sortierung und die Art der Oberflächenbehandlung (werkslackiert (wl) oder werksgeölt (wö)) angeben.

38.11 00 + Folgende Angaben und Anforderungen an die Art und Weise der Leistungserbringung gelten als vereinbart und sind in die Einheitspreise einkalkuliert.

**38.11 00A + Material/Erzeugnis n.W.AN zu 3811**

Das Verwenden nachstehend angebotener Materialien/Erzeugnisse zu den angegebenen Positionen dieser ULG wird vereinbart:

Betrifft Position(en): [REDACTED]

Material/Erzeugnis nach Wahl des Auftragnehmers (AN).

Angeboten: (. . . . .)

**38.11 00B + Material/Erzeugnis Beispiel AG zu 3811**

Das Verwenden nachstehend angebotener Materialien/Erzeugnisse zu den angegebenen Positionen dieser ULG wird vereinbart:

Betrifft Position(en): [REDACTED]

Beispielhaftes Material/Erzeugnis: [REDACTED]

Angeboten ist das beispielhafte oder ein Material/Erzeugnis gleichwertiger Art.

Kriterien der Gleichwertigkeit: [REDACTED]

Angeboten: (. . . . .)

**38.12 Mehrschichtparkett verklebt Schiffsboden-Optik 3,4-4mm****1. Formate:**

Standardformat (Schiffsboden-Optik):

- Stabhauptlängen: 300 bis 550 mm
- Breiten: 55 bis 80 mm

**2. Angaben im Positionsstichwort:**

Im Positionsstichwort sind die Holzart, die Art der Sortierung und die Art der Oberflächenbehandlung (werkslackiert (wl) oder werksgeölt (wö)) angeben.

38.12 00 + Folgende Angaben und Anforderungen an die Art und Weise der Leistungserbringung gelten als vereinbart und sind in die Einheitspreise einkalkuliert.

**Ergänzungen zur StLB HB-022+ABK-020****Ausschreibungstexte ZZZ**

Leistungsverzeichnis

gedruckt am 15.11.2023  
LB-HB-022+ABK-020 Preisangaben in EUR**38.12 00A + Material/Erzeugnis n.W.AN zu 3812**

Das Verwenden nachstehend angebotener Materialien/Erzeugnisse zu den angegebenen Positionen dieser ULG wird vereinbart:

Betrifft Position(en): \_\_\_\_\_

Material/Erzeugnis nach Wahl des Auftragnehmers (AN).

Angeboten: (.....)

**38.12 00B + Material/Erzeugnis Beispiel AG zu 3812**

Das Verwenden nachstehend angebotener Materialien/Erzeugnisse zu den angegebenen Positionen dieser ULG wird vereinbart:

Betrifft Position(en): \_\_\_\_\_

Beispielhaftes Material/Erzeugnis: \_\_\_\_\_

Angeboten ist das beispielhafte oder ein Material/Erzeugnis gleichwertiger Art.

Kriterien der Gleichwertigkeit: \_\_\_\_\_

Angeboten: (.....)

**38.13 Mehrschichtparkett verklebt Schiffsboden Optik 5,4-6mm****1. Formate:**

Standardformat (Schiffsboden-Optik):

- Stabhauptlängen: 300 bis 550 mm
- Breiten: 55 bis 80 mm

**2. Angaben im Positionsstichwort:**

Im Positionsstichwort sind die Holzart, die Art der Sortierung und die Art der Oberflächenbehandlung (werkslackiert (wl) oder werksgeölt (wö)) angeben.

38.13 00 + Folgende Angaben und Anforderungen an die Art und Weise der Leistungserbringung gelten als vereinbart und sind in die Einheitspreise einkalkuliert.

**38.13 00A + Material/Erzeugnis n.W.AN zu 3813**

Das Verwenden nachstehend angebotener Materialien/Erzeugnisse zu den angegebenen Positionen dieser ULG wird vereinbart:

Betrifft Position(en): \_\_\_\_\_

Material/Erzeugnis nach Wahl des Auftragnehmers (AN).

Angeboten: (.....)

**38.13 00B + Material/Erzeugnis Beispiel AG zu 3813**

Das Verwenden nachstehend angebotener Materialien/Erzeugnisse zu den angegebenen Positionen dieser ULG wird vereinbart:

Betrifft Position(en): \_\_\_\_\_

Beispielhaftes Material/Erzeugnis: \_\_\_\_\_

Angeboten ist das beispielhafte oder ein Material/Erzeugnis gleichwertiger Art.

Kriterien der Gleichwertigkeit: \_\_\_\_\_

Angeboten: (.....)

**38.14 Mehrschichtparkett schwimmend Schiffsboden-Optik 2,5-3mm****1. Formate:**

Standardformat (Schiffsboden-Optik):

- Stabhauptlängen: 300 bis 550 mm
- Breiten: 55 bis 80 mm

**2. Einkalkulierte Leistungen:**

**Ergänzungen zur StLB HB-022+ABK-020****Ausschreibungstexte ZZZ**

Leistungsverzeichnis

gedruckt am 15.11.2023

LB-HB-022+ABK-020

Preisangaben in EUR

Eine Lage Schalldämmmatte aus geschlossenzelligem Schaumstoff, mindestens 65 g/m<sup>2</sup> ist in den Einheitspreis einkalkuliert.

**3. Angaben im Positionsstichwort:**

Im Positionsstichwort sind die Holzart, die Art der Sortierung und die Art der Oberflächenbehandlung (werkslackiert (wl) oder werksgeölt (wö)) angeben.

38.14 00 + Folgende Angaben und Anforderungen an die Art und Weise der Leistungserbringung gelten als vereinbart und sind in die Einheitspreise einkalkuliert.

**38.14 00A + Material/Erzeugnis n.W.AN zu 3814**

Das Verwenden nachstehend angebotener Materialien/Erzeugnisse zu den angegebenen Positionen dieser ULG wird vereinbart:

Betrifft Position(en):

Material/Erzeugnis nach Wahl des Auftragnehmers (AN).

Angeboten: (.....)

**38.14 00B + Material/Erzeugnis Beispiel AG zu 3814**

Das Verwenden nachstehend angebotener Materialien/Erzeugnisse zu den angegebenen Positionen dieser ULG wird vereinbart:

Betrifft Position(en):

Beispielhaftes Material/Erzeugnis:

Angeboten ist das beispielhafte oder ein Material/Erzeugnis gleichwertiger Art.

Kriterien der Gleichwertigkeit:

Angeboten: (.....)

**38.15 Mehrschichtparkett schwimmend Schiffsboden-Optik 3,4-4mm****1. Formate:**

Standardformat (Schiffsboden-Optik):

- Stabhauptlängen: 300 bis 550 mm
- Breiten: 55 bis 80 mm

**2. Einkalkulierte Leistungen:**

Eine Lage Schalldämmmatte aus geschlossenzelligem Schaumstoff, mindestens 65 g/m<sup>2</sup> ist in den Einheitspreis einkalkuliert.

**3. Angaben im Positionsstichwort:**

Im Positionsstichwort sind die Holzart, die Art der Sortierung und die Art der Oberflächenbehandlung (werkslackiert (wl) oder werksgeölt (wö)) angeben.

38.15 00 + Folgende Angaben und Anforderungen an die Art und Weise der Leistungserbringung gelten als vereinbart und sind in die Einheitspreise einkalkuliert.

**38.15 00A + Material/Erzeugnis n.W.AN zu 3815**

Das Verwenden nachstehend angebotener Materialien/Erzeugnisse zu den angegebenen Positionen dieser ULG wird vereinbart:

Betrifft Position(en):

Material/Erzeugnis nach Wahl des Auftragnehmers (AN).

Angeboten: (.....)

**38.15 00B + Material/Erzeugnis Beispiel AG zu 3815**

Das Verwenden nachstehend angebotener Materialien/Erzeugnisse zu den angegebenen Positionen dieser ULG wird vereinbart:

Betrifft Position(en):

**Ergänzungen zur StLB HB-022+ABK-020****Ausschreibungstexte ZZZ**

Leistungsverzeichnis

gedruckt am 15.11.2023  
LB-HB-022+ABK-020 Preisangaben in EUR

Beispielhaftes Material/Erzeugnis:   
 Angeboten ist das beispielhafte oder ein Material/Erzeugnis gleichwertiger Art.  
 Kriterien der Gleichwertigkeit:   
 Angeboten: (.....)

**38.16 + Mehrschichtparkett schwimm.Schiffsboden-Optik 5,4-6mm (ABD)**

Version 2020

**1. Formate:**

Standardformat (Schiffsboden-Optik):

- Stabhauptlängen: 300 bis 550 mm
- Breiten: 55 bis 80 mm

**2. Leistungsumfang/einkalkulierte Leistungen:**

Eine Lage Schalldämmmatte aus geschlossenzelligem Schaumstoff, mindestens 65 g/m<sup>2</sup> ist in den Einheitspreis einkalkuliert.

**3. Angaben im Positionsstichwort:**

Im Positionsstichwort sind die Holzart, die Art der Sortierung und die Art der Oberflächenbehandlung (werkslackiert (wl) oder werksgeölt (wö)) angeben.

38.16 00 + Folgende Angaben und Anforderungen an die Art und Weise der Leistungserbringung gelten als vereinbart und sind in die Einheitspreise einkalkuliert.

**38.16 00A + Material/Erzeugnis n.W.AN zu 3816**

Das Verwenden nachstehend angebotener Materialien/Erzeugnisse zu den angegebenen Positionen dieser ULG wird vereinbart:

Betrifft Position(en):   
 Material/Erzeugnis nach Wahl des Auftragnehmers (AN).  
 Angeboten: (.....)

**38.16 00B + Material/Erzeugnis Beispiel AG zu 3816**

Das Verwenden nachstehend angebotener Materialien/Erzeugnisse zu den angegebenen Positionen dieser ULG wird vereinbart:

Betrifft Position(en):   
 Beispielhaftes Material/Erzeugnis:   
 Angeboten ist das beispielhafte oder ein Material/Erzeugnis gleichwertiger Art.  
 Kriterien der Gleichwertigkeit:   
 Angeboten: (.....)

**38.21 Mehrschichtparkett verklebt Stab-Optik 2,5-3mm****1. Formate:**

Standardformat (Stab-Optik):

- Längen: 400 bis 550 mm
- Breiten: 55 bis 80 mm

**2. Angaben im Positionsstichwort:**

Im Positionsstichwort sind die Holzart, die Art der Sortierung und die Art der Oberflächenbehandlung (werkslackiert (wl) oder werksgeölt (wö)) angeben.

38.21 00 + Folgende Angaben und Anforderungen an die Art und Weise der Leistungserbringung gelten als vereinbart und sind in die Einheitspreise einkalkuliert.

**Ergänzungen zur StLB HB-022+ABK-020****Ausschreibungstexte ZZZ**

Leistungsverzeichnis

gedruckt am 15.11.2023  
LB-HB-022+ABK-020 Preisangaben in EUR**38.21 00A + Material/Erzeugnis n.W.AN zu 3821**

Das Verwenden nachstehend angebotener Materialien/Erzeugnisse zu den angegebenen Positionen dieser ULG wird vereinbart:

Betrifft Position(en): \_\_\_\_\_

Material/Erzeugnis nach Wahl des Auftragnehmers (AN).

Angeboten: (.....)

**38.21 00B + Material/Erzeugnis Beispiel AG zu 3821**

Das Verwenden nachstehend angebotener Materialien/Erzeugnisse zu den angegebenen Positionen dieser ULG wird vereinbart:

Betrifft Position(en): \_\_\_\_\_

Beispielhaftes Material/Erzeugnis: \_\_\_\_\_

Angeboten ist das beispielhafte oder ein Material/Erzeugnis gleichwertiger Art.

Kriterien der Gleichwertigkeit: \_\_\_\_\_

Angeboten: (.....)

**38.22 Mehrschichtparkett verklebt Stab-Optik 3,4-4mm****1. Formate:**

Standardformat (Stab-Optik):

- Längen: 400 bis 550 mm
- Breiten: 55 bis 80 mm

**2. Angaben im Positionsstichwort:**

Im Positionsstichwort sind die Holzart, die Art der Sortierung und die Art der Oberflächenbehandlung (werkslackiert (wl) oder werksgeölt (wö)) angeben.

38.22 00 + Folgende Angaben und Anforderungen an die Art und Weise der Leistungserbringung gelten als vereinbart und sind in die Einheitspreise einkalkuliert.

**38.22 00A + Material/Erzeugnis n.W.AN zu 3822**

Das Verwenden nachstehend angebotener Materialien/Erzeugnisse zu den angegebenen Positionen dieser ULG wird vereinbart:

Betrifft Position(en): \_\_\_\_\_

Material/Erzeugnis nach Wahl des Auftragnehmers (AN).

Angeboten: (.....)

**38.22 00B + Material/Erzeugnis Beispiel AG zu 3822**

Das Verwenden nachstehend angebotener Materialien/Erzeugnisse zu den angegebenen Positionen dieser ULG wird vereinbart:

Betrifft Position(en): \_\_\_\_\_

Beispielhaftes Material/Erzeugnis: \_\_\_\_\_

Angeboten ist das beispielhafte oder ein Material/Erzeugnis gleichwertiger Art.

Kriterien der Gleichwertigkeit: \_\_\_\_\_

Angeboten: (.....)

**38.23 Mehrschichtparkett verklebt Stab-Optik 5,4-6mm****1. Formate:**

Standardformat (Stab-Optik):

- Längen: 400 bis 550 mm
- Breiten: 55 bis 80 mm

**2. Angaben im Positionsstichwort:**

**Ergänzungen zur StLB HB-022+ABK-020****Ausschreibungstexte ZZZ**

Leistungsverzeichnis

gedruckt am 15.11.2023  
LB-HB-022+ABK-020 Preisangaben in EUR

Im Positionsstichwort sind die Holzart, die Art der Sortierung und die Art der Oberflächenbehandlung (werkslackiert (wl) oder werksgeölt (wö)) angeben.

38.23 00 + Folgende Angaben und Anforderungen an die Art und Weise der Leistungserbringung gelten als vereinbart und sind in die Einheitspreise einkalkuliert.

**38.23 00A + Material/Erzeugnis n.W.AN zu 3823**

Das Verwenden nachstehend angebotener Materialien/Erzeugnisse zu den angegebenen Positionen dieser ULG wird vereinbart:

Betrifft Position(en):

Material/Erzeugnis nach Wahl des Auftragnehmers (AN).

Angeboten: (.....)

**38.23 00B + Material/Erzeugnis Beispiel AG zu 3823**

Das Verwenden nachstehend angebotener Materialien/Erzeugnisse zu den angegebenen Positionen dieser ULG wird vereinbart:

Betrifft Position(en):

Beispielhaftes Material/Erzeugnis:

Angeboten ist das beispielhafte oder ein Material/Erzeugnis gleichwertiger Art.

Kriterien der Gleichwertigkeit:

Angeboten: (.....)

**38.29 Mehrschichtparkett verklebt Streifen-Optik 4,2-4,7mm****1. Formate:**

Standardformat (Streifen-Optik):

- Lamellen-Hauptlängen: 300 bis 400 mm
- Lamellen-Breiten: 20 bis 30 mm

**2. Angaben im Positionsstichwort:**

Im Positionsstichwort sind die Holzart, die Art der Sortierung und die Art der Oberflächenbehandlung (werkslackiert (wl) oder werksgeölt (wö)) angeben.

38.29 00 + Folgende Angaben und Anforderungen an die Art und Weise der Leistungserbringung gelten als vereinbart und sind in die Einheitspreise einkalkuliert.

**38.29 00A + Material/Erzeugnis n.W.AN zu 3829**

Das Verwenden nachstehend angebotener Materialien/Erzeugnisse zu den angegebenen Positionen dieser ULG wird vereinbart:

Betrifft Position(en):

Material/Erzeugnis nach Wahl des Auftragnehmers (AN).

Angeboten: (.....)

**38.29 00B + Material/Erzeugnis Beispiel AG zu 3829**

Das Verwenden nachstehend angebotener Materialien/Erzeugnisse zu den angegebenen Positionen dieser ULG wird vereinbart:

Betrifft Position(en):

Beispielhaftes Material/Erzeugnis:

Angeboten ist das beispielhafte oder ein Material/Erzeugnis gleichwertiger Art.

Kriterien der Gleichwertigkeit:

Angeboten: (.....)

**Ergänzungen zur StLB HB-022+ABK-020****Ausschreibungstexte ZZZ**

Leistungsverzeichnis

gedruckt am 15.11.2023  
LB-HB-022+ABK-020 Preisangaben in EUR**38.31 Mehrschichtparkett verklebt Langriemen-Optik 3,4-4mm****1. Formate:**

Standardformat (Langriemen-Optik):

- Längen: 750 bis 1250 mm
- Breiten: 90 bis 130 mm

**2. Angaben im Positionsstichwort:**

Im Positionsstichwort sind die Holzart, die Art der Sortierung und die Art der Oberflächenbehandlung (werkslackiert (wl) oder werksgeölt (wö)) angeben.

38.31 00 + Folgende Angaben und Anforderungen an die Art und Weise der Leistungserbringung gelten als vereinbart und sind in die Einheitspreise einkalkuliert.

**38.31 00A + Material/Erzeugnis n.W.AN zu 3831**

Das Verwenden nachstehend angebotener Materialien/Erzeugnisse zu den angegebenen Positionen dieser ULG wird vereinbart:

Betrifft Position(en): 

Material/Erzeugnis nach Wahl des Auftragnehmers (AN).

Angeboten: (.....)

**38.31 00B + Material/Erzeugnis Beispiel AG zu 3831**

Das Verwenden nachstehend angebotener Materialien/Erzeugnisse zu den angegebenen Positionen dieser ULG wird vereinbart:

Betrifft Position(en): Beispielhaftes Material/Erzeugnis: 

Angeboten ist das beispielhafte oder ein Material/Erzeugnis gleichwertiger Art.

Kriterien der Gleichwertigkeit: 

Angeboten: (.....)

**38.32 Mehrschichtparkett verklebt Langriemen-Optik 5,4-6mm****1. Formate:**

Standardformat (Langriemen-Optik):

- Längen: 750 bis 1250 mm
- Breiten: 90 bis 130 mm

**2. Angaben im Positionsstichwort:**

Im Positionsstichwort sind die Holzart, die Art der Sortierung und die Art der Oberflächenbehandlung (werkslackiert (wl) oder werksgeölt (wö)) angeben.

38.32 00 + Folgende Angaben und Anforderungen an die Art und Weise der Leistungserbringung gelten als vereinbart und sind in die Einheitspreise einkalkuliert.

**38.32 00A + Material/Erzeugnis n.W.AN zu 3832**

Das Verwenden nachstehend angebotener Materialien/Erzeugnisse zu den angegebenen Positionen dieser ULG wird vereinbart:

Betrifft Position(en): 

Material/Erzeugnis nach Wahl des Auftragnehmers (AN).

Angeboten: (.....)

**38.32 00B + Material/Erzeugnis Beispiel AG zu 3832**

Das Verwenden nachstehend angebotener Materialien/Erzeugnisse zu den angegebenen Positionen dieser ULG wird vereinbart:



**Ergänzungen zur StLB HB-022+ABK-020****Ausschreibungstexte ZZZ**

Leistungsverzeichnis

gedruckt am 15.11.2023  
LB-HB-022+ABK-020 Preisangaben in EUR

Betrifft Position(en):   
 Beispielhaftes Material/Erzeugnis:   
 Angeboten ist das beispielhafte oder ein Material/Erzeugnis gleichwertiger Art.  
 Kriterien der Gleichwertigkeit:   
 Angeboten: (.....)

**38.35 Mehrschichtparkett verklebt Landhausdielen-Optik 2,5-3mm****1. Formate:**

Standardformat (Landhausdielen-Optik):

- Längen: 1500 bis 2500 mm
- Breiten: 150 bis 200 mm

**2. Angaben im Positionsstichwort:**

Im Positionsstichwort sind die Holzart, die Art der Sortierung und die Art der Oberflächenbehandlung (werkslackiert (wl) oder werksgeölt (wö)) angeben.

38.35 00 + Folgende Angaben und Anforderungen an die Art und Weise der Leistungserbringung gelten als vereinbart und sind in die Einheitspreise einkalkuliert.

**38.35 00A + Material/Erzeugnis n.W.AN zu 3835**

Das Verwenden nachstehend angebotener Materialien/Erzeugnisse zu den angegebenen Positionen dieser ULG wird vereinbart:

Betrifft Position(en):   
 Material/Erzeugnis nach Wahl des Auftragnehmers (AN).  
 Angeboten: (.....)

**38.35 00B + Material/Erzeugnis Beispiel AG zu 3835**

Das Verwenden nachstehend angebotener Materialien/Erzeugnisse zu den angegebenen Positionen dieser ULG wird vereinbart:

Betrifft Position(en):   
 Beispielhaftes Material/Erzeugnis:   
 Angeboten ist das beispielhafte oder ein Material/Erzeugnis gleichwertiger Art.  
 Kriterien der Gleichwertigkeit:   
 Angeboten: (.....)

**38.36 Mehrschichtparkett verklebt Landhausdielen-Optik 3,4-4mm****1. Formate:**

Standardformat (Landhausdielen-Optik):

- Längen: 1500 bis 2500 mm
- Breiten: 150 bis 200 mm

**2. Angaben im Positionsstichwort:**

Im Positionsstichwort sind die Holzart, die Art der Sortierung und die Art der Oberflächenbehandlung (werkslackiert (wl) oder werksgeölt (wö)) angeben.

38.36 00 + Folgende Angaben und Anforderungen an die Art und Weise der Leistungserbringung gelten als vereinbart und sind in die Einheitspreise einkalkuliert.

**38.36 00A + Material/Erzeugnis n.W.AN zu 3836**

Das Verwenden nachstehend angebotener Materialien/Erzeugnisse zu den angegebenen Positionen dieser ULG wird vereinbart:

**Ergänzungen zur StLB HB-022+ABK-020****Ausschreibungstexte ZZZ**

Leistungsverzeichnis

gedruckt am 15.11.2023  
LB-HB-022+ABK-020 Preisangaben in EUR

Betrifft Position(en): \_\_\_\_\_  
Material/Erzeugnis nach Wahl des Auftragnehmers (AN).  
Angeboten: (.....)

**38.36 00B + Material/Erzeugnis Beispiel AG zu 3836**

Das Verwenden nachstehend angebotener Materialien/Erzeugnisse zu den angegebenen Positionen dieser ULG wird vereinbart:

Betrifft Position(en): \_\_\_\_\_  
Beispielhaftes Material/Erzeugnis: \_\_\_\_\_  
Angeboten ist das beispielhafte oder ein Material/Erzeugnis gleichwertiger Art.  
Kriterien der Gleichwertigkeit: \_\_\_\_\_  
Angeboten: (.....)

**38.37 Mehrschichtparkett schwimmend Landhausdielen-Optik 2,5-3mm****1. Formate:**

Standardformat (Landhausdielen-Optik):

- Längen: 1500 bis 2500 mm
- Breiten: 150 bis 200 mm

**2. Einkalkulierte Leistungen:**

Eine Lage Schalldämmmatte aus geschlossenzelligem Schaumstoff, mindestens 65 g/m<sup>2</sup> ist in den Einheitspreis einkalkuliert.

**3. Angaben im Positionsstichwort:**

Im Positionsstichwort sind die Holzart, die Art der Sortierung und die Art der Oberflächenbehandlung (werkslackiert (wl) oder werksgeölt (wö)) angeben.

38.37 00 + Folgende Angaben und Anforderungen an die Art und Weise der Leistungserbringung gelten als vereinbart und sind in die Einheitspreise einkalkuliert.

**38.37 00A + Material/Erzeugnis n.W.AN zu 3837**

Das Verwenden nachstehend angebotener Materialien/Erzeugnisse zu den angegebenen Positionen dieser ULG wird vereinbart:

Betrifft Position(en): \_\_\_\_\_  
Material/Erzeugnis nach Wahl des Auftragnehmers (AN).  
Angeboten: (.....)

**38.37 00B + Material/Erzeugnis Beispiel AG zu 3837**

Das Verwenden nachstehend angebotener Materialien/Erzeugnisse zu den angegebenen Positionen dieser ULG wird vereinbart:

Betrifft Position(en): \_\_\_\_\_  
Beispielhaftes Material/Erzeugnis: \_\_\_\_\_  
Angeboten ist das beispielhafte oder ein Material/Erzeugnis gleichwertiger Art.  
Kriterien der Gleichwertigkeit: \_\_\_\_\_  
Angeboten: (.....)

**38.38 Mehrschichtparkett schwimmend Landhausdielen-Optik 3,4-4mm****1. Formate:**

Standardformat (Landhausdielen-Optik):

- Längen: 1500 bis 2500 mm
- Breiten: 150 bis 200 mm

**2. Einkalkulierte Leistungen:**

**Ergänzungen zur StLB HB-022+ABK-020****Ausschreibungstexte ZZZ**

Leistungsverzeichnis

gedruckt am 15.11.2023

LB-HB-022+ABK-020

Preisangaben in EUR

Eine Lage Schalldämmmatte aus geschlossenzelligem Schaumstoff, mindestens 65 g/m<sup>2</sup> ist in den Einheitspreis einkalkuliert.

**3. Angaben im Positionsstichwort:**

Im Positionsstichwort sind die Holzart, die Art der Sortierung und die Art der Oberflächenbehandlung (werkslackiert (wl) oder werksgeölt (wö)) angeben.

38.38 00 + Folgende Angaben und Anforderungen an die Art und Weise der Leistungserbringung gelten als vereinbart und sind in die Einheitspreise einkalkuliert.

**38.38 00A + Material/Erzeugnis n.W.AN zu 3838**

Das Verwenden nachstehend angebotener Materialien/Erzeugnisse zu den angegebenen Positionen dieser ULG wird vereinbart:

Betrifft Position(en): \_\_\_\_\_

Material/Erzeugnis nach Wahl des Auftragnehmers (AN).

Angeboten: (.....)

**38.38 00B + Material/Erzeugnis Beispiel AG zu 3838**

Das Verwenden nachstehend angebotener Materialien/Erzeugnisse zu den angegebenen Positionen dieser ULG wird vereinbart:

Betrifft Position(en): \_\_\_\_\_

Beispielhaftes Material/Erzeugnis: \_\_\_\_\_

Angeboten ist das beispielhafte oder ein Material/Erzeugnis gleichwertiger Art.

Kriterien der Gleichwertigkeit: \_\_\_\_\_

Angeboten: (.....)

**38.39 Mehrschichtparkett genagelt Landhausdielen-Optik 3,4-4mm****1. Formate:**

Standardformat (Landhausdielen-Optik):

- Längen: 1500 bis 2500 mm
- Breiten: 150 bis 200 mm

**2. Angaben im Positionsstichwort:**

Im Positionsstichwort sind die Holzart, die Art der Sortierung und die Art der Oberflächenbehandlung (werkslackiert (wl) oder werksgeölt (wö)) angeben.

38.39 00 + Folgende Angaben und Anforderungen an die Art und Weise der Leistungserbringung gelten als vereinbart und sind in die Einheitspreise einkalkuliert.

**38.39 00A + Material/Erzeugnis n.W.AN zu 3839**

Das Verwenden nachstehend angebotener Materialien/Erzeugnisse zu den angegebenen Positionen dieser ULG wird vereinbart:

Betrifft Position(en): \_\_\_\_\_

Material/Erzeugnis nach Wahl des Auftragnehmers (AN).

Angeboten: (.....)

**38.39 00B + Material/Erzeugnis Beispiel AG zu 3839**

Das Verwenden nachstehend angebotener Materialien/Erzeugnisse zu den angegebenen Positionen dieser ULG wird vereinbart:

Betrifft Position(en): \_\_\_\_\_

Beispielhaftes Material/Erzeugnis: \_\_\_\_\_

Angeboten ist das beispielhafte oder ein Material/Erzeugnis gleichwertiger Art.

Kriterien der Gleichwertigkeit: \_\_\_\_\_

Angeboten: (.....)

**Ergänzungen zur StLB HB-022+ABK-020****Ausschreibungstexte ZZZ**

Leistungsverzeichnis

gedruckt am 15.11.2023  
LB-HB-022+ABK-020 Preisangaben in EUR**38.41 Mosaikparkett verklebt 8mm****1. Einkalkulierte Leistungen:**

Das Schleifen und das Kitteln des fertig verlegten Roh-Parkettbodens für weitere (in eigenen Positionen beschrieben) Oberflächenbehandlungen ist in den Einheitspreis einkalkuliert.

**2. Angaben im Positionsstichwort:**

Im Positionsstichwort sind die Holzart und die Art der Sortierung angeben.

38.41 00 + Folgende Angaben und Anforderungen an die Art und Weise der Leistungserbringung gelten als vereinbart und sind in die Einheitspreise einkalkuliert.

**38.41 00A + Material/Erzeugnis n.W.AN zu 3841**

Das Verwenden nachstehend angebotener Materialien/Erzeugnisse zu den angegebenen Positionen dieser ULG wird vereinbart:

Betrifft Position(en):

Material/Erzeugnis nach Wahl des Auftragnehmers (AN).

Angeboten: (.....)

**38.41 00B + Material/Erzeugnis Beispiel AG zu 3841**

Das Verwenden nachstehend angebotener Materialien/Erzeugnisse zu den angegebenen Positionen dieser ULG wird vereinbart:

Betrifft Position(en):

Beispielhaftes Material/Erzeugnis:

Angeboten ist das beispielhafte oder ein Material/Erzeugnis gleichwertiger Art.

Kriterien der Gleichwertigkeit:

Angeboten: (.....)

**38.43 Hochkantparkett massiv verklebt****1. Einkalkulierte Leistungen:**

Das Schleifen und das Kitteln des fertig verlegten Roh-Parkettbodens für weitere (in eigenen Positionen beschrieben) Oberflächenbehandlungen ist in den Einheitspreis einkalkuliert.

**2. Angaben im Positionsstichwort:**

Im Positionsstichwort ist die Holzart angeben.

38.43 00 + Folgende Angaben und Anforderungen an die Art und Weise der Leistungserbringung gelten als vereinbart und sind in die Einheitspreise einkalkuliert.

**38.43 00A + Material/Erzeugnis n.W.AN zu 3843**

Das Verwenden nachstehend angebotener Materialien/Erzeugnisse zu den angegebenen Positionen dieser ULG wird vereinbart:

Betrifft Position(en):

Material/Erzeugnis nach Wahl des Auftragnehmers (AN).

Angeboten: (.....)

**38.43 00B + Material/Erzeugnis Beispiel AG zu 3843**

Das Verwenden nachstehend angebotener Materialien/Erzeugnisse zu den angegebenen Positionen dieser ULG wird vereinbart:

Betrifft Position(en):

**Ergänzungen zur StLB HB-022+ABK-020****Ausschreibungstexte ZZZ**

Leistungsverzeichnis

gedruckt am 15.11.2023  
LB-HB-022+ABK-020 Preisangaben in EUR

Beispielhaftes Material/Erzeugnis: \_\_\_\_\_  
 Angeboten ist das beispielhafte oder ein Material/Erzeugnis gleichwertiger Art.  
 Kriterien der Gleichwertigkeit: \_\_\_\_\_  
 Angeboten: (.....)

**38.45 Stabparkett massiv verklebt 22mm****1. Einkalkulierte Leistungen:**

Das Schleifen und das Kitteln des fertig verlegten Roh-Parkettbodens für weitere (in eigenen Positionen beschrieben) Oberflächenbehandlungen ist in den Einheitspreis einkalkuliert.

**2. Angaben im Positionsstichwort:**

Im Positionsstichwort sind die Holzart und die Art der Sortierung angeben.

38.45 00 + Folgende Angaben und Anforderungen an die Art und Weise der Leistungserbringung gelten als vereinbart und sind in die Einheitspreise einkalkuliert.

**38.45 00A + Material/Erzeugnis n.W.AN zu 3845**

Das Verwenden nachstehend angebotener Materialien/Erzeugnisse zu den angegebenen Positionen dieser ULG wird vereinbart:

Betrifft Position(en): \_\_\_\_\_  
 Material/Erzeugnis nach Wahl des Auftragnehmers (AN).  
 Angeboten: (.....)

**38.45 00B + Material/Erzeugnis Beispiel AG zu 3845**

Das Verwenden nachstehend angebotener Materialien/Erzeugnisse zu den angegebenen Positionen dieser ULG wird vereinbart:

Betrifft Position(en): \_\_\_\_\_  
 Beispielhaftes Material/Erzeugnis: \_\_\_\_\_  
 Angeboten ist das beispielhafte oder ein Material/Erzeugnis gleichwertiger Art.  
 Kriterien der Gleichwertigkeit: \_\_\_\_\_  
 Angeboten: (.....)

**38.46 Stabparkett massiv genagelt 22mm****1. Einkalkulierte Leistungen:**

Das Schleifen und das Kitteln des fertig verlegten Roh-Parkettbodens für weitere (in eigenen Positionen beschrieben) Oberflächenbehandlungen ist in den Einheitspreis einkalkuliert.

**2. Angaben im Positionsstichwort:**

Im Positionsstichwort sind die Holzart und die Art der Sortierung angeben.

38.46 00 + Folgende Angaben und Anforderungen an die Art und Weise der Leistungserbringung gelten als vereinbart und sind in die Einheitspreise einkalkuliert.

**38.46 00A + Material/Erzeugnis n.W.AN zu 3846**

Das Verwenden nachstehend angebotener Materialien/Erzeugnisse zu den angegebenen Positionen dieser ULG wird vereinbart:

Betrifft Position(en): \_\_\_\_\_  
 Material/Erzeugnis nach Wahl des Auftragnehmers (AN).  
 Angeboten: (.....)

**Ergänzungen zur StLB HB-022+ABK-020****Ausschreibungstexte ZZZ**

Leistungsverzeichnis

gedruckt am 15.11.2023  
LB-HB-022+ABK-020 Preisangaben in EUR**38.46 00B + Material/Erzeugnis Beispiel AG zu 3846**

Das Verwenden nachstehend angebotener Materialien/Erzeugnisse zu den angegebenen Positionen dieser ULG wird vereinbart:

Betrifft Position(en): \_\_\_\_\_

Beispielhaftes Material/Erzeugnis: \_\_\_\_\_

Angeboten ist das beispielhafte oder ein Material/Erzeugnis gleichwertiger Art.

Kriterien der Gleichwertigkeit: \_\_\_\_\_

Angeboten: (.....)

**38.60 Sonstiges, Oberflächen**

38.60 00 + Folgende Angaben und Anforderungen an die Art und Weise der Leistungserbringung gelten als vereinbart und sind in die Einheitspreise einkalkuliert.

**38.60 00A + Material/Erzeugnis n.W.AN zu 3860**

Das Verwenden nachstehend angebotener Materialien/Erzeugnisse zu den angegebenen Positionen dieser ULG wird vereinbart:

Betrifft Position(en): \_\_\_\_\_

Material/Erzeugnis nach Wahl des Auftragnehmers (AN).

Angeboten: (.....)

**38.60 00B + Material/Erzeugnis Beispiel AG zu 3860**

Das Verwenden nachstehend angebotener Materialien/Erzeugnisse zu den angegebenen Positionen dieser ULG wird vereinbart:

Betrifft Position(en): \_\_\_\_\_

Beispielhaftes Material/Erzeugnis: \_\_\_\_\_

Angeboten ist das beispielhafte oder ein Material/Erzeugnis gleichwertiger Art.

Kriterien der Gleichwertigkeit: \_\_\_\_\_

Angeboten: (.....)

**38.65 Laminatböden**

38.65 00 Folgende Angaben und Anforderungen an die Art und Weise der Leistungserbringung gelten als vereinbart und sind in die Einheitspreise einkalkuliert:

**38.65 00A + Material/Erzeugnis n.W.AN zu 3865**

Das Verwenden nachstehend angebotener Materialien/Erzeugnisse zu den angegebenen Positionen dieser ULG wird vereinbart:

Betrifft Position(en): \_\_\_\_\_

Material/Erzeugnis nach Wahl des Auftragnehmers (AN).

Angeboten: (.....)

**38.65 00B + Material/Erzeugnis Beispiel AG zu 3865**

Das Verwenden nachstehend angebotener Materialien/Erzeugnisse zu den angegebenen Positionen dieser ULG wird vereinbart:

Betrifft Position(en): \_\_\_\_\_

Beispielhaftes Material/Erzeugnis: \_\_\_\_\_

Angeboten ist das beispielhafte oder ein Material/Erzeugnis gleichwertiger Art.

Kriterien der Gleichwertigkeit: \_\_\_\_\_

Angeboten: (.....)

**Ergänzungen zur StLB HB-022+ABK-020****Ausschreibungstexte ZZZ**

Leistungsverzeichnis

gedruckt am 15.11.2023  
LB-HB-022+ABK-020 Preisangaben in EUR**38.68 Sporthallenböden****1. Allgemeines:**

Im Folgenden sind flächenelastische Sporthallenböden gemäß ÖISS beschrieben.

Ergänzend zu den Normen gelten die einschlägigen Richtlinien des Österreichischen Institutes für Schul- und Sportstättenbau (ÖISS), Prinz-Eugen-Straße 12, 1040 Wien, sowie die Regeln der jeweiligen österreichischen Sportfachverbände.

**2. Prüfbericht:**

Der Bieter weist durch einen Prüfbericht einer Prüf-, Überwachungs- und Zertifizierungsstelle nach, dass das angebotene Konstruktionssystem den Anforderungen an Sporthallenböden gemäß ÖNORM entspricht.

**3. Verarbeitungsrichtlinien:**

Die Verarbeitungsrichtlinien des Erzeugers werden eingehalten. Für ein System werden nur Materialien eines Systemerzeugers verwendet.

38.68 00 + Folgende Angaben und Anforderungen an die Art und Weise der Leistungserbringung gelten als vereinbart und sind in die Einheitspreise einkalkuliert.

**38.68 00A + Material/Erzeugnis n.W.AN zu 3868**

Das Verwenden nachstehend angebotener Materialien/Erzeugnisse zu den angegebenen Positionen dieser ULG wird vereinbart:

Betrifft Position(en): \_\_\_\_\_

Material/Erzeugnis nach Wahl des Auftragnehmers (AN).

Angeboten: (.....)

**38.68 00B + Material/Erzeugnis Beispiel AG zu 3868**

Das Verwenden nachstehend angebotener Materialien/Erzeugnisse zu den angegebenen Positionen dieser ULG wird vereinbart:

Betrifft Position(en): \_\_\_\_\_

Beispielhaftes Material/Erzeugnis: \_\_\_\_\_

Angeboten ist das beispielhafte oder ein Material/Erzeugnis gleichwertiger Art.

Kriterien der Gleichwertigkeit: \_\_\_\_\_

Angeboten: (.....)

**38.81 Instandsetzungsarbeiten**

38.81 00 + Folgende Angaben und Anforderungen an die Art und Weise der Leistungserbringung gelten als vereinbart und sind in die Einheitspreise einkalkuliert.

**38.81 00A + Material/Erzeugnis n.W.AN zu 3881**

Das Verwenden nachstehend angebotener Materialien/Erzeugnisse zu den angegebenen Positionen dieser ULG wird vereinbart:

Betrifft Position(en): \_\_\_\_\_

Material/Erzeugnis nach Wahl des Auftragnehmers (AN).

Angeboten: (.....)

**38.81 00B + Material/Erzeugnis Beispiel AG zu 3881**

Das Verwenden nachstehend angebotener Materialien/Erzeugnisse zu den angegebenen Positionen dieser ULG wird vereinbart:

Betrifft Position(en): \_\_\_\_\_

Beispielhaftes Material/Erzeugnis: \_\_\_\_\_

**Ergänzungen zur StLB HB-022+ABK-020****Ausschreibungstexte ZZZ**

Leistungsverzeichnis

gedruckt am 15.11.2023

LB-HB-022+ABK-020

Preisangaben in EUR

Angeboten ist das beispielhafte oder ein Material/Erzeugnis gleichwertiger Art.

Kriterien der Gleichwertigkeit: \_\_\_\_\_

Angeboten: (.....)

**38.90****Regieleistungen****1. Allgemeines:**

In dieser Unterleistungsgruppe werden nur angehängte Regieleistungen gemäß ÖNORM B 2110 erfasst.

Regieleistungen werden nur ausgeführt, wenn sie vom Auftraggeber im Einzelfall angeordnet werden, auch wenn sie im Vertrag (Leistungsverzeichnis) vorgesehen sind.

Die aufgewendeten Stunden, verwendeten Geräte, Transportleistungen und verbrauchten Stoffe werden täglich in die Regiescheine eingetragen und dem Auftraggeber zur Gegenzeichnung vorgelegt.

**2. Mengenänderungen:**

Die Bestimmungen, wonach bei Mengenänderungen die Neuvereinbarung von Einheitspreisen verlangt werden kann, sind auf Regieleistungen nicht anwendbar.

**3. Beschäftigungsgruppen:**

Die angeführten Beschäftigungsgruppen entsprechen den kollektivvertraglichen Regelungen. In den Stundensätzen sind auch anteilige Wegegelde, Fahrtspesen und Aufwandsentschädigungen (Auslösen) einkalkuliert. Verrechnet wird die an der Arbeits- oder Montagestelle tatsächlich geleistete Arbeitszeit, die kleinste Einheit ist die angefangene halbe Stunde.

**4. Einkalkulierte Leistungen:**

Die Einheitspreise für Stoffe gelten frei Baustelle, einschließlich Abladen.

**5. Ausmaß- und Abrechnungsregeln:**

Zur Verrechnung kommen die Stundensätze jener Beschäftigungsgruppe, die für die jeweilige Regieleistung ausreicht, unabhängig von der Qualifizierung des tatsächlich eingesetzten Personals.

38.90 00

Folgende Angaben und Anforderungen an die Art und Weise der Leistungserbringung gelten als vereinbart und sind in die Einheitspreise einkalkuliert.

**38.90 00A + Material/Erzeugnis n.W.AN zu 3890**

Das Verwenden nachstehend angebotener Materialien/Erzeugnisse zu den angegebenen Positionen dieser ULG wird vereinbart:

Betrifft Position(en): \_\_\_\_\_

Material/Erzeugnis nach Wahl des Auftragnehmers (AN).

Angeboten: (.....)

**38.90 00B + Material/Erzeugnis Beispiel AG zu 3890**

Das Verwenden nachstehend angebotener Materialien/Erzeugnisse zu den angegebenen Positionen dieser ULG wird vereinbart:

Betrifft Position(en): \_\_\_\_\_

Beispielhaftes Material/Erzeugnis: \_\_\_\_\_

Angeboten ist das beispielhafte oder ein Material/Erzeugnis gleichwertiger Art.

Kriterien der Gleichwertigkeit: \_\_\_\_\_

Angeboten: (.....)

**38.C0 + Unterbodenkonstruktionen (ISOVER)**

Version: 2022-09

Im Folgenden ist das Liefern der angegebenen Materialien und die Verarbeitung gemäß den Angaben des Herstellers beschrieben.



**Ergänzungen zur StLB HB-022+ABK-020****Ausschreibungstexte ZZZ**

Leistungsverzeichnis

gedruckt am 15.11.2023

LB-HB-022+ABK-020

Preisangaben in EUR

Die Montage einschließlich aller Befestigungsmittel ist in die Einheitspreise einkalkuliert.

**Verarbeitungsrichtlinien:**

Die Verarbeitungsrichtlinien des Erzeugers werden eingehalten. Es werden nur die dem System zugehörigen Bauteile und Materialien verwendet.

**Aufzahlungen und Zubehör:**

Positionen für Aufzahlungen (Az) und Zubehör beschreiben Ergänzungen/Erweiterungen/Varianten zu vorangegangenen Positionen (Leistungen) und werden nur aus dem System oder der Auswahl von Produkten des Herstellers der Grundposition angeboten bzw. ausgeführt.

38.C0 00 + Folgende Angaben und Anforderungen an die Art und Weise der Leistungserbringung gelten als vereinbart und sind in die Einheitspreise einkalkuliert.

**38.C0 00A + Material/Erzeugnis n.W.AN zu 38C0**

Das Verwenden nachstehend angebotener Materialien/Erzeugnisse zu den angegebenen Positionen dieser ULG wird vereinbart:

Betrifft Position(en): \_\_\_\_\_

Material/Erzeugnis nach Wahl des Auftragnehmers (AN).

Angeboten: (.....)

**38.C0 00B + Material/Erzeugnis Beispiel AG zu 38C0**

Das Verwenden nachstehend angebotener Materialien/Erzeugnisse zu den angegebenen Positionen dieser ULG wird vereinbart:

Betrifft Position(en): \_\_\_\_\_

Beispielhaftes Material/Erzeugnis: \_\_\_\_\_

Angeboten ist das beispielhafte oder ein Material/Erzeugnis gleichwertiger Art.

Kriterien der Gleichwertigkeit: \_\_\_\_\_

Angeboten: (.....)

**38.D0 + Zusätzliche Vorbemerkungen (ISOVER)**

Version: 2019-09

Im Folgenden sind zusätzliche Vorbemerkungen für die Anwendung der Positionen aus der LG 38 beschrieben.

38.D0 00 + Folgende Angaben und Anforderungen an die Art und Weise der Leistungserbringung gelten als vereinbart und sind in die Einheitspreise einkalkuliert.

**38.D0 00A + Material/Erzeugnis n.W.AN zu 38D0**

Das Verwenden nachstehend angebotener Materialien/Erzeugnisse zu den angegebenen Positionen dieser ULG wird vereinbart:

Betrifft Position(en): \_\_\_\_\_

Material/Erzeugnis nach Wahl des Auftragnehmers (AN).

Angeboten: (.....)

**38.D0 00B + Material/Erzeugnis Beispiel AG zu 38D0**

Das Verwenden nachstehend angebotener Materialien/Erzeugnisse zu den angegebenen Positionen dieser ULG wird vereinbart:

Betrifft Position(en): \_\_\_\_\_

Beispielhaftes Material/Erzeugnis: \_\_\_\_\_

Angeboten ist das beispielhafte oder ein Material/Erzeugnis gleichwertiger Art.

Kriterien der Gleichwertigkeit: \_\_\_\_\_

Angeboten: (.....)

**Ergänzungen zur StLB HB-022+ABK-020****Ausschreibungstexte ZZZ**

Leistungsverzeichnis

gedruckt am 15.11.2023  
LB-HB-022+ABK-020 Preisangaben in EUR**38.E1 + Unterkonstruktion/Bodenbeläge (EGGER)**

Version: 2021-05

Im Folgenden ist das Liefern der angegebenen Materialien und die Verarbeitung gemäß den Angaben des Herstellers beschrieben.

**1. Allgemeines:**

Vereinbart sind:

- die Verarbeitungsvorschriften der EGGER Holzwerkstoffe Wismar GmbH & Co KG für die jeweiligen Bodenbelagelemente
- die gültige Fassung der Garantie- und Pflegeanleitung für die jeweiligen Bodenbelagelemente der EGGER Holzwerkstoffe Wismar GmbH & Co KG
- die vorgegebenen Toleranzwerte für die Bodenelemente nach der EN 13329 / EN 16511 (in der jeweils gültigen Fassung)

**2. Leistungsumfang/einkalkulierte Leistungen:**

Alle Materialien sind frei Baustelle zu liefern und auf vorhandenen Unterkonstruktionen zu verlegen.

Der Auftragnehmer prüft die Untergründe im Rahmen seiner Sorgfaltspflicht auf Eignung und Verlegereife und teilt etwaige Bedenken dem Auftraggeber vor der Verlegung schriftlich mit.

**3. Aufzählungen/Zubehör:**

Positionen für Aufzählungen (Az) und Zubehör beschreiben

Varianten/Ergänzungen/Erweiterungen zu vorangegangenen Positionen (Leistungen) und werden nur aus dem System oder der Auswahl von Produkten des Herstellers der Grundposition angeboten bzw. ausgeführt.

38.E1 00 + Folgende Angaben und Anforderungen an die Art und Weise der Leistungserbringung gelten als vereinbart und sind in die Einheitspreise einkalkuliert.

**38.E1 00A + Material/Erzeugnis n.W.AN zu 38E1**

Das Verwenden nachstehend angebotener Materialien/Erzeugnisse zu den angegebenen Positionen dieser ULG wird vereinbart:

Betrifft Position(en): \_\_\_\_\_

Material/Erzeugnis nach Wahl des Auftragnehmers (AN).

Angeboten: (.....)

**38.E1 00B + Material/Erzeugnis Beispiel AG zu 38E1**

Das Verwenden nachstehend angebotener Materialien/Erzeugnisse zu den angegebenen Positionen dieser ULG wird vereinbart:

Betrifft Position(en): \_\_\_\_\_

Beispielhaftes Material/Erzeugnis: \_\_\_\_\_

Angeboten ist das beispielhafte oder ein Material/Erzeugnis gleichwertiger Art.

Kriterien der Gleichwertigkeit: \_\_\_\_\_

Angeboten: (.....)

**38.F1 + Vorarbeiten Holzfußböden (EUROCOL)**

Version 2018

**Emissionsbegrenzung:**

Zur Vorbeugung von lang anhaltenden Belastungen der Raumluft durch flüchtige organische Substanzen (VOC) werden nach dem Stand der Technik sehr emissionsarme Verlegewerkstoffe (EMICODE EC1, Gemeinschaft emissionskontrollierter Verlegestoffe - GEV) eingesetzt.

**Ergänzungen zur StLB HB-022+ABK-020****Ausschreibungstexte ZZZ**

Leistungsverzeichnis

gedruckt am 15.11.2023

LB-HB-022+ABK-020

Preisangaben in EUR

Als Nachweis für die Konformität der Produkte ist den Angebotsunterlagen die GEV-Lizenz beigelegt, soweit nicht zwingende technische Gründe gegen den Einsatz der EC1 Verlegestoffe sprechen.

38.F1 00 + Folgende Angaben und Anforderungen an die Art und Weise der Leistungserbringung gelten als vereinbart und sind in die Einheitspreise einkalkuliert.

**38.F1 00A + Material/Erzeugnis n.W.AN zu 38F1**

Das Verwenden nachstehend angebotener Materialien/Erzeugnisse zu den angegebenen Positionen dieser ULG wird vereinbart:

Betrifft Position(en):

Material/Erzeugnis nach Wahl des Auftragnehmers (AN).

Angeboten: (.....)

**38.F1 00B + Material/Erzeugnis Beispiel AG zu 38F1**

Das Verwenden nachstehend angebotener Materialien/Erzeugnisse zu den angegebenen Positionen dieser ULG wird vereinbart:

Betrifft Position(en):

Beispielhaftes Material/Erzeugnis:

Angeboten ist das beispielhafte oder ein Material/Erzeugnis gleichwertiger Art.

Kriterien der Gleichwertigkeit:

Angeboten: (.....)

**38.F2 + Stabparkett u.Parkettriemen (EUROCOL)**

Version 2018

**Einbaufeuchtigkeit:**

Die Einbaufeuchtigkeit der Parketthölzer und des Holzunterbodens beträgt höchstens 12 Prozent.

**Aufzahlungen:**

Aufzahlungspositionen (Az) beschreiben Ergänzungen/Erweiterungen/Varianten zu vorangegangenen Positionen (Leistungen) und werden nur aus dem System oder der Auswahl von Produkten des Herstellers der Grundposition angeboten bzw. ausgeführt.

38.F2 00 + Folgende Angaben und Anforderungen an die Art und Weise der Leistungserbringung gelten als vereinbart und sind in die Einheitspreise einkalkuliert.

**38.F2 00A + Material/Erzeugnis n.W.AN zu 38F2**

Das Verwenden nachstehend angebotener Materialien/Erzeugnisse zu den angegebenen Positionen dieser ULG wird vereinbart:

Betrifft Position(en):

Material/Erzeugnis nach Wahl des Auftragnehmers (AN).

Angeboten: (.....)

**38.F2 00B + Material/Erzeugnis Beispiel AG zu 38F2**

Das Verwenden nachstehend angebotener Materialien/Erzeugnisse zu den angegebenen Positionen dieser ULG wird vereinbart:

Betrifft Position(en):

Beispielhaftes Material/Erzeugnis:

Angeboten ist das beispielhafte oder ein Material/Erzeugnis gleichwertiger Art.

Kriterien der Gleichwertigkeit:

Angeboten: (.....)

**Ergänzungen zur StLB HB-022+ABK-020****Ausschreibungstexte ZZZ**

Leistungsverzeichnis

gedruckt am 15.11.2023  
LB-HB-022+ABK-020 Preisangaben in EUR**38.F3 + Mosaikparkett/Klebparkett (EUROCOL)**

Version 2018

**Aufzählungen:**

Aufzählungspositionen (Az) beschreiben Ergänzungen/Erweiterungen/Varianten zu vorangegangenen Positionen (Leistungen) und werden nur aus dem System oder der Auswahl von Produkten des Herstellers der Grundposition angeboten bzw. ausgeführt.

38.F3 00 + Folgende Angaben und Anforderungen an die Art und Weise der Leistungserbringung gelten als vereinbart und sind in die Einheitspreise einkalkuliert.

**38.F3 00A + Material/Erzeugnis n.W.AN zu 38F3**

Das Verwenden nachstehend angebotener Materialien/Erzeugnisse zu den angegebenen Positionen dieser ULG wird vereinbart:

Betrifft Position(en): \_\_\_\_\_

Material/Erzeugnis nach Wahl des Auftragnehmers (AN).

Angeboten: (.....)

**38.F3 00B + Material/Erzeugnis Beispiel AG zu 38F3**

Das Verwenden nachstehend angebotener Materialien/Erzeugnisse zu den angegebenen Positionen dieser ULG wird vereinbart:

Betrifft Position(en): \_\_\_\_\_

Beispielhaftes Material/Erzeugnis: \_\_\_\_\_

Angeboten ist das beispielhafte oder ein Material/Erzeugnis gleichwertiger Art.

Kriterien der Gleichwertigkeit: \_\_\_\_\_

Angeboten: (.....)

**38.F4 + Fertigparkett (EUROCOL)**

Version 2018

**Aufzählungen:**

Aufzählungspositionen (Az) beschreiben Ergänzungen/Erweiterungen/Varianten zu vorangegangenen Positionen (Leistungen) und werden nur aus dem System oder der Auswahl von Produkten des Herstellers der Grundposition angeboten bzw. ausgeführt.

38.F4 00 + Folgende Angaben und Anforderungen an die Art und Weise der Leistungserbringung gelten als vereinbart und sind in die Einheitspreise einkalkuliert.

**38.F4 00A + Material/Erzeugnis n.W.AN zu 38F4**

Das Verwenden nachstehend angebotener Materialien/Erzeugnisse zu den angegebenen Positionen dieser ULG wird vereinbart:

Betrifft Position(en): \_\_\_\_\_

Material/Erzeugnis nach Wahl des Auftragnehmers (AN).

Angeboten: (.....)

**38.F4 00B + Material/Erzeugnis Beispiel AG zu 38F4**

Das Verwenden nachstehend angebotener Materialien/Erzeugnisse zu den angegebenen Positionen dieser ULG wird vereinbart:

Betrifft Position(en): \_\_\_\_\_

Beispielhaftes Material/Erzeugnis: \_\_\_\_\_

Angeboten ist das beispielhafte oder ein Material/Erzeugnis gleichwertiger Art.

Kriterien der Gleichwertigkeit: \_\_\_\_\_

Angeboten: (.....)

**Ergänzungen zur StLB HB-022+ABK-020****Ausschreibungstexte ZZZ**

Leistungsverzeichnis

gedruckt am 15.11.2023  
LB-HB-022+ABK-020 Preisangaben in EUR**38.F5 + Schiff-u.,schichtverleimter Dielenboden (EUROCOL)**

Version 2018

**Aufzählungen:**

Aufzählungspositionen (Az) beschreiben Ergänzungen/Erweiterungen/Varianten zu vorangegangenen Positionen (Leistungen) und werden nur aus dem System oder der Auswahl von Produkten des Herstellers der Grundposition angeboten bzw. ausgeführt.

38.F5 00 + Folgende Angaben und Anforderungen an die Art und Weise der Leistungserbringung gelten als vereinbart und sind in die Einheitspreise einkalkuliert.

**38.F5 00A + Material/Erzeugnis n.W.AN zu 38F5**

Das Verwenden nachstehend angebotener Materialien/Erzeugnisse zu den angegebenen Positionen dieser ULG wird vereinbart:

Betrifft Position(en): \_\_\_\_\_

Material/Erzeugnis nach Wahl des Auftragnehmers (AN).

Angeboten: (.....)

**38.F5 00B + Material/Erzeugnis Beispiel AG zu 38F5**

Das Verwenden nachstehend angebotener Materialien/Erzeugnisse zu den angegebenen Positionen dieser ULG wird vereinbart:

Betrifft Position(en): \_\_\_\_\_

Beispielhaftes Material/Erzeugnis: \_\_\_\_\_

Angeboten ist das beispielhafte oder ein Material/Erzeugnis gleichwertiger Art.

Kriterien der Gleichwertigkeit: \_\_\_\_\_

Angeboten: (.....)

**38.F6 + Holzplasterboden,Hirnholzparkett (EUROCOL)**

Version 2018

**Aufzählungen:**

Aufzählungspositionen (Az) beschreiben Ergänzungen/Erweiterungen/Varianten zu vorangegangenen Positionen (Leistungen) und werden nur aus dem System oder der Auswahl von Produkten des Herstellers der Grundposition angeboten bzw. ausgeführt.

38.F6 00 + Folgende Angaben und Anforderungen an die Art und Weise der Leistungserbringung gelten als vereinbart und sind in die Einheitspreise einkalkuliert.

**38.F6 00A + Material/Erzeugnis n.W.AN zu 38F6**

Das Verwenden nachstehend angebotener Materialien/Erzeugnisse zu den angegebenen Positionen dieser ULG wird vereinbart:

Betrifft Position(en): \_\_\_\_\_

Material/Erzeugnis nach Wahl des Auftragnehmers (AN).

Angeboten: (.....)

**38.F6 00B + Material/Erzeugnis Beispiel AG zu 38F6**

Das Verwenden nachstehend angebotener Materialien/Erzeugnisse zu den angegebenen Positionen dieser ULG wird vereinbart:

Betrifft Position(en): \_\_\_\_\_

Beispielhaftes Material/Erzeugnis: \_\_\_\_\_

Angeboten ist das beispielhafte oder ein Material/Erzeugnis gleichwertiger Art.

Kriterien der Gleichwertigkeit: \_\_\_\_\_

Angeboten: (.....)

**Ergänzungen zur StLB HB-022+ABK-020****Ausschreibungstexte ZZZ**

Leistungsverzeichnis

gedruckt am 15.11.2023  
LB-HB-022+ABK-020 Preisangaben in EUR**38.F8 + Sporthallenböden (EUROCOL)**

Version 2018

**Prüfbericht:**

Der Bieter weist durch einen Prüfbericht einer akkreditierten Prüf- oder Überwachungsstelle nach, dass das angebotene Konstruktionssystem den Anforderungen an Sporthallenböden gemäß ÖNORM entspricht.

Bei flächenelastischen Böden:

- Kraftabbau
- Ballreflexion
- Belastbarkeit
- Gleitreibungsbeiwert

Die Werte werden in einem einzigen Prüfbericht nachgewiesen.

Die Kosten für den Prüfbericht sind in die Einheitspreise einkalkuliert.

**Aufzahlungen:**

Aufzahlungspositionen (Az) beschreiben Ergänzungen/Erweiterungen/Varianten zu vorangegangenen Positionen (Leistungen) und werden nur aus dem System oder der Auswahl von Produkten des Herstellers der Grundposition angeboten bzw. ausgeführt.

38.F8 00 + Folgende Angaben und Anforderungen an die Art und Weise der Leistungserbringung gelten als vereinbart und sind in die Einheitspreise einkalkuliert.

**38.F8 00A + Material/Erzeugnis n.W.AN zu 38F8**

Das Verwenden nachstehend angebotener Materialien/Erzeugnisse zu den angegebenen Positionen dieser ULG wird vereinbart:

Betrifft Position(en):                     

Material/Erzeugnis nach Wahl des Auftragnehmers (AN).

Angeboten: (                    )

**38.F8 00B + Material/Erzeugnis Beispiel AG zu 38F8**

Das Verwenden nachstehend angebotener Materialien/Erzeugnisse zu den angegebenen Positionen dieser ULG wird vereinbart:

Betrifft Position(en):                     

Beispielhaftes Material/Erzeugnis:                     

Angeboten ist das beispielhafte oder ein Material/Erzeugnis gleichwertiger Art.

Kriterien der Gleichwertigkeit:                     

Angeboten: (                    )

**38.F9 + Sonstige Böden (EUROCOL)**

Version 2018

**Aufzahlungen:**

Aufzahlungspositionen (Az) beschreiben Ergänzungen/Erweiterungen/Varianten zu vorangegangenen Positionen (Leistungen) und werden nur aus dem System oder der Auswahl von Produkten des Herstellers der Grundposition angeboten bzw. ausgeführt.

38.F9 00 + Folgende Angaben und Anforderungen an die Art und Weise der Leistungserbringung gelten als vereinbart und sind in die Einheitspreise einkalkuliert.

**38.F9 00A + Material/Erzeugnis n.W.AN zu 38F9**

Das Verwenden nachstehend angebotener Materialien/Erzeugnisse zu den angegebenen Positionen dieser ULG wird vereinbart:

**Ergänzungen zur StLB HB-022+ABK-020****Ausschreibungstexte ZZZ**

Leistungsverzeichnis

gedruckt am 15.11.2023  
LB-HB-022+ABK-020 Preisangaben in EUR

Betrifft Position(en):   
 Material/Erzeugnis nach Wahl des Auftragnehmers (AN).  
 Angeboten: (.....)

**38.F9 00B + Material/Erzeugnis Beispiel AG zu 38F9**

Das Verwenden nachstehend angebotener Materialien/Erzeugnisse zu den angegebenen Positionen dieser ULG wird vereinbart:

Betrifft Position(en):   
 Beispielhaftes Material/Erzeugnis:   
 Angeboten ist das beispielhafte oder ein Material/Erzeugnis gleichwertiger Art.  
 Kriterien der Gleichwertigkeit:   
 Angeboten: (.....)

**38.L3 + Beschüttungen Blähton (LIAPOR)**

Version: 2018

38.L3 00 + Folgende Angaben und Anforderungen an die Art und Weise der Leistungserbringung gelten als vereinbart und sind in die Einheitspreise einkalkuliert.

**38.L3 00A + Material/Erzeugnis n.W.AN zu 38L3**

Das Verwenden nachstehend angebotener Materialien/Erzeugnisse zu den angegebenen Positionen dieser ULG wird vereinbart:

Betrifft Position(en):   
 Material/Erzeugnis nach Wahl des Auftragnehmers (AN).  
 Angeboten: (.....)

**38.L3 00B + Material/Erzeugnis Beispiel AG zu 38L3**

Das Verwenden nachstehend angebotener Materialien/Erzeugnisse zu den angegebenen Positionen dieser ULG wird vereinbart:

Betrifft Position(en):   
 Beispielhaftes Material/Erzeugnis:   
 Angeboten ist das beispielhafte oder ein Material/Erzeugnis gleichwertiger Art.  
 Kriterien der Gleichwertigkeit:   
 Angeboten: (.....)

**38.P1 + fidbox Electronic Monitoring System (fp floor protector)**

Version: 2022-10

Im Folgenden ist das Liefern und Einbauen beschrieben.

**Richtlinien des Herstellers/Erzeugers:**

Alle Richtlinien für die Lagerung und die Einsatzbereiche der Produkte sowie die Verarbeitungsrichtlinien werden eingehalten.

In der ÖNORM B5236 ist der Einbau von Messplomben/Datenlogger bei der Verlegung von Holzbelägen auf beheizten Estrichen vorgeschrieben

**Electronic Monitoring System:**

Langzeitmessung mit einem Electronic Monitoring System, einschließlich Datenaufzeichnungen.

Die Situierung des Messgerätes erfolgt in Absprache mit dem Auftraggeber, einschließlich Dokumentation durch den Auftragnehmer (Standort und Chargennummer des Messgerätes).

In definierten Zeitabständen von 8 Stunden misst ein Sensor

- Temperatur und relative Feuchtigkeit
- Feuchtigkeit zum Untergrund

**Ergänzungen zur StLB HB-022+ABK-020****Ausschreibungstexte ZZZ**

Leistungsverzeichnis

gedruckt am 15.11.2023  
LB-HB-022+ABK-020 Preisangaben in EUR

und ein weiterer Sensor

- Temperatur und relative Feuchtigkeit
- Feuchtigkeit im Parkettboden

**Hersteller/Bezugsquelle:**

fp floorprotector GmbH  
Waldgasse 2  
A-2700 Wiener Neustadt  
Fon: +43 (0) 2774-29701  
Fax: +43 (0) 2774-6747-19  
Email: office@floorprotector.at  
www.floorprotector.at

38.P1 00 + Folgende Angaben und Anforderungen an die Art und Weise der Leistungserbringung gelten als vereinbart und sind in die Einheitspreise einkalkuliert.

**38.P1 00A + Material/Erzeugnis n.W.AN zu 38P1**

Das Verwenden nachstehend angebotener Materialien/Erzeugnisse zu den angegebenen Positionen dieser ULG wird vereinbart:

Betrifft Position(en):

Material/Erzeugnis nach Wahl des Auftragnehmers (AN).

Angeboten: (. . . . .)

**38.P1 00B + Material/Erzeugnis Beispiel AG zu 38P1**

Das Verwenden nachstehend angebotener Materialien/Erzeugnisse zu den angegebenen Positionen dieser ULG wird vereinbart:

Betrifft Position(en):

Beispielhaftes Material/Erzeugnis:

Angeboten ist das beispielhafte oder ein Material/Erzeugnis gleichwertiger Art.

Kriterien der Gleichwertigkeit:

Angeboten: (. . . . .)

**38.R3 + Unterbodenkonstruktion, Dämmung (ROCKWOOL)**

Version 2018

**Verarbeitungsrichtlinien:**

Die Verarbeitungsrichtlinien des Erzeugers werden eingehalten. Es werden nur Materialien eines Systemerzeugers verwendet.

**Anarbeiten:**

Das Anarbeiten an Zargen, Stöcke, senkrechte Heizungsrohre und dergleichen wird nicht gesondert vergütet.

**Sortierung:**

Wenn nicht anders angegeben, sind die Oberböden, Sockel und Friese nach der Sortierung Standard (S) bzw. bei Mosaikparkett Natur (N) anzubieten.

**Schleifen:**

Das maschinelle Abschleifen der neu verlegten Oberböden ist, um eine zum Versiegeln oder Einlassen geeigneter Oberfläche zu erzielen, in die Einheitspreise einzukalkulieren.



**Ergänzungen zur StLB HB-022+ABK-020****Ausschreibungstexte ZZZ**

Leistungsverzeichnis

gedruckt am 15.11.2023  
LB-HB-022+ABK-020 Preisangaben in EUR**Friese, Leisten:**

Friese und Wandanschlussleisten werden gesondert vergütet.

38.R3 00 + Folgende Angaben und Anforderungen an die Art und Weise der Leistungserbringung gelten als vereinbart und sind in die Einheitspreise einkalkuliert.

**38.R3 00A + Material/Erzeugnis n.W.AN zu 38R3**

Das Verwenden nachstehend angebotener Materialien/Erzeugnisse zu den angegebenen Positionen dieser ULG wird vereinbart:

Betrifft Position(en): \_\_\_\_\_

Material/Erzeugnis nach Wahl des Auftragnehmers (AN).

Angeboten: (.....)

**38.R3 00B + Material/Erzeugnis Beispiel AG zu 38R3**

Das Verwenden nachstehend angebotener Materialien/Erzeugnisse zu den angegebenen Positionen dieser ULG wird vereinbart:

Betrifft Position(en): \_\_\_\_\_

Beispielhaftes Material/Erzeugnis: \_\_\_\_\_

Angeboten ist das beispielhafte oder ein Material/Erzeugnis gleichwertiger Art.

Kriterien der Gleichwertigkeit: \_\_\_\_\_

Angeboten: (.....)

**Ergänzungen zur StLB HB-022+ABK-020****Ausschreibungstexte ZZZ**

Leistungsverzeichnis

gedruckt am 15.11.2023  
LB-HB-022+ABK-020 Preisangaben in EUR**39 Trockenbauarbeiten**

Version 022 (2021-12)

Soweit in Vorbemerkungen oder Positionstexten nicht anders angegeben, gelten für alle Leistungen dieser Gruppe folgende Regelungen.

**1. Nachweise:**

Nachweise für die Standfestigkeit, die geforderte Feuerwiderstandsklasse und den geforderten Schallschutzwert (Rw) erfolgen, soweit sich der Wert aus der ÖNORM und den Klassifizierungsberichten der Industrie oder durch einen Prüfbericht einer Prüf-, Überwachungs- und Zertifizierungsstelle ergibt, durch den AN.

**2. Einkalkulierte Leistungen:**

2.2 Folgende Leistungen sind (ergänzend zu den Nebenleistungen gemäß ÖNORM) in die Einheitspreise einkalkuliert:

- Höhen bis 3,2 m, wenn keine Höhe angegeben ist
- Gerüste (z.B. Arbeitsgerüste, Aufstiegshilfen) für die angegebene Höhe, einschließlich erhöhtem Aufwand für den Materialtransport und sonstiger Erschwernisse
- bei Ständerwänden und Bekleidungen das Herstellen und Schließen von Öffnungen bis 0,01 m<sup>2</sup>
- bei Ständerwänden eine Dämmschicht aus 5 cm Mineralwolle
- ein starrer Anschluss der Profile mit Dichtungsstreifen an Wand, Decke und Boden
- das Verspachteln von Plattenstößen und Befestigungsmitteln erfolgt gemäß ÖNORM mit der Qualitätsstufe 2
- bei Eckausbildungen eingespachtelte Glasfaser- oder Papierstreifen
- das Ausgleichen von Unebenheiten mit einer Ausgleichsschicht bis 20 mm bei Wandbekleidungen
- das Erstellen von Wänden in 2 Arbeitstakten

**3. Ausmaß- und Abrechnungsregeln:**

3.1 Höhen über 3,2 bis 5 m:

Die Abgeltung der Erschwernisse bei Höhen über 3,2 bis 5 m ist mit einer Aufzählung geregelt, in die auch Gerüstmehrkosten (z.B. für Arbeitsgerüste, Aufstiegshilfen) einkalkuliert sind.

Bei Wänden mit einer Höhe über 3,2 bis 5 m wird die Aufzählung von der Aufstandsfläche bis Oberkante dieser Wand, also die gesamte Wandhöhe und nicht nur die höher gelegenen Teilflächen, verrechnet.

Wände mit einer Höhe von Null bis über 3,2 m werden durch gedachte lotrechte seitliche Begrenzungen gegenüber etwaigen Wänden mit einer Höhe von Null bis 3,2 m, auch bei schrägem oberen Abschluss, abgegrenzt.

3.2 Öffnungen:

Öffnungen, für oder ohne Einbauten, bis 4 m<sup>2</sup> werden hohl für voll abgerechnet.

Das Ausbilden von Randausbildungen und Leibungen bis 30 cm Breite, einschließlich Kantenausbildung und etwaige Anschlussfugen an Einbauteile, ist in die Einheitspreise einkalkuliert.

3.3 Wände:

Wände werden in ihrer größten Ansichtsfläche, d.h. ohne Abzug etwaiger Abschrägungen, bemessen.

**39.00 Wählbare Vorbemerkungen**

39.00 00 + Folgende Angaben und Anforderungen an die Art und Weise der Leistungserbringung gelten als vereinbart und sind in die Einheitspreise einkalkuliert.

**39.00 00A + Material/Erzeugnis n.W.AN zu 3900**

Das Verwenden nachstehend angebotener Materialien/Erzeugnisse zu den angegebenen Positionen dieser ULG wird vereinbart:

**Ergänzungen zur StLB HB-022+ABK-020****Ausschreibungstexte ZZZ**

Leistungsverzeichnis

gedruckt am 15.11.2023  
LB-HB-022+ABK-020 Preisangaben in EUR

Betrifft Position(en):   
 Material/Erzeugnis nach Wahl des Auftragnehmers (AN).  
 Angeboten: (.....)

**39.00 00B + Material/Erzeugnis Beispiel AG zu 3900**

Das Verwenden nachstehend angebotener Materialien/Erzeugnisse zu den angegebenen Positionen dieser ULG wird vereinbart:

Betrifft Position(en):   
 Beispielhaftes Material/Erzeugnis:   
 Angeboten ist das beispielhafte oder ein Material/Erzeugnis gleichwertiger Art.  
 Kriterien der Gleichwertigkeit:   
 Angeboten: (.....)

**39.21 Ständerwände****1. Metallständerwände mit Wandprofilen:**

Die Abkürzung CW wird für Metallständerwände mit C-Wandprofilen verwendet. Der angegebene Wert entspricht der Steghöhe in Millimeter.

**2. Metallständer-Wandkonstruktion:**

Metallständer-Wandkonstruktionen sind nicht tragend und nicht umsetzbar.

**3. Wandhöhen und Schalldämmmaß:**

Die angegebenen möglichen Wandhöhen und die Schallschutzwerte beziehen sich ausschließlich auf einen Standardabstand der Ständer von 62,5 cm, ohne Berücksichtigung von Durchdringungen, Wandverstärkungen und Anschlüssen.

**4. Angaben im Positionsstichwort:**

Im Positionsstichwort sind die Systemkurzbezeichnungen (CW) Metallprofilbreite/Wanddicke, das bewertete Schalldämmmaß (Rw) und etwaige Werte zur Feuerwiderstandsklasse angegeben.

39.21 00 + Folgende Angaben und Anforderungen an die Art und Weise der Leistungserbringung gelten als vereinbart und sind in die Einheitspreise einkalkuliert.

**39.21 00A + Material/Erzeugnis n.W.AN zu 3921**

Das Verwenden nachstehend angebotener Materialien/Erzeugnisse zu den angegebenen Positionen dieser ULG wird vereinbart:

Betrifft Position(en):   
 Material/Erzeugnis nach Wahl des Auftragnehmers (AN).  
 Angeboten: (.....)

**39.21 00B + Material/Erzeugnis Beispiel AG zu 3921**

Das Verwenden nachstehend angebotener Materialien/Erzeugnisse zu den angegebenen Positionen dieser ULG wird vereinbart:

Betrifft Position(en):   
 Beispielhaftes Material/Erzeugnis:   
 Angeboten ist das beispielhafte oder ein Material/Erzeugnis gleichwertiger Art.  
 Kriterien der Gleichwertigkeit:   
 Angeboten: (.....)

**39.24 Wandbekleidungen****1. Metallständerwände mit Wandprofilen:**

Die Abkürzung CW wird bei Metallständerwänden mit C-Wandprofilen verwendet. Der angegebene Wert entspricht der Steghöhe in Millimeter.

**Ergänzungen zur StLB HB-022+ABK-020****Ausschreibungstexte ZZZ**

Leistungsverzeichnis

gedruckt am 15.11.2023

LB-HB-022+ABK-020

Preisangaben in EUR

**2. Metallständer-Wandkonstruktion:**

Metallständer-Wandkonstruktionen sind nicht tragend und nicht umsetzbar.

**3. Höhen:**

Bei Bekleidungen wird die Höhe ab Aufstandsebene (z.B. Fußbodenoberkante, Rohdecke) bis Unterkante des jeweiligen Deckenteiles gemessen.

39.24 00 + Folgende Angaben und Anforderungen an die Art und Weise der Leistungserbringung gelten als vereinbart und sind in die Einheitspreise einkalkuliert.

**39.24 00A + Material/Erzeugnis n.W.AN zu 3924**

Das Verwenden nachstehend angebotener Materialien/Erzeugnisse zu den angegebenen Positionen dieser ULG wird vereinbart:

Betrifft Position(en): \_\_\_\_\_

Material/Erzeugnis nach Wahl des Auftragnehmers (AN).

Angebote: (.....)

**39.24 00B + Material/Erzeugnis Beispiel AG zu 3924**

Das Verwenden nachstehend angebotener Materialien/Erzeugnisse zu den angegebenen Positionen dieser ULG wird vereinbart:

Betrifft Position(en): \_\_\_\_\_

Beispielhaftes Material/Erzeugnis: \_\_\_\_\_

Angebote ist das beispielhafte oder ein Material/Erzeugnis gleichwertiger Art.

Kriterien der Gleichwertigkeit: \_\_\_\_\_

Angebote: (.....)

**39.25 Deckenbekleidungen, abgehängte Decken****1. Einkalkulierte Leistungen:**

1.1 Unterkonstruktion von Deckenbekleidungen und abgehängten Decken:

Die Unterkonstruktion der Bekleidungen von Deckenuntersichten wird mit Stahlblechprofilen und mit bis 10 cm verstellbaren Befestigungsbügeln direkt an den tragenden Untergrund montiert.

Eine fluchtgerechte Montage der Unterkonstruktion mit bis 10 cm Abstand des Montageuntergrundes zur Innenfläche der Bekleidung ist in die Einheitspreise einkalkuliert.

Die Unterkonstruktion von abgehängten Decken wird mit Stahlblechprofilen und mit bis 50 cm verstellbaren Abhängern direkt am Untergrund befestigt.

1.2 Folgende Leistungen sind (ergänzend zu den Nebenleistungen gemäß ÖNORM) in die Einheitspreise einkalkuliert:

- Randausbildungen von Bekleidungen der Deckenuntersichten oder abgehängter Decken mit Gipskartonplatten, den Anforderungen der Oberfläche des flankierenden Bauteils (Wand) entsprechend

- bei abgehängten Decken eine Abhängehöhe bis 50 cm

- Aufstandsflächen bis zu einer Neigung (Verhältnis von Höhe zu waagrechter Projektion) von 5 Prozent

Im Folgenden ist unter dem Begriff Entsorgen das Laden, Abtransportieren sowie das Verwerten, Deponieren oder Entsorgen der Baurestmassen zu verstehen.

**2. Ausmaß- und Abrechnungsregeln:**

Bei Decken wird die Höhe ab Fußbodenoberkante bis Unterkante des jeweiligen Deckenteiles, an dem die Unterkonstruktion (Abhängung) befestigt ist, gemessen.

2.1 Waagrecht, lotrecht, schräg:

Die Summe aller tatsächlichen Flächen wird abgerechnet.

Lotrechte Deckenflächen (Schürzen) werden dem Ausmaß der Deckenflächen hinzugerechnet. Erschwernisse bei der Ausführung von Schürzen sind in eigenen Positionen beschrieben.

**Ergänzungen zur StLB HB-022+ABK-020****Ausschreibungstexte ZZZ**

Leistungsverzeichnis

gedruckt am 15.11.2023

LB-HB-022+ABK-020

Preisangaben in EUR

**2.2 Abhängehöhe:**

Die Abhängehöhe wird gemessen ab Unterkante tragender Decke bis Unterkante fertiger abgehängter Decke.

**2.3 Friese:**

Friesausbildungen mit einer Breite über 100 cm werden nur als Deckenfläche abgerechnet.

**2.4 Anschlussflächen:**

Anschlussflächen an Deckenschürzen mit einer Breite über 100 cm werden nur als Deckenfläche abgerechnet.

39.25 00 + Folgende Angaben und Anforderungen an die Art und Weise der Leistungserbringung gelten als vereinbart und sind in die Einheitspreise einkalkuliert.

**39.25 00A + Material/Erzeugnis n.W.AN zu 3925**

Das Verwenden nachstehend angebotener Materialien/Erzeugnisse zu den angegebenen Positionen dieser ULG wird vereinbart:

Betrifft Position(en):

Material/Erzeugnis nach Wahl des Auftragnehmers (AN).

Angeboten: (.....)

**39.25 00B + Material/Erzeugnis Beispiel AG zu 3925**

Das Verwenden nachstehend angebotener Materialien/Erzeugnisse zu den angegebenen Positionen dieser ULG wird vereinbart:

Betrifft Position(en):

Beispielhaftes Material/Erzeugnis:

Angeboten ist das beispielhafte oder ein Material/Erzeugnis gleichwertiger Art.

Kriterien der Gleichwertigkeit:

Angeboten: (.....)

**39.26 Stützen- und Trägerbekleidungen****1. Allgemeines:**

Ausgeführt werden Plattenbekleidungen.

Die Wahl der Materialien zur Erreichung der geforderten Feuerwiderstandsklassen obliegt dem Auftragnehmer.

**2. Einkalkulierte Leistungen:****2.1 Unterkonstruktion:**

Eine etwaig erforderliche Unterkonstruktion ist in die Einheitspreise einkalkuliert.

**2.1.1 Holz:**

Bei Konstruktionen aus Holz sind Platten direkt (ohne Unterkonstruktion) am zu bekleidenden Bauteil befestigt.

**2.1.2 Stahl:**

Bei Stahlstützen und Trägerbekleidungen sind Platten nach Maßgabe des Klassifizierungsbescheides direkt (ohne Unterkonstruktion) oder mit Unterkonstruktion am zu bekleidenden Bauteil befestigt.

**3. Ausmaß- und Abrechnungsregeln:**

Abgerechnet wird die abgewickelte Fläche der fertigen Bekleidung.

39.26 00 + Folgende Angaben und Anforderungen an die Art und Weise der Leistungserbringung gelten als vereinbart und sind in die Einheitspreise einkalkuliert.

**Ergänzungen zur StLB HB-022+ABK-020****Ausschreibungstexte ZZZ**

Leistungsverzeichnis

gedruckt am 15.11.2023  
LB-HB-022+ABK-020 Preisangaben in EUR**39.26 00A + Material/Erzeugnis n.W.AN zu 3926**

Das Verwenden nachstehend angebotener Materialien/Erzeugnisse zu den angegebenen Positionen dieser ULG wird vereinbart:

Betrifft Position(en):

Material/Erzeugnis nach Wahl des Auftragnehmers (AN).

Angeboten: (.....)

**39.26 00B + Material/Erzeugnis Beispiel AG zu 3926**

Das Verwenden nachstehend angebotener Materialien/Erzeugnisse zu den angegebenen Positionen dieser ULG wird vereinbart:

Betrifft Position(en):

Beispielhaftes Material/Erzeugnis:

Angeboten ist das beispielhafte oder ein Material/Erzeugnis gleichwertiger Art.

Kriterien der Gleichwertigkeit:

Angeboten: (.....)

**39.27 Installationsbekleidungen****1. Materialwahl:**

Die Wahl der Materialien zur Erreichung der geforderten Feuerwiderstandsklassen obliegt dem Auftragnehmer.

**2. Einkalkulierte Leistungen:**

## 2.1 Unterkonstruktion:

Eine etwa erforderliche Unterkonstruktion ist in die Einheitspreise einkalkuliert.

**3. Ausmaß- und Abrechnungsregeln:**

Abgerechnet wird die abgewickelte Fläche der fertigen Bekleidung.

39.27 00 + Folgende Angaben und Anforderungen an die Art und Weise der Leistungserbringung gelten als vereinbart und sind in die Einheitspreise einkalkuliert.

**39.27 00A + Material/Erzeugnis n.W.AN zu 3927**

Das Verwenden nachstehend angebotener Materialien/Erzeugnisse zu den angegebenen Positionen dieser ULG wird vereinbart:

Betrifft Position(en):

Material/Erzeugnis nach Wahl des Auftragnehmers (AN).

Angeboten: (.....)

**39.27 00B + Material/Erzeugnis Beispiel AG zu 3927**

Das Verwenden nachstehend angebotener Materialien/Erzeugnisse zu den angegebenen Positionen dieser ULG wird vereinbart:

Betrifft Position(en):

Beispielhaftes Material/Erzeugnis:

Angeboten ist das beispielhafte oder ein Material/Erzeugnis gleichwertiger Art.

Kriterien der Gleichwertigkeit:

Angeboten: (.....)

**39.28 Wandeinbauteile, Zargen für Türsysteme****1. Einkalkulierte Leistungen:**

## 1.1 Einbauteile:

Stahlzargen und Einbauteile aus Stahl sind rostgeschützt.

**Ergänzungen zur StLB HB-022+ABK-020****Ausschreibungstexte ZZZ**

Leistungsverzeichnis

gedruckt am 15.11.2023

LB-HB-022+ABK-020

Preisangaben in EUR

1.2 Vom Auftraggeber beigestellte Zargen:

Werden die vom Auftraggeber beigestellten Zargen als fertige Türsysteme gemeinsam mit Türblättern und Beschlägen geliefert, sind das Aushängen der Türblätter und das Kennzeichnen (um Verwechslungen - insbesondere der Beanspruchungsklassen oder der Feuerwiderstandsklasse - beim Wiedermontieren zu vermeiden) in die Einheitspreise einkalkuliert.

1.3 Folgende Leistungen sind (ergänzend zu den Nebenleistungen gemäß ÖNORM) in die Einheitspreise einkalkuliert:

- Erschwernisse beim Einbau von Türen mit Feuerschutz in Ständerwänden mit Feuerschutz

39.28 00 + Folgende Angaben und Anforderungen an die Art und Weise der Leistungserbringung gelten als vereinbart und sind in die Einheitspreise einkalkuliert.

**39.28 00A + Material/Erzeugnis n.W.AN zu 3928**

Das Verwenden nachstehend angebotener Materialien/Erzeugnisse zu den angegebenen Positionen dieser ULG wird vereinbart:

Betrifft Position(en): \_\_\_\_\_

Material/Erzeugnis nach Wahl des Auftragnehmers (AN).

Angeboten: (.....)

**39.28 00B + Material/Erzeugnis Beispiel AG zu 3928**

Das Verwenden nachstehend angebotener Materialien/Erzeugnisse zu den angegebenen Positionen dieser ULG wird vereinbart:

Betrifft Position(en): \_\_\_\_\_

Beispielhaftes Material/Erzeugnis: \_\_\_\_\_

Angeboten ist das beispielhafte oder ein Material/Erzeugnis gleichwertiger Art.

Kriterien der Gleichwertigkeit: \_\_\_\_\_

Angeboten: (.....)

**39.29 Zusätzliche Leistungen und Aufzahlungen****Bauteilhöhe/Einbauhöhe:**

Alle Leistungen sind ohne Unterschied der Höhe beschrieben und ausgeführt.

Alle etwaigen Erschwernisse (z.B. Gerüstmehrkosten) sind in die Einheitspreise einkalkuliert.

39.29 00 + Folgende Angaben und Anforderungen an die Art und Weise der Leistungserbringung gelten als vereinbart und sind in die Einheitspreise einkalkuliert.

**39.29 00A + Material/Erzeugnis n.W.AN zu 3929**

Das Verwenden nachstehend angebotener Materialien/Erzeugnisse zu den angegebenen Positionen dieser ULG wird vereinbart:

Betrifft Position(en): \_\_\_\_\_

Material/Erzeugnis nach Wahl des Auftragnehmers (AN).

Angeboten: (.....)

**39.29 00B + Material/Erzeugnis Beispiel AG zu 3929**

Das Verwenden nachstehend angebotener Materialien/Erzeugnisse zu den angegebenen Positionen dieser ULG wird vereinbart:

Betrifft Position(en): \_\_\_\_\_

Beispielhaftes Material/Erzeugnis: \_\_\_\_\_

Angeboten ist das beispielhafte oder ein Material/Erzeugnis gleichwertiger Art.

Kriterien der Gleichwertigkeit: \_\_\_\_\_

Angeboten: (.....)

**Ergänzungen zur StLB HB-022+ABK-020****Ausschreibungstexte ZZZ**

Leistungsverzeichnis

gedruckt am 15.11.2023  
LB-HB-022+ABK-020 Preisangaben in EUR**39.2A + Ständerwände - Ergänzungen (ABD)**

39.2A 00 + Folgende Angaben und Anforderungen an die Art und Weise der Leistungserbringung gelten als vereinbart und sind in die Einheitspreise einkalkuliert.

**39.2A 00A + Material/Erzeugnis n.W.AN zu 392A**

Das Verwenden nachstehend angebotener Materialien/Erzeugnisse zu den angegebenen Positionen dieser ULG wird vereinbart:

Betrifft Position(en): \_\_\_\_\_

Material/Erzeugnis nach Wahl des Auftragnehmers (AN).

Angeboten: (.....)

**39.2A 00B + Material/Erzeugnis Beispiel AG zu 392A**

Das Verwenden nachstehend angebotener Materialien/Erzeugnisse zu den angegebenen Positionen dieser ULG wird vereinbart:

Betrifft Position(en): \_\_\_\_\_

Beispielhaftes Material/Erzeugnis: \_\_\_\_\_

Angeboten ist das beispielhafte oder ein Material/Erzeugnis gleichwertiger Art.

Kriterien der Gleichwertigkeit: \_\_\_\_\_

Angeboten: (.....)

**39.2D + Wandbekleidungen - Ergänzungen (ABD)**

39.2D 00 + Folgende Angaben und Anforderungen an die Art und Weise der Leistungserbringung gelten als vereinbart und sind in die Einheitspreise einkalkuliert.

**39.2D 00A + Material/Erzeugnis n.W.AN zu 392D**

Das Verwenden nachstehend angebotener Materialien/Erzeugnisse zu den angegebenen Positionen dieser ULG wird vereinbart:

Betrifft Position(en): \_\_\_\_\_

Material/Erzeugnis nach Wahl des Auftragnehmers (AN).

Angeboten: (.....)

**39.2D 00B + Material/Erzeugnis Beispiel AG zu 392D**

Das Verwenden nachstehend angebotener Materialien/Erzeugnisse zu den angegebenen Positionen dieser ULG wird vereinbart:

Betrifft Position(en): \_\_\_\_\_

Beispielhaftes Material/Erzeugnis: \_\_\_\_\_

Angeboten ist das beispielhafte oder ein Material/Erzeugnis gleichwertiger Art.

Kriterien der Gleichwertigkeit: \_\_\_\_\_

Angeboten: (.....)

**39.30 Paneelwände****1. Einkalkulierte Leistungen:****1.1 Höhen:**

Die Ausführung von Wänden mit einer Höhe von 205 bis 210 cm, einschließlich einer Bodenfreiheit von 10 bis 15 cm, ist in die Einheitspreise einkalkuliert.

**1.2 Farbe, Dekor:**

Wenn keine Farbe oder kein Dekor angegeben ist, entspricht die Oberflächenbeschichtung der Standardausführung (weiß oder grau, nach Wahl des Auftraggebers). Musterplättchen werden nach Aufforderung durch den Auftraggeber vom Auftragnehmer vorgelegt.



**Ergänzungen zur StLB HB-022+ABK-020****Ausschreibungstexte ZZZ**

Leistungsverzeichnis

gedruckt am 15.11.2023

LB-HB-022+ABK-020

Preisangaben in EUR

## 1.3 Türen:

Die Türen bestehen aus dem gleichen Material wie die Wände. Die Türanschläge sind mit einer Anschlagdämpfung ausgestattet.

1.4 Folgende Leistungen sind (ergänzend zu den Nebenleistungen gemäß ÖNORM) in die Einheitspreise einkalkuliert:

- alle Befestigungen, Dichtungen, Fußstützen und Abdeckprofile in Standardausführung
- die fertige Montage

39.30 00 + Folgende Angaben und Anforderungen an die Art und Weise der Leistungserbringung gelten als vereinbart und sind in die Einheitspreise einkalkuliert.

**39.30 00A + Material/Erzeugnis n.W.AN zu 3930**

Das Verwenden nachstehend angebotener Materialien/Erzeugnisse zu den angegebenen Positionen dieser ULG wird vereinbart:

Betrifft Position(en): \_\_\_\_\_

Material/Erzeugnis nach Wahl des Auftragnehmers (AN).

Angeboten: (.....)

**39.30 00B + Material/Erzeugnis Beispiel AG zu 3930**

Das Verwenden nachstehend angebotener Materialien/Erzeugnisse zu den angegebenen Positionen dieser ULG wird vereinbart:

Betrifft Position(en): \_\_\_\_\_

Beispielhaftes Material/Erzeugnis: \_\_\_\_\_

Angeboten ist das beispielhafte oder ein Material/Erzeugnis gleichwertiger Art.

Kriterien der Gleichwertigkeit: \_\_\_\_\_

Angeboten: (.....)

**39.31 Trockenestrich, Trockenunterböden**

39.31 00 + Folgende Angaben und Anforderungen an die Art und Weise der Leistungserbringung gelten als vereinbart und sind in die Einheitspreise einkalkuliert.

**39.31 00A + Material/Erzeugnis n.W.AN zu 3931**

Das Verwenden nachstehend angebotener Materialien/Erzeugnisse zu den angegebenen Positionen dieser ULG wird vereinbart:

Betrifft Position(en): \_\_\_\_\_

Material/Erzeugnis nach Wahl des Auftragnehmers (AN).

Angeboten: (.....)

**39.31 00B + Material/Erzeugnis Beispiel AG zu 3931**

Das Verwenden nachstehend angebotener Materialien/Erzeugnisse zu den angegebenen Positionen dieser ULG wird vereinbart:

Betrifft Position(en): \_\_\_\_\_

Beispielhaftes Material/Erzeugnis: \_\_\_\_\_

Angeboten ist das beispielhafte oder ein Material/Erzeugnis gleichwertiger Art.

Kriterien der Gleichwertigkeit: \_\_\_\_\_

Angeboten: (.....)

**39.32 Installationsdoppel- und Hohlrumböden****1. Begriffe:**

Freier Durchgang (FD) bei Doppelböden gibt den kleinsten Abstand zwischen Oberkante Unterboden und Unterkante Oberboden an.

**Ergänzungen zur StLB HB-022+ABK-020****Ausschreibungstexte ZZZ**

Leistungsverzeichnis

gedruckt am 15.11.2023  
LB-HB-022+ABK-020 Preisangaben in EUR**2. Einkalkulierte Leistungen:**

Das Anarbeiten an Wände und Stützen ist in die Einheitspreise einkalkuliert.

39.32 00 + Folgende Angaben und Anforderungen an die Art und Weise der Leistungserbringung gelten als vereinbart und sind in die Einheitspreise einkalkuliert.

**39.32 00A + Material/Erzeugnis n.W.AN zu 3932**

Das Verwenden nachstehend angebotener Materialien/Erzeugnisse zu den angegebenen Positionen dieser ULG wird vereinbart:

Betrifft Position(en): \_\_\_\_\_

Material/Erzeugnis nach Wahl des Auftragnehmers (AN).

Angeboten: (.....)

**39.32 00B + Material/Erzeugnis Beispiel AG zu 3932**

Das Verwenden nachstehend angebotener Materialien/Erzeugnisse zu den angegebenen Positionen dieser ULG wird vereinbart:

Betrifft Position(en): \_\_\_\_\_

Beispielhaftes Material/Erzeugnis: \_\_\_\_\_

Angeboten ist das beispielhafte oder ein Material/Erzeugnis gleichwertiger Art.

Kriterien der Gleichwertigkeit: \_\_\_\_\_

Angeboten: (.....)

**39.3F + Brandschutz-Revisionsklappen (AIR FIRE TECH)**

Version: 2019-09

**Liefern und Montage:**

Im Folgenden ist das Liefern und die Montage beschrieben.

Lagerung, Lieferbedingungen und Montage erfolgen gemäß den Angaben des Herstellers.

**Verarbeitungsrichtlinien:**

Die Verarbeitungsrichtlinien des Erzeugers werden eingehalten. Es werden nur die dem System zugehörigen Materialien verwendet.

**Aufzahlungen/Zubehör:**

Positionen für Aufzahlungen (Az) und Zubehör beschreiben

Varianten/Ergänzungen/Erweiterungen zu vorangegangenen Positionen (Leistungen) und werden nur aus dem System oder der Auswahl von Produkten des Herstellers der Grundposition angeboten bzw. ausgeführt.

39.3F 00 + Folgende Angaben und Anforderungen an die Art und Weise der Leistungserbringung gelten als vereinbart und sind in die Einheitspreise einkalkuliert.

**39.3F 00A + Material/Erzeugnis n.W.AN zu 393F**

Das Verwenden nachstehend angebotener Materialien/Erzeugnisse zu den angegebenen Positionen dieser ULG wird vereinbart:

Betrifft Position(en): \_\_\_\_\_

Material/Erzeugnis nach Wahl des Auftragnehmers (AN).

Angeboten: (.....)

**39.3F 00B + Material/Erzeugnis Beispiel AG zu 393F**

Das Verwenden nachstehend angebotener Materialien/Erzeugnisse zu den angegebenen Positionen dieser ULG wird vereinbart:

Betrifft Position(en): \_\_\_\_\_

Beispielhaftes Material/Erzeugnis: \_\_\_\_\_

**Ergänzungen zur StLB HB-022+ABK-020****Ausschreibungstexte ZZZ**

Leistungsverzeichnis

gedruckt am 15.11.2023

LB-HB-022+ABK-020

Preisangaben in EUR

Angeboten ist das beispielhafte oder ein Material/Erzeugnis gleichwertiger Art.

Kriterien der Gleichwertigkeit: \_\_\_\_\_

Angeboten: (.....)

**39.41 Trennwandsysteme****Montage:**

Die Montage erfolgt auf einem vom Auftraggeber bereitgestellten stabilen und tragfähigen Untergrund.

39.41 00 + Folgende Angaben und Anforderungen an die Art und Weise der Leistungserbringung gelten als vereinbart und sind in die Einheitspreise einkalkuliert.

**39.41 00A + Material/Erzeugnis n.W.AN zu 3941**

Das Verwenden nachstehend angebotener Materialien/Erzeugnisse zu den angegebenen Positionen dieser ULG wird vereinbart:

Betrifft Position(en): \_\_\_\_\_

Material/Erzeugnis nach Wahl des Auftragnehmers (AN).

Angeboten: (.....)

**39.41 00B + Material/Erzeugnis Beispiel AG zu 3941**

Das Verwenden nachstehend angebotener Materialien/Erzeugnisse zu den angegebenen Positionen dieser ULG wird vereinbart:

Betrifft Position(en): \_\_\_\_\_

Beispielhaftes Material/Erzeugnis: \_\_\_\_\_

Angeboten ist das beispielhafte oder ein Material/Erzeugnis gleichwertiger Art.

Kriterien der Gleichwertigkeit: \_\_\_\_\_

Angeboten: (.....)

**39.51 + Abgehängte Decken aus Metall-quadratisch (ABD)**

Version 2020

39.51 00 + Folgende Angaben und Anforderungen an die Art und Weise der Leistungserbringung gelten als vereinbart und sind in die Einheitspreise einkalkuliert.

**39.51 00A + Material/Erzeugnis n.W.AN zu 3951**

Das Verwenden nachstehend angebotener Materialien/Erzeugnisse zu den angegebenen Positionen dieser ULG wird vereinbart:

Betrifft Position(en): \_\_\_\_\_

Material/Erzeugnis nach Wahl des Auftragnehmers (AN).

Angeboten: (.....)

**39.51 00B + Material/Erzeugnis Beispiel AG zu 3951**

Das Verwenden nachstehend angebotener Materialien/Erzeugnisse zu den angegebenen Positionen dieser ULG wird vereinbart:

Betrifft Position(en): \_\_\_\_\_

Beispielhaftes Material/Erzeugnis: \_\_\_\_\_

Angeboten ist das beispielhafte oder ein Material/Erzeugnis gleichwertiger Art.

Kriterien der Gleichwertigkeit: \_\_\_\_\_

Angeboten: (.....)

**Ergänzungen zur StLB HB-022+ABK-020****Ausschreibungstexte ZZZ**

Leistungsverzeichnis

gedruckt am 15.11.2023  
LB-HB-022+ABK-020 Preisangaben in EUR**39.52 + Abgehängte Decken aus Metall-rechteckig (ABD)**

Version 2020

39.52 00 + Folgende Angaben und Anforderungen an die Art und Weise der Leistungserbringung gelten als vereinbart und sind in die Einheitspreise einkalkuliert.

**39.52 00A + Material/Erzeugnis n.W.AN zu 3952**

Das Verwenden nachstehend angebotener Materialien/Erzeugnisse zu den angegebenen Positionen dieser ULG wird vereinbart:

Betrifft Position(en): \_\_\_\_\_

Material/Erzeugnis nach Wahl des Auftragnehmers (AN).

Angeboten: (.....)

**39.52 00B + Material/Erzeugnis Beispiel AG zu 3952**

Das Verwenden nachstehend angebotener Materialien/Erzeugnisse zu den angegebenen Positionen dieser ULG wird vereinbart:

Betrifft Position(en): \_\_\_\_\_

Beispielhaftes Material/Erzeugnis: \_\_\_\_\_

Angeboten ist das beispielhafte oder ein Material/Erzeugnis gleichwertiger Art.

Kriterien der Gleichwertigkeit: \_\_\_\_\_

Angeboten: (.....)

**39.53 + Abgehängte Decken aus Metall-Deckensegel (ABD)**

Version 2020

39.53 00 + Folgende Angaben und Anforderungen an die Art und Weise der Leistungserbringung gelten als vereinbart und sind in die Einheitspreise einkalkuliert.

**39.53 00A + Material/Erzeugnis n.W.AN zu 3953**

Das Verwenden nachstehend angebotener Materialien/Erzeugnisse zu den angegebenen Positionen dieser ULG wird vereinbart:

Betrifft Position(en): \_\_\_\_\_

Material/Erzeugnis nach Wahl des Auftragnehmers (AN).

Angeboten: (.....)

**39.53 00B + Material/Erzeugnis Beispiel AG zu 3953**

Das Verwenden nachstehend angebotener Materialien/Erzeugnisse zu den angegebenen Positionen dieser ULG wird vereinbart:

Betrifft Position(en): \_\_\_\_\_

Beispielhaftes Material/Erzeugnis: \_\_\_\_\_

Angeboten ist das beispielhafte oder ein Material/Erzeugnis gleichwertiger Art.

Kriterien der Gleichwertigkeit: \_\_\_\_\_

Angeboten: (.....)

**39.90 Regieleistungen****1. Allgemeines:**

In dieser Unterleistungsgruppe werden nur angehängte Regieleistungen gemäß ÖNORM B 2110 erfasst.

Regieleistungen werden nur ausgeführt, wenn sie vom Auftraggeber im Einzelfall angeordnet werden, auch wenn sie im Vertrag (Leistungsverzeichnis) vorgesehen sind.

Die aufgewendeten Stunden, verwendeten Geräte, Transportleistungen und verbrauchten Stoffe

**Ergänzungen zur StLB HB-022+ABK-020****Ausschreibungstexte ZZZ**

Leistungsverzeichnis

gedruckt am 15.11.2023

LB-HB-022+ABK-020

Preisangaben in EUR

werden täglich in die Regiescheine eingetragen und dem Auftraggeber zur Gegenzeichnung vorgelegt.

**2. Mengenänderungen:**

Die Bestimmungen, wonach bei Mengenänderungen die Neuvereinbarung von Einheitspreisen verlangt werden kann, sind auf Regieleistungen nicht anwendbar.

**3. Beschäftigungsgruppen:**

Die angeführten Beschäftigungsgruppen entsprechen den kollektivvertraglichen Regelungen. In den Stundensätzen sind auch anteilige Wegegelder, Fahrtspesen und Aufwandsentschädigungen (Auslösen) einkalkuliert. Verrechnet wird die an der Arbeits- oder Montagestelle tatsächlich geleistete Arbeitszeit, die kleinste Einheit ist die angefangene halbe Stunde.

**4. Einkalkulierte Leistungen:**

Die Einheitspreise für Stoffe gelten frei Baustelle, einschließlich Abladen.

**5. Ausmaß- und Abrechnungsregeln:**

Zur Verrechnung kommen die Stundensätze jener Beschäftigungsgruppe, die für die jeweilige Regieleistung ausreicht, unabhängig von der Qualifizierung des tatsächlich eingesetzten Personals.

39.90 00 Folgende Angaben und Anforderungen an die Art und Weise der Leistungserbringung gelten als vereinbart und sind in die Einheitspreise einkalkuliert.

**39.90 00B + Material/Erzeugnis Beispiel AG zu 3990**

Das Verwenden nachstehend angebotener Materialien/Erzeugnisse zu den angegebenen Positionen dieser ULG wird vereinbart:

Betrifft Position(en):

Beispielhaftes Material/Erzeugnis:

Angeboten ist das beispielhafte oder ein Material/Erzeugnis gleichwertiger Art.

Kriterien der Gleichwertigkeit:

Angeboten: (.....)

**39.A2 + Wandunterkonstrukt. u.Beplankungen (ISOVER)**

Version: 2023-09

Im Folgenden ist das Liefern der angegebenen Materialien und die Verarbeitung gemäß den Angaben des Herstellers beschrieben.

Die Montage einschließlich aller Befestigungsmittel ist in die Einheitspreise einkalkuliert.

**Verarbeitungsrichtlinien:**

Die Verarbeitungsrichtlinien des Erzeugers werden eingehalten. Es werden nur die dem System zugehörigen Bauteile und Materialien verwendet.

**Aufzahlungen und Zubehör:**

Positionen für Aufzahlungen (Az) und Zubehör beschreiben

Ergänzungen/Erweiterungen/Varianten zu vorangegangenen Positionen (Leistungen) und werden nur aus dem System oder der Auswahl von Produkten des Herstellers der Grundposition angeboten bzw. ausgeführt.

39.A2 00 + Folgende Angaben und Anforderungen an die Art und Weise der Leistungserbringung gelten als vereinbart und sind in die Einheitspreise einkalkuliert.

**39.A2 00A + Material/Erzeugnis n.W.AN zu 39A2**

Das Verwenden nachstehend angebotener Materialien/Erzeugnisse zu den angegebenen Positionen dieser ULG wird vereinbart:

Betrifft Position(en):

Material/Erzeugnis nach Wahl des Auftragnehmers (AN).

Angeboten: (.....)

**Ergänzungen zur StLB HB-022+ABK-020****Ausschreibungstexte ZZZ**

Leistungsverzeichnis

gedruckt am 15.11.2023  
LB-HB-022+ABK-020 Preisangaben in EUR**39.A2 00B + Material/Erzeugnis Beispiel AG zu 39A2**

Das Verwenden nachstehend angebotener Materialien/Erzeugnisse zu den angegebenen Positionen dieser ULG wird vereinbart:

Betrifft Position(en): \_\_\_\_\_

Beispielhaftes Material/Erzeugnis: \_\_\_\_\_

Angeboten ist das beispielhafte oder ein Material/Erzeugnis gleichwertiger Art.

Kriterien der Gleichwertigkeit: \_\_\_\_\_

Angeboten: (.....)

**39.A3 + Zusatz-Leistungen und Aufzahlungen (ISOVER)**

Version: 2022-09

Im Folgenden ist das Liefern der angegebenen Materialien und die Verarbeitung gemäß den Angaben des Herstellers beschrieben.

Die Montage einschließlich aller Befestigungsmittel ist in die Einheitspreise einkalkuliert.

**Verarbeitungsrichtlinien:**

Die Verarbeitungsrichtlinien des Erzeugers werden eingehalten. Es werden nur die dem System zugehörigen Bauteile und Materialien verwendet.

**Aufzahlungen und Zubehör:**

Positionen für Aufzahlungen (Az) und Zubehör beschreiben

Ergänzungen/Erweiterungen/Varianten zu vorangegangenen Positionen (Leistungen) und werden nur aus dem System oder der Auswahl von Produkten des Herstellers der Grundposition angeboten bzw. ausgeführt.

39.A3 00 + Folgende Angaben und Anforderungen an die Art und Weise der Leistungserbringung gelten als vereinbart und sind in die Einheitspreise einkalkuliert.

**39.A3 00A + Material/Erzeugnis n.W.AN zu 39A3**

Das Verwenden nachstehend angebotener Materialien/Erzeugnisse zu den angegebenen Positionen dieser ULG wird vereinbart:

Betrifft Position(en): \_\_\_\_\_

Material/Erzeugnis nach Wahl des Auftragnehmers (AN).

Angeboten: (.....)

**39.A3 00B + Material/Erzeugnis Beispiel AG zu 39A3**

Das Verwenden nachstehend angebotener Materialien/Erzeugnisse zu den angegebenen Positionen dieser ULG wird vereinbart:

Betrifft Position(en): \_\_\_\_\_

Beispielhaftes Material/Erzeugnis: \_\_\_\_\_

Angeboten ist das beispielhafte oder ein Material/Erzeugnis gleichwertiger Art.

Kriterien der Gleichwertigkeit: \_\_\_\_\_

Angeboten: (.....)

**39.A6 + Wandverkleidungen (ISOVER)**

Version: 2022-09

Im Folgenden ist das Liefern der angegebenen Materialien und die Verarbeitung gemäß den Angaben des Herstellers beschrieben.

Die Montage einschließlich aller Befestigungsmittel ist in die Einheitspreise einkalkuliert.

**Verarbeitungsrichtlinien:**

Die Verarbeitungsrichtlinien des Erzeugers werden eingehalten. Es werden nur die dem System zugehörigen Bauteile und Materialien verwendet.

**Ergänzungen zur StLB HB-022+ABK-020****Ausschreibungstexte ZZZ**

Leistungsverzeichnis

gedruckt am 15.11.2023  
LB-HB-022+ABK-020 Preisangaben in EUR**Aufzahlungen und Zubehör:**

Positionen für Aufzahlungen (Az) und Zubehör beschreiben Ergänzungen/Erweiterungen/Varianten zu vorangegangenen Positionen (Leistungen) und werden nur aus dem System oder der Auswahl von Produkten des Herstellers der Grundposition angeboten bzw. ausgeführt.

39.A6 00 + Folgende Angaben und Anforderungen an die Art und Weise der Leistungserbringung gelten als vereinbart und sind in die Einheitspreise einkalkuliert.

**39.A6 00A + Material/Erzeugnis n.W.AN zu 39A6**

Das Verwenden nachstehend angebotener Materialien/Erzeugnisse zu den angegebenen Positionen dieser ULG wird vereinbart:

Betrifft Position(en): \_\_\_\_\_

Material/Erzeugnis nach Wahl des Auftragnehmers (AN).

Angeboten: (.....)

**39.A6 00B + Material/Erzeugnis Beispiel AG zu 39A6**

Das Verwenden nachstehend angebotener Materialien/Erzeugnisse zu den angegebenen Positionen dieser ULG wird vereinbart:

Betrifft Position(en): \_\_\_\_\_

Beispielhaftes Material/Erzeugnis: \_\_\_\_\_

Angeboten ist das beispielhafte oder ein Material/Erzeugnis gleichwertiger Art.

Kriterien der Gleichwertigkeit: \_\_\_\_\_

Angeboten: (.....)

**39.A8 + Decken- u.Dachschrägenverkleidung (ISOVER)**

Version: 2022-09

Im Folgenden ist das Liefern der angegebenen Materialien und die Verarbeitung gemäß den Angaben des Herstellers beschrieben.

Die Montage einschließlich aller Befestigungsmittel ist in die Einheitspreise einkalkuliert.

**Verarbeitungsrichtlinien:**

Die Verarbeitungsrichtlinien des Erzeugers werden eingehalten. Es werden nur die dem System zugehörigen Bauteile und Materialien verwendet.

**Aufzahlungen und Zubehör:**

Positionen für Aufzahlungen (Az) und Zubehör beschreiben Ergänzungen/Erweiterungen/Varianten zu vorangegangenen Positionen (Leistungen) und werden nur aus dem System oder der Auswahl von Produkten des Herstellers der Grundposition angeboten bzw. ausgeführt.

39.A8 00 + Folgende Angaben und Anforderungen an die Art und Weise der Leistungserbringung gelten als vereinbart und sind in die Einheitspreise einkalkuliert.

**39.A8 00A + Material/Erzeugnis n.W.AN zu 39A8**

Das Verwenden nachstehend angebotener Materialien/Erzeugnisse zu den angegebenen Positionen dieser ULG wird vereinbart:

Betrifft Position(en): \_\_\_\_\_

Material/Erzeugnis nach Wahl des Auftragnehmers (AN).

Angeboten: (.....)

**39.A8 00B + Material/Erzeugnis Beispiel AG zu 39A8**

Das Verwenden nachstehend angebotener Materialien/Erzeugnisse zu den angegebenen



**Ergänzungen zur StLB HB-022+ABK-020****Ausschreibungstexte ZZZ**

Leistungsverzeichnis

gedruckt am 15.11.2023  
LB-HB-022+ABK-020 Preisangaben in EUR

Positionen dieser ULG wird vereinbart:

Betrifft Position(en): \_\_\_\_\_

Beispielhaftes Material/Erzeugnis: \_\_\_\_\_

Angeboten ist das beispielhafte oder ein Material/Erzeugnis gleichwertiger Art.

Kriterien der Gleichwertigkeit: \_\_\_\_\_

Angeboten: (.....)

**39.A9 + Trockenunterboden (ISOVER)**

Version: 2022-09

Im Folgenden ist das Liefern der angegebenen Materialien und die Verarbeitung gemäß den Angaben des Herstellers beschrieben.

Die Montage einschließlich aller Befestigungsmittel ist in die Einheitspreise einkalkuliert.

**Verarbeitungsrichtlinien:**

Die Verarbeitungsrichtlinien des Erzeugers werden eingehalten. Es werden nur die dem System zugehörigen Bauteile und Materialien verwendet.

**Aufzahlungen und Zubehör:**

Positionen für Aufzahlungen (Az) und Zubehör beschreiben

Ergänzungen/Erweiterungen/Varianten zu vorangegangenen Positionen (Leistungen) und werden nur aus dem System oder der Auswahl von Produkten des Herstellers der Grundposition angeboten bzw. ausgeführt.

39.A9 00 + Folgende Angaben und Anforderungen an die Art und Weise der Leistungserbringung gelten als vereinbart und sind in die Einheitspreise einkalkuliert.

**39.A9 00A + Material/Erzeugnis n.W.AN zu 39A9**

Das Verwenden nachstehend angebotener Materialien/Erzeugnisse zu den angegebenen Positionen dieser ULG wird vereinbart:

Betrifft Position(en): \_\_\_\_\_

Material/Erzeugnis nach Wahl des Auftragnehmers (AN).

Angeboten: (.....)

**39.A9 00B + Material/Erzeugnis Beispiel AG zu 39A9**

Das Verwenden nachstehend angebotener Materialien/Erzeugnisse zu den angegebenen Positionen dieser ULG wird vereinbart:

Betrifft Position(en): \_\_\_\_\_

Beispielhaftes Material/Erzeugnis: \_\_\_\_\_

Angeboten ist das beispielhafte oder ein Material/Erzeugnis gleichwertiger Art.

Kriterien der Gleichwertigkeit: \_\_\_\_\_

Angeboten: (.....)

**39.CA + Akustikdeckensystem Ecophon Focus (ECOPHON)**

Version: 2021-08

Im Folgenden sind das Liefern und der Einbau bzw. Montage von Ecophon Focus beschrieben.

Es sind die Hersteller- und Verarbeitungsrichtlinien zu beachten.

Es sind die Einbau- und Montage richtlinien zu beachten.

Bei Direktbefestigung (Verklebung) muss die Oberfläche der Rohdecke trocken, staubfrei und saugfähig sein. Gegebenenfalls ist eine Probeklebung durchzuführen.

Anfallende Anschnitte sind in die Einheitspreise einzukalkulieren.

Zur Vermeidung von Verschmutzungen sind saubere helle Baumwollhandschuhe zu tragen.

**Aufzahlungen/Zubehör:**



**Ergänzungen zur StLB HB-022+ABK-020****Ausschreibungstexte ZZZ**

Leistungsverzeichnis

gedruckt am 15.11.2023

LB-HB-022+ABK-020

Preisangaben in EUR

Positionen für Aufzahlungen (Az) und Zubehör beschreiben Ergänzungen zu vorangegangenen Positionen (Leistungen) und werden nur aus dem System oder der Auswahl von Produkten des Herstellers der Grundposition angeboten bzw. ausgeführt,

39.CA 00 + Folgende Angaben und Anforderungen an die Art und Weise der Leistungserbringung gelten als vereinbart und sind in die Einheitspreise einkalkuliert.

**39.CA 00A + Material/Erzeugnis n.W.AN zu 39CA**

Das Verwenden nachstehend angebotener Materialien/Erzeugnisse zu den angegebenen Positionen dieser ULG wird vereinbart:

Betrifft Position(en): \_\_\_\_\_

Material/Erzeugnis nach Wahl des Auftragnehmers (AN).

Angeboten: (.....)

**39.CA 00B + Material/Erzeugnis Beispiel AG zu 39CA**

Das Verwenden nachstehend angebotener Materialien/Erzeugnisse zu den angegebenen Positionen dieser ULG wird vereinbart:

Betrifft Position(en): \_\_\_\_\_

Beispielhaftes Material/Erzeugnis: \_\_\_\_\_

Angeboten ist das beispielhafte oder ein Material/Erzeugnis gleichwertiger Art.

Kriterien der Gleichwertigkeit: \_\_\_\_\_

Angeboten: (.....)

**39.CB + Akustikdeckensystem Ecophon Master (ECOPHON)**

Version: 2021-08

Im Folgenden sind das Liefern und der Einbau bzw. Montage von Ecophon Master beschrieben.

Es sind die Hersteller- und Verarbeitungsrichtlinien zu beachten.

Es sind die Einbau- und Montagerichtlinien zu beachten.

Bei Direktbefestigung (Verklebung) muss die Oberfläche der Rohdecke trocken, staubfrei und saugfähig sein. Gegebenenfalls ist eine Probeklebung durchzuführen.

Anfallende Anschnitte sind in die Einheitspreise einzukalkulieren.

Zur Vermeidung von Verschmutzungen sind saubere helle Baumwollhandschuhe zu tragen.

**Aufzahlungen/Zubehör:**

Positionen für Aufzahlungen (Az) und Zubehör beschreiben Ergänzungen zu vorangegangenen Positionen (Leistungen) und werden nur aus dem System oder der Auswahl von Produkten des Herstellers der Grundposition angeboten bzw. ausgeführt,

39.CB 00 + Folgende Angaben und Anforderungen an die Art und Weise der Leistungserbringung gelten als vereinbart und sind in die Einheitspreise einkalkuliert.

**39.CB 00A + Material/Erzeugnis n.W.AN zu 39CB**

Das Verwenden nachstehend angebotener Materialien/Erzeugnisse zu den angegebenen Positionen dieser ULG wird vereinbart:

Betrifft Position(en): \_\_\_\_\_

Material/Erzeugnis nach Wahl des Auftragnehmers (AN).

Angeboten: (.....)

**39.CB 00B + Material/Erzeugnis Beispiel AG zu 39CB**

Das Verwenden nachstehend angebotener Materialien/Erzeugnisse zu den angegebenen Positionen dieser ULG wird vereinbart:

Betrifft Position(en): \_\_\_\_\_

Beispielhaftes Material/Erzeugnis: \_\_\_\_\_

**Ergänzungen zur StLB HB-022+ABK-020****Ausschreibungstexte ZZZ**

Leistungsverzeichnis

gedruckt am 15.11.2023

LB-HB-022+ABK-020

Preisangaben in EUR

Angeboten ist das beispielhafte oder ein Material/Erzeugnis gleichwertiger Art.

Kriterien der Gleichwertigkeit: \_\_\_\_\_

Angeboten: (.....)

**39.CC + Akustikdeckensegel Ecophon Solo (ECOPHON)**

Version: 2021-08

Im Folgenden sind das Liefern und der Einbau bzw. Montage von Ecophon Solo beschrieben.

Es sind die Hersteller- und Verarbeitungsrichtlinien zu beachten.

Es sind die Einbau- und Montagerichtlinien zu beachten.

Anfallende Anschnitte sind in die Einheitspreise einzukalkulieren.

Zur Vermeidung von Verschmutzungen sind saubere helle Baumwollhandschuhe zu tragen.

**Aufzahlungen/Zubehör:**

Positionen für Aufzahlungen (Az) und Zubehör beschreiben Ergänzungen zu vorangegangenen Positionen (Leistungen) und werden nur aus dem System oder der Auswahl von Produkten des Herstellers der Grundposition angeboten bzw. ausgeführt,

39.CC 00 + Folgende Angaben und Anforderungen an die Art und Weise der Leistungserbringung gelten als vereinbart und sind in die Einheitspreise einkalkuliert.

**39.CC 00A + Material/Erzeugnis n.W.AN zu 39CC**

Das Verwenden nachstehend angebotener Materialien/Erzeugnisse zu den angegebenen Positionen dieser ULG wird vereinbart:

Betrifft Position(en): \_\_\_\_\_

Material/Erzeugnis nach Wahl des Auftragnehmers (AN).

Angeboten: (.....)

**39.CC 00B + Material/Erzeugnis Beispiel AG zu 39CC**

Das Verwenden nachstehend angebotener Materialien/Erzeugnisse zu den angegebenen Positionen dieser ULG wird vereinbart:

Betrifft Position(en): \_\_\_\_\_

Beispielhaftes Material/Erzeugnis: \_\_\_\_\_

Angeboten ist das beispielhafte oder ein Material/Erzeugnis gleichwertiger Art.

Kriterien der Gleichwertigkeit: \_\_\_\_\_

Angeboten: (.....)

**39.CD + Akustikwandpaneelsystem Akusto (ECOPHON)**

Version: 2021-08

Im Folgenden sind das Liefern und der Einbau bzw. Montage von Ecophon Akusto beschrieben.

Es sind die Hersteller- und Verarbeitungsrichtlinien zu beachten.

Es sind die Einbau- und Montagerichtlinien zu beachten.

Anfallende Anschnitte sind in die Einheitspreise einzukalkulieren.

Zur Vermeidung von Verschmutzungen sind saubere helle Baumwollhandschuhe zu tragen.

**Aufzahlungen/Zubehör:**

Positionen für Aufzahlungen (Az) und Zubehör beschreiben Ergänzungen zu vorangegangenen Positionen (Leistungen) und werden nur aus dem System oder der Auswahl von Produkten des Herstellers der Grundposition angeboten bzw. ausgeführt.

39.CD 00 + Folgende Angaben und Anforderungen an die Art und Weise der Leistungserbringung gelten als vereinbart und sind in die Einheitspreise einkalkuliert.

**Ergänzungen zur StLB HB-022+ABK-020****Ausschreibungstexte ZZZ**

Leistungsverzeichnis

gedruckt am 15.11.2023  
LB-HB-022+ABK-020 Preisangaben in EUR**39.CD 00A + Material/Erzeugnis n.W.AN zu 39CD**

Das Verwenden nachstehend angebotener Materialien/Erzeugnisse zu den angegebenen Positionen dieser ULG wird vereinbart:

Betrifft Position(en): [REDACTED]

Material/Erzeugnis nach Wahl des Auftragnehmers (AN).

Angeboten: (. . . . .)

**39.CD 00B + Material/Erzeugnis Beispiel AG zu 39CD**

Das Verwenden nachstehend angebotener Materialien/Erzeugnisse zu den angegebenen Positionen dieser ULG wird vereinbart:

Betrifft Position(en): [REDACTED]

Beispielhaftes Material/Erzeugnis: [REDACTED]

Angeboten ist das beispielhafte oder ein Material/Erzeugnis gleichwertiger Art.

Kriterien der Gleichwertigkeit: [REDACTED]

Angeboten: (. . . . .)

**39.CE + Akustikdeckensystem Hygiene (ECOPHON)**

Version: 2021-08

Im Folgenden sind das Liefern und der Einbau bzw. Montage von Ecophon Hygiene beschrieben.

Es sind die Hersteller- und Verarbeitungsrichtlinien zu beachten.

Es sind die Einbau- und Montagerichtlinien zu beachten.

Anfallende Anschnitte sind in die Einheitspreise einzukalkulieren.

Zur Vermeidung von Verschmutzungen sind saubere helle Baumwollhandschuhe zu tragen.

**Aufzahlungen/Zubehör:**

Positionen für Aufzahlungen (Az) und Zubehör beschreiben Ergänzungen zu vorangegangenen Positionen (Leistungen) und werden nur aus dem System oder der Auswahl von Produkten des Herstellers der Grundposition angeboten bzw. ausgeführt,

39.CE 00 + Folgende Angaben und Anforderungen an die Art und Weise der Leistungserbringung gelten als vereinbart und sind in die Einheitspreise einkalkuliert.

**39.CE 00A + Material/Erzeugnis n.W.AN zu 39CE**

Das Verwenden nachstehend angebotener Materialien/Erzeugnisse zu den angegebenen Positionen dieser ULG wird vereinbart:

Betrifft Position(en): [REDACTED]

Material/Erzeugnis nach Wahl des Auftragnehmers (AN).

Angeboten: (. . . . .)

**39.CE 00B + Material/Erzeugnis Beispiel AG zu 39CE**

Das Verwenden nachstehend angebotener Materialien/Erzeugnisse zu den angegebenen Positionen dieser ULG wird vereinbart:

Betrifft Position(en): [REDACTED]

Beispielhaftes Material/Erzeugnis: [REDACTED]

Angeboten ist das beispielhafte oder ein Material/Erzeugnis gleichwertiger Art.

Kriterien der Gleichwertigkeit: [REDACTED]

Angeboten: (. . . . .)

**39.CF + Akustikdeckensystem Gedina (ECOPHON)**

Version: 2021-08

Im Folgenden sind das Liefern und der Einbau bzw. Montage von Ecophon Gedina beschrieben.

**Ergänzungen zur StLB HB-022+ABK-020****Ausschreibungstexte ZZZ**

Leistungsverzeichnis

gedruckt am 15.11.2023  
LB-HB-022+ABK-020 Preisangaben in EUR

Es sind die Hersteller- und Verarbeitungsrichtlinien zu beachten.

Es sind die Einbau- und Montagerichtlinien zu beachten.

Anfallende Anschnitte sind in die Einheitspreise einzukalkulieren.

Zur Vermeidung von Verschmutzungen sind saubere helle Baumwollhandschuhe zu tragen.

**Aufzahlungen/Zubehör:**

Positionen für Aufzahlungen (Az) und Zubehör beschreiben Ergänzungen zu vorangegangenen Positionen (Leistungen) und werden nur aus dem System oder der Auswahl von Produkten des Herstellers der Grundposition angeboten bzw. ausgeführt,

- 39.CF 00 + Folgende Angaben und Anforderungen an die Art und Weise der Leistungserbringung gelten als vereinbart und sind in die Einheitspreise einkalkuliert.

**39.CF 00A + Material/Erzeugnis n.W.AN zu 39CF**

Das Verwenden nachstehend angebotener Materialien/Erzeugnisse zu den angegebenen Positionen dieser ULG wird vereinbart:

Betrifft Position(en): \_\_\_\_\_

Material/Erzeugnis nach Wahl des Auftragnehmers (AN).

Angeboten: (.....)

**39.CF 00B + Material/Erzeugnis Beispiel AG zu 39CF**

Das Verwenden nachstehend angebotener Materialien/Erzeugnisse zu den angegebenen Positionen dieser ULG wird vereinbart:

Betrifft Position(en): \_\_\_\_\_

Beispielhaftes Material/Erzeugnis: \_\_\_\_\_

Angeboten ist das beispielhafte oder ein Material/Erzeugnis gleichwertiger Art.

Kriterien der Gleichwertigkeit: \_\_\_\_\_

Angeboten: (.....)

**39.CG + Akustikdeckensystem Advantage (ECOPHON)**

Version: 2021-08

Im Folgenden sind das Liefern und der Einbau bzw. Montage von Ecophon Advantage beschrieben.

Es sind die Hersteller- und Verarbeitungsrichtlinien zu beachten.

Es sind die Einbau- und Montagerichtlinien zu beachten.

Anfallende Anschnitte sind in die Einheitspreise einzukalkulieren.

Zur Vermeidung von Verschmutzungen sind saubere helle Baumwollhandschuhe zu tragen.

**Aufzahlungen/Zubehör:**

Positionen für Aufzahlungen (Az) und Zubehör beschreiben Ergänzungen zu vorangegangenen Positionen (Leistungen) und werden nur aus dem System oder der Auswahl von Produkten des Herstellers der Grundposition angeboten bzw. ausgeführt,

- 39.CG 00 + Folgende Angaben und Anforderungen an die Art und Weise der Leistungserbringung gelten als vereinbart und sind in die Einheitspreise einkalkuliert.

**39.CG 00A + Material/Erzeugnis n.W.AN zu 39CG**

Das Verwenden nachstehend angebotener Materialien/Erzeugnisse zu den angegebenen Positionen dieser ULG wird vereinbart:

Betrifft Position(en): \_\_\_\_\_

Material/Erzeugnis nach Wahl des Auftragnehmers (AN).

Angeboten: (.....)

**Ergänzungen zur StLB HB-022+ABK-020****Ausschreibungstexte ZZZ**

Leistungsverzeichnis

gedruckt am 15.11.2023  
LB-HB-022+ABK-020 Preisangaben in EUR**39.CG 00B + Material/Erzeugnis Beispiel AG zu 39CG**

Das Verwenden nachstehend angebotener Materialien/Erzeugnisse zu den angegebenen Positionen dieser ULG wird vereinbart:

Betrifft Position(en): \_\_\_\_\_

Beispielhaftes Material/Erzeugnis: \_\_\_\_\_

Angeboten ist das beispielhafte oder ein Material/Erzeugnis gleichwertiger Art.

Kriterien der Gleichwertigkeit: \_\_\_\_\_

Angeboten: (.....)

**39.CH + Akustikdeckensystem Super G (ECOPHON)**

Version: 2021-08

Im Folgenden sind das Liefern und der Einbau bzw. Montage von Ecophon Super G beschrieben.

Es sind die Hersteller- und Verarbeitungsrichtlinien zu beachten.

Es sind die Einbau- und Montagerichtlinien zu beachten.

Bei Direktbefestigung (Verklebung) muss Oberfläche der Rohdecke trocken, staubfrei und saugfähig sein. Gegebenenfalls ist eine Probeklebung durchzuführen.

Anfallende Anschnitte sind in die Einheitspreise einzukalkulieren.

Zur Vermeidung von Verschmutzungen sind saubere helle Baumwollhandschuhe zu tragen.

**Aufzahlungen/Zubehör:**

Positionen für Aufzahlungen (Az) und Zubehör beschreiben Ergänzungen zu vorangegangenen Positionen (Leistungen) und werden nur aus dem System oder der Auswahl von Produkten des Herstellers der Grundposition angeboten bzw. ausgeführt,

39.CH 00 + Folgende Angaben und Anforderungen an die Art und Weise der Leistungserbringung gelten als vereinbart und sind in die Einheitspreise einkalkuliert.

**39.CH 00A + Material/Erzeugnis n.W.AN zu 39CH**

Das Verwenden nachstehend angebotener Materialien/Erzeugnisse zu den angegebenen Positionen dieser ULG wird vereinbart:

Betrifft Position(en): \_\_\_\_\_

Material/Erzeugnis nach Wahl des Auftragnehmers (AN).

Angeboten: (.....)

**39.CH 00B + Material/Erzeugnis Beispiel AG zu 39CH**

Das Verwenden nachstehend angebotener Materialien/Erzeugnisse zu den angegebenen Positionen dieser ULG wird vereinbart:

Betrifft Position(en): \_\_\_\_\_

Beispielhaftes Material/Erzeugnis: \_\_\_\_\_

Angeboten ist das beispielhafte oder ein Material/Erzeugnis gleichwertiger Art.

Kriterien der Gleichwertigkeit: \_\_\_\_\_

Angeboten: (.....)

**39.CI + Leuchten f.Akustikdecken (ECOPHON)**

Version: 2021-08

Im Folgenden sind das Liefern und der Einbau bzw. Montage von Ecophon Leuchten beschrieben.

Es sind die Hersteller- und Verarbeitungsrichtlinien zu beachten.

Es sind die Einbau- und Montagerichtlinien zu beachten.

Zur Vermeidung von Verschmutzungen sind saubere helle Baumwollhandschuhe zu tragen.

**Ergänzungen zur StLB HB-022+ABK-020****Ausschreibungstexte ZZZ**

Leistungsverzeichnis

gedruckt am 15.11.2023  
LB-HB-022+ABK-020 Preisangaben in EUR**Aufzahlungen/Zubehör:**

Positionen für Aufzahlungen (Az) und Zubehör beschreiben Ergänzungen zu vorangegangenen Positionen (Leistungen) und werden nur aus dem System oder der Auswahl von Produkten des Herstellers der Grundposition angeboten bzw. ausgeführt,

39.CI 00 + Folgende Angaben und Anforderungen an die Art und Weise der Leistungserbringung gelten als vereinbart und sind in die Einheitspreise einkalkuliert.

**39.CI 00A + Material/Erzeugnis n.W.AN zu 39CI**

Das Verwenden nachstehend angebotener Materialien/Erzeugnisse zu den angegebenen Positionen dieser ULG wird vereinbart:

Betrifft Position(en):

Material/Erzeugnis nach Wahl des Auftragnehmers (AN).

Angeboten: (.....)

**39.CI 00B + Material/Erzeugnis Beispiel AG zu 39CI**

Das Verwenden nachstehend angebotener Materialien/Erzeugnisse zu den angegebenen Positionen dieser ULG wird vereinbart:

Betrifft Position(en):

Beispielhaftes Material/Erzeugnis:

Angeboten ist das beispielhafte oder ein Material/Erzeugnis gleichwertiger Art.

Kriterien der Gleichwertigkeit:

Angeboten: (.....)

**39.CJ + Akustikdeckensysteme Schwimmbad (ECOPHON)**

Version: 2021-08

Im Folgenden sind das Liefern und der Einbau bzw. Montage von Ecophon Hygiene beschrieben.

Es sind die Hersteller- und Verarbeitungsrichtlinien zu beachten.

Es sind die Einbau- und Montagerichtlinien zu beachten.

Anfallende Anschnitte sind in die Einheitspreise einzukalkulieren.

Zur Vermeidung von Verschmutzungen sind saubere helle Baumwollhandschuhe zu tragen.

**Aufzahlungen/Zubehör:**

Positionen für Aufzahlungen (Az) und Zubehör beschreiben Ergänzungen zu vorangegangenen Positionen (Leistungen) und werden nur aus dem System oder der Auswahl von Produkten des Herstellers der Grundposition angeboten bzw. ausgeführt,

39.CJ 00 + Folgende Angaben und Anforderungen an die Art und Weise der Leistungserbringung gelten als vereinbart und sind in die Einheitspreise einkalkuliert.

**39.CJ 00A + Material/Erzeugnis n.W.AN zu 39CJ**

Das Verwenden nachstehend angebotener Materialien/Erzeugnisse zu den angegebenen Positionen dieser ULG wird vereinbart:

Betrifft Position(en):

Material/Erzeugnis nach Wahl des Auftragnehmers (AN).

Angeboten: (.....)

**39.CJ 00B + Material/Erzeugnis Beispiel AG zu 39CJ**

Das Verwenden nachstehend angebotener Materialien/Erzeugnisse zu den angegebenen Positionen dieser ULG wird vereinbart:

Betrifft Position(en):

Beispielhaftes Material/Erzeugnis:

**Ergänzungen zur StLB HB-022+ABK-020****Ausschreibungstexte ZZZ**

Leistungsverzeichnis

gedruckt am 15.11.2023

LB-HB-022+ABK-020

Preisangaben in EUR

Angeboten ist das beispielhafte oder ein Material/Erzeugnis gleichwertiger Art.

Kriterien der Gleichwertigkeit: \_\_\_\_\_

Angeboten: (.....)

**39.E1 + Schiebetürelemente montagefertig f.Trockenbau (ECLISSE)**

Version: 2018-08

Im Folgenden ist das Liefern und Einbauen/Montieren von Schiebetürelementen oder -kästen in Ständerwänden beschrieben.

**Montagehinweis:**

Folgen Sie genau den werksseitigen Verarbeitungshinweisen und verwenden Sie die angegebenen, passenden Werkzeuge. Für die korrekte Ergonomie, sollten die Montagearbeiten auf passenden Arbeitsflächen ausgeführt werden. Einige der Bauteile können spitze Oberflächen haben. Es ist notwendig, passende Schutzvorrichtungen zu verwenden und die Arbeitsflächen zu schützen.

ECLISSE übernimmt keine Verantwortung für Beschädigungen oder Folgeschäden, die durch Nichtbeachtung der Verarbeitungshinweise hervorgerufen werden.

Alle Bauteile des Schiebetürelementes wurden von ECLISSE geprüft und getestet.

**Aufzahlungen:**

Aufzahlungspositionen (Az) beschreiben Ergänzungen/Erweiterungen/Varianten zu vorangegangenen Positionen (Leistungen) und werden nur aus dem System oder der Auswahl von Produkten des Herstellers der Grundposition angeboten bzw. ausgeführt.

39.E1 00 + Folgende Angaben und Anforderungen an die Art und Weise der Leistungserbringung gelten als vereinbart und sind in die Einheitspreise einkalkuliert.

**39.E1 00A + Material/Erzeugnis n.W.AN zu 39E1**

Das Verwenden nachstehend angebotener Materialien/Erzeugnisse zu den angegebenen Positionen dieser ULG wird vereinbart:

Betrifft Position(en): \_\_\_\_\_

Material/Erzeugnis nach Wahl des Auftragnehmers (AN).

Angeboten: (.....)

**39.E1 00B + Material/Erzeugnis Beispiel AG zu 39E1**

Das Verwenden nachstehend angebotener Materialien/Erzeugnisse zu den angegebenen Positionen dieser ULG wird vereinbart:

Betrifft Position(en): \_\_\_\_\_

Beispielhaftes Material/Erzeugnis: \_\_\_\_\_

Angeboten ist das beispielhafte oder ein Material/Erzeugnis gleichwertiger Art.

Kriterien der Gleichwertigkeit: \_\_\_\_\_

Angeboten: (.....)

**39.E2 + Schiebetürelemente montagefertig f.Trockenbau e.A.(ECLISSE)**

Version: 2018

Im Folgenden ist das Liefern und Einbauen/Montieren von Schiebetürelementen in Ständerwänden mit elektrischem Antrieb (e.A.) beschrieben.

**Montagehinweis:**

Folgen Sie genau den werksseitigen Verarbeitungshinweisen und verwenden Sie die angegebenen, passenden Werkzeuge. Für die korrekte Ergonomie, sollten die Montagearbeiten auf passenden Arbeitsflächen ausgeführt werden. Einige der Bauteile können spitze Oberflächen haben. Es ist notwendig, passende Schutzvorrichtungen zu verwenden und die Arbeitsflächen zu



**Ergänzungen zur StLB HB-022+ABK-020****Ausschreibungstexte ZZZ**

Leistungsverzeichnis

gedruckt am 15.11.2023  
LB-HB-022+ABK-020 Preisangaben in EUR

schützen.

ECLISSE übernimmt keine Verantwortung für Beschädigungen oder Folgeschäden, die durch Nichtbeachtung der Verarbeitungshinweise hervorgerufen werden.

Alle Bauteile des Schiebetürelementes wurden von ECLISSE geprüft und getestet.

**Aufzahlungen:**

Aufzahlungspositionen (Az) beschreiben Ergänzungen/Erweiterungen/Varianten zu vorangegangenen Positionen (Leistungen) und werden nur aus dem System oder der Auswahl von Produkten des Herstellers der Grundposition angeboten bzw. ausgeführt.

39.E2 00 + Folgende Angaben und Anforderungen an die Art und Weise der Leistungserbringung gelten als vereinbart und sind in die Einheitspreise einkalkuliert.

**39.E2 00A + Material/Erzeugnis n.W.AN zu 39E2**

Das Verwenden nachstehend angebotener Materialien/Erzeugnisse zu den angegebenen Positionen dieser ULG wird vereinbart:

Betrifft Position(en): \_\_\_\_\_

Material/Erzeugnis nach Wahl des Auftragnehmers (AN).

Angeboten: (.....)

**39.E2 00B + Material/Erzeugnis Beispiel AG zu 39E2**

Das Verwenden nachstehend angebotener Materialien/Erzeugnisse zu den angegebenen Positionen dieser ULG wird vereinbart:

Betrifft Position(en): \_\_\_\_\_

Beispielhaftes Material/Erzeugnis: \_\_\_\_\_

Angeboten ist das beispielhafte oder ein Material/Erzeugnis gleichwertiger Art.

Kriterien der Gleichwertigkeit: \_\_\_\_\_

Angeboten: (.....)

**39.E3 + Drehflügelzarge montagefertig f.Trockenbau (ECLISSE)**

Version: 2018-08

Im Folgenden ist das Liefern und Einbauen/Montieren von Drehflügelzargen in Ständerwänden beschrieben.

**Montagehinweis:**

Folgen Sie genau den werksseitigen Verarbeitungshinweisen und verwenden Sie die angegebenen, passenden Werkzeuge. Für die korrekte Ergonomie, sollten die Montagearbeiten auf passenden Arbeitsflächen ausgeführt werden. Einige der Bauteile können spitze Oberflächen haben. Es ist notwendig, passende Schutzvorrichtungen zu verwenden und die Arbeitsflächen zu schützen.

ECLISSE übernimmt keine Verantwortung für Beschädigungen oder Folgeschäden, die durch Nichtbeachtung der Verarbeitungshinweise hervorgerufen werden.

Alle Bauteile des Schiebetürelementes wurden von ECLISSE geprüft und getestet.

**Aufzahlungen:**

Aufzahlungspositionen (Az) beschreiben Ergänzungen/Erweiterungen/Varianten zu vorangegangenen Positionen (Leistungen) und werden nur aus dem System oder der Auswahl von Produkten des Herstellers der Grundposition angeboten bzw. ausgeführt.

39.E3 00 + Folgende Angaben und Anforderungen an die Art und Weise der Leistungserbringung gelten als vereinbart und sind in die Einheitspreise einkalkuliert.



**Ergänzungen zur StLB HB-022+ABK-020****Ausschreibungstexte ZZZ**

Leistungsverzeichnis

gedruckt am 15.11.2023  
LB-HB-022+ABK-020 Preisangaben in EUR**39.E3 00A + Material/Erzeugnis n.W.AN zu 39E3**

Das Verwenden nachstehend angebotener Materialien/Erzeugnisse zu den angegebenen Positionen dieser ULG wird vereinbart:

Betrifft Position(en): [REDACTED]

Material/Erzeugnis nach Wahl des Auftragnehmers (AN).

Angeboten: (. . . . .)

**39.E3 00B + Material/Erzeugnis Beispiel AG zu 39E3**

Das Verwenden nachstehend angebotener Materialien/Erzeugnisse zu den angegebenen Positionen dieser ULG wird vereinbart:

Betrifft Position(en): [REDACTED]

Beispielhaftes Material/Erzeugnis: [REDACTED]

Angeboten ist das beispielhafte oder ein Material/Erzeugnis gleichwertiger Art.

Kriterien der Gleichwertigkeit: [REDACTED]

Angeboten: (. . . . .)

**39.EA + Trockenestrich (Stauss-Perlite)**

Version: 2017-10

Im Folgenden sind das Liefern, der Einbau bzw. das Verlegen beschrieben.

**Hersteller- und Verarbeitungsrichtlinien:**

Verarbeitung nach aktuell gültiger Europerl - Gebrauchsanleitung unter [www.stauss-perlite.at](http://www.stauss-perlite.at) oder Informationen und Unterstützung einholen unter +43 (0) 2742/74368.

**Aufzahlungen/Zubehör/Anlagenteile:**

Positionen für Aufzahlungen (Az), Zubehör und Anlagenteile beschreiben Ergänzungen zu vorangegangenen Positionen (Leistungen) und werden nur aus dem System oder der Auswahl von Produkten des Herstellers der Grundposition angeboten bzw. ausgeführt.

39.EA 00 + Folgende Angaben und Anforderungen an die Art und Weise der Leistungserbringung gelten als vereinbart und sind in die Einheitspreise einkalkuliert:

**39.EA 00B + Material/Erzeugnis n.W.AN zu 39EA**

Das Verwenden nachstehend angebotener Materialien/Erzeugnisse zu den angegebenen Positionen dieser ULG wird vereinbart:

Betrifft Position(en): [REDACTED]

Material/Erzeugnis nach Wahl des Auftragnehmers (AN).

Angeboten: (. . . . .)

**39.EA 00C + Material/Erzeugnis Beispiel AG zu 39EA**

Das Verwenden nachstehend angebotener Materialien/Erzeugnisse zu den angegebenen Positionen dieser ULG wird vereinbart:

Betrifft Position(en): [REDACTED]

Beispielhaftes Material/Erzeugnis: [REDACTED]

Angeboten ist das beispielhafte oder ein Material/Erzeugnis gleichwertiger Art.

Kriterien der Gleichwertigkeit: [REDACTED]

Angeboten: (. . . . .)

**39.FA + UK f.HPL Kompaktplatten (Fundermax)**

Version: 2023-09

**Im Folgenden ist das Liefern von der Unterkonstruktion für HPL Kompaktplatten gemäß EN 438 beschrieben.**

**Ergänzungen zur StLB HB-022+ABK-020****Ausschreibungstexte ZZZ**

Leistungsverzeichnis

gedruckt am 15.11.2023  
LB-HB-022+ABK-020 Preisangaben in EUR**Angaben des Herstellers:**

Die Angaben des Plattenhersteller bezüglich Liefer-, Montage- bzw. Einbaubedingungen sowie Verarbeitungsrichtlinien sind zu beachten.

**Bewegungsfugen:**

Bewegungsfugen des Bauwerks werden konstruktiv mit gleicher Bewegungsmöglichkeit übernommen.

Dehnungsfugen sind entsprechend vorzusehen und in Werkzeichnungen darzustellen.

Vorhandene Gebäude-Dehnfugen müssen bei der Ausführung der Unterkonstruktion berücksichtigt werden.

Die Unterkonstruktion ist flucht- und lotrecht auszurichten.

39.FA 00 + Folgende Angaben und Anforderungen an die Art und Weise der Leistungserbringung gelten als vereinbart und sind in die Einheitspreise einkalkuliert.

**39.FA 00A + Material/Erzeugnis n.W.AN zu 39FA**

Das Verwenden nachstehend angebotener Materialien/Erzeugnisse zu den angegebenen Positionen dieser ULG wird vereinbart:

Betrifft Position(en):

Material/Erzeugnis nach Wahl des Auftragnehmers (AN).

Angeboten: (.....)

**39.FA 00B + Material/Erzeugnis Beispiel AG zu 39FA**

Das Verwenden nachstehend angebotener Materialien/Erzeugnisse zu den angegebenen Positionen dieser ULG wird vereinbart:

Betrifft Position(en):

Beispielhaftes Material/Erzeugnis:

Angeboten ist das beispielhafte oder ein Material/Erzeugnis gleichwertiger Art.

Kriterien der Gleichwertigkeit:

Angeboten: (.....)

**39.FB + HPL Kompaktplatten m.Melaminharzoberfläche (Fundermax)**

Version: 2023-09

**Im Folgenden ist das Liefern von HPL Kompaktplatten mit Melaminharzoberfläche beschrieben.**

Die **Montage** hat entsprechend den statischen Erfordernissen zu erfolgen und ist in **eigenen Positionen** beschrieben.

Die Angaben des Plattenhersteller bezüglich Liefer-, Montage- bzw. Einbaubedingungen sowie Verarbeitungsrichtlinien sind zu beachten.

Nach Fertigstellung des Bauvorhabens muss eine Endreinigung gemäß den Empfehlungen des Herstellers durchgeführt werden.

**Angaben zum Plattenmaterial:**

Als HPL (High Pressure Laminates) Kompaktplatten mit Melaminharzoberfläche bezeichnet man dekorative Hochdruck-Schichtpressstoffplatten welche aus einen Phenolharz imprägnierten Kern bestehen und eine Melaminharz imprägnierte Deckschicht haben. Sie werden vor allem für die Herstellung von hochbeanspruchten Möbelementen und Objekteinrichtungen verwendet.

Die Herstellung dieser HPL Kompaktplatten mit Melaminharzoberfläche erfolgt gemäß der EN 438 Teil 4, Typ CGS oder CGF - Klassifizierung und Spezifikationen für Kompakt-Schichtpressstoffe mit einer Dicke von 2 mm und größer.

**Ergänzungen zur StLB HB-022+ABK-020****Ausschreibungstexte ZZZ**

Leistungsverzeichnis

gedruckt am 15.11.2023  
LB-HB-022+ABK-020 Preisangaben in EUR

Die HPL Kompaktplatten mit Melaminharzoberfläche zeichnen sich durch ihre hohe Widerstandsfähigkeit gegen Abrieb, Stoß und Verkratzen, sowie durch eine gute Wärmebeständigkeit aus. Ebenfalls ist die Oberfläche weitgehend unempfindlich gegenüber haushaltsüblichen Chemikalien, hygienisch, unbedenklich im Kontakt mit Lebensmitteln und leicht zu reinigen. Die Kanten der HPL Kompaktplatten mit Melaminharzoberfläche müssen nach dem Zuschnitt nicht versiegelt werden.

Die HPL Kompaktplatten mit Melaminharzoberfläche können als FSC oder PEFC zertifiziert bezogen werden.

**Technische Beschreibung:**

- Lichtechtheit: ≥ Grad 4 gemäß EN 438-2:2016
- Kratzfestigkeit: ≥ Grad 3 (4N) gemäß EN 438-2:2016
- Oberflächenabrieb: ≥ 150 Umdrehungen gemäß EN 438-2:2016
- Stoßbeanspruchung m. kleiner Kugel: ≤ 10 N gemäß EN 438-2:2016
- Fleckenunempfindlichkeit: ≥ Grad 4 gemäß EN 438-2:2016
- Oberfläche: Lösemittelbeständig, kratzfest, leicht zu reinigen, hitzebeständig, lebensmittelecht, schlagzäh, widerstandsfähig
- Biegefestigkeit: ≥ 80 MPa gemäß EN 438-2:2016
- E-Modul: ≥ 9000 MPa gemäß EN 438-2:2016
- Brennbarkeit: Standardqualität:

Typ Cgs: Euroclass D-s2,d0 gemäß EN 13501-1

Typ CGF: Euroclass B-s2,d0 gemäß EN 13501-1

- Raumgewicht: ≥ 1350 kg/m<sup>3</sup> EN 438-2:2016
- Plattendicke: 2 bis 20 mm

Plattenformate und Oberfläche:

- TK: 2140 x 1060 mm = 2,27 m<sup>2</sup> FH, MT
- GR: 2800 x 1300 mm = 3,64 m<sup>2</sup> FH, MT
- SP: 2800 x 1854 mm = 5,19 m<sup>2</sup> FH, MT
- JU: 4100 x 1300 mm = 5,33 m<sup>2</sup> FH, MT
- XL: 4100 x 1854 mm = 7,60 m<sup>2</sup> FH, MT

Besäumschnitte sind auszuführen! (z.B.: 2140 x 1060 mm = 2130 x 1050 mm)

Kern: Schwarz alternativ F-Qualität-Kern

39.FB 00 + Folgende Angaben und Anforderungen an die Art und Weise der Leistungserbringung gelten als vereinbart und sind in die Einheitspreise einkalkuliert.

**39.FB 00A + Material/Erzeugnis n.W.AN zu 39FB**

Das Verwenden nachstehend angebotener Materialien/Erzeugnisse zu den angegebenen Positionen dieser ULG wird vereinbart:

Betrifft Position(en):

Material/Erzeugnis nach Wahl des Auftragnehmers (AN).

Angeboten: (.....)

**39.FB 00B + Material/Erzeugnis Beispiel AG zu 39FB**

Das Verwenden nachstehend angebotener Materialien/Erzeugnisse zu den angegebenen Positionen dieser ULG wird vereinbart:

Betrifft Position(en):

Beispielhaftes Material/Erzeugnis:

**Ergänzungen zur StLB HB-022+ABK-020****Ausschreibungstexte ZZZ**

Leistungsverzeichnis

gedruckt am 15.11.2023

LB-HB-022+ABK-020

Preisangaben in EUR

Angeboten ist das beispielhafte oder ein Material/Erzeugnis gleichwertiger Art.

Kriterien der Gleichwertigkeit:

Angeboten: (.....)

**39.FC + HPL Kompaktpl.m.doppelt geh./vern./geschl.Besch.(Fundermax)**

Version: 2023-09

**Im Folgenden ist das Liefern von HPL Kompaktplatten mit einer doppelt gehärteten, vernetzten und geschlossenen Beschichtung beschrieben.**

Die **Montage** hat entsprechend den statischen Erfordernissen zu erfolgen und ist in **eigenen Positionen** beschrieben.

Die Angaben des Plattenhersteller bezüglich Liefer-, Montage- bzw. Einbaubedingungen sowie Verarbeitungsrichtlinien sind zu beachten.

Nach Fertigstellung des Bauvorhabens muss eine Endreinigung gemäß den Empfehlungen des Herstellers durchgeführt werden.

**Angaben zum Plattenmaterial:**

Als HPL (High Pressure Laminates) Kompaktplatten mit einer doppelt gehärteten, vernetzten und geschlossenen Beschichtung bezeichnet man dekorative Hochdruck-Schichtpressstoffplatten welche aus einen Phenolharzimprägnierten Kern bestehen welcher mit einen Melaminharzimprägnierten Dekorpapier mit einer doppelt gehärteten, vernetzten und geschlossenen Urethan-Acrylat-Beschichtung beidseitig belegt wird. Sie werden vor allem an stark frequentierten Plätzen mit erhöhten Reinigungs- oder Hygieneanforderungen wie Spitälern, Schulen, Kindergärten, Sanitärräumen in Hotels und im öffentlichen Bereich sowie Gebäuden mit fallweise erhöhtem Infektionsrisiko (Flughäfen, Bahnhöfe), Großküchen, Lebensmittelindustrie, öffentlicher Verkehr, eingesetzt.

Die Herstellung dieser HPL Kompaktplatten mit einer doppelt gehärteten, vernetzten und geschlossenen Beschichtung erfolgt gemäß der EN 438 Teil 4, Typ CGS oder CGF - Klassifizierung und Spezifikationen für Kompakt-Schichtpressstoffe mit einer Dicke von 2 mm und größer.

Die HPL Kompaktplatten mit einer doppelt gehärteten, vernetzten und geschlossenen Beschichtung zeichnen sich durch ihre hohe Widerstandsfähigkeit gegen Abrieb, Stoß und Verkratzen, sowie durch eine gute Wärmebeständigkeit aus. Ebenfalls ist die Oberfläche weitgehend unempfindlich gegenüber schärferen Reinigungs- und Desinfektionsmittel, hygienisch, leicht zu reinigen und weist eine sehr gute Beständigkeit gegenüber Chemikalien auf.

Die HPL Kompaktplatten mit einer doppelt gehärteten, vernetzten und geschlossenen Beschichtung können als FSC oder PEFC zertifiziert bezogen werden.

**Technische Beschreibung:**

- Kratzfestigkeit:  $\geq$  Grad 3 (4N) gemäß EN 438-2:2016
  - Oberflächenabrieb:  $\geq$  150 Umdrehungen gemäß EN 438-2:2016
  - Stoßbeanspruchung m. kleiner Kugel:  $\leq$  10 mm gemäß EN 438-2:2016
  - Fleckenunempfindlichkeit:  $\geq$  Grad 4 gemäß EN 438-2:2016
  - Oberfläche: Lösemittelbeständig, kratzfest, leicht zu reinigen, hitzebeständig, schlagzäh, widerstandsfähig, chemikalienbeständig
  - Biegefestigkeit:  $\geq$  80 MPa gemäß EN 438-2:2016
  - E-Modul:  $\geq$  9000 MPa gemäß EN 438-2:2016
  - Brennbarkeit: Standardqualität:
- Typ CGS: Euroclass D-s2,d0 gemäß EN 13501-1
- Typ CGF: Euroclass B-s2,d0 gemäß EN 13501-1
- Raumgewicht:  $\geq$  1350 kg/m<sup>3</sup> EN 438-2:2016

**Ergänzungen zur StLB HB-022+ABK-020****Ausschreibungstexte ZZZ**

Leistungsverzeichnis

gedruckt am 15.11.2023  
LB-HB-022+ABK-020 Preisangaben in EUR

- Plattendicke: 2 bis 20 mm

Plattenformate und Oberfläche:

- GR: 2800 x 1300 mm = 3,64 m<sup>2</sup>, IP
- SP: 2800 x 1854 mm = 5,19 m<sup>2</sup>, IP
- JU: 4100 x 1300 mm = 5,33 m<sup>2</sup>, IP
- XL: 4100 x 1854 mm = 7,60 m<sup>2</sup>, IP

Besäumschnitte sind auszuführen! (z.B.: 2800 x 1300 mm = 2790 x 1290 mm)

Kern: Schwarz alternativ schwarzer F-Qualität-Kern

- 39.FC 00 + Folgende Angaben und Anforderungen an die Art und Weise der Leistungserbringung gelten als vereinbart und sind in die Einheitspreise einkalkuliert.

**39.FC 00A + Material/Erzeugnis n.W.AN zu 39FC**

Das Verwenden nachstehend angebotener Materialien/Erzeugnisse zu den angegebenen Positionen dieser ULG wird vereinbart:

Betrifft Position(en): 

Material/Erzeugnis nach Wahl des Auftragnehmers (AN).

Angeboten: (.....)

**39.FC 00B + Material/Erzeugnis Beispiel AG zu 39FC**

Das Verwenden nachstehend angebotener Materialien/Erzeugnisse zu den angegebenen Positionen dieser ULG wird vereinbart:

Betrifft Position(en): Beispielhaftes Material/Erzeugnis: 

Angeboten ist das beispielhafte oder ein Material/Erzeugnis gleichwertiger Art.

Kriterien der Gleichwertigkeit: 

Angeboten: (.....)

**39.FD + UK f.melaminhar.besch. Holzwerkstoffpl.(Fundermax)**

Version: 2023-09

**Im Folgenden ist das Liefern von Unterkonstruktionen für melaminharzbeschichtete Holzwerkstoffplatten (MFB) beschrieben.****Angaben des Herstellers:**

Die Angaben des Plattenhersteller bezüglich Liefer-, Montage- bzw. Einbaubedingungen sowie Verarbeitungsrichtlinien sind zu beachten.

- 39.FD 00 + Folgende Angaben und Anforderungen an die Art und Weise der Leistungserbringung gelten als vereinbart und sind in die Einheitspreise einkalkuliert.

**39.FD 00A + Material/Erzeugnis n.W.AN zu 39FD**

Das Verwenden nachstehend angebotener Materialien/Erzeugnisse zu den angegebenen Positionen dieser ULG wird vereinbart:

Betrifft Position(en): 

Material/Erzeugnis nach Wahl des Auftragnehmers (AN).

Angeboten: (.....)

**Ergänzungen zur StLB HB-022+ABK-020****Ausschreibungstexte ZZZ**

Leistungsverzeichnis

gedruckt am 15.11.2023  
LB-HB-022+ABK-020 Preisangaben in EUR**39.FD 00B + Material/Erzeugnis Beispiel AG zu 39FD**

Das Verwenden nachstehend angebotener Materialien/Erzeugnisse zu den angegebenen Positionen dieser ULG wird vereinbart:

Betrifft Position(en): [REDACTED]

Beispielhaftes Material/Erzeugnis: [REDACTED]

Angeboten ist das beispielhafte oder ein Material/Erzeugnis gleichwertiger Art.

Kriterien der Gleichwertigkeit: [REDACTED]

Angeboten: (. . . . .)

**39.FE + Melaminbeschichtete Holzwerkstoffplatten (Fundermax)**

Version: 2023-09

**Im Folgenden ist das Liefern von melaminbeschichteten Platten (MFB) beschrieben.**

**Die Montage hat entsprechend den statischen Erfordernissen zu erfolgen und ist in eigenen Positionen beschrieben.**

Die Angaben des Plattenherstellers bezüglich Liefer-, Montage- bzw. Einbaubedingungen sowie Verarbeitungsrichtlinien sind zu beachten.

Nach Fertigstellung des Bauvorhabens muss eine Endreinigung gemäß den Empfehlungen des Herstellers durchgeführt werden.

**Angaben zum Plattenmaterial:**

Die melaminbeschichteten Platten (MFB) sind dekorative Holzwerkstoffe mit der Spanplattenträgerqualität P2, P2B1, P5 oder MDF welche ihren Einsatz im Innenbereich für alle Arten von Anwendungsgebieten, wie z.B. Möbelbau, Wandschutz, Objektbau, etc, finden. Die Herstellung dieser MFB Platten erfolgt gemäß der EN 14322 – Holzwerkstoffe — Melaminbeschichtete Platten zur Verwendung im Innenbereich — Definition, Anforderungen und Klassifizierung. Die MFB Platten zeichnen sich durch die raffinierten Dekore, ausgefeilte Oberflächen sowie den richtigen Mix aus Sensibilität, Mut und Kreativität aus.

Die melaminbeschichteten Holzwerkstoffplatten (MFB) können als FSC oder PEFC zertifiziert bezogen werden.

**Technische Beschreibung:**

Lichteinheit: Stufe 6 gemäß EN 14323

Baustoffklasse:

MFB auf Spanplattenträger P2 oder P5:

- Euroclass D-s2,d0 nach EN 13501-1
- B1 Schwerbrennbar; Tr 1 – nicht tropfend; Q 1 – schwachqualmend gemäß ÖNORM B 3800-1

MFB auf MDF Träger:

- Euroclass D-s2,d0 nach EN 13501-1

MFB auf Spanplattenträger P2B1:

- Euroclass B-s1,d0 nach EN 13501-1
- B1 gemäß DIN 4102

Plattendicken: gemäß gültigem Lieferprogramm

Oberflächenausführung: gemäß gültigem Lieferprogramm

Plattenformate und Trägermaterial:

- 2820 x 2070 mm = 5,84 m<sup>2</sup> P2, P2B1, P5, MDF
- 2800 x 2050 mm = 5,74 m<sup>2</sup> P2, MDF

**Ergänzungen zur StLB HB-022+ABK-020****Ausschreibungstexte ZZZ**

Leistungsverzeichnis

gedruckt am 15.11.2023

LB-HB-022+ABK-020

Preisangaben in EUR

Besäumschnitte sind auszuführen! (z.B.: 2820 x 2070 mm = 2810 x 2060 mm)

Trägermaterial: Spanplatte P2, P2 B1, P5; Alternative: MDF

39.FE 00 + Folgende Angaben und Anforderungen an die Art und Weise der Leistungserbringung gelten als vereinbart und sind in die Einheitspreise einkalkuliert.

**39.FE 00A + Material/Erzeugnis n.W.AN zu 39FE**

Das Verwenden nachstehend angebotener Materialien/Erzeugnisse zu den angegebenen Positionen dieser ULG wird vereinbart:

Betrifft Position(en): 

Material/Erzeugnis nach Wahl des Auftragnehmers (AN).

Angeboten: (. . . . .)

**39.FE 00B + Material/Erzeugnis Beispiel AG zu 39FE**

Das Verwenden nachstehend angebotener Materialien/Erzeugnisse zu den angegebenen Positionen dieser ULG wird vereinbart:

Betrifft Position(en): Beispielhaftes Material/Erzeugnis: 

Angeboten ist das beispielhafte oder ein Material/Erzeugnis gleichwertiger Art.

Kriterien der Gleichwertigkeit: 

Angeboten: (. . . . .)

**39.FF + UK melaminbesch.Holzwerk.pl.m.Mehrblattaufbau (Fundermax)**

Version: 2023-09

**Im Folgenden ist das Liefern von Unterkonstruktionen für melaminbeschichtete Holzwerkstoffplatten (MFB) mit Mehrblattaufbau beschrieben.**

**Angaben des Herstellers:**

Die Angaben des Plattenhersteller bezüglich Liefer-, Montage- bzw. Einbaubedingungen sowie Verarbeitungsrichtlinien sind zu beachten.

39.FF 00 + Folgende Angaben und Anforderungen an die Art und Weise der Leistungserbringung gelten als vereinbart und sind in die Einheitspreise einkalkuliert.

**39.FF 00A + Material/Erzeugnis n.W.AN zu 39FF**

Das Verwenden nachstehend angebotener Materialien/Erzeugnisse zu den angegebenen Positionen dieser ULG wird vereinbart:

Betrifft Position(en): 

Material/Erzeugnis nach Wahl des Auftragnehmers (AN).

Angeboten: (. . . . .)

**39.FF 00B + Material/Erzeugnis Beispiel AG zu 39FF**

Das Verwenden nachstehend angebotener Materialien/Erzeugnisse zu den angegebenen Positionen dieser ULG wird vereinbart:

Betrifft Position(en): Beispielhaftes Material/Erzeugnis: 

Angeboten ist das beispielhafte oder ein Material/Erzeugnis gleichwertiger Art.

Kriterien der Gleichwertigkeit: 

Angeboten: (. . . . .)

**Ergänzungen zur StLB HB-022+ABK-020****Ausschreibungstexte ZZZ**

Leistungsverzeichnis

gedruckt am 15.11.2023  
LB-HB-022+ABK-020 Preisangaben in EUR**39.FG + Melaminbesch.Holzwerk.pl.m.Mehrblattaufbau (Fundermax)**

Version: 2023-09

**Im Folgenden ist das Liefern von melaminbeschichteten Platten (MFB) mit Mehrblattaufbau beschrieben.****Die Montage hat entsprechend den statischen Erfordernissen zu erfolgen und ist in eigenen Positionen beschrieben.**

Die Angaben des Plattenhersteller bezüglich Liefer-, Montage- bzw. Einbaubedingungen sowie Verarbeitungsrichtlinien sind zu beachten.

Nach Fertigstellung des Bauvorhabens muss eine Endreinigung gemäß den Empfehlungen des Herstellers durchgeführt werden.

**Angaben zum Plattenmaterial:**

Die melaminbeschichteten Platten (MFB) mit Mehrblattaufbau sind dekorative Holzwerkstoffe mit der Trägerqualität P2, P2 B1, P5 oder MDF welche für den Einsatz im Innenbereich für alle Arten von Anwendungen, wie z.B. Möbelbau, Wandschutz, Objektbau, etc. geeignet sind. Die Herstellung dieser MFB Platten erfolgt gemäß der EN 14322 – Holzwerkstoffe — melaminbeschichtete Platten zur Verwendung im Innenbereich — Definition, Anforderungen und Klassifizierung. Die MFB Platten zeichnen durch ihren größeren Schichtaufbau aus, welcher eine bessere Oberflächenruhe und eine höhere Schlagfestigkeit und dadurch sind diese MFB Platten ideal für stark beanspruchten Innenausbau, Möbelfronten oder Wandverkleidungen.

Die melaminbeschichteten Holzwerkstoffplatten mit Mehrblattaufbau können als FSC oder PEFC zertifiziert bezogen werden.

**Technische Beschreibung:**

Lichteinheit: Stufe 6 gemäß EN 14323

Baustoffklasse:

MFB auf Spanplattenträger P2 oder P5:

- Euroclass D-s2,d0 nach EN 13501-1
- B1 Schwerbrennbar; Tr 1 – nicht tropfend; Q 1 – schwachqualmend gemäß ÖNORM B 3800-1

MFB auf MDF-Träger:

- Euroclass D-s2,d0 nach EN 13501-1

MFB auf Spanplattenträger P2 B1:

- Euroclass B-s1,d0 nach EN 13501-1
- B1 gemäß DIN 4102

Plattendicken: gemäß gültigem Lieferprogramm

Oberflächenausführung: gemäß gültigem Lieferprogramm

Plattenformate und Trägerqualitäten:

- 2820 x 2070 mm = 5,84 m<sup>2</sup> P2, P2B1, P5, MDF
- 2800 x 2050 mm = 5,74 m<sup>2</sup> P2, MDF

Besäumschnitte sind auszuführen! (z.B.: 2820 x 2070 mm = 2810 x 2060 mm)

Trägermaterial: Spanplatte P2, P2 B1, P5; Alternative: MDF

Mehrblattaufbau: Standard braun; Alternative: weiß

39.FG 00 + Folgende Angaben und Anforderungen an die Art und Weise der Leistungserbringung gelten als vereinbart und sind in die Einheitspreise einkalkuliert.



**Ergänzungen zur StLB HB-022+ABK-020****Ausschreibungstexte ZZZ**

Leistungsverzeichnis

gedruckt am 15.11.2023  
LB-HB-022+ABK-020 Preisangaben in EUR**39.FG 00A + Material/Erzeugnis n.W.AN zu 39FG**

Das Verwenden nachstehend angebotener Materialien/Erzeugnisse zu den angegebenen Positionen dieser ULG wird vereinbart:

Betrifft Position(en): \_\_\_\_\_

Material/Erzeugnis nach Wahl des Auftragnehmers (AN).

Angeboten: (.....)

**39.FG 00B + Material/Erzeugnis Beispiel AG zu 39FG**

Das Verwenden nachstehend angebotener Materialien/Erzeugnisse zu den angegebenen Positionen dieser ULG wird vereinbart:

Betrifft Position(en): \_\_\_\_\_

Beispielhaftes Material/Erzeugnis: \_\_\_\_\_

Angeboten ist das beispielhafte oder ein Material/Erzeugnis gleichwertiger Art.

Kriterien der Gleichwertigkeit: \_\_\_\_\_

Angeboten: (.....)

**39.FH + UK Verbundplatte (Fundermax)**

Version: 2023-09

**Im Folgenden ist das Liefern von der Unterkonstruktion für eine Verbundplatte beschrieben.**

**Angaben des Herstellers:**

Die Angaben des Plattenhersteller bezüglich Liefer-, Montage- bzw. Einbaubedingungen sowie Verarbeitungsrichtlinien sind zu beachten.

39.FH 00 + Folgende Angaben und Anforderungen an die Art und Weise der Leistungserbringung gelten als vereinbart und sind in die Einheitspreise einkalkuliert.

**39.FH 00A + Material/Erzeugnis n.W.AN zu 39FH**

Das Verwenden nachstehend angebotener Materialien/Erzeugnisse zu den angegebenen Positionen dieser ULG wird vereinbart:

Betrifft Position(en): \_\_\_\_\_

Material/Erzeugnis nach Wahl des Auftragnehmers (AN).

Angeboten: (.....)

**39.FH 00B + Material/Erzeugnis Beispiel AG zu 39FH**

Das Verwenden nachstehend angebotener Materialien/Erzeugnisse zu den angegebenen Positionen dieser ULG wird vereinbart:

Betrifft Position(en): \_\_\_\_\_

Beispielhaftes Material/Erzeugnis: \_\_\_\_\_

Angeboten ist das beispielhafte oder ein Material/Erzeugnis gleichwertiger Art.

Kriterien der Gleichwertigkeit: \_\_\_\_\_

Angeboten: (.....)

**39.FI + Verbundplatte (Fundermax)**

Version: 2023-09

**Im Folgenden ist das Liefern von Verbundplatten beschrieben.**

**Die Montage hat entsprechend den statischen Erfordernissen zu erfolgen und ist in eigenen Positionen auszuschreiben.**

Die Angaben des Plattenhersteller bezüglich Liefer-, Montage- bzw. Einbaubedingungen sowie

**Ergänzungen zur StLB HB-022+ABK-020****Ausschreibungstexte ZZZ**

Leistungsverzeichnis

gedruckt am 15.11.2023  
LB-HB-022+ABK-020 Preisangaben in EUR

Verarbeitungsrichtlinien sind zu beachten.

Nach Fertigstellung des Bauvorhabens muss eine Endreinigung gemäß den Empfehlungen des Herstellers durchgeführt werden.

**Angaben zum Plattenmaterial:**

Die Verbundplatten sind dekorative Holzwerkstoffe mit der Trägerqualität P2, P2 B1 oder P5 welche für den vertikalen und horizontalen Einsatz im Innenbereich für alle Arten von Anwendungen, wie z.B. Möbelbau, Möbelfronten, Wandschutz, Arbeitsplatten, Trennwände, Fensterbänke, Objektbau, etc, geeignet sind. Die Verbundplatten erfüllen die Anforderungen an die Stoßfestigkeit und Abriebsfestigkeit gemäß der EN 438.

Hohe Belastbarkeit und wirtschaftliche Formate machen die Verbundplatte zur idealen Lösung in intensiv

beanspruchten Innenräumen. Sie ist für die horizontale und vertikale Anwendung geeignet und ermöglicht aufgrund der Dekorvielfalt einen maximalen Freiraum in der Innenraumgestaltung.

Die Verbundplatten können als FSC oder PEFC zertifiziert bezogen werden.

**Technische Beschreibung:**

- Oberflächenabrieb:  $\geq 150$  Umdrehungen gemäß EN 438-2:2016
- Stoßbeanspruchung m. kleiner Kugel:  $\geq 20$  N gemäß EN 438-2:2016

Baustoffklasse:

MFB auf Spanplattenträger P2 oder P5:

- Euroclass D-s2,d0 nach EN 13501-1
- B1 Schwerbrennbar; Tr 1 – nicht tropfend; Q 1 – schwachqualmend gemäß ÖNORM B 3800-1

MFB auf Spanplattenträger P2 B1:

- Euroclass B-s1,d0 nach EN 13501-1
- B1 gemäß DIN 4102

Plattendicken: gemäß gültigem Lieferprogramm

Oberflächenausführung: gemäß gültigem Lieferprogramm

Plattenformate und Trägerqualitäten:

- 2820 x 2070 mm = 5,84 m<sup>2</sup> P2, P2B1, P5
- 2800 x 2050 mm = 5,74 m<sup>2</sup> P2

Besäumschnitte sind auszuführen! (z.B.: 2820 x 2070 mm = 2810 x 2060 mm)

Trägermaterial: Spanplatte P2, P2 B1, P5; Alternative: MDF

Mehrblattaufbau: Standard braun; Alternative: weiß

39.FI 00 + Folgende Angaben und Anforderungen an die Art und Weise der Leistungserbringung gelten als vereinbart und sind in die Einheitspreise einkalkuliert.

**39.FI 00A + Material/Erzeugnis n.W.AN zu 39FI**

Das Verwenden nachstehend angebotener Materialien/Erzeugnisse zu den angegebenen Positionen dieser ULG wird vereinbart:

Betrifft Position(en):                     

Material/Erzeugnis nach Wahl des Auftragnehmers (AN).

Angeboten: (.....)

**39.FI 00B + Material/Erzeugnis Beispiel AG zu 39FI**

Das Verwenden nachstehend angebotener Materialien/Erzeugnisse zu den angegebenen Positionen dieser ULG wird vereinbart:

**Ergänzungen zur StLB HB-022+ABK-020****Ausschreibungstexte ZZZ**

Leistungsverzeichnis

gedruckt am 15.11.2023

LB-HB-022+ABK-020

Preisangaben in EUR

Betrifft Position(en):

Beispielhaftes Material/Erzeugnis:

Angeboten ist das beispielhafte oder ein Material/Erzeugnis gleichwertiger Art.

Kriterien der Gleichwertigkeit:

Angeboten: (.....)

**39.FJ + Detailausbildungen (Fundermax)**

Version: 2023-09

Die Angaben des Plattenhersteller bezüglich Liefer-, Montage- bzw. Einbaubedingungen sowie Verarbeitungsrichtlinien sind zu beachten.

39.FJ 00 + Folgende Angaben und Anforderungen an die Art und Weise der Leistungserbringung gelten als vereinbart und sind in die Einheitspreise einkalkuliert.

**39.FJ 00A + Material/Erzeugnis n.W.AN zu 39FJ**

Das Verwenden nachstehend angebotener Materialien/Erzeugnisse zu den angegebenen Positionen dieser ULG wird vereinbart:

Betrifft Position(en):

Material/Erzeugnis nach Wahl des Auftragnehmers (AN).

Angeboten: (.....)

**39.FJ 00B + Material/Erzeugnis Beispiel AG zu 39FJ**

Das Verwenden nachstehend angebotener Materialien/Erzeugnisse zu den angegebenen Positionen dieser ULG wird vereinbart:

Betrifft Position(en):

Beispielhaftes Material/Erzeugnis:

Angeboten ist das beispielhafte oder ein Material/Erzeugnis gleichwertiger Art.

Kriterien der Gleichwertigkeit:

Angeboten: (.....)

**39.FK + SWS m.HPL Kompaktpl.m.MelaminharzOF.(Fundermax)**

Version: 2023-09

**Im Folgenden ist das Liefern von einem Systemwandschutz (SWS) mit HPL Kompaktplatten mit Melaminharzoberfläche beschrieben.**

Die **Montage** hat entsprechend den statischen Erfordernissen zu erfolgen und ist in **eigenen Positionen** auszuschreiben.

Die Angaben des Plattenhersteller bezüglich Liefer-, Montage- bzw. Einbaubedingungen sowie Verarbeitungsrichtlinien sind zu beachten.

Nach Fertigstellung des Bauvorhabens muss eine Endreinigung gemäß den Empfehlungen des Herstellers durchgeführt werden.

Mit einem Systemwandschutz wird eine positive Atmosphäre der Innenarchitektur geschaffen.

Der Systemwandschutz ermöglicht Planern und Architekten neue Freiräume und lässt sich in jedes Gestaltungskonzept durch viele alternative Form- und Farbgebungen integrieren.

Mit dem Systemwandschutz können selbst kreativste Entwürfe überzeugend umgesetzt werden. Es ist so flexibel

einsetzbar und findet deshalb seinen Einsatz in allen öffentlichen Bereichen.

Die Befestigung des Systemwandschutzes hat gemäß der Statik zu erfolgen, Vorhandene Gebäude-Dehnfugen müssen bei der Ausführung des Wandschutzes berücksichtigt werden

Der Systemwandschutz ist flucht- und lotrecht auszurichten.

Am Markt gibt es die unterschiedlichsten Systemwandschutzanbieter. Die Montage des Systemwandschutzes erfolgt gemäß den Angaben des Systemwandschutzherstellers.

**Ergänzungen zur StLB HB-022+ABK-020****Ausschreibungstexte ZZZ**

Leistungsverzeichnis

gedruckt am 15.11.2023  
LB-HB-022+ABK-020 Preisangaben in EUR**Angaben zum Plattenmaterial:**

Als HPL (High Pressure Laminates) Kompaktplatten mit Melaminharzoberfläche bezeichnet man dekorative Hochdruck-Schichtpressstoffplatten welche aus einen Phenolharzimprägnierten Kern bestehen und eine Melaminharzimprägnierte Deckschicht haben. Sie werden vor allem für die Herstellung von hochbeanspruchten Möbelementen und Objekteinrichtungen verwendet.

Die Herstellung dieser HPL Kompaktplatten mit Melaminharzoberfläche erfolgt gemäß der EN 438 Teil 4, Typ CGS oder CGF - Klassifizierung und Spezifikationen für Kompakt-Schichtpressstoffe mit einer Dicke von 2 mm und größer.

Die HPL Kompaktplatten mit Melaminharzoberfläche zeichnen sich durch ihre hohe Widerstandsfähigkeit gegen Abrieb, Stoß und Verkratzen, sowie durch eine gute Wärmebeständigkeit aus. Ebenfalls ist die Oberfläche weitgehend unempfindlich gegenüber haushaltsüblichen Chemikalien, hygienisch, unbedenklich im Kontakt mit Lebensmitteln und leicht zu reinigen. Die Kanten der HPL Kompaktplatten mit Melaminharzoberfläche müssen nach dem Zuschnitt nicht versiegelt werden.

Die HPL Kompaktplatten mit Melaminharzoberfläche können als FSC oder PEFC zertifiziert bezogen werden.

**Technische Beschreibung:**

- Lichtechtheit: ≥ Grad 4 gemäß EN 438-2:2016
- Kratzfestigkeit: ≥ Grad 3 (4N) gemäß EN 438-2:2016
- Oberflächenabrieb: ≥ 150 Umdrehungen gemäß EN 438-2:2016
- Stoßbeanspruchung m. kleiner Kugel: ≤ 10 N gemäß EN 438-2:2016
- Fleckenunempfindlichkeit: ≥ Grad 4 gemäß EN 438-2:2016
- Oberfläche: Lösemittelbeständig, kratzfest, leicht zu reinigen, hitzebeständig, lebensmittelecht, schlagzäh, widerstandsfähig
- Biegefestigkeit: ≥ 80 MPa gemäß EN 438-2:2016
- E-Modul: ≥ 9000 MPa gemäß EN 438-2:2016
- Brennbarkeit: Standardqualität:

Typ Cgs: Euroclass D-s2,d0 gemäß EN 13501-1

Typ CGF: Euroclass B-s2,d0 gemäß EN 13501-1

- Raumgewicht: ≥ 1350 kg/m<sup>3</sup> EN 438-2:2016
- Plattendicke: 2 bis 20 mm

Plattenformate und Oberfläche:

- TK: 2140 x 1060 mm = 2,27 m<sup>2</sup> FH, MT
- GR: 2800 x 1300 mm = 3,64 m<sup>2</sup> FH, MT
- SP: 2800 x 1854 mm = 5,19 m<sup>2</sup> FH, MT
- JU: 4100 x 1300 mm = 5,33 m<sup>2</sup> FH, MT
- XL: 4100 x 1854 mm = 7,60 m<sup>2</sup> FH, MT

Besäumschnitte sind auszuführen! (z.B.: 2140 x 1060 mm = 2130 x 1050 mm)

Kern: Schwarz alternativ F-Qualität-Kern.

39.FK 00 + Folgende Angaben und Anforderungen an die Art und Weise der Leistungserbringung gelten als vereinbart und sind in die Einheitspreise einkalkuliert.

**39.FK 00A + Material/Erzeugnis n.W.AN zu 39FK**

Das Verwenden nachstehend angebotener Materialien/Erzeugnisse zu den angegebenen Positionen dieser ULG wird vereinbart:

**Ergänzungen zur StLB HB-022+ABK-020****Ausschreibungstexte ZZZ**

Leistungsverzeichnis

gedruckt am 15.11.2023

LB-HB-022+ABK-020

Preisangaben in EUR

Betrifft Position(en):   
 Material/Erzeugnis nach Wahl des Auftragnehmers (AN).  
 Angeboten: (.....)

**39.FK 00B + Material/Erzeugnis Beispiel AG zu 39FK**

Das Verwenden nachstehend angebotener Materialien/Erzeugnisse zu den angegebenen Positionen dieser ULG wird vereinbart:

Betrifft Position(en):   
 Beispielhaftes Material/Erzeugnis:   
 Angeboten ist das beispielhafte oder ein Material/Erzeugnis gleichwertiger Art.  
 Kriterien der Gleichwertigkeit:   
 Angeboten: (.....)

**39.FL + SWS HPL Kompaktpl.m.doppelt geh./vern./Besch.(Fundermax)**

Version: 2023-09

**Im Folgenden ist das Liefern von einem Systemwandschutz (SWS) mit HPL mit einer doppelt gehärteten, vernetzten und geschlossenen Beschichtung beschrieben.**

Die **Montage** hat entsprechend den statischen Erfordernissen zu erfolgen und ist in **eigenen Positionen** auszuschreiben.

Die Angaben des Plattenherstellers bezüglich Liefer-, Montage- bzw. Einbaubedingungen sowie Verarbeitungsrichtlinien sind zu beachten.

Nach Fertigstellung des Bauvorhabens muss eine Endreinigung gemäß den Empfehlungen des Herstellers durchgeführt werden.

Mit einem Systemwandschutz wird eine positive Atmosphäre der Innenarchitektur geschaffen.

Der Systemwandschutz ermöglicht Planern und Architekten neue Freiräume und lässt sich in jedes Gestaltungskonzept durch viele alternative Form- und Farbgebungen integrieren.

Mit dem Systemwandschutz können selbst kreativste Entwürfe überzeugend umgesetzt werden. Es ist so flexibel

einsetzbar und findet deshalb seinen Einsatz in allen öffentlichen Bereichen.

Die Befestigung des Systemwandschutzes hat gemäß der Statik zu erfolgen, Vorhandene Gebäude-Dehnfugen müssen bei der Ausführung des Wandschutzes berücksichtigt werden

Der Systemwandschutz ist flucht- und lotrecht auszurichten.

Am Markt gibt es die unterschiedlichsten Systemwandschutzanbieter. Die Montage des Systemwandschutzes erfolgt gemäß den Angaben des Systemwandschutzherstellers.

**Angaben zum Plattenmaterial:**

Als HPL (High Pressure Laminates) Kompaktplatten mit einer doppelt gehärteten, vernetzten und geschlossenen Beschichtung bezeichnet man dekorative Hochdruck-Schichtpressstoffplatten welche aus einem Phenolharz imprägnierten Kern bestehen welcher mit einem Melaminharz imprägnierten Dekorpapier mit einer doppelt gehärteten, vernetzten und geschlossenen Urethan-Acrylat-Beschichtung beidseitig belegt wird. Sie werden vor allem an stark frequentierten Plätzen mit erhöhten Reinigungs- oder Hygieneanforderungen wie Spitälern, Schulen, Kindergärten, Sanitärräumen in Hotels und im öffentlichen Bereich sowie Gebäuden mit fallweise erhöhtem Infektionsrisiko (Flughäfen, Bahnhöfe), Großküchen, Lebensmittelindustrie, öffentlicher Verkehr, eingesetzt.

Die Herstellung dieser HPL Kompaktplatten mit einer doppelt gehärteten, vernetzten und geschlossenen Beschichtung erfolgt gemäß der EN 438 Teil 4, Typ CGS oder CGF - Klassifizierung und Spezifikationen für Kompakt-Schichtpressstoffe mit einer Dicke von 2 mm und größer.

Die HPL Kompaktplatten mit einer doppelt gehärteten, vernetzten und geschlossenen Beschichtung zeichnen sich durch ihre hohe Widerstandsfähigkeit gegen Abrieb, Stoß und Verkratzen, sowie durch eine gute Wärmebeständigkeit aus. Ebenfalls ist die Oberfläche

**Ergänzungen zur StLB HB-022+ABK-020****Ausschreibungstexte ZZZ**

Leistungsverzeichnis

gedruckt am 15.11.2023

LB-HB-022+ABK-020

Preisangaben in EUR

weitgehend unempfindlich gegenüber schärferen Reinigungs- und Desinfektionsmittel, hygienisch, leicht zu reinigen und weist eine sehr gute Beständigkeit gegenüber Chemikalien auf.

**Technische Beschreibung:**

- Lichtechtheit:  $\geq$  Grad 4 gemäß EN 438-2:2016
- Kratzfestigkeit:  $\geq$  Grad 3 (4N) gemäß EN 438-2:2016
- Oberflächenabrieb:  $\geq$  150 Umdrehungen gemäß EN 438-2:2016
- Stoßbeanspruchung m. kleiner Kugel:  $\leq$  10 mm gemäß EN 438-2:2016
- Fleckenunempfindlichkeit:  $\geq$  Grad 4 gemäß EN 438-2:2016
- Oberfläche: Lösemittelbeständig, kratzfest, leicht zu reinigen, hitzebeständig, schlagzäh, widerstandsfähig, chemikalienbeständig
- Biegefestigkeit:  $\geq$  80 MPa gemäß EN 438-2:2016
- E-Modul:  $\geq$  9000 MPa gemäß EN 438-2:2016
- Brennbarkeit: Standardqualität:

Typ CGS: Euroclass D-s2,d0 gemäß EN 13501-1

Typ CGF: Euroclass B-s2,d0 gemäß EN 13501-1

- Raumgewicht:  $\geq$  1350 kg/m<sup>3</sup> EN 438-2:2016

- Plattendicke: 2 bis 20 mm

Plattenformate und Oberfläche:

- GR: 2800 x 1300 mm = 3,64 m<sup>2</sup>, IP

- SP: 2800 x 1854 mm = 5,19 m<sup>2</sup>, IP

- JU: 4100 x 1300 mm = 5,33 m<sup>2</sup>, IP

- XL: 4100 x 1854 mm = 7,60 m<sup>2</sup>, IP

Besäumschnitte sind auszuführen! (z.B.: 2800 x 1300 mm = 2790 x 1290 mm)

Kern: Schwarz alternativ schwarzer F-Qualität-Kern

39.FL 00 + Folgende Angaben und Anforderungen an die Art und Weise der Leistungserbringung gelten als vereinbart und sind in die Einheitspreise einkalkuliert.

**39.FL 00A + Material/Erzeugnis n.W.AN zu 39FL**

Das Verwenden nachstehend angebotener Materialien/Erzeugnisse zu den angegebenen Positionen dieser ULG wird vereinbart:

Betrifft Position(en):

Material/Erzeugnis nach Wahl des Auftragnehmers (AN).

Angeboten: ()

**39.FL 00B + Material/Erzeugnis Beispiel AG zu 39FL**

Das Verwenden nachstehend angebotener Materialien/Erzeugnisse zu den angegebenen Positionen dieser ULG wird vereinbart:

Betrifft Position(en):

Beispielhaftes Material/Erzeugnis:

Angeboten ist das beispielhafte oder ein Material/Erzeugnis gleichwertiger Art.

Kriterien der Gleichwertigkeit:

Angeboten: ()

**Ergänzungen zur StLB HB-022+ABK-020****Ausschreibungstexte ZZZ**

Leistungsverzeichnis

gedruckt am 15.11.2023  
LB-HB-022+ABK-020 Preisangaben in EUR**39.FM + Architektur-Wandbekleidungsplatte (Fundermax)**

Version: 2023-09

**Im Folgenden ist das Liefern von Architektur-Wandbekleidungsplatten mit hochbelastbarem glasvliesarmierten, überwiegend mineralischen nicht brennbaren Kern mit einer hochwiderstandsfähigen dekorativen Oberfläche beschrieben.**

Die **Montage** hat entsprechend den statischen Erfordernissen zu erfolgen und ist in **eigenen Positionen** auszuschreiben.

Die Angaben des Plattenherstellers bezüglich Liefer-, Montage- bzw. Einbaubedingungen sowie Verarbeitungsrichtlinien sind zu beachten.

Nach Fertigstellung des Bauvorhabens muss eine Endreinigung gemäß den Empfehlungen des Herstellers durchgeführt werden.

Mit einem Systemwandschutz wird eine positive Atmosphäre der Innenarchitektur geschaffen.

Der Systemwandschutz ermöglicht Planern und Architekten neue Freiräume und lässt sich in jedes Gestaltungskonzept durch viele alternative Form- und Farbgebungen integrieren.

Mit dem Systemwandschutz können selbst kreativste Entwürfe überzeugend umgesetzt werden. Es ist so flexibel

einsetzbar und findet deshalb seinen Einsatz in allen öffentlichen Bereichen.

Die Befestigung des Systemwandschutzes hat gemäß der Statik zu erfolgen, Vorhandene Gebäude-Dehnfugen müssen bei der Ausführung des Wandschutzes berücksichtigt werden

Der Systemwandschutz ist flucht- und lotrecht auszurichten.

Am Markt gibt es die unterschiedlichsten Systemwandschutzanbieter. Die Montage des Systemwandschutzes erfolgt gemäß den Angaben des Systemwandschutzherstellers.

**Angaben zum Plattenmaterial:**

Als Architektur-Wandbekleidungsplatten mit hochbelastbarem glasvliesarmierten, überwiegend mineralischen nicht brennbaren Kern mit einer hochwiderstandsfähigen dekorativen Oberfläche bezeichnet man dekorative Hochdruck-Schichtpressstoffplatten, die zur Anwendung unter Witterungsbedingungen im Freien, wie Sonnenlicht, Regen und Frost mit einem zusätzlichen hoch wirksamen Witterungsschutz geeignet sind.

Die Herstellung dieser Architektur-Fassadenplatte mit hochbelastbarem glasvliesarmierten, überwiegend mineralischen nicht brennbaren Kern mit einer hochwiderstandsfähigen dekorativen Oberfläche erfolgt in Anlehnung an die EN 438 Teil 4.

Die Architektur-Wandbekleidungsplatten mit hochbelastbarem glasvliesarmierten, überwiegend mineralischen nicht brennbaren Kern mit einer hochwiderstandsfähigen dekorativen Oberfläche zeichnen sich durch ihre hohe Beständigkeit gegen Stoßbeanspruchung, hohe Beständigkeit gegen Temperaturwechsel, hohe Biegefestigkeit, hohe Beständigkeit gegen Chemikalien, sowie eine sehr gute Farbechtheit aus.

**Technische Beschreibung:**

- Lichtechtheit: ≥ Grad 4 gemäß EN 438-2:2016
- Kratzfestigkeit: ≥ Grad 3 (4N) gemäß EN 438-2:2016
- Oberflächenabrieb: ≥ 150 Umdrehungen gemäß EN 438-2:2016
- Stoßbeanspruchung m. kleiner Kugel: ≤ 10 N gemäß EN 438-2:2016
- Fleckenunempfindlichkeit: ≥ Grad 4 gemäß EN 438-2:2016
- Oberfläche: Lösemittelbeständig, kratzfest, leicht zu reinigen, lichtecht, schlagzäh, widerstandsfähig und doppelt gehärtet
- Dichte: ≥ 1800 kg/m<sup>3</sup> gemäß EN ISO 1183-1
- E-Modul: ≥ 9.500 MPa gemäß EN ISO 178
- Biegefestigkeit: ≥ 38 MPa gemäß EN ISO 178

**Ergänzungen zur StLB HB-022+ABK-020****Ausschreibungstexte ZZZ**

Leistungsverzeichnis

gedruckt am 15.11.2023

LB-HB-022+ABK-020

Preisangaben in EUR

- Baustoffklasse: Euroclass A2-s1,d0 nach EN 13501-1
- Plattendicken: 7, 8, 9, 10, 11, 12 und 13 mm gemäß bauaufsichtlicher Zulassung Z-56.426-1017
- Plattenformate und Oberflächenausführungen:
- OF: 3660 x 1630 mm = 5,97 m<sup>2</sup>, FH

Für Maß- und Winkelgenauigkeit ist ein allseitiger Zuschnitt der Architektur-Fassadenplatten auszuführen! (z.B.: 3660 x 1630 mm = 3650 x 1620 mm)

39.FM 00 + Folgende Angaben und Anforderungen an die Art und Weise der Leistungserbringung gelten als vereinbart und sind in die Einheitspreise einkalkuliert.

**39.FM 00A + Material/Erzeugnis n.W.AN zu 39FM**

Das Verwenden nachstehend angebotener Materialien/Erzeugnisse zu den angegebenen Positionen dieser ULG wird vereinbart:

Betrifft Position(en): \_\_\_\_\_

Material/Erzeugnis nach Wahl des Auftragnehmers (AN).

Angeboten: (.....)

**39.FM 00B + Material/Erzeugnis Beispiel AG zu 39FM**

Das Verwenden nachstehend angebotener Materialien/Erzeugnisse zu den angegebenen Positionen dieser ULG wird vereinbart:

Betrifft Position(en): \_\_\_\_\_

Beispielhaftes Material/Erzeugnis: \_\_\_\_\_

Angeboten ist das beispielhafte oder ein Material/Erzeugnis gleichwertiger Art.

Kriterien der Gleichwertigkeit: \_\_\_\_\_

Angeboten: (.....)

**39.FW + Wandbekleidungen (Fundermax)**

Version: 2023-09

**Im Folgenden ist das Liefern von Wandbekleidungsplatten (WB-Platten) beschrieben.**

Die **Montage** hat entsprechend den statischen Erfordernissen zu erfolgen und ist in **eigenen Positionen** auszusprechen.

Die Angaben des Plattenhersteller bezüglich Liefer-, Montage- bzw. Einbaubedingungen sowie Verarbeitungsrichtlinien sind zu beachten.

39.FW 00 + Folgende Angaben und Anforderungen an die Art und Weise der Leistungserbringung gelten als vereinbart und sind in die Einheitspreise einkalkuliert.

**39.FW 00A + Material/Erzeugnis n.W.AN zu 39FW**

Das Verwenden nachstehend angebotener Materialien/Erzeugnisse zu den angegebenen Positionen dieser ULG wird vereinbart:

Betrifft Position(en): \_\_\_\_\_

Material/Erzeugnis nach Wahl des Auftragnehmers (AN).

Angeboten: (.....)

**39.FW 00B + Material/Erzeugnis Beispiel AG zu 39FW**

Das Verwenden nachstehend angebotener Materialien/Erzeugnisse zu den angegebenen Positionen dieser ULG wird vereinbart:

Betrifft Position(en): \_\_\_\_\_

Beispielhaftes Material/Erzeugnis: \_\_\_\_\_



**Ergänzungen zur StLB HB-022+ABK-020****Ausschreibungstexte ZZZ**

Leistungsverzeichnis

gedruckt am 15.11.2023

LB-HB-022+ABK-020

Preisangaben in EUR

Angeboten ist das beispielhafte oder ein Material/Erzeugnis gleichwertiger Art.

Kriterien der Gleichwertigkeit: \_\_\_\_\_

Angeboten: (.....)

**39.G1 + Trittschalldämmung / elastische Abhängung (Getzner)**

Version: 2023-07

Im Folgenden ist das Liefern und

- **das Verlegen von Trittschalldämmungen**
- **das Versetzen von elastisch entkoppelten Vorsatzschalenhalterungen / Deckenabhängern** für die Befestigung einer schalltechnisch optimierten Unterkonstruktion einer Vorsatzschale / Abhangdecke

beschrieben.

**Aufzählungen/Zubehör:**

Positionen für Aufzählungen (Az) und Zubehör beschreiben

Varianten/Ergänzungen/Erweiterungen zu vorangegangenen Positionen (Leistungen) und werden nur aus dem System oder der Auswahl von Produkten des Herstellers der Grundposition angeboten bzw. ausgeführt.

39.G1 00 + Folgende Angaben und Anforderungen an die Art und Weise der Leistungserbringung gelten als vereinbart und sind in die Einheitspreise einkalkuliert.

**39.G1 00A + Material/Erzeugnis n.W.AN zu 39G1**

Das Verwenden nachstehend angebotener Materialien/Erzeugnisse zu den angegebenen Positionen dieser ULG wird vereinbart:

Betrifft Position(en): \_\_\_\_\_

Material/Erzeugnis nach Wahl des Auftragnehmers (AN).

Angeboten: (.....)

**39.G1 00B + Material/Erzeugnis Beispiel AG zu 39G1**

Das Verwenden nachstehend angebotener Materialien/Erzeugnisse zu den angegebenen Positionen dieser ULG wird vereinbart:

Betrifft Position(en): \_\_\_\_\_

Beispielhaftes Material/Erzeugnis: \_\_\_\_\_

Angeboten ist das beispielhafte oder ein Material/Erzeugnis gleichwertiger Art.

Kriterien der Gleichwertigkeit: \_\_\_\_\_

Angeboten: (.....)

**39.I1 + SOUNDCOMB Norm-Box (IDEE & DESIGN)**

Version: 2021-08

Im Folgenden ist das Liefern von Akustikelementen beschrieben.

Die Montage bzw. das Verlegen ist in eigenen Positionen beschrieben.

**Montage:**

Montageset Decke: Hakensystem, Höhe einstellbar +/- 1 cm

Bei Deckenmontagen sind die Haken, lt. beigestellter Positionier-Schablone, an der Decke zu befestigen (Abstand Absorber zur Decke mind. 3 cm). Kunststoffdübel beiliegend, bei Brandschutzanforderung sind Metalldübel zu verwenden.

Montageset Wand: Höhenverstellbares Aufhänge-System aus Metall

Die Wandpaneele sind gemäß Montageanleitung des Herstellers für vertikale und horizontale Anordnungen zu montieren. Bei Wandmontagen ist die Z-Aufhängevorrichtung, lt. beigestellter Positionier-Schablone, an der Wand zu befestigen (Abstand Absorber zur Wand 8 mm).

**Ergänzungen zur StLB HB-022+ABK-020****Ausschreibungstexte ZZZ**

Leistungsverzeichnis

gedruckt am 15.11.2023

LB-HB-022+ABK-020

Preisangaben in EUR

Die Beschaffenheit des Untergrundes (Mauerwerk, Beton, Gipskartonplatten, usw.) ist vom Auftragnehmer auf Tragfähigkeit zu prüfen. Bei unebenen Wänden oder Decken widerspiegelt sich das Erscheinungsbild. Das Ausgleichen von Wand- oder Deckenflächen ist in eigenen Positionen auszuschreiben.

Die Einzelelemente sind mit einem Abstand von mind. 2 cm zueinander zu montieren.

**Standardfarben:**

Standardfarben sind Farben (nach Wahl des Auftraggebers), für die der Hersteller keinen Aufpreis verlangt (Lagertextilien).

**Sonderfarben:**

Sonderfarben sind Farben (nach Wahl des Auftraggebers), für die der Hersteller einen Aufpreis vorsieht (Aufzahlungen für Bestellware).

**Aufzahlungen/Zubehör/Einbauteile:**

Positionen für Aufzahlungen (Az), Zubehör und Einbauteile beschreiben Ergänzungen/Erweiterungen/Varianten zu vorangegangenen Positionen (Leistungen) und werden nur aus dem System oder der Auswahl von Produkten des Herstellers der Grundposition angeboten bzw. ausgeführt.

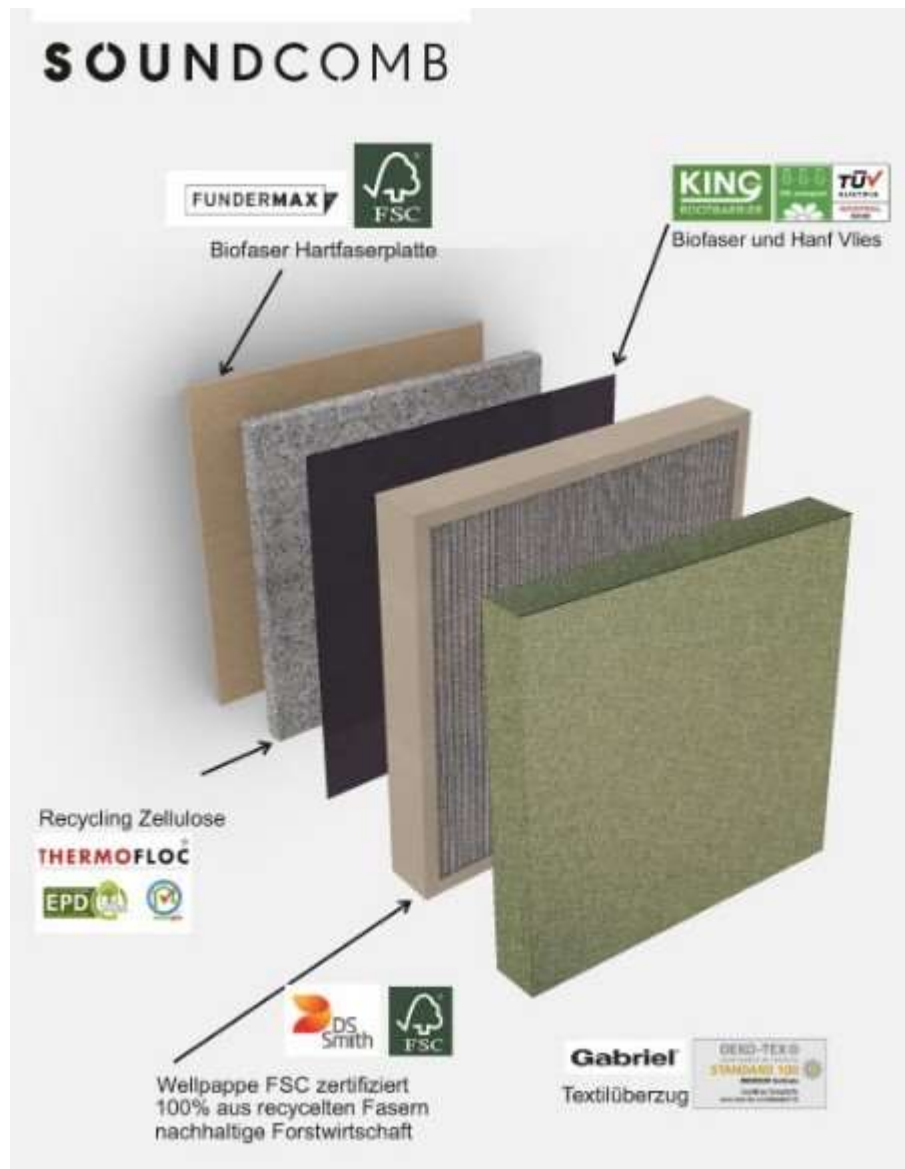

IDD-Aufbau-Beschreibung\_ÖKO

**Ergänzungen zur StLB HB-022+ABK-020****Ausschreibungstexte ZZZ**

Leistungsverzeichnis

gedruckt am 15.11.2023

LB-HB-022+ABK-020

Preisangaben in EUR

39.11 00 + Folgende Angaben und Anforderungen an die Art und Weise der Leistungserbringung gelten als vereinbart und sind in die Einheitspreise einkalkuliert:

**39.11 00A + Material/Erzeugnis n.W.AN zu 3911**

Das Verwenden nachstehend angebotener Materialien/Erzeugnisse zu den angegebenen Positionen dieser ULG wird vereinbart:

Betrifft Position(en): \_\_\_\_\_

Material/Erzeugnis nach Wahl des Auftragnehmers (AN).

Angeboten: (.....)

**39.11 00B + Material/Erzeugnis Beispiel AG zu 3911**

Das Verwenden nachstehend angebotener Materialien/Erzeugnisse zu den angegebenen Positionen dieser ULG wird vereinbart:

Betrifft Position(en): \_\_\_\_\_

Beispielhaftes Material/Erzeugnis: \_\_\_\_\_

Angeboten ist das beispielhafte oder ein Material/Erzeugnis gleichwertiger Art.

Kriterien der Gleichwertigkeit: \_\_\_\_\_

Angeboten: (.....)

**39.12 + SOUNDCOMB Mass-Box (IDEE & DESIGN)**

Version: 2021-08

Im Folgenden ist das Liefern von Akustikelementen beschrieben.

Die Montage bzw. das Verlegen ist in eigenen Positionen beschrieben.

**Abmessungen:**

Für massgefertigte Akustikpaneele:

- Mindestmaß: 20 cm
- größtes Längen-Maß: 250 cm
- größtes Breiten-Maß: 130 cm

**Montage:**

Montageset Decke: Hakensystem, Höhe einstellbar +/- 1 cm

Bei Deckenmontagen sind die Haken, lt. beigestellter Positionier-Schablone, an der Decke zu befestigen (Abstand Absorber zur Decke mind. 3 cm). Kunststoffdübel beiliegend, bei Brandschutzanforderung sind Metalldübel zu verwenden.

Montageset Wand: Höhenverstellbares Aufhänge-System aus Metall

Die Wandpaneele sind gemäß Montageanleitung des Herstellers für vertikale und horizontale Anordnungen zu montieren. Bei Wandmontagen ist die Z-Aufhängevorrichtung, lt. beigestellter Positionier-Schablone, an der Wand zu befestigen (Abstand Absorber zur Wand 8 mm).

Die Beschaffenheit des Untergrundes (Mauerwerk, Beton, Gipskartonplatten, usw.) ist vom Auftragnehmer auf Tragfähigkeit zu prüfen. Bei unebenen Wänden oder Decken widerspiegelt sich das Erscheinungsbild. Das Ausgleichen von Wand- oder Deckenflächen ist in eigenen Positionen auszuschreiben.

Die Einzelelemente sind mit einem Abstand von mind. 2 cm zueinander zu montieren.

**Standardfarben:**

Standardfarben sind Farben (nach Wahl des Auftraggebers), für die der Hersteller keinen Aufpreis verlangt (Lagertextilien).

**Sonderfarben:**

Sonderfarben sind Farben (nach Wahl des Auftraggebers), für die der Hersteller einen Aufpreis vorsieht (Aufzahlungen für Bestellware).

**Aufzahlungen/Zubehör/Einbauteile:**

Positionen für Aufzahlungen (Az), Zubehör und Einbauteile beschreiben

**Ergänzungen zur StLB HB-022+ABK-020**

**Ausschreibungstexte ZZZ**

Leistungsverzeichnis

gedruckt am 15.11.2023

LB-HB-022+ABK-020

Preisangaben in EUR

Ergänzungen/Erweiterungen/Varianten zu vorangegangenen Positionen (Leistungen) und werden nur aus dem System oder der Auswahl von Produkten des Herstellers der Grundposition angeboten bzw. ausgeführt.

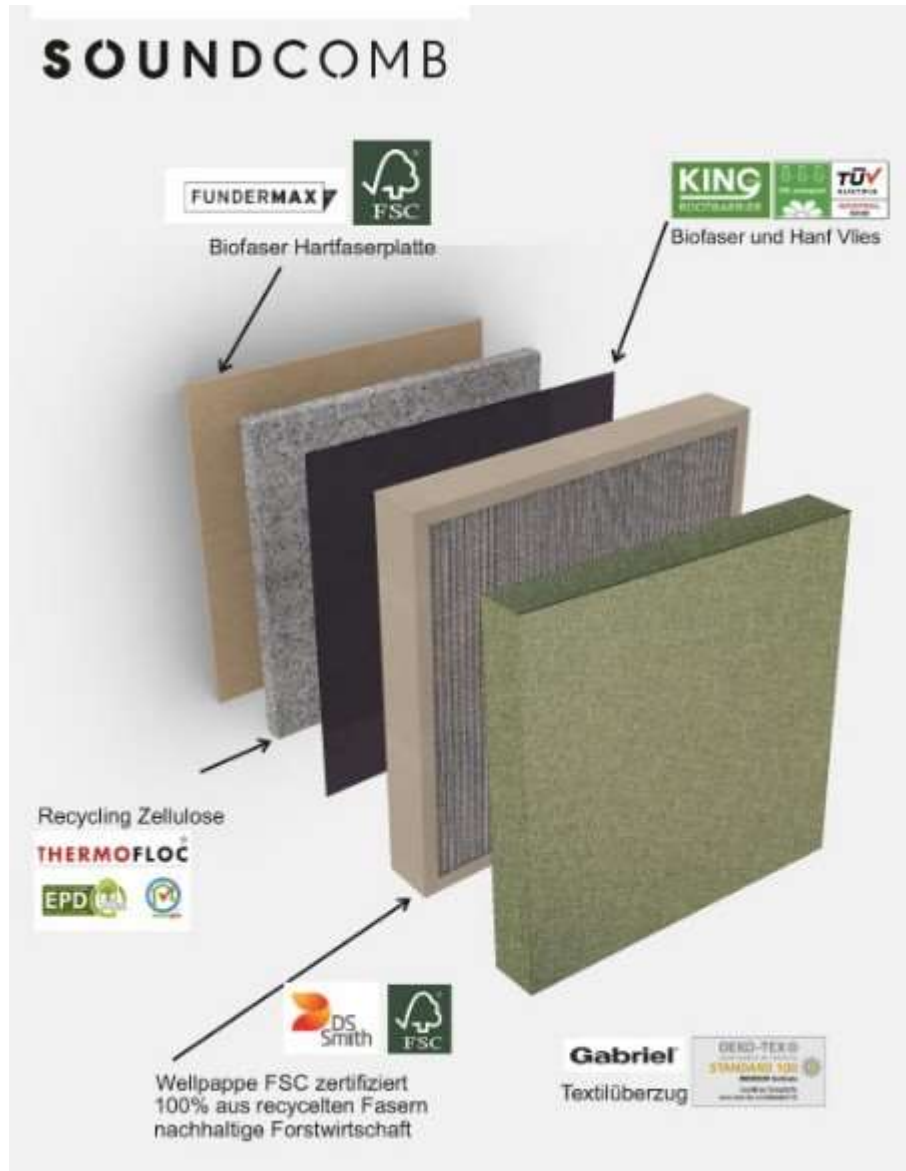

IDD-Aufbau-Beschreibung\_ÖKO

39.12 00 + Folgende Angaben und Anforderungen an die Art und Weise der Leistungserbringung gelten als vereinbart und sind in die Einheitspreise einkalkuliert:

**39.12 00A + Material/Erzeugnis n.W.AN zu 3912**

Das Verwenden nachstehend angebotener Materialien/Erzeugnisse zu den angegebenen Positionen dieser ULG wird vereinbart:  
 Betrifft Position(en):   
 Material/Erzeugnis nach Wahl des Auftragnehmers (AN).  
 Angeboten: (.....)

**39.12 00B + Material/Erzeugnis Beispiel AG zu 3912**

Das Verwenden nachstehend angebotener Materialien/Erzeugnisse zu den angegebenen Positionen dieser ULG wird vereinbart:  
 Betrifft Position(en):   
 Beispielhaftes Material/Erzeugnis:

**Ergänzungen zur StLB HB-022+ABK-020****Ausschreibungstexte ZZZ**

Leistungsverzeichnis

gedruckt am 15.11.2023

LB-HB-022+ABK-020

Preisangaben in EUR

Angeboten ist das beispielhafte oder ein Material/Erzeugnis gleichwertiger Art.

Kriterien der Gleichwertigkeit: \_\_\_\_\_

Angeboten: (.....)

**39.I3 + SOUNDCOMB Kreativ-Box (IDEE & DESIGN)**

Version: 2021-08

Im Folgenden ist das Liefern von Akustikelementen beschrieben.

Die Montage bzw. das Verlegen ist in eigenen Positionen beschrieben.

**Abmessungen:**

Für massgefertigte Akustikpaneele:

- Mindestmaß: 20 cm
- größtes Längen-Maß: 250 cm
- größtes Breiten-Maß: 130 cm

**Montage:**

Montageset Decke: Hakensystem, Höhe einstellbar +/- 1 cm

Bei Deckenmontagen sind die Haken, lt. beigestellter Positionier-Schablone, an der Decke zu befestigen (Abstand Absorber zur Decke mind. 3 cm). Kunststoffdübel beiliegend, bei Brandschutzanforderung sind Metaldübel zu verwenden.

Montageset Wand: Höhenverstellbares Aufhänge-System aus Metall

Die Wandpaneele sind gemäß Montageanleitung des Herstellers für vertikale und horizontale Anordnungen zu montieren. Bei Wandmontagen ist die Z-Aufhängevorrichtung, lt. beigestellter Positionier-Schablone, an der Wand zu befestigen (Abstand Absorber zur Wand 8 mm).

Die Beschaffenheit des Untergrundes (Mauerwerk, Beton, Gipskartonplatten, usw.) ist vom Auftragnehmer auf Tragfähigkeit zu prüfen. Bei unebenen Wänden oder Decken widerspiegelt sich das Erscheinungsbild. Das Ausgleichen von Wand- oder Deckenflächen ist in eigenen Positionen auszusprechen.

Die Einzelelemente sind mit einem Abstand von mind. 2 cm zueinander zu montieren.

**Standardfarben:**

Standardfarben sind Farben (nach Wahl des Auftraggebers), für die der Hersteller keinen Aufpreis verlangt (Lagertextilien).

**Sonderfarben:**

Sonderfarben sind Farben (nach Wahl des Auftraggebers), für die der Hersteller einen Aufpreis vorsieht (Aufzahlungen für Bestellware).

**Aufzahlungen/Zubehör/Einbauteile:**

Positionen für Aufzahlungen (Az), Zubehör und Einbauteile beschreiben

Ergänzungen/Erweiterungen/Varianten zu vorangegangenen Positionen (Leistungen) und werden nur aus dem System oder der Auswahl von Produkten des Herstellers der Grundposition angeboten bzw. ausgeführt.

**Ergänzungen zur StLB HB-022+ABK-020**

**Ausschreibungstexte ZZZ**

Leistungsverzeichnis

gedruckt am 15.11.2023  
 LB-HB-022+ABK-020 Preisangaben in EUR

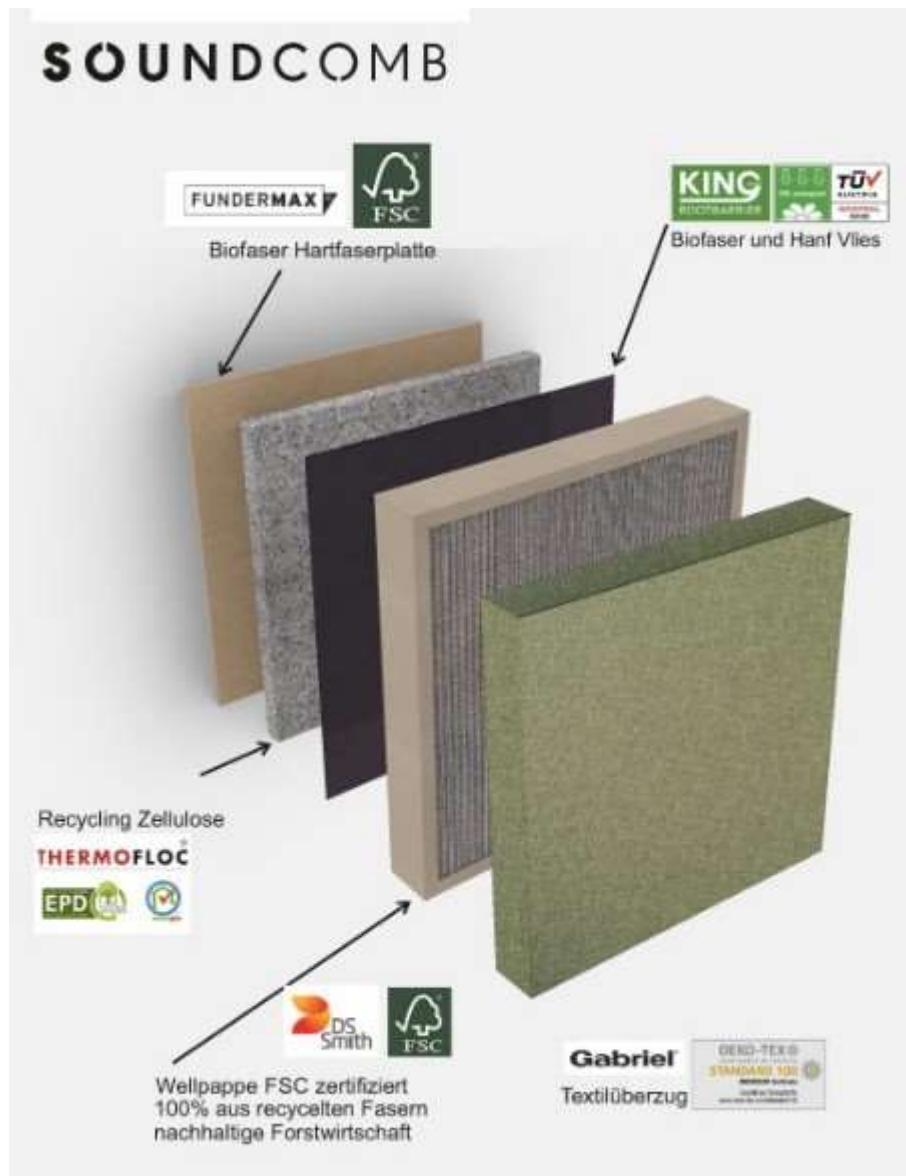

IDD-Aufbau-Beschreibung\_ÖKO

39.13 00 + Folgende Angaben und Anforderungen an die Art und Weise der Leistungserbringung gelten als vereinbart und sind in die Einheitspreise einkalkuliert:

**39.13 00A + Material/Erzeugnis n.W.AN zu 3913**

Das Verwenden nachstehend angebotener Materialien/Erzeugnisse zu den angegebenen Positionen dieser ULG wird vereinbart:

Betrifft Position(en):   
 Material/Erzeugnis nach Wahl des Auftragnehmers (AN).  
 Angeboten: (.....)

**39.13 00B + Material/Erzeugnis Beispiel AG zu 3913**

Das Verwenden nachstehend angebotener Materialien/Erzeugnisse zu den angegebenen Positionen dieser ULG wird vereinbart:

Betrifft Position(en):   
 Beispielhaftes Material/Erzeugnis:   
 Angeboten ist das beispielhafte oder ein Material/Erzeugnis gleichwertiger Art.  
 Kriterien der Gleichwertigkeit:   
 Angeboten: (.....)



**Ergänzungen zur StLB HB-022+ABK-020****Ausschreibungstexte ZZZ**

Leistungsverzeichnis

gedruckt am 15.11.2023  
LB-HB-022+ABK-020 Preisangaben in EUR**39.17 + Dachfolien (illbruck)**

Version: 2020-03

Im folgenden ist das Liefern und das Montieren bzw. der Einbau beschrieben.

**Hinweise:**

Lagerungs- und Verarbeitungshinweise des Herstellers sind einzuhalten.

**39.17 00 +** Folgende Angaben und Anforderungen an die Art und Weise der Leistungserbringung gelten als vereinbart und sind in die Einheitspreise einkalkuliert.**39.17 00A + Material/Erzeugnis n.W.AN zu 3917**

Das Verwenden nachstehend angebotener Materialien/Erzeugnisse zu den angegebenen Positionen dieser ULG wird vereinbart:

Betrifft Position(en): \_\_\_\_\_

Material/Erzeugnis nach Wahl des Auftragnehmers (AN).

Angeboten: (.....)

**39.17 00B + Material/Erzeugnis Beispiel AG zu 3917**

Das Verwenden nachstehend angebotener Materialien/Erzeugnisse zu den angegebenen Positionen dieser ULG wird vereinbart:

Betrifft Position(en): \_\_\_\_\_

Beispielhaftes Material/Erzeugnis: \_\_\_\_\_

Angeboten ist das beispielhafte oder ein Material/Erzeugnis gleichwertiger Art.

Kriterien der Gleichwertigkeit: \_\_\_\_\_

Angeboten: (.....)

**39.18 + Klebebänder (illbruck)**

Version: 2020 03

Im Folgenden ist das Liefern der angegebenen Materialien und die Verarbeitung beschrieben.

**Hinweise:**

Lagerungs- und Verarbeitungshinweise des Herstellers sind einzuhalten.

**39.18 00 +** Folgende Angaben und Anforderungen an die Art und Weise der Leistungserbringung gelten als vereinbart und sind in die Einheitspreise einkalkuliert.**39.18 00A + Material/Erzeugnis n.W.AN zu 3918**

Das Verwenden nachstehend angebotener Materialien/Erzeugnisse zu den angegebenen Positionen dieser ULG wird vereinbart:

Betrifft Position(en): \_\_\_\_\_

Material/Erzeugnis nach Wahl des Auftragnehmers (AN).

Angeboten: (.....)

**39.18 00B + Material/Erzeugnis Beispiel AG zu 3918**

Das Verwenden nachstehend angebotener Materialien/Erzeugnisse zu den angegebenen Positionen dieser ULG wird vereinbart:

Betrifft Position(en): \_\_\_\_\_

Beispielhaftes Material/Erzeugnis: \_\_\_\_\_

Angeboten ist das beispielhafte oder ein Material/Erzeugnis gleichwertiger Art.

Kriterien der Gleichwertigkeit: \_\_\_\_\_

Angeboten: (.....)

**Ergänzungen zur StLB HB-022+ABK-020****Ausschreibungstexte ZZZ**

Leistungsverzeichnis

gedruckt am 15.11.2023  
LB-HB-022+ABK-020 Preisangaben in EUR**39.ID + Dichtstoffe (illbruck)**

Version: 2020-03

Im folgenden ist das Liefern und das Montieren bzw. der Einbau beschrieben.

**Hinweise:**

Lagerungs- und Verarbeitungshinweise des Herstellers sind einzuhalten.

**39.ID 00 +** Folgende Angaben und Anforderungen an die Art und Weise der Leistungserbringung gelten als vereinbart und sind in die Einheitspreise einkalkuliert:**39.ID 00G + Material/Erzeugnis n.W.AN zu 39ID**

Das Verwenden nachstehend angebotener Materialien/Erzeugnisse zu den angegebenen Positionen dieser ULG wird vereinbart:

Betrifft Position(en): \_\_\_\_\_

Material/Erzeugnis nach Wahl des Auftragnehmers (AN).

Angeboten: (.....)

**39.ID 00H + Material/Erzeugnis Beispiel AG zu 39ID**

Das Verwenden nachstehend angebotener Materialien/Erzeugnisse zu den angegebenen Positionen dieser ULG wird vereinbart:

Betrifft Position(en): \_\_\_\_\_

Beispielhaftes Material/Erzeugnis: \_\_\_\_\_

Angeboten ist das beispielhafte oder ein Material/Erzeugnis gleichwertiger Art.

Kriterien der Gleichwertigkeit: \_\_\_\_\_

Angeboten: (.....)

**39.JA + Gipsfaserständerwände (FERMACELL)**

Version: 2023-07

Im Folgenden ist das Liefern und Einbauen/Montieren beschrieben.

**Werkvertragsnorm:**

Als Werkvertragsnorm ist die jeweils gültige Norm vereinbart, soweit nicht bei Ausschnitten und bei dem Ausbilden von Öffnungen anders bestimmt ist.

**Höhen:**

Wenn keine Höhen angegeben sind, werden die Wände mit einer Höhe bis 3,2 m, unter Beachtung etwaiger konstruktiver Zusatzmassnahmen kalkuliert. Für die Erschwernisse bei Höhen über 3,2 m wird eine Aufzählung verrechnet.

**Metallständer-Wandkonstruktion:**

Wenn nicht anders angegeben sind die Metallständer Wandkonstruktionen nicht tragend und nicht umsetzbar. Der Nachweis der Standfestigkeit für die angebotene Wandkonstruktion wird erbracht, soweit sich die Wandfestigkeit nicht aus der jeweils gültigen Norm ergibt.

**Abkürzung CW:**

Die Abkürzung CW wird bei Metallständerwänden für C-Wandprofile verwendet. Der angeführte Wert ist die Steghöhe des Profils in mm.

**Anschlüsse:**

In den Einheitspreis ist ein starrer Anschluss der Profile mit Dichtungstreifen an Wand, Decken und Boden gemäß gültiger Norm einkalkuliert.

**Dämmschicht:**

Wenn nicht anders angegeben ist das Einlegen einer 50 mm dicken Dämmschicht aus Mineralwolle in den Einheitspreisen einkalkuliert. Alle Systeme, welche ohne Hohlraumdämmung gelistet sind, dürfen auch mit Dämmstoffen der Klasse A (nicht brennbar) in beliebigen Dicken



**Ergänzungen zur StLB HB-022+ABK-020****Ausschreibungstexte ZZZ**

Leistungsverzeichnis

gedruckt am 15.11.2023

LB-HB-022+ABK-020

Preisangaben in EUR

ausgeführt werden. Normalbrennbare Isolierstoffe mindestens der Klasse E (B2) laut gültiger Norm dürfen dann verwendet werden, wenn diese in gebundener Form (z.B. Plattenform von mindestens 35 kg/m<sup>3</sup> Raumgewicht) oder in verdichteter Form (eingeblassene Flockenform mit mindestens 40 kg/m<sup>3</sup>) im Gefach vollständig gefüllt eingebracht werden.

**Brandwiderstandsklasse:**

Alle Gipsfaserständerwände beidseitig beplankt mit mindestens 10,0 mm dicken Platten erfüllen bereits die Brandwiderstandsklasse EI30. Der Nachweis der geforderten Brandwiderstandsklasse für die angebotene Wandkonstruktion wird vom Auftragnehmer durch einen Prüfbericht einer akkreditierten Prüf- oder Überwachungsstelle erbracht.

**Schallschutz:**

Der Nachweis des geforderten Schallschutzwertes für die angebotene Wandkonstruktion wird durch einen Prüfbericht einer akkreditierten Prüf- oder Überwachungsstelle erbracht.

**Verarbeitung:**

Für die Verarbeitung von Gipsfaserplatten gelten die Verarbeitungsrichtlinien des Erzeugers.

**Oberfläche:**

Das Verspachteln von Plattenstößen und Befestigungsmitteln erfolgt gemäß den Verarbeitungsrichtlinien des Erzeugers. In die Einheitspreise ist eine Oberfläche ohne besonderer Anforderungen gemäß gültiger Norm einkalkuliert. Angeordnete Oberflächen mit besonderen Anforderungen werden gesondert verrechnet.

**Abrechnung von Ausschnitten:**

Ausschnitte in Platten einschließlich dem Anarbeiten an Installations- und Einbauteile, die vor dem Aufbringen der Beplankung vorhanden sind, werden nicht gesondert verrechnet, sofern keine Auswechslungen bei der Konstruktion notwendig sind.

**Arbeitsunterbrechung:**

Die Arbeitsunterbrechungen für die Installationsarbeiten, nach dem Beplanken einer Seite, sind in die Einheitspreise einkalkuliert.

**Abrechnung von Öffnungen:**

Für die Randausbildung von Öffnungen für Zargen, Stöcke oder Leibungen, bis zu einer Stocklichte oder Durchgangslichte von 2,5 m<sup>2</sup>, wird die Wandfläche hohl für voll verrechnet. Bei Stock- oder Durchgangslichtern über 2,5 m<sup>2</sup>, werden die Öffnungen abgezogen, die Randausbildung der Öffnungen wird gesondert verrechnet. Das Versetzen der Stöcke oder Zargen und das Herstellen der Leibungen mit Gipsfaserplatten wird gesondert verrechnet.

**Aufzahlungen:**

Aufzahlungspositionen (Az) beschreiben Ergänzungen/Erweiterungen/Varianten zu vorangegangenen Positionen (Leistungen) und werden nur aus dem System oder der Auswahl von Produkten des Herstellers der Grundposition angeboten bzw. ausgeführt.

39.JA 00 + Folgende Angaben und Anforderungen an die Art und Weise der Leistungserbringung gelten als vereinbart und sind in die Einheitspreise einkalkuliert:

**39.JA 00A + Material/Erzeugnis n.W.AN zu 39JA**

Das Verwenden nachstehend angebotener Materialien/Erzeugnisse zu den angegebenen Positionen dieser ULG wird vereinbart:

Betrifft Position(en):

Material/Erzeugnis nach Wahl des Auftragnehmers (AN).

Angeboten: (.....)

**39.JA 00B + Material/Erzeugnis Beispiel AG zu 39JA**

Das Verwenden nachstehend angebotener Materialien/Erzeugnisse zu den angegebenen Positionen dieser ULG wird vereinbart:

Betrifft Position(en):

Beispielhaftes Material/Erzeugnis:

**Ergänzungen zur StLB HB-022+ABK-020****Ausschreibungstexte ZZZ**

Leistungsverzeichnis

gedruckt am 15.11.2023

LB-HB-022+ABK-020

Preisangaben in EUR

Angeboten ist das beispielhafte oder ein Material/Erzeugnis gleichwertiger Art.

Kriterien der Gleichwertigkeit:

Angeboten: (.....)

**39.JB + Ständerwände+Leichtbetonplatten (FERMACELL)**

Version: 2023-07

Im Folgenden ist das Liefern und Einbauen/Montieren beschrieben.

**Werkvertragsnorm:**

Als Werkvertragsnorm ist die jeweils gültige Norm vereinbart, soweit nicht bei Ausschnitten und bei dem Ausbilden von Öffnungen anders bestimmt ist.

**Höhen:**

Wenn keine Höhen angegeben sind, werden die Wände mit einer Höhe bis 3,2 m, unter Beachtung etwaiger konstruktiver Zusatzmaßnahmen kalkuliert. Für die Erschwernisse bei Höhen über 3,2 m wird eine Aufzählung verrechnet.

Metallständer-Wandkonstruktion:

Wenn nicht anders angegeben sind die Metallständer Wandkonstruktionen nicht tragend und nicht umsetzbar. Der Nachweis der Standfestigkeit für die angebotene Wandkonstruktion wird erbracht, soweit sich die Wandfestigkeit nicht aus der jeweils gültigen Norm ergibt.

**Abkürzung CW:**

Die Abkürzung CW wird bei Metallständerwänden für C-Wandprofile verwendet. Der angeführte Wert ist die Steghöhe des Profils in mm.

**Anschlüsse:**

In den Einheitspreis ist ein starrer Anschluss der Profile mit Dichtungstreifen an Wand, Decken und Boden gemäß gültiger Norm einkalkuliert.

**Dämmschicht:**

Wenn nicht anders angegeben ist das Einlegen einer 50 mm dicken Dämmschicht aus Mineralwolle in den Einheitspreisen einkalkuliert. Alle Systeme, welche ohne Hohlraumdämmung gelistet sind, dürfen auch mit Dämmstoffen der Klasse A (nicht brennbar) in beliebigen Dicken ausgeführt werden. Normalbrennbare Isolierstoffe mindestens der Klasse E (B) laut gültiger Norm dürfen dann verwendet werden, wenn diese in gebundener Form (z.B. Plattenform von mindestens 35 kg/m<sup>3</sup> Raumgewicht) oder in verdichteter Form (eingeblassene Flockenform mit mindestens 40 kg/m<sup>3</sup>) im Gefach vollständig gefüllt eingebracht werden.

**Brandwiderstandsklasse:**

Alle Gipsfaserständerwände beidseitig beplankt mit mindestens 12,5 mm dicken Platten erfüllen bereits die Brandwiderstandsklasse EI30. Der Nachweis der geforderten Brandwiderstandsklasse für die angebotene Wandkonstruktion wird vom Auftragnehmer durch einen Prüfbericht einer akkreditierten Prüf- oder Überwachungsstelle erbracht.

**Schallschutz:**

Der Nachweis des geforderten Schallschutzwertes für die angebotene Wandkonstruktion wird durch einen Prüfbericht einer akkreditierten Prüf- oder Überwachungsstelle erbracht.

**Verarbeitung:**

Für die Verarbeitung von Gipsfaserplatten und Leichtbetonplatten gelten die Verarbeitungsrichtlinien des Erzeugers.

**Oberfläche:**

Das Verspachteln von Plattenstößen und Befestigungsmitteln erfolgt gemäß den Verarbeitungsrichtlinien des Erzeugers. In die Einheitspreise ist eine Oberfläche ohne besonderer Anforderungen gemäß gültiger Norm einkalkuliert. Angeordnete Oberflächen mit besonderen Anforderungen werden gesondert verrechnet.

**Abrechnung von Ausschnitten:**

Ausschnitte in Platten einschließlich dem Anarbeiten an Installations- und Einbauteile, die vor dem Aufbringen der Beplankung vorhanden sind, werden nicht gesondert verrechnet, sofern

**Ergänzungen zur StLB HB-022+ABK-020****Ausschreibungstexte ZZZ**

Leistungsverzeichnis

gedruckt am 15.11.2023  
LB-HB-022+ABK-020 Preisangaben in EUR

keine Auswechslungen bei der Konstruktion notwendig sind.

**Arbeitsunterbrechung:**

Die Arbeitsunterbrechungen für die Installationsarbeiten, nach dem Beplanken einer Seite, sind in die Einheitspreise einkalkuliert.

**Abrechnung von Öffnungen:**Für die Randausbildung von Öffnungen für Zargen, Stöcke oder Leibungen, bis zu einer Stocklichte oder Durchgangslichte von 2,5 m<sup>2</sup>, wird die Wandfläche hohl für voll verrechnet. Bei Stock- oder Durchgangslichtern über 2,5 m<sup>2</sup>, werden die Öffnungen abgezogen, die Randausbildung der Öffnungen wird gesondert verrechnet. Das Versetzen der Stöcke oder Zargen und das Herstellen der Leibungen mit Gipsfaserplatten wird gesondert verrechnet.**Aufzahlungen:**

Aufzahlungspositionen (Az) beschreiben Ergänzungen/Erweiterungen/Varianten zu vorangegangenen Positionen (Leistungen) und werden nur aus dem System oder der Auswahl von Produkten des Herstellers der Grundposition angeboten bzw. ausgeführt.

39.JB 00 + Folgende Angaben und Anforderungen an die Art und Weise der Leistungserbringung gelten als vereinbart und sind in die Einheitspreise einkalkuliert:

**39.JB 00A + Material/Erzeugnis n.W.AN zu 39JB**

Das Verwenden nachstehend angebotener Materialien/Erzeugnisse zu den angegebenen Positionen dieser ULG wird vereinbart:

Betrifft Position(en): \_\_\_\_\_

Material/Erzeugnis nach Wahl des Auftragnehmers (AN).

Angeboten: (.....)

**39.JB 00B + Material/Erzeugnis Beispiel AG zu 39JB**

Das Verwenden nachstehend angebotener Materialien/Erzeugnisse zu den angegebenen Positionen dieser ULG wird vereinbart:

Betrifft Position(en): \_\_\_\_\_

Beispielhaftes Material/Erzeugnis: \_\_\_\_\_

Angeboten ist das beispielhafte oder ein Material/Erzeugnis gleichwertiger Art.

Kriterien der Gleichwertigkeit: \_\_\_\_\_

Angeboten: (.....)

**39.JC + Wandkonstruktionen, Beplankungen (FERMACELL)**

Version: 2023-07

Im Folgenden ist das Liefern und Einbauen/Montieren beschrieben.

**Werkvertragsnorm:**

Als Werkvertragsnorm ist die jeweils gültige Norm vereinbart, soweit nicht bei Ausschnitten und bei dem Ausbilden von Öffnungen anders bestimmt ist.

**Höhen:**

Wenn keine Höhen angegeben sind, sind die Wände mit einer Höhe bis 3,2 m, unter Beachtung etwaiger konstruktiver Zusatzmassnahmen kalkuliert. Für die Erschwernisse bei Höhen über 3,2 m wird eine Aufzahlung verrechnet.

**Metallständer-Wandkonstruktion:**

Wenn nicht anders angegeben, sind die Metallständer-Wandkonstruktionen nicht tragend und nicht umsetzbar und entsprechen in der Ausführung der jeweils gültigen Norm. Der Nachweis der Standfestigkeit für die Wandkonstruktionen wird vom Auftragnehmer erbracht, soweit sich die Standfestigkeit nicht aus der jeweils gültigen Norm ergibt.

**Abkürzung CW:**

Die Abkürzung CW wird bei Metallständerwänden für C-Wandprofile verwendet. Der angeführte

**Ergänzungen zur StLB HB-022+ABK-020****Ausschreibungstexte ZZZ**

Leistungsverzeichnis

gedruckt am 15.11.2023  
LB-HB-022+ABK-020 Preisangaben in EUR

Wert ist die Steghöhe des Profils in mm.

**Anschlüsse:**

Im Einheitspreis der Wandkonstruktionen ist ein starrer Anschluss mit Dichtungstreifen an Wand, Decken und Boden einkalkuliert.

**Verarbeitung:**

Bei der Verarbeitung gelten die entsprechenden gültigen Normen und danach die Verarbeitungsrichtlinien des Erzeugers.

**Oberfläche:**

Das Verspachteln von Plattenstößen bei Gipsbauplatten und Befestigungsmittel erfolgt gemäß der gültigen Norm oder den Verarbeitungsrichtlinien des Erzeugers. Im Einheitspreis ist eine Oberfläche ohne besondere Anforderungen gemäß gültigen Norm einkalkuliert. Angeordnete Oberflächen mit besonderen Anforderungen werden gesondert verrechnet.

**Abrechnung von Ausschnitten:**

Ausschnitte in Platten einschließlich dem Anarbeiten an Installations- und Einbauteile, die vor dem Aufbringen der Beplankung vorhanden sind, werden nicht gesondert verrechnet, sofern keine Auswechslungen bei der Konstruktion notwendig sind.

**Arbeitsunterbrechung:**

Die Arbeitsunterbrechungen für die Installationsarbeiten nach dem Beplanken einer Seite, sind in den Einheitspreisen einkalkuliert.

**Abrechnung von Öffnungen:**

Die Randausbildung von Öffnungen für Zargen, Stöcke oder Leibungen bis zu einer Stocklichte oder Durchgangslichte von 2,5 m<sup>2</sup> wird nicht gesondert verrechnet, dafür wird die Öffnung nicht abgezogen. Bei Stock- oder Durchgangslichtern über 2,5 m<sup>2</sup> werden die Öffnungen abgezogen, die Randausbildung der Öffnungen wird gesondert verrechnet. Das Versetzen der Stöcke, Zargen und das Ausbilden der Leibungen mit Platten wird gesondert verrechnet.

**Aufzahlungen:**

Aufzahlungspositionen (Az) beschreiben Ergänzungen/Erweiterungen/Varianten zu vorangegangenen Positionen (Leistungen) und werden nur aus dem System oder der Auswahl von Produkten des Herstellers der Grundposition angeboten bzw. ausgeführt.

39.JC 00 + Folgende Angaben und Anforderungen an die Art und Weise der Leistungserbringung gelten als vereinbart und sind in die Einheitspreise einkalkuliert.

**39.JC 00A + Material/Erzeugnis n.W.AN zu 39JC**

Das Verwenden nachstehend angebotener Materialien/Erzeugnisse zu den angegebenen Positionen dieser ULG wird vereinbart:

Betrifft Position(en):

Material/Erzeugnis nach Wahl des Auftragnehmers (AN).

Angeboten: (. . . . .)

**39.JC 00B + Material/Erzeugnis Beispiel AG zu 39JC**

Das Verwenden nachstehend angebotener Materialien/Erzeugnisse zu den angegebenen Positionen dieser ULG wird vereinbart:

Betrifft Position(en):

Beispielhaftes Material/Erzeugnis:

Angeboten ist das beispielhafte oder ein Material/Erzeugnis gleichwertiger Art.

Kriterien der Gleichwertigkeit:

Angeboten: (. . . . .)

**39.JD + Wandverkleidungen (FERMACELL)**

Version: 2023-07

**Ergänzungen zur StLB HB-022+ABK-020****Ausschreibungstexte ZZZ**

Leistungsverzeichnis

gedruckt am 15.11.2023  
LB-HB-022+ABK-020 Preisangaben in EUR

Im Folgenden ist das Liefern und Einbauen/Montieren beschrieben.

**Werkvertragsnorm:**

Als Werkvertragsnorm ist die jeweils gültige Norm vereinbart, soweit nicht bei Ausschnitten und bei dem Ausbilden von Öffnungen anders bestimmt ist.

**Höhen:**

Wenn keine Höhen angegeben sind, sind die Wände mit einer Höhe bis 3,2 m, unter Beachtung etwaiger konstruktiver Zusatzmaßnahmen, kalkuliert. Für die Erschwernisse bei Höhen über 3,2 m wird eine Aufzählung verrechnet.

**Abkürzung CW:**

Die Abkürzung CW wird bei Metallständerwänden für C-Wandprofile verwendet. Der angeführte Wert ist die Steghöhe des Profils in mm.

**Freistehende Vorsatzschalen:**

Wenn nicht anders angegeben, sind die Metallständer-Wandkonstruktionen nicht tragend und nicht umsetzbar und entsprechen in der Ausführung der jeweils gültigen Norm. Der Nachweis der Standfestigkeit für die Wandkonstruktionen wird vom Auftragnehmer erbracht, soweit die Standfestigkeit sich nicht aus der jeweils gültigen Norm ergibt.

**Anschlüsse:**

Im Einheitspreis ist ein starrer Anschluss der Profile mit Dichtungstreifen an Wand, Decken und Boden gemäß gültiger Norm einkalkuliert.

**Verarbeitung:**

Für die Verarbeitung gelten die entsprechenden gültigen Normen und danach die Verarbeitungsrichtlinien des Erzeugers.

**Oberfläche:**

Das Verspachteln von Plattenstößen und Befestigungsmitteln erfolgt gemäß der jeweils gültigen Norm oder den Verarbeitungsrichtlinien des Erzeugers. Im Einheitspreis ist eine Oberfläche ohne besondere Anforderungen gemäß gültiger Norm einkalkuliert. Angeordnete Oberflächen mit besonderen Anforderungen werden gesondert verrechnet.

**Abrechnung von Ausschnitten:**

Ausschnitte in Platten einschließlich dem Anarbeiten an Installations- und Einbauteile, die vor dem Aufbringen der Beplankung vorhanden sind, werden nicht gesondert verrechnet, sofern keine Auswechslungen bei der Konstruktion notwendig sind.

**Arbeitsunterbrechung:**

Die Arbeitsunterbrechung für die Installationsarbeiten nach dem Beplanken einer Seite sind in den Einheitspreis einkalkuliert.

**Abrechnung von Öffnungen:**

Die Randausbildung von Öffnungen für Zargen, Stöcke oder Leibungen bis zu einer Stocklichte oder Durchgangslichte von 2,5 m<sup>2</sup>, wird nicht gesondert verrechnet, dafür wird die Öffnung nicht abgezogen. Bei Stock- oder Durchgangslichtern über 2,5 m<sup>2</sup> werden die Öffnungen abgezogen, die Randausbildung der Öffnungen wird gesondert verrechnet. Das Versetzen der Stöcke, Zargen und das Ausbilden der Leibungen mit Platten wird gesondert verrechnet.

**Aufzahlungen:**

Aufzahlungspositionen (Az) beschreiben Ergänzungen/Erweiterungen/Varianten zu vorangegangenen Positionen (Leistungen) und werden nur aus dem System oder der Auswahl von Produkten des Herstellers der Grundposition angeboten bzw. ausgeführt.

39.JD 00 + Folgende Angaben und Anforderungen an die Art und Weise der Leistungserbringung gelten als vereinbart und sind in die Einheitspreise einkalkuliert.

**39.JD 00A + Material/Erzeugnis n.W.AN zu 39JD**

Das Verwenden nachstehend angebotener Materialien/Erzeugnisse zu den angegebenen Positionen dieser ULG wird vereinbart:

**Ergänzungen zur StLB HB-022+ABK-020****Ausschreibungstexte ZZZ**

Leistungsverzeichnis

gedruckt am 15.11.2023  
LB-HB-022+ABK-020 Preisangaben in EUR

Betrifft Position(en):   
Material/Erzeugnis nach Wahl des Auftragnehmers (AN).  
Angeboten: (.....)

**39.JD 00B + Material/Erzeugnis Beispiel AG zu 39JD**

Das Verwenden nachstehend angebotener Materialien/Erzeugnisse zu den angegebenen Positionen dieser ULG wird vereinbart:

Betrifft Position(en):   
Beispielhaftes Material/Erzeugnis:   
Angeboten ist das beispielhafte oder ein Material/Erzeugnis gleichwertiger Art.  
Kriterien der Gleichwertigkeit:   
Angeboten: (.....)

**39.JE + Deckenverkleidung, abgehängte Decke (FERMACELL)**

Version: 2023-07

Im Folgenden ist das Liefern und Einbauen/Montieren beschrieben.

**Werkvertragsnorm:**

Als Werkvertragsnorm ist die jeweils gültige Norm vereinbart, soweit nicht bei Ausschnitten und bei dem Ausbilden von Öffnungen anders bestimmt ist.

**Deckenanschlüsse:**

Randausbildungen von Verkleidungen der Deckenuntersichten oder abgehängten Decken mit Gipsbauplatten werden entsprechend den Anforderungen der Oberfläche des flankierenden Bauteils (Wand) dicht ausgeführt.

**Anschlüsse:**

Im Einheitspreis ist ein starrer Anschluss der Profile mit Dichtungstreifen an Wand, Decken und Boden gemäß gültiger Norm einkalkuliert.

**Verarbeitung:**

Bei der Verarbeitung gelten die entsprechenden gültigen Normen und danach die Verarbeitungsrichtlinien des Erzeugers.

**Oberfläche:**

Das Verspachteln von Plattenstößen und Befestigungsmitteln erfolgt gemäß der jeweils gültigen Norm oder den Verarbeitungsrichtlinien des Erzeugers. Im Einheitspreis ist eine Oberfläche ohne besondere Anforderungen gemäß gültiger Norm einkalkuliert. Angeordnete Oberflächen mit besonderen Anforderungen werden gesondert verrechnet.

**Gerüstung:**

Gerüstung bis zu einer Arbeitshöhe von 3,2 m2 ist im Einheitspreis einkalkuliert. Die Arbeitshöhe wird gemessen ab Fußbodenoberkante bis Unterkante jenes Deckenteiles, an dem die Unterkonstruktion (Abhängung) befestigt wird. Wenn nicht anders angegeben, sind bei Positionen Aufstandsflächen bis zu einer Neigung (Verhältnis von Höhe zu waagrecht Projektion) von 5 Prozent einkalkuliert.

**Waagrecht, lotrecht, schräg:**

Projektgemäße Abweichungen von der Waagrechten oder Lotrechten bis 5 Prozent gelten als waagrecht oder lotrecht, über 5 Prozent als schräg. Der Prozentsatz wird aus dem Verhältnis der zueinander rechtwinkligen Seiten (Tangens) gebildet. Schrägen werden in der tatsächlichen Fläche abgerechnet. Lotrechte Deckenflächen (Stufenblenden) werden mit dem Ausmaß der Deckenflächen zugerechnet zuzüglich einer Aufzählung.

**Unterkonstruktion von Verkleidungen:**

Die Unterkonstruktion der Verkleidungen von waagrechten Deckenuntersichten, schrägen Wand- oder Deckenflächen oder senkrechten Flächen wird mit Stahlblechprofilen und mit bis 10 cm verstellbaren Befestigungsbügel direkt an den tragenden Untergrund montiert. Im Einheitspreis der Unterkonstruktion ist die fluchtgerechte Montage, waagrecht, geneigt oder senkrecht, mit bis 10 cm Abstand des Montageuntergrundes zur Innenfläche der Beplankung, einkalkuliert.

**Ergänzungen zur StLB HB-022+ABK-020****Ausschreibungstexte ZZZ**

Leistungsverzeichnis

gedruckt am 15.11.2023

LB-HB-022+ABK-020

Preisangaben in EUR

Ausführungen mit Holzlatten statt Stahlblechprofilen werden mit einer Aufzählungsposition verrechnet.

**Setzbolzenmontage:**

Wenn nicht anders angegeben wird eine Setzbolzenmontage nicht angewendet.

**Abhängöhe:**

Die Abhängöhe bis 50 cm ist im Einheitspreis einkalkuliert. Die Abhängöhe wird gemessen ab Unterkante tragender Decke bis Unterkante fertiger abgehängter Decke.

**Aufzählungen:**

Aufzählungspositionen (Az) beschreiben Ergänzungen/Erweiterungen/Varianten zu vorangegangenen Positionen (Leistungen) und werden nur aus dem System oder der Auswahl von Produkten des Herstellers der Grundposition angeboten bzw. ausgeführt.

39.JE 00 + Folgende Angaben und Anforderungen an die Art und Weise der Leistungserbringung gelten als vereinbart und sind in die Einheitspreise einkalkuliert.

**39.JE 00A + Material/Erzeugnis n.W.AN zu 39JE**

Das Verwenden nachstehend angebotener Materialien/Erzeugnisse zu den angegebenen Positionen dieser ULG wird vereinbart:

Betrifft Position(en):

Material/Erzeugnis nach Wahl des Auftragnehmers (AN).

Angeboten: (.....)

**39.JE 00B + Material/Erzeugnis Beispiel AG zu 39JE**

Das Verwenden nachstehend angebotener Materialien/Erzeugnisse zu den angegebenen Positionen dieser ULG wird vereinbart:

Betrifft Position(en):

Beispielhaftes Material/Erzeugnis:

Angeboten ist das beispielhafte oder ein Material/Erzeugnis gleichwertiger Art.

Kriterien der Gleichwertigkeit:

Angeboten: (.....)

**39.JF + Stützen- und Trägerverkleidungen (FERMACELL)**

Version: 2023-07

Im Folgenden ist das Liefern und Einbauen/Montieren beschrieben.

**Gipsfaserbepankung:**

Die verwendeten Platten sind fremdgüteüberwacht und entsprechend gekennzeichnet. Nicht gekennzeichnete Platten werden nicht verwendet.

Bei der Verwendung von Gipsfaserplatten werden die Verarbeitungsrichtlinien des Plattenerzeugers eingehalten und das darin empfohlene Befestigungsmaterial, sowie Spachtel- und Füllstoffe und dergleichen verwendet.

Die Verspachtelungsarbeiten sind erst nach Abschluss aller Nassarbeiten durchzuführen.

**Gerüstung:**

Gerüstung bis zu einer Arbeitshöhe von 3,2 m ist im Einheitspreis einkalkuliert. Die Arbeitshöhe wird gemessen ab Fußbodenoberkante bis Oberkante Stütze oder Träger.

**Abrechnung:**

Abgerechnet wird die abgewickelte Fläche der fertigen Verkleidung.

39.JF 00 + Folgende Angaben und Anforderungen an die Art und Weise der Leistungserbringung gelten als vereinbart und sind in die Einheitspreise einkalkuliert.



**Ergänzungen zur StLB HB-022+ABK-020****Ausschreibungstexte ZZZ**

Leistungsverzeichnis

gedruckt am 15.11.2023  
LB-HB-022+ABK-020 Preisangaben in EUR**39.JF 00A + Material/Erzeugnis n.W.AN zu 39JF**

Das Verwenden nachstehend angebotener Materialien/Erzeugnisse zu den angegebenen Positionen dieser ULG wird vereinbart:

Betrifft Position(en):

Material/Erzeugnis nach Wahl des Auftragnehmers (AN).

Angeboten: (.....)

**39.JF 00B + Material/Erzeugnis Beispiel AG zu 39JF**

Das Verwenden nachstehend angebotener Materialien/Erzeugnisse zu den angegebenen Positionen dieser ULG wird vereinbart:

Betrifft Position(en):

Beispielhaftes Material/Erzeugnis:

Angeboten ist das beispielhafte oder ein Material/Erzeugnis gleichwertiger Art.

Kriterien der Gleichwertigkeit:

Angeboten: (.....)

**39.JG + Trockenestrich,Trockenunterböden (FERMACELL)**

Version: 2023-07

Im Folgenden ist das Liefern und Einbauen/Montieren beschrieben.

**Verarbeitungsrichtlinien:**

Die Verarbeitungsrichtlinien des Erzeugers sind einzuhalten.

39.JG 00 + Folgende Angaben und Anforderungen an die Art und Weise der Leistungserbringung gelten als vereinbart und sind in die Einheitspreise einkalkuliert.

**39.JG 00A + Material/Erzeugnis n.W.AN zu 39JG**

Das Verwenden nachstehend angebotener Materialien/Erzeugnisse zu den angegebenen Positionen dieser ULG wird vereinbart:

Betrifft Position(en):

Material/Erzeugnis nach Wahl des Auftragnehmers (AN).

Angeboten: (.....)

**39.JG 00B + Material/Erzeugnis Beispiel AG zu 39JG**

Das Verwenden nachstehend angebotener Materialien/Erzeugnisse zu den angegebenen Positionen dieser ULG wird vereinbart:

Betrifft Position(en):

Beispielhaftes Material/Erzeugnis:

Angeboten ist das beispielhafte oder ein Material/Erzeugnis gleichwertiger Art.

Kriterien der Gleichwertigkeit:

Angeboten: (.....)

**39.JH + Zusätzl.Leistungen,Aufzahlungen (FERMACELL)**

Version: 2023-07

Im Folgenden ist das Liefern und Einbauen/Montieren beschrieben.

**Verarbeitungsrichtlinien:**

Bei der Ausführung der Wandkonstruktionen sind die Verarbeitungsrichtlinien des Plattenerzeugers einzuhalten.

**Höhen:**

Wenn keine Höhen angegeben sind, sind die Wände mit einer Höhe bis 3,2 m, unter Beachtung etwaiger konstruktiver Zusatzmaßnahmen, kalkuliert. Für die Erschwernisse bei Höhen über 3,2



**Ergänzungen zur StLB HB-022+ABK-020****Ausschreibungstexte ZZZ**

Leistungsverzeichnis

gedruckt am 15.11.2023  
LB-HB-022+ABK-020 Preisangaben in EUR

m wird eine Aufzahlung verrechnet.

**Abrechnung von Ausschnitten:**

Ausschnitte in Platten einschließlich dem Anarbeiten an Installations- und Einbauteile, die vor dem Aufbringen der Beplankung vorhanden sind, werden nicht gesondert verrechnet, sofern keine Auswechslungen bei der Konstruktion notwendig sind.

**Arbeitsunterbrechung:**

Die Arbeitsunterbrechungen für die Installationsarbeiten nach dem Beplanen einer Seite sind in den Einheitspreisen einkalkuliert.

**Abrechnung von Öffnungen:**

Die Randausbildung von Öffnungen für Zargen, Stöcke oder Leibungen bis zu einer Stocklichte oder Durchgangslichte von 2,5 m<sup>2</sup> wird nicht gesondert verrechnet, dafür wird die Öffnung nicht abgezogen. Bei Stock- oder Durchgangslichtern über 2,5 m<sup>2</sup> werden die Öffnungen abgezogen, die Randausbildung der Öffnungen wird gesondert verrechnet. Das Versetzen der Stöcke oder Zargen und das Herstellen der Leibungen mit Gipsbauplatten wird gesondert verrechnet.

**Aufzahlungen:**

Aufzahlungspositionen (Az) beschreiben Ergänzungen/Erweiterungen/Varianten zu vorangegangenen Positionen (Leistungen) und werden nur aus dem System oder der Auswahl von Produkten des Herstellers der Grundposition angeboten bzw. ausgeführt.

39.JH 00 + Folgende Angaben und Anforderungen an die Art und Weise der Leistungserbringung gelten als vereinbart und sind in die Einheitspreise einkalkuliert.

**39.JH 00A + Material/Erzeugnis n.W.AN zu 39JH**

Das Verwenden nachstehend angebotener Materialien/Erzeugnisse zu den angegebenen Positionen dieser ULG wird vereinbart:

Betrifft Position(en):

Material/Erzeugnis nach Wahl des Auftragnehmers (AN).

Angeboten: (.....)

**39.JH 00B + Material/Erzeugnis Beispiel AG zu 39JH**

Das Verwenden nachstehend angebotener Materialien/Erzeugnisse zu den angegebenen Positionen dieser ULG wird vereinbart:

Betrifft Position(en):

Beispielhaftes Material/Erzeugnis:

Angeboten ist das beispielhafte oder ein Material/Erzeugnis gleichwertiger Art.

Kriterien der Gleichwertigkeit:

Angeboten: (.....)

**39.JI + Regieleistungen (FERMACELL)**

Version: 2023-07

Im Folgenden ist das Liefern und Einbauen/Montieren beschrieben.

In dieser Unterleistungsgruppe werden nur angehängte Regieleistungen gemäß gültiger Norm erfasst. Regieleistungen dürfen auch dann, wenn sie im Vertrag (Leistungsverzeichnis) vorgesehen sind, nur ausgeführt werden, wenn sie vom Auftraggeber im Einzelfall angeordnet werden.

Die aufgewendeten Stunden, verwendeten Geräte, Transportleistungen und verbrauchten Stoffe sind in die Regiescheine täglich einzutragen und dem Auftraggeber zur Gegenzeichnung vorzulegen. Die Bestimmungen, wonach bei Mengenänderungen die Neuvereinbarung von Einheitspreisen verlangt werden kann, sind auf Regieleistungen nicht anwendbar. Die Einheitspreise für Stoffe gelten frei Baustelle einschließlich Abladen. Stundenlöhne sind nur mit dem Preisanteil Lohn anzubieten. Bei Gerätebestellungen, Transportleistungen und Stoffbestellungen sind die Einheitspreise in Lohn und Sonstiges aufzugliedern.

Die Preise für angeordnete Überstunden in Regie werden wie folgt berechnet:

Der 50 Prozent Überstundenzuschlag ist ein Drittel, der 100 Prozent Überstundenzuschlag ist

**Ergänzungen zur StLB HB-022+ABK-020****Ausschreibungstexte ZZZ**

Leistungsverzeichnis

gedruckt am 15.11.2023  
LB-HB-022+ABK-020 Preisangaben in EUR

zwei Drittel vom vereinbarten Regiepreis.

**Aufzahlungen:**

Aufzahlungspositionen (Az) beschreiben Ergänzungen/Erweiterungen/Varianten und zusätzliche Materiallieferungen zu vorangegangenen Positionen (Leistungen) und werden nur aus dem System oder der Auswahl von Produkten des Herstellers der Grundposition angeboten bzw. ausgeführt.

39.JI 00 + Folgende Angaben und Anforderungen an die Art und Weise der Leistungserbringung gelten als vereinbart und sind in die Einheitspreise einkalkuliert.

**39.JI 00A + Material/Erzeugnis n.W.AN zu 39JI**

Das Verwenden nachstehend angebotener Materialien/Erzeugnisse zu den angegebenen Positionen dieser ULG wird vereinbart:

Betrifft Position(en):

Material/Erzeugnis nach Wahl des Auftragnehmers (AN).

Angeboten: (.....)

**39.JI 00B + Material/Erzeugnis Beispiel AG zu 39JI**

Das Verwenden nachstehend angebotener Materialien/Erzeugnisse zu den angegebenen Positionen dieser ULG wird vereinbart:

Betrifft Position(en):

Beispielhaftes Material/Erzeugnis:

Angeboten ist das beispielhafte oder ein Material/Erzeugnis gleichwertiger Art.

Kriterien der Gleichwertigkeit:

Angeboten: (.....)

**39.JL + fermacell® Therm25 Fußbodenheizelement (James Hardie)**

Version: 2023-08

Im Folgenden ist das Liefern und Einbauen/Montieren von fermacell® Therm25 Fußbodenheizelement beschrieben.

Das fermacell® Therm25™ Fußbodenheizelement besteht aus einer 25 mm dicken fermacell® Gipsfaser-Platte. Die fermacell® Gipsfaser-Platte ist eine homogene, gipsgebundene, werkseitig hydrophobierte Trockenbauplatte mit Papierfasern. Die Oberseite ist in einem speziellen System gefräst, welches eine rationelle Verlegung der Elemente und anschließend der Fußbodenheizungsrohre ermöglicht.

Das fermacell® Therm25™ vereint Lastverteilschicht und Fußbodenheizung in einem System.

**Verarbeitungsrichtlinien:**

Die Verarbeitungsrichtlinien sowie Verlegeanleitungen des Erzeugers werden eingehalten. Es werden nur die dem System zugehörigen Bauteile und Materialien verwendet.

**Aufzahlungen/Zubehör:**

Positionen für Aufzahlungen (Az) und Zubehör beschreiben

Varianten/Ergänzungen/Erweiterungen zu vorangegangenen Positionen (Leistungen) und werden nur aus dem System oder der Auswahl von Produkten des Herstellers der Grundposition angeboten bzw. ausgeführt.

39.JL 00 + Folgende Angaben und Anforderungen an die Art und Weise der Leistungserbringung gelten als vereinbart und sind in die Einheitspreise einkalkuliert.

**39.JL 00A + Material/Erzeugnis n.W.AN zu 39JL**

Das Verwenden nachstehend angebotener Materialien/Erzeugnisse zu den angegebenen Positionen dieser ULG wird vereinbart:

**Ergänzungen zur StLB HB-022+ABK-020****Ausschreibungstexte ZZZ**

Leistungsverzeichnis

gedruckt am 15.11.2023  
LB-HB-022+ABK-020 Preisangaben in EUR

Betrifft Position(en):   
 Material/Erzeugnis nach Wahl des Auftragnehmers (AN).  
 Angeboten: (.....)

**39.JL 00B + Material/Erzeugnis Beispiel AG zu 39JL**

Das Verwenden nachstehend angebotener Materialien/Erzeugnisse zu den angegebenen Positionen dieser ULG wird vereinbart:

Betrifft Position(en):   
 Beispielhaftes Material/Erzeugnis:   
 Angeboten ist das beispielhafte oder ein Material/Erzeugnis gleichwertiger Art.  
 Kriterien der Gleichwertigkeit:   
 Angeboten: (.....)

**39.K1 + Wandsysteme (KNAUF)**

Version 2021-08

Im Folgenden ist das Liefern und Montieren/Einbauen beschrieben.

**Metallständer-Wandkonstruktion:**

Metallständer-Wandkonstruktionen sind nicht tragend und nicht umsetzbar.

Abkürzung CW/MW:

Die Abkürzung CW wird bei Metallständerwänden für C-Wandprofile, die Abkürzung MW für M-Wandprofile verwendet. Der angeführte Wert entspricht dem Nennmaß der Steghöhe des Profils in mm.

Anschlüsse:

Im Einheitspreis ist ein starrer Anschluss der Profile mit Dichtungstreifen bzw. Trennwandkitt an Wand, Decke und Boden einkalkuliert.

**Dämmschicht:**

Wenn nicht anders angegeben, werden Dämmstoffe aus gebundener Mineralwolle, Produktart MW-W, Brandverhaltensklasse A 1, verwendet, z. B. KNAUF INSULATION Trennwand-Dämmrolle TI 140.

**Brandschutz:**

Der Nachweis der geforderten Feuerwiderstandsklasse für die Wandkonstruktion wird vom Auftragnehmer durch einen Klassifizierungsbericht oder ein Gutachten einer akkreditierten Prüf- oder Überwachungsstelle erbracht.

**Schallschutz:**

Die angegebenen Schalldämmwerte (bewertetes Schalldämm-Maß  $R_w$  in dB) stellen eine auf das jeweilige Wandsystem bezogene Kenngröße, ermittelt durch Prüfstandmessungen, dar. Sie beziehen sich nur auf das Wandsystem, ohne Berücksichtigung der Schall-Längsleitung über die angrenzenden Bauteile.

Der Nachweis des geforderten Schalldämmwertes für die Wandkonstruktion wird vom Auftragnehmer durch einen Prüfbericht (Prüfstandmessung gemäß ISO 10140-2) erbracht, wenn sich der Schalldämmwert nicht aus der ÖNORM B 8115 ergibt.

**Verarbeitung:**

Es gelten für die Verarbeitung die entsprechenden ÖNORMEN und danach die Verarbeitungsrichtlinien des Erzeugers.

**Aufzahlungen:**

Aufzahlungspositionen (Az) beschreiben Ergänzungen/Erweiterungen/Varianten zu vorangegangenen Positionen (Leistungen) und werden nur aus dem System oder der Auswahl von Produkten des Herstellers der Grundposition angeboten bzw. ausgeführt.

39.K1 00 + Folgende Angaben und Anforderungen an die Art und Weise der Leistungserbringung gelten als vereinbart und sind in die Einheitspreise einkalkuliert.

**Ergänzungen zur StLB HB-022+ABK-020****Ausschreibungstexte ZZZ**

Leistungsverzeichnis

gedruckt am 15.11.2023  
LB-HB-022+ABK-020 Preisangaben in EUR**39.K1 00A + Material/Erzeugnis n.W.AN zu 39K1**

Das Verwenden nachstehend angebotener Materialien/Erzeugnisse zu den angegebenen Positionen dieser ULG wird vereinbart:

Betrifft Position(en):

Material/Erzeugnis nach Wahl des Auftragnehmers (AN).

Angeboten: (.....)

**39.K1 00B + Material/Erzeugnis Beispiel AG zu 39K1**

Das Verwenden nachstehend angebotener Materialien/Erzeugnisse zu den angegebenen Positionen dieser ULG wird vereinbart:

Betrifft Position(en):

Beispielhaftes Material/Erzeugnis:

Angeboten ist das beispielhafte oder ein Material/Erzeugnis gleichwertiger Art.

Kriterien der Gleichwertigkeit:

Angeboten: (.....)

**39.K2 + Wandbekleidungen, Vorsatzschalen (KNAUF)**

Version 2021-08

Im Folgenden ist das Liefern und Montieren/Einbauen beschrieben.

**Abkürzung CW:**

Die Abkürzung CW wird bei Metallständerwänden für C-Wandprofile verwendet. Der angeführte Wert entspricht dem Nennmaß der Steghöhe des Profils in mm.

**Freistehende Vorsatzschalen:**

Die Metallständer-Wandkonstruktionen sind nicht tragend und nicht umsetzbar und entsprechen in der Ausführung der ÖNORM B 3415.

**Höhen:**

Bei Bekleidungen wird die Höhe ab Aufstandsebene (z.B. Fußbodenoberkante, Rohdecke) bis Unterkante des jeweiligen Deckenteiles gemessen.

**Anschlüsse:**

Im Einheitspreis ist ein starrer Anschluss der Profile mit Dichtungstreifen bzw. Trennwandkitt an Wand, Decken und Boden einkalkuliert.

**Verarbeitung:**

Für die Verarbeitung gelten die entsprechenden ÖNORMEN und danach die Verarbeitungsrichtlinien des Erzeugers.

**Aufzahlungen:**

Aufzahlungspositionen (Az) beschreiben Ergänzungen/Erweiterungen/Varianten zu vorangegangenen Positionen (Leistungen) und werden nur aus dem System oder der Auswahl von Produkten des Herstellers der Grundposition angeboten bzw. ausgeführt.

39.K2 00 + Folgende Angaben und Anforderungen an die Art und Weise der Leistungserbringung gelten als vereinbart und sind in die Einheitspreise einkalkuliert.

**39.K2 00A + Material/Erzeugnis n.W.AN zu 39K2**

Das Verwenden nachstehend angebotener Materialien/Erzeugnisse zu den angegebenen Positionen dieser ULG wird vereinbart:

Betrifft Position(en):

Material/Erzeugnis nach Wahl des Auftragnehmers (AN).

Angeboten: (.....)

**Ergänzungen zur StLB HB-022+ABK-020****Ausschreibungstexte ZZZ**

Leistungsverzeichnis

gedruckt am 15.11.2023  
LB-HB-022+ABK-020 Preisangaben in EUR**39.K2 00B + Material/Erzeugnis Beispiel AG zu 39K2**

Das Verwenden nachstehend angebotener Materialien/Erzeugnisse zu den angegebenen Positionen dieser ULG wird vereinbart:

Betrifft Position(en):

Beispielhaftes Material/Erzeugnis:

Angeboten ist das beispielhafte oder ein Material/Erzeugnis gleichwertiger Art.

Kriterien der Gleichwertigkeit:

Angeboten: (.....)

**39.K3 + Installationsverkleid./Schachtwände (KNAUF)**

Version 2022-09

Im Folgenden ist das Liefern und Montieren/Einbauen beschrieben.

**Schachtwandkonstruktion:**

Metallständer-Wandkonstruktionen sind nicht tragend und nicht umsetzbar.

**Abkürzung CW:**

Die Abkürzung CW wird bei Schachtwänden für C-Wandprofile verwendet. Der angeführte Wert entspricht dem Nennmaß der Steghöhe des Profils in mm.

**Brandschutz:**

Der Nachweis der geforderten Feuerwiderstandsklasse für die Schachtwandkonstruktion wird vom Auftragnehmer durch einen Klassifizierungsbericht oder ein Gutachten einer akkreditierten Prüf- oder Überwachungsstelle erbracht. Für Einbauteile wie z. B. Revisionsklappen wird der Nachweis der geforderten Feuerwiderstandsklasse in Verbindung mit der ausgeführten Schachtwand erbracht.

**Schallschutz:**

Die Maßnahmen zur Erfüllung der Schallschutzanforderungen gemäß ÖNORM B 8115 für haustechnische Einrichtungen sind vom Planer in der Leistungsbeschreibung Haustechnik (LB-HT) festgelegt. Der Nachweis erfolgt durch den Auftragnehmer Haustechnik durch einen Prüfbericht einer akkreditierten Prüf- oder Überwachungsstelle.

**Verarbeitung:**

Es gelten für die Verarbeitung die entsprechenden ÖNORMEN und danach die Verarbeitungsrichtlinien des Erzeugers.

**Aufzahlungen:**

Aufzahlungspositionen (Az) beschreiben Ergänzungen/Erweiterungen/Varianten zu vorangegangenen Positionen (Leistungen) und werden nur aus dem System oder der Auswahl von Produkten des Herstellers der Grundposition angeboten bzw. ausgeführt.

39.K3 00 + Folgende Angaben und Anforderungen an die Art und Weise der Leistungserbringung gelten als vereinbart und sind in die Einheitspreise einkalkuliert.

**39.K3 00A + Material/Erzeugnis n.W.AN zu 39K3**

Das Verwenden nachstehend angebotener Materialien/Erzeugnisse zu den angegebenen Positionen dieser ULG wird vereinbart:

Betrifft Position(en):

Material/Erzeugnis nach Wahl des Auftragnehmers (AN).

Angeboten: (.....)

**39.K3 00B + Material/Erzeugnis Beispiel AG zu 39K3**

Das Verwenden nachstehend angebotener Materialien/Erzeugnisse zu den angegebenen Positionen dieser ULG wird vereinbart:

Betrifft Position(en):

Beispielhaftes Material/Erzeugnis:

**Ergänzungen zur StLB HB-022+ABK-020****Ausschreibungstexte ZZZ**

Leistungsverzeichnis

gedruckt am 15.11.2023

LB-HB-022+ABK-020

Preisangaben in EUR

Angeboten ist das beispielhafte oder ein Material/Erzeugnis gleichwertiger Art.

Kriterien der Gleichwertigkeit: \_\_\_\_\_

Angeboten: (.....)

**39.K4 + Wandeinbauteile (KNAUF)**

Version 2021-08

Im Folgenden ist das Liefern und Montieren/Einbauen beschrieben.

**Revisionsklappen:**

Für Revisionsklappen in Feuerschutzausführung ist der Nachweis der geforderten Feuerwiderstandsklasse in Verbindung mit der ausgeführten Gesamtkonstruktion erbracht.

**Aufzahlungen:**

Aufzahlungspositionen (Az) beschreiben Ergänzungen/Erweiterungen/Varianten zu vorangegangenen Positionen (Leistungen) und werden nur aus dem System oder der Auswahl von Produkten des Herstellers der Grundposition angeboten bzw. ausgeführt.

39.K4 00 + Folgende Angaben und Anforderungen an die Art und Weise der Leistungserbringung gelten als vereinbart und sind in die Einheitspreise einkalkuliert.

**39.K4 00A + Material/Erzeugnis n.W.AN zu 39K4**

Das Verwenden nachstehend angebotener Materialien/Erzeugnisse zu den angegebenen Positionen dieser ULG wird vereinbart:

Betrifft Position(en): \_\_\_\_\_

Material/Erzeugnis nach Wahl des Auftragnehmers (AN).

Angeboten: (.....)

**39.K4 00B + Material/Erzeugnis Beispiel AG zu 39K4**

Das Verwenden nachstehend angebotener Materialien/Erzeugnisse zu den angegebenen Positionen dieser ULG wird vereinbart:

Betrifft Position(en): \_\_\_\_\_

Beispielhaftes Material/Erzeugnis: \_\_\_\_\_

Angeboten ist das beispielhafte oder ein Material/Erzeugnis gleichwertiger Art.

Kriterien der Gleichwertigkeit: \_\_\_\_\_

Angeboten: (.....)

**39.K5 + Decken, Dachschrägen, Einbauteile (KNAUF)**

Version 2021-08

Im Folgenden ist das Liefern und Montieren/Einbauen beschrieben.

**Leistungsumfang/einkalkulierte Leistungen:**

Unterkonstruktion von Deckenbekleidungen und abgehängten Decken:

Die Unterkonstruktion der Bekleidungen von Deckenuntersichten wird mit Stahlblechprofilen und mit bis 10 cm verstellbaren Befestigungsbügeln direkt an den tragenden Untergrund montiert.

Eine fluchtgerechte Montage der Unterkonstruktion mit bis 10 cm Abstand des Montageuntergrundes zur Innenfläche der Bekleidung ist in die Einheitspreise einkalkuliert.

Die Unterkonstruktion von abgehängten Decken wird mit Stahlblechprofilen und mit bis 50 cm verstellbaren Abhängern direkt am Untergrund befestigt.

Folgende Leistungen sind (ergänzend zu den Nebenleistungen gemäß ÖNORM) in die Einheitspreise einkalkuliert:

- Randausbildungen von Bekleidungen der Deckenuntersichten oder abgehängter Decken mit Gipsplatten, den Anforderungen der Oberfläche des flankierenden Bauteils (Wand) entsprechend
- bei abgehängten Decken eine Abhängehöhe bis 50 cm
- Aufstandsflächen bis zu einer Neigung (Verhältnis von Höhe zu waagrechtlicher Projektion) von 5

**Ergänzungen zur StLB HB-022+ABK-020****Ausschreibungstexte ZZZ**

Leistungsverzeichnis

gedruckt am 15.11.2023  
LB-HB-022+ABK-020 Preisangaben in EUR

Prozent

Dachausbau:

Der Gesamtaufbau wird bei der Planung festgelegt. Die Auswahl der Positionen erfolgt daher unter Berücksichtigung der geforderten Mindestwärmedämmung (Zwischen- und Untersparrendämmung) sowie der erforderlichen diffusionsäquivalenten Luftschichtdicke einer etwaigen Dampfbremse oder Luftdichtheitsschicht.

Wenn nicht anders angegeben, werden Dämmstoffe aus gebundener Mineralwolle, Produktart MW-W, verwendet.

**Ausmaß- und Abrechnungsregeln:**

Bei Decken wird die Höhe ab Fußbodenoberkante bis Unterkante des jeweiligen Deckenteiles, an dem die Unterkonstruktion (Abhängung) befestigt ist, gemessen.

Waagrecht, lotrecht, schräg:

Die Summe aller tatsächlichen Flächen wird abgerechnet.

Lotrechte Deckenflächen (Schürzen) werden dem Ausmaß der Deckenflächen hinzugerechnet. Erschwernisse bei der Ausführung von Schürzen sind in eigenen Positionen beschrieben.

Abhängehöhe:

Die Abhängehöhe wird gemessen ab Unterkante tragender Decke bis Unterkante fertiger abgehängter Decke.

Friese:

Friesausbildungen mit einer Breite über 100 cm werden nur als Deckenfläche abgerechnet.

**Brandschutz:**

Wenn nicht anders angegeben, gelten die angeführten Feuerwiderstandsklassen für den Brandschutz der Montagedecke alleine. Brandbeanspruchung nur von der Unterseite der Unterdecke (v.u.) oder Oberseite (v.o.) möglich. Der Nachweis der geforderten Feuerwiderstandsklasse für die Montagedecke bzw. für die Bekleidung von Dachschräge, Kiehlbalken, Zangendecke und Kniestrock wird vom Auftragnehmer durch Klassifizierungsbericht oder Gutachten einer akkreditierten Prüf- oder Überwachungsstelle erbracht. Für Einbauteile wie z. B. Revisionsklappen wird der Nachweis der geforderten Feuerwiderstandsklasse in Verbindung mit der ausgeführten Montagedecke erbracht.

**Verarbeitung:**

Bei der Verarbeitung gelten die entsprechenden ÖNORMEN und danach die Verarbeitungsrichtlinien des Erzeugers.

**Aufzahlungen:**

Aufzahlungspositionen (Az) beschreiben Ergänzungen/Erweiterungen/Varianten zu vorangegangenen Positionen (Leistungen) und werden nur aus dem System oder der Auswahl von Produkten des Herstellers der Grundposition angeboten bzw. ausgeführt.

39.K5 00 + Folgende Angaben und Anforderungen an die Art und Weise der Leistungserbringung gelten als vereinbart und sind in die Einheitspreise einkalkuliert.

**39.K5 00A + Material/Erzeugnis n.W.AN zu 39K5**

Das Verwenden nachstehend angebotener Materialien/Erzeugnisse zu den angegebenen Positionen dieser ULG wird vereinbart:

Betrifft Position(en):

Material/Erzeugnis nach Wahl des Auftragnehmers (AN).

Angeboten: (.....)

**39.K5 00B + Material/Erzeugnis Beispiel AG zu 39K5**

Das Verwenden nachstehend angebotener Materialien/Erzeugnisse zu den angegebenen Positionen dieser ULG wird vereinbart:

Betrifft Position(en):

Beispielhaftes Material/Erzeugnis:



**Ergänzungen zur StLB HB-022+ABK-020****Ausschreibungstexte ZZZ**

Leistungsverzeichnis

gedruckt am 15.11.2023

LB-HB-022+ABK-020

Preisangaben in EUR

Angeboten ist das beispielhafte oder ein Material/Erzeugnis gleichwertiger Art.

Kriterien der Gleichwertigkeit: \_\_\_\_\_

Angeboten: (.....)

**39.K6 + Stützen- und Trägerbekleidungen (KNAUF)**

Version 2022-09

Im Folgenden ist das Liefern und Montieren/Einbauen beschrieben.

**Unterkonstruktion:**

Eine etwaig erforderliche Unterkonstruktion ist in die Einheitspreise einkalkuliert.

**Holz:**

Bei Konstruktionen aus Holz sind Platten direkt (ohne Unterkonstruktion) am zu bekleidenden Bauteil befestigt.

**Stahl:**

Bei Stahlstützen- und Stahlträgerbekleidungen sind Platten nach den Verarbeitungsrichtlinien des Erzeugers am zu bekleidenden Bauteil befestigt.

**Brandschutz:**

Der Nachweis der geforderten Feuerwiderstandsklasse wird vom Auftragnehmer durch einen Klassifizierungsbericht oder ein Gutachten einer akkreditierten Prüf- oder Überwachungsstelle erbracht.

**Ausmaß- und Abrechnungsregeln:**

Abgerechnet wird die abgewickelte Fläche der fertigen Bekleidung.

39.K6 00 + Folgende Angaben und Anforderungen an die Art und Weise der Leistungserbringung gelten als vereinbart und sind in die Einheitspreise einkalkuliert.

**39.K6 00A + Material/Erzeugnis n.W.AN zu 39K6**

Das Verwenden nachstehend angebotener Materialien/Erzeugnisse zu den angegebenen Positionen dieser ULG wird vereinbart:

Betrifft Position(en): \_\_\_\_\_

Material/Erzeugnis nach Wahl des Auftragnehmers (AN).

Angeboten: (.....)

**39.K6 00B + Material/Erzeugnis Beispiel AG zu 39K6**

Das Verwenden nachstehend angebotener Materialien/Erzeugnisse zu den angegebenen Positionen dieser ULG wird vereinbart:

Betrifft Position(en): \_\_\_\_\_

Beispielhaftes Material/Erzeugnis: \_\_\_\_\_

Angeboten ist das beispielhafte oder ein Material/Erzeugnis gleichwertiger Art.

Kriterien der Gleichwertigkeit: \_\_\_\_\_

Angeboten: (.....)

**39.K7 + Trockenestriche, Fertigteilestriche (KNAUF)**

Version 2021-08

Im Folgenden ist das Liefern und Montieren/Einbauen beschrieben.

**Vorarbeiten:**

Vorarbeiten auf bestehenden Unterböden wie Räumen, Reinigen etc., Ausbessern bestehender Konstruktionen und Einbau eventuell erforderlicher Dampf- oder Feuchtigkeitssperren sowie Versiegeln des Rohbodens einschließlich Wandzonen bis Oberkante Fertigteilestrich-Konstruktion werden gesondert verrechnet.



**Ergänzungen zur StLB HB-022+ABK-020****Ausschreibungstexte ZZZ**

Leistungsverzeichnis

gedruckt am 15.11.2023

LB-HB-022+ABK-020

Preisangaben in EUR

**Installationen:**

Auf der Rohdecke verlegte Rohrleitungen sind mit einem Höhenausgleich so abgedeckt, dass eine ebene Verlegung der Fertigteilestrich-Konstruktion möglich ist. Schall- und Wärmedämmschichten dürfen durch Rohrleitungen nicht geschwächt sein.

**Brandschutz:**

Wenn nicht anders angegeben, gelten die angegebenen Feuerwiderstandszeiten für den Brandschutz der Fertigteilestrich-Konstruktion alleine. Brandbeanspruchung nur von der Oberseite. Der Nachweis der geforderten Feuerwiderstandszeit für die Fertigteilestrich-Konstruktion wird vom Auftragnehmer durch einen Bericht einer akkreditierten Prüf- oder Überwachungsstelle erbracht.

**Aufzahlungen:**

Aufzahlungspositionen (Az) beschreiben Ergänzungen/Erweiterungen/Varianten zu vorangegangenen Positionen (Leistungen) und werden nur aus dem System oder der Auswahl von Produkten des Herstellers der Grundposition angeboten bzw. ausgeführt.

39.K7 00 + Folgende Angaben und Anforderungen an die Art und Weise der Leistungserbringung gelten als vereinbart und sind in die Einheitspreise einkalkuliert.

**39.K7 00A + Material/Erzeugnis n.W.AN zu 39K7**

Das Verwenden nachstehend angebotener Materialien/Erzeugnisse zu den angegebenen Positionen dieser ULG wird vereinbart:

Betrifft Position(en):

Material/Erzeugnis nach Wahl des Auftragnehmers (AN).

Angeboten: (.....)

**39.K7 00B + Material/Erzeugnis Beispiel AG zu 39K7**

Das Verwenden nachstehend angebotener Materialien/Erzeugnisse zu den angegebenen Positionen dieser ULG wird vereinbart:

Betrifft Position(en):

Beispielhaftes Material/Erzeugnis:

Angeboten ist das beispielhafte oder ein Material/Erzeugnis gleichwertiger Art.

Kriterien der Gleichwertigkeit:

Angeboten: (.....)

**39.K9 + Zusätzliche Leistungen und Aufzahlungen (KNAUF)**

Version 2021-08

Im Folgenden ist das Liefern und Montieren/Einbauen beschrieben.

**Aufzahlungen:**

Aufzahlungspositionen (Az) beschreiben Ergänzungen/Erweiterungen/Varianten zu vorangegangenen Positionen (Leistungen) und werden nur aus dem System oder der Auswahl von Produkten des Herstellers der Grundposition angeboten bzw. ausgeführt.

39.K9 00 + Folgende Angaben und Anforderungen an die Art und Weise der Leistungserbringung gelten als vereinbart und sind in die Einheitspreise einkalkuliert.

**39.K9 00A + Material/Erzeugnis n.W.AN zu 39K9**

Das Verwenden nachstehend angebotener Materialien/Erzeugnisse zu den angegebenen Positionen dieser ULG wird vereinbart:

Betrifft Position(en):

Material/Erzeugnis nach Wahl des Auftragnehmers (AN).

Angeboten: (.....)

**Ergänzungen zur StLB HB-022+ABK-020****Ausschreibungstexte ZZZ**

Leistungsverzeichnis

gedruckt am 15.11.2023  
LB-HB-022+ABK-020 Preisangaben in EUR**39.K9 00B + Material/Erzeugnis Beispiel AG zu 39K9**

Das Verwenden nachstehend angebotener Materialien/Erzeugnisse zu den angegebenen Positionen dieser ULG wird vereinbart:

Betrifft Position(en): [REDACTED]

Beispielhaftes Material/Erzeugnis: [REDACTED]

Angeboten ist das beispielhafte oder ein Material/Erzeugnis gleichwertiger Art.

Kriterien der Gleichwertigkeit: [REDACTED]

Angeboten: (. . . . .)

**39.KA + Aquapanel Wand- und Deckensysteme (KNAUF)**

Version 2021-08

Im Folgenden ist das Liefern und Montieren/Einbauen beschrieben.

**Metallständer-Wandkonstruktion:**

Metallständer-Wandkonstruktionen sind nicht tragend und nicht umsetzbar.

**Abkürzung CW:**

Die Abkürzung CW wird bei Metallständerwänden für C-Wandprofile verwendet. Der angeführte Wert entspricht dem Nennmaß der Steghöhe des Profils in mm.

**Anschlüsse bei Metallständerwänden:**

Im Einheitspreis ist ein starrer Anschluss der Profile mit Dichtungstreifen bzw. Trennwandkitt an Wand, Decke und Boden einkalkuliert.

**Anschlüsse bei Deckenuntersichten oder abgehängten Decken:**

Im Einheitspreis ist ein starrer Anschluss der Profile mit Dichtungstreifen einkalkuliert.

**Deckenanschlüsse:**

Randausbildungen von Verkleidungen der Deckenuntersichten oder abgehängten Decken mit zementgebundenen Bauplatten werden entsprechend den Anforderungen der Oberfläche des flankierenden Bauteils (Wand) dicht ausgeführt.

**Waagrecht, lotrecht, schräg:**

Projektgemäße Abweichungen von der Waagrechten oder Lotrechten bis 5 Prozent gelten als waagrecht oder lotrecht, über 5 Prozent als schräg. Der Prozentsatz wird aus dem Verhältnis der zueinander rechtwinkligen Seiten (Tangens) gebildet. Schrägen werden in der tatsächlichen Fläche abgerechnet. Lotrechte Deckenflächen (Stufenblenden) werden mit dem Ausmaß der Deckenfläche zugerechnet zuzüglich einer Aufzählung.

**Unterkonstruktion von Verkleidungen:**

Die Unterkonstruktion der Verkleidungen von waagrechten Deckenuntersichten, schrägen Wand- oder Deckenflächen oder lotrechten Flächen wird mit Stahlblechprofilen und mit bis 10 cm verstellbaren Befestigungsbügel direkt an den tragenden Untergrund montiert. Im Einheitspreis der Unterkonstruktion ist die fluchtgerechte Montage, waagrecht, geneigt oder lotrecht, mit bis 10 cm Abstand des Montageuntergrundes zur Innenfläche der Beplankung, einkalkuliert.

**Setzbolzenmontage:**

Wenn nicht anders angegeben wird eine Setzbolzenmontage nicht angewendet.

**Abhängehöhe:**

Die Abhängehöhe bis 50 cm ist im Einheitspreis einkalkuliert. Die Abhängehöhe wird gemessen ab Unterkante tragender Decke bis Unterkante fertiger abgehängter Decke.

**Dämmschicht:**

Wenn nicht anders angegeben, werden Dämmstoffe aus gebundener Mineralwolle, Produktart MW-W, Brandverhaltensklasse A1, verwendet, z. B. KNAUF INSULATION Trennwand-Dämmrolle TI 140.

**Brandschutz:**

Der Nachweis der geforderten Feuerwiderstandsklasse wird vom Auftragnehmer durch einen

**Ergänzungen zur StLB HB-022+ABK-020****Ausschreibungstexte ZZZ**

Leistungsverzeichnis

gedruckt am 15.11.2023

LB-HB-022+ABK-020

Preisangaben in EUR

Klassifizierungsbericht oder ein Gutachten einer akkreditierten Prüf- oder Überwachungsstelle erbracht.

**Schallschutz:**

Die angegebenen Schalldämmwerte (bewertetes Schalldämm-Maß  $R_w$  in dB) stellen eine auf das jeweilige Wandsystem bezogene Kenngröße, ermittelt durch Prüfstandmessungen, dar. Sie beziehen sich nur auf das Wandsystem, ohne Berücksichtigung der Schall-Längsleitung über die angrenzenden Bauteile.

Der Nachweis des geforderten Schalldämmwertes für die Wandkonstruktion wird vom Auftragnehmer durch einen Prüfbericht (Prüfstandmessung gemäß ISO 10140-2) erbracht.

**Verarbeitung:**

Es gelten für die Verarbeitung die Verarbeitungsrichtlinien des Erzeugers.

**Oberfläche:**

Die Fugenausbildung von Plattenstößen und Befestigungsmitteln erfolgt gemäß den Verarbeitungsrichtlinien des Erzeugers. Spachtelarbeiten für Oberflächen mit besonderen Anforderungen werden gesondert verrechnet.

**Abrechnung von Ausschnitten:**

Ausschnitte in Platten einschließlich dem Anarbeiten an Installations- und Einbauteile, die vor dem Aufbringen der Beplankung vorhanden sind, werden nicht gesondert verrechnet, sofern keine Auswechslungen bei der Konstruktion notwendig sind.

**Arbeitsunterbrechung:**

Die Arbeitsunterbrechungen für die Installationsarbeiten nach dem Beplanken einer Seite sind in den Einheitspreisen einkalkuliert.

**Aufzahlungen:**

Aufzahlungspositionen (Az) beschreiben Ergänzungen/Erweiterungen/Varianten zu vorangegangenen Positionen (Leistungen) und werden nur aus dem System oder der Auswahl von Produkten des Herstellers der Grundposition angeboten bzw. ausgeführt.

39.KA 00 + Folgende Angaben und Anforderungen an die Art und Weise der Leistungserbringung gelten als vereinbart und sind in die Einheitspreise einkalkuliert.

**39.KA 00A + Material/Erzeugnis n.W.AN zu 39KA**

Das Verwenden nachstehend angebotener Materialien/Erzeugnisse zu den angegebenen Positionen dieser ULG wird vereinbart:

Betrifft Position(en):

Material/Erzeugnis nach Wahl des Auftragnehmers (AN).

Angeboten: (. . . . .)

**39.KA 00B + Material/Erzeugnis Beispiel AG zu 39KA**

Das Verwenden nachstehend angebotener Materialien/Erzeugnisse zu den angegebenen Positionen dieser ULG wird vereinbart:

Betrifft Position(en):

Beispielhaftes Material/Erzeugnis:

Angeboten ist das beispielhafte oder ein Material/Erzeugnis gleichwertiger Art.

Kriterien der Gleichwertigkeit:

Angeboten: (. . . . .)

**39.KD + Drystar Wand- und Deckensysteme (KNAUF)**

Version 2021-11

Im Folgenden ist das Liefern und Montieren/Einbauen beschrieben.

**Metallständer-Wandkonstruktion:**

Metallständer-Wandkonstruktionen sind nicht tragend und nicht umsetzbar.

**Ergänzungen zur StLB HB-022+ABK-020****Ausschreibungstexte ZZZ**

Leistungsverzeichnis

gedruckt am 15.11.2023  
LB-HB-022+ABK-020 Preisangaben in EUR**Abkürzung CW:**

Die Abkürzung CW wird bei Metallständer-Wandkonstruktionen für C-Wandprofile verwendet. Der angeführte Wert entspricht dem Nennmaß der Steghöhe des Profils in mm.

**Dämmschicht:**

Wenn nicht anders angegeben, werden Dämmstoffe aus gebundener Mineralwolle, Produktart MW-W, Brandverhaltensklasse A1, verwendet.

**Höhen:**

Bei Bekleidungen wird die Höhe ab Aufstandsebene (z. B. Fußbodenoberkante, Rohdecke) bis Unterkante des jeweiligen Deckenteiles gemessen.

**Leistungsumfang/einkalkulierte Leistungen:****Anschlüsse bei Metallständerwänden:**

Im Einheitspreis ist ein starrer Anschluss der Profile mit Dichtungstreifen bzw. Trennwandkitt an Wand, Decke und Boden einkalkuliert.

**Anschlüsse bei Deckenuntersichten oder abgehängten Decken:**

Im Einheitspreis ist ein starrer Anschluss der Profile mit Dichtungstreifen einkalkuliert.

**Waagrecht, lotrecht, schräg:**

Projektgemäße Abweichungen von der Waagrechten oder Lotrechten bis 5 Prozent gelten als waagrecht oder lotrecht, über 5 Prozent als schräg. Der Prozentsatz wird aus dem Verhältnis der zueinander rechtwinkligen Seiten (Tangens) gebildet. Schrägen werden in der tatsächlichen Fläche abgerechnet. Lotrechte Deckenflächen (Stufenblenden) werden mit dem Ausmaß der Deckenfläche zugerechnet zuzüglich einer Aufzählung.

**Unterkonstruktion von Verkleidungen:**

Die Unterkonstruktion der Verkleidungen von waagrechten Deckenuntersichten, schrägen Wand- oder Deckenflächen oder lotrechten Flächen wird mit Stahlblechprofilen und mit bis 10 cm verstellbaren Befestigungsbügel direkt an den tragenden Untergrund montiert. Im Einheitspreis der Unterkonstruktion ist die fluchtgerechte Montage, waagrecht, geneigt oder lotrecht, mit bis 10 cm Abstand des Montageuntergrundes zur Innenfläche der Beplankung, einkalkuliert.

**Setzbolzenmontage:**

Wenn nicht anders angegeben wird eine Setzbolzenmontage nicht angewendet.

**Abhängehöhe:**

Bei abgehängten Decken ist eine Abhängehöhe bis 50 cm im Einheitspreis einkalkuliert. Die Abhängehöhe wird gemessen ab Unterkante tragender Decke bis Unterkante fertiger abgehängter Decke.

**Verarbeitung:**

Es gelten für die Verarbeitung die Verarbeitungsrichtlinien des Erzeugers.

**Oberfläche:**

Die Fugenausbildung von Plattenstößen und Befestigungsmitteln erfolgt gemäß den Verarbeitungsrichtlinien des Erzeugers. Spachtelarbeiten für Oberflächen mit besonderen Anforderungen werden gesondert verrechnet.

**Abrechnung von Ausschnitten:**

Ausschnitte in Platten einschließlich dem Anarbeiten an Installations- und Einbauteile, die vor dem Aufbringen der Beplankung vorhanden sind, werden nicht gesondert verrechnet, sofern keine Auswechslungen bei der Konstruktion notwendig sind.

**Arbeitsunterbrechung:**

Die Arbeitsunterbrechungen für die Installationsarbeiten nach dem Beplanen einer Seite sind in den Einheitspreisen einkalkuliert.

**Brandschutz:**

Der Nachweis der geforderten Feuerwiderstandsklasse wird vom Auftragnehmer durch einen Klassifizierungsbericht oder ein Gutachten einer akkreditierten Prüf- oder Überwachungsstelle erbracht.

**Ergänzungen zur StLB HB-022+ABK-020****Ausschreibungstexte ZZZ**

Leistungsverzeichnis

gedruckt am 15.11.2023

LB-HB-022+ABK-020

Preisangaben in EUR

**Schallschutz:**

Die angegebenen Schalldämmwerte (bewertetes Schalldämm-Maß  $R_w$  in dB) stellen eine auf das jeweilige Wandsystem bezogene Kenngröße, ermittelt durch Prüfstandmessungen, dar. Sie beziehen sich nur auf das Wandsystem, ohne Berücksichtigung der Schall-Längsleitung über die angrenzenden Bauteile.

Der Nachweis des geforderten Schalldämmwertes für die Wandkonstruktion wird vom Auftragnehmer durch einen Prüfbericht (Prüfstandmessung gemäß ISO 10140-2) erbracht.

**Aufzählungen:**

Aufzählungspositionen (Az) beschreiben Ergänzungen/Erweiterungen/Varianten zu vorangegangenen Positionen (Leistungen) und werden nur aus dem System oder der Auswahl von Produkten des Herstellers der Grundposition angeboten bzw. ausgeführt.

39.KD 00 + Folgende Angaben und Anforderungen an die Art und Weise der Leistungserbringung gelten als vereinbart und sind in die Einheitspreise einkalkuliert.

**39.KD 00A + Material/Erzeugnis n.W.AN zu 39KD**

Das Verwenden nachstehend angebotener Materialien/Erzeugnisse zu den angegebenen Positionen dieser ULG wird vereinbart:

Betrifft Position(en): \_\_\_\_\_

Material/Erzeugnis nach Wahl des Auftragnehmers (AN).

Angebote: (.....)

**39.KD 00B + Material/Erzeugnis Beispiel AG zu 39KD**

Das Verwenden nachstehend angebotener Materialien/Erzeugnisse zu den angegebenen Positionen dieser ULG wird vereinbart:

Betrifft Position(en): \_\_\_\_\_

Beispielhaftes Material/Erzeugnis: \_\_\_\_\_

Angeboten ist das beispielhafte oder ein Material/Erzeugnis gleichwertiger Art.

Kriterien der Gleichwertigkeit: \_\_\_\_\_

Angebote: (.....)

**39.PB + Feuerschutzbekleidungen von Stahlbauteilen (PROMAT)**

Version 2018

**Leistungsumfang:**

Im Folgenden sind **Feuerschutzbekleidungen** von Stahlbauteilen beschrieben.

**Hersteller- und Verarbeitungsrichtlinien:**

Alle Leistungen erfolgen gemäß den Hersteller- und Verarbeitungsrichtlinien und gemäß der Normen.

**Aufzählungen/Zubehör/Anlagenteile:**

Positionen für Aufzählungen (Az), Zubehör und Anlagenteile beschreiben Ergänzungen zu vorangegangenen Positionen (Leistungen) und werden nur aus dem System oder der Auswahl von Produkten des Herstellers der Grundposition angeboten bzw. ausgeführt.

39.PB 00 + Folgende Angaben und Anforderungen an die Art und Weise der Leistungserbringung gelten als vereinbart und sind in die Einheitspreise einkalkuliert.

**39.PB 00A + Material/Erzeugnis n.W.AN zu 39PB**

Das Verwenden nachstehend angebotener Materialien/Erzeugnisse zu den angegebenen Positionen dieser ULG wird vereinbart:

**Ergänzungen zur StLB HB-022+ABK-020****Ausschreibungstexte ZZZ**

Leistungsverzeichnis

gedruckt am 15.11.2023  
LB-HB-022+ABK-020 Preisangaben in EUR

Betrifft Position(en):   
 Material/Erzeugnis nach Wahl des Auftragnehmers (AN).  
 Angeboten: (.....)

**39.PB 00B + Material/Erzeugnis Beispiel AG zu 39PB**

Das Verwenden nachstehend angebotener Materialien/Erzeugnisse zu den angegebenen Positionen dieser ULG wird vereinbart:

Betrifft Position(en):   
 Beispielhaftes Material/Erzeugnis:   
 Angeboten ist das beispielhafte oder ein Material/Erzeugnis gleichwertiger Art.  
 Kriterien der Gleichwertigkeit:   
 Angeboten: (.....)

**39.R2 + Wandunterkonstruktion,Beplankung (ROCKWOOL)**

Version 2018

**Verarbeitungsrichtlinien:**

Die Verarbeitungsrichtlinien des Erzeugers werden eingehalten. Es werden nur Materialien eines Systemerzeugers verwendet.

**Wärmedurchlasswiderstand:**

Der angegebene Wärmedurchlasswiderstand wurde gemäß ÖNORM B 6015 ermittelt.

39.R2 00 + Folgende Angaben und Anforderungen an die Art und Weise der Leistungserbringung gelten als vereinbart und sind in die Einheitspreise einkalkuliert.

**39.R2 00A + Material/Erzeugnis n.W.AN zu 39R2**

Das Verwenden nachstehend angebotener Materialien/Erzeugnisse zu den angegebenen Positionen dieser ULG wird vereinbart:

Betrifft Position(en):   
 Material/Erzeugnis nach Wahl des Auftragnehmers (AN).  
 Angeboten: (.....)

**39.R2 00B + Material/Erzeugnis Beispiel AG zu 39R2**

Das Verwenden nachstehend angebotener Materialien/Erzeugnisse zu den angegebenen Positionen dieser ULG wird vereinbart:

Betrifft Position(en):   
 Beispielhaftes Material/Erzeugnis:   
 Angeboten ist das beispielhafte oder ein Material/Erzeugnis gleichwertiger Art.  
 Kriterien der Gleichwertigkeit:   
 Angeboten: (.....)

**39.R3 + Zusätzliche Leistung u.Aufzahlung (ROCKWOOL)**

Version 2018

**Verarbeitungsrichtlinien:**

Die Verarbeitungsrichtlinien des Erzeugers werden eingehalten. Es werden nur Materialien eines Systemerzeugers verwendet.

**Wärmedurchlasswiderstand:**

Der angegebene Wärmedurchlasswiderstand wurde gemäß ÖNORM B 6015 ermittelt.

**Ergänzungen zur StLB HB-022+ABK-020****Ausschreibungstexte ZZZ**

Leistungsverzeichnis

gedruckt am 15.11.2023  
LB-HB-022+ABK-020 Preisangaben in EUR**Aufzählungen:**

Aufzählungspositionen (Az) beschreiben Ergänzungen/Erweiterungen/Varianten zu vorangegangenen Positionen (Leistungen) und werden nur aus dem System oder der Auswahl von Produkten des Herstellers der Grundposition angeboten bzw. ausgeführt.

39.R3 00 + Folgende Angaben und Anforderungen an die Art und Weise der Leistungserbringung gelten als vereinbart und sind in die Einheitspreise einkalkuliert.

**39.R3 00A + Material/Erzeugnis n.W.AN zu 39R3**

Das Verwenden nachstehend angebotener Materialien/Erzeugnisse zu den angegebenen Positionen dieser ULG wird vereinbart:

Betrifft Position(en): \_\_\_\_\_

Material/Erzeugnis nach Wahl des Auftragnehmers (AN).

Angeboten: (.....)

**39.R3 00B + Material/Erzeugnis Beispiel AG zu 39R3**

Das Verwenden nachstehend angebotener Materialien/Erzeugnisse zu den angegebenen Positionen dieser ULG wird vereinbart:

Betrifft Position(en): \_\_\_\_\_

Beispielhaftes Material/Erzeugnis: \_\_\_\_\_

Angeboten ist das beispielhafte oder ein Material/Erzeugnis gleichwertiger Art.

Kriterien der Gleichwertigkeit: \_\_\_\_\_

Angeboten: (.....)

**39.R6 + Wandverkleidungen (ROCKWOOL)**

Version 2018

**Verarbeitungsrichtlinien:**

Die Verarbeitungsrichtlinien des Erzeugers werden eingehalten. Es werden nur Materialien eines Systemerzeugers verwendet.

**Aufzählungen:**

Aufzählungspositionen (Az) beschreiben Ergänzungen/Erweiterungen/Varianten zu vorangegangenen Positionen (Leistungen) und werden nur aus dem System oder der Auswahl von Produkten des Herstellers der Grundposition angeboten bzw. ausgeführt.

39.R6 00 + Folgende Angaben und Anforderungen an die Art und Weise der Leistungserbringung gelten als vereinbart und sind in die Einheitspreise einkalkuliert.

**39.R6 00A + Material/Erzeugnis n.W.AN zu 39R6**

Das Verwenden nachstehend angebotener Materialien/Erzeugnisse zu den angegebenen Positionen dieser ULG wird vereinbart:

Betrifft Position(en): \_\_\_\_\_

Material/Erzeugnis nach Wahl des Auftragnehmers (AN).

Angeboten: (.....)

**39.R6 00B + Material/Erzeugnis Beispiel AG zu 39R6**

Das Verwenden nachstehend angebotener Materialien/Erzeugnisse zu den angegebenen Positionen dieser ULG wird vereinbart:

Betrifft Position(en): \_\_\_\_\_

Beispielhaftes Material/Erzeugnis: \_\_\_\_\_

**Ergänzungen zur StLB HB-022+ABK-020****Ausschreibungstexte ZZZ**

Leistungsverzeichnis

gedruckt am 15.11.2023

LB-HB-022+ABK-020

Preisangaben in EUR

Angeboten ist das beispielhafte oder ein Material/Erzeugnis gleichwertiger Art.

Kriterien der Gleichwertigkeit: \_\_\_\_\_

Angeboten: (.....)

**39.R8 + Decken-u.Dachschrägenverkleidung (ROCKWOOL)**

Version 2018

**Verarbeitungsrichtlinien:**

Die Verarbeitungsrichtlinien des Erzeugers werden eingehalten. Es werden nur Materialien eines Systemerzeugers verwendet.

**Wärmedurchlasswiderstand:**

Der angegebene Wärmedurchlasswiderstand wurde gemäß ÖNORM B 6015 ermittelt

**Ausmaß- und Abrechnungsregeln:**Mehrlagige Ausführungen sind kreuzweise mit überdeckten Fugen zu verlegen. Die Abrechnung erfolgt je Lage nach der entsprechenden Position hohl für voll nach Abzug der Öffnungen über 1,0 m<sup>2</sup>.

.

39.R8 00 + Folgende Angaben und Anforderungen an die Art und Weise der Leistungserbringung gelten als vereinbart und sind in die Einheitspreise einkalkuliert.

**39.R8 00A + Material/Erzeugnis n.W.AN zu 39R8**

Das Verwenden nachstehend angebotener Materialien/Erzeugnisse zu den angegebenen Positionen dieser ULG wird vereinbart:

Betrifft Position(en): \_\_\_\_\_

Material/Erzeugnis nach Wahl des Auftragnehmers (AN).

Angeboten: (.....)

**39.R8 00B + Material/Erzeugnis Beispiel AG zu 39R8**

Das Verwenden nachstehend angebotener Materialien/Erzeugnisse zu den angegebenen Positionen dieser ULG wird vereinbart:

Betrifft Position(en): \_\_\_\_\_

Beispielhaftes Material/Erzeugnis: \_\_\_\_\_

Angeboten ist das beispielhafte oder ein Material/Erzeugnis gleichwertiger Art.

Kriterien der Gleichwertigkeit: \_\_\_\_\_

Angeboten: (.....)

**39.R9 + Trockenunterboden (ROCKWOOL)**

Version 2018

**Verarbeitungsrichtlinien:**

Die Verarbeitungsrichtlinien des Erzeugers werden eingehalten. Es werden nur Materialien eines Systemerzeugers verwendet.

39.R9 00 + Folgende Angaben und Anforderungen an die Art und Weise der Leistungserbringung gelten als vereinbart und sind in die Einheitspreise einkalkuliert.



**Ergänzungen zur StLB HB-022+ABK-020****Ausschreibungstexte ZZZ**

Leistungsverzeichnis

gedruckt am 15.11.2023  
LB-HB-022+ABK-020 Preisangaben in EUR**39.R9 00A + Material/Erzeugnis n.W.AN zu 39R9**

Das Verwenden nachstehend angebotener Materialien/Erzeugnisse zu den angegebenen Positionen dieser ULG wird vereinbart:

Betrifft Position(en):

Material/Erzeugnis nach Wahl des Auftragnehmers (AN).

Angeboten: (.....)

**39.R9 00B + Material/Erzeugnis Beispiel AG zu 39R9**

Das Verwenden nachstehend angebotener Materialien/Erzeugnisse zu den angegebenen Positionen dieser ULG wird vereinbart:

Betrifft Position(en):

Beispielhaftes Material/Erzeugnis:

Angeboten ist das beispielhafte oder ein Material/Erzeugnis gleichwertiger Art.

Kriterien der Gleichwertigkeit:

Angeboten: (.....)

**39.S0 + Akustikputz Systeme (Sto)**

Version: 2020-09

Im Folgenden ist das Liefern und Verarbeiten beschrieben. Die Verarbeitungsrichtlinien des Herstellers sind einzuhalten.

**Herstellervorschriften/Verarbeitungsrichtlinien:**

Zulässig ist nur die Verarbeitung eines Systems. Der Austausch einzelner Systembestandteile gegen die Bestandteile anderer Systeme ist nicht gestattet.

Die Verarbeitungsrichtlinien, Herstelleranweisungen sowie technischen Merkblätter der Sto Ges.m.b.H. gelten als Vertragsbestandteil und sind bei Bedarf durch den Bieter einzuholen.

Die Verarbeitung der Akustik-Deckensysteme und Akustikputze darf nur von eigens dafür geschulten und autorisierten Facharbeitern vorgenommen werden.

**Entsorgen:**

Im Folgenden ist unter dem Begriff Entsorgen das Laden, Abtransportieren, Verwerten, Deponieren oder Entsorgen der Baurestmassen zu verstehen.

Bei unerwartetem Antreffen von gefährlichem Abfall wird der Auftraggeber verständigt und eine gesonderte Regelung vereinbart.

**Folgende Leistungen sind in die Einheitspreise einkalkuliert:**

- ein etwaiges Zwischenlagern
- behördliche Vorschriften betreffend Schallschutz, Staubschutz (werden vom Auftragnehmer vor der Angebotslegung erkundet)
- die Wiederinstandsetzung der vom Auftraggeber für die Zwischenlagerung von Abbruchmaterial beigestellten Flächen nach Beendigung der Bauarbeiten
- sämtliche Gebühren und Abgaben
- Organisation (Förderart und Förderweg)
- das Trennen und Ausscheiden von Massen, die nicht, beschränkt, oder zur weiteren Verwertung verwendbar sind
- das Entsorgen von anfallenden Baurestmassen (z.B. Abtragmaterial, Strahlgut, beim Reinigen, Auslösen und Versetzen)

**Aufzahlungen (Az):**

Aufzahlungspositionen (Az) beschreiben Ergänzungen/Erweiterungen/Varianten zu vorangegangenen Positionen (Leistungen) bzw. der angeführten Positionsnr. und werden nur aus dem System oder der Auswahl von Produkten des Herstellers der Grundposition angeboten bzw. ausgeführt.

**Ergänzungen zur StLB HB-022+ABK-020****Ausschreibungstexte ZZZ**

Leistungsverzeichnis

gedruckt am 15.11.2023

LB-HB-022+ABK-020

Preisangaben in EUR

39.S0 00 + Folgende Angaben und Anforderungen an die Art und Weise der Leistungserbringung gelten als vereinbart und sind in die Einheitspreise einkalkuliert.

**39.S0 00A + Material/Erzeugnis n.W.AN zu 39S0**

Das Verwenden nachstehend angebotener Materialien/Erzeugnisse zu den angegebenen Positionen dieser ULG wird vereinbart:

Betrifft Position(en): \_\_\_\_\_

Material/Erzeugnis nach Wahl des Auftragnehmers (AN).

Angeboten: (.....)

**39.S0 00B + Material/Erzeugnis Beispiel AG zu 39S0**

Das Verwenden nachstehend angebotener Materialien/Erzeugnisse zu den angegebenen Positionen dieser ULG wird vereinbart:

Betrifft Position(en): \_\_\_\_\_

Beispielhaftes Material/Erzeugnis: \_\_\_\_\_

Angeboten ist das beispielhafte oder ein Material/Erzeugnis gleichwertiger Art.

Kriterien der Gleichwertigkeit: \_\_\_\_\_

Angeboten: (.....)

**39.S1 + Akustikputz Systeme (Sto)**

Version: 2020-09

Im Folgenden ist das Liefern und Verarbeiten beschrieben. Die Verarbeitungsrichtlinien des Herstellers sind einzuhalten.

**Herstellervorschriften/Verarbeitungsrichtlinien:**

Zulässig ist nur die Verarbeitung eines Systems. Der Austausch einzelner Systembestandteile gegen die Bestandteile anderer Systeme ist nicht gestattet.

Die Verarbeitungsrichtlinien, Herstelleranweisungen sowie technischen Merkblätter der Sto Ges.m.b.H. gelten als Vertragsbestandteil und sind bei Bedarf durch den Bieter einzuholen.

Die Verarbeitung der Akustik-Deckensysteme und Akustikputze darf nur von eigens dafür geschulten und autorisierten Facharbeitern vorgenommen werden.

**Entsorgen:**

Im Folgenden ist unter dem Begriff Entsorgen das Laden, Abtransportieren, Verwerten, Deponieren oder Entsorgen der Baurestmassen zu verstehen.

Bei unerwartetem Antreffen von gefährlichem Abfall wird der Auftraggeber verständigt und eine gesonderte Regelung vereinbart.

**Folgende Leistungen sind in die Einheitspreise einkalkuliert:**

- ein etwaiges Zwischenlagern
- behördliche Vorschriften betreffend Schallschutz, Staubschutz (werden vom Auftragnehmer vor der Angebotslegung erkundet)
- die Wiederinstandsetzung der vom Auftraggeber für die Zwischenlagerung von Abbruchmaterial beigestellten Flächen nach Beendigung der Bauarbeiten
- sämtliche Gebühren und Abgaben
- Organisation (Förderart und Förderweg)
- das Trennen und Ausscheiden von Massen, die nicht, beschränkt, oder zur weiteren Verwertung verwendbar sind
- das Entsorgen von anfallenden Baurestmassen (z.B. Abtragmaterial, Strahlgut, beim Reinigen, Auslösen und Versetzen)

**Aufzahlungen (Az):**

Aufzahlungspositionen (Az) beschreiben Ergänzungen/Erweiterungen/Varianten zu

**Ergänzungen zur StLB HB-022+ABK-020****Ausschreibungstexte ZZZ**

Leistungsverzeichnis

gedruckt am 15.11.2023

LB-HB-022+ABK-020

Preisangaben in EUR

vorangegangenen Positionen (Leistungen) bzw. der angeführten Positionsnr. und werden nur aus dem System oder der Auswahl von Produkten des Herstellers der Grundposition angeboten bzw. ausgeführt.

39.S1 00 + Folgende Angaben und Anforderungen an die Art und Weise der Leistungserbringung gelten als vereinbart und sind in die Einheitspreise einkalkuliert.

**39.S1 00A + Material/Erzeugnis n.W.AN zu 39S1**

Das Verwenden nachstehend angebotener Materialien/Erzeugnisse zu den angegebenen Positionen dieser ULG wird vereinbart:

Betrifft Position(en):

Material/Erzeugnis nach Wahl des Auftragnehmers (AN).

Angeboten: (. . . . .)

**39.S1 00B + Material/Erzeugnis Beispiel AG zu 39S1**

Das Verwenden nachstehend angebotener Materialien/Erzeugnisse zu den angegebenen Positionen dieser ULG wird vereinbart:

Betrifft Position(en):

Beispielhaftes Material/Erzeugnis:

Angeboten ist das beispielhafte oder ein Material/Erzeugnis gleichwertiger Art.

Kriterien der Gleichwertigkeit:

Angeboten: (. . . . .)

**39.S2 + Akustikplattensysteme (Sto)**

Version: 2021-09

Im Folgenden ist das Liefern und Verarbeiten beschrieben. Die Verarbeitungsrichtlinien des Herstellers sind einzuhalten.

**Herstellervorschriften/Verarbeitungsrichtlinien:**

Zulässig ist nur die Verarbeitung eines Systems. Der Austausch einzelner Systembestandteile gegen die Bestandteile anderer Systeme ist nicht gestattet.

Die Verarbeitungsrichtlinien, Herstelleranweisungen sowie technischen Merkblätter der Sto Ges.m.b.H. gelten als Vertragsbestandteil und sind bei Bedarf durch den Bieter einzuholen.

Die Verarbeitung der Akustik-Deckensysteme und Akustikputze darf nur von eigens dafür geschulten und autorisierten Facharbeitern vorgenommen werden.

**Entsorgen:**

Im Folgenden ist unter dem Begriff Entsorgen das Laden, Abtransportieren, Verwerten, Deponieren oder Entsorgen der Baurestmassen zu verstehen.

Bei unerwartetem Antreffen von gefährlichem Abfall wird der Auftraggeber verständigt und eine gesonderte Regelung vereinbart.

**Folgende Leistungen sind in die Einheitspreise einkalkuliert:**

- ein etwaiges Zwischenlagern
- behördliche Vorschriften betreffend Schallschutz, Staubschutz (werden vom Auftragnehmer vor der Angebotslegung erkundet)
- die Wiederinstandsetzung der vom Auftraggeber für die Zwischenlagerung von Abbruchmaterial beigestellten Flächen nach Beendigung der Bauarbeiten
- sämtliche Gebühren und Abgaben
- Organisation (Förderart und Förderweg)
- das Trennen und Ausscheiden von Massen, die nicht, beschränkt, oder zur weiteren Verwertung verwendbar sind
- das Entsorgen von anfallenden Baurestmassen (z.B. Abtragmaterial, Strahlgut, beim Reinigen, Auslösen und Versetzen)

**Ergänzungen zur StLB HB-022+ABK-020****Ausschreibungstexte ZZZ**

Leistungsverzeichnis

gedruckt am 15.11.2023

LB-HB-022+ABK-020

Preisangaben in EUR

**Aufzählungen (Az):**

Aufzählungspositionen (Az) beschreiben Ergänzungen/Erweiterungen/Varianten zu vorangegangenen Positionen (Leistungen) bzw. der angeführten Positionsnr. und werden nur aus dem System oder der Auswahl von Produkten des Herstellers der Grundposition angeboten bzw. ausgeführt.

39.S2 00 + Folgende Angaben und Anforderungen an die Art und Weise der Leistungserbringung gelten als vereinbart und sind in die Einheitspreise einkalkuliert.

**39.S2 00A + Material/Erzeugnis n.W.AN zu 39S2**

Das Verwenden nachstehend angebotener Materialien/Erzeugnisse zu den angegebenen Positionen dieser ULG wird vereinbart:

Betrifft Position(en):

Material/Erzeugnis nach Wahl des Auftragnehmers (AN).

Angeboten: (.....)

**39.S2 00B + Material/Erzeugnis Beispiel AG zu 39S2**

Das Verwenden nachstehend angebotener Materialien/Erzeugnisse zu den angegebenen Positionen dieser ULG wird vereinbart:

Betrifft Position(en):

Beispielhaftes Material/Erzeugnis:

Angeboten ist das beispielhafte oder ein Material/Erzeugnis gleichwertiger Art.

Kriterien der Gleichwertigkeit:

Angeboten: (.....)

**39.SB + Dämm.bei Trockenbauarbeiten (STEINBACHER)**

Version: 2017-06

**Dämmung bei Trockenbauarbeiten.**

Aufzählungen:

Aufzählungspositionen (Az) beschreiben Ergänzungen/Erweiterungen/Varianten zu vorangegangenen Positionen (Leistungen) und werden nur aus dem System oder der Auswahl von Produkten des Herstellers der Grundposition angeboten bzw. ausgeführt.

39.SB 00 + Folgende Angaben und Anforderungen an die Art und Weise der Leistungserbringung gelten als vereinbart und sind in die Einheitspreise einkalkuliert.

**39.SB 00A + Material/Erzeugnis n.W.AN zu 39SB**

Das Verwenden nachstehend angebotener Materialien/Erzeugnisse zu den angegebenen Positionen dieser ULG wird vereinbart:

Betrifft Position(en):

Material/Erzeugnis nach Wahl des Auftragnehmers (AN).

Angeboten: (.....)

**39.SB 00B + Material/Erzeugnis Beispiel AG zu 39SB**

Das Verwenden nachstehend angebotener Materialien/Erzeugnisse zu den angegebenen Positionen dieser ULG wird vereinbart:

Betrifft Position(en):

Beispielhaftes Material/Erzeugnis:

Angeboten ist das beispielhafte oder ein Material/Erzeugnis gleichwertiger Art.

Kriterien der Gleichwertigkeit:

Angeboten: (.....)

**Ergänzungen zur StLB HB-022+ABK-020****Ausschreibungstexte ZZZ**

Leistungsverzeichnis

gedruckt am 15.11.2023  
LB-HB-022+ABK-020 Preisangaben in EUR**39.T1 + Wandbekleidungen (RIGIPS)**

Version: 2023-09

Freistehende Vorsatzschale (VS), einfaches Ständerwerk, einseitig beplankt mit Gipsplatte mit Vliesarmierung (Gipsplatte Typ GM-FH1) 12,5 mm dick, einschließlich Unterkonstruktion, geeignet bis Feuchtigkeitsbeanspruchungsklasse W5, Abdichtungsmaßnahmen gemäß Verarbeitungsrichtlinien.

Im Positionstext sind Profil, Wanddicke, Plattenanzahl und die max. zulässige Höhe.

39.T1 00 + Folgende Angaben und Anforderungen an die Art und Weise der Leistungserbringung gelten als vereinbart und sind in die Einheitspreise einkalkuliert.

**39.T1 00A + Material/Erzeugnis n.W.AN zu 39T1**

Das Verwenden nachstehend angebotener Materialien/Erzeugnisse zu den angegebenen Positionen dieser ULG wird vereinbart:

Betrifft Position(en):

Material/Erzeugnis nach Wahl des Auftragnehmers (AN).

Angeboten: (.....)

**39.T1 00B + Material/Erzeugnis Beispiel AG zu 39T1**

Das Verwenden nachstehend angebotener Materialien/Erzeugnisse zu den angegebenen Positionen dieser ULG wird vereinbart:

Betrifft Position(en):

Beispielhaftes Material/Erzeugnis:

Angeboten ist das beispielhafte oder ein Material/Erzeugnis gleichwertiger Art.

Kriterien der Gleichwertigkeit:

Angeboten: (.....)

**39.T2 + Vorsatzschalen (RIGIPS)**

Version: 2023-09

Im Folgenden ist das Liefern und das Montieren bzw. Verarbeiten der angegebenen Produkte beschrieben.

**Verarbeitungsrichtlinien:**

Es gelten für die Verarbeitung die entsprechenden Normen (z.B. ÖN B 3415) und die Herstellerrichtlinien.

**Systemkomponenten:**

Es dürfen nur systemkonforme Produkte (Profile, Zubehör, Fugenfüller, Gipsplatten, Dämmstoffe) verwendet werden

**An- und Abschlüsse, Fugen:**

An- und Abschlüsse sowie Fugen werden nach den Verarbeitungsrichtlinien des Plattenerzeugers verspachtelt.

**Oberfläche:**

Verfugt oder verspachtelt nach ÖNORM und den Werksvorschriften des Herstellers.

Bewehrungsstreifen je nach Fugensystem. Bei vorspringenden Wandecken ist ein Kantenschutz einzuspachteln.

Die Oberflächen werden mal- und tapezierfähig ohne Grundierung hergestellt. Das bedeutet, dass außer kleinen Ausbesserungen und leichtem Überschleifen der Plattenstöße die Oberfläche vor dem Grundieren und Beschichten nicht mehr bearbeitet werden muss.

**Dämmschicht:**

Zum Erreichen der Schallwerte ist es erforderlich den Zwischenbereich der Trennwand mit dem für dieses System geprüften Dämmstoff auszufüllen.

**Ergänzungen zur StLB HB-022+ABK-020****Ausschreibungstexte ZZZ**

Leistungsverzeichnis

gedruckt am 15.11.2023  
LB-HB-022+ABK-020 Preisangaben in EUR**Abkürzungen:**

CW steht für C-Wandprofil.

CD steht für C-Deckenprofil.

**Aufzahlungen:**

Aufzahlungspositionen (Az) beschreiben Ergänzungen/Erweiterungen/Varianten zu vorangegangenen Positionen (Leistungen) und werden nur aus dem System oder der Auswahl von Produkten des Herstellers der Grundposition angeboten bzw. ausgeführt.

39.T2 00 + Folgende Angaben und Anforderungen an die Art und Weise der Leistungserbringung gelten als vereinbart und sind in die Einheitspreise einkalkuliert.

**39.T2 00A + Material/Erzeugnis n.W.AN zu 39T2**

Das Verwenden nachstehend angebotener Materialien/Erzeugnisse zu den angegebenen Positionen dieser ULG wird vereinbart:

Betrifft Position(en): [REDACTED]

Material/Erzeugnis nach Wahl des Auftragnehmers (AN).

Angeboten: (. . . . .)

**39.T2 00B + Material/Erzeugnis Beispiel AG zu 39T2**

Das Verwenden nachstehend angebotener Materialien/Erzeugnisse zu den angegebenen Positionen dieser ULG wird vereinbart:

Betrifft Position(en): [REDACTED]

Beispielhaftes Material/Erzeugnis: [REDACTED]

Angeboten ist das beispielhafte oder ein Material/Erzeugnis gleichwertiger Art.

Kriterien der Gleichwertigkeit: [REDACTED]

Angeboten: (. . . . .)

**39.T3 + Metall- Einfachständerwände (RIGIPS)**

Version: 2023-09

Im Folgenden ist das Liefern und das Montieren bzw. Verarbeiten der angegebenen Produkte beschrieben.

**Verarbeitungsrichtlinien:**

Es gelten für die Verarbeitung die entsprechenden Normen (z.B. ÖN B 3415) und die Herstellerrichtlinien.

**Systemkomponenten:**

Es dürfen nur systemkonforme Produkte (Profile, Zubehör, Fugenfüller, Gipsplatten, Dämmstoffe) verwendet werden.

**1 Leistungsumfang****1.1 Metallständer:**

Unterkonstruktion aus verzinkten Stahlblechprofilen mit Stanzungen für Sanitär- oder Elektroinstallationen, alle Befestigungsmaterialien, wie Schrauben oder Nägel und dergleichen, verzinkt oder phosphatiert. Nenn-Blechdicke für Ständer 0,6 mm mit nachweislich gleicher Standfestigkeit.

**1.2 Anschlüsse:**

Anschlüsse an Wand, Decken und Boden sind mit Dichtungstreifen hergestellt.

**1.3 Anschlussdichtung:**

Filz einseitig klebend, Dicke ca. 5 mm, Schaumstoff einseitig klebend, Dicke ca. 3,5 mm, Mineralfaser oder Steinfaser, Dicke ca. 8 mm.

**1.4 Dämmschicht:**

Zum Erreichen der Schallwerte ist es erforderlich den Zwischenbereich der Trennwand mit dem

**Ergänzungen zur StLB HB-022+ABK-020****Ausschreibungstexte ZZZ**

Leistungsverzeichnis

gedruckt am 15.11.2023  
LB-HB-022+ABK-020 Preisangaben in EUR

für dieses System geprüften Dämmstoff auszufüllen.

**Feuerwiderstandsklasse:**

Der Nachweis der Erreichung der geforderten Feuerwiderstandsklassen für die gesamte Wandkonstruktion wird vom Auftragnehmer durch einen Prüfbericht eines akkreditierten und notifizierten Prüfinstitutes erbracht.

**Schallschutz:**

Der Nachweis der Erreichung der geforderten Schallschutzwerte für die gesamte Wandkonstruktion wird vom Auftragnehmer durch einen Prüfbericht eines akkreditierten und notifizierten Prüfinstitutes erbracht.

**Oberfläche:**

Verfugt oder verspachtelt nach ÖNORM und den Werksvorschriften des Herstellers.

Bewehrungsstreifen je nach Fugensystem. Bei vorspringenden Wandecken ist ein Kantenschutz einzuspachteln.

Die Oberflächen werden mal- und tapezierfähig ohne Grundierung hergestellt. Das bedeutet, dass außer kleinen Ausbesserungen und leichtem Überschleifen der Plattenstöße die Oberfläche vor dem Grundieren und Beschichten nicht mehr bearbeitet werden muss.

**Abkürzungen:**

CW - C-Wandprofile.

ESTW - Einfachständerwände. Wände die nur aus einem Metallständerwerk bestehen.

39.T3 00 + Folgende Angaben und Anforderungen an die Art und Weise der Leistungserbringung gelten als vereinbart und sind in die Einheitspreise einkalkuliert.

**39.T3 00A + Material/Erzeugnis n.W.AN zu 39T3**

Das Verwenden nachstehend angebotener Materialien/Erzeugnisse zu den angegebenen Positionen dieser ULG wird vereinbart:

Betrifft Position(en):

Material/Erzeugnis nach Wahl des Auftragnehmers (AN).

Angeboten: (. . . . .)

**39.T3 00B + Material/Erzeugnis Beispiel AG zu 39T3**

Das Verwenden nachstehend angebotener Materialien/Erzeugnisse zu den angegebenen Positionen dieser ULG wird vereinbart:

Betrifft Position(en):

Beispielhaftes Material/Erzeugnis:

Angeboten ist das beispielhafte oder ein Material/Erzeugnis gleichwertiger Art.

Kriterien der Gleichwertigkeit:

Angeboten: (. . . . .)

**39.T4 + Metall- Doppelständerwände (RIGIPS)**

Version: 2023-09

Im Folgenden ist das Liefern und das Montieren bzw. Verarbeiten der angegebenen Produkte beschrieben.

**Verarbeitungsrichtlinien:**

Es gelten für die Verarbeitung die entsprechenden Normen (z.B. ÖN B 3415) und die Herstellerrichtlinien.

**Systemkomponenten:**

Es dürfen nur systemkonforme Produkte (Profile, Zubehör, Fugenfüller, Gipsplatten, Dämmstoffe) verwendet werden.

**1 Leistungsumfang**



**Ergänzungen zur StLB HB-022+ABK-020****Ausschreibungstexte ZZZ**

Leistungsverzeichnis

gedruckt am 15.11.2023  
LB-HB-022+ABK-020 Preisangaben in EUR**1.1 Metallständer:**

Unterkonstruktion aus verzinkten Stahlblechprofilen mit Stanzungen für Sanitär- oder Elektroinstallationen, alle Befestigungsmaterialien, wie Schrauben oder Nägel und dergleichen, verzinkt oder phosphatiert. Nenn-Blechdicke für Ständer 0,6 mm mit nachweislich gleicher Standfestigkeit.

**1.2 Anschlüsse:**

Anschlüsse an Wand, Decken und Boden sind mit Dichtungstreifen hergestellt.

**1.3 Anschlussdichtung:**

Filz einseitig klebend, Dicke ca. 5 mm, Schaumstoff einseitig klebend, Dicke ca. 3,5 mm, Mineralfaser oder Steinfaser, Dicke ca. 8 mm.

**1.4 Dämmschicht:**

Zum Erreichen der Schallwerte ist es erforderlich den Zwischenbereich der Trennwand mit dem für dieses System geprüften Dämmstoff auszufüllen.

**Feuerwiderstandsklasse:**

Der Nachweis der Erreichung der geforderten Feuerwiderstandsklassen für die gesamte Wandkonstruktion wird vom Auftragnehmer durch einen Prüfbericht eines akkreditierten und notifizierten Prüfinstitutes erbracht.

**Schallschutz:**

Der Nachweis der Erreichung der geforderten Schallschutzwerte für die gesamte Wandkonstruktion wird vom Auftragnehmer durch einen Prüfbericht eines akkreditierten und notifizierten Prüfinstitutes erbracht.

**Oberfläche:**

Verfugt oder verspachtelt nach ÖNORM und den Werksvorschriften des Herstellers.

Bewehrungstreifen je nach Fugensystem. Bei vorspringenden Wandecken ist ein Kantenschutz einzuspachteln.

Die Oberflächen werden mal- und tapezierfähig ohne Grundierung hergestellt. Das bedeutet, dass außer kleinen Ausbesserungen und leichtem Überschleifen der Plattenstöße die Oberfläche vor dem Grundieren und Beschichten nicht mehr bearbeitet werden muss.

**Abkürzungen:**

CW - C-Wandprofile.

DSTW - Doppelständerwände. Wände die aus 2 Metallständerwerken bestehen.

WTW - Wohnungstrennwände. Spezielle Wand mit 2 Metallständerwerken und einer zusätzlichen 5 Plattenlage dazwischen.

39.T4 00 + Folgende Angaben und Anforderungen an die Art und Weise der Leistungserbringung gelten als vereinbart und sind in die Einheitspreise einkalkuliert.

**39.T4 00A + Material/Erzeugnis n.W.AN zu 39T4**

Das Verwenden nachstehend angebotener Materialien/Erzeugnisse zu den angegebenen Positionen dieser ULG wird vereinbart:

Betrifft Position(en):

Material/Erzeugnis nach Wahl des Auftragnehmers (AN).

Angeboten:

**39.T4 00B + Material/Erzeugnis Beispiel AG zu 39T4**

Das Verwenden nachstehend angebotener Materialien/Erzeugnisse zu den angegebenen Positionen dieser ULG wird vereinbart:

Betrifft Position(en):

Beispielhaftes Material/Erzeugnis:



**Ergänzungen zur StLB HB-022+ABK-020****Ausschreibungstexte ZZZ**

Leistungsverzeichnis

gedruckt am 15.11.2023

LB-HB-022+ABK-020

Preisangaben in EUR

Angeboten ist das beispielhafte oder ein Material/Erzeugnis gleichwertiger Art.

Kriterien der Gleichwertigkeit:

Angeboten: (.....)

**39.T5 + Schachtwände (RIGIPS)**

Version: 2023-09

Im Folgenden ist das Liefern und das Montieren bzw. Verarbeiten der angegebenen Produkte beschrieben.

**Verarbeitungsrichtlinien:**

Es gelten für die Verarbeitung die entsprechenden Normen (z.B. ÖN B 3415) und die Herstellerrichtlinien.

**Systemkomponenten:**

Es dürfen nur systemkonforme Produkte (Profile, Zubehör, Fugenfüller, Gipsplatten, Dämmstoffe) verwendet werden

**Schachtwände:**

Unterkonstruktion aus verzinkten Stahlblechprofilen mit Stanzungen für Sanitär- oder Elektroinstallationen, alle Befestigungsmaterialien, wie Schrauben oder Nägel und dergleichen, verzinkt oder phosphatiert.

**Anschlussdichtung:**

Filz einseitig klebend, Dicke ca. 5 mm, Schaumstoff einseitig klebend, Dicke ca. 3,5 mm, Mineralfaser oder Steinfaser, Dicke ca. 8 mm.

**Dämmschicht:**

Zum Erreichen der Schallwerte ist es erforderlich den Zwischenbereich der Trennwand mit dem für dieses System geprüften Dämmstoff auszufüllen.

**Oberfläche:**

Verfugt oder verspachtelt nach ÖNORM und den Werksvorschriften des Herstellers.

Bewehrungsstreifen je nach Fugensystem. Bei vorspringenden Wandecken ist ein Kantenschutz einzuspachteln.

Die Oberflächen werden mal- und tapezierfähig ohne Grundierung hergestellt. Das bedeutet, dass außer kleinen Ausbesserungen und leichtem Überschleifen der Plattenstöße die Oberfläche vor dem Grundieren und Beschichten nicht mehr bearbeitet werden muss.

**Feuerwiderstandsklasse:**

Der Nachweis der Erreichung der geforderten Feuerwiderstandsklassen für die gesamte Wandkonstruktion wird vom Auftragnehmer durch einen Prüfbericht eines akkreditierten und notifizierten Prüfinstitutes erbracht.

**Schallschutz:**

Der Nachweis der Erreichung der geforderten Schallschutzwerte für die gesamte Wandkonstruktion wird vom Auftragnehmer durch einen Prüfbericht eines akkreditierten und notifizierten Prüfinstitutes erbracht.

**Abkürzungen:**

CW steht für C-Wandprofile.

UW steht für U-Wandprofil.

39.T5 00 + Folgende Angaben und Anforderungen an die Art und Weise der Leistungserbringung gelten als vereinbart und sind in die Einheitspreise einkalkuliert.

**39.T5 00A + Material/Erzeugnis n.W.AN zu 39T5**

Das Verwenden nachstehend angebotener Materialien/Erzeugnisse zu den angegebenen Positionen dieser ULG wird vereinbart:

**Ergänzungen zur StLB HB-022+ABK-020****Ausschreibungstexte ZZZ**

Leistungsverzeichnis

gedruckt am 15.11.2023

LB-HB-022+ABK-020

Preisangaben in EUR

Betrifft Position(en):   
Material/Erzeugnis nach Wahl des Auftragnehmers (AN).  
Angeboten: (.....)

**39.T5 00B + Material/Erzeugnis Beispiel AG zu 39T5**

Das Verwenden nachstehend angebotener Materialien/Erzeugnisse zu den angegebenen Positionen dieser ULG wird vereinbart:

Betrifft Position(en):   
Beispielhaftes Material/Erzeugnis:   
Angeboten ist das beispielhafte oder ein Material/Erzeugnis gleichwertiger Art.  
Kriterien der Gleichwertigkeit:   
Angeboten: (.....)

**39.T6 + Installationswände (RIGIPS)**

Version: 2023-09

Im Folgenden ist das Liefern und das Montieren bzw. Verarbeiten der angegebenen Produkte beschrieben.

**Verarbeitungsrichtlinien:**

Es gelten für die Verarbeitung die entsprechenden Normen (z.B. ÖN B 3415) und die Herstellerrichtlinien.

**Systemkomponenten:**

Es dürfen nur systemkonforme Produkte (Profile, Zubehör, Fugenfüller, Gipsplatten, Dämmstoffe) verwendet werden

**Schachtwände:**

Unterkonstruktion aus verzinkten Stahlblechprofilen mit Stanzungen für Sanitär- oder Elektroinstallationen, alle Befestigungsmaterialien, wie Schrauben oder Nägel und dergleichen, verzinkt oder phosphatiert.

**Anschlussdichtung:**

Filz einseitig klebend, Dicke ca. 5 mm, Schaumstoff einseitig klebend, Dicke ca. 3,5 mm, Mineralfaser oder Steinfaser, Dicke ca. 8 mm.

**Dämmschicht:**

Zum Erreichen der Schallwerte ist es erforderlich den Zwischenbereich der Trennwand mit dem für dieses System geprüften Dämmstoff auszufüllen.

**Oberfläche:**

Verfugt oder verspachtelt nach ÖNORM und den Werksvorschriften des Herstellers.

Bewehrungsstreifen je nach Fugensystem. Bei vorspringenden Wandecken ist ein Kantenschutz einzuspachteln.

Die Oberflächen werden mal- und tapezierfähig ohne Grundierung hergestellt. Das bedeutet, dass außer kleinen Ausbesserungen und leichtem Überschleifen der Plattenstöße die Oberfläche vor dem Grundieren und Beschichten nicht mehr bearbeitet werden muss.

**Feuerwiderstandsklasse:**

Der Nachweis der Erreichung der geforderten Feuerwiderstandsklassen für die gesamte Wandkonstruktion wird vom Auftragnehmer durch einen Prüfbericht eines akkreditierten und notifizierten Prüfinstitutes erbracht.

**Schallschutz:**

Der Nachweis der Erreichung der geforderten Schallschutzwerte für die gesamte Wandkonstruktion wird vom Auftragnehmer durch einen Prüfbericht eines akkreditierten und notifizierten Prüfinstitutes erbracht.

**Abkürzungen:**

**Ergänzungen zur StLB HB-022+ABK-020****Ausschreibungstexte ZZZ**

Leistungsverzeichnis

gedruckt am 15.11.2023  
LB-HB-022+ABK-020 Preisangaben in EUR

CW steht für C-Wandprofile.

UW steht für W-Wandprofil.

39.T6 00 + Folgende Angaben und Anforderungen an die Art und Weise der Leistungserbringung gelten als vereinbart und sind in die Einheitspreise einkalkuliert.

**39.T6 00A + Material/Erzeugnis n.W.AN zu 39T6**

Das Verwenden nachstehend angebotener Materialien/Erzeugnisse zu den angegebenen Positionen dieser ULG wird vereinbart:

Betrifft Position(en):

Material/Erzeugnis nach Wahl des Auftragnehmers (AN).

Angeboten: (. . . . .)

**39.T6 00B + Material/Erzeugnis Beispiel AG zu 39T6**

Das Verwenden nachstehend angebotener Materialien/Erzeugnisse zu den angegebenen Positionen dieser ULG wird vereinbart:

Betrifft Position(en):

Beispielhaftes Material/Erzeugnis:

Angeboten ist das beispielhafte oder ein Material/Erzeugnis gleichwertiger Art.

Kriterien der Gleichwertigkeit:

Angeboten: (. . . . .)

**39.T7 + Geschwungene Wände (RIGIPS)**

Version: 2020-09

Im Folgenden ist das Liefern und das Montieren bzw. Verarbeiten der angegebenen Produkte beschrieben.

**Verarbeitungsrichtlinien:**

Es gelten für die Verarbeitung die entsprechenden Normen (z.B. ÖN B 3415) und die Herstellerrichtlinien.

**Systemkomponenten:**

Es dürfen nur systemkonforme Produkte (Profile, Zubehör, Fugenfüller, Gipsplatten, Dämmstoffe) verwendet werden

**Metallständer:**

Unterkonstruktion aus verzinkten Stahlblechprofilen mit Stanzungen für Sanitär- oder Elektroinstallationen, alle Befestigungsmaterialien, wie Schrauben oder Nägel und dergleichen, verzinkt oder phosphatiert. Nenn-Blechdicke für Ständer 0,6 mm oder 0,5 mm mit nachweislich gleicher Standfestigkeit.

**Anschlüsse:**

Anschlüsse an Wand, Decken und Boden sind mit Dichtungsstreifen hergestellt.

**Anschlussdichtung:**

Filz einseitig klebend, Dicke ca. 5 mm, Schaumstoff einseitig klebend, Dicke ca. 3,5 mm, Mineralfaser oder Steinfaser, Dicke ca. 8 mm.

**Dämmschicht:**

Wenn nicht anders angegeben, ist das Einlegen einer 5 cm dicken Dämmschicht aus Mineralwolle im Einheitspreis einkalkuliert. Die Dämmschichten werden vollflächig und abgleitsicher eingelegt.

**Feuerwiderstandsklasse:**

Der Nachweis der Erreichung der geforderten Feuerwiderstandsklassen für die gesamte Wandkonstruktion wird vom Auftragnehmer durch einen Prüfbericht eines akkreditierten und notifizierten Prüfinstitutes erbracht.

**Ergänzungen zur StLB HB-022+ABK-020****Ausschreibungstexte ZZZ**

Leistungsverzeichnis

gedruckt am 15.11.2023  
LB-HB-022+ABK-020 Preisangaben in EUR**Oberfläche:**

Verfugt oder verspachtelt nach ÖNORM und den Werksvorschriften des Herstellers.

Bewehrungsstreifen je nach Fugensystem. Bei vorspringenden Wandecken wird ein Kantenschutz eingespachtelt.

Wenn nicht anders angegeben, werden die Oberflächen mal- und tapezierfähig ohne Grundierung hergestellt. Das bedeutet, dass außer kleinen Ausbesserungen und leichtem Überschleifen der Plattenstöße die Oberfläche vor dem Grundieren und Beschichten nicht mehr bearbeitet werden muss.

**Abkürzung CW:**

CW steht für C-Wandprofil.

ESTW steht für Einfachständerwand.

39.T7 00 + Folgende Angaben und Anforderungen an die Art und Weise der Leistungserbringung gelten als vereinbart und sind in die Einheitspreise einkalkuliert.

**39.T7 00A + Material/Erzeugnis n.W.AN zu 39T7**

Das Verwenden nachstehend angebotener Materialien/Erzeugnisse zu den angegebenen Positionen dieser ULG wird vereinbart:

Betrifft Position(en):

Material/Erzeugnis nach Wahl des Auftragnehmers (AN).

Angeboten: (.....)

**39.T7 00B + Material/Erzeugnis Beispiel AG zu 39T7**

Das Verwenden nachstehend angebotener Materialien/Erzeugnisse zu den angegebenen Positionen dieser ULG wird vereinbart:

Betrifft Position(en):

Beispielhaftes Material/Erzeugnis:

Angeboten ist das beispielhafte oder ein Material/Erzeugnis gleichwertiger Art.

Kriterien der Gleichwertigkeit:

Angeboten: (.....)

**39.T8 + Einbruchhemmende Wände (RIGIPS)**

Version: 2020-09

Im Folgenden ist das Liefern und das Montieren bzw. Verarbeiten der angegebenen Produkte beschrieben.

**Verarbeitungsrichtlinien:**

Es gelten für die Verarbeitung die entsprechenden Normen (z.B. ÖN B 3415) und die Herstellerrichtlinien.

**Systemkomponenten:**

Es dürfen nur systemkonforme Produkte (Profile, Zubehör, Fugenfüller, Gipsplatten, Dämmstoffe) verwendet werden

**Metallständer:**

Unterkonstruktion aus verzinkten Stahlblechprofilen mit Stanzungen für Sanitär- oder Elektroinstallationen.

Alle Befestigungsmaterialien sind verzinkt oder phosphatiert.

**Anschlussdichtung:**

Filz einseitig klebend, Dicke ca. 5 mm, Schaumstoff einseitig klebend, Dicke ca. 3,5 mm, Mineralfaser oder Steinfaser, Dicke ca. 8 mm.

**Dämmschicht:**

Zum Erreichen der Schallwerte ist es erforderlich den Zwischenbereich der Trennwand mit dem

**Ergänzungen zur StLB HB-022+ABK-020****Ausschreibungstexte ZZZ**

Leistungsverzeichnis

gedruckt am 15.11.2023  
LB-HB-022+ABK-020 Preisangaben in EUR

für dieses System geprüften Dämmstoff auszufüllen.

**Feuerwiderstandsklasse:**

Der Nachweis der Erreichung der geforderten Feuerwiderstandsklassen für die gesamte Wandkonstruktion wird vom Auftragnehmer durch einen Prüfbericht eines akkreditierten und notifizierten Prüfinstitutes erbracht.

**Schallschutz:**

Der Nachweis der Erreichung der geforderten Schallschutzwerte für die gesamte Wandkonstruktion wird vom Auftragnehmer durch einen Prüfbericht eines akkreditierten und notifizierten Prüfinstitutes erbracht.

**Oberfläche:**

Verfugt oder verspachtelt nach ÖNORM und den Werksvorschriften des Herstellers.

Bewehrungsstreifen je nach Fugensystem. Bei vorspringenden Wandecken ist ein Kantenschutz einzuspachteln.

Die Oberflächen werden mal- und tapezierfähig ohne Grundierung hergestellt. Das bedeutet, dass außer kleinen Ausbesserungen und leichtem Überschleifen der Plattenstöße die Oberfläche vor dem Grundieren und Beschichten nicht mehr bearbeitet werden muss.

**Ausschnitte:**

Das Anarbeiten an Installations- und Einbauteile, die vor dem Aufbringen der Beplankung vorhanden sind, werden nicht gesondert verrechnet.

Einbauten in RC3 Wänden sind nicht zulässig.

Bei RC2 Wänden dürfen die Einbauten nicht gegenüber liegen.

Durchführungen sind generell bei RC2 und RC3 Wänden nicht zulässig.

**Abkürzungen:**

CW steht bei Metallständerwänden für C-Wandprofile.

ESTW steht für Einfachständerwände. Wände die nur aus einem Metallständerwerk bestehen.

DSTW sind Doppelständerwände. Wände die aus 2 Metallständerwerken bestehen.

WTW sind Wohnungstrennwände. Spezielle Wand mit 2 Metallständerwerken und einer zusätzlichen 5 Plattenlage dazwischen.

39.T8 00 + Folgende Angaben und Anforderungen an die Art und Weise der Leistungserbringung gelten als vereinbart und sind in die Einheitspreise einkalkuliert.

**39.T8 00A + Material/Erzeugnis n.W.AN zu 39T8**

Das Verwenden nachstehend angebotener Materialien/Erzeugnisse zu den angegebenen Positionen dieser ULG wird vereinbart:

Betrifft Position(en):

Material/Erzeugnis nach Wahl des Auftragnehmers (AN).

Angeboten: (.....)

**39.T8 00B + Material/Erzeugnis Beispiel AG zu 39T8**

Das Verwenden nachstehend angebotener Materialien/Erzeugnisse zu den angegebenen Positionen dieser ULG wird vereinbart:

Betrifft Position(en):

Beispielhaftes Material/Erzeugnis:

Angeboten ist das beispielhafte oder ein Material/Erzeugnis gleichwertiger Art.

Kriterien der Gleichwertigkeit:

Angeboten: (.....)

**Ergänzungen zur StLB HB-022+ABK-020****Ausschreibungstexte ZZZ**

Leistungsverzeichnis

gedruckt am 15.11.2023  
LB-HB-022+ABK-020 Preisangaben in EUR**39.T9 + Brandwände (RIGIPS)**

Version: 2020-09

Im Folgenden ist das Liefern und das Montieren bzw. Verarbeiten der angegebenen Produkte beschrieben.

**Verarbeitungsrichtlinien:**

Es gelten für die Verarbeitung die entsprechenden Normen (z.B. ÖN B 3415) und die Herstellerrichtlinien.

**Systemkomponenten:**

Es dürfen nur systemkonforme Produkte (Profile, Zubehör, Fugenfüller, Gipsplatten, Dämmstoffe) verwendet werden

**Metallständer:**

Unterkonstruktion aus verzinkten Stahlblechprofilen mit Stanzungen für Sanitär- oder Elektroinstallationen.

Alle Befestigungsmaterialien sind verzinkt oder phosphatiert.

**Anschlussdichtung:**

Filz einseitig klebend, Dicke ca. 5 mm, Schaumstoff einseitig klebend, Dicke ca. 3,5 mm, Mineralfaser oder Steinfaser, Dicke ca. 8 mm.

**Dämmschicht:**

Zum Erreichen der Schallwerte ist es erforderlich den Zwischenbereich der Trennwand mit dem für dieses System geprüften Dämmstoff auszufüllen.

**Feuerwiderstandsklasse:**

Der Nachweis der Erreichung der geforderten Feuerwiderstandsklassen für die gesamte Wandkonstruktion wird vom Auftragnehmer durch einen Prüfbericht eines akkreditierten und notifizierten Prüfinstitutes erbracht.

**Schallschutz:**

Der Nachweis der Erreichung der geforderten Schallschutzwerte für die gesamte Wandkonstruktion wird vom Auftragnehmer durch einen Prüfbericht eines akkreditierten und notifizierten Prüfinstitutes erbracht.

**Oberfläche:**

Verfugt oder verspachtelt nach ÖNORM und den Werksvorschriften des Herstellers.

Bewehrungsstreifen je nach Fugensystem. Bei vorspringenden Wandecken ist ein Kantenschutz einzuspachteln.

Die Oberflächen werden mal- und tapezierfähig ohne Grundierung hergestellt. Das bedeutet, dass außer kleinen Ausbesserungen und leichtem Überschleifen der Plattenstöße die Oberfläche vor dem Grundieren und Beschichten nicht mehr bearbeitet werden muss.

**Ausschnitte:**

Das Anarbeiten an Installations- und Einbauteile, die vor dem Aufbringen der Beplankung vorhanden sind, werden nicht gesondert verrechnet.

Einbauten in RC3 Wänden sind nicht zulässig.

Bei RC2 Wänden dürfen die Einbauten nicht gegenüber liegen.

Durchführungen sind generell bei RC2 und RC3 Wänden nicht zulässig.

**Abkürzungen:**

CW steht bei Metallständerwänden für C-Wandprofile.

ESTW steht für Einfachständerwände. Wände die nur aus einem Metallständerwerk bestehen.

DSTW sind Doppelständerwände. Wände die aus 2 Metallständerwerken bestehen.

WTW sind Wohnungstrennwände. Spezielle Wand mit 2 Metallständerwerken und einer zusätzlichen 5 Plattenlage dazwischen.

**Ergänzungen zur StLB HB-022+ABK-020****Ausschreibungstexte ZZZ**

Leistungsverzeichnis

gedruckt am 15.11.2023

LB-HB-022+ABK-020

Preisangaben in EUR

39.T9 00 + Folgende Angaben und Anforderungen an die Art und Weise der Leistungserbringung gelten als vereinbart und sind in die Einheitspreise einkalkuliert.

**39.T9 00A + Material/Erzeugnis n.W.AN zu 39T9**

Das Verwenden nachstehend angebotener Materialien/Erzeugnisse zu den angegebenen Positionen dieser ULG wird vereinbart:

Betrifft Position(en):

Material/Erzeugnis nach Wahl des Auftragnehmers (AN).

Angeboten: (.....)

**39.T9 00B + Material/Erzeugnis Beispiel AG zu 39T9**

Das Verwenden nachstehend angebotener Materialien/Erzeugnisse zu den angegebenen Positionen dieser ULG wird vereinbart:

Betrifft Position(en):

Beispielhaftes Material/Erzeugnis:

Angeboten ist das beispielhafte oder ein Material/Erzeugnis gleichwertiger Art.

Kriterien der Gleichwertigkeit:

Angeboten: (.....)

**39.TA + Holzriegelwände (RIGIPS)**

Version: 2023-09

Im Folgenden ist das Liefern und das Montieren bzw. Verarbeiten der angegebenen Produkte beschrieben.

**Verarbeitungsrichtlinien:**

Es gelten für die Verarbeitung die entsprechenden Normen (z.B. ÖN B 3415) und die Herstellerrichtlinien.

**Systemkomponenten:**

Es dürfen nur systemkonforme Produkte (Profile, Zubehör, Fugenfüller, Gipsplatten, Dämmstoffe) verwendet werden

**Dämmschicht:**

Zum Erreichen der Schallwerte ist es erforderlich den Zwischenbereich der Trennwand mit dem für dieses System geprüften Dämmstoff auszufüllen.

**Feuerwiderstandsklasse:**

Der Nachweis der Erreichung der geforderten Feuerwiderstandsklassen für die gesamte Wandkonstruktion wird vom Auftragnehmer durch einen Prüfbericht eines akkreditierten und notifizierten Prüfinstitutes erbracht.

**Schallschutz:**

Der Nachweis der Erreichung der geforderten Schallschutzwerte für die gesamte Wandkonstruktion wird vom Auftragnehmer durch einen Prüfbericht eines akkreditierten und notifizierten Prüfinstitutes erbracht.

**Oberfläche:**

Verfugt oder verspachtelt nach ÖNORM und den Werksvorschriften des Herstellers (z.B. RIGIPS).

Bewehrungsstreifen je nach Fugensystem. Bei vorspringenden Wandecken ist ein Kantenschutz einzuspachteln.

Die Oberflächen werden mal- und tapezierfähig ohne Grundierung hergestellt. Das bedeutet, dass außer kleinen Ausbesserungen und leichtem Überschleifen der Plattenstöße die Oberfläche vor dem Grundieren und Beschichten nicht mehr bearbeitet werden muss.

**Ausschnitte:**

Das Anarbeiten an Installations- und Einbauteile, die vor dem Aufbringen der Beplankung

**Ergänzungen zur StLB HB-022+ABK-020****Ausschreibungstexte ZZZ**

Leistungsverzeichnis

gedruckt am 15.11.2023  
LB-HB-022+ABK-020 Preisangaben in EUR

vorhanden sind, werden nicht gesondert verrechnet.

**Abkürzungen:**

ESTW steht für Einfachständerwände.

DSTW sind Doppelständerwände.

HRW sind Holzriegelwände.

VS ist eine Vorsatzschale.

Inst.E. ist eine Installations-Ebene

39.TA 00 + Folgende Angaben und Anforderungen an die Art und Weise der Leistungserbringung gelten als vereinbart und sind in die Einheitspreise einkalkuliert.

**39.TA 00A + Material/Erzeugnis n.W.AN zu 39TA**

Das Verwenden nachstehend angebotener Materialien/Erzeugnisse zu den angegebenen Positionen dieser ULG wird vereinbart:

Betrifft Position(en):

Material/Erzeugnis nach Wahl des Auftragnehmers (AN).

Angeboten: (.....)

**39.TA 00B + Material/Erzeugnis Beispiel AG zu 39TA**

Das Verwenden nachstehend angebotener Materialien/Erzeugnisse zu den angegebenen Positionen dieser ULG wird vereinbart:

Betrifft Position(en):

Beispielhaftes Material/Erzeugnis:

Angeboten ist das beispielhafte oder ein Material/Erzeugnis gleichwertiger Art.

Kriterien der Gleichwertigkeit:

Angeboten: (.....)

**39.TB + Unterdecken im Außenbereich (RIGIPS)**

Version: 2023-09

Im Folgenden ist das Liefern und das Montieren bzw. Verarbeiten der angegebenen Produkte beschrieben.

**Verarbeitungsrichtlinien:**

Es gelten für die Verarbeitung die entsprechenden Normen (z.B. ÖN B 3415) und die Herstellerrichtlinien.

**Systemkomponenten:**

Es dürfen nur systemkonforme Produkte (Profile, Zubehör, Fugenfüller, Gipsplatten, Dämmstoffe) verwendet werden

**Beplankungen:**

Gipskartonplatten für Beplankungen müssen der EN 520, ÖN B 3410 sowie ÖN B 3415 entsprechen.

**Abkürzungen:**

CD steht für C-Deckenprofil.

UD steht für U-Deckenprofil.

MUK steht für Metallunterkonstruktion.

39.TB 00 + Folgende Angaben und Anforderungen an die Art und Weise der Leistungserbringung gelten als vereinbart und sind in die Einheitspreise einkalkuliert.



**Ergänzungen zur StLB HB-022+ABK-020****Ausschreibungstexte ZZZ**

Leistungsverzeichnis

gedruckt am 15.11.2023  
LB-HB-022+ABK-020 Preisangaben in EUR**39.TB 00A + Material/Erzeugnis n.W.AN zu 39TB**

Das Verwenden nachstehend angebotener Materialien/Erzeugnisse zu den angegebenen Positionen dieser ULG wird vereinbart:

Betrifft Position(en):

Material/Erzeugnis nach Wahl des Auftragnehmers (AN).

Angeboten: (.....)

**39.TB 00B + Material/Erzeugnis Beispiel AG zu 39TB**

Das Verwenden nachstehend angebotener Materialien/Erzeugnisse zu den angegebenen Positionen dieser ULG wird vereinbart:

Betrifft Position(en):

Beispielhaftes Material/Erzeugnis:

Angeboten ist das beispielhafte oder ein Material/Erzeugnis gleichwertiger Art.

Kriterien der Gleichwertigkeit:

Angeboten: (.....)

**39.TC + Montagedecken (RIGIPS)**

Version: 2023-09

Im Folgenden ist das Liefern und das Montieren bzw. Verarbeiten der angegebenen Produkte beschrieben.

**Verarbeitungsrichtlinien:**

Es gelten für die Verarbeitung die entsprechenden Normen (z.B. ÖN B 3415) und die Herstellerrichtlinien.

**Systemkomponenten:**

Es dürfen nur systemkonforme Produkte (Profile, Zubehör, Fugenfüller, Gipsplatten, Dämmstoffe) verwendet werden

**Beplankungen:**

Gipskartonplatten für Beplankungen müssen der EN 520, ÖN B 3410 sowie ÖN B 3415 entsprechen.

**Abkürzungen:**

CD steht für C-Deckenprofil.

UD steht für U-Deckenprofil.

MUK steht für Metallunterkonstruktion.

HUK steht für Holzunterkonstruktion.

39.TC 00 + Folgende Angaben und Anforderungen an die Art und Weise der Leistungserbringung gelten als vereinbart und sind in die Einheitspreise einkalkuliert.

**39.TC 00A + Material/Erzeugnis n.W.AN zu 39TC**

Das Verwenden nachstehend angebotener Materialien/Erzeugnisse zu den angegebenen Positionen dieser ULG wird vereinbart:

Betrifft Position(en):

Material/Erzeugnis nach Wahl des Auftragnehmers (AN).

Angeboten: (.....)

**39.TC 00B + Material/Erzeugnis Beispiel AG zu 39TC**

Das Verwenden nachstehend angebotener Materialien/Erzeugnisse zu den angegebenen Positionen dieser ULG wird vereinbart:

Betrifft Position(en):

**Ergänzungen zur StLB HB-022+ABK-020****Ausschreibungstexte ZZZ**

Leistungsverzeichnis

gedruckt am 15.11.2023

LB-HB-022+ABK-020

Preisangaben in EUR

Beispielhaftes Material/Erzeugnis: \_\_\_\_\_

Angeboten ist das beispielhafte oder ein Material/Erzeugnis gleichwertiger Art.

Kriterien der Gleichwertigkeit: \_\_\_\_\_

Angeboten: (.....)

**39.TD + Akustikdecken (RIGIPS)**

Version: 2023-09

Im Folgenden ist das Liefern und das Montieren bzw. Verarbeiten der angegebenen Produkte beschrieben.

**Verarbeitungsrichtlinien:**

Es gelten für die Verarbeitung die entsprechenden Normen (z.B. ÖN B 3415) und die Herstellerrichtlinien.

**Systemkomponenten:**

Es dürfen nur systemkonforme Produkte (Profile, Zubehör, Fugenfüller, Gipsplatten, Dämmstoffe) verwendet werden

39.TD 00 + Folgende Angaben und Anforderungen an die Art und Weise der Leistungserbringung gelten als vereinbart und sind in die Einheitspreise einkalkuliert.

**39.TD 00A + Material/Erzeugnis n.W.AN zu 39TD**

Das Verwenden nachstehend angebotener Materialien/Erzeugnisse zu den angegebenen Positionen dieser ULG wird vereinbart:

Betrifft Position(en): \_\_\_\_\_

Material/Erzeugnis nach Wahl des Auftragnehmers (AN).

Angeboten: (.....)

**39.TD 00B + Material/Erzeugnis Beispiel AG zu 39TD**

Das Verwenden nachstehend angebotener Materialien/Erzeugnisse zu den angegebenen Positionen dieser ULG wird vereinbart:

Betrifft Position(en): \_\_\_\_\_

Beispielhaftes Material/Erzeugnis: \_\_\_\_\_

Angeboten ist das beispielhafte oder ein Material/Erzeugnis gleichwertiger Art.

Kriterien der Gleichwertigkeit: \_\_\_\_\_

Angeboten: (.....)

**39.TE + Selbstständige Brandschutzdecken (RIGIPS)**

Version: 2023-09

Im Folgenden ist das Liefern und das Montieren bzw. Verarbeiten der angegebenen Produkte beschrieben.

**Verarbeitungsrichtlinien:**

Es gelten für die Verarbeitung die entsprechenden Normen (z.B. ÖN B 3415) und die Herstellerrichtlinien.

**Systemkomponenten:**

Es dürfen nur systemkonforme Produkte (Profile, Zubehör, Fugenfüller, Gipsplatten, Dämmstoffe) verwendet werden.

**Feuerwiderstandsklasse:**

Der Nachweis der Erreichung der geforderten Feuerwiderstandsklassen für die gesamte Wandkonstruktion wird vom Auftragnehmer durch einen Prüfbericht eines akkreditierten und notifizierten Prüfinstitutes erbracht.

**Abkürzungen:**

**Ergänzungen zur StLB HB-022+ABK-020****Ausschreibungstexte ZZZ**

Leistungsverzeichnis

gedruckt am 15.11.2023  
LB-HB-022+ABK-020 Preisangaben in EUR

CD steht für C-Deckenprofile verwendet.

UD steht für U-Deckenprofile verwendet.

MUK steht für Metallunterkonstruktion.

HUK steht für Holzunterkonstruktion.

39.TE 00 + Folgende Angaben und Anforderungen an die Art und Weise der Leistungserbringung gelten als vereinbart und sind in die Einheitspreise einkalkuliert.

**39.TE 00A + Material/Erzeugnis n.W.AN zu 39TE**

Das Verwenden nachstehend angebotener Materialien/Erzeugnisse zu den angegebenen Positionen dieser ULG wird vereinbart:

Betrifft Position(en):

Material/Erzeugnis nach Wahl des Auftragnehmers (AN).

Angebote: (.....)

**39.TE 00B + Material/Erzeugnis Beispiel AG zu 39TE**

Das Verwenden nachstehend angebotener Materialien/Erzeugnisse zu den angegebenen Positionen dieser ULG wird vereinbart:

Betrifft Position(en):

Beispielhaftes Material/Erzeugnis:

Angebote ist das beispielhafte oder ein Material/Erzeugnis gleichwertiger Art.

Kriterien der Gleichwertigkeit:

Angebote: (.....)

**39.TF + Bauartendecken (RIGIPS)**

Version: 2020-09

Im Folgenden ist das Liefern und das Montieren bzw. Verarbeiten der angegebenen Produkte beschrieben.

**Verarbeitungsrichtlinien:**

Es gelten für die Verarbeitung die entsprechenden Normen (z.B. ÖN B 3415) und die Herstellerrichtlinien.

**Systemkomponenten:**

Es dürfen nur systemkonforme Produkte (Profile, Zubehör, Fugenfüller, Gipsplatten, Dämmstoffe) verwendet werden.

**Feuerwiderstandsklasse:**

Der Nachweis der Erreichung der geforderten Feuerwiderstandsklassen für die gesamte Wandkonstruktion wird vom Auftragnehmer durch einen Prüfbericht eines akkreditierten und notifizierten Prüfinstitutes erbracht.

**Abkürzungen:**

CD steht für C-Deckenprofile verwendet.

UD steht für U-Deckenprofile verwendet.

MUK steht für Metallunterkonstruktion.

HUK steht für Holzunterkonstruktion.

39.TF 00 + Folgende Angaben und Anforderungen an die Art und Weise der Leistungserbringung gelten als vereinbart und sind in die Einheitspreise einkalkuliert.

**39.TF 00A + Material/Erzeugnis n.W.AN zu 39TF**

Das Verwenden nachstehend angebotener Materialien/Erzeugnisse zu den angegebenen Positionen dieser ULG wird vereinbart:

**Ergänzungen zur StLB HB-022+ABK-020****Ausschreibungstexte ZZZ**

Leistungsverzeichnis

gedruckt am 15.11.2023  
LB-HB-022+ABK-020 Preisangaben in EUR

Betrifft Position(en):   
 Material/Erzeugnis nach Wahl des Auftragnehmers (AN).  
 Angeboten: (.....)

**39.TF 00B + Material/Erzeugnis Beispiel AG zu 39TF**

Das Verwenden nachstehend angebotener Materialien/Erzeugnisse zu den angegebenen Positionen dieser ULG wird vereinbart:

Betrifft Position(en):   
 Beispielhaftes Material/Erzeugnis:   
 Angeboten ist das beispielhafte oder ein Material/Erzeugnis gleichwertiger Art.  
 Kriterien der Gleichwertigkeit:   
 Angeboten: (.....)

**39.TG + Holzbalkendecken (RIGIPS)**

Version: 2023-09

Im Folgenden ist das Liefern und das Montieren bzw. Verarbeiten der angegebenen Produkte beschrieben.

**Verarbeitungsrichtlinien:**

Es gelten für die Verarbeitung die entsprechenden Normen (z.B. ÖN B 3415) und die Herstellerrichtlinien.

**Systemkomponenten:**

Es dürfen nur systemkonforme Produkte (Profile, Zubehör, Fugenfüller, Gipsplatten, Dämmstoffe) verwendet werden.

**Feuerwiderstandsklasse:**

Der Nachweis der Erreichung der geforderten Feuerwiderstandsklassen für die gesamte Wandkonstruktion wird vom Auftragnehmer durch einen Prüfbericht eines akkreditierten und notifizierten Prüfinstitutes erbracht.

**Abkürzungen:**

CD steht für C-Deckenprofile verwendet.  
 UD steht für U-Deckenprofile verwendet.  
 MUK steht für Metallunterkonstruktion.  
 HUK steht für Holzunterkonstruktion.

39.TG 00 + Folgende Angaben und Anforderungen an die Art und Weise der Leistungserbringung gelten als vereinbart und sind in die Einheitspreise einkalkuliert.

**39.TG 00A + Material/Erzeugnis n.W.AN zu 39TG**

Das Verwenden nachstehend angebotener Materialien/Erzeugnisse zu den angegebenen Positionen dieser ULG wird vereinbart:

Betrifft Position(en):   
 Material/Erzeugnis nach Wahl des Auftragnehmers (AN).  
 Angeboten: (.....)

**39.TG 00B + Material/Erzeugnis Beispiel AG zu 39TG**

Das Verwenden nachstehend angebotener Materialien/Erzeugnisse zu den angegebenen Positionen dieser ULG wird vereinbart:

Betrifft Position(en):   
 Beispielhaftes Material/Erzeugnis:   
 Angeboten ist das beispielhafte oder ein Material/Erzeugnis gleichwertiger Art.  
 Kriterien der Gleichwertigkeit:   
 Angeboten: (.....)

**Ergänzungen zur StLB HB-022+ABK-020****Ausschreibungstexte ZZZ**

Leistungsverzeichnis

gedruckt am 15.11.2023  
LB-HB-022+ABK-020 Preisangaben in EUR**39.TH + Dachausbau (RIGIPS)**

Version: 2020-09

Im Folgenden ist das Liefern und das Montieren bzw. Verarbeiten der angegebenen Produkte beschrieben.

**Verarbeitungsrichtlinien:**

Es gelten für die Verarbeitung die entsprechenden Normen (z.B. ÖN B 3415) und die Herstellerrichtlinien.

**Systemkomponenten:**

Es dürfen nur systemkonforme Produkte (Profile, Zubehör, Fugenfüller, Gipsplatten, Dämmstoffe) verwendet werden.

39.TH 00 + Folgende Angaben und Anforderungen an die Art und Weise der Leistungserbringung gelten als vereinbart und sind in die Einheitspreise einkalkuliert.

**39.TH 00A + Material/Erzeugnis n.W.AN zu 39TH**

Das Verwenden nachstehend angebotener Materialien/Erzeugnisse zu den angegebenen Positionen dieser ULG wird vereinbart:

Betrifft Position(en): \_\_\_\_\_

Material/Erzeugnis nach Wahl des Auftragnehmers (AN).

Angeboten: (.....)

**39.TH 00B + Material/Erzeugnis Beispiel AG zu 39TH**

Das Verwenden nachstehend angebotener Materialien/Erzeugnisse zu den angegebenen Positionen dieser ULG wird vereinbart:

Betrifft Position(en): \_\_\_\_\_

Beispielhaftes Material/Erzeugnis: \_\_\_\_\_

Angeboten ist das beispielhafte oder ein Material/Erzeugnis gleichwertiger Art.

Kriterien der Gleichwertigkeit: \_\_\_\_\_

Angeboten: (.....)

**39.TI + Freitragende Decken (RIGIPS)**

Version: 2020-09

Im Folgenden ist das Liefern und das Montieren bzw. Verarbeiten der angegebenen Produkte beschrieben.

**Verarbeitungsrichtlinien:**

Es gelten für die Verarbeitung die entsprechenden Normen (z.B. ÖN B 3415) und die Herstellerrichtlinien.

**Systemkomponenten:**

Es dürfen nur systemkonforme Produkte (Profile, Zubehör, Fugenfüller, Gipsplatten, Dämmstoffe) verwendet werden

**Beplankungen:**

Gipskartonplatten für Beplankungen müssen der EN 520, ÖN B 3410 sowie ÖN B 3415 entsprechen.

**Feuerwiderstandsklasse:**

Der Nachweis der Erreichung der geforderten Feuerwiderstandsklassen für die gesamte Wandkonstruktion wird vom Auftragnehmer durch einen Prüfbericht eines akkreditierten und notifizierten Prüfinstitutes erbracht.

**Abkürzungen:**

**Ergänzungen zur StLB HB-022+ABK-020****Ausschreibungstexte ZZZ**

Leistungsverzeichnis

gedruckt am 15.11.2023  
LB-HB-022+ABK-020 Preisangaben in EUR

CW steht für C-Wandprofile.

UW steht U-Deckenprofile.

39.TI 00 + Folgende Angaben und Anforderungen an die Art und Weise der Leistungserbringung gelten als vereinbart und sind in die Einheitspreise einkalkuliert.

**39.TI 00A + Material/Erzeugnis n.W.AN zu 39TI**

Das Verwenden nachstehend angebotener Materialien/Erzeugnisse zu den angegebenen Positionen dieser ULG wird vereinbart:

Betrifft Position(en): [REDACTED]

Material/Erzeugnis nach Wahl des Auftragnehmers (AN).

Angeboten: (. . . . .)

**39.TI 00B + Material/Erzeugnis Beispiel AG zu 39TI**

Das Verwenden nachstehend angebotener Materialien/Erzeugnisse zu den angegebenen Positionen dieser ULG wird vereinbart:

Betrifft Position(en): [REDACTED]

Beispielhaftes Material/Erzeugnis: [REDACTED]

Angeboten ist das beispielhafte oder ein Material/Erzeugnis gleichwertiger Art.

Kriterien der Gleichwertigkeit: [REDACTED]

Angeboten: (. . . . .)

**39.TJ + Trapezblechdach/-decke (RIGIPS)**

Version: 2020-09

Im Folgenden ist das Liefern und das Montieren bzw. Verarbeiten der angegebenen Produkte beschrieben.

**Verarbeitungsrichtlinien:**

Es gelten für die Verarbeitung die entsprechenden Normen (z.B. ÖN B 3415) und die Herstellerrichtlinien.

**Systemkomponenten:**

Es dürfen nur systemkonforme Produkte (Profile, Zubehör, Fugenfüller, Gipsplatten, Dämmstoffe) verwendet werden

**Beplankungen:**

Gipskartonplatten für Beplankungen müssen der EN 520, ÖN B 3410 sowie ÖN B 3415 entsprechen.

**Feuerwiderstandsklasse:**

Der Nachweis der Erreichung der geforderten Feuerwiderstandsklassen für die gesamte Wandkonstruktion wird vom Auftragnehmer durch einen Prüfbericht eines akkreditierten und notifizierten Prüfinstitutes erbracht.

39.TJ 00 + Folgende Angaben und Anforderungen an die Art und Weise der Leistungserbringung gelten als vereinbart und sind in die Einheitspreise einkalkuliert.

**39.TJ 00A + Material/Erzeugnis n.W.AN zu 39TJ**

Das Verwenden nachstehend angebotener Materialien/Erzeugnisse zu den angegebenen Positionen dieser ULG wird vereinbart:

Betrifft Position(en): [REDACTED]

Material/Erzeugnis nach Wahl des Auftragnehmers (AN).

Angeboten: (. . . . .)

**Ergänzungen zur StLB HB-022+ABK-020****Ausschreibungstexte ZZZ**

Leistungsverzeichnis

gedruckt am 15.11.2023  
LB-HB-022+ABK-020 Preisangaben in EUR**39.TJ 00B + Material/Erzeugnis Beispiel AG zu 39TJ**

Das Verwenden nachstehend angebotener Materialien/Erzeugnisse zu den angegebenen Positionen dieser ULG wird vereinbart:

Betrifft Position(en):

Beispielhaftes Material/Erzeugnis:

Angeboten ist das beispielhafte oder ein Material/Erzeugnis gleichwertiger Art.

Kriterien der Gleichwertigkeit:

Angeboten: (. . . . .)

**39.TK + Weitspannträgerdecken (RIGIPS)**

Version: 2020-09

Im Folgenden ist das Liefern und das Montieren bzw. Verarbeiten der angegebenen Produkte beschrieben.

**Verarbeitungsrichtlinien:**

Es gelten für die Verarbeitung die entsprechenden Normen (z.B. ÖN B 3415) und die Herstellerrichtlinien.

**Systemkomponenten:**

Es dürfen nur systemkonforme Produkte (Profile, Zubehör, Fugenfüller, Gipsplatten, Dämmstoffe) verwendet werden

**Beplankungen:**

Gipskartonplatten für Beplankungen müssen der EN 520, ÖN B 3410 sowie ÖN B 3415 entsprechen.

**Abkürzungen:**

CD steht für C-Deckenprofile.

UD steht für U-Deckenprofile.

UA steht für U-Aussteifungsprofil.

WST steht für Weitspannträger.

**Feuerwiderstandsklasse:**

Der Nachweis der Erreichung der geforderten Feuerwiderstandsklassen für die gesamte Wandkonstruktion wird vom Auftragnehmer durch einen Prüfbericht eines akkreditierten und notifizierten Prüfinstitutes erbracht.

39.TK 00 + Folgende Angaben und Anforderungen an die Art und Weise der Leistungserbringung gelten als vereinbart und sind in die Einheitspreise einkalkuliert.

**39.TK 00A + Material/Erzeugnis n.W.AN zu 39TK**

Das Verwenden nachstehend angebotener Materialien/Erzeugnisse zu den angegebenen Positionen dieser ULG wird vereinbart:

Betrifft Position(en):

Material/Erzeugnis nach Wahl des Auftragnehmers (AN).

Angeboten: (. . . . .)

**39.TK 00B + Material/Erzeugnis Beispiel AG zu 39TK**

Das Verwenden nachstehend angebotener Materialien/Erzeugnisse zu den angegebenen Positionen dieser ULG wird vereinbart:

Betrifft Position(en):

Beispielhaftes Material/Erzeugnis:

Angeboten ist das beispielhafte oder ein Material/Erzeugnis gleichwertiger Art.

Kriterien der Gleichwertigkeit:

Angeboten: (. . . . .)

**Ergänzungen zur StLB HB-022+ABK-020****Ausschreibungstexte ZZZ**

Leistungsverzeichnis

gedruckt am 15.11.2023  
LB-HB-022+ABK-020 Preisangaben in EUR**39.TL + Gewölbte Decken (RIGIPS)**

Version: 2020-09

Im Folgenden ist das Liefern und das Montieren bzw. Verarbeiten der angegebenen Produkte beschrieben.

**Verarbeitungsrichtlinien:**

Es gelten für die Verarbeitung die entsprechenden Normen (z.B. ÖN B 3415) und die Herstellerrichtlinien.

**Systemkomponenten:**

Es dürfen nur systemkonforme Produkte (Profile, Zubehör, Fugenfüller, Gipsplatten, Dämmstoffe) verwendet werden

**Beplankungen:**

Gipskartonplatten für Beplankungen müssen der EN 520, ÖN B 3410 sowie ÖN B 3415 entsprechen.

**Abkürzungen:**

CD steht für C-Deckenprofile.

UD steht für U-Deckenprofile.

UA steht für U-Aussteifungsprofil.

WST steht für Weitspannträger.

**Feuerwiderstandsklasse:**

Der Nachweis der Erreichung der geforderten Feuerwiderstandsklassen für die gesamte Wandkonstruktion wird vom Auftragnehmer durch einen Prüfbericht eines akkreditierten und notifizierten Prüfinstitutes erbracht.

39.TL 00 + Folgende Angaben und Anforderungen an die Art und Weise der Leistungserbringung gelten als vereinbart und sind in die Einheitspreise einkalkuliert.

**39.TL 00A + Material/Erzeugnis n.W.AN zu 39TL**

Das Verwenden nachstehend angebotener Materialien/Erzeugnisse zu den angegebenen Positionen dieser ULG wird vereinbart:

Betrifft Position(en):

Material/Erzeugnis nach Wahl des Auftragnehmers (AN).

Angeboten: (.....)

**39.TL 00B + Material/Erzeugnis Beispiel AG zu 39TL**

Das Verwenden nachstehend angebotener Materialien/Erzeugnisse zu den angegebenen Positionen dieser ULG wird vereinbart:

Betrifft Position(en):

Beispielhaftes Material/Erzeugnis:

Angeboten ist das beispielhafte oder ein Material/Erzeugnis gleichwertiger Art.

Kriterien der Gleichwertigkeit:

Angeboten: (.....)

**39.TN + Bekleidung von Stahlbauteilen (RIGIPS)**

Version: 2020-09

Im Folgenden ist das Liefern und das Montieren bzw. Verarbeiten der angegebenen Produkte beschrieben.

**Verarbeitungsrichtlinien:**

Es gelten für die Verarbeitung die entsprechenden Normen (z.B. ÖN B 3415) und die



**Ergänzungen zur StLB HB-022+ABK-020****Ausschreibungstexte ZZZ**

Leistungsverzeichnis

gedruckt am 15.11.2023  
LB-HB-022+ABK-020 Preisangaben in EUR

Herstellerrichtlinien.

**Systemkomponenten:**

Es dürfen nur systemkonforme Produkte (Profile, Zubehör, Fugenfüller, Gipsplatten, Dämmstoffe) verwendet werden

**Abrechnung:**

Abgerechnet wird die abgewickelte Fläche der fertigen Verkleidung.

**Feuerwiderstandsklasse:**

Der Nachweis der Erreichung der geforderten Feuerwiderstandsklassen für die gesamte Wandkonstruktion wird vom Auftragnehmer durch einen Prüfbericht eines akkreditierten und notifizierten Prüfinstitutes erbracht.

39.TN 00 + Folgende Angaben und Anforderungen an die Art und Weise der Leistungserbringung gelten als vereinbart und sind in die Einheitspreise einkalkuliert.

**39.TN 00A + Material/Erzeugnis n.W.AN zu 39TN**

Das Verwenden nachstehend angebotener Materialien/Erzeugnisse zu den angegebenen Positionen dieser ULG wird vereinbart:

Betrifft Position(en):

Material/Erzeugnis nach Wahl des Auftragnehmers (AN).

Angeboten: (.....)

**39.TN 00B + Material/Erzeugnis Beispiel AG zu 39TN**

Das Verwenden nachstehend angebotener Materialien/Erzeugnisse zu den angegebenen Positionen dieser ULG wird vereinbart:

Betrifft Position(en):

Beispielhaftes Material/Erzeugnis:

Angeboten ist das beispielhafte oder ein Material/Erzeugnis gleichwertiger Art.

Kriterien der Gleichwertigkeit:

Angeboten: (.....)

**39.TO + Bekleidung von Holzbauteilen (RIGIPS)**

Version: 2020-09

Im Folgenden ist das Liefern und das Montieren bzw. Verarbeiten der angegebenen Produkte beschrieben.

**Verarbeitungsrichtlinien:**

Es gelten für die Verarbeitung die entsprechenden Normen (z.B. ÖN B 3415) und die Herstellerrichtlinien.

**Systemkomponenten:**

Es dürfen nur systemkonforme Produkte (Profile, Zubehör, Fugenfüller, Gipsplatten, Dämmstoffe) verwendet werden

**Feuerwiderstandsklasse:**

Der Nachweis der Erreichung der geforderten Feuerwiderstandsklassen für die gesamte Wandkonstruktion wird vom Auftragnehmer durch einen Prüfbericht eines akkreditierten und notifizierten Prüfinstitutes erbracht.

39.TO 00 + Folgende Angaben und Anforderungen an die Art und Weise der Leistungserbringung gelten als vereinbart und sind in die Einheitspreise einkalkuliert.

**39.TO 00A + Material/Erzeugnis n.W.AN zu 39TO**

Das Verwenden nachstehend angebotener Materialien/Erzeugnisse zu den angegebenen Positionen dieser ULG wird vereinbart:

**Ergänzungen zur StLB HB-022+ABK-020****Ausschreibungstexte ZZZ**

Leistungsverzeichnis

gedruckt am 15.11.2023  
LB-HB-022+ABK-020 Preisangaben in EUR

Betrifft Position(en):   
 Material/Erzeugnis nach Wahl des Auftragnehmers (AN).  
 Angeboten: (.....)

**39.TO 00B + Material/Erzeugnis Beispiel AG zu 39TO**

Das Verwenden nachstehend angebotener Materialien/Erzeugnisse zu den angegebenen Positionen dieser ULG wird vereinbart:

Betrifft Position(en):   
 Beispielhaftes Material/Erzeugnis:   
 Angeboten ist das beispielhafte oder ein Material/Erzeugnis gleichwertiger Art.  
 Kriterien der Gleichwertigkeit:   
 Angeboten: (.....)

**39.TP + Fußboden-Systeme (RIGIPS)**

Version: 2020-09

Im Folgenden ist das Liefern und das Montieren bzw. Verarbeiten der angegebenen Produkte beschrieben.

**Verarbeitungsrichtlinien:**

Es gelten für die Verarbeitung die entsprechenden Normen (z.B. ÖN B 3415) und die Herstellerrichtlinien.

**Systemkomponenten:**

Es dürfen nur systemkonforme Produkte (Zubehör, Fugenfüller, Gipsplatten, Dämmstoffe) verwendet werden

39.TP 00 + Folgende Angaben und Anforderungen an die Art und Weise der Leistungserbringung gelten als vereinbart und sind in die Einheitspreise einkalkuliert.

**39.TP 00A + Material/Erzeugnis n.W.AN zu 39TP**

Das Verwenden nachstehend angebotener Materialien/Erzeugnisse zu den angegebenen Positionen dieser ULG wird vereinbart:

Betrifft Position(en):   
 Material/Erzeugnis nach Wahl des Auftragnehmers (AN).  
 Angeboten: (.....)

**39.TP 00B + Material/Erzeugnis Beispiel AG zu 39TP**

Das Verwenden nachstehend angebotener Materialien/Erzeugnisse zu den angegebenen Positionen dieser ULG wird vereinbart:

Betrifft Position(en):   
 Beispielhaftes Material/Erzeugnis:   
 Angeboten ist das beispielhafte oder ein Material/Erzeugnis gleichwertiger Art.  
 Kriterien der Gleichwertigkeit:   
 Angeboten: (.....)

**39.TQ + RigiRaum-Systeme (RIGIPS)**

Version: 2020-09

Im Folgenden ist das Liefern und das Montieren bzw. Verarbeiten der angegebenen Produkte beschrieben.

**Verarbeitungsrichtlinien:**

Es gelten für die Verarbeitung die entsprechenden Normen (z.B. ÖN B 3415) und die Herstellerrichtlinien.

**Systemkomponenten:**

**Ergänzungen zur StLB HB-022+ABK-020****Ausschreibungstexte ZZZ**

Leistungsverzeichnis

gedruckt am 15.11.2023  
LB-HB-022+ABK-020 Preisangaben in EUR

Es dürfen nur systemkonforme Produkte (Profile, Zubehör, Fugenfüller, Gipsplatten, Dämmstoffe) verwendet werden

**Abkürzungen:**

CW steht für C-Wandprofil

UA steht für U-Aussteifungsprofil.

**Feuerwiderstandsklasse:**

Der Nachweis der Erreichung der geforderten Feuerwiderstandsklassen für die gesamte Wandkonstruktion wird vom Auftragnehmer durch einen Prüfbericht eines akkreditierten und notifizierten Prüfinstitutes erbracht.

39.TQ 00 + Folgende Angaben und Anforderungen an die Art und Weise der Leistungserbringung gelten als vereinbart und sind in die Einheitspreise einkalkuliert.

**39.TQ 00A + Material/Erzeugnis n.W.AN zu 39TQ**

Das Verwenden nachstehend angebotener Materialien/Erzeugnisse zu den angegebenen Positionen dieser ULG wird vereinbart:

Betrifft Position(en):                     

Material/Erzeugnis nach Wahl des Auftragnehmers (AN).

Angeboten: (. . . . .)

**39.TQ 00B + Material/Erzeugnis Beispiel AG zu 39TQ**

Das Verwenden nachstehend angebotener Materialien/Erzeugnisse zu den angegebenen Positionen dieser ULG wird vereinbart:

Betrifft Position(en):                     

Beispielhaftes Material/Erzeugnis:                                     

Angeboten ist das beispielhafte oder ein Material/Erzeugnis gleichwertiger Art.

Kriterien der Gleichwertigkeit:                                     

Angeboten: (. . . . .)

**39.TR + Strahlenschutz (Röntgen)-Systeme (RIGIPS)**

Version: 2020-09

Im Folgenden ist das Liefern und das Montieren bzw. Verarbeiten der angegebenen Produkte beschrieben.

**Verarbeitungsrichtlinien:**

Es gelten für die Verarbeitung die entsprechenden Normen (z.B. ÖN B 3415) und die Herstellerrichtlinien.

**Systemkomponenten:**

Es dürfen nur systemkonforme Produkte (Profile, Zubehör, Fugenfüller, Gipsplatten, Dämmstoffe) verwendet werden.

**Oberfläche:**

Verfugt oder verspachtelt nach ÖNORM und den Werksvorschriften des Herstellers.

Bewehrungsstreifen je nach Fugensystem. Bei vorspringenden Wandecken ist ein Kantenschutz einzuspachteln.

Wenn nicht anders angegeben, werden die Oberflächen mal- und tapezierfähig ohne Grundierung hergestellt. Das bedeutet, dass außer kleinen Ausbesserungen und leichtem Überschleifen der Plattenstöße die Oberfläche vor dem Grundieren und Beschichten nicht mehr bearbeitet werden muss.

**Abkürzungen:**

CD steht für C-Deckenprofil.

**Ergänzungen zur StLB HB-022+ABK-020****Ausschreibungstexte ZZZ**

Leistungsverzeichnis

gedruckt am 15.11.2023  
LB-HB-022+ABK-020 Preisangaben in EUR

CW steht für C-Wandprofil.

MUK steht für Metallunterkonstruktion.

39.TR 00 + Folgende Angaben und Anforderungen an die Art und Weise der Leistungserbringung gelten als vereinbart und sind in die Einheitspreise einkalkuliert.

**39.TR 00A + Material/Erzeugnis n.W.AN zu 39TR**

Das Verwenden nachstehend angebotener Materialien/Erzeugnisse zu den angegebenen Positionen dieser ULG wird vereinbart:

Betrifft Position(en): [REDACTED]

Material/Erzeugnis nach Wahl des Auftragnehmers (AN).

Angeboten: (. . . . .)

**39.TR 00B + Material/Erzeugnis Beispiel AG zu 39TR**

Das Verwenden nachstehend angebotener Materialien/Erzeugnisse zu den angegebenen Positionen dieser ULG wird vereinbart:

Betrifft Position(en): [REDACTED]

Beispielhaftes Material/Erzeugnis: [REDACTED]

Angeboten ist das beispielhafte oder ein Material/Erzeugnis gleichwertiger Art.

Kriterien der Gleichwertigkeit: [REDACTED]

Angeboten: (. . . . .)

**39.TS + Protekto-Systeme (RIGIPS)**

Version: 2020-09

Im Folgenden ist das Liefern und das Montieren bzw. Verarbeiten der angegebenen Produkte beschrieben.

**Verarbeitungsrichtlinien:**

Es gelten für die Verarbeitung die entsprechenden Normen (z.B. ÖN B 3415) und die Herstellerrichtlinien.

**Systemkomponenten:**

Es dürfen nur systemkonforme Produkte (Profile, Zubehör, Fugenfüller, Gipsplatten, Dämmstoffe) verwendet werden.

**Abkürzungen:**

CW steht für C-Wandprofil

UW steht für U-Wandprofil

CD steht für C-Deckenprofil

UD steht für U-Deckenprofil

HstW steht für Holzständerwand

39.TS 00 + Folgende Angaben und Anforderungen an die Art und Weise der Leistungserbringung gelten als vereinbart und sind in die Einheitspreise einkalkuliert.

**39.TS 00A + Material/Erzeugnis n.W.AN zu 39TS**

Das Verwenden nachstehend angebotener Materialien/Erzeugnisse zu den angegebenen Positionen dieser ULG wird vereinbart:

Betrifft Position(en): [REDACTED]

Material/Erzeugnis nach Wahl des Auftragnehmers (AN).

Angeboten: (. . . . .)

**Ergänzungen zur StLB HB-022+ABK-020****Ausschreibungstexte ZZZ**

Leistungsverzeichnis

gedruckt am 15.11.2023  
LB-HB-022+ABK-020 Preisangaben in EUR**39.TS 00B + Material/Erzeugnis Beispiel AG zu 39TS**

Das Verwenden nachstehend angebotener Materialien/Erzeugnisse zu den angegebenen Positionen dieser ULG wird vereinbart:

Betrifft Position(en): [REDACTED]

Beispielhaftes Material/Erzeugnis: [REDACTED]

Angeboten ist das beispielhafte oder ein Material/Erzeugnis gleichwertiger Art.

Kriterien der Gleichwertigkeit: [REDACTED]

Angeboten: (. . . . .)

**39.TV + Wandunterkonstruktionen u.Beplankungen (RIGIPS)**

Version: 2020-09

Im Folgenden ist das Liefern und das Montieren bzw. Verarbeiten der angegebenen Produkte beschrieben.

**Verarbeitungsrichtlinien:**

Es gelten für die Verarbeitung die entsprechenden Normen (z.B. ÖN B 3415) und die Herstellerrichtlinien.

**Systemkomponenten:**

Es dürfen nur systemkonforme Produkte (Profile, Zubehör, Fugenfüller, Gipsplatten, Dämmstoffe) verwendet werden

**Metallständer:**

Unterkonstruktion aus verzinkten Stahlblechprofilen mit Stanzungen für Sanitär oder Elektroinstallationen, alle Befestigungsmaterialien, wie Schrauben oder Nägel und dergleichen, verzinkt oder phosphatiert. Nenn-Blechdicke für Ständer mindestens 0,6 mm oder 0,5 mm mit nachweislich gleicher Standfestigkeit.

**Anschlüsse:**

Anschlüsse an Wand, Decken und Boden sind mit Dichtungstreifen hergestellt.

**Anschlussdichtung:**

Filz einseitig klebend, Dicke ca. 5 mm, Schaumstoff einseitig klebend, Dicke ca. 3,5 mm, Mineralfaser oder Steinfaser, Dicke ca. 8 mm.

**Dämmschicht:**

Die Dämmschichten werden vollflächig und abgleitsicher eingelegt. Wenn nicht anders angegeben, können Dämmatten verwendet werden.

**Feuerwiderstandsklasse:**

Der Nachweis der Erreichung der geforderten Feuerwiderstandsklasse für die gesamte Wandkonstruktion wird vom Auftragnehmer durch ein Prüfattest einer akkreditierten Versuchsanstalt erbracht.

**Oberfläche:**

Verfugt oder verspachtelt nach ÖNORM und den Werksvorschriften des Herstellers.

Bewehrungstreifen je nach Fugensystem. Bei vorspringenden Wandecken wird ein Kantenschutz eingespachtelt.

Wenn nicht anders angegeben, werden die Oberflächen mal- und tapezierfähig ohne Grundierung hergestellt. Das bedeutet, dass außer kleinen Ausbesserungen und leichtem Überschleifen der Plattenstöße die Oberfläche vor dem Grundieren und Beschichten nicht mehr bearbeitet werden muss.

**Ausschnitte:**

Das Anarbeiten an Installations- und Einbauteile, die vor dem Aufbringen der Beplankung vorhanden sind, werden nicht gesondert verrechnet.

Arbeitsunterbrechung:

Arbeitsunterbrechungen (Stillliegezeiten) infolge der Installationsarbeiten sind in die

**Ergänzungen zur StLB HB-022+ABK-020****Ausschreibungstexte ZZZ**

Leistungsverzeichnis

gedruckt am 15.11.2023  
LB-HB-022+ABK-020 Preisangaben in EUR

Einheitspreise einkalkuliert.

**Abkürzung CW:**

Die Abkürzung CW wird bei Metallständerwänden für C-Wandprofile verwendet. Die angeführten Werte sind die C-Profilhöhe und die Gesamtwanddicke in mm.

39.TV 00 + Folgende Angaben und Anforderungen an die Art und Weise der Leistungserbringung gelten als vereinbart und sind in die Einheitspreise einkalkuliert.

**39.TV 00A + Material/Erzeugnis n.W.AN zu 39TV**

Das Verwenden nachstehend angebotener Materialien/Erzeugnisse zu den angegebenen Positionen dieser ULG wird vereinbart:

Betrifft Position(en): \_\_\_\_\_

Material/Erzeugnis nach Wahl des Auftragnehmers (AN).

Angeboten: (.....)

**39.TV 00B + Material/Erzeugnis Beispiel AG zu 39TV**

Das Verwenden nachstehend angebotener Materialien/Erzeugnisse zu den angegebenen Positionen dieser ULG wird vereinbart:

Betrifft Position(en): \_\_\_\_\_

Beispielhaftes Material/Erzeugnis: \_\_\_\_\_

Angeboten ist das beispielhafte oder ein Material/Erzeugnis gleichwertiger Art.

Kriterien der Gleichwertigkeit: \_\_\_\_\_

Angeboten: (.....)

**39.TW + Wandeinbauteile (RIGIPS)**

Version: 2020-09

Im Folgenden ist das Liefern und das Montieren bzw. Verarbeiten der angegebenen Produkte beschrieben.

**Verarbeitungsrichtlinien:**

Es gelten für die Verarbeitung die entsprechenden Normen (z.B. ÖN B 3415) und die Herstellerrichtlinien.

**Systemkomponenten:**

Es dürfen nur systemkonforme Produkte (Profile, Zubehör, Fugenfüller, Gipsplatten, Dämmstoffe) verwendet werden

**Einbauteile:**

Einbauteile sind aus Stahl in rostgeschützter Ausführung einzubauen.

**Zargen:**

Die endgültige Anzahl der Zargen, die Art und die lichten Breiten werden rechtzeitig vor der Bestellung oder Erzeugung mit dem Auftraggeber abgesprochen und schriftlich festgehalten.

**Aufzahlungen:**

Aufzahlungspositionen (Az) beschreiben Ergänzungen/Erweiterungen/Varianten zu vorangegangenen Positionen (Leistungen) und werden nur aus dem System oder der Auswahl von Produkten des Herstellers der Grundposition angeboten bzw. ausgeführt.

39.TW 00 + Folgende Angaben und Anforderungen an die Art und Weise der Leistungserbringung gelten als vereinbart und sind in die Einheitspreise einkalkuliert.

**39.TW 00A + Material/Erzeugnis n.W.AN zu 39TW**

Das Verwenden nachstehend angebotener Materialien/Erzeugnisse zu den angegebenen Positionen dieser ULG wird vereinbart:

**Ergänzungen zur StLB HB-022+ABK-020****Ausschreibungstexte ZZZ**

Leistungsverzeichnis

gedruckt am 15.11.2023

LB-HB-022+ABK-020

Preisangaben in EUR

Betrifft Position(en):   
 Material/Erzeugnis nach Wahl des Auftragnehmers (AN).  
 Angeboten: (.....)

**39.TW 00B + Material/Erzeugnis Beispiel AG zu 39TW**

Das Verwenden nachstehend angebotener Materialien/Erzeugnisse zu den angegebenen Positionen dieser ULG wird vereinbart:

Betrifft Position(en):   
 Beispielhaftes Material/Erzeugnis:   
 Angeboten ist das beispielhafte oder ein Material/Erzeugnis gleichwertiger Art.  
 Kriterien der Gleichwertigkeit:   
 Angeboten: (.....)

**39.TX + Brandschutz-Abschottungen (RIGIPS)**

Version: 2020-09

Im Folgenden ist das Liefern und das Montieren bzw. Verarbeiten der angegebenen Produkte beschrieben.

Soweit in Vorbemerkungen oder Positionstexten nicht anders angegeben, gelten für alle Leistungen dieser Gruppe folgende Regelungen.

**1. Begriffe:**

Im Folgenden wird gemäß den aktuellen Definitionen der europäischen Feuerschutznormen zwischen dem Brandverhalten von Bauprodukten und dem Feuerschutz für haustechnische Anlagen unterschieden, der durch Feuerschutz-Bekleidungen (früher Brandschutzdämmung) mit der angegebenen Feuerwiderstandsklasse gewährleistet wird.

Da Produkte und Baustoffe, die für den Feuerschutz verwendet werden, jedoch überwiegend noch als Marktbezeichnung den früheren Begriff "Brandschutz ..." führen (z.B. Brandschutzplatten), werden diese Marktbezeichnungen für solche Produkte beibehalten.

**2. Brandverhalten:**

Das Brandverhalten der Konstruktion entspricht der für den projektspezifischen Einsatzbereich/Gebäudetyp geltenden Klassifizierung gemäß Normen. Auf etwaige Abweichungen im Leistungsverzeichnis weist der Auftragnehmer den Auftraggeber vor Ausführung der Leistung nachweislich hin.

**3. Befestigungsmaterial:**

Das Befestigungsmaterial für die Feuerschutz-Bekleidung ist in die Einheitspreise einkalkuliert.

**4. Ausmaß- und Abrechnungsregeln:**

Formstücke und Armaturen:

Sind die Leistungen für die Dämmung von z.B. Formstücken, Armaturen, Flanschenpaaren und Verteilerstutzen sowie Ausschnitten) nicht in eigenen Positionen beschrieben, werden die Zuschläge gemäß Norm bei der Ausmaßfeststellung berücksichtigt.

**Liefern und Montage:**

Im Folgendem ist das Liefern und die Montage beschrieben.

Lagerung, Lieferbedingungen und Montage erfolgen gemäß den Angaben des Herstellers.

**Verarbeitungsrichtlinien:**

Die Verarbeitungsrichtlinien des Erzeugers werden eingehalten. Es werden nur die dem System zugehörigen Materialien verwendet.



**Ergänzungen zur StLB HB-022+ABK-020****Ausschreibungstexte ZZZ**

Leistungsverzeichnis

gedruckt am 15.11.2023

LB-HB-022+ABK-020

Preisangaben in EUR

39.TX 00 + Folgende Angaben und Anforderungen an die Art und Weise der Leistungserbringung gelten als vereinbart und sind in die Einheitspreise einkalkuliert.

**39.TX 00A + Material/Erzeugnis n.W.AN zu 39TX**

Das Verwenden nachstehend angebotener Materialien/Erzeugnisse zu den angegebenen Positionen dieser ULG wird vereinbart:

Betrifft Position(en): \_\_\_\_\_

Material/Erzeugnis nach Wahl des Auftragnehmers (AN).

Angeboten: (.....)

**39.TX 00B + Material/Erzeugnis Beispiel AG zu 39TX**

Das Verwenden nachstehend angebotener Materialien/Erzeugnisse zu den angegebenen Positionen dieser ULG wird vereinbart:

Betrifft Position(en): \_\_\_\_\_

Beispielhaftes Material/Erzeugnis: \_\_\_\_\_

Angeboten ist das beispielhafte oder ein Material/Erzeugnis gleichwertiger Art.

Kriterien der Gleichwertigkeit: \_\_\_\_\_

Angeboten: (.....)

**39.TY + Regieleistungen (RIGIPS)**

Version: 2020-09

Im Folgenden ist das Liefern und das Montieren bzw. Verarbeiten der angegebenen Produkte beschrieben.

**Ausführung, Abrechnung:**

In dieser Unterleistungsgruppe werden nur angehängte Regieleistungen gemäß ÖNORM B 2112 erfasst. Regieleistungen werden auch dann, wenn sie im Vertrag (Leistungsverzeichnis) vorgesehen sind, nur ausgeführt, wenn sie vom Auftraggeber im Einzelfall angeordnet werden. Die aufgewendeten Stunden, verwendeten Geräte, Transportleistungen und verbrauchten Stoffe werden in die Regiescheine täglich eingetragen und dem Auftraggeber zur Gegenzeichnung vorgelegt. Die Bestimmungen, wonach bei Mengenänderungen die Neuvereinbarung von Einheitspreisen verlangt werden kann, sind auf Regieleistungen nicht anwendbar. Die Einheitspreise für Stoffe gelten frei Baustelle einschließlich abladen. Stundenlöhne sind nur mit dem Preisanteil Lohn angeboten. Bei Gerätebeistellungen, Transportleistungen und Stoffbeistellungen sind die Einheitspreise in Lohn und Sonstiges aufgegliedert. Die Preise für angeordnete Überstunden in Regie werden wie folgt berechnet: Der 50 % Überstundenzuschlag ist ein Drittel, der 100 % Überstundenzuschlag ist zwei Drittel vom vereinbarten Regiepreis.

39.TY 00 + Folgende Angaben und Anforderungen an die Art und Weise der Leistungserbringung gelten als vereinbart und sind in die Einheitspreise einkalkuliert.

**39.TY 00A + Material/Erzeugnis n.W.AN zu 39TY**

Das Verwenden nachstehend angebotener Materialien/Erzeugnisse zu den angegebenen Positionen dieser ULG wird vereinbart:

Betrifft Position(en): \_\_\_\_\_

Material/Erzeugnis nach Wahl des Auftragnehmers (AN).

Angeboten: (.....)

**39.TY 00B + Material/Erzeugnis Beispiel AG zu 39TY**

Das Verwenden nachstehend angebotener Materialien/Erzeugnisse zu den angegebenen Positionen dieser ULG wird vereinbart:

Betrifft Position(en): \_\_\_\_\_

Beispielhaftes Material/Erzeugnis: \_\_\_\_\_



**Ergänzungen zur StLB HB-022+ABK-020****Ausschreibungstexte ZZZ**

Leistungsverzeichnis

gedruckt am 15.11.2023

LB-HB-022+ABK-020

Preisangaben in EUR

Angeboten ist das beispielhafte oder ein Material/Erzeugnis gleichwertiger Art.

Kriterien der Gleichwertigkeit: \_\_\_\_\_

Angeboten: (.....)

**39.TZ + Zusätzl.Leistungen u.Aufzahlungen (RIGIPS)**

Version: 2020-09

Im Folgenden ist das Liefern und das Montieren bzw. Verarbeiten der angegebenen Produkte beschrieben.

**Aufzahlungen:**

Aufzahlungspositionen (Az) beschreiben Ergänzungen/Erweiterungen/Varianten zu vorangegangenen Positionen (Leistungen) und werden nur aus dem System oder der Auswahl von Produkten des Herstellers der Grundposition angeboten bzw. ausgeführt.

**Verarbeitungsrichtlinien:**

Es gelten für die Verarbeitung die entsprechenden Normen (z.B. ÖN B 3415) und die Herstellerrichtlinien.

**Systemkomponenten:**

Es dürfen nur systemkonforme Produkte (Profile, Zubehör, Fugenfüller, Gipsplatten, Dämmstoffe) verwendet werden.

39.TZ 00 + Folgende Angaben und Anforderungen an die Art und Weise der Leistungserbringung gelten als vereinbart und sind in die Einheitspreise einkalkuliert.

**39.TZ 00A + Material/Erzeugnis n.W.AN zu 39TZ**

Das Verwenden nachstehend angebotener Materialien/Erzeugnisse zu den angegebenen Positionen dieser ULG wird vereinbart:

Betrifft Position(en): \_\_\_\_\_

Material/Erzeugnis nach Wahl des Auftragnehmers (AN).

Angeboten: (.....)

**39.TZ 00B + Material/Erzeugnis Beispiel AG zu 39TZ**

Das Verwenden nachstehend angebotener Materialien/Erzeugnisse zu den angegebenen Positionen dieser ULG wird vereinbart:

Betrifft Position(en): \_\_\_\_\_

Beispielhaftes Material/Erzeugnis: \_\_\_\_\_

Angeboten ist das beispielhafte oder ein Material/Erzeugnis gleichwertiger Art.

Kriterien der Gleichwertigkeit: \_\_\_\_\_

Angeboten: (.....)

**39.U1 + Gebäudehülle,MB-Wand,Dampfbremse/Vorwand (SIGA)**

Version 2023-09

Im Folgenden ist das Liefern und Einbauen / Montieren / Versetzen beschrieben.

**Hersteller- und Verarbeitungsrichtlinien:**

Die Verarbeitungsrichtlinien des Erzeugers werden eingehalten.

Es werden nur aufeinander abgestimmte Produkte verwendet.

Es werden nur die dem System zugeordneten Materialien verwendet.

Im Folgenden sind beschrieben: Gebäudehülle

- innen luftdicht erstellen

**Ergänzungen zur StLB HB-022+ABK-020****Ausschreibungstexte ZZZ**

Leistungsverzeichnis

gedruckt am 15.11.2023  
LB-HB-022+ABK-020 Preisangaben in EUR

- Massivbauwand
- Dampfbremse/Vorwand

*Hinweis:**Gemäß den Angaben des Herstellers können Produkte bzw. Positionen für folgende Themen/LGs in ein LV übernommen werden: LG 39*

39.U1 00 + Folgende Angaben und Anforderungen an die Art und Weise der Leistungserbringung gelten als vereinbart und sind in die Einheitspreise einkalkuliert.

**39.U1 00A + Material/Erzeugnis n.W.AN zu 39U1**

Das Verwenden nachstehend angebotener Materialien/Erzeugnisse zu den angegebenen Positionen dieser ULG wird vereinbart:

Betrifft Position(en):

Material/Erzeugnis nach Wahl des Auftragnehmers (AN).

Angeboten:

**39.U1 00B + Material/Erzeugnis Beispiel AG zu 39U1**

Das Verwenden nachstehend angebotener Materialien/Erzeugnisse zu den angegebenen Positionen dieser ULG wird vereinbart:

Betrifft Position(en):

Beispielhaftes Material/Erzeugnis:

Angeboten ist das beispielhafte oder ein Material/Erzeugnis gleichwertiger Art.

Kriterien der Gleichwertigkeit:

Angeboten:

**39.U2 + Gebäudehülle,HB-Wand,Dampfbremse auf Holzkonstruktion (SIGA)**

Version 2023-09

Im Folgenden ist das Liefern und Einbauen / Montieren / Versetzen beschrieben.

**Hersteller- und Verarbeitungsrichtlinien:**

Die Verarbeitungsrichtlinien des Erzeugers werden eingehalten.

Es werden nur aufeinander abgestimmte Produkte verwendet.

Es werden nur die dem System zugeordneten Materialien verwendet.

Im Folgenden sind beschrieben: Gebäudehülle

- innen luftdicht erstellen
- Holzbauwand
- Dampfbremse auf Holzkonstruktion

*Hinweis:**Gemäß den Angaben des Herstellers können Produkte bzw. Positionen für folgende Themen/LGs in ein LV übernommen werden: LG 36, 39*

39.U2 00 + Folgende Angaben und Anforderungen an die Art und Weise der Leistungserbringung gelten als vereinbart und sind in die Einheitspreise einkalkuliert.

**39.U2 00A + Material/Erzeugnis n.W.AN zu 39U2**

Das Verwenden nachstehend angebotener Materialien/Erzeugnisse zu den angegebenen Positionen dieser ULG wird vereinbart:

Betrifft Position(en):

Material/Erzeugnis nach Wahl des Auftragnehmers (AN).

Angeboten:

**Ergänzungen zur StLB HB-022+ABK-020****Ausschreibungstexte ZZZ**

Leistungsverzeichnis

gedruckt am 15.11.2023  
LB-HB-022+ABK-020 Preisangaben in EUR**39.U2 00B + Material/Erzeugnis Beispiel AG zu 39U2**

Das Verwenden nachstehend angebotener Materialien/Erzeugnisse zu den angegebenen Positionen dieser ULG wird vereinbart:

Betrifft Position(en): [REDACTED]

Beispielhaftes Material/Erzeugnis: [REDACTED]

Angeboten ist das beispielhafte oder ein Material/Erzeugnis gleichwertiger Art.

Kriterien der Gleichwertigkeit: [REDACTED]

Angeboten: (. . . . .)

**39.U3 + Gebäudehülle,HB-Wand,Plattenmaterial/luftdichte Ebene (SIGA)**

Version 2023-09

Im Folgenden ist das Liefern und Einbauen / Montieren / Versetzen beschrieben.

**Hersteller- und Verarbeitungsrichtlinien:**

Die Verarbeitungsrichtlinien des Erzeugers werden eingehalten.

Es werden nur aufeinander abgestimmte Produkte verwendet.

Es werden nur die dem System zugeordneten Materialien verwendet.

Im Folgenden sind beschrieben: Gebäudehülle

- innen
- Holzbauwand
- Plattenmaterial als luftdichte Ebene

*Hinweis:*

*Gemäß den Angaben des Herstellers können Produkte bzw. Positionen für folgende Themen/LGs in ein LV übernommen werden: LG 36, 39*

39.U3 00 + Folgende Angaben und Anforderungen an die Art und Weise der Leistungserbringung gelten als vereinbart und sind in die Einheitspreise einkalkuliert.

**39.U3 00A + Material/Erzeugnis n.W.AN zu 39U3**

Das Verwenden nachstehend angebotener Materialien/Erzeugnisse zu den angegebenen Positionen dieser ULG wird vereinbart:

Betrifft Position(en): [REDACTED]

Material/Erzeugnis nach Wahl des Auftragnehmers (AN).

Angeboten: (. . . . .)

**39.U3 00B + Material/Erzeugnis Beispiel AG zu 39U3**

Das Verwenden nachstehend angebotener Materialien/Erzeugnisse zu den angegebenen Positionen dieser ULG wird vereinbart:

Betrifft Position(en): [REDACTED]

Beispielhaftes Material/Erzeugnis: [REDACTED]

Angeboten ist das beispielhafte oder ein Material/Erzeugnis gleichwertiger Art.

Kriterien der Gleichwertigkeit: [REDACTED]

Angeboten: (. . . . .)

**39.U4 + Luftdichte Gebäudehülle mit Dampfbremse (SIGA)**

Version 2023-09

Im Folgenden ist das Liefern und Einbauen / Montieren / Versetzen beschrieben.

**Ergänzungen zur StLB HB-022+ABK-020****Ausschreibungstexte ZZZ**

Leistungsverzeichnis

gedruckt am 15.11.2023  
LB-HB-022+ABK-020 Preisangaben in EUR**Hersteller- und Verarbeitungsrichtlinien:**

Die Verarbeitungsrichtlinien des Erzeugers werden eingehalten.

Es werden nur aufeinander abgestimmte Produkte verwendet.

Es werden nur die dem System zugeordneten Materialien verwendet.

Im Folgenden sind beschrieben: Gebäudehülle

- innen
- Dach
- Zwischensparrendämmung
- Flach- und Steildach

**Hinweis:**

*Gemäß den Angaben des Herstellers können Produkte bzw. Positionen für folgende Themen/LGs in ein LV übernommen werden: LG 36, 39, 56*

39.U4 00 + Folgende Angaben und Anforderungen an die Art und Weise der Leistungserbringung gelten als vereinbart und sind in die Einheitspreise einkalkuliert.

**39.U4 00A + Material/Erzeugnis n.W.AN zu 39U4**

Das Verwenden nachstehend angebotener Materialien/Erzeugnisse zu den angegebenen Positionen dieser ULG wird vereinbart:

Betrifft Position(en): \_\_\_\_\_

Material/Erzeugnis nach Wahl des Auftragnehmers (AN).

Angeboten: (.....)

**39.U4 00B + Material/Erzeugnis Beispiel AG zu 39U4**

Das Verwenden nachstehend angebotener Materialien/Erzeugnisse zu den angegebenen Positionen dieser ULG wird vereinbart:

Betrifft Position(en): \_\_\_\_\_

Beispielhaftes Material/Erzeugnis: \_\_\_\_\_

Angeboten ist das beispielhafte oder ein Material/Erzeugnis gleichwertiger Art.

Kriterien der Gleichwertigkeit: \_\_\_\_\_

Angeboten: (.....)

**39.Y5 + Akustik - Systeme (SYNTHESA)**

Version: 2022-06

**Verarbeitungsrichtlinien:**

Die Vorgaben und die Verarbeitungsrichtlinien des Herstellers sind einzuhalten.

Im Übrigen verweisen wir auf unsere jeweils letztgültigen technischen Dokumentationen hin.

**Neben den einschlägigen DIN-Normen und den Vorschriften sowie den besonderen Vertragsbedingungen gelten im Besonderen:**

DIN EN 20354, Messung der Schallabsorption in Hallräumen, DIN EN 520, Gipsplatten, DIN EN 14190, Gipsplattenprodukte aus der Weiterverarbeitung, DIN 18168, Leichte Deckenbekleidungen und Unterdecken, DIN 18180, Gipsplatten-Arten und Anforderungen, DIN 18181, Gipsplatten in Hochbau-Verarbeitung, DIN 18182, Zubehör, VOB, Teil C, DIN 18366-Tapezierarbeiten, VOB, Teil C, DIN 18350-Putz-und Stuckarbeiten, VOB, Teil C, DIN 18550-Putzarbeiten, DIN 18202, Maßtoleranzen im Hochbau.

**Beschriebenes Fabrikat:**

Wird ein anderes als im Leistungsverzeichnis beschriebenes System angeboten, muss der Nachweis der Gleichwertigkeit hinsichtlich Qualität und Eigenschaften sowie Erfüllung der baurechtlichen bzw. amtlichen Forderungen schriftlich beigefügt werden. Alternativangebote sind als solche kenntlich zu machen und separat beizufügen.

**Ergänzungen zur StLB HB-022+ABK-020****Ausschreibungstexte ZZZ**

Leistungsverzeichnis

LB-HB-022+ABK-020

gedruckt am 15.11.2023

Preisangaben in EUR

**Für die Kalkulation von eingefärbten Anstrichen gilt:**

- hell getönt, entspr. Hellbezugswerten 70 bis 100 (Farbtongruppe S)
- mittel getönt, entspr. Hellbezugswerten 40 bis 69 (Farbtongruppe A)
- stark getönt, entspr. Hellbezugswerten 0 bis 39 (Farbtongruppe B)

Die Eingruppierung von ausgewählten Farbtönen in die ColorExpress-Farbtongruppe 1 bis 4, kann erst nach genauer Festlegung und Bestimmung der einzelnen Farbtönen erfolgen.

Der Auftragnehmer hat sich vor Beginn der Arbeiten an Ort und Stelle davon zu überzeugen, dass die im Leistungsverzeichnis aufgeführten Arbeiten auszuführen sind. Hat der Auftragnehmer Bedenken gegen die Art und Ausführung, so hat er dies vor Beginn der Arbeiten der Bauleitung schriftlich mitzuteilen.

**Verbrauchswerte – Farbdarstellungen/Strukturen:**

Alle in den Positionen angegebenen Verbrauchswerte dienen nur als Richtlinie und sind von der Beschaffenheit des jeweiligen Untergrundes und der Art der Applikation abhängig. Verbindliche Verbrauchswerte sind am Objekt zu ermitteln.

Farb- und Strukturabbildungen dienen lediglich als grobe Orientierung. Im Druckverfahren reproduzierte Farben und Strukturen können aus drucktechnischen Gründen deutlich von den realen Farben und Strukturen abweichen. Die Abbildungen ersetzen keinesfalls die Originalmuster.

**Aufzählungen/Zubehör:**

Positionen für Aufzählungen (Az) und Zubehör beschreiben

Varianten/Ergänzungen/Erweiterungen zu vorangegangenen Positionen (Leistungen) und werden nur aus dem System oder der Auswahl von Produkten des Herstellers der Grundposition angeboten bzw. ausgeführt.

**Leistungsumfang/einkalkulierte Leistungen:**

Unter dem Begriff "**Entsorgen**" ist das Laden, Abtransportieren, Verwerten, Deponieren oder Entsorgen der Baurestmassen zu verstehen.

Abbruchmaterial geht in das Eigentum des Auftragnehmers über.

Für das ordnungsgemäße Verwerten, Deponieren oder Entsorgen werden, den Gesetzen und Verordnungen entsprechend, Nachweise erbracht. Nachweise werden dem Auftraggeber spätestens mit der Schlussrechnung übergeben.

Bei unerwartetem Antreffen von gefährlichem Abfall wird der Auftraggeber verständigt und eine gesonderte Regelung vereinbart.

39.Y5 00 + Folgende Angaben und Anforderungen an die Art und Weise der Leistungserbringung gelten als vereinbart und sind in die Einheitspreise einkalkuliert.

**39.Y5 00A + Material/Erzeugnis n.W.AN zu 39Y5**

Das Verwenden nachstehend angebotener Materialien/Erzeugnisse zu den angegebenen Positionen dieser ULG wird vereinbart:

Betrifft Position(en):

Material/Erzeugnis nach Wahl des Auftragnehmers (AN).

Angeboten: ()

**39.Y5 00B + Material/Erzeugnis Beispiel AG zu 39Y5**

Das Verwenden nachstehend angebotener Materialien/Erzeugnisse zu den angegebenen Positionen dieser ULG wird vereinbart:

Betrifft Position(en):

Beispielhaftes Material/Erzeugnis:

Angeboten ist das beispielhafte oder ein Material/Erzeugnis gleichwertiger Art.

Kriterien der Gleichwertigkeit:

Angeboten: ()

**Ergänzungen zur StLB HB-022+ABK-020****Ausschreibungstexte ZZZ**

Leistungsverzeichnis

gedruckt am 15.11.2023  
LB-HB-022+ABK-020 Preisangaben in EUR**40 + Textiler Feuerschutz (LB-Ergänzung)****40.FB + HPL Kompaktplatten m.Melaminharzoberfläche (Fundermax)**

Version: 2023-09

**Im Folgenden ist das Liefern von HPL Kompaktplatten mit Melaminharzoberfläche beschrieben.**Die **Montage** hat entsprechend den statischen Erfordernissen zu erfolgen und ist in **eigenen Positionen** auszuschreiben.

Die Angaben des Plattenhersteller bezüglich Liefer-, Montage- bzw. Einbaubedingungen sowie Verarbeitungsrichtlinien sind zu beachten.

Nach Fertigstellung des Bauvorhabens muss eine Endreinigung gemäß den Empfehlungen des HPL Plattenherstellers an den verbauten HPL Kompaktplatten durchgeführt werden.

**Angaben zum Plattenmaterial:**

Als HPL (High Pressure Laminates) Kompaktplatten mit Melaminharzoberfläche bezeichnet man dekorative Hochdruck-Schichtpressstoffplatten welche aus einen Phenolharzimprägnierten Kern bestehen und eine Melaminharzimprägnierte Deckschicht haben. Sie werden vor allem für die Herstellung von hochbeanspruchten Möbelementen und Objekteinrichtungen verwendet.

Die Herstellung dieser HPL Kompaktplatten mit Melaminharzoberfläche erfolgt gemäß der EN 438 Teil 4, Typ CGS oder CGF - Klassifizierung und Spezifikationen für Kompakt-Schichtpressstoffe mit einer Dicke von 2 mm und größer.

Die HPL Kompaktplatten mit Melaminharzoberfläche zeichnen sich durch ihre hohe Widerstandsfähigkeit gegen Abrieb, Stoß und Verkratzen, sowie durch eine gute Wärmebeständigkeit aus. Ebenfalls ist die Oberfläche weitgehend unempfindlich gegenüber haushaltsüblichen Chemikalien, hygienisch, unbedenklich im Kontakt mit Lebensmitteln und leicht zu reinigen.

**Technische Beschreibung:**

- Lichtechtheit: ≥ Grad 4 gemäß EN 438-2:2016
- Kratzfestigkeit: ≥ Grad 3 (4N) gemäß EN 438-2:2016
- Oberflächenabrieb: ≥ 150 Umdrehungen gemäß EN 438-2:2016
- Stoßbeanspruchung mit kleiner Kugel: ≤ 10 mm gemäß EN 438-2:2016
- Fleckenunempfindlichkeit: ≥ Grad 4 gemäß EN 438-2:2016
- Oberfläche: Lösemittelbeständig, kratzfest, leicht zu reinigen, hitzebeständig, lebensmittelecht, schlagzäh, widerstandsfähig
- Biegefestigkeit: ≥ 80 MPa gemäß EN 438-2:2016
- E-Modul: ≥ 9000 MPa gemäß EN 438-2:2016

Brennbarkeit: Standardqualität:

Typ CGS: Euroclass D-s2,d0 gemäß EN 13501-1

Typ CGF: Euroclass B-s2,d0 gemäß EN 13501-1

- Raumgewicht: ≥ 1350 kg/m<sup>3</sup> EN 438-2:2016
- Plattendicke: 2 bis 20 mm

Plattenformate und Oberflächen:

- TK: 2140 x 1060 mm = 2,27 m<sup>2</sup> FH, MT
- GR: 2800 x 1300 mm = 3,64 m<sup>2</sup> FH, MT
- SP: 2800 x 1854 mm = 5,19 m<sup>2</sup> FH, MT
- JU: 4100 x 1300 mm = 5,33 m<sup>2</sup> FH, MT
- XL: 4100 x 1854 mm = 7,60 m<sup>2</sup> FH, MT

Besäumschnitte sind auszuführen! (z.B.: 2140 x 1060 mm = 2130 x 1050 mm)

Kern: Schwarz alternativ F-Qualität-Kern

**Ergänzungen zur StLB HB-022+ABK-020****Ausschreibungstexte ZZZ**

Leistungsverzeichnis

gedruckt am 15.11.2023

LB-HB-022+ABK-020

Preisangaben in EUR

40.FB 00 + Folgende Angaben und Anforderungen an die Art und Weise der Leistungserbringung gelten als vereinbart und sind in die Einheitspreise einkalkuliert.

**40.FB 00A + Material/Erzeugnis n.W.AN zu 40FB**

Das Verwenden nachstehend angebotener Materialien/Erzeugnisse zu den angegebenen Positionen dieser ULG wird vereinbart:

Betrifft Position(en):

Material/Erzeugnis nach Wahl des Auftragnehmers (AN).

Angebote: (.....)

**40.FB 00B + Material/Erzeugnis Beispiel AG zu 40FB**

Das Verwenden nachstehend angebotener Materialien/Erzeugnisse zu den angegebenen Positionen dieser ULG wird vereinbart:

Betrifft Position(en):

Beispielhaftes Material/Erzeugnis:

Angebote ist das beispielhafte oder ein Material/Erzeugnis gleichwertiger Art.

Kriterien der Gleichwertigkeit:

Angebote: (.....)

**40.FC + HPL Kompaktplatten m.Anti-Fingerprint (Fundermax)**

Version: 2023-09

**Im Folgenden ist das Liefern von Kompaktplatten Anti-Fingerprint beschrieben beschrieben.**

Die **Montage** hat entsprechend den statischen Erfordernissen zu erfolgen und ist in **eigenen Positionen** auszuschreiben.

Die Angaben des Plattenhersteller bezüglich Liefer-, Montage- bzw. Einbaubedingungen sowie Verarbeitungsrichtlinien sind zu beachten.

Nach Fertigstellung des Bauvorhabens muss eine Endreinigung gemäß den Empfehlungen des HPL Plattenherstellers an den verbauten HPL Kompaktplatten durchgeführt werden.

**Angaben zum Plattenmaterial:**

Die Kompakt Anti-Fingerprint Platten zeichnen sich durch einen besonderen Anti-Fingerprint-Effekt aus. Zusätzlich weist die Oberfläche eine hohe Widerstandsfähigkeit gegen Abrieb, Stoß und Verkratzen, sowie durch eine gute Wärmebeständigkeit aus. Ebenfalls ist die Oberfläche weitgehend unempfindlich gegenüber fettigen Fingerabdrücken, haushaltsüblichen Chemikalien, hygienisch, unbedenklich im Kontakt mit Lebensmitteln und leicht zu reinigen.

**Technische Beschreibung:**

- Lichtechtheit: ≥ Grad 4 gemäß EN 438-2:2016
- Kratzfestigkeit: ≥ Grad 4 (6N) gemäß EN 438-2:2016
- Oberflächenabrieb: ≥ 350 Umdrehungen gemäß EN 438-2:2016
- Stoßbeanspruchung mit kleiner Kugel: ≥ 25 N gemäß EN 438-2:2016
- Fleckenunempfindlichkeit: ≥ Grad 4 gemäß EN 438-2:2016
- Oberfläche: Lösemittelbeständig, kratzfest, leicht zu reinigen, hitzebeständig, lebensmittelecht, schlagzäh, widerstandsfähig
- Raumgewicht: ≥ 1350 kg/m<sup>3</sup> EN 438-2:2016
- Plattendicke: 2 bis 20 mm

Plattenformate und Oberflächen:

- JU: 4100 x 1300 mm = 5,33 m<sup>2</sup>

Kern: schwarzer Kern



**Ergänzungen zur StLB HB-022+ABK-020****Ausschreibungstexte ZZZ**

Leistungsverzeichnis

gedruckt am 15.11.2023

LB-HB-022+ABK-020

Preisangaben in EUR

40.FC 00 + Folgende Angaben und Anforderungen an die Art und Weise der Leistungserbringung gelten als vereinbart und sind in die Einheitspreise einkalkuliert.

**40.FC 00A + Material/Erzeugnis n.W.AN zu 40FC**

Das Verwenden nachstehend angebotener Materialien/Erzeugnisse zu den angegebenen Positionen dieser ULG wird vereinbart:

Betrifft Position(en): \_\_\_\_\_

Material/Erzeugnis nach Wahl des Auftragnehmers (AN).

Angeboten: (.....)

**40.FC 00B + Material/Erzeugnis Beispiel AG zu 40FC**

Das Verwenden nachstehend angebotener Materialien/Erzeugnisse zu den angegebenen Positionen dieser ULG wird vereinbart:

Betrifft Position(en): \_\_\_\_\_

Beispielhaftes Material/Erzeugnis: \_\_\_\_\_

Angeboten ist das beispielhafte oder ein Material/Erzeugnis gleichwertiger Art.

Kriterien der Gleichwertigkeit: \_\_\_\_\_

Angeboten: (.....)

**40.FD + HPL Kompaktpl.m.doppelt geh./vern./geschl.Besch. (Fundermax)**

Version: 2023-09

**Im Folgenden ist das Liefern von HPL Kompaktplatten mit einer doppelt gehärteten, vernetzten und geschlossenen Beschichtung beschrieben.**

Die **Montage** hat entsprechend den statischen Erfordernissen zu erfolgen und ist in **eigenen Positionen** auszuschriften.

Die Angaben des Plattenhersteller bezüglich Liefer-, Montage- bzw. Einbaubedingungen sowie Verarbeitungsrichtlinien sind zu beachten.

Nach Fertigstellung des Bauvorhabens muss eine Endreinigung gemäß den Empfehlungen des HPL Plattenherstellers an den verbauten HPL Kompaktplatten durchgeführt werden.

**Angaben zum Plattenmaterial:**

Als HPL (High Pressure Laminates) Kompaktplatten mit einer doppelt gehärteten, vernetzten und geschlossenen Beschichtung bezeichnet man dekorative Hochdruck-Schichtpressstoffplatten welche aus einen Phenolharzimprägnierten Kern bestehen welcher mit einen Melaminharzimprägnierten Dekorpapier mit einer doppelt gehärteten, vernetzten und geschlossenen Urethan-Acrylat-Beschichtung beidseitig belegt wird. Sie werden vor allem an stark frequentierten Plätzen mit erhöhten Reinigungs- oder Hygieneanforderungen wie Spitälern, Schulen, Kindergärten, Sanitärräumen in Hotels und im öffentlichen Bereich sowie Gebäuden mit fallweise erhöhtem Infektionsrisiko (Flughäfen, Bahnhöfe), Großküchen, Lebensmittelindustrie, öffentlicher Verkehr, eingesetzt.

Die Herstellung dieser HPL Kompaktplatten mit einer doppelt gehärteten, vernetzten und geschlossenen Beschichtung erfolgt gemäß der EN 438 Teil 4, Typ CGS oder CGF - Klassifizierung und Spezifikationen für Kompakt-Schichtpressstoffe mit einer Dicke von 2 mm und größer.

Die HPL Kompaktplatten mit einer doppelt gehärteten, vernetzten und geschlossenen Beschichtung zeichnen sich durch ihre hohe Widerstandsfähigkeit gegen Abrieb, Stoß und Verkratzen, sowie durch eine gute Wärmebeständigkeit aus. Ebenfalls ist die Oberfläche weitgehend unempfindlich gegenüber schärferen Reinigungs- und Desinfektionsmittel, hygienisch, leicht zu reinigen und weist eine sehr gute Beständigkeit gegenüber Chemikalien auf.

**Technische Beschreibung:**

- Lichtechtheit: ≥ Grad 4 gemäß EN 438-2:2016
- Kratzfestigkeit: ≥ Grad 3 (4N) gemäß EN 438-2:2016



**Ergänzungen zur StLB HB-022+ABK-020****Ausschreibungstexte ZZZ**

Leistungsverzeichnis

gedruckt am 15.11.2023

LB-HB-022+ABK-020

Preisangaben in EUR

- Oberflächenabrieb:  $\geq 150$  Umdrehungen gemäß EN 438-2:2016
- Stoßbeanspruchung mit kleiner Kugel:  $\leq 10$  mm gemäß EN 438-2:2016
- Fleckenunempfindlichkeit:  $\geq$  Grad 4 gemäß EN 438-2:2016
- Oberfläche: Lösemittelbeständig, kratzfestig, leicht zu reinigen, hitzebeständig, schlagzäh, widerstandsfähig, chemikalienbeständig
- Biegefestigkeit:  $\geq 80$  MPa gemäß EN 438-2:2016
- E-Modul:  $\geq 9000$  MPa gemäß EN 438-2:2016

Brennbarkeit: Standardqualität:

Typ CGS: Euroclass D-s2,d0 gemäß EN 13501-1

Typ CGF: Euroclass B-s2,d0 gemäß EN 13501-1

- Raumgewicht:  $\geq 1350$  kg/m<sup>3</sup> EN 438-2:2016
- Plattendicke: 2 bis 20 mm

Plattenformate und Oberflächen:

- GR: 2800 x 1300 mm = 3,64 m<sup>2</sup> FH, MT
- SP: 2800 x 1854 mm = 5,19 m<sup>2</sup> FH, MT
- JU: 4100 x 1300 mm = 5,33 m<sup>2</sup> FH, MT
- XL: 4100 x 1854 mm = 7,60 m<sup>2</sup> FH, MT

Besäumschnitte sind auszuführen! (z.B.: 2800 x 1300 mm = 2790 x 1290 mm)

Kern: Schwarz alternativ F-Qualität-Kern

40.FD 00 + Folgende Angaben und Anforderungen an die Art und Weise der Leistungserbringung gelten als vereinbart und sind in die Einheitspreise einkalkuliert.

**40.FD 00A + Material/Erzeugnis n.W.AN zu 40FD**

Das Verwenden nachstehend angebotener Materialien/Erzeugnisse zu den angegebenen Positionen dieser ULG wird vereinbart:

Betrifft Position(en): \_\_\_\_\_

Material/Erzeugnis nach Wahl des Auftragnehmers (AN).

Angeboten: (.....)

**40.FD 00B + Material/Erzeugnis Beispiel AG zu 40FD**

Das Verwenden nachstehend angebotener Materialien/Erzeugnisse zu den angegebenen Positionen dieser ULG wird vereinbart:

Betrifft Position(en): \_\_\_\_\_

Beispielhaftes Material/Erzeugnis: \_\_\_\_\_

Angeboten ist das beispielhafte oder ein Material/Erzeugnis gleichwertiger Art.

Kriterien der Gleichwertigkeit: \_\_\_\_\_

Angeboten: (.....)

**40.FF + HPL Standardqualität Typ HGS (Fundermax)**

Version: 2023-09

**Im Folgenden ist das Liefern von HPL Standardqualitätplatten Typ HGS beschrieben.**

Die **Montage** hat entsprechend den statischen Erfordernissen zu erfolgen und ist in **eigenen Positionen** auszuschreiben.

Die Angaben des Plattenhersteller bezüglich Liefer-, Montage- bzw. Einbaubedingungen sowie Verarbeitungsrichtlinien sind zu beachten.

Nach Fertigstellung des Bauvorhabens muss eine Endreinigung gemäß den Empfehlungen des HPL Plattenherstellers an den verbauten HPL Standardqualitätplatten durchgeführt werden

**Angaben zum Plattenmaterial:**

**Ergänzungen zur StLB HB-022+ABK-020****Ausschreibungstexte ZZZ**

Leistungsverzeichnis

gedruckt am 15.11.2023

LB-HB-022+ABK-020

Preisangaben in EUR

Als HPL (High Pressure Laminates) Standardqualitätplatten Typ HGS bezeichnet man dekorative Hochdruck-Schichtpressstoffplatten welche auf ein geeignetes Trägermaterial aufgeleimt werden. Sie werden vor allem für die Herstellung von hochbeanspruchten Möbelementen und Objekteinrichtungen, wie z.B. Arbeitsplatten, verwendet.

Die Herstellung dieser HPL Platten erfolgt gemäß der EN 438 Teil 3, Typ HGS - Klassifizierung und Spezifikationen für Platten mit einer Dicke kleiner als 2 mm, vorgesehen zum Verkleben auf ein Trägermaterial.

Die HPL Standardqualitätplatten Typ HGS zeichnen sich durch ihre hohe Widerstandsfähigkeit gegen Abrieb, Stoß und Verkratzen, sowie durch eine gute Wärmebeständigkeit aus. Ebenfalls ist die Oberfläche weitgehend unempfindlich gegenüber haushaltsüblichen Chemikalien, hygienisch, unbedenklich im Kontakt mit Lebensmitteln und leicht zu reinigen.

**Technische Beschreibung:**

- Lichtechtheit: ≥ Grad 4 gemäß EN 438-2:2016
- Kratzfestigkeit: ≥ Grad 3 (4N) gemäß EN 438-2:2016
- Oberflächenabrieb: ≥ 150 Umdrehungen gemäß EN 438-2:2016
- Stoßbeanspruchung mit kleiner Kugel: ≥ 20 N gemäß EN 438-2:2016
- Fleckenunempfindlichkeit: ≥ Grad 4 gemäß EN 438-2:2016
- Oberfläche: lösemittelbeständig, kratzfest, leicht zu reinigen, hitzebeständig, lebensmittelecht, schlagzäh, widerstandsfähig
- Brennbarkeit: Standardqualität Euroclass D-s2,d0 gemäß EN 13501-1
- Raumgewicht: ≥ 1350 kg/m<sup>3</sup> gemäß EN 438-2:2016
- Plattendicke: 1,0 mm

Plattenformate und Oberflächen:

- TK: 2140 x 1060 mm = 2,27 m<sup>2</sup> FH, MT
- GR: 2800 x 1300 mm = 3,64 m<sup>2</sup> FH, MT, SU, SG1) 2)

1) Immer mit Schutzfolie

2) Eingeschränkte Dekorpalette, entsprechend Lieferprogramm

Kern: Braun, Ausnahme Dekor 0080 mit schwarzem Kern

40.FF 00 + Folgende Angaben und Anforderungen an die Art und Weise der Leistungserbringung gelten als vereinbart und sind in die Einheitspreise einkalkuliert.

**40.FF 00A + Material/Erzeugnis n.W.AN zu 40FF**

Das Verwenden nachstehend angebotener Materialien/Erzeugnisse zu den angegebenen Positionen dieser ULG wird vereinbart:

Betrifft Position(en): \_\_\_\_\_

Material/Erzeugnis nach Wahl des Auftragnehmers (AN).

Angeboten: (.....)

**40.FF 00B + Material/Erzeugnis Beispiel AG zu 40FF**

Das Verwenden nachstehend angebotener Materialien/Erzeugnisse zu den angegebenen Positionen dieser ULG wird vereinbart:

Betrifft Position(en): \_\_\_\_\_

Beispielhaftes Material/Erzeugnis: \_\_\_\_\_

Angeboten ist das beispielhafte oder ein Material/Erzeugnis gleichwertiger Art.

Kriterien der Gleichwertigkeit: \_\_\_\_\_

Angeboten: (.....)

**40.FG + HPL Postformingqualitätplatten Typ HGP (Fundermax)**

Version: 2023-09

**Im Folgenden ist das Liefern von HPL Postformingqualitätplatten Typ HGP beschrieben.**

**Ergänzungen zur StLB HB-022+ABK-020****Ausschreibungstexte ZZZ**

Leistungsverzeichnis

gedruckt am 15.11.2023

LB-HB-022+ABK-020

Preisangaben in EUR

Die **Montage** hat entsprechend den statischen Erfordernissen zu erfolgen und ist in **eigenen Positionen** auszuschreiben.

Die Angaben des Plattenhersteller bezüglich Liefer-, Montage- bzw. Einbaubedingungen sowie Verarbeitungsrichtlinien sind zu beachten.

Nach Fertigstellung des Bauvorhabens muss eine Endreinigung gemäß den Empfehlungen des HPL Plattenherstellers an den verbauten HPL Postformingplatten durchgeführt werden.

**Angaben zum Plattenmaterial:**

Als HPL (High Pressure Laminates) Postformingqualitätplatten Typ HGP bezeichnet man dekorative Hochdruck-Schichtpressstoffplatten welche auf ein Trägermaterial aus Holzwerkstoffen oder Metall aufgeleimt werden können. Sie werden vor allem für die Herstellung von hochbeanspruchten Möbelementen und Objekteinrichtungen, wie z.B. Arbeitsplatten, verwendet.

Die Herstellung dieser HPL Platten erfolgt gemäß der EN 438 Teil 3 Typ HGP - Klassifizierung und Spezifikationen für Platten mit einer Dicke kleiner als 2 mm, vorgesehen zum Verkleben auf ein Trägermaterial.

Die HPL Standardplatten zeichnen sich durch ihre hohe Widerstandsfähigkeit gegen Abrieb, Stoß und Verkratzen, sowie durch eine gute Wärmebeständigkeit aus. Ebenfalls ist die Oberfläche weitgehend unempfindlich gegenüber haushaltsüblichen Chemikalien, hygienisch, unbedenklich im Kontakt mit Lebensmitteln und leicht zu reinigen.

**Technische Beschreibung:**

- Lichtechtheit:  $\geq$  Grad 4 gemäß EN 438-2:2016
- Kratzfestigkeit:  $\geq$  Grad 3 (4N) gemäß EN 438-2:2016
- Oberflächenabrieb:  $\geq$  150 Umdrehungen gemäß EN 438-2:2016
- Stoßbeanspruchung mit kleiner Kugel:  $\geq$  20 N gemäß EN 438-2:2016
- Fleckenunempfindlichkeit:  $\geq$  Grad 4 gemäß EN 438-2:2016
- Oberfläche: lösemittelbeständig, kratzfest, leicht zu reinigen, hitzebeständig, lebensmittelecht, schlagzäh, widerstandsfähig
- Brennbarkeit: Standardqualität Euroclass D-s2,d0 gemäß EN 13501-1
- Raumgewicht:  $\geq$  1350 kg/m<sup>3</sup> gemäß EN 438-2:2016
- Plattendicke: 0,8 mm

Plattenformate und Oberflächen:

- JU: 4100 x 1300 mm = 5,33 m<sup>2</sup> FH, MT2), NA2), SU, SG1)2), GA, LI

Kern: Braun, Ausnahme Dekor 0080 mit schwarzem Kern

40.FG 00 + Folgende Angaben und Anforderungen an die Art und Weise der Leistungserbringung gelten als vereinbart und sind in die Einheitspreise einkalkuliert.

**40.FG 00A + Material/Erzeugnis n.W.AN zu 40FG**

Das Verwenden nachstehend angebotener Materialien/Erzeugnisse zu den angegebenen Positionen dieser ULG wird vereinbart:

Betrifft Position(en):

Material/Erzeugnis nach Wahl des Auftragnehmers (AN).

Angeboten: (.....)

**40.FG 00B + Material/Erzeugnis Beispiel AG zu 40FG**

Das Verwenden nachstehend angebotener Materialien/Erzeugnisse zu den angegebenen Positionen dieser ULG wird vereinbart:

Betrifft Position(en):

Beispielhaftes Material/Erzeugnis:

**Ergänzungen zur StLB HB-022+ABK-020****Ausschreibungstexte ZZZ**

Leistungsverzeichnis

gedruckt am 15.11.2023

LB-HB-022+ABK-020

Preisangaben in EUR

Angeboten ist das beispielhafte oder ein Material/Erzeugnis gleichwertiger Art.

Kriterien der Gleichwertigkeit:

Angeboten: (.....)

**40.GE + Melaminbeschichtete Holzwerkstoffplatten (Fundermax)**

Version: 2023-09

**Im Folgenden ist das Liefern von melaminbeschichteten Platten (MFB) beschrieben.**

**Die Montage hat entsprechend den statischen Erfordernissen zu erfolgen und ist in eigenen Positionen beschrieben.**

Die Angaben des Plattenhersteller bezüglich Liefer-, Montage- bzw. Einbaubedingungen sowie Verarbeitungsrichtlinien sind zu beachten.

Nach Fertigstellung des Bauvorhabens muss eine Endreinigung gemäß den Empfehlungen des Herstellers durchgeführt werden.

**Angaben zum Plattenmaterial:**

Die melaminbeschichteten Platten (MFB) sind dekorative Holzwerkstoffe mit der Spanplattenträgerqualität P2, P2B1, P5 oder MDF welche ihren Einsatz im Innenbereich für alle Arten von Anwendungsgebieten, wie z.B. Möbelbau, Wandschutz, Objektbau, etc, finden. Die Herstellung dieser MFB Platten erfolgt gemäß der EN 14322 – Holzwerkstoffe — Melaminbeschichtete Platten zur Verwendung im Innenbereich — Definition, Anforderungen und Klassifizierung. Die MFB Platten zeichnen sich durch die raffinierten Dekore, ausgefeilte Oberflächen sowie den richtigen Mix aus Sensibilität, Mut und Kreativität aus.

Die melaminbeschichteten Holzwerkstoffplatten (MFB) können als FSC oder PEFC zertifiziert bezogen werden.

**Technische Beschreibung:**

Lichtechtheit: Stufe 6 gemäß EN 14323

Baustoffklasse:

MFB auf Spanplattenträger P2 oder P5:

- Euroclass D-s2,d0 nach EN 13501-1
- B1 Schwerbrennbar; Tr 1 – nicht tropfend; Q 1 – schwachqualmend gemäß ÖNORM B 3800-1

MFB auf MDF Träger:

- Euroclass D-s2,d0 nach EN 13501-1

MFB auf Spanplattenträger P2B1:

- Euroclass B-s1,d0 nach EN 13501-1
- B1 gemäß DIN 4102

Plattendicken: gemäß gültigem Lieferprogramm

Oberflächenausführung: gemäß gültigem Lieferprogramm

Plattenformate und Trägermaterial:

- 2820 x 2070 mm = 5,84 m<sup>2</sup> P2, P2B1, P5, MDF
- 2800 x 2050 mm = 5,74 m<sup>2</sup> P2, MDF

Besäumschnitte sind auszuführen! (z.B.: 2820 x 2070 mm = 2810 x 2060 mm)

Trägermaterial: Spanplatte P2, P2 B1, P5; Alternative: MDF

40.GE 00 + Folgende Angaben und Anforderungen an die Art und Weise der Leistungserbringung gelten als vereinbart und sind in die Einheitspreise einkalkuliert.

**Ergänzungen zur StLB HB-022+ABK-020****Ausschreibungstexte ZZZ**

Leistungsverzeichnis

gedruckt am 15.11.2023  
LB-HB-022+ABK-020 Preisangaben in EUR**40.GE 00A + Material/Erzeugnis n.W.AN zu 40GE**

Das Verwenden nachstehend angebotener Materialien/Erzeugnisse zu den angegebenen Positionen dieser ULG wird vereinbart:

Betrifft Position(en):

Material/Erzeugnis nach Wahl des Auftragnehmers (AN).

Angeboten: (.....)

**40.GE 00B + Material/Erzeugnis Beispiel AG zu 40GE**

Das Verwenden nachstehend angebotener Materialien/Erzeugnisse zu den angegebenen Positionen dieser ULG wird vereinbart:

Betrifft Position(en):

Beispielhaftes Material/Erzeugnis:

Angeboten ist das beispielhafte oder ein Material/Erzeugnis gleichwertiger Art.

Kriterien der Gleichwertigkeit:

Angeboten: (.....)

**40.GG + Melaminbesch.Holzwerk.pl.m.Mehrblattaufbau (Fundermax)**

Version: 2023-09

**Im Folgenden ist das Liefern von melaminbeschichteten Platten (MFB) mit Mehrblattaufbau beschrieben.**

**Die Montage hat entsprechend den statischen Erfordernissen zu erfolgen und ist in eigenen Positionen beschrieben.**

Die Angaben des Plattenherstellers bezüglich Liefer-, Montage- bzw. Einbaubedingungen sowie Verarbeitungsrichtlinien sind zu beachten.

Nach Fertigstellung des Bauvorhabens muss eine Endreinigung gemäß den Empfehlungen des Herstellers durchgeführt werden.

**Angaben zum Plattenmaterial:**

Die melaminbeschichteten Platten (MFB) mit Mehrblattaufbau sind dekorative Holzwerkstoffe mit der Trägerqualität P2, P2 B1, P5 oder MDF welche für den Einsatz im Innenbereich für alle Arten von Anwendungen, wie z.B. Möbelbau, Wandschutz, Objektbau, etc. geeignet sind. Die Herstellung dieser MFB Platten erfolgt gemäß der EN 14322 – Holzwerkstoffe — melaminbeschichtete Platten zur Verwendung im Innenbereich — Definition, Anforderungen und Klassifizierung. Die MFB Platten zeichnen durch ihren größeren Schichtaufbau aus, welcher eine bessere Oberflächenruhe und eine höhere Schlagfestigkeit und dadurch sind diese MFB Platten ideal für stark beanspruchten Innenausbau, Möbelfronten oder Wandverkleidungen.

Die melaminbeschichteten Holzwerkstoffplatten mit Mehrblattaufbau können als FSC oder PEFC zertifiziert bezogen werden.

**Technische Beschreibung:**

Lichteinheit: Stufe 6 gemäß EN 14323

Baustoffklasse:

MFB auf Spanplattenträger P2 oder P5:

- Euroclass D-s2,d0 nach EN 13501-1

- B1 Schwerbrennbar; Tr 1 – nicht tropfend; Q 1 – schwachqualmend gemäß ÖNORM B 3800-1

MFB auf MDF-Träger:

- Euroclass D-s2,d0 nach EN 13501-1

MFB auf Spanplattenträger P2 B1:

- Euroclass B-s1,d0 nach EN 13501-1

**Ergänzungen zur StLB HB-022+ABK-020****Ausschreibungstexte ZZZ**

Leistungsverzeichnis

gedruckt am 15.11.2023  
LB-HB-022+ABK-020 Preisangaben in EUR

- B1 gemäß DIN 4102

Plattendicken: gemäß gültigem Lieferprogramm

Oberflächenausführung: gemäß gültigem Lieferprogramm

Plattenformate und Trägerqualitäten:

- 2820 x 2070 mm = 5,84 m<sup>2</sup> P2, P2B1, P5, MDF

- 2800 x 2050 mm = 5,74 m<sup>2</sup> P2, MDF

Besäumschnitte sind auszuführen! (z.B.: 2820 x 2070 mm = 2810 x 2060 mm)

Trägermaterial: Spanplatte P2, P2 B1, P5; Alternative: MDF

Mehrblattaufbau: Standard braun; Alternative: weiß

- 40.GG 00 + Folgende Angaben und Anforderungen an die Art und Weise der Leistungserbringung gelten als vereinbart und sind in die Einheitspreise einkalkuliert.

**40.GG 00A + Material/Erzeugnis n.W.AN zu 40GG**

Das Verwenden nachstehend angebotener Materialien/Erzeugnisse zu den angegebenen Positionen dieser ULG wird vereinbart:

Betrifft Position(en):

Material/Erzeugnis nach Wahl des Auftragnehmers (AN).

Angeboten: (. . . . .)

**40.GG 00B + Material/Erzeugnis Beispiel AG zu 40GG**

Das Verwenden nachstehend angebotener Materialien/Erzeugnisse zu den angegebenen Positionen dieser ULG wird vereinbart:

Betrifft Position(en):

Beispielhaftes Material/Erzeugnis:

Angeboten ist das beispielhafte oder ein Material/Erzeugnis gleichwertiger Art.

Kriterien der Gleichwertigkeit:

Angeboten: (. . . . .)

**40.GI + Verbundplatte (Fundermax)**

Version: 2023-09

**Im Folgenden ist das Liefern von Verbundplatten beschrieben.**

**Die Montage hat entsprechend den statischen Erfordernissen zu erfolgen und ist in eigenen Positionen auszuschreiben.**

Die Angaben des Plattenhersteller bezüglich Liefer-, Montage- bzw. Einbaubedingungen sowie Verarbeitungsrichtlinien sind zu beachten.

Nach Fertigstellung des Bauvorhabens muss eine Endreinigung gemäß den Empfehlungen des Herstellers durchgeführt werden.

**Angaben zum Plattenmaterial:**

Die Verbundplatten sind dekorative Holzwerkstoffe mit der Trägerqualität P2, P2 B1 oder P5 welche für den vertikalen und horizontalen Einsatz im Innenbereich für alle Arten von Anwendungen, wie z.B. Möbelbau, Möbelfronten, Wandschutz, Arbeitsplatten, Trennwände, Fensterbänke, Objektbau, etc, geeignet sind. Die Verbundplatten erfüllen die Anforderungen an die Stoßfestigkeit und Abriebsfestigkeit gemäß der EN 438.

Hohe Belastbarkeit und wirtschaftliche Formate machen die Verbundplatte zur idealen Lösung in intensiv

beanspruchten Innenräumen. Sie ist für die horizontale und vertikale Anwendung geeignet und ermöglicht aufgrund der Dekorvielfalt einen maximalen Freiraum in der Innenraumgestaltung.

**Ergänzungen zur StLB HB-022+ABK-020****Ausschreibungstexte ZZZ**

Leistungsverzeichnis

gedruckt am 15.11.2023

LB-HB-022+ABK-020

Preisangaben in EUR

Die Verbundplatten können als FSC oder PEFC zertifiziert bezogen werden.

**Technische Beschreibung:**

- Oberflächenabrieb:  $\geq 150$  Umdrehungen gemäß EN 438-2:2016
- Stoßbeanspruchung m. kleiner Kugel:  $\geq 20$  N gemäß EN 438-2:2016

Baustoffklasse:

MFB auf Spanplattenträger P2 oder P5:

- Euroclass D-s2,d0 nach EN 13501-1
- B1 Schwerbrennbar; Tr 1 – nicht tropfend; Q 1 – schwachqualmend gemäß ÖNORM B 3800-1

MFB auf Spanplattenträger P2 B1:

- Euroclass B-s1,d0 nach EN 13501-1
- B1 gemäß DIN 4102

Plattendicken: gemäß gültigem Lieferprogramm

Oberflächenausführung: gemäß gültigem Lieferprogramm

Plattenformate und Trägerqualitäten:

- 2820 x 2070 mm = 5,84 m<sup>2</sup> P2, P2B1, P5
- 2800 x 2050 mm = 5,74 m<sup>2</sup> P2

Besäumschnitte sind auszuführen! (z.B.: 2820 x 2070 mm = 2810 x 2060 mm)

Trägermaterial: Spanplatte P2, P2 B1, P5; Alternative: MDF

Mehrblattaufbau: Standard braun; Alternative: weiß

40.GI 00 + Folgende Angaben und Anforderungen an die Art und Weise der Leistungserbringung gelten als vereinbart und sind in die Einheitspreise einkalkuliert.

**40.GI 00A + Material/Erzeugnis n.W.AN zu 40GI**

Das Verwenden nachstehend angebotener Materialien/Erzeugnisse zu den angegebenen Positionen dieser ULG wird vereinbart:

Betrifft Position(en): \_\_\_\_\_

Material/Erzeugnis nach Wahl des Auftragnehmers (AN).

Angeboten: (.....)

**40.GI 00B + Material/Erzeugnis Beispiel AG zu 40GI**

Das Verwenden nachstehend angebotener Materialien/Erzeugnisse zu den angegebenen Positionen dieser ULG wird vereinbart:

Betrifft Position(en): \_\_\_\_\_

Beispielhaftes Material/Erzeugnis: \_\_\_\_\_

Angeboten ist das beispielhafte oder ein Material/Erzeugnis gleichwertiger Art.

Kriterien der Gleichwertigkeit: \_\_\_\_\_

Angeboten: (.....)

**40.P1 + Textiler Feuerschutz vertikal - E30 bis E180 (PENEDER)**

Version: 2023-08

Im Folgenden ist das Liefern und Montieren beschrieben. Die Verarbeitungsrichtlinien des Herstellers sind einzuhalten.

**Aufzählungen:**

Aufzählungspositionen (Az) beschreiben Ergänzungen/Erweiterungen/Varianten zu vorangegangenen Positionen (Leistungen) und werden nur aus dem System oder der Auswahl von Produkten des Herstellers der Grundposition angeboten bzw. ausgeführt.



**Ergänzungen zur StLB HB-022+ABK-020****Ausschreibungstexte ZZZ**

Leistungsverzeichnis

gedruckt am 15.11.2023

LB-HB-022+ABK-020

Preisangaben in EUR

Werden grundlegende Änderungen am Grundprodukt durch die Ausführung einer Aufzählungsposition nötig, sind diese in im Preis der Aufzählungsposition eingerechnet.

40.P1 00 + Folgende Angaben und Anforderungen an die Art und Weise der Leistungserbringung gelten als vereinbart und sind in die Einheitspreise einkalkuliert.

**40.P1 00A + Material/Erzeugnis n.W.AN zu 40P1**

Das Verwenden nachstehend angebotener Materialien/Erzeugnisse zu den angegebenen Positionen dieser ULG wird vereinbart:

Betrifft Position(en): \_\_\_\_\_

Material/Erzeugnis nach Wahl des Auftragnehmers (AN).

Angeboten: (.....)

**40.P1 00B + Material/Erzeugnis Beispiel AG zu 40P1**

Das Verwenden nachstehend angebotener Materialien/Erzeugnisse zu den angegebenen Positionen dieser ULG wird vereinbart:

Betrifft Position(en): \_\_\_\_\_

Beispielhaftes Material/Erzeugnis: \_\_\_\_\_

Angeboten ist das beispielhafte oder ein Material/Erzeugnis gleichwertiger Art.

Kriterien der Gleichwertigkeit: \_\_\_\_\_

Angeboten: (.....)

**40.P2 + Textiler Feuerschutz horizontal - E30 bis E90 (PENEDER)**

Version: 2023-08

Im Folgenden ist das Liefern und Montieren beschrieben. Die Verarbeitungsrichtlinien des Herstellers sind einzuhalten.

**Aufzählungen:**

Aufzählungspositionen (Az) beschreiben Ergänzungen/Erweiterungen/Varianten zu vorangegangenen Positionen (Leistungen) und werden nur aus dem System oder der Auswahl von Produkten des Herstellers der Grundposition angeboten bzw. ausgeführt.

Werden grundlegende Änderungen am Grundprodukt durch die Ausführung einer Aufzählungsposition nötig, sind diese in im Preis der Aufzählungsposition eingerechnet.

40.P2 00 + Folgende Angaben und Anforderungen an die Art und Weise der Leistungserbringung gelten als vereinbart und sind in die Einheitspreise einkalkuliert.

**40.P2 00A + Material/Erzeugnis n.W.AN zu 40P2**

Das Verwenden nachstehend angebotener Materialien/Erzeugnisse zu den angegebenen Positionen dieser ULG wird vereinbart:

Betrifft Position(en): \_\_\_\_\_

Material/Erzeugnis nach Wahl des Auftragnehmers (AN).

Angeboten: (.....)

**40.P2 00B + Material/Erzeugnis Beispiel AG zu 40P2**

Das Verwenden nachstehend angebotener Materialien/Erzeugnisse zu den angegebenen Positionen dieser ULG wird vereinbart:

Betrifft Position(en): \_\_\_\_\_

Beispielhaftes Material/Erzeugnis: \_\_\_\_\_

Angeboten ist das beispielhafte oder ein Material/Erzeugnis gleichwertiger Art.

Kriterien der Gleichwertigkeit: \_\_\_\_\_

Angeboten: (.....)



**Ergänzungen zur StLB HB-022+ABK-020****Ausschreibungstexte ZZZ**

Leistungsverzeichnis

gedruckt am 15.11.2023

LB-HB-022+ABK-020

Preisangaben in EUR

**41 + Hauseingangstür (LB-Ergänzung)**

Soweit in Vorbemerkungen oder Positionstexten nicht anders angegeben, gelten für alle Leistungen dieser Gruppe folgende Regelungen.

**41.AA + Hauseingangstür Alu AT 200 (INTERNORM)**

Version: 2019-09

**Im Folgendem ist das Liefern und der Einbau von Hauseingangstür beschrieben.**

Für Hauseingangstür- Elemente gelten nachstehende Anforderungen:

Hauseingangstüren, Seitenteile, Oberlichten und deren Kombination werden in der Folge kurz Türen genannt. Im Einheitspreis sind mit Beschlägen ausgestattete und wenn nicht anders angegeben verglaste Türen einkalkuliert, einschließlich der Einbauarbeiten und Ausbilden der Bauanschlussfugen zwischen dem Blindstock oder Türstock zum Baukörper oder zwischen Türstock und Blindstock. Alle Flügel gehen wenn nicht anders beschrieben nach innen auf.

**Standardqualität:**

Die Wärmedämmung der Tür muss der ÖNORM B 8110 bzw. der DIN 4108, die Schalldämmung der Tür muss der ÖNORM B 8115 bzw. DIN 4109 entsprechen. Der geforderte  $U_w$ -Wert und die geforderten Schalldämmwerte sind durch ein Prüfzeugnis einer staatlich autorisierten Prüfstelle nachzuweisen. Das Prüfzeugnis muss sich auf das gesamte Türelement beziehen, d. H., Einzelzeugnisse von Türrahmen und/oder Isolierglas alleine sind nicht zulässig.

Der **Wärmedurchgangskoeffizient** (U-Wert) beträgt höchstens  $U_d = 1,6 \text{ W/m}^2\text{K}$

**Schalldämmmaß:** das bewertete Schalldämmmaß ( $R_w$ -Wert) mindestens 34 dB mit Standardverglasung  $U_g = 1,1 \text{ W/m}^2\text{K}$  (4/16/4).

**Bautiefe:** das verwendete System muss eine **Bautiefe von 80 mm** aufweisen. Die Türflügel müssen als Überschlagsflügel ausgebildet sein und eine Bautiefe von 80 mm aufweisen.

Die Außen- und Innenschale der Profile sind als Hohlkammerprofil auszubilden und mit 30 mm breiten Isolierstege zu verbinden. Die Profilkammer bei den Isolierstegen ist mit einer Schaumfüllung auszustatten. Zur zusätzlichen Verbesserung der Wärmedämmung ist der Falzbereich mit einem Kunststoffprofil und einer Hohlkammerdichtung auszulegen. Im sichtbaren Falzbereich müssen die Isolierstege durch Kunststoffprofile oder Dichtungen abgedeckt sein.

Der Festanschlag für das Glas muss ich witterungsseitig befinden. Die Nut für Glashalteleisten muss raumseitig angeordnet sein. Die Glashalteleisten müssen durchgehend kraftschlüssig mit dem Flügelprofil verbunden sein. Die Glasleisten müssen passend zur Optik der Türprofile ausgeführt sein.

Rahmen-, Flügelprofile und Glasleisten müssen so ausgelegt sein, dass die Verglasungselemente im Rahmen und Flügel die gleiche Stärke aufweisen und mit den gleichen Dichtungsprofilen im Rahmen und Flügel verglast werden können. Die Profile müssen so ausgebildet sein, dass Verglasungsstärken bis 36 mm möglich sind. Bei Eingangstüren muss der Bodenanschlag als Schwellenprofil mit thermischen Trennungen ausgeführt sein. Die Bodenschwelle darf eine Gesamthöhe von 20 mm nicht überschreiten. An der Unterseite des Schwellenprofil muss ein Kunststoffprofil für den Anschluss einer Dichtungsfolie und einer Wärmedämmung angeordnet sein.

**Anforderungen:**

Die Türen müssen den Anforderungen der ÖNORM B 5300 bzw. der DIN 18055 entsprechen.

Die Beanspruchungsgruppe ist durch ein Prüfzeugnis einer staatlich autorisierten Prüfstelle nachzuweisen.

- Luftdurchlässigkeit: Beanspruchungsgruppe A lt. ÖNORM B 5300, lt. DIN 18055
- Schlagregendichtheit: Beanspruchungsgruppe A lt. ÖNORM B 5300, lt. DIN 18055
- Verhalten bei Windbelastung: Beanspruchungsgruppe A lt. ÖNORM B 5300, lt. DIN 18055  
EN ISO 9001-zertifiziert

Elementkopplungen sind über Kunststoff-Kopplungsprofile oder eigene Rahmenprofile (mit Kopplungsfunktion) herzustellen.

Die Oberfläche der Paneele wird gleich wie die der Rahmenprofile ausgeführt. Paneele müssen

**Ergänzungen zur StLB HB-022+ABK-020****Ausschreibungstexte ZZZ**

Leistungsverzeichnis

gedruckt am 15.11.2023  
LB-HB-022+ABK-020 Preisangaben in EUR

wärme gedämmt ausgeführt werden.

**Skizze:**

- In der Folge wird die Bezeichnung Skizze als einfachste Darstellungsmöglichkeit, stellvertretend für Zeichnung, Plan und dergleichen verwendet.

**Werkzeichnungen:**

- Werkzeichnungen zu den angebotenen Türkonstruktionen bezüglich
- 1. Türstock, Blindstöcke und Flügel
- 2. Beschlag
- 3. Verglasung
- 4. Falzdichtung
- 5. Anschlussfugen
- 6. Außenanschluss
- 7. Innenanschluss
- 8. Zubehör werden auf Wunsch nach Auftragserteilung, spätestens jedoch vor Produktionsbeginn, dem Auftraggeber übergeben, wobei etwaige Detailzeichnungen des Auftraggebers eingearbeitet werden. Nach Zustimmung des Auftraggebers werden die Detailzeichnungen Bestandteil des Vertrages.

Die Maße in den Skizzen sind Türstockaußenmaß (Herstellungsmaße), ohne Blindstock und ohne eine etwaige Anschlussleiste.

Bedienungs- und Pflegeanleitungen werden dem Auftraggeber in genügender Anzahl (z.B. 1 Stück je Wohneinheit) auf Verlangen übergeben.

**Rahmen und Flügelausbildung:**

Sämtliche Rahmenprofile müssen eine durchgehende thermische Trennung aus glasfaserverstärkten Polyamidstegen, 30 mm breit mit dazwischenliegender Schaumfüllung, besitzen.

Es dürfen nur Aluminiumprofile der Legierung AlMgSi 0,5 nach DIN 1725 verwendet werden. Die Strangpressprofile müssen den Anforderungen der DIN 17615 entsprechen.

Als Werkstoff wird EN AW-1050 H 24 für Farbbeschichtung oder EN AW 5050 H24/H34 für Farbbeschichtung und Eloxalqualität (EQ), gemäß ÖNORMEN 573-3 und ÖNORMEN 485-2 verwendet.

Für Aluminiumprofile aus Sonderlegierungen gelten die Verarbeitungsrichtlinien des Profilherstellers. Unterschiedliche Werkstoffe und Lieferformen (Profile, Bleche oder Bänder und Beschläge) können farbliche Abweichungen aufweisen. Der Einfluss der Walzrichtung von Blechen oder Bändern wird berücksichtigt.

Die Entwässerung der Fälze oder Vorkammern erfolgt an der tiefsten Stelle. Sichtbare Schlitzlöcher sind abgedeckt.

Bei den Ecken ist jeweils die Außen- und Innenschale mit Aluguss-Eckwinkel, die mit Spannstiften oder Kerbstiften und 2-Komponenten-Metallkleber fixiert sind, zu verbinden. Die Verbindungen müssen eine ausreichende Festigkeit, Steifigkeit und Dichtheit aufweisen, sodass eine einwandfreie Funktion sichergestellt ist.

Der Glasfalz ist durch versetzt zueinander angeordnete Bohrungen zu belüften. Die Bohrungen müssen mindestens einen Durchmesser von 6 mm aufweisen.

Statisch belasteter oder Aluminium verbindende Materialien wie Schrauben, Bolzen, Muttern und dergleichen sind aus austenitischen, nicht rostenden Stählen A2 oder A4. Für alle übrigen Verbindungen und Kleinteile aus Stahl wird feuerverzinktes Material verwendet. Sämtliche Schraubenverbindungen sind gegen unbeabsichtigtes Lösen gesichert.

Es werden nur die im System bereits vorgesehenen Nuten benutzt. Weitere Nuten, z.B. durch Nachfräsungen, werden nicht ausgeführt.

Beim Zusammenbau unterschiedlicher Metalle wird durch Zwischenlagen sichergestellt, dass Kontaktkorrosionen nicht auftreten.

Im Falzbereich sind drei Dichtungsebenen anzuordnen. Der äußere und mittlere Dichtungsanschlag ist über eine einteilige Hohlkammerdichtung herzustellen. Weiters ist am Flügelüberschlag innen eine Anschlagdichtung anzuordnen. Die Anschlagdichtung am Flügel ist rundumlaufend zu führen, oben mittig zu stoßen und gegen schrumpfen zu sichern.

**Ergänzungen zur StLB HB-022+ABK-020****Ausschreibungstexte ZZZ**

Leistungsverzeichnis

gedruckt am 15.11.2023

LB-HB-022+ABK-020

Preisangaben in EUR

Anschlagdichtung Rahmen und Flügel: schwarz in EPDM bzw. grau in TPE

Verglasungsdichtung: schwarz in EPDM bzw. grau in TPE

**Farbe:**

Standardfarben nach Wahl des Auftraggebers beziehen sich auf Farben, für die der Hersteller keinen Aufpreis verrechnet.

Sonderfarben werden mit einer Aufzahlung verrechnet. Auf Anforderung des Auftraggebers werden Unterlagen über die zur Wahl stehenden Standardfarben vorgelegt.

Für die Verarbeitung gilt die ÖNORM C2531 bzw. Din 17611. Die Güterichtlinien für anodisch erzeugte Oxydschichten auf Aluminium (EURAS EWWAA) sind einzuhalten.

Die Verarbeitung der Pulverbeschichtung muss den GSB-Richtlinien (RA-RG631) entsprechen.

Die für die Beschläge verwendeten Werkstoffe müssen den zu erwartenden Belastungen entsprechend ausgebildet und gegen Korrosion geschützt sein.

**Türbeschläge:**

Die Türbänder sind dreidimensional verstellbar, sodass die Lage des Türflügels in der Breit, der Tiefe und der Höhe verstellt werden kann.

Der Gehflügel ist mit einer Mehrfachverriegelung und einem Profilzylinder ausgeführt. Auf der Rahmenseite muss eine durchgehende Schließleiste angebracht werden. Die Aufnahmen für die Schlossfalle und die Zusatzverriegelungen müssen verstellbar ausgeführt werden. Als Oberflächenschutz für die Beschlagsteile ist eine Pulverbeschichtung vorzusehen.

Bei zweiflügeligen Türen erfolgt die Verriegelung des Stehflügels mit je einem oben und unten angeordneten Kantriegel.

**Verriegelung:**

Mehrfachverriegelung KFV 2600 mit einem Hauptriegel,  
zwei Sichterheitsbolzen und zwei Schwenkriegel

**Oberlichtbeschläge für Kippoberlichten:**

Diese sind mit aufliegenden Oberlichtöffnern auszustatten. Zur Sicherheit sind Falzscheren einzubauen. Bei aufliegenden Oberlichtöffnern muss ab einer Flügelbreite von 1261 mm eine Zweitschere eingebaut werden. Ab einer Flügelhöhe von 1031 mm sind senkrechte Verriegelungen zu montieren. Bei Kippflügel sind aber einer Flügelbreite von 1261 mm drei Kippbänder zu montieren.

Hautau FL 190

**Türschließer:**

Obentürschließer müssen mit einer verstellbaren Arretierungsvorrichtung ausgestattet sein.

Folgende Marken oder gleichwertige Produkte sind zu verwenden:

Obentürschließer: Mark GEZE 3000V

Obentürschließer: Mark GEZE 4000

Obentürschließer: Mark GEZE 5000

**Verglasung:** die Verglasung ist mit Elementen auszuführen, deren Hersteller das Austria Gütezeichen führt. Die Abstandhalter sind umlaufend auszuführen (gebogene Ecken) und zu verschweißen. Gesteckte Abstandhalterraahmen sind nur bei Sonderkonstruktionen (z.B. Rund- und Schrägausführung) zulässig. Die Glasdicke ist unter Berücksichtigung der auftretenden Windbelastung zu ermitteln. Die Verwendung von SF6 Gas in Schallschutzgläsern ist nicht zulässig. Die Verklotzung hat lt. Systembeschreibung zu erfolgen bzw. muss den Richtlinien des Institutes des Glashandwerks für Verglasungstechnik und Fensterbau in Hadamar entsprechen. Für die Verklotzung sind Kunststoffklötze zu verwenden. Diese sind derart zu sichern, dass sich ihre Lager durch die Bedienung und den Transport nicht verändern kann.

**Dichtungen:** die äußere Verglasungsdichtung darf nicht in den unteren Ecken gestoßen werden. Sie ist rundumlaufend zu führen und oben mittig oder oben in den Ecken zu stoßen und gegen schrumpfen zu sichern. Die Dichtungen müssen auswechselbar sein und dürfen daher nicht direkt mit dem Rahmen bzw. der Glasleiste verbunden sein.

**Ergänzungen zur StLB HB-022+ABK-020****Ausschreibungstexte ZZZ**

Leistungsverzeichnis

gedruckt am 15.11.2023  
LB-HB-022+ABK-020 Preisangaben in EUR**Abkürzungen im Positionsstichwort:**

Hauseingangstür - Hauseingangstür

Ilg. – Isolierglas/Paneel

1T,2T – einteilig, zweiteilig usw.

1FI, 2FI – einflügelig, zweiflügelig usw.

+OL, +2OL – mit Oberlichte, mit zwei Oberlichten

+OL/UL – mit Ober- oder Unterlichte

Hauseingangstür Konstr. mehrteilig - mehrteilige Konstruktion

Angaben im Positionsstichwort:

im Positionsstichwort sind die Ausführung /Funktion und die Varianten (z.B. A,B,...) angegeben.

**Im Folgendem ist das Liefern und der Einbau von Hauseingangstüren beschrieben.**

**Einbau:** Für den Einbau der Hauseingangstüren sind die Einbaurichtlinien der Arbeitsgemeinschaft zur Förderung der Qualitätsarbeit zu beachten. Die Abdichtung zwischen Tür und Baukörper muss den bauphysikalischen Anforderungen hinsichtlich Wärmeschutz, Schallschutz, Feuchteschutz und Fugenbewegungen entsprechen. Die Befestigungsabstände sind lt. Angabe des Herstellers einzuhalten. Bei Schrauben oder Dübelmontage ist ein System zu wählen, bei dem die Befestigungselemente am Rahmenprofil nicht sichtbar sind. (Anordnung in der Hohlkammer und Abdeckung der Bohrung)

Die Tür ist nicht dazu bestimmt Kräfte aus dem Bauwerk aufzunehmen. Direkt auf das Element einwirkende Kräfte wie z.B. Windlasten müssen über die Tür in das Bauwerk abgeleitet werden. Der Rahmen und der Scheibenrand zwischen zwei Auflagen darf maximal 1/300 seiner Stützweite durchbiegen. Für Isolierglas gilt zusätzlich, dass die Durchbiegung des Scheibenrandes maximal 8 mm betragen darf.

Die Ausbildung der Bauanschlussfugen berücksichtigt die durch Beschreibung oder Plan/Skizze bekannt gegebene Einbausituation (z.B. Wandmaterial, Lage der Fuge, etwaige Maueranschlüsse).

Es werden nur Füllschäume verwendet, die nicht nach reagieren. Reste und überstehender Füllschaum werden sauber entfernt und fachgerecht entsorgt.

Etwaige Aufkleber auf Fensterprofilen und Glasfläche sowie etwaige Schutzfolien an Beschlägen, Scheiben und Rahmen werden im Zuge der Montage fachgerecht entfernt.

Die Montage erfolgt ohne Unterschied der Arbeitshöhe. Gerüste für eine Arbeitshöhe über 4,0 m werden gesondert verrechnet.

Alle zur Montage erforderlichen Befestigungsmittel sind korrosionsgeschützt und in den Einheitspreisen einkalkuliert.

**Angebotenes Erzeugnis:**

Fenster, Fenstertüren und Türen werden mit den wählbaren Vorbemerkungen zur jeweiligen ULG beschrieben.

**Aufzahlungen und Zubehör:**

Positionen für Aufzahlungen (Az) und Zubehör beschreiben

Ergänzungen/Erweiterungen/Varianten zu vorangegangenen Positionen (Leistungen) und werden nur aus dem System oder der Auswahl von Produkten des Herstellers der Grundposition angeboten bzw. ausgeführt.

41.AA 00 + Angaben und Anforderungen an die Art und Weise der Leistungserbringung gelten als vereinbart und sind in die Einheitspreise einkalkuliert:

**41.AA 00X + Material/Erzeugnis n.W.AN zu 41AA**

Das Verwenden nachstehend angebotener Materialien/Erzeugnisse zu den angegebenen Positionen dieser ULG wird vereinbart:

Betrifft Position(en):

Material/Erzeugnis nach Wahl des Auftragnehmers (AN).

Angeboten: ()

**Ergänzungen zur StLB HB-022+ABK-020****Ausschreibungstexte ZZZ**

Leistungsverzeichnis

gedruckt am 15.11.2023  
LB-HB-022+ABK-020 Preisangaben in EUR**41.AA 00Y + Material/Erzeugnis Beispiel AG zu 41AA**

Das Verwenden nachstehend angebotener Materialien/Erzeugnisse zu den angegebenen Positionen dieser ULG wird vereinbart:

Betrifft Position(en):

Beispielhaftes Material/Erzeugnis:

Angeboten ist das beispielhafte oder ein Material/Erzeugnis gleichwertiger Art.

Kriterien der Gleichwertigkeit:

Angeboten: (.....)

**41.AB + Hauseingangstür Alu AT 310 (INTERNORM)**

Version: 2019-09

**Im Folgendem ist das Liefern und der Einbau von Hauseingangstür beschrieben.**

Für Haustürelemente gelten nachstehende Anforderungen:

Hauseingangstüren, Seitenteile, Oberlichten und deren Kombination werden in der Folge kurz Türen genannt. Im Einheitspreis sind mit Beschlägen ausgestattete und wenn nicht anders angegeben verglaste Türen einkalkuliert, einschließlich der Einbauarbeiten und Ausbilden der Bauanschlussfugen zwischen dem Blindstock oder Türstock zum Baukörper oder zwischen Türstock und Blindstock. Alle Flügel gehen wenn nicht anders beschrieben nach innen auf.

**Standardqualität:**

**Systembeschreibung:** Rahmen aus thermisch getrenntem Aluminiumprofil mit glasfaserverstärkten Polyamidstegen und geschäumtem Isolierkern. Türblatt aus massiven Kunststoffplatten (3-Schichtaufbau mit Hartschaumisolierung) und innenseitigem Aluminiumprofil.

**Rahmenbautiefe 93 mm****Flügelbautiefe 89 mm.**

3-fach-Dichtungssystem mit umlaufender Anschlagdichtung und kombinierter Mittel- und Außendichtung. Im Bodenbereich wird eine hochwertige Silikon-Schlauchdichtung eingesetzt.

Türblattverglasung mit beschichtetem, gasgefüllten 3-fach-Isolierglas (48 mm).

Fixteilverglasungen mit 48 mm Isolierglas.

**Bauarten:** nach innen öffnende Anschlagtüren in einflügeliger Ausführung sowie Türkonstruktionen mit Fixteilen oder Oberlichten

**Rohstoffe:**

Aluminium Strangpressprofile mit pulverbeschichteter Oberfläche Schichtstoffplatten mit lackierter Oberfläche, FCKW-freie Hartschaumisolierung.

**Farbe:**

Standardfarben nach Wahl des Auftraggebers beziehen sich auf Farben, für die der Hersteller keinen Aufpreis verrechnet.

Sonderfarben werden mit einer Aufzahlung verrechnet. Auf Anforderung des Auftraggebers werden Unterlagen über die zur Wahl stehenden Standardfarben vorgelegt.

**Beschläge:**

3-dimensional verstellbare Drehbänder, Mehrfachverriegelung mit Bolzen-Schwenkriegel-Kombination.

**Wärmedämmung:**

- Wärmedämmung laut Prüfzeugnis (Berechnung nach EN 10077) für den Rahmen  $U_f$  – Wert oben/seitlich von 1,3 W/m<sup>2</sup>K,  $U_f$  – Wert unten von 1,8 W/m<sup>2</sup>K – für den Flügelbereich (Türblatt) gilt ein  $U_p$  – Wert von 0,53 W/m<sup>2</sup>K, für ein Türelement ohne Glasausschnitt gilt ein  $U_d$ -Wert von 0,81 W/m<sup>2</sup>K, für ein Türelement mit Glasausschnitt (Verglasung 0,6) gilt ein  $U_d$ -Wert von 1,0 W/m<sup>2</sup>K

**Sicherheit:** Fünffachverriegelung: Ein Hauptriegel, zwei Sicherheitsbolzen und zwei Schwenkriegel.

**Ergänzungen zur StLB HB-022+ABK-020****Ausschreibungstexte ZZZ**

Leistungsverzeichnis

gedruckt am 15.11.2023  
LB-HB-022+ABK-020 Preisangaben in EUR**Abkürzungen im Positionsstichwort:**

1f- HET. – Hauseingangstür

lg. – Isolierglas/Paneel

1T,2T – einteilig, zweiteilig usw.

1FI, 2FI – einflügelig, zweiflügelig usw.

+OL, +2OL – mit Oberlichte, mit zwei Oberlichten

+OL/UL – mit Ober- oder Unterlichte

Konstruktion – mehrteilig

Angaben im Positionsstichwort:

im Positionsstichwort sind die Ausführung /Funktion und die Varianten (z.B. A,B,...) angegeben.

Im Folgendem ist das Liefern und der Einbau von Haustüren beschrieben.

**Einbau**

Für den Einbau der Haustüren sind die Einbaurichtlinien der Arbeitsgemeinschaft zur Förderung der Qualitätsarbeit zu beachten. Die Abdichtung zwischen Tür und Baukörper muss den bauphysikalischen Anforderungen hinsichtlich Wärmeschutz, Schallschutz, Feuchteschutz und Fugenbewegungen entsprechen. Die Befestigungsabstände sind lt. Angabe des Herstellers einzuhalten. Bei Schrauben oder Dübelmontage ist ein System zu wählen, bei dem die Befestigungselemente am Rahmenprofil nicht sichtbar sind. (Anordnung in der Hohlkammer und Abdeckung der Bohrung)

Die Tür ist nicht dazu bestimmt Kräfte aus dem Bauwerk aufzunehmen. Direkt auf das Element einwirkende Kräfte wie z.B. Windlasten müssen über die Tür in das Bauwerk abgeleitet werden. Der Rahmen und der Scheibenrand zwischen zwei Auflagen darf maximal 1/300 seiner Stützweite durchbiegen. Für Isolierglas gilt zusätzlich, dass die Durchbiegung des Scheibenrandes maximal 8 mm betragen darf.

Die Ausbildung der Bauanschlussfugen berücksichtigt die durch Beschreibung oder Plan/Skizze bekannt gegebene Einbausituation (z.B. Wandmaterial, Lage der Fuge, etwaige Maueranschlüsse).

Es werden nur Füllschäume verwendet, die nicht nach reagieren. Reste und überstehender Füllschaum werden sauber entfernt und fachgerecht entsorgt.

Etwaige Aufkleber auf Fensterprofilen und Glasfläche sowie etwaige Schutzfolien an Beschlägen, Scheiben und Rahmen werden im Zuge der Montage fachgerecht entfernt.

Die Montage erfolgt ohne Unterschied der Arbeitshöhe. Gerüste für eine Arbeitshöhe über 4,0 m werden gesondert verrechnet.

Alle zur Montage erforderlichen Befestigungsmittel sind korrosionsgeschützt und in den Einheitspreisen einkalkuliert.

**Angebotenes Erzeugnis:**

Fenster, Fenstertüren und Türen werden mit den wählbaren Vorbemerkungen zur jeweiligen ULG beschrieben.

**Aufzahlungen und Zubehör:**

Positionen für Aufzahlungen (Az) und Zubehör beschreiben

Ergänzungen/Erweiterungen/Varianten zu vorangegangenen Positionen (Leistungen) und werden nur aus dem System oder der Auswahl von Produkten des Herstellers der Grundposition angeboten bzw. ausgeführt.

41.AB 00 + Angaben und Anforderungen an die Art und Weise der Leistungserbringung gelten als vereinbart und sind in die Einheitspreise einkalkuliert:

**41.AB 00X + Material/Erzeugnis n.W.AN zu 41AB**

Das Verwenden nachstehend angebotener Materialien/Erzeugnisse zu den angegebenen Positionen dieser ULG wird vereinbart:

**Ergänzungen zur StLB HB-022+ABK-020****Ausschreibungstexte ZZZ**

Leistungsverzeichnis

gedruckt am 15.11.2023

LB-HB-022+ABK-020

Preisangaben in EUR

Betrifft Position(en):   
 Material/Erzeugnis nach Wahl des Auftragnehmers (AN).  
 Angeboten: (.....)

**41.AB 00Y + Material/Erzeugnis Beispiel AG zu 41AB**

Das Verwenden nachstehend angebotener Materialien/Erzeugnisse zu den angegebenen Positionen dieser ULG wird vereinbart:

Betrifft Position(en):   
 Beispielhaftes Material/Erzeugnis:   
 Angeboten ist das beispielhafte oder ein Material/Erzeugnis gleichwertiger Art.  
 Kriterien der Gleichwertigkeit:   
 Angeboten: (.....)

**41.AC + Hauseingangstür Alu AT 400 (INTERNORM)**

Version: 2019-09

**Im Folgendem ist das Liefern und der Einbau von Hauseingangstür beschrieben.**

Für Haustürelemente gelten nachstehende Anforderungen:

Hauseingangstüren, Seitenteile, Oberlichten und deren Kombination werden in der Folge kurz Türen genannt. Im Einheitspreis sind mit Beschlägen ausgestattete und wenn nicht anders angegeben verglaste Türen einkalkuliert, einschließlich der Einbauarbeiten und Ausbilden der Bauanschlussfugen zwischen dem Blindstock oder Türstock zum Baukörper oder zwischen Türstock und Blindstock. Alle Flügel gehen wenn nicht anders beschrieben nach innen auf.

**Standardqualität:**

Systembeschreibung:

Thermisch getrenntes Aluminium-System mit glasfaserverstärkten Polyamidstegen und geschäumtem Isolierkern und innenseitigem Aluminiumprofil.

**Rahmenbautiefe 93 mm****Flügelbautiefe 90 mm**

3-fach-Dichtungssystem mit umlaufender Anschlagdichtung mit kombinierter Mittel- und Außendichtung. Im Bodenbereich wird eine hochwertige Silikon-Schlauchdichtung eingesetzt

Verglasungsstärke Seitenteil: 48 mm

**Farbe:**

Standardfarben nach Wahl des Auftraggebers beziehen sich auf Farben, für die der Hersteller keinen Aufpreis verrechnet.

Sonderfarben werden mit einer Aufzahlung verrechnet. Auf Anforderung des Auftraggebers werden Unterlagen über die zur Wahl stehenden Standardfarben vorgelegt.

**Bauarten:** nach innen öffnende Anschlagtüren in 1-flügeliger Ausführung sowie Türkonstruktionen mit seitlichen Fixteilen und fixen Oberlichten Rohstoffe Aluminium-Strangpressprofile mit pulverbeschichteter oder eloxierter Oberfläche

**Beschläge:**

3-dimensional verstellbare Drehbänder Mehrfachverriegelung mit Bolzen-Schwenkriegel-Kombination

**Wärmedämmung:**

bei der Modellserie P100 wird ein Element UD-Wert von 0,84 W/m<sup>2</sup>K erreicht (laut Prüfzeugnis), bei der Rahmen- und Türblatt- Kombination wird ein Uf -Wert von 1,4 W/m<sup>2</sup>K erreicht (lt. Prüfzeugnis)

**Schallschutz:**

bei einer geschlossenen Türblattfüllung wird ein Schalldämmwert von 35 dB erreicht (laut Prüfzeugnis), bei einem Türblatt mit Glasausschnitt (4/22/4/22/4/22/4) wird ein Schalldämmwert von 36 dB erreicht (laut Prüfzeugnis)

**Ergänzungen zur StLB HB-022+ABK-020****Ausschreibungstexte ZZZ**

Leistungsverzeichnis

gedruckt am 15.11.2023  
LB-HB-022+ABK-020 Preisangaben in EUR

Sicherheit:

3-fach Verriegelung mit 2 Schwenkriegel und 1 Hauptriegel, 5-fach Verriegelung mit 2 Schwenkriegel, 2 Bolzen und 1 Hauptriegel. Es ist eine geprüfte Sicherheit nach EN 1627 – RC2 in Verbindung mit allen Verriegelungsvarianten erhältlich.

Abkürzungen im Positionsstichwort

Hauseingangstür - Hauseingangstür

lg. – Isolierglas/Paneel

1T,2T – einteilig, zweiteilig usw.

1FI, 2FI – einflügelig, zweiflügelig usw.

+OL, +2OL – mit Oberlichte, mit zwei Oberlichten

+OL/UL – mit Ober- oder Unterlichte

Hauseingangstür Konstr. mehrteilig - mehrteilige Konstruktion

Angaben im Positionsstichwort:

im Positionsstichwort sind die Ausführung /Funktion und die Varianten (z.B. A,B,...) angegeben.

Im Folgendem ist das Liefern und der Einbau von Haustüren beschrieben.

Einbau:

Für den Einbau der Haustüren sind die Einbaurichtlinien der Arbeitsgemeinschaft zur Förderung der Qualitätsarbeit zu beachten. Die Abdichtung zwischen Tür und Baukörper muss den bauphysikalischen Anforderungen hinsichtlich Wärmeschutz, Schallschutz, Feuchteschutz und Fugenbewegungen entsprechen. Die Befestigungsabstände sind lt. Angabe des Herstellers einzuhalten. Bei Schrauben oder Dübelmontage ist ein System zu wählen, bei dem die Befestigungselemente am Rahmenprofil nicht sichtbar sind. (Anordnung in der Hohlkammer und Abdeckung der Bohrung)

Die Tür ist nicht dazu bestimmt Kräfte aus dem Bauwerk aufzunehmen. Direkt auf das Element einwirkende Kräfte wie z.B. Windlasten müssen über die Tür in das Bauwerk abgeleitet werden. Der Rahmen und der Scheibenrand zwischen zwei Auflagen darf maximal 1/300 seiner Stützweite durchbiegen. Für Isolierglas gilt zusätzlich, dass die Durchbiegung des Scheibenrandes maximal 8mm betragen darf.

Die Ausbildung der Bauanschlussfugen berücksichtigt die durch Beschreibung oder Plan/Skizze bekannt gegebene Einbausituation (z.B. Wandmaterial, Lage der Fuge, etwaige Maueranschlüsse).

Es werden nur Füllschäume verwendet, die nicht nach reagieren. Reste und überstehender Füllschaum werden sauber entfernt und fachgerecht entsorgt.

Etwaige Aufkleber auf Fensterprofilen und Glasflächen sowie etwaige Schutzfolien an Beschlägen, Scheiben und Rahmen werden im Zuge der Montage fachgerecht entfernt.

Die Montage erfolgt ohne Unterschied der Arbeitshöhe. Gerüste für eine Arbeitshöhe über 4,0 m werden gesondert verrechnet.

Alle zur Montage erforderlichen Befestigungsmittel sind korrosionsgeschützt und in den Einheitspreisen einkalkuliert.

**Angebotenes Erzeugnis:**

Fenster, Fenstertüren und Türen werden mit den wählbaren Vorbemerkungen zur jeweiligen ULG beschrieben.

**Aufzahlungen und Zubehör:**

Positionen für Aufzahlungen (Az) und Zubehör beschreiben

Ergänzungen/Erweiterungen/Varianten zu vorangegangenen Positionen (Leistungen) und werden nur aus dem System oder der Auswahl von Produkten des Herstellers der Grundposition angeboten bzw. ausgeführt.

41.AC 00 + Angaben und Anforderungen an die Art und Weise der Leistungserbringung gelten als vereinbart und sind in die Einheitspreise einkalkuliert:



**Ergänzungen zur StLB HB-022+ABK-020****Ausschreibungstexte ZZZ**

Leistungsverzeichnis

gedruckt am 15.11.2023  
LB-HB-022+ABK-020 Preisangaben in EUR**41.AC 00X + Material/Erzeugnis n.W.AN zu 41AC**

Das Verwenden nachstehend angebotener Materialien/Erzeugnisse zu den angegebenen Positionen dieser ULG wird vereinbart:

Betrifft Position(en):

Material/Erzeugnis nach Wahl des Auftragnehmers (AN).

Angeboten: (. . . . .)

**41.AC 00Y + Material/Erzeugnis Beispiel AG zu 41AC**

Das Verwenden nachstehend angebotener Materialien/Erzeugnisse zu den angegebenen Positionen dieser ULG wird vereinbart:

Betrifft Position(en):

Beispielhaftes Material/Erzeugnis:

Angeboten ist das beispielhafte oder ein Material/Erzeugnis gleichwertiger Art.

Kriterien der Gleichwertigkeit:

Angeboten: (. . . . .)

**41.AE + Hauseingangstür Alu AT 410 (INTERNORM)**

Version: 2019-09

**Im Folgendem ist das Liefern und der Einbau von Hauseingangstür beschrieben.**

Für Haustürelemente gelten nachstehende Anforderungen:

Hauseingangstüren, Seitenteile, Oberlichten und deren Kombination werden in der Folge kurz Türen genannt. Im Einheitspreis sind mit Beschlägen ausgestattete und wenn nicht anders angegeben verglaste Türen einkalkuliert, einschließlich der Einbauarbeiten und Ausbilden der Bauanschlussfugen zwischen dem Blindstock oder Türstock zum Baukörper oder zwischen Türstock und Blindstock. Alle Flügel gehen wenn nicht anders beschrieben nach innen auf.

**Standardqualität:**

**Systembeschreibung**

Thermisch getrenntes Aluminium-System mit glasfaserverstärkten Polyamidstegen und Schaumisolierkern und innenseitigem Aluminiumprofil.

**Rahmenbautiefe 93 mm.**

**Flügelbautiefe 93 mm**

3-fach-Dichtungssystem mit umlaufender Anschlagdichtung, Mittel- und Außendichtung. Im Bodenbereich wird eine hochwertige Silikon Schlauchdichtung eingesetzt.

Verglasungsstärke Seitenteil: 48 mm

**Farbe:**

Standardfarben nach Wahl des Auftraggebers beziehen sich auf Farben, für die der Hersteller keinen Aufpreis verrechnet.

Sonderfarben werden mit einer Aufzahlung verrechnet. Auf Anforderung des Auftraggebers werden Unterlagen über die zur Wahl stehenden Standardfarben vorgelegt.

**Bauarten:**

nach innen öffnende Anschlagtüren in 1-flügeliger Ausführung sowie Türkonstruktionen mit seitlichen Fixteilen und fixen Oberlichten

Rohstoffe:

Aluminium-Strangpressprofile mit pulverbeschichteter oder eloxierter Oberfläche

**Beschläge:**

3-dimensional verstellbare, voll verdeckt liegende Türbänder.

Mehrfachverriegelung mit Bolzen- Schwenkriegel-Kombination

**Wärmedämmung:**

**Ergänzungen zur StLB HB-022+ABK-020****Ausschreibungstexte ZZZ**

Leistungsverzeichnis

gedruckt am 15.11.2023

LB-HB-022+ABK-020

Preisangaben in EUR

bei der Modellserie P 150 wird ein Element UD-Wert von 0,78 W/m<sup>2</sup>K erreicht (laut Prüfzeugnis)  
bei der Rahmen- und Türblatt- Kombination wird ein Uf -Wert von 1,6 W/m<sup>2</sup>K erreicht (lt. Prüfzeugnis)

Sicherheit:

3-fach Verriegelung mit 2 Schwenkriegel und 1 Hauptriegel 5-fach Verriegelung mit 2 Schwenkriegel, 2 Bolzen und 1 Hauptriegel.

Gegen Aufzählung ist eine geprüfte Sicherheit nach EN 1627 – RC2 in Verbindung mit allen Verriegelungsvarianten erhältlich.

**Abkürzungen im Positionsstichwort:**

1f- HET. – Hauseingangstür

lg. – Isolierglas/Paneel

1T,2T – einteilig, zweiteilig usw.

1FI, 2FI – einflügelig, zweiflügelig usw.

+OL, +2OL – mit Oberlichte, mit zwei Oberlichten

+OL/UL – mit Ober- oder Unterlichte

Konstruktion – mehrteilig

Angaben im Positionsstichwort:

im Positionsstichwort sind die Ausführung /Funktion und die Varianten (z.B. A,B,...) angegeben.

Im Folgendem ist das Liefern und der Einbau von Haustüren beschrieben.

Einbau:

Für den Einbau der Haustüren sind die Einbaurichtlinien der Arbeitsgemeinschaft zur Förderung der Qualitätsarbeit zu beachten. Die Abdichtung zwischen Tür und Baukörper muss den bauphysikalischen Anforderungen hinsichtlich Wärmeschutz, Schallschutz, Feuchteschutz und Fugenbewegungen entsprechen. Die Befestigungsabstände sind lt. Angabe des Herstellers einzuhalten. Bei Schrauben oder Dübelmontage ist ein System zu wählen, bei dem die Befestigungselemente am Rahmenprofil nicht sichtbar sind. ( Anordnung in der Hohlkammer und Abdeckung der Bohrung)

Die Tür ist nicht dazu bestimmt Kräfte aus dem Bauwerk aufzunehmen. Direkt auf das Element einwirkende Kräfte wie z.B. Windlasten müssen über die Tür in das Bauwerk abgeleitet werden. Der Rahmen und der Scheibenrand zwischen zwei Auflagen darf maximal 1/300 seiner Stützweite durchbiegen. Für Isolierglas gilt zusätzlich, dass die Durchbiegung des Scheibenrandes maximal 8 mm betragen darf.

Die Ausbildung der Bauanschlussfugen berücksichtigt die durch Beschreibung oder Plan/Skizze bekannt gegebene Einbausituation (z.B. Wandmaterial, Lage der Fuge, etwaige Maueranschläge).

Es werden nur Füllschäume verwendet, die nicht nach reagieren. Reste und überstehender Füllschaum werden sauber entfernt und fachgerecht entsorgt.

Etwaige Aufkleber auf Fensterprofilen und Grasflächen sowie etwaige Schutzfolien an Beschlägen, Scheiben und Rahmen werden im Zuge der Montage fachgerecht entfernt.

Die Montage erfolgt ohne Unterschied der Arbeitshöhe. Gerüste für eine Arbeitshöhe über 4,0 m werden gesondert verrechnet.

Alle zur Montage erforderlichen Befestigungsmittel sind korrosionsgeschützt und in den Einheitspreisen einkalkuliert.

**Angebotenes Erzeugnis:**

Fenster, Fenstertüren und Türen werden mit den wählbaren Vorbemerkungen zur jeweiligen ULG beschrieben.

**Aufzählungen und Zubehör:**

Positionen für Aufzählungen (Az) und Zubehör beschreiben

Ergänzungen/Erweiterungen/Varianten zu vorangegangenen Positionen (Leistungen) und werden nur aus dem System oder der Auswahl von Produkten des Herstellers der Grundposition angeboten bzw. ausgeführt.

**Ergänzungen zur StLB HB-022+ABK-020****Ausschreibungstexte ZZZ**

Leistungsverzeichnis

gedruckt am 15.11.2023  
LB-HB-022+ABK-020 Preisangaben in EUR

41.AE 00 + Angaben und Anforderungen an die Art und Weise der Leistungserbringung gelten als vereinbart und sind in die Einheitspreise einkalkuliert:

**41.AE 00X + Material/Erzeugnis n.W.AN zu 41AE**

Das Verwenden nachstehend angebotener Materialien/Erzeugnisse zu den angegebenen Positionen dieser ULG wird vereinbart:

Betrifft Position(en):

Material/Erzeugnis nach Wahl des Auftragnehmers (AN).

Angeboten: (.....)

**41.AE 00Y + Material/Erzeugnis Beispiel AG zu 41AE**

Das Verwenden nachstehend angebotener Materialien/Erzeugnisse zu den angegebenen Positionen dieser ULG wird vereinbart:

Betrifft Position(en):

Beispielhaftes Material/Erzeugnis:

Angeboten ist das beispielhafte oder ein Material/Erzeugnis gleichwertiger Art.

Kriterien der Gleichwertigkeit:

Angeboten: (.....)

**41.IB + Hauseingangstür Holz- Alu HT 400 (INTERNORM)**

Version: 2019-09

**Im Folgendem ist das Liefern und der Einbau von Hauseingangstür beschrieben.**

Für Haustürelemente gelten nachstehende Anforderungen:

Hauseingangstüren, Seitenteile, Oberlichter und deren Kombination werden in der Folge kurz Türen genannt. Im Einheitspreis sind mit Beschlägen ausgestattete und wenn nicht anders angegeben verglaste Türen einkalkuliert, einschließlich der Einbauarbeiten und Ausbilden der Bauanschlussfugen zwischen dem Blindstock oder Türstock zum Baukörper oder zwischen Türstock und Blindstock. Alle Flügel gehen wenn nicht anders beschrieben nach innen auf.

**Standardqualität:**

Systembeschreibung

Holz-Alu Haustür in einer mehrschichtigen Plattenkonstruktion mit Isolationskern aus Thermoschaum (HFCKW-, HFKW- und FKW-frei).

Bautiefe Türblatt 96 mm

Bautiefe Rahmen 85,5 mm

Verglasungsarten:

3fach-, 4 fach- und 5 fach-Gläser mit Wärmeschutzbeschichtungen und Gasfüllungen

**Farbe:**

Standardfarben nach Wahl des Auftraggebers beziehen sich auf Farben, für die der Hersteller keinen Aufpreis verrechnet.

Sonderfarben werden mit einer Aufzahlung verrechnet. Auf Anforderung des Auftraggebers werden Unterlagen über die zur Wahl stehenden Standardfarben vorgelegt.

innen: Holz-Standardfarben des Herstellers

**Bauarten:**

nach innen öffnende 1-flg. Haustüren mit gekoppelten Seitenteilen und Oberlichter oder nach innen öffnende 1-flg. Haustürkonstruktionen mit fixen Seitenteilen und Oberlichter

**Rohstoffe:**

Alu-Strangpressprofile und Bleche mit pulverbeschichteten oder eloxierten Oberflächen, Holz und Holzwerkstoffe mit 3 facher Oberflächenveredelung in den Hersteller Standard- Holzfarbe

**Ergänzungen zur StLB HB-022+ABK-020****Ausschreibungstexte ZZZ**

Leistungsverzeichnis

gedruckt am 15.11.2023  
LB-HB-022+ABK-020 Preisangaben in EUR**Beschläge:**

3 Stück höhenverstellbare Haustürbänder, Mehrfachverriegelung mit Schwenkriegel

**Wärmedämmung:**

- UD Tür 0,73 W/m<sup>2</sup>K
- UD Tür eingebaut 0,79 W/m<sup>2</sup>K
- UD Tür mit Verglasung 0,86 W/m<sup>2</sup>K

Beanspruchungsklasse (DIN 18055) Klimaklasse c/d und e lt. DIN EN 1121/2000-09  
Klassifizierung nach DIN EN 12219/2000-06 Klasse 3 (höchste Klasse)

Luftdichtheit nach DIN EN 1026 Klasse 4

Einbruchhemmung WK2 nach DIN V ENV 1627

Zertifizierte passivhaustaugliche Komponente lt. den Richtlinien vom Passivhausinstitut Darmstadt

**Abkürzungen im Positionsstichwort:**

1f- HET. – Hauseingangstür

lg. – Isolierglas/Paneel

1T,2T – einteilig, zweiteilig usw.

1FI, 2FI – einflügelig, zweiflügelig usw.

+OL, +2OL – mit Oberlichte, mit zwei Oberlichten

+OL/UL – mit Ober- oder Unterlichte

Konstruktion – mehrteilig

Angaben im Positionsstichwort:

im Positionsstichwort sind die Ausführung /Funktion und die Varianten (z.B. A,B,...) angegeben.

Im Folgendem ist das Liefern und der Einbau von Haustüren beschrieben.

Einbau:

Für den Einbau der Haustüren sind die Einbaurichtlinien der Arbeitsgemeinschaft zur Förderung der Qualitätsarbeit zu beachten. Die Abdichtung zwischen Tür und Baukörper muss den bauphysikalischen Anforderungen hinsichtlich Wärmeschutz, Schallschutz, Feuchteschutz und Fugenbewegungen entsprechen. Die Befestigungsabstände sind lt. Angabe des Herstellers einzuhalten. Bei Schrauben oder Dübelmontage ist ein System zu wählen, bei dem die Befestigungselemente am Rahmenprofil nicht sichtbar sind. (Anordnung in der Hohlkammer und Abdeckung der Bohrung)

Die Tür ist nicht dazu bestimmt Kräfte aus dem Bauwerk aufzunehmen. Direkt auf das Element einwirkende Kräfte wie z.B. Windlasten müssen über die Tür in das Bauwerk abgeleitet werden. Der Rahmen und der Scheibenrand zwischen zwei Auflagen darf maximal 1/300 seiner Stützweite durchbiegen. Für Isolierglas gilt zusätzlich, dass die Durchbiegung des Scheibenrandes maximal 8 mm betragen darf.

Die Ausbildung der Bauanschlussfugen berücksichtigt die durch Beschreibung oder Plan/Skizze bekannt gegebene Einbausituation (z.B. Wandmaterial, Lage der Fuge, etwaige Maueranschläge).

Es werden nur Füllschäume verwendet, die nicht nach reagieren. Reste und überstehender Füllschaum werden sauber entfernt und fachgerecht entsorgt.

Etwaige Aufkleber auf Fensterprofilen und Grasflächen sowie etwaige Schutzfolien an Beschlägen, Scheiben und Rahmen werden im Zuge der Montage fachgerecht entfernt.

Die Montage erfolgt ohne Unterschied der Arbeitshöhe. Gerüste für eine Arbeitshöhe über 4,0 m werden gesondert verrechnet.

Alle zur Montage erforderlichen Befestigungsmittel sind korrosionsgeschützt und in den Einheitspreisen einkalkuliert.

**Angebotenes Erzeugnis:**

Fenster, Fenstertüren und Türen werden mit den wählbaren Vorbemerkungen zur jeweiligen ULG

**Ergänzungen zur StLB HB-022+ABK-020****Ausschreibungstexte ZZZ**

Leistungsverzeichnis

gedruckt am 15.11.2023  
LB-HB-022+ABK-020 Preisangaben in EUR

beschrieben.

**Aufzahlungen und Zubehör:**

Positionen für Aufzahlungen (Az) und Zubehör beschreiben Ergänzungen/Erweiterungen/Varianten zu vorangegangenen Positionen (Leistungen) und werden nur aus dem System oder der Auswahl von Produkten des Herstellers der Grundposition angeboten bzw. ausgeführt.

41.IB 00 + Angaben und Anforderungen an die Art und Weise der Leistungserbringung gelten als vereinbart und sind in die Einheitspreise einkalkuliert:

**41.IB 00X + Material/Erzeugnis n.W.AN zu 41IB**

Das Verwenden nachstehend angebotener Materialien/Erzeugnisse zu den angegebenen Positionen dieser ULG wird vereinbart:

Betrifft Position(en):

Material/Erzeugnis nach Wahl des Auftragnehmers (AN).

Angeboten: (.....)

**41.IB 00Y + Material/Erzeugnis Beispiel AG zu 41IB**

Das Verwenden nachstehend angebotener Materialien/Erzeugnisse zu den angegebenen Positionen dieser ULG wird vereinbart:

Betrifft Position(en):

Beispielhaftes Material/Erzeugnis:

Angeboten ist das beispielhafte oder ein Material/Erzeugnis gleichwertiger Art.

Kriterien der Gleichwertigkeit:

Angeboten: (.....)

**41.IC + Hauseingangstür Holz- Alu HT 410 (INTERNORM)**

Version: 2019-09

**Im Folgendem ist das Liefern und der Einbau von Hauseingangstür beschrieben.**

Für Haustürelemente gelten nachstehende Anforderungen:

Hauseingangstüren, Seitenteile, Oberlichten und deren Kombination werden in der Folge kurz Türen genannt. Im Einheitspreis sind mit Beschlägen ausgestattet und wenn nicht anders angegeben verglaste Türen einkalkuliert, einschließlich der Einbauarbeiten und Ausbilden der Bauanschlussfugen zwischen dem Blindstock oder Türstock zum Baukörper oder zwischen Türstock und Blindstock. Alle Flügel gehen wenn nicht anders beschrieben nach innen auf.

**Standardqualität:****Systembeschreibung:**

Holz-Alu Haustür in einer mehrschichtigen Plattenkonstruktion mit Isolationskern aus Thermoschaum (HFCKW-, HFKW- und FKW-frei). Rahmenprofile.

Bautiefe Türblatt 121,5 mm

Bautiefe Rahmen 121,5 mm

Seitenteile – 4 fach-Gläser mit Wärmeschutzbeschichtungen und Gasfüllungen in VSG (Verbund-Sicherheitsglas) ausgeführt.

**Farbe:**

Standardfarben nach Wahl des Auftraggebers beziehen sich auf Farben, für die der Hersteller keinen Aufpreis verrechnet.

Sonderfarben werden mit einer Aufzahlung verrechnet. Auf Anforderung des Auftraggebers werden Unterlagen über die zur Wahl stehenden Standardfarben vorgelegt.

Farbprogramm innen: Holz-Farben nach Standard des Herstellers

**Bauarten:** nach innen öffnende 1-flg. Haustüren, fixe Seitenteil,gekoppelte Seitenteilen und Oberlichten sind möglich.

**Ergänzungen zur StLB HB-022+ABK-020****Ausschreibungstexte ZZZ**

Leistungsverzeichnis

gedruckt am 15.11.2023

LB-HB-022+ABK-020

Preisangaben in EUR

**Rohstoffe:** Alu-Strangpressprofile und Bleche mit pulverbeschichteten oder eloxierten Oberflächen, Holz und Holzwerkstoffe mit 3 facher Oberflächenveredelung in den Hersteller- Holz Standardfarben

**Beschläge:** 3 Stück höhenverstellbare Haustürbänder voll verdeckt liegend. Eine Mehrfachverriegelung mit Schwenkriegel.

**Sichtbeschläge:** Rosetten innen und außen standardmäßig flächenbündig im Türblatt versenkt. Flächenbündig versenkte Schalengriffe oder Stangen-, Stoß-, Glas- oder Bügel- Griffe.

Wärmedämmung:UD Tür 0,58 W/m<sup>2</sup>K

Beanspruchungsklasse (DIN 18055)

Klimaklasse c/d und e lt. DIN EN 1121/2000-09 Klassifizierung nach DIN EN 12219/2000-06 Klasse 3 (höchste Klasse).

Luftdichtheit nach DIN EN 1026 Klasse 4.

Einbruchhemmung WK2 nach DIN V ENV 1627

**Abkürzungen im Positionsstichwort:**

1f- HET. – Hauseingangstür

lg. – Isolierglas/Paneel

1T,2T – einteilig, zweiteilig usw.

1FI, 2FI – einflügelig, zweiflügelig usw.

+OL, +2OL – mit Oberlichte, mit zwei Oberlichten

+OL/UL – mit Ober- oder Unterlichte

Konstruktion – mehrteilig

Angaben im Positionsstichwort:

im Positionsstichwort sind die Ausführung /Funktion und die Varianten (z.B. A,B,...) angegeben.

Im Folgendem ist das Liefern und der Einbau von Haustüren beschrieben.

Einbau:

Für den Einbau der Haustüren sind die Einbaurichtlinien der Arbeitsgemeinschaft zur Förderung der Qualitätsarbeit zu beachten. Die Abdichtung zwischen Tür und Baukörper muss den bauphysikalischen Anforderungen hinsichtlich Wärmeschutz, Schallschutz, Feuchteschutz und Fugenbewegungen entsprechen. Die Befestigungsabstände sind lt. Angabe des Herstellers einzuhalten. Bei Schrauben oder Dübelmontage ist ein System zu wählen, bei dem die Befestigungselemente am Rahmenprofil nicht sichtbar sind. ( Anordnung in der Hohlkammer und Abdeckung der Bohrung)

Die Tür ist nicht dazu bestimmt Kräfte aus dem Bauwerk aufzunehmen. Direkt auf das Element einwirkende Kräfte wie z.B. Windlasten müssen über die Tür in das Bauwerk abgeleitet werden. Der Rahmen und der Scheibenrand zwischen zwei Auflagen darf maximal 1/300 seiner Stützweite durchbiegen. Für Isolierglas gilt zusätzlich, dass die Durchbiegung des Scheibenrandes maximal 8 mm betragen darf.

Die Ausbildung der Bauanschlussfugen berücksichtigt die durch Beschreibung oder Plan/Skizze bekannt gegebene Einbausituation (z.B. Wandmaterial, Lage der Fuge, etwaige Maueranschlüsse).

Es werden nur Füllschäume verwendet, die nicht nach reagieren. Reste und überstehender Füllschaum werden sauber entfernt und fachgerecht entsorgt.

Etwaige Aufkleber auf Fensterprofilen und Glasflächen sowie etwaige Schutzfolien an Beschlägen, Scheiben und Rahmen werden im Zuge der Montage fachgerecht entfernt.

Die Montage erfolgt ohne Unterschied der Arbeitshöhe. Gerüste für eine Arbeitshöhe über 4,0 m werden gesondert verrechnet.

Alle zur Montage erforderlichen Befestigungsmittel sind korrosionsgeschützt und in den Einheitspreisen einkalkuliert.

**Angebotenes Erzeugnis:**

Fenster, Fenstertüren und Türen werden mit den wählbaren Vorbemerkungen zur jeweiligen ULG

**Ergänzungen zur StLB HB-022+ABK-020****Ausschreibungstexte ZZZ**

Leistungsverzeichnis

gedruckt am 15.11.2023  
LB-HB-022+ABK-020 Preisangaben in EUR

beschrieben.

**Aufzahlungen und Zubehör:**

Positionen für Aufzahlungen (Az) und Zubehör beschreiben Ergänzungen/Erweiterungen/Varianten zu vorangegangenen Positionen (Leistungen) und werden nur aus dem System oder der Auswahl von Produkten des Herstellers der Grundposition angeboten bzw. ausgeführt.

41.IC 00 + Angaben und Anforderungen an die Art und Weise der Leistungserbringung gelten als vereinbart und sind in die Einheitspreise einkalkuliert:

**41.IC 00X + Material/Erzeugnis n.W.AN zu 41IC**

Das Verwenden nachstehend angebotener Materialien/Erzeugnisse zu den angegebenen Positionen dieser ULG wird vereinbart:

Betrifft Position(en):

Material/Erzeugnis nach Wahl des Auftragnehmers (AN).

Angeboten: (.....)

**41.IC 00Y + Material/Erzeugnis Beispiel AG zu 41IC**

Das Verwenden nachstehend angebotener Materialien/Erzeugnisse zu den angegebenen Positionen dieser ULG wird vereinbart:

Betrifft Position(en):

Beispielhaftes Material/Erzeugnis:

Angeboten ist das beispielhafte oder ein Material/Erzeugnis gleichwertiger Art.

Kriterien der Gleichwertigkeit:

Angeboten: (.....)

**41.U1 + Fenster-u.Fassadenanschl.MB,Fe.E,vorgesetzt montiert (SIGA)**

Version 2023-09

Im Folgenden ist das Liefern und Einbauen / Montieren / Versetzen beschrieben.

**Hersteller- und Verarbeitungsrichtlinien:**

Die Verarbeitungsrichtlinien des Erzeugers werden eingehalten.

Es werden nur aufeinander abgestimmte Produkte verwendet.

Es werden nur die dem System zugeordneten Materialien verwendet.

Im Folgenden sind beschrieben: Fassaden- und Fensteranschlüsse

- Massivbau (MB)
- Fensterelement (Fe.E)
- vorgesetzt montiert

*Hinweis:*

*Gemäß den Angaben des Herstellers können Produkte bzw. Positionen für folgende Themen/LGs in ein LV übernommen werden: LG 41, 55, 67, 68, 71, 72, 73, 74, 75*

41.U1 00 + Folgende Angaben und Anforderungen an die Art und Weise der Leistungserbringung gelten als vereinbart und sind in die Einheitspreise einkalkuliert.

**41.U1 00A + Material/Erzeugnis n.W.AN zu 41U1**

Das Verwenden nachstehend angebotener Materialien/Erzeugnisse zu den angegebenen Positionen dieser ULG wird vereinbart:

**Ergänzungen zur StLB HB-022+ABK-020****Ausschreibungstexte ZZZ**

Leistungsverzeichnis

gedruckt am 15.11.2023  
LB-HB-022+ABK-020 Preisangaben in EUR

Betrifft Position(en):   
 Material/Erzeugnis nach Wahl des Auftragnehmers (AN).  
 Angeboten: (.....)

**41.U1 00B + Material/Erzeugnis Beispiel AG zu 41U1**

Das Verwenden nachstehend angebotener Materialien/Erzeugnisse zu den angegebenen Positionen dieser ULG wird vereinbart:

Betrifft Position(en):   
 Beispielhaftes Material/Erzeugnis:   
 Angeboten ist das beispielhafte oder ein Material/Erzeugnis gleichwertiger Art.  
 Kriterien der Gleichwertigkeit:   
 Angeboten: (.....)

**41.U2 + Fenster-u.Fassadenanschl.MB,Fe.E,außen bündig (SIGA)**

Version 2023-09

Im Folgenden ist das Liefern und Einbauen / Montieren / Versetzen beschrieben.

**Hersteller- und Verarbeitungsrichtlinien:**

Die Verarbeitungsrichtlinien des Erzeugers werden eingehalten.  
 Es werden nur aufeinander abgestimmte Produkte verwendet.  
 Es werden nur die dem System zugeordneten Materialien verwendet.

Im Folgenden sind beschrieben: Fassaden- und Fensteranschlüsse

- Massivbau (MB)
- Fensterelement (Fe.E)
- außen bündig montiert

*Hinweis:*

*Gemäß den Angaben des Herstellers können Produkte bzw. Positionen für folgende Themen/LGs in ein LV übernommen werden: LG 41, 55, 67, 68, 71, 72, 73, 74, 75*

41.U2 00 + Folgende Angaben und Anforderungen an die Art und Weise der Leistungserbringung gelten als vereinbart und sind in die Einheitspreise einkalkuliert.

**41.U2 00A + Material/Erzeugnis n.W.AN zu 41U2**

Das Verwenden nachstehend angebotener Materialien/Erzeugnisse zu den angegebenen Positionen dieser ULG wird vereinbart:

Betrifft Position(en):   
 Material/Erzeugnis nach Wahl des Auftragnehmers (AN).  
 Angeboten: (.....)

**41.U2 00B + Material/Erzeugnis Beispiel AG zu 41U2**

Das Verwenden nachstehend angebotener Materialien/Erzeugnisse zu den angegebenen Positionen dieser ULG wird vereinbart:

Betrifft Position(en):   
 Beispielhaftes Material/Erzeugnis:   
 Angeboten ist das beispielhafte oder ein Material/Erzeugnis gleichwertiger Art.  
 Kriterien der Gleichwertigkeit:   
 Angeboten: (.....)



**Ergänzungen zur StLB HB-022+ABK-020****Ausschreibungstexte ZZZ**

Leistungsverzeichnis

LB-HB-022+ABK-020

gedruckt am 15.11.2023

Preisangaben in EUR

**41.U3 + Fenster-u.Fassadenanschl.MB,Fe.E, mittig/Leibung (SIGA)**

Version 2023-09

Im Folgenden ist das Liefern und Einbauen / Montieren / Versetzen beschrieben.

**Hersteller- und Verarbeitungsrichtlinien:**

Die Verarbeitungsrichtlinien des Erzeugers werden eingehalten.

Es werden nur aufeinander abgestimmte Produkte verwendet.

Es werden nur die dem System zugeordneten Materialien verwendet.

Im Folgenden sind beschrieben: Fassaden- und Fensteranschlüsse

- Massivbau (MB)
- Fensterelement (Fe.E)
- mittig in der Leibung montiert

*Hinweis:**Gemäß den Angaben des Herstellers können Produkte bzw. Positionen für folgende Themen/LGs in ein LV übernommen werden: LG 41, 55, 67, 68, 71, 72, 73, 74, 75*

41.U3 00 + Folgende Angaben und Anforderungen an die Art und Weise der Leistungserbringung gelten als vereinbart und sind in die Einheitspreise einkalkuliert.

**41.U3 00A + Material/Erzeugnis n.W.AN zu 41U3**

Das Verwenden nachstehend angebotener Materialien/Erzeugnisse zu den angegebenen Positionen dieser ULG wird vereinbart:

Betrifft Position(en):  

Material/Erzeugnis nach Wahl des Auftragnehmers (AN).

Angeboten: ( )**41.U3 00B + Material/Erzeugnis Beispiel AG zu 41U3**

Das Verwenden nachstehend angebotener Materialien/Erzeugnisse zu den angegebenen Positionen dieser ULG wird vereinbart:

Betrifft Position(en):  Beispielhaftes Material/Erzeugnis:  

Angeboten ist das beispielhafte oder ein Material/Erzeugnis gleichwertiger Art.

Kriterien der Gleichwertigkeit:  Angeboten: ( )**41.U4 + Fassaden-u.Fensteranschl.HB,Fenster-Element (SIGA)**

Version 2023-09

Im Folgenden ist das Liefern und Einbauen / Montieren / Versetzen beschrieben.

**Hersteller- und Verarbeitungsrichtlinien:**

Die Verarbeitungsrichtlinien des Erzeugers werden eingehalten.

Es werden nur aufeinander abgestimmte Produkte verwendet.

Es werden nur die dem System zugeordneten Materialien verwendet.

Im Folgenden sind beschrieben: Fassaden- und Fensteranschlüsse

- Holzbau (HB)
- Fensterelement

**Ergänzungen zur StLB HB-022+ABK-020****Ausschreibungstexte ZZZ**

Leistungsverzeichnis

gedruckt am 15.11.2023  
LB-HB-022+ABK-020 Preisangaben in EUR*Hinweis:**Gemäß den Angaben des Herstellers können Produkte bzw. Positionen für folgende Themen/LGs in ein LV übernommen werden: LG 36, 41, 55, 68, 71, 72, 73, 74, 75*

41.U4 00 + Folgende Angaben und Anforderungen an die Art und Weise der Leistungserbringung gelten als vereinbart und sind in die Einheitspreise einkalkuliert.

**41.U4 00A + Material/Erzeugnis n.W.AN zu 41U4**

Das Verwenden nachstehend angebotener Materialien/Erzeugnisse zu den angegebenen Positionen dieser ULG wird vereinbart:

Betrifft Position(en):

Material/Erzeugnis nach Wahl des Auftragnehmers (AN).

Angeboten: (.....)

**41.U4 00B + Material/Erzeugnis Beispiel AG zu 41U4**

Das Verwenden nachstehend angebotener Materialien/Erzeugnisse zu den angegebenen Positionen dieser ULG wird vereinbart:

Betrifft Position(en):

Beispielhaftes Material/Erzeugnis:

Angeboten ist das beispielhafte oder ein Material/Erzeugnis gleichwertiger Art.

Kriterien der Gleichwertigkeit:

Angeboten: (.....)

**41.U5 + Anschlussfuge m.spritzbarem Fugendichtstoff (SIGA)**

Version 2021-09

Im Folgenden ist das Liefern und Einbauen / Montieren / Versetzen beschrieben.

**Hersteller- und Verarbeitungsrichtlinien:**

Die Verarbeitungsrichtlinien des Erzeugers werden eingehalten.

Es werden nur aufeinander abgestimmte Produkte verwendet.

Es werden nur die dem System zugeordneten Materialien verwendet.

Im Folgenden sind beschrieben: Fassaden- und Fensteranschlüsse

- Massivbau (MB)
- Fensterelement (Fe.E)
- Anschlussfuge mit spritzbarem Fugendichtstoff

*Hinweis:**Gemäß den Angaben des Herstellers können Produkte bzw. Positionen für folgende Themen/LGs in ein LV übernommen werden: LG 36, 41, 55, 67, 68, 72, 73, 74, 75*

41.U5 00 + Folgende Angaben und Anforderungen an die Art und Weise der Leistungserbringung gelten als vereinbart und sind in die Einheitspreise einkalkuliert.

**41.U5 00A + Material/Erzeugnis n.W.AN zu 41U5**

Das Verwenden nachstehend angebotener Materialien/Erzeugnisse zu den angegebenen Positionen dieser ULG wird vereinbart:

Betrifft Position(en):

Material/Erzeugnis nach Wahl des Auftragnehmers (AN).

Angeboten: (.....)

**Ergänzungen zur StLB HB-022+ABK-020****Ausschreibungstexte ZZZ**

Leistungsverzeichnis

gedruckt am 15.11.2023  
LB-HB-022+ABK-020 Preisangaben in EUR**41.U5 00B + Material/Erzeugnis Beispiel AG zu 41U5**

Das Verwenden nachstehend angebotener Materialien/Erzeugnisse zu den angegebenen Positionen dieser ULG wird vereinbart:

Betrifft Position(en): [REDACTED]

Beispielhaftes Material/Erzeugnis: [REDACTED]

Angeboten ist das beispielhafte oder ein Material/Erzeugnis gleichwertiger Art.

Kriterien der Gleichwertigkeit: [REDACTED]

Angeboten: (. . . . .)

**Ergänzungen zur StLB HB-022+ABK-020****Ausschreibungstexte ZZZ**

Leistungsverzeichnis

gedruckt am 15.11.2023  
LB-HB-022+ABK-020 Preisangaben in EUR

42

**Glaserarbeiten**

Version 022 (2021-12)

Soweit in Vorbemerkungen oder Positionstexten nicht anders angegeben, gelten für alle Leistungen dieser Gruppe folgende Regelungen:

**1. Rahmen und Flügel:**

Die beschriebenen Leistungen gelten ohne Unterschied des Rahmens (z.B. Holz, Kunststoff, Metall) und ohne Unterschied, ob die Leistung feststehende Elemente oder bewegliche Flügel betrifft.

**2. Formen/Scheibengrößen:**

Angaben zu Scheibengrößen bzw. Scheibenformen erfolgen in den "Ausschreiberlücken".

Breiten und Höhen geben die Abmessungen des kleinsten umschriebenen Rechteckes an (Breite x Höhe).

Die für die Herstellung erforderlichen Zeichnungen bzw. Schablonen werden vom Auftraggeber beigestellt.

**3. Glasdicke:**

Die angegebenen Glasdicken beziehen sich auf die Nenndicken gemäß den ÖNORMEN.

**4. Leistungen Auftraggeber (AG):**

4.1 Die Glashalteleisten einschließlich Befestigungsmittel werden vom Auftraggeber beigestellt und sind vormontiert. Holzleisten für verschraubte Ausführung sind vorgebohrt.

4.2 Für geklemmte Glashalteleisten werden vom Auftraggeber schriftliche Montagehinweise beigestellt.

**5. Planungsunterlagen des Auftraggebers (Ausführungsplanung):**

Der Auftraggeber stellt als Unterlagen zum Leistungsverzeichnis eine Ausführungsplanung unter Berücksichtigung der Vorgaben der Behörden und der Personenfrequenz (Nutzungskategorie) zur Verfügung.

Die Ausführungsplanung enthält:

- eine maßstäbliche und bemaßte Darstellung der Ansichten
- eine maßstäbliche und bemaßte Darstellung der Grundrisse und (Haupt) Schnitte
- eine maßstäbliche und bemaßte Darstellung der Baukörperanschlüsse

**6. Einkalkulierte Leistungen:**

Folgende Leistungen sind in die Einheitspreise einkalkuliert:

- das Einpassen, die Klotzung, die Befestigung und die Abdichtung der Verglasungen mit Glashalteleisten oder eine Ausführung mit freier Dichtstofffasse
- das Umrüsten
- sichtbare und geklebte Kanten sind matt geschliffen

6.1 Eine Leistungserklärung ist spätestens zum Zeitpunkt der ersten Anlieferung beizubringen.

**7. Farben:**

7.1 Standardfarben sind Farben (nach Wahl des Auftraggebers), für die der Hersteller keinen Mehrpreis verlangt.

7.2 Sonderfarben sind Farben (nach Wahl des Auftraggebers), für die der Hersteller einen Mehrpreis vorsieht.

**8. Abkürzungsverzeichnis:**

- ESG: Thermisch vorgespanntes Kalknatron-Einscheiben-Sicherheitsglas gemäß ÖNORM
- ESG-HST: Heißgelagertes thermisch vorgespanntes Kalknatron-Einscheiben-Sicherheitsglas (Heat-Soak-Test) gemäß ÖNORM
- MIG: Mehrscheiben-Isolierglas gemäß ÖNORM
- VSG: Verbund-Sicherheitsglas gemäß ÖNORM
- TVG: Teilvorgespanntes Kalknatronglas gemäß ÖNORM
- SZR: Scheibenzwischenraum
- PVB: Polyvinylbutyral

**Ergänzungen zur StLB HB-022+ABK-020****Ausschreibungstexte ZZZ**

Leistungsverzeichnis

gedruckt am 15.11.2023  
LB-HB-022+ABK-020 Preisangaben in EUR**42.00 Wählbare Vorbemerkungen**

42.00 00 + Folgende Angaben und Anforderungen an die Art und Weise der Leistungserbringung gelten als vereinbart und sind in die Einheitspreise einkalkuliert.

**42.00 00A + Material/Erzeugnis n.W.AN zu 4200**

Das Verwenden nachstehend angebotener Materialien/Erzeugnisse zu den angegebenen Positionen dieser ULG wird vereinbart:

Betrifft Position(en): \_\_\_\_\_

Material/Erzeugnis nach Wahl des Auftragnehmers (AN).

Angeboten: (.....)

**42.00 00B + Material/Erzeugnis Beispiel AG zu 4200**

Das Verwenden nachstehend angebotener Materialien/Erzeugnisse zu den angegebenen Positionen dieser ULG wird vereinbart:

Betrifft Position(en): \_\_\_\_\_

Beispielhaftes Material/Erzeugnis: \_\_\_\_\_

Angeboten ist das beispielhafte oder ein Material/Erzeugnis gleichwertiger Art.

Kriterien der Gleichwertigkeit: \_\_\_\_\_

Angeboten: (.....)

**42.02 Einfachglas****Standardausführung:**

Es werden klare, farblose (naturfarbige) Floatgläser ausgeführt.

Ornamentglas Standard:

- Kathedral max. (Rohglas)
- Kathedral min. (kleingehämmert)
- Monumental (523, 528)
- SR Arena C (504)
- Waterdrop (521)

42.02 00 + Folgende Angaben und Anforderungen an die Art und Weise der Leistungserbringung gelten als vereinbart und sind in die Einheitspreise einkalkuliert.

**42.02 00A + Material/Erzeugnis n.W.AN zu 4202**

Das Verwenden nachstehend angebotener Materialien/Erzeugnisse zu den angegebenen Positionen dieser ULG wird vereinbart:

Betrifft Position(en): \_\_\_\_\_

Material/Erzeugnis nach Wahl des Auftragnehmers (AN).

Angeboten: (.....)

**42.02 00B + Material/Erzeugnis Beispiel AG zu 4202**

Das Verwenden nachstehend angebotener Materialien/Erzeugnisse zu den angegebenen Positionen dieser ULG wird vereinbart:

Betrifft Position(en): \_\_\_\_\_

Beispielhaftes Material/Erzeugnis: \_\_\_\_\_

Angeboten ist das beispielhafte oder ein Material/Erzeugnis gleichwertiger Art.

Kriterien der Gleichwertigkeit: \_\_\_\_\_

Angeboten: (.....)

**Ergänzungen zur StLB HB-022+ABK-020****Ausschreibungstexte ZZZ**

Leistungsverzeichnis

gedruckt am 15.11.2023  
LB-HB-022+ABK-020 Preisangaben in EUR**42.03 Mehrscheiben-Isolierglas****Standardausführung:**

Mehrscheiben-Isolierglas 2-fach (2f-MIG) aus klarem, farblosem und beschichtetem (Low-E) Floatglas

- mit einem Scheibenzwischenraum (SZR) bis 16 mm
- einem Ug-Wert  $\leq 1,1 \text{ W/m}^2\text{K}$
- einen Schallschutz  $R_w \geq 30 \text{ dB}$
- sowie einen Lichttransmissionsgrad von  $\geq 80 \%$  (Prozent)

Der Ug-Wert (Wärmedurchgangskoeffizient  $\text{W/m}^2\text{K}$ ) und der Schalldämmwert beziehen sich auf Messungen der Normprüfgröße ohne Berücksichtigung des Randeinflusses.

42.03 00 + Folgende Angaben und Anforderungen an die Art und Weise der Leistungserbringung gelten als vereinbart und sind in die Einheitspreise einkalkuliert.

**42.03 00A + Material/Erzeugnis n.W.AN zu 4203**

Das Verwenden nachstehend angebotener Materialien/Erzeugnisse zu den angegebenen Positionen dieser ULG wird vereinbart:

Betrifft Position(en): \_\_\_\_\_

Material/Erzeugnis nach Wahl des Auftragnehmers (AN).

Angeboten: (.....)

**42.03 00B + Material/Erzeugnis Beispiel AG zu 4203**

Das Verwenden nachstehend angebotener Materialien/Erzeugnisse zu den angegebenen Positionen dieser ULG wird vereinbart:

Betrifft Position(en): \_\_\_\_\_

Beispielhaftes Material/Erzeugnis: \_\_\_\_\_

Angeboten ist das beispielhafte oder ein Material/Erzeugnis gleichwertiger Art.

Kriterien der Gleichwertigkeit: \_\_\_\_\_

Angeboten: (.....)

**42.04 Feuerschutzglas****Standardausführung:**

Feuerschutzverglasungen sind als klare, farblose Verglasungen ausgeführt und immer in Kombination mit dem entsprechenden Rahmenmaterial (Stahl, Holz, Aluminium) oder als rahmenlose Feuerschutzverglasungen beschrieben.

42.04 00 + Folgende Angaben und Anforderungen an die Art und Weise der Leistungserbringung gelten als vereinbart und sind in die Einheitspreise einkalkuliert.

**42.04 00A + Material/Erzeugnis n.W.AN zu 4204**

Das Verwenden nachstehend angebotener Materialien/Erzeugnisse zu den angegebenen Positionen dieser ULG wird vereinbart:

Betrifft Position(en): \_\_\_\_\_

Material/Erzeugnis nach Wahl des Auftragnehmers (AN).

Angeboten: (.....)

**42.04 00B + Material/Erzeugnis Beispiel AG zu 4204**

Das Verwenden nachstehend angebotener Materialien/Erzeugnisse zu den angegebenen Positionen dieser ULG wird vereinbart:

Betrifft Position(en): \_\_\_\_\_

Beispielhaftes Material/Erzeugnis: \_\_\_\_\_

**Ergänzungen zur StLB HB-022+ABK-020****Ausschreibungstexte ZZZ**

Leistungsverzeichnis

gedruckt am 15.11.2023

LB-HB-022+ABK-020

Preisangaben in EUR

Angeboten ist das beispielhafte oder ein Material/Erzeugnis gleichwertiger Art.

Kriterien der Gleichwertigkeit: \_\_\_\_\_

Angeboten: (.....)

**42.05 Profilbauglas****1. Allgemein:**

1.1 Im Folgenden ist das Versetzen von Profilbauglas in allseitig geschlossenen Rahmen beschrieben.

1.2 Die Lieferung und Montage von Rahmen, sofern nicht vom Auftraggeber (AG) beigestellt, sind in eigenen Positionen beschrieben.

1.3 Das Abdichten der Glasbahnen zum Rahmen ist in eigenen Positionen beschrieben.

**2. Einkalkulierte Leistungen:**

2.1 Die Einheitspreise gelten für feststehende Bauteile ohne Unterschied der Einbauhöhe.

2.2 Folgende Leistungen sind in die Einheitspreise einkalkuliert:

- etwaige Erschwernisse durch das Arbeiten von Leitern oder Gerüsten
- beidseitiges Abdichten der Glasbahnen bei doppelschaliger Verlegung zueinander mit elastischem Dichtstoff (bis zu einem Querschnitt von 50 mm<sup>2</sup>)

42.05 00 + Folgende Angaben und Anforderungen an die Art und Weise der Leistungserbringung gelten als vereinbart und sind in die Einheitspreise einkalkuliert.

**42.05 00A + Material/Erzeugnis n.W.AN zu 4205**

Das Verwenden nachstehend angebotener Materialien/Erzeugnisse zu den angegebenen Positionen dieser ULG wird vereinbart:

Betrifft Position(en): \_\_\_\_\_

Material/Erzeugnis nach Wahl des Auftragnehmers (AN).

Angeboten: (.....)

**42.05 00B + Material/Erzeugnis Beispiel AG zu 4205**

Das Verwenden nachstehend angebotener Materialien/Erzeugnisse zu den angegebenen Positionen dieser ULG wird vereinbart:

Betrifft Position(en): \_\_\_\_\_

Beispielhaftes Material/Erzeugnis: \_\_\_\_\_

Angeboten ist das beispielhafte oder ein Material/Erzeugnis gleichwertiger Art.

Kriterien der Gleichwertigkeit: \_\_\_\_\_

Angeboten: (.....)

**42.11 Horizontalverglasung >15° VSG ohne Rahmen**

Im Folgenden sind Horizontalverglasungen (ab einer Neigung >15° zur Vertikalen) mit Verbund-Sicherheitsglas (VSG) gemäß ÖNORM EN 14449 für vorhandene Rahmenkonstruktionen beschrieben.

42.11 00 + Folgende Angaben und Anforderungen an die Art und Weise der Leistungserbringung gelten als vereinbart und sind in die Einheitspreise einkalkuliert.

**42.11 00A + Material/Erzeugnis n.W.AN zu 4211**

Das Verwenden nachstehend angebotener Materialien/Erzeugnisse zu den angegebenen Positionen dieser ULG wird vereinbart:

Betrifft Position(en): \_\_\_\_\_

Material/Erzeugnis nach Wahl des Auftragnehmers (AN).

Angeboten: (.....)

**Ergänzungen zur StLB HB-022+ABK-020****Ausschreibungstexte ZZZ**

Leistungsverzeichnis

gedruckt am 15.11.2023  
LB-HB-022+ABK-020 Preisangaben in EUR**42.11 00B + Material/Erzeugnis Beispiel AG zu 4211**

Das Verwenden nachstehend angebotener Materialien/Erzeugnisse zu den angegebenen Positionen dieser ULG wird vereinbart:

Betrifft Position(en):

Beispielhaftes Material/Erzeugnis:

Angeboten ist das beispielhafte oder ein Material/Erzeugnis gleichwertiger Art.

Kriterien der Gleichwertigkeit:

Angeboten: (. . . . .)

**42.12 Horizontalverglasung >15° MIG ohne Rahmen****1. Allgemein:**

Im Folgenden sind Horizontalverglasungen (mit einer Neigung >15° zur Vertikalen) mit Mehrscheiben-Isolierglas (MIG) für vorhandene Rahmenkonstruktionen beschrieben.

**2. Wärmedurchgangskoeffizient:**

2.1 Der Ug-Wert (Wärmedurchgangskoeffizient in W/m<sup>2</sup>K) bezieht sich auf Berechnung gemäß ÖNORM EN 673.

2.2 Werden Verglasungen geneigt oder horizontal eingebaut, verschlechtert sich der Ug-Wert.

42.12 00 + Folgende Angaben und Anforderungen an die Art und Weise der Leistungserbringung gelten als vereinbart und sind in die Einheitspreise einkalkuliert.

**42.12 00A + Material/Erzeugnis n.W.AN zu 4212**

Das Verwenden nachstehend angebotener Materialien/Erzeugnisse zu den angegebenen Positionen dieser ULG wird vereinbart:

Betrifft Position(en):

Material/Erzeugnis nach Wahl des Auftragnehmers (AN).

Angeboten: (. . . . .)

**42.12 00B + Material/Erzeugnis Beispiel AG zu 4212**

Das Verwenden nachstehend angebotener Materialien/Erzeugnisse zu den angegebenen Positionen dieser ULG wird vereinbart:

Betrifft Position(en):

Beispielhaftes Material/Erzeugnis:

Angeboten ist das beispielhafte oder ein Material/Erzeugnis gleichwertiger Art.

Kriterien der Gleichwertigkeit:

Angeboten: (. . . . .)

**42.15 Ganzglasgeländer ohne Handlauf****1. Allgemein:**

1.1 Im Folgenden sind Ganzglasgeländer (Ganzglasgel.) mit absturzsichernder Funktion ohne Handlauf beschrieben.

1.2 Ganzglasgeländer: einseitig linienförmig unten eingespannt (gemäß Verglasungsgruppe 1.2: Verglasungen, ohne lastverteilenden Brüstungsriegel oder lastverteilenden Handlauf), bestehend aus Glas, Klemmkonstruktion/Profil und Befestigung

1.3 Klemmkonstruktion/Profil:

- justierbar an die vom AG beigelegte(n) Unterkonstruktion bzw. Baukörper (z.B. bezüglich Wärmeausdehnungen)

1.4 Glas:

- Verbund-Sicherheitsglas VSG aus Floatglas oder VSG aus TVG (VSG/TVG)
- PVB Folie, klar, Mindestdicke 0,76 mm
- sichtbare Kanten poliert



**Ergänzungen zur StLB HB-022+ABK-020****Ausschreibungstexte ZZZ**

Leistungsverzeichnis

gedruckt am 15.11.2023  
LB-HB-022+ABK-020 Preisangaben in EUR

- im Einspannbereich bohrungsfrei
- vollflächig, elastisch gebettet
- Glasart: klar

**2. Einkalkulierte Leistungen:**

Befestigungen am Baukörper bzw. Untergrund sind in die Einheitspreise einkalkuliert.

42.15 00 + Folgende Angaben und Anforderungen an die Art und Weise der Leistungserbringung gelten als vereinbart und sind in die Einheitspreise einkalkuliert.

**42.15 00A + Material/Erzeugnis n.W.AN zu 4215**

Das Verwenden nachstehend angebotener Materialien/Erzeugnisse zu den angegebenen Positionen dieser ULG wird vereinbart:

Betrifft Position(en): \_\_\_\_\_

Material/Erzeugnis nach Wahl des Auftragnehmers (AN).

Angeboten: (.....)

**42.15 00B + Material/Erzeugnis Beispiel AG zu 4215**

Das Verwenden nachstehend angebotener Materialien/Erzeugnisse zu den angegebenen Positionen dieser ULG wird vereinbart:

Betrifft Position(en): \_\_\_\_\_

Beispielhaftes Material/Erzeugnis: \_\_\_\_\_

Angeboten ist das beispielhafte oder ein Material/Erzeugnis gleichwertiger Art.

Kriterien der Gleichwertigkeit: \_\_\_\_\_

Angeboten: (.....)

**42.16 Ganzglasgeländer mit Handlauf****1. Allgemein:**

1.1 Im Folgenden sind Ganzglasgeländer (Ganzglasgel.) mit absturzsichernder Funktion mit Handlauf (HL) beschrieben.

1.2 Ganzglasgeländer: einseitig linienförmig unten eingespannt oder punktförmig gelagert (gemäß Verglasungsgruppe 2: Verglasungen, mit lastverteilendem kraftschlüssig verbundenem auf- oder vorgesetztem Handlauf), bestehend aus Glas, Punkthalter oder Klemmkonstruktion/Profil und Befestigung

1.3 Klemmkonstruktion/Profil:

- aus Edelstahlpunkthalter mit Edelstahl Abstandstück durch Glasbohrungen mit dem Untergrund verschraubt
- justierbar an die vom AG beigestellte(n) Unterkonstruktion bzw. Baukörper (z.B. bezüglich Wärmeausdehnungen)

1.4 Glas:

- Verbund-Sicherheitsglas VSG aus Floatglas oder VSG aus ESG (VSG/ESG) oder TVG (VSG/TVG)
- PVB Folie, klar, Mindestdicke 0,76 mm
- sichtbare Kanten poliert
- Glasart: klar

**2. Einkalkulierte Leistungen:**

Befestigungen am Baukörper bzw. Untergrund sind in die Einheitspreise einkalkuliert.

42.16 00 + Folgende Angaben und Anforderungen an die Art und Weise der Leistungserbringung gelten als vereinbart und sind in die Einheitspreise einkalkuliert.

**Ergänzungen zur StLB HB-022+ABK-020****Ausschreibungstexte ZZZ**

Leistungsverzeichnis

gedruckt am 15.11.2023  
LB-HB-022+ABK-020 Preisangaben in EUR**42.16 00A + Material/Erzeugnis n.W.AN zu 4216**

Das Verwenden nachstehend angebotener Materialien/Erzeugnisse zu den angegebenen Positionen dieser ULG wird vereinbart:

Betrifft Position(en):

Material/Erzeugnis nach Wahl des Auftragnehmers (AN).

Angeboten: (.....)

**42.16 00B + Material/Erzeugnis Beispiel AG zu 4216**

Das Verwenden nachstehend angebotener Materialien/Erzeugnisse zu den angegebenen Positionen dieser ULG wird vereinbart:

Betrifft Position(en):

Beispielhaftes Material/Erzeugnis:

Angeboten ist das beispielhafte oder ein Material/Erzeugnis gleichwertiger Art.

Kriterien der Gleichwertigkeit:

Angeboten: (.....)

**42.17 Ganzglasgeländer als Füllungselement****1. Allgemein:**

1.1 Im Folgenden sind Ganzglasgeländer (Ganzglasgel.) mit absturzsichernder Funktion, als Füllelement (Fülle.) in einer lastabtragenden Konstruktion, beschrieben.

1.2 Ganzglasgeländer: an mindestens zwei gegenüberliegenden Seiten linien- oder punktförmig gelagert (gemäß Verglasungsgruppe 3: Verglasungen an mindestens zwei gegenüberliegenden Seiten linien- oder punktförmig gelagert, mit lastabtragendem Brüstungsriegel oder an der Einwirkungsseite vorgesetztem lastabtragendem Handlauf)

1.3 Geländer mit unveränderbarer, gleichmäßiger Glaslagerung und Krafteinleitung, bestehend aus Glas, Punkthalter oder Klemmkonstruktion/Profil, Steher und Handlauf.

1.4 Rahmen oder punktförmige Halterungen:

- justierbar an die vom AG beigestellte Unterkonstruktion bzw. Baukörper (z.B. bezüglich Wärmeausdehnungen)

1.5 Glas:

- Verbund-Sicherheitsglas VSG aus Floatglas oder VSG aus ESG (VSG/ESG) oder TVG (VSG/TVG)
- PVB Folie, klar, Mindestdicke 0,76 mm
- sichtbare Kanten poliert
- Glasart: klar

1.6 Glaslagerung:

- linienförmige Lagerung, horizontal oder vertikal
- punktförmige Lagerung, gebohrt
- punktförmige Lagerung, geklemmt

**2. Einkalkulierte Leistungen:**

Befestigungen am Baukörper bzw. Untergrund sind in die Einheitspreise einkalkuliert.

42.17 00 + Folgende Angaben und Anforderungen an die Art und Weise der Leistungserbringung gelten als vereinbart und sind in die Einheitspreise einkalkuliert.

**42.17 00A + Material/Erzeugnis n.W.AN zu 4217**

Das Verwenden nachstehend angebotener Materialien/Erzeugnisse zu den angegebenen Positionen dieser ULG wird vereinbart:

Betrifft Position(en):

Material/Erzeugnis nach Wahl des Auftragnehmers (AN).

Angeboten: (.....)

**Ergänzungen zur StLB HB-022+ABK-020****Ausschreibungstexte ZZZ**

Leistungsverzeichnis

gedruckt am 15.11.2023

LB-HB-022+ABK-020

Preisangaben in EUR

**42.17 00B + Material/Erzeugnis Beispiel AG zu 4217**

Das Verwenden nachstehend angebotener Materialien/Erzeugnisse zu den angegebenen Positionen dieser ULG wird vereinbart:

Betrifft Position(en): \_\_\_\_\_

Beispielhaftes Material/Erzeugnis: \_\_\_\_\_

Angeboten ist das beispielhafte oder ein Material/Erzeugnis gleichwertiger Art.

Kriterien der Gleichwertigkeit: \_\_\_\_\_

Angeboten: (.....)

**42.18****Ganzglasgeländer ohne Handlauf vor französischem Fenster****1. Allgemein:**

1.1 Im Folgenden sind Ganzglasgeländer (Ganzglasgel.) mit absturzsichernder Funktion, als Füllelement in einer lastabtragenden Konstruktion, beschrieben.

1.2 Ganzglasgeländer: gemäß Verglasungsgruppe 1 (Verglasungen, ohne lastenverteilenden Brüstungsriegel oder ohne lastenverteilenden Handlauf):

- an einem Rand in einer Klemmkonstruktion linien- oder punktförmig gelagert
- an mindestens zwei gegenüberliegenden Seiten linien- oder punktförmig gelagert
- bestehend aus Glas, Punkthalter oder Klemmkonstruktion/Profil und Befestigung

1.3 Konstruktion:

- horizontale und vertikale Profile oder Punkthalterungen auf dem Stock- bzw. Blendrahmen oder im Mauerwerk montiert
- Haltetasche als Verbindungselement, abhängig vom Untergrund

1.4 Glas:

- Verbund-Sicherheitsglas VSG aus Floatglas oder VSG aus TVG (VSG/TVG)
- PVB Folie, klar, Mindestdicke 0,76 mm
- sichtbare Kanten poliert
- Glasart: klar

**2. Einkalkulierte Leistungen:**

Befestigungen am Baukörper bzw. Untergrund sind in die Einheitspreise einkalkuliert.

42.18 00 + Folgende Angaben und Anforderungen an die Art und Weise der Leistungserbringung gelten als vereinbart und sind in die Einheitspreise einkalkuliert.

**42.18 00A + Material/Erzeugnis n.W.AN zu 4218**

Das Verwenden nachstehend angebotener Materialien/Erzeugnisse zu den angegebenen Positionen dieser ULG wird vereinbart:

Betrifft Position(en): \_\_\_\_\_

Material/Erzeugnis nach Wahl des Auftragnehmers (AN).

Angeboten: (.....)

**42.18 00B + Material/Erzeugnis Beispiel AG zu 4218**

Das Verwenden nachstehend angebotener Materialien/Erzeugnisse zu den angegebenen Positionen dieser ULG wird vereinbart:

Betrifft Position(en): \_\_\_\_\_

Beispielhaftes Material/Erzeugnis: \_\_\_\_\_

Angeboten ist das beispielhafte oder ein Material/Erzeugnis gleichwertiger Art.

Kriterien der Gleichwertigkeit: \_\_\_\_\_

Angeboten: (.....)

**Ergänzungen zur StLB HB-022+ABK-020****Ausschreibungstexte ZZZ**

Leistungsverzeichnis

gedruckt am 15.11.2023  
LB-HB-022+ABK-020 Preisangaben in EUR**42.19 Ganzglasgeländer mit Handlauf vor französischem Fenster****1. Allgemein:**

1.1 Im Folgenden sind Ganzglasgeländer (Ganzglasgel.) mit absturzsichernder Funktion, als Füllelement in einer lastabtragenden Konstruktion (mit Handlauf) beschrieben.

1.2 Ganzglasgeländer: gemäß Verglasungsgruppe 3 (mit lastabtragendem Brüstungsriegel oder an der Einwirkungsseite vorgeseztem lastabtragendem Handlauf (HL)):

- an mindestens zwei gegenüberliegenden Seiten linien- oder punktförmig gelagert
- Geländer mit unveränderbarer, gleichmäßiger Glaslagerung und Krafteinleitung
- bestehend aus Glas, Punkthalter oder Klemmkonstruktion/Profil und Befestigung

1.3 Konstruktion:

- umlaufende, horizontale oder vertikale Profile oder Punkthalterungen und lastabtragendem Handlauf auf dem Stock- bzw. Blendrahmen oder im Mauerwerk montiert
- Haltelasche als Verbindungselement, abhängig vom Untergrund

1.4 Glas:

- Verbund-Sicherheitsglas VSG aus Floatglas oder VSG aus ESG oder TVG
- PVB Folie, klar, Mindestdicke 0,76 mm
- sichtbare Kanten poliert
- Glasart: klar

**2. Einkalkulierte Leistungen:**

Befestigungen am Baukörper bzw. Untergrund sind in die Einheitspreise einkalkuliert.

42.19 00 + Folgende Angaben und Anforderungen an die Art und Weise der Leistungserbringung gelten als vereinbart und sind in die Einheitspreise einkalkuliert.

**42.19 00A + Material/Erzeugnis n.W.AN zu 4219**

Das Verwenden nachstehend angebotener Materialien/Erzeugnisse zu den angegebenen Positionen dieser ULG wird vereinbart:

Betrifft Position(en):

Material/Erzeugnis nach Wahl des Auftragnehmers (AN).

Angeboten: ()

**42.19 00B + Material/Erzeugnis Beispiel AG zu 4219**

Das Verwenden nachstehend angebotener Materialien/Erzeugnisse zu den angegebenen Positionen dieser ULG wird vereinbart:

Betrifft Position(en):

Beispielhaftes Material/Erzeugnis:

Angeboten ist das beispielhafte oder ein Material/Erzeugnis gleichwertiger Art.

Kriterien der Gleichwertigkeit:

Angeboten: ()

**42.20 Wandverkleidungen aus Glas****1. Allgemein:**

1.1 Im Folgenden sind Verkleidungen von nicht transparenten Bauteilen mit Glas beschrieben.

1.2 Die Verkleidung wird auf eine statisch tragende Unterkonstruktion (vom AG beigestellt) montiert.

1.3 Glasverkleidungen bestehen aus Spiegel aus silberbeschichtetem Floatglas für den Innenbereich gemäß ÖNORM EN 1036, aus Einscheiben-Sicherheitsglas (ESG) oder Verbund-Sicherheitsglas (VSG), die je nach Anwendung farbig lackiert, verspiegelt, emailliert, individuell bedruckt oder mit Folien versehen sind.

1.4 Zusätzlich zur farbigen Hinterlegung können auch die Ansichtsflächen mechanisch bearbeitet oder farbig gestaltet werden.

**Ergänzungen zur StLB HB-022+ABK-020****Ausschreibungstexte ZZZ**

Leistungsverzeichnis

gedruckt am 15.11.2023  
LB-HB-022+ABK-020 Preisangaben in EUR**2. Einkalkulierte Leistungen:**

Folgende Leistungen sind in die Einheitspreise einkalkuliert:

- der Ausgleich von etwaigen Ungenauigkeiten, die im Rahmen der vorgegebenen Toleranzen für die Unterkonstruktion liegt
- die Befestigung der Gläser durch Verklebung oder mechanisch (z.B. mit Schrauben, sichtbaren Profilen) auf einen vorbehandelten ebenen Untergrund
- bei mehreren aneinandergereihten Gläsern sind die Glasstöße erforderlichenfalls versiegelt oder mit einer Blickdichtung versehen
- sichtbare Kanten sind poliert ausgeführt

42.20 00 + Folgende Angaben und Anforderungen an die Art und Weise der Leistungserbringung gelten als vereinbart und sind in die Einheitspreise einkalkuliert.

**42.20 00A + Material/Erzeugnis n.W.AN zu 4220**

Das Verwenden nachstehend angebotener Materialien/Erzeugnisse zu den angegebenen Positionen dieser ULG wird vereinbart:

Betrifft Position(en):

Material/Erzeugnis nach Wahl des Auftragnehmers (AN).

Angeboten: (. . . . .)

**42.20 00B + Material/Erzeugnis Beispiel AG zu 4220**

Das Verwenden nachstehend angebotener Materialien/Erzeugnisse zu den angegebenen Positionen dieser ULG wird vereinbart:

Betrifft Position(en):

Beispielhaftes Material/Erzeugnis:

Angeboten ist das beispielhafte oder ein Material/Erzeugnis gleichwertiger Art.

Kriterien der Gleichwertigkeit:

Angeboten: (. . . . .)

**42.25 Ganzglastüren u. Glaswände****1. Allgemein:**

1.1 Im Folgenden sind Ganzglastüren, ohne Unterschied ob Links- oder Rechtsausführung, Seitenteile, Oberlichten, Türbänder und Beschläge beschrieben.

Die angegebene Höhe bezieht sich auf das gesamte Tür- bzw. Wandsystem (einschließlich Oberlichte).

**1.2 Glas:**

Es werden Sicherheitsgläser (ESG oder VSG) aus klarem, farblosem Float- oder Ornamentglas, mind. 8 mm dick, ausgeführt.

Sichtbare Kanten sind poliert.

**1.3 Seitenteile und Oberlichten:**

Bei Seitenteilen und Oberlichten werden Beschläge verwendet, die mindestens dieselben Anforderungen wie die beim Türsystem erfüllen.

**1.4 Beschläge und Bänder:**

Sichtbare Beschläge und Bänder sind als Vollaluminium oder mit Aluminiumabdeckungen, natur eloxiert.

**2. Leistungen des Auftraggebers (AG):**

Für den Einbau von Bodenschließern werden die erforderlichen Ausnehmungen vom AG hergestellt.

42.25 00 + Folgende Angaben und Anforderungen an die Art und Weise der Leistungserbringung gelten als vereinbart und sind in die Einheitspreise einkalkuliert.

**Ergänzungen zur StLB HB-022+ABK-020****Ausschreibungstexte ZZZ**

Leistungsverzeichnis

gedruckt am 15.11.2023  
LB-HB-022+ABK-020 Preisangaben in EUR**42.25 00A + Material/Erzeugnis n.W.AN zu 4225**

Das Verwenden nachstehend angebotener Materialien/Erzeugnisse zu den angegebenen Positionen dieser ULG wird vereinbart:

Betrifft Position(en): \_\_\_\_\_

Material/Erzeugnis nach Wahl des Auftragnehmers (AN).

Angeboten: (.....)

**42.25 00B + Material/Erzeugnis Beispiel AG zu 4225**

Das Verwenden nachstehend angebotener Materialien/Erzeugnisse zu den angegebenen Positionen dieser ULG wird vereinbart:

Betrifft Position(en): \_\_\_\_\_

Beispielhaftes Material/Erzeugnis: \_\_\_\_\_

Angeboten ist das beispielhafte oder ein Material/Erzeugnis gleichwertiger Art.

Kriterien der Gleichwertigkeit: \_\_\_\_\_

Angeboten: (.....)

**42.2E + Ganzglastüren u.Glaswände - Ergänzungen (ABD)**

42.2E 00 + Folgende Angaben und Anforderungen an die Art und Weise der Leistungserbringung gelten als vereinbart und sind in die Einheitspreise einkalkuliert.

**42.2E 00A + Material/Erzeugnis n.W.AN zu 422E**

Das Verwenden nachstehend angebotener Materialien/Erzeugnisse zu den angegebenen Positionen dieser ULG wird vereinbart:

Betrifft Position(en): \_\_\_\_\_

Material/Erzeugnis nach Wahl des Auftragnehmers (AN).

Angeboten: (.....)

**42.2E 00B + Material/Erzeugnis Beispiel AG zu 422E**

Das Verwenden nachstehend angebotener Materialien/Erzeugnisse zu den angegebenen Positionen dieser ULG wird vereinbart:

Betrifft Position(en): \_\_\_\_\_

Beispielhaftes Material/Erzeugnis: \_\_\_\_\_

Angeboten ist das beispielhafte oder ein Material/Erzeugnis gleichwertiger Art.

Kriterien der Gleichwertigkeit: \_\_\_\_\_

Angeboten: (.....)

**42.30 Ganzglasduschen****1. Allgemein:**

Im Folgenden sind Ganzglasduschen (Ganzglastüren, Fixteile und Beschläge) gemäß ÖNORM B 3719 beschrieben.

**2. Beschläge und Bänder:**

2.1 Standardbeschläge sind aus Edelstahl, Oberfläche poliert, bei Schiebetüren aus Vollaluminium oder mit Aluminiumabdeckungen, natur eloxiert, mit Beständigkeit gegen Korrosion.

2.2 Standardtür, bestehend aus:

- 2 Duschtürbänder rechteckig, im Hochformat zur Wandbefestigung
- 1 Türkopf beidseitig
- Bei Ausführungen mit Tür an Seitenteil: mit Duscbändern (wie davor) jedoch für Glas-Glas

**3. Glas:**

**Ergänzungen zur StLB HB-022+ABK-020****Ausschreibungstexte ZZZ**

Leistungsverzeichnis

gedruckt am 15.11.2023

LB-HB-022+ABK-020

Preisangaben in EUR

Es werden Sicherheitsgläser (ESG) aus klarem, farblosem Floatglas ausgeführt.

Sichtbare Kanten sind poliert.

42.30 00 + Folgende Angaben und Anforderungen an die Art und Weise der Leistungserbringung gelten als vereinbart und sind in die Einheitspreise einkalkuliert.

**42.30 00A + Material/Erzeugnis n.W.AN zu 4230**

Das Verwenden nachstehend angebotener Materialien/Erzeugnisse zu den angegebenen Positionen dieser ULG wird vereinbart:

Betrifft Position(en):

Material/Erzeugnis nach Wahl des Auftragnehmers (AN).

Angeboten: (. . . . .)

**42.30 00B + Material/Erzeugnis Beispiel AG zu 4230**

Das Verwenden nachstehend angebotener Materialien/Erzeugnisse zu den angegebenen Positionen dieser ULG wird vereinbart:

Betrifft Position(en):

Beispielhaftes Material/Erzeugnis:

Angeboten ist das beispielhafte oder ein Material/Erzeugnis gleichwertiger Art.

Kriterien der Gleichwertigkeit:

Angeboten: (. . . . .)

**42.35****Glassteinarbeiten****1. Allgemein:**

1.1 Im Folgenden sind farblose (naturfarbige) Glassteine in Standardausführung für Wände und/oder Fenster in vertikaler, gerader Ausführung beschrieben.

1.2 Glassteine in Sonderformen sind in eigenen Positionen beschrieben.

1.3 Ausführung:

- Glassteine Standard: "Wolke oder gekreuzt gewellt"
- Glassteinwände weisen mindestens an zwei gegenüber liegenden Seiten Auflager zur Aufnahme der horizontalen Kräfte auf.

**2. Einkalkulierte Leistungen:**

Folgende Leistungen sind in die Einheitspreise einkalkuliert:

- umlaufend Gleit- und Dehnfugen zur Vermeidung von Zwängungen
- beidseitige Verfugung mit Fugenmörtel (Standardfarbe weiß)
- bei Außenwänden eine erforderlicher Bewehrung mit verzinktem Torstahl gemäß statische Berechnung ab einer Fläche von 2,5 m<sup>2</sup>

**3. Ausmaß- und Abrechnungsregeln:**

Flächen mit einer Größe bis 1,5 m<sup>2</sup> werden nach Stück abgerechnet.

42.35 00 + Folgende Angaben und Anforderungen an die Art und Weise der Leistungserbringung gelten als vereinbart und sind in die Einheitspreise einkalkuliert.

**42.35 00A + Material/Erzeugnis n.W.AN zu 4235**

Das Verwenden nachstehend angebotener Materialien/Erzeugnisse zu den angegebenen Positionen dieser ULG wird vereinbart:

Betrifft Position(en):

Material/Erzeugnis nach Wahl des Auftragnehmers (AN).

Angeboten: (. . . . .)



**Ergänzungen zur StLB HB-022+ABK-020****Ausschreibungstexte ZZZ**

Leistungsverzeichnis

gedruckt am 15.11.2023  
LB-HB-022+ABK-020 Preisangaben in EUR**42.35 00B + Material/Erzeugnis Beispiel AG zu 4235**

Das Verwenden nachstehend angebotener Materialien/Erzeugnisse zu den angegebenen Positionen dieser ULG wird vereinbart:

Betrifft Position(en): \_\_\_\_\_

Beispielhaftes Material/Erzeugnis: \_\_\_\_\_

Angeboten ist das beispielhafte oder ein Material/Erzeugnis gleichwertiger Art.

Kriterien der Gleichwertigkeit: \_\_\_\_\_

Angeboten: (.....)

**42.45 Glas für Wände von Aufzugsschächten****1. Allgemein:**

Im Folgenden ist Glas für Wände von Aufzugsschächten gemäß ÖNORM beschrieben, Rahmen und Unterkonstruktionen sind vom AG beigestellt.

**2. Einkalkulierte Leistungen:**

Die Ausführung von freien Kanten gesäumt ist in die Einheitspreise einkalkuliert.

42.45 00 + Folgende Angaben und Anforderungen an die Art und Weise der Leistungserbringung gelten als vereinbart und sind in die Einheitspreise einkalkuliert.

**42.45 00A + Material/Erzeugnis n.W.AN zu 4245**

Das Verwenden nachstehend angebotener Materialien/Erzeugnisse zu den angegebenen Positionen dieser ULG wird vereinbart:

Betrifft Position(en): \_\_\_\_\_

Material/Erzeugnis nach Wahl des Auftragnehmers (AN).

Angeboten: (.....)

**42.45 00B + Material/Erzeugnis Beispiel AG zu 4245**

Das Verwenden nachstehend angebotener Materialien/Erzeugnisse zu den angegebenen Positionen dieser ULG wird vereinbart:

Betrifft Position(en): \_\_\_\_\_

Beispielhaftes Material/Erzeugnis: \_\_\_\_\_

Angeboten ist das beispielhafte oder ein Material/Erzeugnis gleichwertiger Art.

Kriterien der Gleichwertigkeit: \_\_\_\_\_

Angeboten: (.....)

**42.50 Folieren von Glas**

Im Folgenden ist das Folieren von Glas als Sichtschutz, Blend- und Sonnenschutz oder zu Dekorationszwecken beschrieben.

42.50 00 Folgende Angaben und Anforderungen an die Art und Weise der Leistungserbringung gelten als vereinbart und sind in die Einheitspreise einkalkuliert:

**42.50 00A + Material/Erzeugnis n.W.AN zu 4250**

Das Verwenden nachstehend angebotener Materialien/Erzeugnisse zu den angegebenen Positionen dieser ULG wird vereinbart:

Betrifft Position(en): \_\_\_\_\_

Material/Erzeugnis nach Wahl des Auftragnehmers (AN).

Angeboten: (.....)



**Ergänzungen zur StLB HB-022+ABK-020****Ausschreibungstexte ZZZ**

Leistungsverzeichnis

gedruckt am 15.11.2023  
LB-HB-022+ABK-020 Preisangaben in EUR**42.50 00B + Material/Erzeugnis Beispiel AG zu 4250**

Das Verwenden nachstehend angebotener Materialien/Erzeugnisse zu den angegebenen Positionen dieser ULG wird vereinbart:

Betrifft Position(en): \_\_\_\_\_

Beispielhaftes Material/Erzeugnis: \_\_\_\_\_

Angeboten ist das beispielhafte oder ein Material/Erzeugnis gleichwertiger Art.

Kriterien der Gleichwertigkeit: \_\_\_\_\_

Angeboten: (.....)

**42.60 + Fixverglasungen (ABD)**

Version 2020

42.60 00 + Folgende Angaben und Anforderungen an die Art und Weise der Leistungserbringung gelten als vereinbart und sind in die Einheitspreise einkalkuliert.

**42.60 00A + Material/Erzeugnis n.W.AN zu 4260**

Das Verwenden nachstehend angebotener Materialien/Erzeugnisse zu den angegebenen Positionen dieser ULG wird vereinbart:

Betrifft Position(en): \_\_\_\_\_

Material/Erzeugnis nach Wahl des Auftragnehmers (AN).

Angeboten: (.....)

**42.60 00B + Material/Erzeugnis Beispiel AG zu 4260**

Das Verwenden nachstehend angebotener Materialien/Erzeugnisse zu den angegebenen Positionen dieser ULG wird vereinbart:

Betrifft Position(en): \_\_\_\_\_

Beispielhaftes Material/Erzeugnis: \_\_\_\_\_

Angeboten ist das beispielhafte oder ein Material/Erzeugnis gleichwertiger Art.

Kriterien der Gleichwertigkeit: \_\_\_\_\_

Angeboten: (.....)

**42.90 Regieleistungen****1. Allgemeines:**

In dieser Unterleistungsgruppe werden nur angehängte Regieleistungen gemäß ÖNORM B 2110 erfasst.

Regieleistungen werden nur ausgeführt, wenn sie vom Auftraggeber im Einzelfall angeordnet werden, auch wenn sie im Vertrag (Leistungsverzeichnis) vorgesehen sind.

Die aufgewendeten Stunden, verwendeten Geräte, Transportleistungen und verbrauchten Stoffe werden täglich in die Regiescheine eingetragen und dem Auftraggeber zur Gegenzeichnung vorgelegt.

**2. Mengenänderungen:**

Die Bestimmungen, wonach bei Mengenänderungen die Neuvereinbarung von Einheitspreisen verlangt werden kann, sind auf Regieleistungen nicht anwendbar.

**3. Beschäftigungsgruppen:**

Die angeführten Beschäftigungsgruppen entsprechen den kollektivvertraglichen Regelungen. In den Stundensätzen sind auch anteilige Wegegelder, Fahrtspesen und Aufwandsentschädigungen (Auslösen) einkalkuliert. Verrechnet wird die an der Arbeits- oder Montagestelle tatsächlich geleistete Arbeitszeit, die kleinste Einheit ist die angefangene halbe Stunde.

**4. Einkalkulierte Leistungen:**

Die Einheitspreise für Stoffe gelten frei Baustelle, einschließlich Abladen.

**Ergänzungen zur StLB HB-022+ABK-020****Ausschreibungstexte ZZZ**

Leistungsverzeichnis

gedruckt am 15.11.2023  
LB-HB-022+ABK-020 Preisangaben in EUR**5. Ausmaß- und Abrechnungsregeln:**

Zur Verrechnung kommen die Stundensätze jener Beschäftigungsgruppe, die für die jeweilige Regieleistung ausreicht, unabhängig von der Qualifizierung des tatsächlich eingesetzten Personals.

42.90 00 Folgende Angaben und Anforderungen an die Art und Weise der Leistungserbringung gelten als vereinbart und sind in die Einheitspreise einkalkuliert.

**42.90 00A + Material/Erzeugnis n.W.AN zu 4290**

Das Verwenden nachstehend angebotener Materialien/Erzeugnisse zu den angegebenen Positionen dieser ULG wird vereinbart:

Betrifft Position(en): \_\_\_\_\_

Material/Erzeugnis nach Wahl des Auftragnehmers (AN).

Angeboten: (.....)

**42.90 00B + Material/Erzeugnis Beispiel AG zu 4290**

Das Verwenden nachstehend angebotener Materialien/Erzeugnisse zu den angegebenen Positionen dieser ULG wird vereinbart:

Betrifft Position(en): \_\_\_\_\_

Beispielhaftes Material/Erzeugnis: \_\_\_\_\_

Angeboten ist das beispielhafte oder ein Material/Erzeugnis gleichwertiger Art.

Kriterien der Gleichwertigkeit: \_\_\_\_\_

Angeboten: (.....)

**42.P1 + PENEDERhorizontal REI30 (PENEDER)**

Version: 2021-05

Im Folgenden ist das Liefern und Montieren beschrieben. Die Verarbeitungsrichtlinien des Herstellers sind einzuhalten.

**Aufzahlungen:**

Aufzahlungspositionen (Az) beschreiben Ergänzungen/Erweiterungen/Varianten zu vorangegangenen Positionen (Leistungen) und werden nur aus dem System oder der Auswahl von Produkten des Herstellers der Grundposition angeboten bzw. ausgeführt.

42.P1 00 + Folgende Angaben und Anforderungen an die Art und Weise der Leistungserbringung gelten als vereinbart und sind in die Einheitspreise einkalkuliert.

**42.P1 00A + Material/Erzeugnis n.W.AN zu 42P1**

Das Verwenden nachstehend angebotener Materialien/Erzeugnisse zu den angegebenen Positionen dieser ULG wird vereinbart:

Betrifft Position(en): \_\_\_\_\_

Material/Erzeugnis nach Wahl des Auftragnehmers (AN).

Angeboten: (.....)

**42.P1 00B + Material/Erzeugnis Beispiel AG zu 42P1**

Das Verwenden nachstehend angebotener Materialien/Erzeugnisse zu den angegebenen Positionen dieser ULG wird vereinbart:

Betrifft Position(en): \_\_\_\_\_

Beispielhaftes Material/Erzeugnis: \_\_\_\_\_

Angeboten ist das beispielhafte oder ein Material/Erzeugnis gleichwertiger Art.

Kriterien der Gleichwertigkeit: \_\_\_\_\_

Angeboten: (.....)

**Ergänzungen zur StLB HB-022+ABK-020****Ausschreibungstexte ZZZ**

Leistungsverzeichnis

gedruckt am 15.11.2023  
LB-HB-022+ABK-020 Preisangaben in EUR**42.P2 + PENEDERNurglas (PENEDER)**

Version: 2021-05

Im Folgenden ist das Liefern und Montieren beschrieben. Die Verarbeitungsrichtlinien des Herstellers sind einzuhalten.

**Aufzählungen:**

Aufzählungspositionen (Az) beschreiben Ergänzungen/Erweiterungen/Varianten zu vorangegangenen Positionen (Leistungen) und werden nur aus dem System oder der Auswahl von Produkten des Herstellers der Grundposition angeboten bzw. ausgeführt.

42.P2 00 + Folgende Angaben und Anforderungen an die Art und Weise der Leistungserbringung gelten als vereinbart und sind in die Einheitspreise einkalkuliert.

**42.P2 00A + Material/Erzeugnis n.W.AN zu 42P2**

Das Verwenden nachstehend angebotener Materialien/Erzeugnisse zu den angegebenen Positionen dieser ULG wird vereinbart:

Betrifft Position(en): \_\_\_\_\_

Material/Erzeugnis nach Wahl des Auftragnehmers (AN).

Angeboten: (.....)

**42.P2 00B + Material/Erzeugnis Beispiel AG zu 42P2**

Das Verwenden nachstehend angebotener Materialien/Erzeugnisse zu den angegebenen Positionen dieser ULG wird vereinbart:

Betrifft Position(en): \_\_\_\_\_

Beispielhaftes Material/Erzeugnis: \_\_\_\_\_

Angeboten ist das beispielhafte oder ein Material/Erzeugnis gleichwertiger Art.

Kriterien der Gleichwertigkeit: \_\_\_\_\_

Angeboten: (.....)

**42.PA + Fixverglasungen EW30/EI30/EI60/EI90 (PROMAT)**

Version 2018

**Leistungsumfang:**

Im Folgenden ist das Liefern, einschließlich Einbau bzw. Montage von **Fixverglasungen** beschrieben.

**Hersteller- und Verarbeitungsrichtlinien:**

Alle Leistungen erfolgen gemäß den Hersteller- und Verarbeitungsrichtlinien und gemäß der Normen.

**Einbau- oder Montagerichtlinien:**

Einbau- oder Montagerichtlinien gemäß den Angaben des Herstellers werden eingehalten.

**Aufzählungen/Zubehör/Anlagenteile:**

Positionen für Aufzählungen (Az), Zubehör und Anlagenteile beschreiben Ergänzungen zu vorangegangenen Positionen (Leistungen) und werden nur aus dem System oder der Auswahl von Produkten des Herstellers der Grundposition angeboten bzw. ausgeführt.

42.PA 00 + Folgende Angaben und Anforderungen an die Art und Weise der Leistungserbringung gelten als vereinbart und sind in die Einheitspreise einkalkuliert.

**Ergänzungen zur StLB HB-022+ABK-020****Ausschreibungstexte ZZZ**

Leistungsverzeichnis

gedruckt am 15.11.2023  
LB-HB-022+ABK-020 Preisangaben in EUR**42.PA 00A + Material/Erzeugnis n.W.AN zu 42PA**

Das Verwenden nachstehend angebotener Materialien/Erzeugnisse zu den angegebenen Positionen dieser ULG wird vereinbart:

Betrifft Position(en): \_\_\_\_\_

Material/Erzeugnis nach Wahl des Auftragnehmers (AN).

Angeboten: (.....)

**42.PA 00B + Material/Erzeugnis Beispiel AG zu 42PA**

Das Verwenden nachstehend angebotener Materialien/Erzeugnisse zu den angegebenen Positionen dieser ULG wird vereinbart:

Betrifft Position(en): \_\_\_\_\_

Beispielhaftes Material/Erzeugnis: \_\_\_\_\_

Angeboten ist das beispielhafte oder ein Material/Erzeugnis gleichwertiger Art.

Kriterien der Gleichwertigkeit: \_\_\_\_\_

Angeboten: (.....)

**Ergänzungen zur StLB HB-022+ABK-020****Ausschreibungstexte ZZZ**

Leistungsverzeichnis

gedruckt am 15.11.2023  
LB-HB-022+ABK-020 Preisangaben in EUR**43 Türsysteme (Elemente)**

Version 022 (2021-12)

Soweit in Vorbemerkungen oder Positionstexten nicht anders angegeben, gelten für alle Leistungen dieser Gruppe folgende Regelungen:

Im Folgenden sind Türsysteme als Elemente für einen beweglichen Raumabschluss beschrieben.

Das Türsystem wird ohne unteren Anschlag ausgeführt.

Die beschriebenen Eigenschaften gelten für das ganze Türsystem (Element), auch wenn dieses in Teilen und zu verschiedenen Zeitpunkten auf die Baustelle geliefert und dort versetzt oder montiert wird.

**1. Prüfwerte:**

Prüfwerte für Wärme- und Schallschutz beziehen sich immer auf einflügelige Türsysteme mit allseitiger Dichtung.

Schalldämmwerte des geprüften Systems sind im bewerteten Schalldämmmaß RW angegeben.

**2. Falzausführungen am Türblatt:**

2.1 Stumpfe Türen sind ohne Türblattüberschlag und mit ungefälzten Türblättern ausgeführt, die auf der Anschlagseite bündig mit dem Zargenspiegel in der Zarge montiert sind (bei Zargen mit Schattennut auch bündig mit der Wandfläche).

2.2 Gefälzte Türen sind mit Türblattüberschlag und Türblättern mit Einfachfalz ausgeführt.

2.2.1 Doppelfalztüren werden mit Überschlag und einem zweifach gefälzten Türblatt und mit zwei Dichtungsebenen ausgeführt.

2.2.2 Dünnfalztüren sind Stahltüren mit einem außenliegenden dünnen Überschlag (Blechumbug).

Die beschriebene Falzausführung gilt seitlich und oben, unten wird das Türblatt stumpf ausgeführt, mit Ausnahme von Türen mit allseitig umlaufender Zarge.

**3. Werkstoffe:**

Im Folgenden ist unter Edelstahl korrosionsbeständiger Stahl (z.B. V2A oder V4A) beschrieben.

Verzinkte Oberflächen sind bandverzinkt ausgeführt.

**4. Oberlichten (OL):**

Oberlichten werden mindestens gemäß den Anforderungen des Türsystems ausgeführt.

Die angegebene Höhe bezieht sich auf das gesamte Türsystem (einschließlich Oberlichte).

**5. Einkalkulierte Leistungen:**

5.1 Folgende Leistungen sind (ergänzend zu den Nebenleistungen gemäß ÖNORM) in die Einheitspreise einkalkuliert:

Systemabhängige Absenkabdichtungen bei Ausführungen bei z.B. Schall- und Rauchschutzanforderungen sind in die Einheitspreise einkalkuliert.

Der Auftragnehmer weist auf Verlangen des Auftraggebers die Erfüllung der beschriebenen Anforderungen oder der Eigenschaften des Türsystems nach.

Alle Einheitspreise gelten ohne Unterschied, ob Links- oder Rechtsausführung.

5.2 Leistungserklärung:

Eine Leistungserklärung ist spätestens zum Zeitpunkt der ersten Anlieferung beizubringen.

**6. Beschläge, Schloss und Drücker:**

Baubeschläge (z.B. Zylinder und Drücker) und weitere Ausstattungen sind in eigenen Positionen zu beschreiben (frei zu formulieren).

**43.01 Innentür m.Holzzarge/Holztürblatt ohne Feuerschutz****Ausführung Türblatt:**

**Ergänzungen zur StLB HB-022+ABK-020****Ausschreibungstexte ZZZ**

Leistungsverzeichnis

gedruckt am 15.11.2023

LB-HB-022+ABK-020

Preisangaben in EUR

Das Türblatt besteht aus Holz oder Holzwerkstoffen und ist so ausgeführt, dass es in der Höhe bis zu 5 cm kürzbar ist.

Holztürblatt mit Folien- oder Furnierkante.

43.01 00 + Folgende Angaben und Anforderungen an die Art und Weise der Leistungserbringung gelten als vereinbart und sind in die Einheitspreise einkalkuliert.

**43.01 00A + Material/Erzeugnis n.W.AN zu 4301**

Das Verwenden nachstehend angebotener Materialien/Erzeugnisse zu den angegebenen Positionen dieser ULG wird vereinbart:

Betrifft Position(en): \_\_\_\_\_

Material/Erzeugnis nach Wahl des Auftragnehmers (AN).

Angeboten: (.....)

**43.01 00B + Material/Erzeugnis Beispiel AG zu 4301**

Das Verwenden nachstehend angebotener Materialien/Erzeugnisse zu den angegebenen Positionen dieser ULG wird vereinbart:

Betrifft Position(en): \_\_\_\_\_

Beispielhaftes Material/Erzeugnis: \_\_\_\_\_

Angeboten ist das beispielhafte oder ein Material/Erzeugnis gleichwertiger Art.

Kriterien der Gleichwertigkeit: \_\_\_\_\_

Angeboten: (.....)

**43.02 Innentür m.Stahlzarge/Holztürblatt ohne Feuerschutz****Ausführung Türblatt:**

Das Türblatt besteht aus Holz oder Holzwerkstoffen und ist so ausgeführt, dass es in der Höhe bis zu 5 cm kürzbar ist.

Holztürblatt mit Folien- oder Furnierkante.

43.02 00 + Folgende Angaben und Anforderungen an die Art und Weise der Leistungserbringung gelten als vereinbart und sind in die Einheitspreise einkalkuliert.

**43.02 00A + Material/Erzeugnis n.W.AN zu 4302**

Das Verwenden nachstehend angebotener Materialien/Erzeugnisse zu den angegebenen Positionen dieser ULG wird vereinbart:

Betrifft Position(en): \_\_\_\_\_

Material/Erzeugnis nach Wahl des Auftragnehmers (AN).

Angeboten: (.....)

**43.02 00B + Material/Erzeugnis Beispiel AG zu 4302**

Das Verwenden nachstehend angebotener Materialien/Erzeugnisse zu den angegebenen Positionen dieser ULG wird vereinbart:

Betrifft Position(en): \_\_\_\_\_

Beispielhaftes Material/Erzeugnis: \_\_\_\_\_

Angeboten ist das beispielhafte oder ein Material/Erzeugnis gleichwertiger Art.

Kriterien der Gleichwertigkeit: \_\_\_\_\_

Angeboten: (.....)

**43.03 Innentür m.Stahlzarge/Stahlürblatt ohne Feuerschutz**

**Ergänzungen zur StLB HB-022+ABK-020****Ausschreibungstexte ZZZ**

Leistungsverzeichnis

gedruckt am 15.11.2023

LB-HB-022+ABK-020

Preisangaben in EUR

43.03 00 + Folgende Angaben und Anforderungen an die Art und Weise der Leistungserbringung gelten als vereinbart und sind in die Einheitspreise einkalkuliert.

**43.03 00A + Material/Erzeugnis n.W.AN zu 4303**

Das Verwenden nachstehend angebotener Materialien/Erzeugnisse zu den angegebenen Positionen dieser ULG wird vereinbart:

Betrifft Position(en): \_\_\_\_\_

Material/Erzeugnis nach Wahl des Auftragnehmers (AN).

Angeboten: (.....)

**43.03 00B + Material/Erzeugnis Beispiel AG zu 4303**

Das Verwenden nachstehend angebotener Materialien/Erzeugnisse zu den angegebenen Positionen dieser ULG wird vereinbart:

Betrifft Position(en): \_\_\_\_\_

Beispielhaftes Material/Erzeugnis: \_\_\_\_\_

Angeboten ist das beispielhafte oder ein Material/Erzeugnis gleichwertiger Art.

Kriterien der Gleichwertigkeit: \_\_\_\_\_

Angeboten: (.....)

**43.11 Innentür m.Holzzarge/Holztürblatt mit Feuerschutz****Ausführung Türblatt:**

Das Türblatt besteht aus Holz oder Holzwerkstoffen und ist so ausgeführt, dass es in der Höhe bis zu 4 cm kürzbar ist.

Holztürblatt mit Folien- oder Furnierkante.

43.11 00 + Folgende Angaben und Anforderungen an die Art und Weise der Leistungserbringung gelten als vereinbart und sind in die Einheitspreise einkalkuliert.

**43.11 00A + Material/Erzeugnis n.W.AN zu 4311**

Das Verwenden nachstehend angebotener Materialien/Erzeugnisse zu den angegebenen Positionen dieser ULG wird vereinbart:

Betrifft Position(en): \_\_\_\_\_

Material/Erzeugnis nach Wahl des Auftragnehmers (AN).

Angeboten: (.....)

**43.11 00B + Material/Erzeugnis Beispiel AG zu 4311**

Das Verwenden nachstehend angebotener Materialien/Erzeugnisse zu den angegebenen Positionen dieser ULG wird vereinbart:

Betrifft Position(en): \_\_\_\_\_

Beispielhaftes Material/Erzeugnis: \_\_\_\_\_

Angeboten ist das beispielhafte oder ein Material/Erzeugnis gleichwertiger Art.

Kriterien der Gleichwertigkeit: \_\_\_\_\_

Angeboten: (.....)

**43.12 Innentür m.Stahlzarge/Holztürblatt mit Feuerschutz****Ausführung Türblatt:**

Das Türblatt besteht aus Holz oder Holzwerkstoffen und ist so ausgeführt, dass es in der Höhe bis zu 4 cm kürzbar ist.

Holztürblatt mit Folien- oder Furnierkante.

**Ergänzungen zur StLB HB-022+ABK-020****Ausschreibungstexte ZZZ**

Leistungsverzeichnis

gedruckt am 15.11.2023  
LB-HB-022+ABK-020 Preisangaben in EUR

43.12 00 + Folgende Angaben und Anforderungen an die Art und Weise der Leistungserbringung gelten als vereinbart und sind in die Einheitspreise einkalkuliert.

**43.12 00A + Material/Erzeugnis n.W.AN zu 4312**

Das Verwenden nachstehend angebotener Materialien/Erzeugnisse zu den angegebenen Positionen dieser ULG wird vereinbart:

Betrifft Position(en): \_\_\_\_\_

Material/Erzeugnis nach Wahl des Auftragnehmers (AN).

Angeboten: (.....)

**43.12 00B + Material/Erzeugnis Beispiel AG zu 4312**

Das Verwenden nachstehend angebotener Materialien/Erzeugnisse zu den angegebenen Positionen dieser ULG wird vereinbart:

Betrifft Position(en): \_\_\_\_\_

Beispielhaftes Material/Erzeugnis: \_\_\_\_\_

Angeboten ist das beispielhafte oder ein Material/Erzeugnis gleichwertiger Art.

Kriterien der Gleichwertigkeit: \_\_\_\_\_

Angeboten: (.....)

**43.13 Innentür m.Stahlzarge/Stahltürblatt mit Feuerschutz**

43.13 00 + Folgende Angaben und Anforderungen an die Art und Weise der Leistungserbringung gelten als vereinbart und sind in die Einheitspreise einkalkuliert.

**43.13 00A + Material/Erzeugnis n.W.AN zu 4313**

Das Verwenden nachstehend angebotener Materialien/Erzeugnisse zu den angegebenen Positionen dieser ULG wird vereinbart:

Betrifft Position(en): \_\_\_\_\_

Material/Erzeugnis nach Wahl des Auftragnehmers (AN).

Angeboten: (.....)

**43.13 00B + Material/Erzeugnis Beispiel AG zu 4313**

Das Verwenden nachstehend angebotener Materialien/Erzeugnisse zu den angegebenen Positionen dieser ULG wird vereinbart:

Betrifft Position(en): \_\_\_\_\_

Beispielhaftes Material/Erzeugnis: \_\_\_\_\_

Angeboten ist das beispielhafte oder ein Material/Erzeugnis gleichwertiger Art.

Kriterien der Gleichwertigkeit: \_\_\_\_\_

Angeboten: (.....)

**43.2E + Klasse C mit Holz-Türblatt 60mm T0 - Ergänzungen (ABD)**

43.2E 00 + Folgende Angaben und Anforderungen an die Art und Weise der Leistungserbringung gelten als vereinbart und sind in die Einheitspreise einkalkuliert.

**43.2E 00A + Material/Erzeugnis n.W.AN zu 432E**

Das Verwenden nachstehend angebotener Materialien/Erzeugnisse zu den angegebenen Positionen dieser ULG wird vereinbart:

Betrifft Position(en): \_\_\_\_\_

Material/Erzeugnis nach Wahl des Auftragnehmers (AN).

Angeboten: (.....)



**Ergänzungen zur StLB HB-022+ABK-020****Ausschreibungstexte ZZZ**

Leistungsverzeichnis

gedruckt am 15.11.2023  
LB-HB-022+ABK-020 Preisangaben in EUR**43.2E 00B + Material/Erzeugnis Beispiel AG zu 432E**

Das Verwenden nachstehend angebotener Materialien/Erzeugnisse zu den angegebenen Positionen dieser ULG wird vereinbart:

Betrifft Position(en): \_\_\_\_\_

Beispielhaftes Material/Erzeugnis: \_\_\_\_\_

Angeboten ist das beispielhafte oder ein Material/Erzeugnis gleichwertiger Art.

Kriterien der Gleichwertigkeit: \_\_\_\_\_

Angeboten: (.....)

**43.32 Innentür m.Stahlzarge (lief.)/Holztürblatt ohne Feuerschutz**

Im Folgenden ist das Liefern einer Zarge für den Einbau, der durch den AG erfolgt, mit anschließendem Einbauen/Einhängen der Türblätter beschrieben.

**Ausführung Türblatt:**

Das Türblatt besteht aus Holz oder Holzwerkstoffen und ist so ausgeführt, dass es in der Höhe bis zu 5 cm kürzbar ist.

Holztürblatt mit Folien- oder Furnierkante.

43.32 00 + Folgende Angaben und Anforderungen an die Art und Weise der Leistungserbringung gelten als vereinbart und sind in die Einheitspreise einkalkuliert.

**43.32 00A + Material/Erzeugnis n.W.AN zu 4332**

Das Verwenden nachstehend angebotener Materialien/Erzeugnisse zu den angegebenen Positionen dieser ULG wird vereinbart:

Betrifft Position(en): \_\_\_\_\_

Material/Erzeugnis nach Wahl des Auftragnehmers (AN).

Angeboten: (.....)

**43.32 00B + Material/Erzeugnis Beispiel AG zu 4332**

Das Verwenden nachstehend angebotener Materialien/Erzeugnisse zu den angegebenen Positionen dieser ULG wird vereinbart:

Betrifft Position(en): \_\_\_\_\_

Beispielhaftes Material/Erzeugnis: \_\_\_\_\_

Angeboten ist das beispielhafte oder ein Material/Erzeugnis gleichwertiger Art.

Kriterien der Gleichwertigkeit: \_\_\_\_\_

Angeboten: (.....)

**43.33 Innentür m.Stahlzarge (lief.)/Stahltürblatt ohne Feuerschutz**

Im Folgenden ist das Liefern einer Zarge für den Einbau, der durch den AG erfolgt, mit anschließendem Einbauen/Einhängen der Türblätter beschrieben.

43.33 00 + Folgende Angaben und Anforderungen an die Art und Weise der Leistungserbringung gelten als vereinbart und sind in die Einheitspreise einkalkuliert.

**43.33 00A + Material/Erzeugnis n.W.AN zu 4333**

Das Verwenden nachstehend angebotener Materialien/Erzeugnisse zu den angegebenen Positionen dieser ULG wird vereinbart:

**Ergänzungen zur StLB HB-022+ABK-020****Ausschreibungstexte ZZZ**

Leistungsverzeichnis

gedruckt am 15.11.2023  
LB-HB-022+ABK-020 Preisangaben in EUR

Betrifft Position(en):   
 Material/Erzeugnis nach Wahl des Auftragnehmers (AN).  
 Angeboten: (.....)

**43.33 00B + Material/Erzeugnis Beispiel AG zu 4333**

Das Verwenden nachstehend angebotener Materialien/Erzeugnisse zu den angegebenen Positionen dieser ULG wird vereinbart:

Betrifft Position(en):   
 Beispielhaftes Material/Erzeugnis:   
 Angeboten ist das beispielhafte oder ein Material/Erzeugnis gleichwertiger Art.  
 Kriterien der Gleichwertigkeit:   
 Angeboten: (.....)

**43.3E + Aufzahlungen für 2-flügelige Türsysteme - Ergänzungen (ABD)**

43.3E 00 + Folgende Angaben und Anforderungen an die Art und Weise der Leistungserbringung gelten als vereinbart und sind in die Einheitspreise einkalkuliert.

**43.3E 00A + Material/Erzeugnis n.W.AN zu 433E**

Das Verwenden nachstehend angebotener Materialien/Erzeugnisse zu den angegebenen Positionen dieser ULG wird vereinbart:

Betrifft Position(en):   
 Material/Erzeugnis nach Wahl des Auftragnehmers (AN).  
 Angeboten: (.....)

**43.3E 00B + Material/Erzeugnis Beispiel AG zu 433E**

Das Verwenden nachstehend angebotener Materialien/Erzeugnisse zu den angegebenen Positionen dieser ULG wird vereinbart:

Betrifft Position(en):   
 Beispielhaftes Material/Erzeugnis:   
 Angeboten ist das beispielhafte oder ein Material/Erzeugnis gleichwertiger Art.  
 Kriterien der Gleichwertigkeit:   
 Angeboten: (.....)

**43.42 Innentür m.Stahlzarge (lief.)/Holztürblatt mit Feuerschutz**

Im Folgenden ist das Liefern einer Zarge für den Einbau, der durch den AG erfolgt, mit anschließendem Einbauen/Einhängen der Türblätter beschrieben.

**Ausführung Türblatt:**

Das Türblatt besteht aus Holz oder Holzwerkstoffen und ist so ausgeführt, dass es in der Höhe bis zu 4 cm kürzbar ist.

Holztürblatt in Standardausführung, mit Folien- oder Furnierkante.

43.42 00 + Folgende Angaben und Anforderungen an die Art und Weise der Leistungserbringung gelten als vereinbart und sind in die Einheitspreise einkalkuliert.

**43.42 00A + Material/Erzeugnis n.W.AN zu 4342**

Das Verwenden nachstehend angebotener Materialien/Erzeugnisse zu den angegebenen Positionen dieser ULG wird vereinbart:

**Ergänzungen zur StLB HB-022+ABK-020****Ausschreibungstexte ZZZ**

Leistungsverzeichnis

gedruckt am 15.11.2023  
LB-HB-022+ABK-020 Preisangaben in EUR

Betrifft Position(en):   
 Material/Erzeugnis nach Wahl des Auftragnehmers (AN).  
 Angeboten: (.....)

**43.42 00B + Material/Erzeugnis Beispiel AG zu 4342**

Das Verwenden nachstehend angebotener Materialien/Erzeugnisse zu den angegebenen Positionen dieser ULG wird vereinbart:

Betrifft Position(en):   
 Beispielhaftes Material/Erzeugnis:   
 Angeboten ist das beispielhafte oder ein Material/Erzeugnis gleichwertiger Art.  
 Kriterien der Gleichwertigkeit:   
 Angeboten: (.....)

**43.43 Innentür m.Stahlzarge (lief.)/Stahltürblatt mit Feuerschutz**

Im Folgenden ist das Liefern einer Zarge für den Einbau, der durch den AG erfolgt, mit anschließendem Einbauen/Einhängen der Türblätter beschrieben.

43.43 00 + Folgende Angaben und Anforderungen an die Art und Weise der Leistungserbringung gelten als vereinbart und sind in die Einheitspreise einkalkuliert.

**43.43 00A + Material/Erzeugnis n.W.AN zu 4343**

Das Verwenden nachstehend angebotener Materialien/Erzeugnisse zu den angegebenen Positionen dieser ULG wird vereinbart:

Betrifft Position(en):   
 Material/Erzeugnis nach Wahl des Auftragnehmers (AN).  
 Angeboten: (.....)

**43.43 00B + Material/Erzeugnis Beispiel AG zu 4343**

Das Verwenden nachstehend angebotener Materialien/Erzeugnisse zu den angegebenen Positionen dieser ULG wird vereinbart:

Betrifft Position(en):   
 Beispielhaftes Material/Erzeugnis:   
 Angeboten ist das beispielhafte oder ein Material/Erzeugnis gleichwertiger Art.  
 Kriterien der Gleichwertigkeit:   
 Angeboten: (.....)

**43.4A + D-Außentüre mit Holz-Türblatt 60mm T0/T30 - Ergänzung (ABD)**

43.4A 00 + Folgende Angaben und Anforderungen an die Art und Weise der Leistungserbringung gelten als vereinbart und sind in die Einheitspreise einkalkuliert.

**43.4A 00A + Material/Erzeugnis n.W.AN zu 434A**

Das Verwenden nachstehend angebotener Materialien/Erzeugnisse zu den angegebenen Positionen dieser ULG wird vereinbart:

Betrifft Position(en):   
 Material/Erzeugnis nach Wahl des Auftragnehmers (AN).  
 Angeboten: (.....)

**43.4A 00B + Material/Erzeugnis Beispiel AG zu 434A**

Das Verwenden nachstehend angebotener Materialien/Erzeugnisse zu den angegebenen Positionen dieser ULG wird vereinbart:

**Ergänzungen zur StLB HB-022+ABK-020****Ausschreibungstexte ZZZ**

Leistungsverzeichnis

gedruckt am 15.11.2023

LB-HB-022+ABK-020

Preisangaben in EUR

Betrifft Position(en):

Beispielhaftes Material/Erzeugnis:

Angeboten ist das beispielhafte oder ein Material/Erzeugnis gleichwertiger Art.

Kriterien der Gleichwertigkeit:

Angeboten: (.....)

**43.4B + D-Außentüre mit Stahl-Türblatt 60mm EI0/EI30 (ABD)**

Version 2020

Außentüre (D):

Türsystem D-S:

Das Türsystem erfüllt mindestens die Anforderungen an Standard-Haus- und Laubengangtüren in ungeschützter Lage gemäß ÖNORM.

Das Türsystem ist 1-flügelig und wird mit Blindstock und massivem Rahmenstock sowie einem unteren Anschlag mit Schwellenschiene und Dichtung ausgeführt. Die etwaige Ausführung eines zusätzlichen Wetterschenkels ist durch eine Aufzählungsposition geregelt

Türblätter:

Die Türblätter erfüllen mindestens die allgemeinen Anforderungen an Türblätter gemäß ÖNORM.

Türblattdicke:

Die Türblattdicke ist im jeweiligen Positionsstichwort angegeben. (mit Maßtoleranzen gemäß ÖNORM).

Mindest-Anforderungen:

Schallschutz  $R_w = 35$  dB.Wärmeschutz  $U = 1,7$  W/(m<sup>2</sup>.K).

Einbruchhemmung Widerstandsklasse 1.

Feuerschutz (EI0):

Ausführung ohne Feuerschutz (im Positionsstichwort in abgekürzter Schreibweise EI0).

Feuerschutz (EI2 30):

Ausführung in Feuerwiderstandsklasse EI2 30 ohne Selbstschließmechanismus (im Positionsstichwort in abgekürzter Schreibweise EI2 30).

43.4B 00 + Folgende Angaben und Anforderungen an die Art und Weise der Leistungserbringung gelten als vereinbart und sind in die Einheitspreise einkalkuliert.

**43.4B 00A + Material/Erzeugnis n.W.AN zu 434B**

Das Verwenden nachstehend angebotener Materialien/Erzeugnisse zu den angegebenen Positionen dieser ULG wird vereinbart:

Betrifft Position(en): 

Material/Erzeugnis nach Wahl des Auftragnehmers (AN).

Angeboten: (.....)

**43.4B 00B + Material/Erzeugnis Beispiel AG zu 434B**

Das Verwenden nachstehend angebotener Materialien/Erzeugnisse zu den angegebenen Positionen dieser ULG wird vereinbart:

Betrifft Position(en): Beispielhaftes Material/Erzeugnis: 

Angeboten ist das beispielhafte oder ein Material/Erzeugnis gleichwertiger Art.

Kriterien der Gleichwertigkeit: 

Angeboten: (.....)

**Ergänzungen zur StLB HB-022+ABK-020****Ausschreibungstexte ZZZ**

Leistungsverzeichnis

gedruckt am 15.11.2023  
LB-HB-022+ABK-020 Preisangaben in EUR**43.51 Außentür-Elemente ohne Feuerschutz**

Das Türsystem erfüllt mindestens die Anforderungen an Standardhaus- und Standardlaubengangtüren.

Das Türsystem wird mit einem unteren Anschlag mit Schwellenschiene und Dichtung ausgeführt.

43.51 00 + Folgende Angaben und Anforderungen an die Art und Weise der Leistungserbringung gelten als vereinbart und sind in die Einheitspreise einkalkuliert.

**43.51 00A + Material/Erzeugnis n.W.AN zu 4351**

Das Verwenden nachstehend angebotener Materialien/Erzeugnisse zu den angegebenen Positionen dieser ULG wird vereinbart:

Betrifft Position(en): \_\_\_\_\_

Material/Erzeugnis nach Wahl des Auftragnehmers (AN).

Angeboten: (.....)

**43.51 00B + Material/Erzeugnis Beispiel AG zu 4351**

Das Verwenden nachstehend angebotener Materialien/Erzeugnisse zu den angegebenen Positionen dieser ULG wird vereinbart:

Betrifft Position(en): \_\_\_\_\_

Beispielhaftes Material/Erzeugnis: \_\_\_\_\_

Angeboten ist das beispielhafte oder ein Material/Erzeugnis gleichwertiger Art.

Kriterien der Gleichwertigkeit: \_\_\_\_\_

Angeboten: (.....)

**43.52 Außentür-Elemente m.Feuerschutz**

Das Türsystem erfüllt mindestens die Anforderungen an Standardhaus- und Standardlaubengangtüren.

Das Türsystem wird mit einem unteren Anschlag mit Schwellenschiene und Dichtung ausgeführt.

43.52 00 + Folgende Angaben und Anforderungen an die Art und Weise der Leistungserbringung gelten als vereinbart und sind in die Einheitspreise einkalkuliert.

**43.52 00A + Material/Erzeugnis n.W.AN zu 4352**

Das Verwenden nachstehend angebotener Materialien/Erzeugnisse zu den angegebenen Positionen dieser ULG wird vereinbart:

Betrifft Position(en): \_\_\_\_\_

Material/Erzeugnis nach Wahl des Auftragnehmers (AN).

Angeboten: (.....)

**43.52 00B + Material/Erzeugnis Beispiel AG zu 4352**

Das Verwenden nachstehend angebotener Materialien/Erzeugnisse zu den angegebenen Positionen dieser ULG wird vereinbart:

Betrifft Position(en): \_\_\_\_\_

Beispielhaftes Material/Erzeugnis: \_\_\_\_\_

Angeboten ist das beispielhafte oder ein Material/Erzeugnis gleichwertiger Art.

Kriterien der Gleichwertigkeit: \_\_\_\_\_

Angeboten: (.....)

**Ergänzungen zur StLB HB-022+ABK-020****Ausschreibungstexte ZZZ**

Leistungsverzeichnis

gedruckt am 15.11.2023  
LB-HB-022+ABK-020 Preisangaben in EUR**43.5A + Standard-Baubeschläge - Ergänzungen (ABD)**

43.5A 00 + Folgende Angaben und Anforderungen an die Art und Weise der Leistungserbringung gelten als vereinbart und sind in die Einheitspreise einkalkuliert.

**43.5A 00A + Material/Erzeugnis n.W.AN zu 435A**

Das Verwenden nachstehend angebotener Materialien/Erzeugnisse zu den angegebenen Positionen dieser ULG wird vereinbart:

Betrifft Position(en): \_\_\_\_\_

Material/Erzeugnis nach Wahl des Auftragnehmers (AN).

Angebote: (.....)

**43.5A 00B + Material/Erzeugnis Beispiel AG zu 435A**

Das Verwenden nachstehend angebotener Materialien/Erzeugnisse zu den angegebenen Positionen dieser ULG wird vereinbart:

Betrifft Position(en): \_\_\_\_\_

Beispielhaftes Material/Erzeugnis: \_\_\_\_\_

Angebote ist das beispielhafte oder ein Material/Erzeugnis gleichwertiger Art.

Kriterien der Gleichwertigkeit: \_\_\_\_\_

Angebote: (.....)

**43.71 Schloss-u.Beschlagstechnik f.Vollbautürblatt-Türen**

43.71 00 + Folgende Angaben und Anforderungen an die Art und Weise der Leistungserbringung gelten als vereinbart und sind in die Einheitspreise einkalkuliert.

**43.71 00A + Material/Erzeugnis n.W.AN zu 4371**

Das Verwenden nachstehend angebotener Materialien/Erzeugnisse zu den angegebenen Positionen dieser ULG wird vereinbart:

Betrifft Position(en): \_\_\_\_\_

Material/Erzeugnis nach Wahl des Auftragnehmers (AN).

Angebote: (.....)

**43.71 00B + Material/Erzeugnis Beispiel AG zu 4371**

Das Verwenden nachstehend angebotener Materialien/Erzeugnisse zu den angegebenen Positionen dieser ULG wird vereinbart:

Betrifft Position(en): \_\_\_\_\_

Beispielhaftes Material/Erzeugnis: \_\_\_\_\_

Angebote ist das beispielhafte oder ein Material/Erzeugnis gleichwertiger Art.

Kriterien der Gleichwertigkeit: \_\_\_\_\_

Angebote: (.....)

**43.72 Türschließer u.Drehtürantriebe f.Vollbautürblatt-Türen**

43.72 00 + Folgende Angaben und Anforderungen an die Art und Weise der Leistungserbringung gelten als vereinbart und sind in die Einheitspreise einkalkuliert.

**43.72 00A + Material/Erzeugnis n.W.AN zu 4372**

Das Verwenden nachstehend angebotener Materialien/Erzeugnisse zu den angegebenen Positionen dieser ULG wird vereinbart:

Betrifft Position(en): \_\_\_\_\_

Material/Erzeugnis nach Wahl des Auftragnehmers (AN).

Angebote: (.....)

**Ergänzungen zur StLB HB-022+ABK-020****Ausschreibungstexte ZZZ**

Leistungsverzeichnis

gedruckt am 15.11.2023  
LB-HB-022+ABK-020 Preisangaben in EUR**43.72 00B + Material/Erzeugnis Beispiel AG zu 4372**

Das Verwenden nachstehend angebotener Materialien/Erzeugnisse zu den angegebenen Positionen dieser ULG wird vereinbart:

Betrifft Position(en): \_\_\_\_\_

Beispielhaftes Material/Erzeugnis: \_\_\_\_\_

Angeboten ist das beispielhafte oder ein Material/Erzeugnis gleichwertiger Art.

Kriterien der Gleichwertigkeit: \_\_\_\_\_

Angeboten: (.....)

**43.73 Fluchtwegsicherungen f.Vollbautürblatt-Türen**

43.73 00 + Folgende Angaben und Anforderungen an die Art und Weise der Leistungserbringung gelten als vereinbart und sind in die Einheitspreise einkalkuliert.

**43.73 00A + Material/Erzeugnis n.W.AN zu 4373**

Das Verwenden nachstehend angebotener Materialien/Erzeugnisse zu den angegebenen Positionen dieser ULG wird vereinbart:

Betrifft Position(en): \_\_\_\_\_

Material/Erzeugnis nach Wahl des Auftragnehmers (AN).

Angeboten: (.....)

**43.73 00B + Material/Erzeugnis Beispiel AG zu 4373**

Das Verwenden nachstehend angebotener Materialien/Erzeugnisse zu den angegebenen Positionen dieser ULG wird vereinbart:

Betrifft Position(en): \_\_\_\_\_

Beispielhaftes Material/Erzeugnis: \_\_\_\_\_

Angeboten ist das beispielhafte oder ein Material/Erzeugnis gleichwertiger Art.

Kriterien der Gleichwertigkeit: \_\_\_\_\_

Angeboten: (.....)

**43.79 Aufzahlungen f.Ausstattung u.Zubehör****Ausmaß- und Abrechnungsregeln:**

Abgerechnet wird die Anzahl der Türblätter mit der beschriebenen Ausführung.

43.79 00 + Folgende Angaben und Anforderungen an die Art und Weise der Leistungserbringung gelten als vereinbart und sind in die Einheitspreise einkalkuliert.

**43.79 00A + Material/Erzeugnis n.W.AN zu 4379**

Das Verwenden nachstehend angebotener Materialien/Erzeugnisse zu den angegebenen Positionen dieser ULG wird vereinbart:

Betrifft Position(en): \_\_\_\_\_

Material/Erzeugnis nach Wahl des Auftragnehmers (AN).

Angeboten: (.....)

**43.79 00B + Material/Erzeugnis Beispiel AG zu 4379**

Das Verwenden nachstehend angebotener Materialien/Erzeugnisse zu den angegebenen Positionen dieser ULG wird vereinbart:

Betrifft Position(en): \_\_\_\_\_

Beispielhaftes Material/Erzeugnis: \_\_\_\_\_

**Ergänzungen zur StLB HB-022+ABK-020****Ausschreibungstexte ZZZ**

Leistungsverzeichnis

gedruckt am 15.11.2023

LB-HB-022+ABK-020

Preisangaben in EUR

Angeboten ist das beispielhafte oder ein Material/Erzeugnis gleichwertiger Art.

Kriterien der Gleichwertigkeit: \_\_\_\_\_

Angeboten: (.....)

**43.90****Regieleistungen**

Soweit in Vorbemerkungen oder Positionstexten nicht anders angegeben, gelten für alle Leistungen dieser Gruppe folgende Regelungen.

**1. Allgemeines:**

In dieser Unterleistungsgruppe werden nur angehängte Regieleistungen gemäß ÖNORM B 2110 erfasst.

Regieleistungen werden nur ausgeführt, wenn sie vom Auftraggeber im Einzelfall angeordnet werden, auch wenn sie im Vertrag (Leistungsverzeichnis) vorgesehen sind.

Die aufgewendeten Stunden, verwendeten Geräte, Transportleistungen und verbrauchten Stoffe werden täglich in die Regiescheine eingetragen und dem Auftraggeber zur Gegenzeichnung vorgelegt.

**2. Mengenänderungen:**

Die Bestimmungen, wonach bei Mengenänderungen die Neuvereinbarung von Einheitspreisen verlangt werden kann, sind auf Regieleistungen nicht anwendbar.

**3. Beschäftigungsgruppen:**

Die angeführten Beschäftigungsgruppen entsprechen den kollektivvertraglichen Regelungen. In den Stundensätzen sind auch anteilige Wegegehälter, Fahrtspesen und Aufwandsentschädigungen (Auslösen) einkalkuliert. Verrechnet wird die an der Arbeits- oder Montagestelle tatsächlich geleistete Arbeitszeit, die kleinste Einheit ist die angefangene halbe Stunde.

**4. Einkalkulierte Leistungen:**

Die Einheitspreise für Stoffe gelten frei Baustelle, einschließlich Abladen.

**5. Ausmaß- und Abrechnungsregeln:**

Zur Verrechnung kommen die Stundensätze jener Beschäftigungsgruppe, die für die jeweilige Regieleistung ausreicht, unabhängig von der Qualifizierung des tatsächlich eingesetzten Personals.

43.90 00

Folgende Angaben und Anforderungen an die Art und Weise der Leistungserbringung gelten als vereinbart und sind in die Einheitspreise einkalkuliert.

**43.90 00A + Material/Erzeugnis n.W.AN zu 4390**

Das Verwenden nachstehend angebotener Materialien/Erzeugnisse zu den angegebenen Positionen dieser ULG wird vereinbart:

Betrifft Position(en): \_\_\_\_\_

Material/Erzeugnis nach Wahl des Auftragnehmers (AN).

Angeboten: (.....)

**43.90 00B + Material/Erzeugnis Beispiel AG zu 4390**

Das Verwenden nachstehend angebotener Materialien/Erzeugnisse zu den angegebenen Positionen dieser ULG wird vereinbart:

Betrifft Position(en): \_\_\_\_\_

Beispielhaftes Material/Erzeugnis: \_\_\_\_\_

Angeboten ist das beispielhafte oder ein Material/Erzeugnis gleichwertiger Art.

Kriterien der Gleichwertigkeit: \_\_\_\_\_

Angeboten: (.....)



**Ergänzungen zur StLB HB-022+ABK-020****Ausschreibungstexte ZZZ**

Leistungsverzeichnis

gedruckt am 15.11.2023  
LB-HB-022+ABK-020 Preisangaben in EUR**43.AA + Drehflügeltürantriebe (ASSA ABLOY)****Version 2023-08**

Im Folgenden ist das Liefern und Montieren bzw. der Einbau von Drehflügeltürantrieben als ein Element von geprüften Drehflügeltüren (Brandschutztüren, Fluchttüren, Paniktüren,...) beschrieben. Die Verantwortung für die ordnungsgemäße Zusammenstellung und Montage unterliegt dem Auftragnehmer. Für diesen Fall unterliegen Türblatthersteller, Türtechnikhersteller und eventuell beteiligte Händler der Informationspflicht.

**Funktionsumfang:**

Türschließermodus: Im Türschließermodus ist der Antrieb für die manuelle Begehung optimiert. Diese Betriebsart wird verwendet, wenn die Türen hauptsächlich manuell begangen werden und ein Türschließer-ähnliches Verhalten gewünscht wird. Hierbei ist zum Öffnen der Türe ein Kraftaufwand von max. 20 Nm erforderlich.

Automatikmodus: Der Automatikmodus ist für die vorwiegend automatische Begehung nach Impulsgebung durch einen Bewegungsmelder oder Taster ausgelegt. Trifft die Tür während des Schließvorganges auf ein Hindernis reversiert der Antrieb. Mit Aktivierung des Automatikmodus steht auch die Windlastregelung zur Verfügung. Trotzdem können die Türen auch manuell begangen werden.

Windlastregelung: Die Antriebe gewährleisten den barrierefreien Einsatz an Außentüren, die wechselnden Windlasten ausgesetzt sind oder an Türen im Innenbereich, die Räume trennen, in denen Druckunterschiede auftreten können. Im Automatikmodus überwacht die Windlastregelung die tatsächliche Fahrgeschwindigkeit und greift ausgleichend ein, wenn die Fahrgeschwindigkeit vom eingestellten Wert abweicht.

Servounterstützung: Diese Funktion kann im Türschließer Modus aktiviert werden. Es erfolgt dann eine Servounterstützung während der manuellen Öffnung, sobald die Tür einige Grad geöffnet wurde. Die Servounterstützung (Servo) wird automatisch an die eingestellte Türschließergröße angepasst. Die Stärke der Servounterstützung ist einstellbar, so dass die Anforderungen der DIN 18040, DIN Spec1104, CEN/TR 15894, BS8300/2100 selbst bis zu EN 6 erfüllt werden. Mit dieser Funktion kann die Anforderungen der EN 1154 und gleichzeitig, im Normalbetrieb, ein barrierefreier Zugang bereitgestellt werden.

Umgebungstemperatur -20 °C bis +45 °C, Relative Luftfeuchtigkeit: Max. 95 %

Schutzklasse: mindestens IP20

**Baustellenkoordination:**

- Stromzuleitung und Anschluss werden jeweils vom Auftraggeber hergestellt.
- Der Auftragnehmer macht die Türanlage leicht gang- und schließbar und übergibt sie mit Prüfbuch und Prüfprotokoll.
- Die Abnahme erfolgt durch einen Ziviltechniker inkl. Prüfbuch.
- Die Türmontage erfolgt erst nach Fertigstellung des endgültigen Fußbodens. Ist dies nicht möglich, sind vor Montagebeginn verbindliche Angaben über die Oberkante des fertigen Fußbodens bzw. Isolier- und Verputzstärken anzugeben.
- Die gesamte Anlage versteht sich fix fertig montiert.
- Die Kalkulation der Einheitspreise inkl. Montage gelten bei Verwendung standardisierter Befestigungselemente.
- Die Wandinnenseite muß im Türbereich fertig verputzt sein.
- Fertiger Fußboden an der Türlinie eben und in der Waage.
- Ein Elektroanschluss 230V / 16 Ampere muß im Umkreis von maximal 10 m von der Montagestelle zur Verfügung stehen.

**Umweltschutz, Nachhaltigkeit, Ökologie:**

Eine Umwelt-Produktdeklaration EPD nach ISO 14025 bzw. EN15804 oder vergleichbare akkreditierte Prüfstelle ist vorzuweisen, die den gesamten ökologischen Lebensweg der Anlagen von der Herstellung, Verpackung, Nutzung, Nachnutzung, Wiederverwendungs-, Rückgewinnungs-, und Recyclingpotential bestätigt.

**Aufzählungen/Zubehör/Einbauteile:**

Positionen für Aufzählungen, Zubehör und Einbauteile beschreiben Ergänzungen/Erweiterungen/Varianten zu vorangegangenen Positionen (Leistungen) und werden nur aus dem System oder der Auswahl von Produkten des Herstellers der Grundposition

**Ergänzungen zur StLB HB-022+ABK-020****Ausschreibungstexte ZZZ**

Leistungsverzeichnis

gedruckt am 15.11.2023  
LB-HB-022+ABK-020 Preisangaben in EUR

angeboten bzw. ausgeführt.

**Barrierefreiheit ÖNORM B1600:**

Alle Türen sind in barrierefreier Ausführung zu liefern und in Verbindung mit den Türparametern auf Barrierefreiheit zu prüfen. Auf Verlangen hat der Anbieter zum Angebot den Nachweis eines unabhängigen Prüfinstitutes beizulegen.

**Abnahmeprüfung (TÜV):**

Motorkraftbetriebene Türen und Tore müssen gem. § 7 AM-VO vor der ersten Inbetriebnahme einer Abnahmeprüfung durch TÜV, vergleichbare akkreditierte Prüfstelle oder Ziviltechniker unterzogen werden. Die Prüfkosten sind in die Einheitspreise einzukalkulieren.

**Wartung/Gewährleistung:**

Eine regelmäßige Jahreswartung oder technische Überprüfung (längstens im Abstand von 15 Monaten) durch Fachmonteure des Herstellers (kostenpflichtig) ist Grundlage für eine 24-monatige Gewährleistung, welche mit der vorgeschriebenen Abnahmeprüfung beginnt. Grundlage hierfür ist die § 8 AM-VO - wiederkehrende Prüfung.

**Gleichwertigkeit:**

Neben der Erfüllung der technischen Spezifikationen liegt Gleichwertigkeit nur dann vor, wenn ein geräuschloses Öffnen und Schließen der automatischen Drehflügeltür gegeben ist. Wird in der Bieterlücke ein gleichwertiges Produkt oder Leistung angeboten, sind **alle Unterschiede zur spezifizierten Ausführung in einem Beiblatt / Begleitschreiben anzugeben**.

43.AA 00 + Folgende Angaben und Anforderungen an die Art und Weise der Leistungserbringung gelten als vereinbart und sind in die Einheitspreise einkalkuliert.

**43.AA 00A + Material/Erzeugnis n.W.AN zu 43AA**

Das Verwenden nachstehend angebotener Materialien/Erzeugnisse zu den angegebenen Positionen dieser ULG wird vereinbart:

Betrifft Position(en): \_\_\_\_\_

Material/Erzeugnis nach Wahl des Auftragnehmers (AN).

Angeboten: (.....)

**43.AA 00B + Material/Erzeugnis Beispiel AG zu 43AA**

Das Verwenden nachstehend angebotener Materialien/Erzeugnisse zu den angegebenen Positionen dieser ULG wird vereinbart:

Betrifft Position(en): \_\_\_\_\_

Beispielhaftes Material/Erzeugnis: \_\_\_\_\_

Angeboten ist das beispielhafte oder ein Material/Erzeugnis gleichwertiger Art.

Kriterien der Gleichwertigkeit: \_\_\_\_\_

Angeboten: (.....)

**43.AB + Universal Drehflügeltürantriebe (ASSA ABLOY)****Version 2023-08**

Im Folgenden ist das Liefern und Montieren bzw. der Einbau von Drehflügeltürantrieben als ein Element von geprüften Drehflügeltüren (Brandschutztüren, Fluchttüren, Paniktüren,...) beschrieben. Die Verantwortung für die ordnungsgemäße Zusammenstellung und Montage unterliegt dem Auftragnehmer. Für diesen Fall unterliegen Türblatthersteller, Türtechnikhersteller und eventuell beteiligte Händler der Informationspflicht.

**Funktionsumfang:**

Türschließermodus: Im Türschließermodus ist der Antrieb für die manuelle Begehung optimiert. Diese Betriebsart wird verwendet, wenn die Türen hauptsächlich manuell begangen werden und ein Türschließer-ähnliches Verhalten gewünscht wird. Hierbei ist zum Öffnen der Tür ein Kraftaufwand von max. 20 Nm erforderlich.

Automatikmodus: Der Automatikmodus ist für die vorwiegend automatische Begehung nach Impulsgabe durch einen Bewegungsmelder oder Taster ausgelegt. Trifft die Tür während des

**Ergänzungen zur StLB HB-022+ABK-020****Ausschreibungstexte ZZZ**

Leistungsverzeichnis

gedruckt am 15.11.2023

LB-HB-022+ABK-020

Preisangaben in EUR

Schließvorganges auf ein Hindernis reversiert der Antrieb. Mit Aktivierung des Automatikmodus steht auch die Windlastregelung zur Verfügung. Trotzdem können die Türen auch manuell begangen werden.

Windlastregelung: Die Antriebe gewährleisten den barrierefreien Einsatz an Außentüren, die wechselnden Windlasten ausgesetzt sind oder an Türen im Innenbereich, die Räume trennen, in denen Druckunterschiede auftreten können. Im Automatikmodus überwacht die Windlastregelung die tatsächliche Fahrgeschwindigkeit und greift ausgleichend ein, wenn die Fahrgeschwindigkeit vom eingestellten Wert abweicht.

Servounterstützung: Diese Funktion kann im Türschließer Modus aktiviert werden. Es erfolgt dann eine Servounterstützung während der manuellen Öffnung, sobald die Tür einige Grad geöffnet wurde. Die Servounterstützung (Servo) wird automatisch an die eingestellte Türschließergröße angepasst. Die Stärke der Servounterstützung ist einstellbar, so dass die Anforderungen der DIN 18040, DIN Spec1104, CEN/TR 15894, BS8300/2100 selbst bis zu EN 6 erfüllt werden. Mit dieser Funktion kann die Anforderungen der EN 1154 und gleichzeitig, im Normalbetrieb, ein barrierefreier Zugang bereitgestellt werden.

**Baustellenkoordination:**

- Stromzuleitung und Anschluss werden jeweils vom Auftraggeber hergestellt.
- Der Auftragnehmer macht die Türanlage leicht gang- und schließbar und übergibt sie mit Prüfbuch und Prüfprotokoll.
- Die Abnahme erfolgt durch einen Ziviltechniker inkl. Prüfbuch.
- Die Türmontage erfolgt erst nach Fertigstellung des endgültigen Fußbodens. Ist dies nicht möglich, sind vor Montagebeginn verbindliche Angaben über die Oberkante des fertigen Fußbodens bzw. Isolier- und Verputzstärken anzugeben.
- Die gesamte Anlage versteht sich fix fertig montiert.
- Die Kalkulation der Einheitspreise inkl. Montage gelten bei Verwendung standardisierter Befestigungselemente.
- Die Wandinnenseite muß im Türbereich fertig verputzt sein.
- Fertiger Fußboden an der Türlinie eben und in der Waage.
- Ein Elektroanschluss 230V / 16 Ampere muß im Umkreis von maximal 10 m von der Montagestelle zur Verfügung stehen.

**Umweltschutz, Nachhaltigkeit, Ökologie:**

Eine Umwelt-Produktdeklaration EPD nach ISO 14025 bzw. EN15804 oder vergleichbare akkreditierte Prüfstelle ist vorzuweisen, die den gesamten ökologischen Lebensweg der Anlagen von der Herstellung, Verpackung, Nutzung, Nachnutzung, Wiederverwendungs-, Rückgewinnungs-, und Recyclingpotential bestätigt.

**Aufzahlungen/Zubehör/Einbauteile:**

Positionen für Aufzahlungen, Zubehör und Einbauteile beschreiben Ergänzungen/Erweiterungen/Varianten zu vorangegangenen Positionen (Leistungen) und werden nur aus dem System oder der Auswahl von Produkten des Herstellers der Grundposition angeboten bzw. ausgeführt.

**Barrierefreiheit ÖNORM B1600:**

Alle Türen sind in barrierefreier Ausführung zu liefern und in Verbindung mit den Türparametern auf Barrierefreiheit zu prüfen. Auf Verlangen hat der Anbieter zum Angebot den Nachweis eines unabhängigen Prüfinstitutes beizulegen.

**Abnahmeprüfung (TÜV):**

Motorkraftbetriebene Türen und Tore müssen gem. § 7 AM-VO vor der ersten Inbetriebnahme einer Abnahmeprüfung durch TÜV, vergleichbare akkreditierte Prüfstelle oder Ziviltechniker unterzogen werden. Die Prüfkosten sind in die Einheitspreise einzukalkulieren.

**Wartung/Gewährleistung:**

Eine regelmäßige Jahreswartung oder technische Überprüfung (längstens im Abstand von 15 Monaten) durch Fachmonteure des Herstellers (kostenpflichtig) ist Grundlage für eine 24-monatige Gewährleistung, welche mit der vorgeschriebenen Abnahmeprüfung beginnt. Grundlage hierfür ist die § 8 AM-VO - wiederkehrende Prüfung.

**Gleichwertigkeit:**

Neben der Erfüllung der technischen Spezifikationen liegt Gleichwertigkeit nur dann vor, wenn ein

**Ergänzungen zur StLB HB-022+ABK-020****Ausschreibungstexte ZZZ**

Leistungsverzeichnis

gedruckt am 15.11.2023

LB-HB-022+ABK-020

Preisangaben in EUR

geräuschloses Öffnen und Schließen der automatischen Drehflügeltür gegeben ist. Wird in der Bieterlücke ein gleichwertiges Produkt oder Leistung angeboten, sind **alle Unterschiede zur spezifizierten Ausführung in einem Beiblatt / Begleitschreiben anzugeben.**

43.AB 00 + Folgende Angaben und Anforderungen an die Art und Weise der Leistungserbringung gelten als vereinbart und sind in die Einheitspreise einkalkuliert.

**43.AB 00A + Material/Erzeugnis n.W.AN zu 43AB**

Das Verwenden nachstehend angebotener Materialien/Erzeugnisse zu den angegebenen Positionen dieser ULG wird vereinbart:

Betrifft Position(en):

Material/Erzeugnis nach Wahl des Auftragnehmers (AN).

Angebote: (.....)

**43.AB 00B + Material/Erzeugnis Beispiel AG zu 43AB**

Das Verwenden nachstehend angebotener Materialien/Erzeugnisse zu den angegebenen Positionen dieser ULG wird vereinbart:

Betrifft Position(en):

Beispielhaftes Material/Erzeugnis:

Angebote ist das beispielhafte oder ein Material/Erzeugnis gleichwertiger Art.

Kriterien der Gleichwertigkeit:

Angebote: (.....)

**43.AC + Drehtürsysteme (ASSA ABLOY)****Version 2023-08**

Im Folgenden ist das Liefern und Montieren bzw. der Einbau von Drehtürsystem als ein Element von geprüften Automatiktürsystemen samt Antrieb, Rahmen und Türflügeln beschrieben. Die Verantwortung für die ordnungsgemäße Zusammenstellung und Montage unterliegt dem Auftragnehmer. Für diesen Fall unterliegen Türblatthersteller, Türtechnikhersteller und eventuell beteiligte Händler der Informationspflicht.

**Funktionsumfang:**

Türschließermodus: Im Türschließermodus ist der Antrieb für die manuelle Begehung optimiert. Diese Betriebsart wird verwendet, wenn die Türen hauptsächlich manuell begangen werden und ein Türschließer-ähnliches Verhalten gewünscht wird. Hierbei ist zum Öffnen der Tür ein Kraftaufwand von max. 20 Nm erforderlich.

Automatikmodus: Der Automatikmodus ist für die vorwiegend automatische Begehung nach Impulsgebung durch einen Bewegungsmelder oder Taster ausgelegt. Trifft die Tür während des Schließvorganges auf ein Hindernis reversiert der Antrieb. Mit Aktivierung des Automatikmodus steht auch die Windlastregelung zur Verfügung. Trotzdem können die Türen auch manuell begangen werden.

Windlastregelung: Die Antriebe gewährleisten den barrierefreien Einsatz an Außentüren, die wechselnden Windlasten ausgesetzt sind oder an Türen im Innenbereich, die Räume trennen, in denen Druckunterschiede auftreten können. Im Automatikmodus überwacht die Windlastregelung die tatsächliche Fahrgeschwindigkeit und greift ausgleichend ein, wenn die Fahrgeschwindigkeit vom eingestellten Wert abweicht.

Servounterstützung: Diese Funktion kann im Türschließer Modus aktiviert werden. Es erfolgt dann eine Servounterstützung während der manuellen Öffnung, sobald die Tür einige Grad geöffnet wurde. Die Servounterstützung (Servo) wird automatisch an die eingestellte Türschließergröße angepasst. Die Stärke der Servounterstützung ist einstellbar, so dass die Anforderungen der DIN 18040, DIN Spec1104, CEN/TR 15894, BS8300/2100 selbst bis zu EN 6 erfüllt werden. Mit dieser Funktion kann die Anforderungen der EN 1154 und gleichzeitig, im Normalbetrieb, ein barrierefreier Zugang bereitgestellt werden.

**Baustellenkoordination:**

- Stromzuleitung und Anschluss werden jeweils vom Auftraggeber hergestellt.
- Der Auftragnehmer macht die Türanlage leicht gang- und schließbar und übergibt sie mit

**Ergänzungen zur StLB HB-022+ABK-020****Ausschreibungstexte ZZZ**

Leistungsverzeichnis

gedruckt am 15.11.2023  
LB-HB-022+ABK-020 Preisangaben in EUR

- Prüfbuch und Prüfprotokoll.
- Die Abnahme erfolgt durch einen Ziviltechniker inkl. Prüfbuch.
  - Die Türmontage erfolgt erst nach Fertigstellung des endgültigen Fußbodens. Ist dies nicht möglich, sind vor Montagebeginn verbindliche Angaben über die Oberkante des fertigen Fußbodens bzw. Isolier- und Verputzstärken anzugeben.
  - Die gesamte Anlage versteht sich fix fertig montiert.
  - Die Kalkulation der Einheitspreise inkl. Montage gelten bei Verwendung standardisierter Befestigungselemente.
  - Die Wandinnenseite muß im Türbereich fertig verputzt sein.
  - Fertiger Fußboden an der Türlinie eben und in der Waage.
  - Ein Elektroanschluss 230V / 16 Ampere muß im Umkreis von maximal 10 m von der Montagestelle zur Verfügung stehen.

**Umweltschutz, Nachhaltigkeit, Ökologie:**

Eine Umwelt-Produktdeklaration EPD nach ISO 14025 bzw. EN15804 oder vergleichbare akkreditierte Prüfstelle ist vorzuweisen, die den gesamten ökologischen Lebensweg der Anlagen von der Herstellung, Verpackung, Nutzung, Nachnutzung, Wiederverwendungs-, Rückgewinnungs-, und Recyclingpotential bestätigt.

**Aufzahlungen/Zubehör/Einbauteile:**

Positionen für Aufzahlungen, Zubehör und Einbauteile beschreiben Ergänzungen/Erweiterungen/Varianten zu vorangegangenen Positionen (Leistungen) und werden nur aus dem System oder der Auswahl von Produkten des Herstellers der Grundposition angeboten bzw. ausgeführt.

**Barrierefreiheit ÖNORM B1600:**

Alle Türen sind in barrierefreier Ausführung zu liefern und in Verbindung mit den Türparametern auf Barrierefreiheit zu prüfen. Auf Verlangen hat der Anbieter zum Angebot den Nachweis eines unabhängigen Prüfinstitutes beizulegen.

**Abnahmeprüfung (TÜV):**

Motorkraftbetriebene Türen und Tore müssen gem. § 7 AM-VO vor der ersten Inbetriebnahme einer Abnahmeprüfung durch TÜV, vergleichbare akkreditierte Prüfstelle oder Ziviltechniker unterzogen werden. Die Prüfkosten sind in die Einheitspreise einzukalkulieren.

**Wartung/Gewährleistung:**

Eine regelmäßige Jahreswartung oder technische Überprüfung (längstens im Abstand von 15 Monaten) durch Fachmonteure des Herstellers (kostenpflichtig) ist Grundlage für eine 24-monatige Gewährleistung, welche mit der vorgeschriebenen Abnahmeprüfung beginnt. Grundlage hierfür ist die § 8 AM-VO - wiederkehrende Prüfung.

**Gleichwertigkeit:**

Neben der Erfüllung der technischen Spezifikationen liegt Gleichwertigkeit nur dann vor, wenn ein geräuschloses Öffnen und Schließen der automatischen Drehflügeltür gegeben ist. Wird in der Bieterlücke ein gleichwertiges Produkt oder Leistung angeboten, sind **alle Unterschiede zur spezifizierten Ausführung in einem Beiblatt / Begleitschreiben anzugeben.**

43.AC 00 + Folgende Angaben und Anforderungen an die Art und Weise der Leistungserbringung gelten als vereinbart und sind in die Einheitspreise einkalkuliert.

**43.AC 00A + Material/Erzeugnis n.W.AN zu 43AC**

Das Verwenden nachstehend angebotener Materialien/Erzeugnisse zu den angegebenen Positionen dieser ULG wird vereinbart:

Betrifft Position(en):   
Material/Erzeugnis nach Wahl des Auftragnehmers (AN).  
Angeboten: (.....)

**43.AC 00B + Material/Erzeugnis Beispiel AG zu 43AC**

Das Verwenden nachstehend angebotener Materialien/Erzeugnisse zu den angegebenen Positionen dieser ULG wird vereinbart:

**Ergänzungen zur StLB HB-022+ABK-020****Ausschreibungstexte ZZZ**

Leistungsverzeichnis

gedruckt am 15.11.2023

LB-HB-022+ABK-020

Preisangaben in EUR

Betrifft Position(en):

Beispielhaftes Material/Erzeugnis:

Angeboten ist das beispielhafte oder ein Material/Erzeugnis gleichwertiger Art.

Kriterien der Gleichwertigkeit:

Angeboten: (.....)

**43.AD + Raumspartüren (ASSA ABLOY)****Version 2020-07**

Im Folgenden ist das Liefern und Montieren bzw. der Einbau von Raumspartüresystemen als ein Element von geprüften Automatiktüresystemen samt Antrieb, Rahmen und Türflügeln beschrieben. Die Verantwortung für die ordnungsgemäße Zusammenstellung und Montage unterliegt dem Auftragnehmer. Für diesen Fall unterliegen Türblatthersteller, Türtechnikhersteller und eventuell beteiligte Händler der Informationspflicht.

**Funktionsumfang:**

Türschließermodus: Im Türschließermodus ist der Antrieb für die manuelle Begehung optimiert. Diese Betriebsart wird verwendet, wenn die Türen hauptsächlich manuell begangen werden und ein Türschließer-ähnliches Verhalten gewünscht wird. Hierbei ist zum Öffnen der Tür ein Kraftaufwand von max. 20 Nm erforderlich.

Automatikmodus: Der Automatikmodus ist für die vorwiegend automatische Begehung nach Impulsgabe durch einen Bewegungsmelder oder Taster ausgelegt. Trifft die Tür während des Schließvorganges auf ein Hindernis reversiert der Antrieb. Mit Aktivierung des Automatikmodus steht auch die Windlastregelung zur Verfügung. Trotzdem können die Türen auch manuell begangen werden.

Windlastregelung: Die Antriebe gewährleisten den barrierefreien Einsatz an Außentüren, die wechselnden Windlasten ausgesetzt sind oder an Türen im Innenbereich, die Räume trennen, in denen Druckunterschiede auftreten können. Im Automatikmodus überwacht die Windlastregelung die tatsächliche Fahrgeschwindigkeit und greift ausgleichend ein, wenn die Fahrgeschwindigkeit vom eingestellten Wert abweicht.

Servounterstützung: Diese Funktion kann im Türschließer Modus aktiviert werden. Es erfolgt dann eine Servounterstützung während der manuellen Öffnung, sobald die Tür einige Grad geöffnet wurde. Die Servounterstützung (Servo) wird automatisch an die eingestellte Türschließergröße angepasst. Die Stärke der Servounterstützung ist einstellbar, so dass die Anforderungen der DIN 18040, DIN Spec1104, CEN/TR 15894, BS8300/2100 selbst bis zu EN 6 erfüllt werden. Mit dieser Funktion kann die Anforderungen der EN 1154 und gleichzeitig, im Normalbetrieb, ein barrierefreier Zugang bereitgestellt werden.

**Baustellenkoordination:**

- Stromzuleitung und Anschluss werden jeweils vom Auftraggeber hergestellt.
- Der Auftragnehmer macht die Türanlage leicht gang- und schließbar und übergibt sie mit Prüfbuch und Prüfprotokoll.
- Die Abnahme erfolgt durch einen Ziviltechniker inkl. Prüfbuch.
- Die Türmontage erfolgt erst nach Fertigstellung des endgültigen Fußbodens. Ist dies nicht möglich, sind vor Montagebeginn verbindliche Angaben über die Oberkante des fertigen Fußbodens bzw. Isolier- und Verputzstärken anzugeben.
- Die gesamte Anlage versteht sich fix fertig montiert.
- Die Kalkulation der Einheitspreise inkl. Montage gelten bei Verwendung standardisierter Befestigungselemente.
- Die Wandinnenseite muß im Türbereich fertig verputzt sein.
- Fertiger Fußboden an der Türlinie eben und in der Waage.
- Ein Elektroanschluss 230V / 16 Ampere muß im Umkreis von maximal 10 m von der Montagestelle zur Verfügung stehen.

**Umweltschutz, Nachhaltigkeit, Ökologie:**

Eine Umwelt-Produktdeklaration EPD nach ISO 14025 bzw. EN15804 oder vergleichbare akkreditierte Prüfstelle ist vorzuweisen, die den gesamten ökologischen Lebensweg der Anlagen von der Herstellung, Verpackung, Nutzung, Nachnutzung, Wiederverwendungs-, Rückgewinnungs-, und Recyclingpotential bestätigt.

**Aufzahlungen/Zubehör/Einbauteile:**

**Ergänzungen zur StLB HB-022+ABK-020****Ausschreibungstexte ZZZ**

Leistungsverzeichnis

gedruckt am 15.11.2023

LB-HB-022+ABK-020

Preisangaben in EUR

Positionen für Aufzahlungen, Zubehör und Einbauteile beschreiben Ergänzungen/Erweiterungen/Varianten zu vorangegangenen Positionen (Leistungen) und werden nur aus dem System oder der Auswahl von Produkten des Herstellers der Grundposition angeboten bzw. ausgeführt.

**Barrierefreiheit ÖNORM B1600:**

Alle Türen sind in barrierefreier Ausführung zu liefern und in Verbindung mit den Türparametern auf Barrierefreiheit zu prüfen. Auf Verlangen hat der Anbieter zum Angebot den Nachweis eines unabhängigen Prüfinstitutes beizulegen.

**Abnahmeprüfung (TÜV):**

Motorkraftbetriebene Türen und Tore müssen gem. § 7 AM-VO vor der ersten Inbetriebnahme einer Abnahmeprüfung durch TÜV, vergleichbare akkreditierte Prüfstelle oder Ziviltechniker unterzogen werden. Die Prüfkosten sind in die Einheitspreise einzukalkulieren.

**Wartung/Gewährleistung:**

Eine regelmäßige Jahreswartung oder technische Überprüfung (längstens im Abstand von 15 Monaten) durch Fachmonteure des Herstellers (kostenpflichtig) ist Grundlage für eine 24-monatige Gewährleistung, welche mit der vorgeschriebenen Abnahmeprüfung beginnt. Grundlage hierfür ist die § 8 AM-VO - wiederkehrende Prüfung.

**Gleichwertigkeit:**

Neben der Erfüllung der technischen Spezifikationen liegt Gleichwertigkeit nur dann vor, wenn ein geräuschloses Öffnen und Schließen der automatischen Drehflügeltür gegeben ist. Wird in der Bieterlücke ein gleichwertiges Produkt oder Leistung angeboten, sind **alle Unterschiede zur spezifizierten Ausführung in einem Beiblatt / Begleitschreiben anzugeben.**

43.AD 00 + Folgende Angaben und Anforderungen an die Art und Weise der Leistungserbringung gelten als vereinbart und sind in die Einheitspreise einkalkuliert.

**43.AD 00A + Material/Erzeugnis n.W.AN zu 43AD**

Das Verwenden nachstehend angebotener Materialien/Erzeugnisse zu den angegebenen Positionen dieser ULG wird vereinbart:

Betrifft Position(en):

Material/Erzeugnis nach Wahl des Auftragnehmers (AN).

Angeboten: (.....)

**43.AD 00B + Material/Erzeugnis Beispiel AG zu 43AD**

Das Verwenden nachstehend angebotener Materialien/Erzeugnisse zu den angegebenen Positionen dieser ULG wird vereinbart:

Betrifft Position(en):

Beispielhaftes Material/Erzeugnis:

Angeboten ist das beispielhafte oder ein Material/Erzeugnis gleichwertiger Art.

Kriterien der Gleichwertigkeit:

Angeboten: (.....)

**43.AE + mechanische Türschließer (ASSA ABLOY)**

Version: 2023-08

Im Folgenden ist das Liefern und Montieren bzw. der Einbau von rein mechanischen Türschließern als ein Element von geprüften Drehflügeltüren einschließlich Zubehör beschrieben. Die Verantwortung für die ordnungsgemäße Zusammenstellung, Krafteinstellung, Montage und Prüfung unterliegt dem Auftragnehmer. Für diesen Fall unterliegen Türblatt- und Türschließerhersteller und beteiligte Systemlieferanten der Informationspflicht.

**Funktionsumfang:**

*Türschließermodus:* Im Türschließermodus ist der Antrieb für die manuelle Begehung optimiert. Diese Betriebsart wird verwendet, wenn die Türen hauptsächlich manuell begangen werden und ein Türschließer ähnliches Verhalten gewünscht wird.



**Ergänzungen zur StLB HB-022+ABK-020****Ausschreibungstexte ZZZ**

Leistungsverzeichnis

gedruckt am 15.11.2023

LB-HB-022+ABK-020

Preisangaben in EUR

**Umweltschutz, Nachhaltigkeit, Ökologie:**

Eine Umwelt-Produktdeklaration EPD nach ISO 14025 bzw. EN15804 oder vergleichbare akkreditierte Prüfstelle ist vorzuweisen, die den gesamten ökologischen Lebensweg der Anlagen von der Herstellung, Verpackung, Nutzung, Nachnutzung, Wiederverwendungs-, Rückgewinnungs-, und Recyclingpotential bestätigt.

**Brandfallsteuerung ÖNORM F3001:**

Alle Türschließer mit Festhaltefunktion sind mittels potentialfreien Kontakteingang sowie einem Eingang für 24V Brandmeldedauerspannung zu einem Brandfallsteuersystem gemäß ÖNORM F 3001 ausgestattet. Zweck der Brandfallsteuerung ist das Schließen von Brandschutztüren in Abhängigkeit vom Betriebszustand einer Brandmeldeanlage.

**Barrierefreiheit OIB Richtlinie 4 Nutzungssicherheit und Barrierefreiheit, ÖNORM B1600-April 2017, CEN/TR 15894:2009, Abschnitt B.6.4.3.2:**

Türflügel müssen leicht zu öffnen sein. Selbstschließeinrichtungen mit Freilauffunktion oder Offenhaltung (zB. In Kombination mit Brandmeldeanlage), Gleitschienentürschließer mit einem stark abfallenden Öffnungsmoment für leichtes Türöffnen (DIN SPEC 1104:2009, Abschnitt B.6.4.3.2 bzw. CEN/TR 15894:2009, Abschnitt B.6.4.3.2) bzw. eine Kombination von beiden, entsprechend den Türparametern und Anforderungen einzusetzen.

Bei Türen mit Brandschutzanforderungen aber auch Gebäudeeingangstüren im nicht-öffentlichen Bereich darf das Öffnungsmoment der Türschließer-Größe 3 nach ÖNORM EN 1154:2006 nicht überschritten werden. Bei Türen ohne Brandschutzanforderungen (wie z. B. zur Vermeidung von Geruchsbelästigung in WC-Anlagen,...) ist die Türschließer-Größe 1 oder 2 nach ÖNORM EN 1154:2016 zu verringern.

**Aufzählungen/Zubehör/Einbauteile:**

Positionen für Aufzählungen, Zubehör und Einbauteile beschreiben Ergänzungen/Erweiterungen/Varianten zu vorangegangenen Positionen (Leistungen) und werden nur aus dem System oder der Auswahl von Produkten des Herstellers der Grundposition angeboten bzw. ausgeführt.

**Gleichwertigkeit:**

Wird in der Bieterlücke eine gleichwertige Ausführung angeboten, sind alle der beispielhaften Ausführung entsprechenden technischen Spezifikation, eventuell in einem Beiblatt, angegeben. Wird im beschriebenen Produkt eine CloseMotion Technologie gefordert so ist diese oder ein äquivalent arbeitendes System zwingend anzubieten!

43.AE 00 + Folgende Angaben und Anforderungen an die Art und Weise der Leistungserbringung gelten als vereinbart und sind in die Einheitspreise einkalkuliert.

**43.AE 00A + Material/Erzeugnis n.W.AN zu 43AE**

Das Verwenden nachstehend angebotener Materialien/Erzeugnisse zu den angegebenen Positionen dieser ULG wird vereinbart:

Betrifft Position(en):

Material/Erzeugnis nach Wahl des Auftragnehmers (AN).

Angeboten: (.....)

**43.AE 00B + Material/Erzeugnis Beispiel AG zu 43AE**

Das Verwenden nachstehend angebotener Materialien/Erzeugnisse zu den angegebenen Positionen dieser ULG wird vereinbart:

Betrifft Position(en):

Beispielhaftes Material/Erzeugnis:

Angeboten ist das beispielhafte oder ein Material/Erzeugnis gleichwertiger Art.

Kriterien der Gleichwertigkeit:

Angeboten: (.....)



**Ergänzungen zur StLB HB-022+ABK-020****Ausschreibungstexte ZZZ**

Leistungsverzeichnis

gedruckt am 15.11.2023  
LB-HB-022+ABK-020 Preisangaben in EUR**43.AF + Schiebetürsystem (ASSA ABLOY)****Version 2023-08**

Im Folgenden ist das Liefern und Montieren bzw. der Einbau von automatischen Schiebetüranlagen, linear oder teleskopierend öffnend, als Elemente für einen beweglichen Raumabschluss beschrieben. Die Verantwortung für die ordnungsgemäße Zusammenstellung verschiedener Elemente und Montage unterliegt dem Auftragnehmer. Für diesen Fall unterliegen Türblatthersteller, Türtechnikhersteller und eventuell beteiligte Händler der Informationspflicht.

**Ausführung:**

Wenn in den Positionsbeschreibungen nicht gesondert angegeben, kommen folgende Materialien, Funktion und Softwarepakete zur Anwendung:

Motor und Getriebe übertragen die Bewegung über einen Zahnriemen auf die Türblätter welche in Türblattbefestigungen bzw. einen Tragrollenbeschläge eingesetzt sind. Einflüsse durch normale Wetterschwankungen und kleinere Reibungsveränderungen, z.B. durch Staub und Schmutz, selbst aus. Der Mikroprozessor der Steuerung verfügt über eine Selbstüberwachungs-Routine welche Beeinträchtigungen und fehlerhafte Signale beim Türbetrieb erkennen. Stimmt ein ankommendes Signal nicht mit der Vorprogrammierung überein, leitet der Mikroprozessor automatisch die für einen sicheren Türbetrieb notwendigen Maßnahmen ein. Bei Empfang eines Öffnungsimpulses durch das Steuermodul startet der Motor und fährt die Türblätter in die offene Position. Der Schließvorgang beginnt, sobald kein ÖFFNUNGsimpuls empfangen wird und die OFFENHALTEZEIT abgelaufen ist.

**Verglasung:** Einfach- und Isolierverglasungen lt. Positionstext bzw. Aufzählungsposition (ISO, ESG, VSG, Sonderglas n.Angabe).

**Generelle Daten zum Antrieb**

- Schutzklasse: IP20
- Umgebungstemperatur: -20 °C bis +50 °C, Relative Luftfeuchtigkeit (nichtkondensierend): Max. 85 %
- Bei Verwendung eines elektromechanischen Schlosses müssen alle aktiven Türflügel eigens und separat gesperrt werden.

**Baustellenkoordination:**

- Stromzuleitung und Anschluss werden jeweils vom Auftraggeber hergestellt.
- Der Auftragnehmer macht die Türanlage leicht gang- und schließbar und übergibt sie mit Prüfbuch und Prüfprotokoll.
- Die Abnahme erfolgt durch einen Ziviltechniker inkl. Prüfbuch.
- Die Türmontage erfolgt erst nach Fertigstellung des endgültigen Fußbodens. Ist dies nicht möglich, sind vor Montagebeginn verbindliche Angaben über die Oberkante des fertigen Fußbodens bzw. Isolier- und Verputzstärken anzugeben.
- Die gesamte Anlage versteht sich fix fertig montiert.
- Die Kalkulation der Einheitspreise inkl. Montage gilt bei Verwendung standardisierter Befestigungselemente.
- Die Wandinnenseite muß im Türbereich fertig verputzt sein.
- Fertiger Fußboden an der Türlinie eben und in der Waage.
- Ein Elektroanschluss 230V / 16 Ampere muß im Umkreis von maximal 10 m von der Montagestelle zur Verfügung stehen.

**Umweltschutz, Nachhaltigkeit, Ökologie:**

Eine Umwelt-Produktdeklaration EPD nach ISO 14025 bzw. EN15804 oder vergleichbare akkreditierte Prüfstelle ist vorzuweisen, die den gesamten ökologischen Lebensweg der Anlagen von der Herstellung, Verpackung, Nutzung, Nachnutzung, Wiederverwendungs-, Rückgewinnungs-, und Recyclingpotential bestätigt.

**Aufzählungen/Zubehör/Einbauteile:**

Positionen für Aufzählungen, Zubehör und Einbauteile beschreiben Ergänzungen/Erweiterungen/Varianten zu vorangegangenen Positionen (Leistungen) und werden nur aus dem System oder der Auswahl von Produkten des Herstellers der Grundposition angeboten bzw. ausgeführt.

**Barrierefreiheit ÖNORM B1600:**

Alle Türen sind in barrierefreier Ausführung zu liefern und in Verbindung mit den Türparametern

**Ergänzungen zur StLB HB-022+ABK-020****Ausschreibungstexte ZZZ**

Leistungsverzeichnis

gedruckt am 15.11.2023

LB-HB-022+ABK-020

Preisangaben in EUR

auf Barrierefreiheit zu prüfen. Auf Verlangen hat der Anbieter zum Angebot den Nachweis eines unabhängigen Prüfinstitutes beizulegen.

**Abnahmeprüfung (TÜV):**

Motorkraftbetriebene Türen und Tore müssen gem. § 7 AM-VO vor der ersten Inbetriebnahme einer Abnahmeprüfung durch TÜV, vergleichbare akkreditierte Prüfstelle oder Ziviltechniker unterzogen werden. Die Prüfkosten sind in die Einheitspreise einzukalkulieren.

**Wartung/Gewährleistung:**

Eine regelmäßige Jahreswartung oder technische Überprüfung (längstens im Abstand von 15 Monaten) durch Fachmonteure des Herstellers (kostenpflichtig) ist Grundlage für eine 24-monatige Gewährleistung, welche mit der vorgeschriebenen Abnahmeprüfung beginnt. Grundlage hierfür ist die § 8 AM-VO - wiederkehrende Prüfung.

**Gleichwertigkeit:**

Neben der Erfüllung der technischen Spezifikationen liegt Gleichwertigkeit nur dann vor, wenn eine Doppellaufrollentechnologie samt Entgleisungsschutz sowie ein vollständig geschlossener Antriebsträger gegeben sind. Wird in der Bieterlücke ein gleichwertiges Produkt oder Leistung angeboten, sind **alle Unterschiede zur spezifizierten Ausführung in einem Beiblatt / Begleitschreiben anzugeben.**

43.AF 00 + Folgende Angaben und Anforderungen an die Art und Weise der Leistungserbringung gelten als vereinbart und sind in die Einheitspreise einkalkuliert.

**43.AF 00A + Material/Erzeugnis n.W.AN zu 43AF**

Das Verwenden nachstehend angebotener Materialien/Erzeugnisse zu den angegebenen Positionen dieser ULG wird vereinbart:

Betrifft Position(en):

Material/Erzeugnis nach Wahl des Auftragnehmers (AN).

Angeboten: (.....)

**43.AF 00B + Material/Erzeugnis Beispiel AG zu 43AF**

Das Verwenden nachstehend angebotener Materialien/Erzeugnisse zu den angegebenen Positionen dieser ULG wird vereinbart:

Betrifft Position(en):

Beispielhaftes Material/Erzeugnis:

Angeboten ist das beispielhafte oder ein Material/Erzeugnis gleichwertiger Art.

Kriterien der Gleichwertigkeit:

Angeboten: (.....)

**43.AG + Schiebetürsystem f.Unterwasseranwendung (ASSA ABLOY)**

**Version 2023-08**

**Schwimmbadtüren, Unterwassertüren****Ausführung:**

Funktion: Bei Empfang eines Öffnungsimpulses durch das Steuermodul startet der Motor und fährt die Türblätter in die offene Position. Der Schließvorgang beginnt, sobald kein ÖFFNUNGsimpuls empfangen wird und die OFFENHALTEZEIT abgelaufen ist. Wenn in den Positionsbeschreibungen nicht gesondert angegeben, kommen folgende Materialien zur Anwendung:

Die nachstehend beschriebenen Schiebetürelemente und Einfassungen sind aus rostfreiem Edelstahl, Werkstoff-Nr. 1.4301, fein geschliffen und seidenmatt gebürstet, herzustellen. Es wird ausdrücklich darauf hingewiesen, dass eine andere Materialqualität und Materialoberfläche unzulässig ist. An allen Sichtflächen sind Konstruktionsfugen unzulässig, ebenso sichtbare Befestigungsschrauben und andere Verbindungselemente. Sämtliche Eckverbindungen der Stockkonstruktion im Unterwasserbereich dürfen nur in geschweißter Ausführung erfolgen. Schrauben, Nieten oder Klebeverbindungen sind nicht zulässig. Weiters müssen sämtliche

**Ergänzungen zur StLB HB-022+ABK-020****Ausschreibungstexte ZZZ**

Leistungsverzeichnis

gedruckt am 15.11.2023

LB-HB-022+ABK-020

Preisangaben in EUR

Schweißstellen plan verschliffen und im Gehrungsbereich im Winkel von 45° gestochen scharf gebürstet werden. Es dürfen keine Bearbeitungsspuren an den Schweißstellen sichtbar sein.

Die der Ausschreibung zugrunde liegenden Zeichnungen des Architekten sind rein schematische Darstellungen des jeweiligen Konstruktionsprinzips. Es ist Aufgabe des Auftragnehmers, für die von ihm angebotene und vom Bauherrn beantragte Ausführung die entsprechenden Werkszeichnungen auszuarbeiten und diese Pläne dem Anbot beizulegen. Auf den Detailplänen müssen die erforderliche Rohbaulichte der einzelnen Türelemente und die Detailausführung der Befestigungen zu den Fliesenleibungen bzw. Wandverkleidungen ersichtlich sein. Kleine produktionsbedingte Abweichungen gegenüber den Architekten-Zeichnungen und der Leistungsbeschreibung sind zulässig, sofern die hier angegebenen Abmessungen strikt eingehalten werden und das wesentliche Erscheinungsbild erhalten bleibt. Auf solche Abänderungen des Bieters ist bei Anbotsabgabe schriftlich und detailliert aufmerksam zu machen. Verglasung: Einfach- und Isolierverglasungen lt. Positionstext bzw. Aufzählungsposition (ISOVSG, VSG, Sonderglas n.Angabe).

Alle zur Verwendung kommenden Gläser müssen hinsichtlich Glasart, Glasdimensionen usw. den statischen Erfordernissen der jeweiligen Anlagen, allen behördlichen Vorschriften, insbesondere den Vorgaben der OIB-Richtlinien und den Angaben der jeweils betreffenden Normen sowie den Vorschriften des Herstellers entsprechen. In den Positionsbeschreibungen angeführten Glasdimensionen verstehen sich als Richtwerte. Für die endgültige Dimensionierung nach den o.g. Vorgaben ist der AN verantwortlich und in die Einheitspreise mit einzukalkulieren (Erstellung der Glasstatik). Alle sichtbaren Glaskanten sind fein geschliffen und poliert.

Sämtliche Materialien und Antriebe sind für die teilweise Unterwasser montage und die Chlorbeanspruchung auszulegen!

**Baustellenkoordination - Ergänzung**

Vorhandensein eines von einem autorisierten Elektrounternehmen errichteten, den neuesten einschlägigen OVE-Vorschriften entsprechenden Netzanschlusses. Dieser muss abschaltbar und gegen irrtümliches und unbefugtes Einschalten gesichert ausgeführt sein. Für jede Anlage ist eine getrennte Absicherung mit 10 A flink vorzusehen. Die erforderliche Anschlussspannung der Antriebsmotoren beträgt für Automatik-Schiebetüren einmal 230 V, 50 Hz. Vorliegen der Steuerleitung entsprechend der gewählten Ausstattung gemäß Kabelplan des Herstellers. Abschluss der erforderlichen Maurer-, Stemm-, Beiputz- und Anschlussarbeiten. Die Beurteilung des Erfordernisses sowie die rechtzeitige Durchführung obliegen grundsätzlich dem VP. Ausreichend tragfähige Antriebs-Unterkonstruktion und leichtgängige Türblätter Sicherstellung einer freien Zufahrt zur Einbaustelle sowie Säuberung des Montagebereichs vor Beginn der Arbeiten, Vorliegen eines Meterrisses in Türnähe. Sperrung des Eingangsbereichs während der Dauer der Arbeiten durch den VP.

Vorliegen der folgenden Bodenbeschaffenheit im Türbereich: für automatische Schiebetüren fertiger Boden der Poolkonstruktion

**Die Schnittstellen zu anderen Professionisten sind wie folgt geregelt:**

Zu Auftragnehmer (AN) der Trockenbauarbeiten:

Der AN stellt mit dem AN der Trockenbauarbeiten das Einvernehmen betreffend erforderlicher Verstärkungen der Ständerwandkonstruktionen für den Einbau der Türzargen, sowie den Anschluss des Strahlenschutzes her und koordiniert den Einbauablauf unter Mithilfe des AN der Trockenbauarbeiten.

Zu AN der Elektroinstallationen: Der AN stellt mit dem AN der Elektroinstallationen das Einvernehmen betreffend der Antriebs und Steuerelemente der Automattüren her, erstellt Kabelpläne für die einzelnen Türtypen und übergibt diese inkl. der Steuerelemente, welche nicht direkt in die Türelemente eingebaut werden (Taster, etc.) dem AN der Elektroinstallationen. Der AN der Elektroinstallationen errichtet außerhalb der Türelemente die Leerverrohrungen, baut die externen Steuerelemente ein und schließt die Funktionselemente an. Der AN überprüft im Zuge der gemeinsam durchzuführenden Funktionsprüfung die Anschlüsse und Verkabelungen je Türelement, erstellt davon ein Protokoll und übergibt dieses dem AG vor Übergabe der Anlagen.

**Aufzählungen/Zubehör/Einbauteile:**

Positionen für Aufzählungen, Zubehör und Einbauteile beschreiben Ergänzungen/Erweiterungen/Varianten zu vorangegangenen Positionen (Leistungen) und werden nur aus dem System oder der Auswahl von Produkten des Herstellers der Grundposition angeboten bzw. ausgeführt.

**Ergänzungen zur StLB HB-022+ABK-020****Ausschreibungstexte ZZZ**

Leistungsverzeichnis

gedruckt am 15.11.2023  
LB-HB-022+ABK-020 Preisangaben in EUR**Umweltschutz, Nachhaltigkeit, Ökologie:**

Automatisierte Türanlagen müssen nach den Gesichtspunkten des Umweltmanagements, Nachhaltigkeit und Ökologie gefertigt und geprüft sein. Dieses ist anhand einer nationalen oder internationalen Zertifizierung zu belegen. Ebenso ist eine Umwelt-Produktdeklaration EPD nach ISO 14025 bzw. EN15804 oder vergleichbare akkreditierte Prüfstelle vorzuweisen, die den gesamten ökologischen Lebensweg der Anlagen von der Herstellung, Verpackung, Nutzung, Nachnutzung, Wiederverwendungs-, Rückgewinnungs-, und Recyclingpotential bestätigt.

**Barrierefreiheit ÖNORM B1600:**

Alle Türen sind in barrierefreier Ausführung zu liefern und in Verbindung mit den Türparametern auf Barrierefreiheit zu prüfen. Auf Verlangen hat der Anbieter zum Angebot den Nachweis eines unabhängigen Prüfinstitutes beizulegen.

**Abnahmeprüfung (TÜV):**

Motorkraftbetriebene Türen und Tore müssen gem. § 7 AM-VO vor der ersten Inbetriebnahme einer Abnahmeprüfung durch TÜV, vergleichbare akkreditierte Prüfstelle oder Ziviltechniker unterzogen werden. Die Prüfkosten sind in die Einheitspreise einzukalkulieren.

**Wartung/Gewährleistung:**

Eine regelmäßige Jahreswartung oder technische Überprüfung (längstens im Abstand von 15 Monaten) durch Fachmonteure des Herstellers (kostenpflichtig) ist Grundlage für eine 24-monatige Gewährleistung, welche mit der vorgeschriebenen Abnahmeprüfung beginnt. Grundlage hierfür ist die § 8 AM-VO - wiederkehrende Prüfung.

**Generell**

- Stromzuleitung und Anschluss werden jeweils vom Auftraggeber hergestellt.
- Der Auftragnehmer macht die Türanlage leicht gang- und schließbar und übergibt sie mit Prüfbuch und Prüfprotokoll.
- Die Abnahme erfolgt durch einen Ziviltechniker inkl. Prüfbuch.
- Die Türmontage erfolgt erst nach Fertigstellung des endgültigen Fußbodens (fertiges Becken)
- Die gesamte Anlage versteht sich fix fertig montiert.
- Die Kalkulation der Einheitspreise inkl. Montage gelten bei Verwendung standardisierter Befestigungselemente.
- Die Wandinnenseite muß im Türbereich fertiggestellt sein.
- Fertiger Fußboden an der Türlinie eben und in der Waage.
- Ein Elektroanschluss 230V / 16 Ampere muß im Umkreis von maximal 10 m von der Montagestelle zur Verfügung stehen.

Gleichwertigkeit:

Neben der Erfüllung der technischen Spezifikationen liegt Gleichwertigkeit nur dann vor, wenn eine Doppelaufrollentechnologie samt Entgleisungsschutz sowie ein vollständig geschlossener Antriebsträger gegeben ist. Wird in der Bieterlücke ein gleichwertiges Produkt oder Leistung angeboten, sind **alle Unterschiede zur spezifizierten Ausführung in einem Beiblatt / Begleitschreiben anzugeben.**



*Doppelaufrollentechnologie samt Entgleisungsschutz und Exzenterschraube zur Höhenangleichung*

ASSA\_ABLOY\_Laufwagen\_Doppelaufrollentechnologie

- 43.AG 00 + Folgende Angaben und Anforderungen an die Art und Weise der Leistungserbringung gelten als vereinbart und sind in die Einheitspreise einkalkuliert.

**Ergänzungen zur StLB HB-022+ABK-020****Ausschreibungstexte ZZZ**

Leistungsverzeichnis

gedruckt am 15.11.2023  
LB-HB-022+ABK-020 Preisangaben in EUR**43.AG 00A + Material/Erzeugnis n.W.AN zu 43AG**

Das Verwenden nachstehend angebotener Materialien/Erzeugnisse zu den angegebenen Positionen dieser ULG wird vereinbart:

Betrifft Position(en):

Material/Erzeugnis nach Wahl des Auftragnehmers (AN).

Angeboten: (.....)

**43.AG 00B + Material/Erzeugnis Beispiel AG zu 43AG**

Das Verwenden nachstehend angebotener Materialien/Erzeugnisse zu den angegebenen Positionen dieser ULG wird vereinbart:

Betrifft Position(en):

Beispielhaftes Material/Erzeugnis:

Angeboten ist das beispielhafte oder ein Material/Erzeugnis gleichwertiger Art.

Kriterien der Gleichwertigkeit:

Angeboten: (.....)

**43.AH + Schiebetürsystem f.Operationssäle u.Reinräume (ASSA ABLOY)**

**Version 2023-08**

**OP-Türen / Reinraumtüren**

**Ausführung:**

Wenn in den Positionsbeschreibungen nicht gesondert angegeben, kommen folgende Materialien zur Anwendung:

Die nachstehend beschriebenen Schiebe- und Drehtürelemente und Türstöcke sind aus rostfreiem Edelstahl, Werkstoff-Nr. 1.4301, fein geschliffen und seidenmatt gebürstet, herzustellen. Es wird ausdrücklich darauf hingewiesen, dass eine andere Materialqualität und Materialoberfläche unzulässig ist. An allen Sichtflächen sind Konstruktionsfugen unzulässig, ebenso sichtbare Befestigungsschrauben und andere Verbindungselemente. Sämtliche Eckverbindungen der Stockkonstruktion dürfen nur in geschweißter Ausführung erfolgen. Schrauben, Nieten oder Klebeverbindungen sind nicht zulässig. Weiters müssen sämtliche Schweißstellen plan verschliffen und im Gehrungsbereich im Winkel von 45° gestochen scharf gebürstet werden. Es dürfen keine Bearbeitungsspuren an den Schweißstellen sichtbar sein. Bei der Kalkulation der Schiebetürelemente ist zu berücksichtigen, dass die Schiebetürblatt-Konstruktion so auszubilden ist, dass sie voll den hygienischen Vorschriften im Krankenhauswesen entspricht. Die Schiebetürblätter sind konstruktiv so auszubilden, dass der verdeckt liegende Bereich von Türblatt und Zargenstiel vom Haus- bzw. Reinigungspersonal mit einfachen Mitteln für Reinigungszwecke jederzeit leicht zugänglich gemacht werden kann. Die Kosten hierfür sind im Anbotspreis zu berücksichtigen. Weiters hat die Schiebetürkonstruktion, Stockelemente sowie Flügel so beschaffen zu sein, dass von der händisch zu bedienenden Ausführung auf Wunsch des Bauherrn zu einem späteren Zeitpunkt der nachträgliche problemlose Einbau eines Automatik-Schiebetürantriebes möglich ist ohne dass an der Schiebetürkonstruktion zusätzliche Arbeiten anfallen. Elemente, die nicht dieser Ausführungsart entsprechen, werden nicht übernommen und sind vom Auftragnehmer kostenlos auszutauschen. Die daraus entstehenden Mehrkosten sind vom Auftragnehmer zu tragen. Die der Ausschreibung zugrunde liegenden Zeichnungen des Architekten sind rein schematische Darstellungen des jeweiligen Konstruktionsprinzipes. Es ist Aufgabe des Auftragnehmers, für die von ihm angebotene und vom Bauherrn beantragte Ausführung die entsprechenden Werkszeichnungen auszuarbeiten und diese Pläne dem Anbot beizulegen. Auf den Detailplänen müssen die erforderliche Rohbaulichte der einzelnen Türelemente und die Detailausführung der Edelstahl-Schiebetürstöcke zu den Fliesenleibungen bzw. Wandverkleidungen ersichtlich sein. Kleine produktionsbedingte Abweichungen gegenüber den Architekten-Zeichnungen und der Leistungsbeschreibung sind zulässig, sofern die hier angegebenen Abmessungen strikt eingehalten werden und das wesentliche Erscheinungsbild erhalten bleibt. Auf solche Abänderungen des Bieters ist bei Anbotsabgabe schriftlich und detailliert aufmerksam zu machen. Verglasung: Einfach- und Isolierverglasungen lt. Positionstext bzw. Aufzählungsposition (ISO, ESG, VSG, Sonderglas n.Angabe). Alle zur Verwendung kommenden Gläser müssen hinsichtlich Glasart, Glasdimensionen usw. den statischen Erfordernissen der jeweiligen Anlagen,

**Ergänzungen zur StLB HB-022+ABK-020****Ausschreibungstexte ZZZ**

Leistungsverzeichnis

gedruckt am 15.11.2023

LB-HB-022+ABK-020

Preisangaben in EUR

allen behördlichen Vorschriften, insbesondere den Vorgaben der OIB-Richtlinien und den Angaben der jeweils betreffenden Normen sowie den Vorschriften des Herstellers entsprechen. In den Positionsbeschreibungen angeführten Glasdimensionen verstehen sich als Richtwerte. Für die endgültige Dimensionierung nach den o.g. Vorgaben ist der AN verantwortlich und in die Einheitspreise mit einzukalkulieren (Erstellung der Glasstatik). Alle sichtbaren Glaskanten sind fein geschliffen und poliert.

**Baustellenkoordination - Ergänzung**

Vorhandensein eines von einem autorisierten Elektronunternehmen errichteten, den neuesten einschlägigen OVE-Vorschriften entsprechenden Netzanschlusses. Dieser muss abschaltbar und gegen irrtümliches und unbefugtes Einschalten gesichert ausgeführt sein. Für jede Anlage ist eine getrennte Absicherung mit 10 A flink vorzusehen. Die erforderliche Anschlussspannung der Antriebsmotoren beträgt für Automatik-Schiebetüren, Antriebe für Raumspartüren und für Drehtürantriebe einmal 230 V, 50 Hz. Kabelverlegung und Montage von E-Öffnern und Riegelkontakten bei Drehflügeltüren. Kabellegung und Montage von Motorschlössern bei Drehflügeltüren. Vorliegen der Steuerleitung entsprechend der gewählten Ausstattung gemäß Kabelplan des Herstellers. Abschluss der erforderlichen Maurer-, Stemm, Beiputz- und Anschlussarbeiten. Die Beurteilung des Erfordernisses sowie die rechtzeitige Durchführung obliegen grundsätzlich dem VP. Ausreichend tragfähige Antriebs-Unterkonstruktion und leichtgängige Türblätter Sicherstellung einer freien Zufahrt zur Einbaustelle sowie Säuberung des Montagebereichs vor Beginn der Arbeiten, Vorliegen eines Meterrisses in Türnähe. Sperrung des Eingangsbereichs während der Dauer der Arbeiten durch den VP.

Vorliegen der folgenden Bodenbeschaffenheit im Türbereich: für automatische Schiebetüren fertiger Fußboden

**Die Schnittstellen zu anderen Professionisten sind wie folgt geregelt:**

Zu Auftragnehmer (AN) der Trockenbauarbeiten:

Der AN stellt mit dem AN der Trockenbauarbeiten das Einvernehmen betreffend erforderlicher Verstärkungen der Ständerwandkonstruktionen für den Einbau der Türzargen, sowie den Anschluss des Strahlenschutzes her und koordiniert den Einbauablauf unter Mithilfe des AN der Trockenbauarbeiten.

Zu AN der Elektroinstallationen: Der AN stellt mit dem AN der Elektroinstallationen das Einvernehmen betreffend der Antriebs und Steuerelemente der Automattüren her, erstellt Kabelpläne für die einzelnen Türtypen und übergibt diese inkl. der Steuerelemente, welche nicht direkt in die Türelemente eingebaut werden (Taster, etc.) dem AN der Elektroinstallationen. Der AN der Elektroinstallationen errichtet außerhalb der Türelemente die Leerverrohrungen, baut die externen Steuerelemente ein und schließt die Funktionselemente an. Der AN überprüft im Zuge der gemeinsam durchzuführenden Funktionsprüfung die Anschlüsse und Verkabelungen je Türelement, erstellt davon ein Protokoll und übergibt dieses dem AG vor Übergabe der Anlagen.

**Aufzählungen/Zubehör/Einbauteile:**

Positionen für Aufzählungen, Zubehör und Einbauteile beschreiben Ergänzungen/Erweiterungen/Varianten zu vorangegangenen Positionen (Leistungen) und werden nur aus dem System oder der Auswahl von Produkten des Herstellers der Grundposition angeboten bzw. ausgeführt.

**Umweltschutz, Nachhaltigkeit, Ökologie:**

Automatisierte Türanlagen müssen nach den Gesichtspunkten des Umweltmanagements, Nachhaltigkeit und Ökologie gefertigt und geprüft sein. Dieses ist anhand einer nationalen oder internationalen Zertifizierung zu belegen. Ebenso ist eine Umwelt-Produktdeklaration EPD nach ISO 14025 bzw. EN15804 oder vergleichbare akkreditierte Prüfstelle vorzuweisen, die den gesamten ökologischen Lebensweg der Anlagen von der Herstellung, Verpackung, Nutzung, Nachnutzung, Wiederverwendungs-, Rückgewinnungs-, und Recyclingpotential bestätigt.

**Barrierefreiheit ÖNORM B1600:**

Alle Türen sind in barrierefreier Ausführung zu liefern und in Verbindung mit den Türparametern auf Barrierefreiheit zu prüfen. Auf Verlangen hat der Anbieter zum Angebot den Nachweis eines unabhängigen Prüfinstitutes beizulegen.

**Abnahmeprüfung (TÜV):**

Motorkraftbetriebene Türen und Tore müssen gem. § 7 AM-VO vor der ersten Inbetriebnahme einer Abnahmeprüfung durch TÜV, vergleichbare akkreditierte Prüfstelle oder Ziviltechniker

**Ergänzungen zur StLB HB-022+ABK-020****Ausschreibungstexte ZZZ**

Leistungsverzeichnis

gedruckt am 15.11.2023

LB-HB-022+ABK-020

Preisangaben in EUR

unterzogen werden. Die Prüfkosten sind in die Einheitspreise einzukalkulieren.

**Wartung/Gewährleistung:**

Eine regelmäßige Jahreswartung oder technische Überprüfung (längstens im Abstand von 15 Monaten) durch Fachmonteure des Herstellers (kostenpflichtig) ist Grundlage für eine 24-monatige Gewährleistung, welche mit der vorgeschriebenen Abnahmeprüfung beginnt. Grundlage hierfür ist die § 8 AM-VO - wiederkehrende Prüfung.

**Generell**

- Stromzuleitung und Anschluss werden jeweils vom Auftraggeber hergestellt.
- Der Auftragnehmer macht die Türanlage leicht gang- und schließbar und übergibt sie mit Prüfbuch und Prüfprotokoll.
- Die Abnahme erfolgt durch einen Ziviltechniker inkl. Prüfbuch.
- Die Türmontage erfolgt erst nach Fertigstellung des endgültigen Fußbodens. Ist dies nicht möglich, sind vor Montagebeginn verbindliche Angaben über die Oberkante des fertigen Fußbodens bzw. Isolier- und Verputzstärken anzugeben.
- Die gesamte Anlage versteht sich fix fertig montiert.
- Die Kalkulation der Einheitspreise inkl. Montage gelten bei Verwendung standardisierter Befestigungselemente.
- Die Wandinnenseite muß im Türbereich fertig verputzt sein.
- Fertiger Fußboden an der Türlinie eben und in der Waage.
- Ein Elektroanschluss 230V / 16 Ampere muß im Umkreis von maximal 10 m von der Montagestelle zur Verfügung stehen.
- Ab einer Arbeitshöhe über 6 m werden die sicherheitstechnisch vorgeschriebenen zusätzlich erforderlichen Arbeitsmittel wie Arbeitshebebühnen eingerechnet.

**Gleichwertigkeit:**

Neben der Erfüllung der technischen Spezifikationen liegt Gleichwertigkeit nur dann vor, wenn eine Doppelaufrollentechnologie samt Entgleisungsschutz sowie ein vollständig geschlossener Antriebsträger gegeben ist. Wird in der Bieterlücke ein gleichwertiges Produkt oder Leistung angeboten, sind **alle Unterschiede zur spezifizierten Ausführung in einem Beiblatt / Begleitschreiben anzugeben.**



Doppelaufrollentechnologie samt Entgleisungsschutz und Exzenterschraube zur Höhenangleichung

ASSA\_ABLOY\_Laufwagen\_Doppelaufrollentechnologie

43.AH 00 + Folgende Angaben und Anforderungen an die Art und Weise der Leistungserbringung gelten als vereinbart und sind in die Einheitspreise einkalkuliert.

**43.AH 00A + Material/Erzeugnis n.W.AN zu 43AH**

Das Verwenden nachstehend angebotener Materialien/Erzeugnisse zu den angegebenen Positionen dieser ULG wird vereinbart:

Betrifft Position(en):

Material/Erzeugnis nach Wahl des Auftragnehmers (AN).

Angeboten: (.....)

**43.AH 00B + Material/Erzeugnis Beispiel AG zu 43AH**

Das Verwenden nachstehend angebotener Materialien/Erzeugnisse zu den angegebenen Positionen dieser ULG wird vereinbart:

Betrifft Position(en):



**Ergänzungen zur StLB HB-022+ABK-020****Ausschreibungstexte ZZZ**

Leistungsverzeichnis

gedruckt am 15.11.2023

LB-HB-022+ABK-020

Preisangaben in EUR

Beispielhaftes Material/Erzeugnis: 

Angeboten ist das beispielhafte oder ein Material/Erzeugnis gleichwertiger Art.

Kriterien der Gleichwertigkeit: 

Angeboten: (.....)

**43.AI + Schiebetürsystem f.hermetische Abschlüsse (ASSA ABLOY)****Version 2023-08**

Im Folgenden ist das Liefern und Montieren bzw. der Einbau von **automatische Schiebetürsystem für hermetische Abschlüsse** als Elemente für einen beweglichen Raumabschluss einschließlich Zubehör beschrieben. Die Verantwortung für die ordnungsgemäße Zusammenstellung verschiedener Elemente und Montage unterliegt dem Auftragnehmer. Für diesen Fall unterliegen Türblatthersteller, Türtechnikhersteller und eventuell beteiligte Händler der Informationspflicht.

**Ausführung:**

Wenn in den Positionsbeschreibungen nicht gesondert angegeben, kommen folgende Materialien und Softwarepakete zur Anwendung:

**Baustellenkoordination:**

- Stromzuleitung und Anschluss werden jeweils vom Auftraggeber hergestellt.
- Der Auftragnehmer macht die Türanlage leicht gang- und schließbar und übergibt sie mit Prüfbuch und Prüfprotokoll.
- Die Abnahme erfolgt durch einen Ziviltechniker inkl. Prüfbuch.
- Die Türmontage erfolgt erst nach Fertigstellung des endgültigen Fußbodens. Ist dies nicht möglich, sind vor Montagebeginn verbindliche Angaben über die Oberkante des fertigen Fußbodens bzw. Isolier- und Verputzstärken anzugeben.
- Die gesamte Anlage versteht sich fix fertig montiert.
- Die Kalkulation der Einheitspreise inkl. Montage gelten bei Verwendung standardisierter Befestigungselemente.
- Die Wandinnenseite muß im Türbereich fertig verputzt sein.
- Fertiger Fußboden an der Türlinie eben und in der Waage.
- Über das Gewerk Elektro werden die notwendigen Leitungen inkl. Unterputzdosen, sowie die Stromzuleitung 230 Volt an jeder Türanlage zur Verfügung gestellt. Der Übergabepunkt ist im Laufwerkskasten. Es wird dem Gewerk Elektro rechtzeitig ein Kabelplan zur Verfügung gestellt.

**Aufzahlungen/Zubehör/Einbauteile:**

Positionen für Aufzahlungen, Zubehör und Einbauteile beschreiben Ergänzungen/Erweiterungen/Varianten zu vorangegangenen Positionen (Leistungen) und werden nur aus dem System oder der Auswahl von Produkten des Herstellers der Grundposition angeboten bzw. ausgeführt.

**Barrierefreiheit ÖNORM B1600:**

Alle Türen sind in barrierefreier Ausführung zu liefern und in Verbindung mit den Türparametern auf Barrierefreiheit zu prüfen.

**Abnahmeprüfung (TÜV):**

Motorkraftbetriebene Türen und Tore müssen gem. § 7 AM-VO vor der ersten Inbetriebnahme einer Abnahmeprüfung durch TÜV, vergleichbare akkreditierte Prüfstelle oder Ziviltechniker unterzogen werden. Die Prüfkosten sind in die Einheitspreise einzukalkulieren.

**Wartung/Gewährleistung:**

Eine regelmäßige Jahreswartung oder technische Überprüfung (längstens im Abstand von 15 Monaten) durch Fachmonteure des Herstellers (kostenpflichtig) ist Grundlage für eine 24-monatige Gewährleistung, welche mit der vorgeschriebenen Abnahmeprüfung beginnt. Grundlage hierfür ist die § 8 AM-VO - wiederkehrende Prüfung.

**Konstruktions- und Systembeschreibung****Funktionsweise**



**Ergänzungen zur StLB HB-022+ABK-020****Ausschreibungstexte ZZZ**

Leistungsverzeichnis

gedruckt am 15.11.2023

LB-HB-022+ABK-020

Preisangaben in EUR

Das Türblatt läuft vor der Wand und dichtet sich im geschlossenen Zustand gegen die Zarge und den Boden ab. Die Abdichtung wird durch zwei Vertiefungen in der Laufschiene erreicht, in die sich die Laufräder des Türblattes beim Erreichen der Schließstellung absenken. Die am Türblatt befindlichen, 4seitig umlaufenden Gummidichtungen auf zwei Dichtungsebenen legen sich hierbei gegen den Zargenspiegel, bzw. den Fußboden.

**Standardtürblatt**

In der Standardausführung dient vollflächig verleimter HPL-Schichtstoff, 0,8 mm (Dekor je nach Hersteller Formica, Duropal, Resopal, o.ä.) als beidseitige Beschichtung auf einer 4 mm MDF-Platte als Trägermaterial, mit einem Kern von PUR/PIR-schaum.

In der feuerhemmende Ausführung dient vollflächig verleimter HPL-Schichtstoff, 0,8 mm (Dekor je nach Hersteller Formica, Duropal, Resopal, o.ä.) als beidseitige Beschichtung auf einer 4 mm MDF-Platte als Trägermaterial, mit einem Kern von feuerhemmenden Materialien.

Der Türblattkern wird durch ein umlaufendes, eloxiertes Aluminiumprofil (d=60 mm) flächenbündig eingefasst.

Die Abdichtungsgummis sind an diesen Profilen befestigt. Zur Führung der Tür auf drei, im Boden befestigten Kunststoffnocken ist das Fußprofil ausgebildet.

**Verglasung**

Einfach- und Isolierverglasungen lt. Positionstext bzw. Aufzählungsposition (ISO, ESG, VSG, Sonderglas n.Angabe).

**Griff**

Durch den beidseitigen Hebelarmgriff aus Edelstahl mit integrierter Rückstellfeder lässt sich die Tür problemlos aus den Schienenvertiefungen heben und bewegen.

Durch den Hebelarmgriff ergibt sich ein Einstand des Türblattes von ca. 120 mm in die lichte Zargenöffnung.

**Schienenkonstruktion**

Die Laufschiene besteht aus einem eloxierten Aluminiumprofil, das auf der Wand montiert wird. Das Laufwerk bilden zwei hochwertige, kugelgelagerte Hartkunststoffräder (POM), welche am Rahmenprofil des Türblattes befestigt sind und zur Justierung über Excenterschrauben höhenverstellbar. Eine Ausfallsicherung verhindert das Herausspringen des Türblattes aus der Laufschiene. Die gesamte Schienenkonstruktion wird durch eine schräge und abnehmbare Verkleidung aus 2 mm Aluminium oder Edelstahl verdeckt.

**Zargen**

Dreiteilige Systemumfassungszarge, Typ Malmö, der Firma ASSA ABLOY. Die Zarge setzt sich aus zwei eloxierten Aluminium Stellprofilen mit Laibungsverkleidungen aus 12 mm Material (Dekor wie Türblatt.) zusammen.

Der Zargenspiegel ist 50 mm breit und trägt 14 mm auf (Putzkante). Verschraubungen werden mit einem selbstklebenden Aluminiumstreifen verdeckt.

Die Montage erfolgt zeitgleich mit den Türen.

Edelstahl- / Stahlumfassungszarge der Firma Metaflex oder gleichwertig.

Zweiteilige Umfassungszarge aus 1,5mm Edelstahl, Oberfläche geschliffen Korn 240 oder Stahl, pulverbeschichtet in RAL-Farbe.

Feuerhemmendes Flachrahmen aus 1,5mm Edelstahl, Oberfläche geschliffen Korn 240.

**Automatikantrieb Fabrikat ASSA ABLOY Typ SDA05 (ausgenommen Brandschutz: SDA04)**

Prozessorgesteuerter Elektroantrieb mit modularem Aufbau (Netzanschlussbox 230V / 50 – 60 Hz, Controllerbox, Motor). Der Antrieb des Türblattes erfolgt über einen Gummigewebe-Zahnriemen mit Spannvorrichtung. Die Abtastung des Öffnungsbereiches erfolgt automatisch bei Inbetriebnahme. Die Schließ- und Öffnungsgeschwindigkeiten, sowie die Dauer des Offenstandes, lassen sich programmieren. Der Durchgangsbereich der Tür wird ständig durch Sensoren gemäß CE oder EN 16005 überwacht. Die Tür bleibt sofort stehen, sobald sich ein Hindernis im Bereich der Türöffnung befindet. Beim Auftreffen auf ein Hindernis außerhalb des Überwachungsbereiches der Sensoren, fährt die Tür wieder in die offene Position (Umkehrautomatik). Die zum Auslösen der Umkehrautomatik benötigte Kraft beträgt weniger als

**Ergänzungen zur StLB HB-022+ABK-020****Ausschreibungstexte ZZZ**

Leistungsverzeichnis

gedruckt am 15.11.2023

LB-HB-022+ABK-020

Preisangaben in EUR

150 N. Bei Netzausfall lässt sich die Tür problemlos über den Hebelgriff öffnen. Die Möglichkeit der gegenseitigen Verriegelung (Schleusenschaltung) mit anderen Türen ist gegeben.

Zur Ansteuerung der Öffnungsfunktionen sind berührungsloser Taster mit LED-Anzeige, Typ MS1 vorzusehen.

Der Antrieb Typ SDA05 ist für unterwiesene Nutzer.

Bei den ASSA ABLOY-Türen erfolgt eine zusätzliche Absicherung der Türblatt- und Zargenseite mittels Aktinfrarot-Feld gemäß CE / EN 16005.

Bei einer Detektion wird der Öffnungs- bzw. Schließvorgang gestoppt, oder gar nicht eingeleitet.

Gemäß EN 16005 ist seit Juli 2006 diese zusätzliche Absicherung der Kanten erforderlich in einem öffentlichen Bereich. Vor der Installation einer automatische Türanlage soll eine Risikobewertung durchgeführt werden.

Unterwiesene Nutzer nach EN 16005 gehören in der Regel dem Personal an und sind für die sichere Benutzung und den Betrieb eines automatischen Türsystems ausgebildet und daher mit dessen Funktionen vertraut.

**Taster Ausstattung**

Die Taster- / Schalerausstattung ist optisch an das Türsystem angepasst und fügt sich nach allen Gesichtspunkten eines ganzheitlichen Designs in die optischen und haptischen Gestaltungsvorgaben des Auftraggebers ein.

Fußtaster, Fabrikat ASSA ABLOY, Typ VS2, Edelstahl, Werkstoff 1.4301, geschliffen Korn 240

Fußsensor, Fabrikat ASSA ABLOY, Typ VS3, Edelstahl, Werkstoff 1.4301, geschliffen Korn 240

**Glasausschnitt / Durchblickfenster**

Glasausschnitte mit Durchblickfenster sind flächenbündig ohne Rahmen mit dem Türblatt zu gestalten.

**Unterkonstruktion:**

Die Lieferung und Montage der erforderlichen Unterkonstruktion, erfolgt vorab durch eine Trockenbaufirma, nach rechtzeitigen Angaben des Auftragnehmers.

**Elektro**

Über das Gewerk Elektro werden die notwendigen Leitungen (2 x 4 x 0,8 mm<sup>2</sup>) inkl. Unterputz Dosen, sowie die Stromzuleitung 230 Volt an jeder Türanlage zur Verfügung gestellt. Der Übergabepunkt ist im Laufwerkskasten. Es wird dem Gewerk Elektro rechtzeitig ein Kabelplan zur Verfügung gestellt.

43.AI 00 + Folgende Angaben und Anforderungen an die Art und Weise der Leistungserbringung gelten als vereinbart und sind in die Einheitspreise einkalkuliert.

**43.AI 00A + Material/Erzeugnis n.W.AN zu 43AI**

Das Verwenden nachstehend angebotener Materialien/Erzeugnisse zu den angegebenen Positionen dieser ULG wird vereinbart:

Betrifft Position(en):

Material/Erzeugnis nach Wahl des Auftragnehmers (AN).

Angeboten: (.....)

**43.AI 00B + Material/Erzeugnis Beispiel AG zu 43AI**

Das Verwenden nachstehend angebotener Materialien/Erzeugnisse zu den angegebenen Positionen dieser ULG wird vereinbart:

Betrifft Position(en):

Beispielhaftes Material/Erzeugnis:

Angeboten ist das beispielhafte oder ein Material/Erzeugnis gleichwertiger Art.

Kriterien der Gleichwertigkeit:

Angeboten: (.....)

**Ergänzungen zur StLB HB-022+ABK-020****Ausschreibungstexte ZZZ**

Leistungsverzeichnis

gedruckt am 15.11.2023  
LB-HB-022+ABK-020 Preisangaben in EUR**43.AJ + Schiebetürsystem Rundbogen (ASSA ABLOY)****Version 2023-08**

Im Folgenden ist das Liefern und Montieren bzw. der Einbau von **automatische Schiebetürsystem mit Rundbogentüren, mit und ohne Korpus**, als Elemente für einen beweglichen Raumabschluss beschrieben. Die Verantwortung für die ordnungsgemäße Zusammenstellung verschiedener Elemente und Montage unterliegt dem Auftragnehmer. Für diesen Fall unterliegen Türblatthersteller, Türtechnikhersteller und eventuell beteiligte Händler der Informationspflicht.

**Verglasung:** Einfach- und Isolierverglasungen lt. Positionstext bzw. Aufzählungsposition (ISO, ESG, VSG, Sonderglas n.Angabe).

Bei Verwendung eines elektromechanisches Schlosses müssen alle aktiven Türflügel eigens und separat gesperrt werden.

Bei Empfang eines Öffnungsimpulses durch das Steuermodul startet der Motor und fährt die Türblätter in die offene Position.

Der Schließvorgang beginnt, sobald kein ÖFFNUNGSIMPULS empfangen wird und die OFFENHALTEZEIT abgelaufen ist.

**Baustellenkoordination:**

- Stromzuleitung und Anschluss werden jeweils vom Auftraggeber hergestellt.
- Der Auftragnehmer macht die Türanlage leicht gang- und schließbar und übergibt sie mit Prüfbuch und Prüfprotokoll.
- Die Abnahme erfolgt durch einen Ziviltechniker inkl. Prüfbuch.
- Die Türmontage erfolgt erst nach Fertigstellung des endgültigen Fußbodens. Ist dies nicht möglich, sind vor Montagebeginn verbindliche Angaben über die Oberkante des fertigen Fußbodens bzw. Isolier- und Verputzstärken anzugeben.
- Die gesamte Anlage versteht sich fix fertig montiert.
- Die Kalkulation der Einheitspreise inkl. Montage gelten bei Verwendung standardisierter Befestigungselemente.
- Die Wandinnenseite muß im Türbereich fertig verputzt sein.
- Fertiger Fußboden an der Türlinie eben und in der Waage.
- Ein Elektroanschluss 230V / 16 Ampere muß im Umkreis von maximal 10 m von der Montagestelle zur Verfügung stehen.

**Umweltschutz, Nachhaltigkeit, Ökologie:**

Eine Umwelt-Produktdeklaration EPD nach ISO 14025 bzw. EN15804 oder vergleichbare akkreditierte Prüfstelle ist vorzuweisen, die den gesamten ökologischen Lebensweg der Anlagen von der Herstellung, Verpackung, Nutzung, Nachnutzung, Wiederverwendungs-, Rückgewinnungs-, und Recyclingpotential bestätigt.

**Aufzählungen/Zubehör/Einbauteile:**

Positionen für Aufzählungen, Zubehör und Einbauteile beschreiben Ergänzungen/Erweiterungen/Varianten zu vorangegangenen Positionen (Leistungen) und werden nur aus dem System oder der Auswahl von Produkten des Herstellers der Grundposition angeboten bzw. ausgeführt.

**Barrierefreiheit ÖNORM B1600:**

Alle Türen sind in barrierefreier Ausführung zu liefern und in Verbindung mit den Türparametern auf Barrierefreiheit zu prüfen. Auf Verlangen hat der Anbieter zum Angebot den Nachweis eines unabhängigen Prüfinstitutes beizulegen.

**Abnahmeprüfung (TÜV):**

Motorkraftbetriebene Türen und Tore müssen gem. § 7 AM-VO vor der ersten Inbetriebnahme einer Abnahmeprüfung durch TÜV, vergleichbare akkreditierte Prüfstelle oder Ziviltechniker unterzogen werden. Die Prüfkosten sind in die Einheitspreise einzukalkulieren.

**Wartung/Gewährleistung:**

Eine regelmäßige Jahreswartung oder technische Überprüfung (längstens im Abstand von 15 Monaten) durch Fachmonteure des Herstellers (kostenpflichtig) ist Grundlage für eine 24-monatige Gewährleistung, welche mit der vorgeschriebenen Abnahmeprüfung beginnt. Grundlage hierfür ist die § 8 AM-VO - wiederkehrende Prüfung.

**Ergänzungen zur StLB HB-022+ABK-020****Ausschreibungstexte ZZZ**

Leistungsverzeichnis

gedruckt am 15.11.2023  
LB-HB-022+ABK-020 Preisangaben in EUR**Gleichwertigkeit:**

Neben der Erfüllung der technischen Spezifikationen liegt Gleichwertigkeit nur dann vor, wenn eine Doppellaufrollentechnologie samt Entgleisungsschutz sowie ein vollständig geschlossener Antriebsträger gegeben ist. Wird in der Bieterlücke ein gleichwertiges Produkt oder Leistung angeboten, sind **alle Unterschiede zur spezifizierten Ausführung in einem Beiblatt / Begleitschreiben anzugeben.**

43.AJ 00 + Folgende Angaben und Anforderungen an die Art und Weise der Leistungserbringung gelten als vereinbart und sind in die Einheitspreise einkalkuliert.

**43.AJ 00A + Material/Erzeugnis n.W.AN zu 43AJ**

Das Verwenden nachstehend angebotener Materialien/Erzeugnisse zu den angegebenen Positionen dieser ULG wird vereinbart:

Betrifft Position(en):

Material/Erzeugnis nach Wahl des Auftragnehmers (AN).

Angeboten: (.....)

**43.AJ 00B + Material/Erzeugnis Beispiel AG zu 43AJ**

Das Verwenden nachstehend angebotener Materialien/Erzeugnisse zu den angegebenen Positionen dieser ULG wird vereinbart:

Betrifft Position(en):

Beispielhaftes Material/Erzeugnis:

Angeboten ist das beispielhafte oder ein Material/Erzeugnis gleichwertiger Art.

Kriterien der Gleichwertigkeit:

Angeboten: (.....)

**43.AK + Schiebetürsystem Brandschutz (ASSA ABLOY)****Version 2023-08**

Im Folgenden ist das Liefern und Montieren bzw. der Einbau von **automatische Schiebetürsystem mit Brandschutzfunktion**, als Elemente für einen beweglichen Raumabschluss beschrieben. Die Verantwortung für die ordnungsgemäße Zusammenstellung verschiedener Elemente und Montage unterliegt dem Auftragnehmer. Für diesen Fall unterliegen Türblatthersteller, Türtechnikhersteller und eventuell beteiligte Händler der Informationspflicht.

**Verglasung:** Einfach- und Isolierverglasungen lt. Positionstext bzw. Aufzählungsposition (ISO, ESG, VSG, Sonderglas n.Angabe).

**Automatische Verkehrsanpassung:** Die Türe reagiert automatisch auf Änderungen des Personenflusses, die Steuerung ändert entsprechend den erhaltenen Radardaten die Türöffenhaltezeit passgenau ab. Dadurch wird ein "nervöses Tür"-Syndrom, in welchem die Türe bei hohem Verkehr trotzdem Schließversuche unternimmt, verhindert. Ebenso wird die Öffnungsweite entsprechend der Verkehrsdichte angepasst um Energie zu sparen. Bei Verwendung einer Schleuse mit Schleusensteuerung wird diese ebenfalls verkehrabhängig mit einstellbarer Wartezeit deaktiviert um bestmöglichen Personenfluss und Energieeffizienz zu ermöglichen.

Bei Verwendung eines elektromechanisches Schlosses müssen alle aktiven Türflügel eigens und separat gesperrt werden.

**Baustellenkoordination:**

- Stromzuleitung und Anschluss werden jeweils vom Auftraggeber hergestellt.
- Der Auftragnehmer macht die Türanlage leicht gang- und schließbar und übergibt sie mit Prüfbuch und Prüfprotokoll.
- Die Abnahme erfolgt durch einen Ziviltechniker inkl. Prüfbuch.
- Die Türmontage erfolgt erst nach Fertigstellung des endgültigen Fußbodens. Ist dies nicht möglich, sind vor Montagebeginn verbindliche Angaben über die Oberkante des fertigen Fußbodens bzw. Isolier- und Verputzstärken anzugeben.
- Die gesamte Anlage versteht sich fix fertig montiert.

**Ergänzungen zur StLB HB-022+ABK-020****Ausschreibungstexte ZZZ**

Leistungsverzeichnis

gedruckt am 15.11.2023

LB-HB-022+ABK-020

Preisangaben in EUR

- Die Kalkulation der Einheitspreise inkl. Montage gelten bei Verwendung standardisierter Befestigungselemente.
- Die Wandinnenseite muß im Türbereich fertig verputzt sein.
- Fertiger Fußboden an der Türlinie eben und in der Waage.
- Ein Elektroanschluss 230V / 16 Ampere muß im Umkreis von maximal 10 m von der Montagestelle zur Verfügung stehen.

**Umweltschutz, Nachhaltigkeit, Ökologie:**

Eine Umwelt-Produktdeklaration EPD nach ISO 14025 bzw. EN15804 oder vergleichbare akkreditierte Prüfstelle ist vorzuweisen, die den gesamten ökologischen Lebensweg der Anlagen von der Herstellung, Verpackung, Nutzung, Nachnutzung, Wiederverwendungs-, Rückgewinnungs-, und Recyclingpotential bestätigt.

**Aufzählungen/Zubehör/Einbauteile:**

Positionen für Aufzählungen, Zubehör und Einbauteile beschreiben Ergänzungen/Erweiterungen/Varianten zu vorangegangenen Positionen (Leistungen) und werden nur aus dem System oder der Auswahl von Produkten des Herstellers der Grundposition angeboten bzw. ausgeführt.

**Barrierefreiheit ÖNORM B1600:**

Alle Türen sind in barrierefreier Ausführung zu liefern und in Verbindung mit den Türparametern auf Barrierefreiheit zu prüfen. Auf Verlangen hat der Anbieter zum Angebot den Nachweis eines unabhängigen Prüfinstitutes beizulegen.

**Abnahmeprüfung (TÜV):**

Motorkraftbetriebene Türen und Tore müssen gem. § 7 AM-VO vor der ersten Inbetriebnahme einer Abnahmeprüfung durch TÜV, vergleichbare akkreditierte Prüfstelle oder Ziviltechniker unterzogen werden. Die Prüfkosten sind in die Einheitspreise einzukalkulieren.

**Wartung/Gewährleistung:**

Eine regelmäßige Jahreswartung oder technische Überprüfung (längstens im Abstand von 15 Monaten) durch Fachmonteure des Herstellers (kostenpflichtig) ist Grundlage für eine 24-monatige Gewährleistung, welche mit der vorgeschriebenen Abnahmeprüfung beginnt. Grundlage hierfür ist die § 8 AM-VO - wiederkehrende Prüfung.

**Gleichwertigkeit:**

Neben der Erfüllung der technischen Spezifikationen liegt Gleichwertigkeit nur dann vor, wenn eine Doppellaufrollentechnologie samt Entgleisungsschutz sowie ein vollständig geschlossener Antriebsträger gegeben ist. Wird in der Bieterlücke ein gleichwertiges Produkt oder Leistung angeboten, sind **alle Unterschiede zur spezifizierten Ausführung in einem Beiblatt / Begleitschreiben anzugeben.**

43.AK 00 + Folgende Angaben und Anforderungen an die Art und Weise der Leistungserbringung gelten als vereinbart und sind in die Einheitspreise einkalkuliert.

**43.AK 00A + Material/Erzeugnis n.W.AN zu 43AK**

Das Verwenden nachstehend angebotener Materialien/Erzeugnisse zu den angegebenen Positionen dieser ULG wird vereinbart:

Betrifft Position(en):

Material/Erzeugnis nach Wahl des Auftragnehmers (AN).

Angeboten: ()

**43.AK 00B + Material/Erzeugnis Beispiel AG zu 43AK**

Das Verwenden nachstehend angebotener Materialien/Erzeugnisse zu den angegebenen Positionen dieser ULG wird vereinbart:

Betrifft Position(en):

Beispielhaftes Material/Erzeugnis:

Angeboten ist das beispielhafte oder ein Material/Erzeugnis gleichwertiger Art.

Kriterien der Gleichwertigkeit:

Angeboten: ()

**Ergänzungen zur StLB HB-022+ABK-020****Ausschreibungstexte ZZZ**

Leistungsverzeichnis

gedruckt am 15.11.2023  
LB-HB-022+ABK-020 Preisangaben in EUR**43.AM + Schiebetürantriebe, linear u. teleskopierend (ASSA ABLOY)****Version 2023-08**

Im Folgenden ist das Liefern und Montieren bzw. der Einbau von **automatischen Schiebetürantrieben, linear**, als Elemente für einen beweglichen Raumabschluss beschrieben. Die Verantwortung für die ordnungsgemäße Zusammenstellung verschiedener Elemente und Montage unterliegt dem Auftragnehmer. Für diesen Fall unterliegen Türblatthersteller, Türtechnikhersteller und eventuell beteiligte Händler der Informationspflicht.

**Ausführung:**

Wenn in den Positionsbeschreibungen nicht gesondert angegeben, kommen folgende Materialien und Softwarepakete zur Anwendung:

**Sichtbare Leichtmetallteile:** Alle sichtbaren Metallteile sind, wenn nicht in Aufzählungspositionen definiert, in silber Eloxal A6/C0 auszuführen.

**Automatische Verkehrsanpassung:** Die Türe reagiert automatisch auf Änderungen des Personenflusses, die Steuerung ändert entsprechend den erhaltenen Radardaten die Türöffenhaltezeit passgenau ab. Dadurch wird ein "nervöses Tür"-Syndrom, in welchem die Türe bei hohem Verkehr trotzdem Schließversuche unternimmt, verhindert. Ebenso wird die Öffnungsweite entsprechend der Verkehrsichte angepasst um Energie zu sparen. Bei Verwendung einer Schleuse mit Schleusensteuerung wird diese ebenfalls verkehrsabhängig mit einstellbarer Wartezeit deaktiviert um bestmöglichen Personenfluss und Energieeffizienz zu ermöglichen.

Bei Verwendung eines elektromechanisches Schlosses müssen alle aktiven Türflügel eigens und separat gesperrt werden.

**Aufzählungen/Zubehör/Einbauteile:**

Positionen für Aufzählungen, Zubehör und Einbauteile beschreiben Ergänzungen/Erweiterungen/Varianten zu vorangegangenen Positionen (Leistungen) und werden nur aus dem System oder der Auswahl von Produkten des Herstellers der Grundposition angeboten bzw. ausgeführt.

**Umweltschutz, Nachhaltigkeit, Ökologie:**

Eine Umwelt-Produktdeklaration EPD nach ISO 14025 bzw. EN15804 oder vergleichbare akkreditierte Prüfstelle ist vorzuweisen, die den gesamten ökologischen Lebensweg der Anlagen von der Herstellung, Verpackung, Nutzung, Nachnutzung, Wiederverwendungs-, Rückgewinnungs-, und Recyclingpotential bestätigt.

**Barrierefreiheit ÖNORM B1600:**

Alle Türen sind in barrierefreier Ausführung zu liefern und in Verbindung mit den Türparametern auf Barrierefreiheit zu prüfen. Auf Verlangen hat der Anbieter zum Angebot den Nachweis eines unabhängigen Prüfinstitutes beizulegen.

**Abnahmeprüfung (TÜV):**

Motorkraftbetriebene Türen und Tore müssen gem. § 7 AM-VO vor der ersten Inbetriebnahme einer Abnahmeprüfung durch TÜV, vergleichbare akkreditierte Prüfstelle oder Ziviltechniker unterzogen werden. Die Prüfkosten sind in die Einheitspreise einzukalkulieren.

**Wartung/Gewährleistung:**

Eine regelmäßige Jahreswartung oder technische Überprüfung (längstens im Abstand von 15 Monaten) durch Fachmonteure des Herstellers (kostenpflichtig) ist Grundlage für eine 24-monatige Gewährleistung, welche mit der vorgeschriebenen Abnahmeprüfung beginnt. Grundlage hierfür ist die § 8 AM-VO - wiederkehrende Prüfung.

**Gleichwertigkeit:**

Neben der Erfüllung der technischen Spezifikationen liegt Gleichwertigkeit nur dann vor, wenn eine Doppelaufrollentechnologie samt Entgleisungsschutz sowie ein vollständig geschlossener Antriebsträger gegeben ist. Wird in der Bieterlücke ein gleichwertiges Produkt oder Leistung angeboten, sind **alle Unterschiede zur spezifizierten Ausführung in einem Beiblatt / Begleitschreiben anzugeben.**

**Ergänzungen zur StLB HB-022+ABK-020****Ausschreibungstexte ZZZ**

Leistungsverzeichnis

gedruckt am 15.11.2023  
LB-HB-022+ABK-020 Preisangaben in EUR

Doppelaufrollentechnologie samt Entgleisungsschutz und Exzentrerschraube zur Höhenangleichung

ASSA\_ABLOY\_Laufwagen\_Doppelaufrollentechnologie

43.AM 00 + Folgende Angaben und Anforderungen an die Art und Weise der Leistungserbringung gelten als vereinbart und sind in die Einheitspreise einkalkuliert.

**43.AM 00A + Material/Erzeugnis n.W.AN zu 43AM**

Das Verwenden nachstehend angebotener Materialien/Erzeugnisse zu den angegebenen Positionen dieser ULG wird vereinbart:

Betrifft Position(en):

Material/Erzeugnis nach Wahl des Auftragnehmers (AN).

Angeboten: (. . . . .)

**43.AM 00B + Material/Erzeugnis Beispiel AG zu 43AM**

Das Verwenden nachstehend angebotener Materialien/Erzeugnisse zu den angegebenen Positionen dieser ULG wird vereinbart:

Betrifft Position(en):

Beispielhaftes Material/Erzeugnis:

Angeboten ist das beispielhafte oder ein Material/Erzeugnis gleichwertiger Art.

Kriterien der Gleichwertigkeit:

Angeboten: (. . . . .)

**43.AN + Karusselltüren f.komp.Eingangssituationen(ASSA ABLOY)**

**Version 2023-08**

Im Folgenden ist das Liefern und Montieren bzw. der Einbau von **kompakten Karusselltüranlagen** als Elemente für einen beweglichen Raumabschluss einschließlich Zubehör beschrieben. Die Verantwortung für die ordnungsgemäße Zusammenstellung verschiedener Elemente und Montage unterliegt dem Auftragnehmer. Für diesen Fall unterliegen Türblatthersteller, Türtechnikhersteller und eventuell beteiligte Händler der Informationspflicht.

**Ausführung:**

Wenn in den Positionsbeschreibungen nicht gesondert angegeben, kommen folgende Materialien zur Anwendung:

**Verglasung:** Einfachverglasung lt. Positionstext bzw. Aufzählungsposition (ESG, VSG, Sonderglas n.Angabe). Alle zur Verwendung kommenden Gläser müssen hinsichtlich Glasart, Glasdimensionen usw. den statischen Erfordernissen der jeweiligen Anlagen, allen behördlichen Vorschriften, insbesondere den Vorgaben der OIB-Richtlinien und den Angaben der jeweils betreffenden Normen sowie den Vorschriften des Herstellers entsprechen. In den Positionsbeschreibungen angeführten Glasdimensionen verstehen sich als Richtwerte. Für die endgültige Dimensionierung nach den o.g. Vorgaben ist der AN verantwortlich und in die Einheitspreise mit einzukalkulieren (Erstellung der Glasstatik). Alle sichtbaren Glaskanten sind fein geschliffen und poliert. **Sichtbare Leichtmetallteile:** Alle sichtbaren Metallteile sind, wenn nicht in Aufzählungspositionen definiert, in silber Eloxal A6/C0 auszuführen.

**Folgende Zertifizierungen und Richtlinien erfüllt die Karusselltüre:**

- Niederspannungsrichtlinie (2006/95/EG)
- Richtlinie über die elektromagnetische Verträglichkeit 2004/108/EG

**Ergänzungen zur StLB HB-022+ABK-020****Ausschreibungstexte ZZZ**

Leistungsverzeichnis

gedruckt am 15.11.2023

LB-HB-022+ABK-020

Preisangaben in EUR

- Maschinenrichtlinie 2006/42/EG
- Anforderungen gemäß DIN 18650 und EN 16005
- ElectroMagnetic Compatibility Directive (EMCD) 2014/30/EU
- EN 16005:2012, EN ISO 13849-1:2008, EN 60335-1:2012/A11:2014 and EN 600335-2-103:2003/A11:2009
- *Von einer befugten bzw. zuständigen Stelle ausgestellte EG-Baumusterprüfbescheinigung TÜV Sud Cert. No. 123456PGH*

**Aufzählungen/Zubehör/Einbauteile:**

Positionen für Aufzählungen, Zubehör und Einbauteile beschreiben Ergänzungen/Erweiterungen/Varianten zu vorangegangenen Positionen (Leistungen) und werden nur aus dem System oder der Auswahl von Produkten des Herstellers der Grundposition angeboten bzw. ausgeführt.

**Umweltschutz, Nachhaltigkeit, Ökologie:**

Automatisierte Türanlagen müssen nach den Gesichtspunkten des Umweltmanagements, Nachhaltigkeit und Ökologie gefertigt und geprüft sein. Eine Umwelt-Produktdeklaration EPD nach ISO 14025 bzw. EN15804 oder vergleichbare akkreditierte Prüfstelle ist vorzuweisen, die den gesamten ökologischen Lebensweg der Anlagen von der Herstellung, Verpackung, Nutzung, Nachnutzung, Wiederverwendungs-, Rückgewinnungs-, und Recyclingpotential bestätigt.

**Baustellenkoordination:**

- Vorhandensein eines von einem autorisierten Elekrounternehmen errichteten, den neuesten einschlägigen OVE-Vorschriften entsprechenden Netzanschlusses. Dieser muss abschaltbar und gegen irrtümliches und unbefugtes Einschalten gesichert ausgeführt sein. Für jede Anlage ist eine getrennte Absicherung mit 10 A flink vorzusehen. Die erforderliche Anschlussspannung der Antriebsmotoren beträgt je nach Steuerungstyp einmal 230 V, 50 Hz oder in Ausnahmefällen 400 V, 50 Hz.
- Kabelverlegung und Montage von E-Öffnern oder sonstigen Teilen sind nicht im Auftragsumfang des Auftragnehmer enthalten
- Der Auftragnehmer macht die Türanlage leicht gang- und schließbar und übergibt sie mit Prüfbuch und Prüfprotokoll.
- Die Abnahme erfolgt durch einen Ziviltechniker inkl. Prüfbuch.
- Die gesamte Anlage versteht sich fix fertig montiert.
- Die Kalkulation der Einheitspreise inkl. Montage gelten bei Verwendung standardisierter Befestigungselemente.
- Vorliegen eines Meterrisses in Türnähe
- Die Beurteilung des Erfordernisses sowie die rechtzeitige Durchführung obliegen grundsätzlich dem VP.

**Abnahmeprüfung (TÜV):**

Motorkraftbetriebene Türen und Tore müssen gem. § 7 AM-VO vor der ersten Inbetriebnahme einer Abnahmeprüfung durch TÜV, vergleichbare akkreditierte Prüfstelle oder Ziviltechniker unterzogen werden. Die Prüfkosten sind in die Einheitspreise einzukalkulieren.

**Wartung/Gewährleistung:**

Eine regelmäßige Jahreswartung oder technische Überprüfung (längstens im Abstand von 15 Monaten) durch Fachmonteure des Herstellers (kostenpflichtig) ist Grundlage für eine 24-monatige Gewährleistung, welche mit der vorgeschriebenen Abnahmeprüfung beginnt. Grundlage hierfür ist die § 8 AM-VO - wiederkehrende Prüfung.

**Gleichwertigkeit:**

Neben der Erfüllung der technischen Spezifikationen liegt Gleichwertigkeit nur dann vor, wenn eine automatische Parkfahrt des Rotors stattfindet sowie eine Windbremse vorhanden ist. Wird in der Bieterlücke ein gleichwertiges Produkt oder Leistung angeboten, sind **alle Unterschiede zur spezifizierten Ausführung in einem Beiblatt / Begleitschreiben anzugeben.**

- 43.AN 00 + Folgende Angaben und Anforderungen an die Art und Weise der Leistungserbringung gelten als vereinbart und sind in die Einheitspreise einkalkuliert.



**Ergänzungen zur StLB HB-022+ABK-020****Ausschreibungstexte ZZZ**

Leistungsverzeichnis

gedruckt am 15.11.2023  
LB-HB-022+ABK-020 Preisangaben in EUR**43.AN 00A + Material/Erzeugnis n.W.AN zu 43AN**

Das Verwenden nachstehend angebotener Materialien/Erzeugnisse zu den angegebenen Positionen dieser ULG wird vereinbart:

Betrifft Position(en):

Material/Erzeugnis nach Wahl des Auftragnehmers (AN).

Angeboten: (.....)

**43.AN 00B + Material/Erzeugnis Beispiel AG zu 43AN**

Das Verwenden nachstehend angebotener Materialien/Erzeugnisse zu den angegebenen Positionen dieser ULG wird vereinbart:

Betrifft Position(en):

Beispielhaftes Material/Erzeugnis:

Angeboten ist das beispielhafte oder ein Material/Erzeugnis gleichwertiger Art.

Kriterien der Gleichwertigkeit:

Angeboten: (.....)

**43.AO + Karusselltüre m.Ganzglas (ASSA ABLOY)****Version 2020-7**

**Nachfolgend ist Lieferung mit Einbau von automatischen Ganzglas-Karusselltüranlagen (KGG) als Elemente für einen beweglichen Raumabschluss einschließlich Zubehör beschrieben. Die Verantwortung für die ordnungsgemäße Zusammenstellung verschiedener Elemente und Montage unterliegt dem Auftragnehmer. Für diesen Fall unterliegen Türblatthersteller, Türtechnikhersteller und eventuell beteiligte Händler der Informationspflicht.**

**Ausführung:**

Wenn in den Positionsbeschreibungen nicht gesondert angegeben, kommen folgende Materialien zur Anwendung:

*Verglasung:* Einfachverglasung lt. Positionstext bzw. Aufzählungsposition (ESG, VSG, Sonderglas n.Angabe). Alle zur Verwendung kommenden Gläser müssen hinsichtlich Glasart, Glasdimensionen usw. den statischen Erfordernissen der jeweiligen Anlagen, allen behördlichen Vorschriften, insbesondere den Vorgaben der OIB-Richtlinien und den Angaben der jeweils betreffenden Normen sowie den Vorschriften des Herstellers entsprechen. In den Positionsbeschreibungen angeführten Glasdimensionen verstehen sich als Richtwerte. Für die endgültige Dimensionierung nach den o.g. Vorgaben ist der AN verantwortlich und in die Einheitspreise mit einzukalkulieren (Erstellung der Glasstatik). Alle sichtbaren Glaskanten sind fein geschliffen und poliert. *Sichtbare Leichtmetallteile:* Alle sichtbaren Metallteile sind, wenn nicht in Aufzählungspositionen definiert, in silber Eloxal A6/C0 auszuführen.

**Folgende Zertifizierungen und Richtlinien erfüllt die Karusselltüre:**

- Niederspannungsrichtlinie (2006/95/EG)
- Richtlinie über die elektromagnetische Verträglichkeit 2004/108/EG
- Maschinenrichtlinie 2006/42/EG
- Anforderungen gemäß DIN 18650 und EN 16005
- ElectroMagnetic Compatibility Directive (EMCD) 2014/30/EU
- EN 16005:2012, EN ISO 13849-1:2008, EN 60335-1:2012/A11:2014 and EN 600335-2-103:2003/A11:2009
- *Von einer befugten bzw. zuständigen Stelle ausgestellte EG-Baumusterprüfbescheinigung TÜV Sud Cert. No. 123456PGH*

**Aufzählungen/Zubehör/Einbauteile:**

Positionen für Aufzählungen, Zubehör und Einbauteile beschreiben Ergänzungen/Erweiterungen/Varianten zu vorangegangenen Positionen (Leistungen) und werden nur aus dem System oder der Auswahl von Produkten des Herstellers der Grundposition angeboten bzw. ausgeführt.

**Umweltschutz, Nachhaltigkeit, Ökologie:**

**Ergänzungen zur StLB HB-022+ABK-020****Ausschreibungstexte ZZZ**

Leistungsverzeichnis

gedruckt am 15.11.2023

LB-HB-022+ABK-020

Preisangaben in EUR

Automatisierte Türanlagen müssen nach den Gesichtspunkten des Umweltmanagements, Nachhaltigkeit und Ökologie gefertigt und geprüft sein. Eine Umwelt-Produktdeklaration EPD nach ISO 14025 bzw. EN15804 oder vergleichbare akkreditierte Prüfstelle ist vorzuweisen, die den gesamten ökologischen Lebensweg der Anlagen von der Herstellung, Verpackung, Nutzung, Nachnutzung, Wiederverwendungs-, Rückgewinnungs-, und Recyclingpotential bestätigt.

**Baustellenkoordination:**

- Vorhandensein eines von einem autorisierten Elektronunternehmen errichteten, den neuesten einschlägigen OVE-Vorschriften entsprechenden Netzanschlusses. Dieser muss abschaltbar und gegen irrtümliches und unbefugtes Einschalten gesichert ausgeführt sein. Für jede Anlage ist eine getrennte Absicherung mit 10 A flink vorzusehen. Die erforderliche Anschlussspannung der Antriebsmotoren beträgt je nach Steuerungstypen einmal 230 V, 50 Hz oder in Ausnahmefällen 400 V, 50 Hz.
- Kabelverlegung und Montage von E-Öffnern oder sonstigen Teilen sind nicht im Auftragsumfang des Auftragnehmer enthalten
- Der Auftragnehmer macht die Türanlage leicht gang- und schließbar und übergibt sie mit Prüfbuch und Prüfprotokoll.
- Die Abnahme erfolgt durch einen Ziviltechniker inkl. Prüfbuch.
- Die Türmontage erfolgt erst nach Fertigstellung des endgültigen Fußbodens. Ist dies nicht möglich, sind vor Montagebeginn verbindliche Angaben über die Oberkante des fertigen Fußbodens bzw. Isolier- und Verputzstärken anzugeben.
- Die gesamte Anlage versteht sich fix fertig montiert.
- Die Kalkulation der Einheitspreise inkl. Montage gelten bei Verwendung standardisierter Befestigungselemente.
- Die Wandinnenseite muß im Türbereich fertig verputzt sein.
- Fertiger Fußboden an der Türlinie eben und in der Waage
- Vorliegen eines Meterrisses in Türnähe
- Die Beurteilung des Erfordernisses sowie die rechtzeitige Durchführung obliegen grundsätzlich dem VP.

**Barrierefreiheit ÖNORM B1600:**

Alle Türen sind in barrierefreier Ausführung zu liefern und in Verbindung mit den Türparametern auf Barrierefreiheit zu prüfen. Auf Verlangen hat der Anbieter zum Angebot den Nachweis eines unabhängigen Prüfinstitutes beizulegen.

**Abnahmeprüfung (TÜV):**

Motorkraftbetriebene Türen und Tore müssen gem. § 7 AM-VO vor der ersten Inbetriebnahme einer Abnahmeprüfung durch TÜV, vergleichbare akkreditierte Prüfstelle oder Ziviltechniker unterzogen werden. Die Prüfkosten sind in die Einheitspreise einzukalkulieren.

**Wartung/Gewährleistung:**

Eine regelmäßige Jahreswartung oder technische Überprüfung (längstens im Abstand von 15 Monaten) durch Fachmonteure des Herstellers (kostenpflichtig) ist Grundlage für eine 24-monatige Gewährleistung, welche mit der vorgeschriebenen Abnahmeprüfung beginnt. Grundlage hierfür ist die § 8 AM-VO - wiederkehrende Prüfung.

**Gleichwertigkeit:**

Neben der Erfüllung der technischen Spezifikationen liegt Gleichwertigkeit nur dann vor, wenn die Attikahöhe 60 mm nicht überschreitet. Wird in der Bieterlücke ein gleichwertiges Produkt oder Leistung angeboten, sind **alle Unterschiede zur spezifizierten Ausführung in einem Beiblatt / Begleitschreiben anzugeben.**

43.AO 00 + Folgende Angaben und Anforderungen an die Art und Weise der Leistungserbringung gelten als vereinbart und sind in die Einheitspreise einkalkuliert.

**43.AO 00A + Material/Erzeugnis n.W.AN zu 43AO**

Das Verwenden nachstehend angebotener Materialien/Erzeugnisse zu den angegebenen Positionen dieser ULG wird vereinbart:

Betrifft Position(en):                     

Material/Erzeugnis nach Wahl des Auftragnehmers (AN).

Angeboten: (.....)

**Ergänzungen zur StLB HB-022+ABK-020****Ausschreibungstexte ZZZ**

Leistungsverzeichnis

gedruckt am 15.11.2023  
LB-HB-022+ABK-020 Preisangaben in EUR**43.AO 00B + Material/Erzeugnis Beispiel AG zu 43AO**

Das Verwenden nachstehend angebotener Materialien/Erzeugnisse zu den angegebenen Positionen dieser ULG wird vereinbart:

Betrifft Position(en):

Beispielhaftes Material/Erzeugnis:

Angeboten ist das beispielhafte oder ein Material/Erzeugnis gleichwertiger Art.

Kriterien der Gleichwertigkeit:

Angeboten: (.....)

**43.AP + Karusselltüre,2-Kammer ohne Rotor (ASSA ABLOY)****Version 2020-07**

Im Folgenden ist das Liefern und Montieren bzw. der Einbau von **automatischen Karusselltüranlagen, 2 Kammer** ohne Rotor in der Kammermitte als Elemente für einen beweglichen Raumabschluss einschließlich Zubehör beschrieben. Die Verantwortung für die ordnungsgemäße Zusammenstellung verschiedener Elemente und Montage unterliegt dem Auftragnehmer. Für diesen Fall unterliegen Türblatthersteller, Türtechnikhersteller und eventuell beteiligte Händler der Informationspflicht.

**Ausführung:**

Wenn in den Positionsbeschreibungen nicht gesondert angegeben, kommen folgende Materialien zur Anwendung:

*Verglasung:* Einfachverglasung lt. Positionstext bzw. Aufzählungsposition (ESG, VSG, Sonderglas n.Angabe). Alle zur Verwendung kommenden Gläser müssen hinsichtlich Glasart, Glasdimensionen usw. den statischen Erfordernissen der jeweiligen Anlagen, allen behördlichen Vorschriften, insbesondere den Vorgaben der OIB-Richtlinien und den Angaben der jeweils betreffenden Normen sowie den Vorschriften des Herstellers entsprechen. In den Positionsbeschreibungen angeführten Glasdimensionen verstehen sich als Richtwerte. Für die endgültige Dimensionierung nach den o.g. Vorgaben ist der AN verantwortlich und in die Einheitspreise mit einzukalkulieren (Erstellung der Glasstatik). Alle sichtbaren Glaskanten sind fein geschliffen und poliert. *Sichtbare Leichtmetallteile:* Alle sichtbaren Metallteile sind, wenn nicht in Aufzählungspositionen definiert, in silber Eloxal A6/C0 auszuführen.

**Folgende Zertifizierungen und Richtlinien erfüllt die Karusselltüre:**

- Niederspannungsrichtlinie (2006/95/EG)
- Richtlinie über die elektromagnetische Verträglichkeit 2004/108/EG
- Maschinenrichtlinie 2006/42/EG
- Anforderungen gemäß DIN 18650 und EN 16005
- ElectroMagnetic Compatibility Directive (EMCD) 2014/30/EU
- EN 16005:2012, EN ISO 13849-1:2008, EN 60335-1:2012/A11:2014 and EN 600335-2-103:2003/A11:2009
- *Von einer befugten bzw. zuständigen Stelle ausgestellte EG-Baumusterprüfbescheinigung TÜV Sud Cert. No. 123456PGH*

**Aufzählungen/Zubehör/Einbauteile:**

Positionen für Aufzählungen, Zubehör und Einbauteile beschreiben Ergänzungen/Erweiterungen/Varianten zu vorangegangenen Positionen (Leistungen) und werden nur aus dem System oder der Auswahl von Produkten des Herstellers der Grundposition angeboten bzw. ausgeführt.

**Umweltschutz, Nachhaltigkeit, Ökologie:**

Automatisierte Türanlagen müssen nach den Gesichtspunkten des Umweltmanagements, Nachhaltigkeit und Ökologie gefertigt und geprüft sein. Eine Umwelt-Produktdeklaration EPD nach ISO 14025 bzw. EN15804 oder vergleichbare akkreditierte Prüfstelle ist vorzuweisen, die den gesamten ökologischen Lebensweg der Anlagen von der Herstellung, Verpackung, Nutzung, Nachnutzung, Wiederverwendungs-, Rückgewinnungs-, und Recyclingpotential bestätigt.

**Baustellenkoordination:**

- Vorhandensein eines von einem autorisierten Elektrounternehmen errichteten, den neuesten einschlägigen OVE-Vorschriften entsprechenden Netzanschlusses. Dieser muss

**Ergänzungen zur StLB HB-022+ABK-020****Ausschreibungstexte ZZZ**

Leistungsverzeichnis

gedruckt am 15.11.2023

LB-HB-022+ABK-020

Preisangaben in EUR

abschaltbar und gegen irrtümliches und unbefugtes Einschalten gesichert ausgeführt sein. Für jede Anlage ist eine getrennte Absicherung mit 10 A flink vorzusehen. Die erforderliche Anschlussspannung der Antriebsmotoren beträgt je nach Steuerungstypen einmal 230 V, 50 Hz oder in Ausnahmefällen 400 V, 50 Hz.

- Kabelverlegung und Montage von E-Öffnern oder sonstigen Teilen sind nicht im Auftragsumfang des Auftragnehmer enthalten
- Der Auftragnehmer macht die Türanlage leicht gang- und schließbar und übergibt sie mit Prüfbuch und Prüfprotokoll.
- Die Abnahme erfolgt durch einen Ziviltechniker inkl. Prüfbuch.
- Die Türmontage erfolgt erst nach Fertigstellung des endgültigen Fußbodens. Ist dies nicht möglich, sind vor Montagebeginn verbindliche Angaben über die Oberkante des fertigen Fußbodens bzw. Isolier- und Verputzstärken anzugeben.
- Die gesamte Anlage versteht sich fix fertig montiert.
- Die Kalkulation der Einheitspreise inkl. Montage gelten bei Verwendung standardisierter Befestigungselemente.
- Die Wandinnenseite muß im Türbereich fertig verputzt sein.
- Fertiger Fußboden an der Türlinie eben und in der Waage
- Vorliegen eines Meterrisses in Türnähe
- Die Beurteilung des Erfordernisses sowie die rechtzeitige Durchführung obliegen grundsätzlich dem VP.

**Barrierefreiheit ÖNORM B1600:**

Alle Türen sind in barrierefreier Ausführung zu liefern und in Verbindung mit den Türparametern auf Barrierefreiheit zu prüfen. Auf Verlangen hat der Anbieter zum Angebot den Nachweis eines unabhängigen Prüfinstitutes beizulegen.

**Abnahmeprüfung (TÜV):**

Motorkraftbetriebene Türen und Tore müssen gem. § 7 AM-VO vor der ersten Inbetriebnahme einer Abnahmeprüfung durch TÜV, vergleichbare akkreditierte Prüfstelle oder Ziviltechniker unterzogen werden. Die Prüfkosten sind in die Einheitspreise einzukalkulieren.

**Wartung/Gewährleistung:**

Eine regelmäßige Jahreswartung oder technische Überprüfung (längstens im Abstand von 15 Monaten) durch Fachmonteure des Herstellers (kostenpflichtig) ist Grundlage für eine 24-monatige Gewährleistung, welche mit der vorgeschriebenen Abnahmeprüfung beginnt. Grundlage hierfür ist die § 8 AM-VO - wiederkehrende Prüfung.

**Gleichwertigkeit:**

Neben der Erfüllung der technischen Spezifikationen liegt Gleichwertigkeit nur dann vor, wenn eine voneinander getrennte Antriebs- und Bremsenheit ausgeführt wird und die Innere Durchgangsbreite bei Pendel- oder Automatiktüren der Einstiegsbreite des Karusselltürkorpus entspricht. Wird in der Bieterlücke ein gleichwertiges Produkt oder Leistung angeboten, sind **alle Unterschiede zur spezifizierten Ausführung in einem Beiblatt / Begleitschreiben anzugeben.**

43.AP 00 + Folgende Angaben und Anforderungen an die Art und Weise der Leistungserbringung gelten als vereinbart und sind in die Einheitspreise einkalkuliert.

**43.AP 00A + Material/Erzeugnis n.W.AN zu 43AP**

Das Verwenden nachstehend angebotener Materialien/Erzeugnisse zu den angegebenen Positionen dieser ULG wird vereinbart:

Betrifft Position(en):

Material/Erzeugnis nach Wahl des Auftragnehmers (AN).

Angeboten: (.....)

**43.AP 00B + Material/Erzeugnis Beispiel AG zu 43AP**

Das Verwenden nachstehend angebotener Materialien/Erzeugnisse zu den angegebenen Positionen dieser ULG wird vereinbart:

Betrifft Position(en):

Beispielhaftes Material/Erzeugnis:

**Ergänzungen zur StLB HB-022+ABK-020****Ausschreibungstexte ZZZ**

Leistungsverzeichnis

gedruckt am 15.11.2023

LB-HB-022+ABK-020

Preisangaben in EUR

Angeboten ist das beispielhafte oder ein Material/Erzeugnis gleichwertiger Art.

Kriterien der Gleichwertigkeit: 

Angeboten: (.....)

**43.AQ + Karusselltüre f.hohe Personenströme (ASSA ABLOY)****Version 2023-08**

Im Folgenden ist das Liefern und Montieren bzw. der Einbau von **automatischen Karusselltüren für hohe Personenströme (KHFD)** als Elemente für einen beweglichen Raumabschluss einschließlich Zubehör beschrieben. Die Verantwortung für die ordnungsgemäße Zusammenstellung verschiedener Elemente und Montage unterliegt dem Auftragnehmer. Für diesen Fall unterliegen Türblatthersteller, Türtechnikhersteller und eventuell beteiligte Händler der Informationspflicht.

**Ausführung:**

Wenn in den Positionsbeschreibungen nicht gesondert angegeben, kommen folgende Materialien zur Anwendung:

*Verglasung:* Einfachverglasung lt. Positionstext bzw. Aufzählungsposition (ESG, VSG, Sonderglas n.Angabe). Alle zur Verwendung kommenden Gläser müssen hinsichtlich Glasart, Glasdimensionen usw. den statischen Erfordernissen der jeweiligen Anlagen, allen behördlichen Vorschriften, insbesondere den Vorgaben der OIB-Richtlinien und den Angaben der jeweils betreffenden Normen sowie den Vorschriften des Herstellers entsprechen. In den Positionsbeschreibungen angeführten Glasdimensionen verstehen sich als Richtwerte. Für die endgültige Dimensionierung nach den o.g. Vorgaben ist der AN verantwortlich und in die Einheitspreise mit einzukalkulieren (Erstellung der Glasstatik). Alle sichtbaren Glaskanten sind fein geschliffen und poliert. *Sichtbare Leichtmetallteile:* Alle sichtbaren Metallteile sind, wenn nicht in Aufzählungspositionen definiert, in silber Eloxal A6/C0 auszuführen.

**Folgende Zertifizierungen und Richtlinien erfüllt die Karusselltüre:**

- Niederspannungsrichtlinie (2006/95/EG)
- Richtlinie über die elektromagnetische Verträglichkeit 2004/108/EG
- Maschinenrichtlinie 2006/42/EG
- Anforderungen gemäß DIN 18650 und EN 16005
- ElectroMagnetic Compatibility Directive (EMCD) 2014/30/EU
- EN 16005:2012, EN ISO 13849-1:2008, EN 60335-1:2012/A11:2014 and EN 600335-2-103:2003/A11:2009
- *Von einer befugten bzw. zuständigen Stelle ausgestellte EG-Baumusterprüfbescheinigung TÜV Sud Cert. No. 123456PGH*

**Aufzählungen/Zubehör/Einbauteile:**

Positionen für Aufzählungen, Zubehör und Einbauteile beschreiben Ergänzungen/Erweiterungen/Varianten zu vorangegangenen Positionen (Leistungen) und werden nur aus dem System oder der Auswahl von Produkten des Herstellers der Grundposition angeboten bzw. ausgeführt.

**Umweltschutz, Nachhaltigkeit, Ökologie:**

Automatisierte Türanlagen müssen nach den Gesichtspunkten des Umweltmanagements, Nachhaltigkeit und Ökologie gefertigt und geprüft sein. Eine Umwelt-Produktdeklaration EPD nach ISO 14025 bzw. EN15804 oder vergleichbare akkreditierte Prüfstelle ist vorzuweisen, die den gesamten ökologischen Lebensweg der Anlagen von der Herstellung, Verpackung, Nutzung, Nachnutzung, Wiederverwendungs-, Rückgewinnungs-, und Recyclingpotential bestätigt.

**Baustellenkoordination:**

- Vorhandensein eines von einem autorisierten Elektrounternehmen errichteten, den neuesten einschlägigen OVE-Vorschriften entsprechenden Netzanschlusses. Dieser muss abschaltbar und gegen irrtümliches und unbefugtes Einschalten gesichert ausgeführt sein. Für jede Anlage ist eine getrennte Absicherung mit 10 A flink vorzusehen. Die erforderliche Anschlussspannung der Antriebsmotoren beträgt je nach Steuerungstyp einmal 230 V, 50 Hz oder in Ausnahmefällen 400 V, 50 Hz.
- Kabelverlegung und Montage von E-Öffnern oder sonstigen Teilen sind nicht im Auftragsumfang des Auftragnehmer enthalten
- Der Auftragnehmer macht die Türanlage leicht gang- und schließbar und übergibt sie mit



**Ergänzungen zur StLB HB-022+ABK-020****Ausschreibungstexte ZZZ**

Leistungsverzeichnis

gedruckt am 15.11.2023  
LB-HB-022+ABK-020 Preisangaben in EUR

Prüfbuch und Prüfprotokoll.

- Die Abnahme erfolgt durch einen Ziviltechniker inkl. Prüfbuch.
- Die Türmontage erfolgt erst nach Fertigstellung des endgültigen Fußbodens. Ist dies nicht möglich, sind vor Montagebeginn verbindliche Angaben über die Oberkante des fertigen Fußbodens bzw. Isolier- und Verputzstärken anzugeben.
- Die gesamte Anlage versteht sich fix fertig montiert.
- Die Kalkulation der Einheitspreise inkl. Montage gelten bei Verwendung standardisierter Befestigungselemente.
- Die Wandinnenseite muß im Türbereich fertig verputzt sein.
- Fertiger Fußboden an der Türlinie eben und in der Waage
- Vorliegen eines Meterrisses in Türnähe
- Die Beurteilung des Erfordernisses sowie die rechtzeitige Durchführung obliegen grundsätzlich dem VP.

**Barrierefreiheit ÖNORM B1600:**

Alle Türen sind in barrierefreier Ausführung zu liefern und in Verbindung mit den Türparametern auf Barrierefreiheit zu prüfen. Auf Verlangen hat der Anbieter zum Angebot den Nachweis eines unabhängigen Prüfinstitutes beizulegen.

**Abnahmeprüfung (TÜV):**

Motorkraftbetriebene Türen und Tore müssen gem. § 7 AM-VO vor der ersten Inbetriebnahme einer Abnahmeprüfung durch TÜV, vergleichbare akkreditierte Prüfstelle oder Ziviltechniker unterzogen werden. Die Prüfkosten sind in die Einheitspreise einzukalkulieren.

**Wartung/Gewährleistung:**

Eine regelmäßige Jahreswartung oder technische Überprüfung (längstens im Abstand von 15 Monaten) durch Fachmonteure des Herstellers (kostenpflichtig) ist Grundlage für eine 24-monatige Gewährleistung, welche mit der vorgeschriebenen Abnahmeprüfung beginnt. Grundlage hierfür ist die § 8 AM-VO - wiederkehrende Prüfung.

**Gleichwertigkeit:**

Neben der Erfüllung der technischen Spezifikationen liegt Gleichwertigkeit nur dann vor, wenn eine voneinander getrennte Antriebs- und Bremseinheit an der Peripherie sowie eine durchgehende Bodenleiste ausgeführt wird. Wird in der Bieterlücke ein gleichwertiges Produkt oder Leistung angeboten, sind **alle Unterschiede zur spezifizierten Ausführung in einem Beiblatt / Begleitschreiben anzugeben.**

43.AQ 00 + Folgende Angaben und Anforderungen an die Art und Weise der Leistungserbringung gelten als vereinbart und sind in die Einheitspreise einkalkuliert.

**43.AQ 00A + Material/Erzeugnis n.W.AN zu 43AQ**

Das Verwenden nachstehend angebotener Materialien/Erzeugnisse zu den angegebenen Positionen dieser ULG wird vereinbart:

Betrifft Position(en):

Material/Erzeugnis nach Wahl des Auftragnehmers (AN).

Angeboten: (.....)

**43.AQ 00B + Material/Erzeugnis Beispiel AG zu 43AQ**

Das Verwenden nachstehend angebotener Materialien/Erzeugnisse zu den angegebenen Positionen dieser ULG wird vereinbart:

Betrifft Position(en):

Beispielhaftes Material/Erzeugnis:

Angeboten ist das beispielhafte oder ein Material/Erzeugnis gleichwertiger Art.

Kriterien der Gleichwertigkeit:

Angeboten: (.....)

**43.AS + Zubehör f.Automatische Schiebe-u.Drehtüren (ASSA ABLOY)**

**Version 2023-08**

**Ergänzungen zur StLB HB-022+ABK-020****Ausschreibungstexte ZZZ**

Leistungsverzeichnis

gedruckt am 15.11.2023

LB-HB-022+ABK-020

Preisangaben in EUR

Im Folgenden ist das Liefern und Montieren bzw. der Einbau von Zubehör für automatische Schiebetürsysteme, Schiebetürantriebe und Drehtürantriebe beschrieben.

**Aufzahlungen / Zubehör / Einbauteile:**

Positionen für Aufzahlungen, Zubehör und Einbauteile beschreiben Ergänzungen/Erweiterungen/Varianten zu vorangegangenen Positionen (Leistungen) und werden nur aus dem System oder der Auswahl von Produkten des Herstellers der Grundposition angeboten bzw. ausgeführt.

43.AS 00 + Folgende Angaben und Anforderungen an die Art und Weise der Leistungserbringung gelten als vereinbart und sind in die Einheitspreise einkalkuliert.

**43.AS 00A + Material/Erzeugnis n.W.AN zu 43AS**

Das Verwenden nachstehend angebotener Materialien/Erzeugnisse zu den angegebenen Positionen dieser ULG wird vereinbart:

Betrifft Position(en):

Material/Erzeugnis nach Wahl des Auftragnehmers (AN).

Angeboten: (.....)

**43.AS 00B + Material/Erzeugnis Beispiel AG zu 43AS**

Das Verwenden nachstehend angebotener Materialien/Erzeugnisse zu den angegebenen Positionen dieser ULG wird vereinbart:

Betrifft Position(en):

Beispielhaftes Material/Erzeugnis:

Angeboten ist das beispielhafte oder ein Material/Erzeugnis gleichwertiger Art.

Kriterien der Gleichwertigkeit:

Angeboten: (.....)

**43.AT + Zubehör für Automatische Karusselltüren (ASSA ABLOY)****Version 2020-07**

Im Folgenden ist das Liefern und Montieren bzw. der Einbau von **Zubehör für Karusselltüren** beschrieben.

**Aufzahlungen/Zubehör/Einbauteile:**

Positionen für Aufzahlungen, Zubehör und Einbauteile beschreiben Ergänzungen/Erweiterungen/Varianten zu vorangegangenen Positionen (Leistungen) und werden nur aus dem System oder der Auswahl von Produkten des Herstellers der Grundposition angeboten bzw. ausgeführt.

43.AT 00 + Folgende Angaben und Anforderungen an die Art und Weise der Leistungserbringung gelten als vereinbart und sind in die Einheitspreise einkalkuliert.

**43.AT 00A + Material/Erzeugnis n.W.AN zu 43AT**

Das Verwenden nachstehend angebotener Materialien/Erzeugnisse zu den angegebenen Positionen dieser ULG wird vereinbart:

Betrifft Position(en):

Material/Erzeugnis nach Wahl des Auftragnehmers (AN).

Angeboten: (.....)

**43.AT 00B + Material/Erzeugnis Beispiel AG zu 43AT**

Das Verwenden nachstehend angebotener Materialien/Erzeugnisse zu den angegebenen Positionen dieser ULG wird vereinbart:

Betrifft Position(en):

Beispielhaftes Material/Erzeugnis:

**Ergänzungen zur StLB HB-022+ABK-020****Ausschreibungstexte ZZZ**

Leistungsverzeichnis

gedruckt am 15.11.2023

LB-HB-022+ABK-020

Preisangaben in EUR

Angeboten ist das beispielhafte oder ein Material/Erzeugnis gleichwertiger Art.

Kriterien der Gleichwertigkeit: \_\_\_\_\_

Angeboten: (.....)

**43.AZ + Service- und Wartungsprogramm Automatiktüren (ASSA ABLOY)****Version 2019-07****Leistungsinhalt:**

Wartung der Anlage, Mindestleistungsumfang wie folgt:

- Prüfung aller bewegten Teile gemäß Herstellerangaben
- Schmierungen der bewegten Teile gemäß Herstellerangaben
- Erstellung eines Arbeits- und Inspektionsberichts
- Erstellen eines digitales Arbeitsnachweises als PDF Datei-Format per e-mail

Prüfleistung:

- Sicherheitsprüfung der Anlage nach AM-VO §8 in gültiger Fassung
- uuszätzlich Prüfung nach ÖNORM EN 16005 i.d.g.F. bei automatischen Türsystemen
- kennzeichnen der Anlage mit Prüfaufkleber und Notfalltelefonnummer
- Ausstellung Prüfbericht mit Status der Anlage, Gefahrenanalyse, Lösungsvorschläge und Betreiberinformationen
- 

Störungsmeldung:

- Erreichbarkeit für Störungsmeldung 365 Tage 24 Stunden
- Reiner Anrufbeantworter ist als Störungsannahme nicht zugelassen!
- Reaktionszeit von telefonischer Störmeldung bis Kontaktaufnahme des diensthabenden Servicetechnikers innerhalb der im Grundtext/ in der Detailbeschreibung vorgegebener Zeit
- Reparaturservice: Der Bieter muss an den ausgeführten Anlagen Reparaturen und Instandsetzungen nach Vorgaben/Angaben des Herstellers ausführen können und gegebenenfalls entsprechend dem Produkt zertifiziert sein
- Ersatzteilservice: Der Bieter hält alle Ersatzteile oder gleichwertige Tauschteile für die angebotenen Leistungspositionen auf die Dauer von mindestens 10 Jahren vorrätig.
- Erstellen eines digitales Arbeitsnachweises als PDF Datei-Format per e-mail inkl. Fertigstellungsanzeige mittels Unterschrift eine/r MitarbeiterIn des Betreibers oder dessen Vertretung

Reparaturservice: Der Bieter muss an den ausgeführten Anlagen Reparaturen und Instandsetzungen nach Vorgaben/Angaben des Herstellers ausführen können und gegebenenfalls entsprechend dem Produkt zertifiziert sein

Ersatzteilservice: Der Bieter hält alle Ersatzteile oder gleichwertige Tauschteile für die angebotenen Leistungspositionen auf die Dauer von mindestens 10 Jahren vorrätig.

1 PA = 1 Jahr Vertragsdauer

Vertragsbindung: mindestens Gewährleistungsdauer

43.AZ 00 + Folgende Angaben und Anforderungen an die Art und Weise der Leistungserbringung gelten als vereinbart und sind in die Einheitspreise einkalkuliert.

**43.AZ 00A + Material/Erzeugnis n.W.AN zu 43AZ**

Das Verwenden nachstehend angebotener Materialien/Erzeugnisse zu den angegebenen Positionen dieser ULG wird vereinbart:

Betrifft Position(en): \_\_\_\_\_

Material/Erzeugnis nach Wahl des Auftragnehmers (AN).

Angeboten: (.....)



**Ergänzungen zur StLB HB-022+ABK-020****Ausschreibungstexte ZZZ**

Leistungsverzeichnis

gedruckt am 15.11.2023  
LB-HB-022+ABK-020 Preisangaben in EUR**43.AZ 00B + Material/Erzeugnis Beispiel AG zu 43AZ**

Das Verwenden nachstehend angebotener Materialien/Erzeugnisse zu den angegebenen Positionen dieser ULG wird vereinbart:

Betrifft Position(en):

Beispielhaftes Material/Erzeugnis:

Angeboten ist das beispielhafte oder ein Material/Erzeugnis gleichwertiger Art.

Kriterien der Gleichwertigkeit:

Angeboten: (. . . . .)

**43.D1 + Türsysteme ohne Feuerschutz E0 (DANA)**

Version: 2023-08

Im Folgenden ist das Liefern und Versetzen bzw. der Einbau von Tür-Systemen beschrieben.

**Verarbeitungsrichtlinien:**

Die Verarbeitungsrichtlinien des Erzeugers werden eingehalten.

**Türsystem E0:**

In dieser Unterleistungsgruppe sind Türsysteme bestehend aus Türblatt, Zarge und Beschlag (Feinbeschlag in eigener Position) ohne Anforderungen auf eine Feuerwiderstandsklasse (E0), beschrieben, Wenn nicht anders angegeben erfüllen alle Türsysteme die Anforderungen der Beanspruchungsklasse A (Standardtüren) gemäß ÖNORM.

**PEFC - Kennzeichnung:**

**DANA Produkte sind gemäß dem Leitsatz "*naTÜRlich Wohnen mit reinem Gewissen*" aus Rohstoffen aus nachhaltiger Forstwirtschaft gefertigt und entsprechen dem internationalen Zertifizierungssystem PEFC.**

- **Zertifizierungscode: NC-PEFC/COC-000018**

**Die Produkte sind von der Holzforschung Austria auf VOC und Formaldehyd Emission geprüft und freigegeben.**

- **Prüfungsbescheinigung: 845/2012-HC**

**Informationen** (auch über derzeit nicht zertifizierte Produkte bzw. Holzarten) **unter:**  
**[www.dana.at](http://www.dana.at)**



DANA: PEFC043112641gruen1mediumgrb\_1

**43.D1 00 +** Folgende Angaben und Anforderungen an die Art und Weise der Leistungserbringung gelten als vereinbart und sind in die Einheitspreise einkalkuliert.

**43.D1 00A + Material/Erzeugnis n.W.AN zu 43D1**

Das Verwenden nachstehend angebotener Materialien/Erzeugnisse zu den angegebenen Positionen dieser ULG wird vereinbart:

**Ergänzungen zur StLB HB-022+ABK-020****Ausschreibungstexte ZZZ**

Leistungsverzeichnis

gedruckt am 15.11.2023

LB-HB-022+ABK-020

Preisangaben in EUR

Betrifft Position(en):   
 Material/Erzeugnis nach Wahl des Auftragnehmers (AN).  
 Angeboten: (.....)

**43.D1 00B + Material/Erzeugnis Beispiel AG zu 43D1**

Das Verwenden nachstehend angebotener Materialien/Erzeugnisse zu den angegebenen Positionen dieser ULG wird vereinbart:

Betrifft Position(en):   
 Beispielhaftes Material/Erzeugnis:   
 Angeboten ist das beispielhafte oder ein Material/Erzeugnis gleichwertiger Art.  
 Kriterien der Gleichwertigkeit:   
 Angeboten: (.....)

**43.D2 + Türsysteme mit Feuerschutz EI2 30-C (DANA)**

Version: 2023-08

Im Folgenden ist das Liefern und Versetzen bzw. der Einbau von Tür-Systemen beschrieben.

**Verarbeitungsrichtlinien:**

Die Verarbeitungsrichtlinien des Erzeugers werden eingehalten.

**Türsystem EI2 30-C:**

In dieser Unterleistungsgruppe sind Türsysteme bestehend aus Türblatt, Zarge und Beschlag (Feinbeschlag in eigener Position) und Selbstschließung (Türschließer in eigener Position) im Element geprüft für eine Feuerwiderstandsklasse EI2 30-C beschrieben. Wenn nicht anders angegeben erfüllen alle Türsysteme mindestens die Anforderungen der Beanspruchungsklasse A (Standardtüren) gemäß ÖNORM.

**PEFC - Kennzeichnung:**

**DANA Produkte sind gemäß dem Leitsatz "naTÜRlich Wohnen mit reinem Gewissen" aus Rohstoffen aus nachhaltiger Forstwirtschaft gefertigt und entsprechen dem internationalen Zertifizierungssystem PEFC.**

- **Zertifizierungscode: NC-PEFC/COC-000018**

**Die Produkte sind von der Holzforschung Austria auf VOC und Formaldehyd Emission geprüft und freigegeben.**

- **Prüfungsbescheinigung: 845/2012-HC**

**Informationen** (auch über derzeit nicht zertifizierte Produkte bzw. Holzarten) **unter:**  
[www.dana.at](http://www.dana.at)



DANA: PEFC043112641gruen1mediumgrb\_1

43.D2 00 + Folgende Angaben und Anforderungen an die Art und Weise der Leistungserbringung gelten als vereinbart und sind in die Einheitspreise einkalkuliert.

**Ergänzungen zur StLB HB-022+ABK-020****Ausschreibungstexte ZZZ**

Leistungsverzeichnis

gedruckt am 15.11.2023  
LB-HB-022+ABK-020 Preisangaben in EUR**43.D2 00A + Material/Erzeugnis n.W.AN zu 43D2**

Das Verwenden nachstehend angebotener Materialien/Erzeugnisse zu den angegebenen Positionen dieser ULG wird vereinbart:

Betrifft Position(en): \_\_\_\_\_

Material/Erzeugnis nach Wahl des Auftragnehmers (AN).

Angeboten: (.....)

**43.D2 00B + Material/Erzeugnis Beispiel AG zu 43D2**

Das Verwenden nachstehend angebotener Materialien/Erzeugnisse zu den angegebenen Positionen dieser ULG wird vereinbart:

Betrifft Position(en): \_\_\_\_\_

Beispielhaftes Material/Erzeugnis: \_\_\_\_\_

Angeboten ist das beispielhafte oder ein Material/Erzeugnis gleichwertiger Art.

Kriterien der Gleichwertigkeit: \_\_\_\_\_

Angeboten: (.....)

**43.D3 + Aufzahlungen auf Türsysteme (DANA)**

Version: 2023-08

**PEFC - Kennzeichnung:**

**DANA Produkte sind gemäß dem Leitsatz "naTÜRlich Wohnen mit reinem Gewissen" aus Rohstoffen aus nachhaltiger Forstwirtschaft gefertigt und entsprechen dem internationalen Zertifizierungssystem PEFC.**

- **Zertifizierungscode: NC-PEFC/COC-000018**

**Die Produkte sind von der Holzforschung Austria auf VOC und Formaldehyd Emission geprüft und freigegeben.**

- **Prüfungsbescheinigung: 845/2012-HC**

**Informationen** (auch über derzeit nicht zertifizierte Produkte bzw. Holzarten) **unter:**  
**[www.dana.at](http://www.dana.at)**

**Aufzahlungen:**

Aufzahlungspositionen (Az) beschreiben Ergänzungen/Erweiterungen/Varianten zu vorangegangenen Positionen (Leistungen) und werden nur aus dem System oder der Auswahl von Produkten des Herstellers der Grundposition angeboten bzw. ausgeführt.



DANA: PEFC043112641gruen1mediumgrb\_1

**43.D3 00 +** Folgende Angaben und Anforderungen an die Art und Weise der Leistungserbringung gelten als vereinbart und sind in die Einheitspreise einkalkuliert.

**Ergänzungen zur StLB HB-022+ABK-020****Ausschreibungstexte ZZZ**

Leistungsverzeichnis

gedruckt am 15.11.2023  
LB-HB-022+ABK-020 Preisangaben in EUR**43.D3 00A + Material/Erzeugnis n.W.AN zu 43D3**

Das Verwenden nachstehend angebotener Materialien/Erzeugnisse zu den angegebenen Positionen dieser ULG wird vereinbart:

Betrifft Position(en):

Material/Erzeugnis nach Wahl des Auftragnehmers (AN).

Angeboten: (.....)

**43.D3 00B + Material/Erzeugnis Beispiel AG zu 43D3**

Das Verwenden nachstehend angebotener Materialien/Erzeugnisse zu den angegebenen Positionen dieser ULG wird vereinbart:

Betrifft Position(en):

Beispielhaftes Material/Erzeugnis:

Angeboten ist das beispielhafte oder ein Material/Erzeugnis gleichwertiger Art.

Kriterien der Gleichwertigkeit:

Angeboten: (.....)

**43.D4 + Außentüren (DANA)**

Version: 2023-08

Im Folgenden ist das Liefern und Versetzen bzw. der Einbau von Außentüren beschrieben.

**Verarbeitungsrichtlinien:**

Die Verarbeitungsrichtlinien des Erzeugers werden eingehalten.

**Aufzahlungen:**

Aufzahlungspositionen (Az) beschreiben Ergänzungen/Erweiterungen/Varianten zu vorangegangenen Positionen (Leistungen) und werden nur aus dem System oder der Auswahl von Produkten des Herstellers der Grundposition angeboten bzw. ausgeführt.



DANA: PEFC043112641gruen1mediumgrb\_1

43.D4 00 + Folgende Angaben und Anforderungen an die Art und Weise der Leistungserbringung gelten als vereinbart und sind in die Einheitspreise einkalkuliert.

**43.D4 00A + Material/Erzeugnis n.W.AN zu 43D4**

Das Verwenden nachstehend angebotener Materialien/Erzeugnisse zu den angegebenen Positionen dieser ULG wird vereinbart:

Betrifft Position(en):

Material/Erzeugnis nach Wahl des Auftragnehmers (AN).

Angeboten: (.....)

**Ergänzungen zur StLB HB-022+ABK-020****Ausschreibungstexte ZZZ**

Leistungsverzeichnis

gedruckt am 15.11.2023  
LB-HB-022+ABK-020 Preisangaben in EUR**43.D4 00B + Material/Erzeugnis Beispiel AG zu 43D4**

Das Verwenden nachstehend angebotener Materialien/Erzeugnisse zu den angegebenen Positionen dieser ULG wird vereinbart:

Betrifft Position(en): \_\_\_\_\_

Beispielhaftes Material/Erzeugnis: \_\_\_\_\_

Angeboten ist das beispielhafte oder ein Material/Erzeugnis gleichwertiger Art.

Kriterien der Gleichwertigkeit: \_\_\_\_\_

Angeboten: (.....)

**43.D6 + Türsysteme Holz/Stahl mit Feuerschutz EI2 30-C (DANA)**

Version: 2023-08

Im Folgenden ist das Liefern und Versetzen bzw. der Einbau von Tür-Systemen beschrieben.

**Verarbeitungsrichtlinien:**

Die Verarbeitungsrichtlinien des Erzeugers werden eingehalten.

**Türsystem EI2 30-C:**

In dieser Unterleistungsgruppe sind Türsysteme bestehend aus Türblatt, Zarge und Beschlag (Feinbeschlag in eigener Position) und Selbstschließung (Türschließer in eigener Position) im Element geprüft für eine Feuerwiderstandsklasse EI2 30-C beschrieben. Wenn nicht anders angegeben erfüllen alle Türsysteme mindestens die Anforderungen der Beanspruchungsklasse A (Standardtüren) gemäß ÖNORM.

**PEFC - Kennzeichnung:**

**DANA Produkte sind gemäß dem Leitsatz "*naTÜRlich Wohnen mit reinem Gewissen*" aus Rohstoffen aus nachhaltiger Forstwirtschaft gefertigt und entsprechen dem internationalen Zertifizierungssystem PEFC.**

- **Zertifizierungscode: NC-PEFC/COC-000018**

**Die Produkte sind von der Holzforschung Austria auf VOC und Formaldehyd Emission geprüft und freigegeben.**

- **Prüfungsbescheinigung: 845/2012-HC**

**Informationen** (auch über derzeit nicht zertifizierte Produkte bzw. Holzarten) **unter:**  
[www.dana.at](http://www.dana.at)



DANA: PEFC043112641gruen1mediumgrb\_1

**43.D6 00 +** Folgende Angaben und Anforderungen an die Art und Weise der Leistungserbringung gelten als vereinbart und sind in die Einheitspreise einkalkuliert.

**43.D6 00A + Material/Erzeugnis n.W.AN zu 43D6**

Das Verwenden nachstehend angebotener Materialien/Erzeugnisse zu den angegebenen Positionen dieser ULG wird vereinbart:

**Ergänzungen zur StLB HB-022+ABK-020****Ausschreibungstexte ZZZ**

Leistungsverzeichnis

gedruckt am 15.11.2023  
LB-HB-022+ABK-020 Preisangaben in EUR

Betrifft Position(en):   
 Material/Erzeugnis nach Wahl des Auftragnehmers (AN).  
 Angeboten: (.....)

**43.D6 00B + Material/Erzeugnis Beispiel AG zu 43D6**

Das Verwenden nachstehend angebotener Materialien/Erzeugnisse zu den angegebenen Positionen dieser ULG wird vereinbart:

Betrifft Position(en):   
 Beispielhaftes Material/Erzeugnis:   
 Angeboten ist das beispielhafte oder ein Material/Erzeugnis gleichwertiger Art.  
 Kriterien der Gleichwertigkeit:   
 Angeboten: (.....)

**43.FF + HPL Standardqualität Typ HGS (Fundermax)**

Version: 2023-09

**Im Folgenden ist das Liefern von HPL Standardqualitätplatten Typ HGS beschrieben.**

Die **Montage** hat entsprechend den statischen Erfordernissen zu erfolgen und ist in **eigenen Positionen** auszuschreiben.

Die Angaben des Plattenhersteller bezüglich Liefer-, Montage- bzw. Einbaubedingungen sowie Verarbeitungsrichtlinien sind zu beachten.

Nach Fertigstellung des Bauvorhabens muss eine Endreinigung gemäß den Empfehlungen des HPL Plattenherstellers an den verbauten HPL Standardqualitätplatten durchgeführt werden

**Angaben zum Plattenmaterial:**

Als HPL (High Pressure Laminates) Standardqualitätplatten Typ HGS bezeichnet man dekorative Hochdruck-Schichtpressstoffplatten welche auf ein geeignetes Trägermaterial aufgeleimt werden. Sie werden vor allem für die Herstellung von hochbeanspruchten Möbelementen und Objekteinrichtungen, wie z.B. Arbeitsplatten, verwendet.

Die Herstellung dieser HPL Platten erfolgt gemäß der EN 438 Teil 3, Typ HGS - Klassifizierung und Spezifikationen für Platten mit einer Dicke kleiner als 2 mm, vorgesehen zum Verkleben auf ein Trägermaterial.

Die HPL Standardqualitätplatten Typ HGS zeichnen sich durch ihre hohe Widerstandsfähigkeit gegen Abrieb, Stoß und Verkratzen, sowie durch eine gute Wärmebeständigkeit aus. Ebenfalls ist die Oberfläche weitgehend unempfindlich gegenüber haushaltsüblichen Chemikalien, hygienisch, unbedenklich im Kontakt mit Lebensmitteln und leicht zu reinigen.

**Technische Beschreibung:**

- Lichtechtheit: ≥ Grad 4 gemäß EN 438-2:2016
- Kratzfestigkeit: ≥ Grad 3 (4N) gemäß EN 438-2:2016
- Oberflächenabrieb: ≥ 150 Umdrehungen gemäß EN 438-2:2016
- Stoßbeanspruchung mit kleiner Kugel: ≥ 20 N gemäß EN 438-2:2016
- Fleckenunempfindlichkeit: ≥ Grad 4 gemäß EN 438-2:2016
- Oberfläche: lösemittelbeständig, kratzfest, leicht zu reinigen, hitzebeständig, lebensmittelecht, schlagzäh, widerstandsfähig
- Brennbarkeit: Standardqualität Euroclass D-s2,d0 gemäß EN 13501-1
- Raumgewicht: ≥ 1350 kg/m<sup>3</sup> gemäß EN 438-2:2016
- Plattendicke: 1,0 mm

Plattenformate und Oberflächen:

- TK: 2140 x 1060 mm = 2,27 m<sup>2</sup> FH, MT
- GR: 2800 x 1300 mm = 3,64 m<sup>2</sup> FH, MT, SU, SG1) 2)

1) Immer mit Schutzfolie

**Ergänzungen zur StLB HB-022+ABK-020****Ausschreibungstexte ZZZ**

Leistungsverzeichnis

gedruckt am 15.11.2023

LB-HB-022+ABK-020

Preisangaben in EUR

2) Eingeschränkte Dekorpalette, entsprechend Lieferprogramm

Kern: Braun, Ausnahme Dekor 0080 mit schwarzem Kern

43.FF 00 + Folgende Angaben und Anforderungen an die Art und Weise der Leistungserbringung gelten als vereinbart und sind in die Einheitspreise einkalkuliert.

**43.FF 00A + Material/Erzeugnis n.W.AN zu 43FF**

Das Verwenden nachstehend angebotener Materialien/Erzeugnisse zu den angegebenen Positionen dieser ULG wird vereinbart:

Betrifft Position(en): 

Material/Erzeugnis nach Wahl des Auftragnehmers (AN).

Angeboten: (. . . . .)

**43.FF 00B + Material/Erzeugnis Beispiel AG zu 43FF**

Das Verwenden nachstehend angebotener Materialien/Erzeugnisse zu den angegebenen Positionen dieser ULG wird vereinbart:

Betrifft Position(en): Beispielhaftes Material/Erzeugnis: 

Angeboten ist das beispielhafte oder ein Material/Erzeugnis gleichwertiger Art.

Kriterien der Gleichwertigkeit: 

Angeboten: (. . . . .)

**43.FG + HPL Postformingqualitätplatten Typ HGP (Fundermax)**

Version: 2023-09

**Im Folgenden ist das Liefern von HPL Postformingqualitätplatten Typ HGP beschrieben.**

Die **Montage** hat entsprechend den statischen Erfordernissen zu erfolgen und ist in **eigenen Positionen** auszusprechen.

Die Angaben des Plattenherstellers bezüglich Liefer-, Montage- bzw. Einbaubedingungen sowie Verarbeitungsrichtlinien sind zu beachten.

Nach Fertigstellung des Bauvorhabens muss eine Endreinigung gemäß den Empfehlungen des HPL Plattenherstellers an den verbauten HPL Postformingplatten durchgeführt werden.

**Angaben zum Plattenmaterial:**

Als HPL (High Pressure Laminates) Postformingqualitätplatten Typ HGP bezeichnet man dekorative Hochdruck-Schichtpressstoffplatten welche auf ein Trägermaterial aus Holzwerkstoffen oder Metall aufgeleimt werden können. Sie werden vor allem für die Herstellung von hochbeanspruchten Möbelementen und Objekteinrichtungen, wie z.B. Arbeitsplatten, verwendet.

Die Herstellung dieser HPL Platten erfolgt gemäß der EN 438 Teil 3 Typ HGP - Klassifizierung und Spezifikationen für Platten mit einer Dicke kleiner als 2 mm, vorgesehen zum Verkleben auf ein Trägermaterial.

Die HPL Standardplatten zeichnen sich durch ihre hohe Widerstandsfähigkeit gegen Abrieb, Stoß und Verkratzen, sowie durch eine gute Wärmebeständigkeit aus. Ebenfalls ist die Oberfläche weitgehend unempfindlich gegenüber haushaltsüblichen Chemikalien, hygienisch, unbedenklich im Kontakt mit Lebensmitteln und leicht zu reinigen.

**Technische Beschreibung:**

- Lichtechtheit: ≥ Grad 4 gemäß EN 438-2:2016
- Kratzfestigkeit: ≥ Grad 3 (4N) gemäß EN 438-2:2016
- Oberflächenabrieb: ≥ 150 Umdrehungen gemäß EN 438-2:2016
- Stoßbeanspruchung mit kleiner Kugel: ≥ 20 N gemäß EN 438-2:2016
- Fleckenunempfindlichkeit: ≥ Grad 4 gemäß EN 438-2:2016



**Ergänzungen zur StLB HB-022+ABK-020****Ausschreibungstexte ZZZ**

Leistungsverzeichnis

gedruckt am 15.11.2023

LB-HB-022+ABK-020

Preisangaben in EUR

- Oberfläche: lösemittelbeständig, kratzfest, leicht zu reinigen, hitzebeständig, lebensmittelecht, schlagzäh, widerstandsfähig
- Brennbarkeit: Standardqualität Euroclass D-s2,d0 gemäß EN 13501-1
- Raumgewicht:  $\geq 1350 \text{ kg/m}^3$  gemäß EN 438-2:2016
- Plattendicke: 0,8 mm

Plattenformate und Oberflächen:

- JU: 4100 x 1300 mm = 5,33 m<sup>2</sup> FH, MT2), NA2), SU, SG1)2), GA, LI

Kern: Braun, Ausnahme Dekor 0080 mit schwarzem Kern

43.FG 00 + Folgende Angaben und Anforderungen an die Art und Weise der Leistungserbringung gelten als vereinbart und sind in die Einheitspreise einkalkuliert.

**43.FG 00A + Material/Erzeugnis n.W.AN zu 43FG**

Das Verwenden nachstehend angebotener Materialien/Erzeugnisse zu den angegebenen Positionen dieser ULG wird vereinbart:

Betrifft Position(en): 

Material/Erzeugnis nach Wahl des Auftragnehmers (AN).

Angeboten: (. . . . .)

**43.FG 00B + Material/Erzeugnis Beispiel AG zu 43FG**

Das Verwenden nachstehend angebotener Materialien/Erzeugnisse zu den angegebenen Positionen dieser ULG wird vereinbart:

Betrifft Position(en): Beispielhaftes Material/Erzeugnis: 

Angeboten ist das beispielhafte oder ein Material/Erzeugnis gleichwertiger Art.

Kriterien der Gleichwertigkeit: 

Angeboten: (. . . . .)

**43.H1 + Türen (HÖRMANN)**

Version: 2023-07

Im Folgenden ist das Liefern von Türen beschrieben.

Die Montage ist in eigenen Positionen beschrieben.

**1. Allgemein:**

Geprüft und bauaufsichtlich zugelassen mit Umwelt-Produktdeklaration (ift Rosenheim EPD-FTÜ-0.7.1) nach ISO 14025 und EN 15804.

- für den Einbau in Mauerwerk, Beton und Ständerwand

**2. Produkteigenschaften:**

- geprüft nach EN 1634-1 / gem. ÖNORM B 3850 (Ausgabe 2014 11 15)

**3. Aufzählungen:**

Aufzählungspositionen (Az) beschreiben Ergänzungen/Erweiterungen/Varianten zu vorangegangenen Positionen (Leistungen) und werden nur aus dem System oder der Auswahl von Produkten des Herstellers der Grundposition angeboten bzw. ausgeführt.

43.H1 00 + Folgende Angaben und Anforderungen an die Art und Weise der Leistungserbringung gelten als vereinbart und sind in die Einheitspreise einkalkuliert.

**43.H1 00A + Material/Erzeugnis n.W.AN zu 43H1**

Das Verwenden nachstehend angebotener Materialien/Erzeugnisse zu den angegebenen Positionen dieser ULG wird vereinbart:



**Ergänzungen zur StLB HB-022+ABK-020****Ausschreibungstexte ZZZ**

Leistungsverzeichnis

gedruckt am 15.11.2023  
LB-HB-022+ABK-020 Preisangaben in EUR

Betrifft Position(en):   
 Material/Erzeugnis nach Wahl des Auftragnehmers (AN).  
 Angeboten: (.....)

**43.H1 00B + Material/Erzeugnis Beispiel AG zu 43H1**

Das Verwenden nachstehend angebotener Materialien/Erzeugnisse zu den angegebenen Positionen dieser ULG wird vereinbart:

Betrifft Position(en):   
 Beispielhaftes Material/Erzeugnis:   
 Angeboten ist das beispielhafte oder ein Material/Erzeugnis gleichwertiger Art.  
 Kriterien der Gleichwertigkeit:   
 Angeboten: (.....)

**43.H6 + Trafo-Türen (HÖRMANN)**

Version: 2021-08

Im Folgenden ist das Liefern von Türen beschrieben.

Die Montage ist in eigenen Positionen beschrieben.

**1. Allgemein:**

Geprüft und bauaufsichtlich zugelassen mit Umwelt-Produktdeklaration (ift Rosenheim EPD-FTÜ-0.7.1) nach ISO 14025 und EN 15804.

- für den Einbau in Mauerwerk, Beton und Ständerwand

**2. Produkteigenschaften:**

- CE-gekennzeichnet nach EN 14351-1

**3. Aufzählungen:**

Aufzählungspositionen (Az) beschreiben Ergänzungen/Erweiterungen/Varianten zu vorangegangenen Positionen (Leistungen) und werden nur aus dem System oder der Auswahl von Produkten des Herstellers der Grundposition angeboten bzw. ausgeführt.

43.H6 00 + Folgende Angaben und Anforderungen an die Art und Weise der Leistungserbringung gelten als vereinbart und sind in die Einheitspreise einkalkuliert.

**43.H6 00A + Material/Erzeugnis n.W.AN zu 43H6**

Das Verwenden nachstehend angebotener Materialien/Erzeugnisse zu den angegebenen Positionen dieser ULG wird vereinbart:

Betrifft Position(en):   
 Material/Erzeugnis nach Wahl des Auftragnehmers (AN).  
 Angeboten: (.....)

**43.H6 00B + Material/Erzeugnis Beispiel AG zu 43H6**

Das Verwenden nachstehend angebotener Materialien/Erzeugnisse zu den angegebenen Positionen dieser ULG wird vereinbart:

Betrifft Position(en):   
 Beispielhaftes Material/Erzeugnis:   
 Angeboten ist das beispielhafte oder ein Material/Erzeugnis gleichwertiger Art.  
 Kriterien der Gleichwertigkeit:   
 Angeboten: (.....)

**43.H7 + Pendeltür SPT (HÖRMANN)**

Version: 2023-07

Im Folgenden ist das Liefern von Türen beschrieben.

**Ergänzungen zur StLB HB-022+ABK-020****Ausschreibungstexte ZZZ**

Leistungsverzeichnis

gedruckt am 15.11.2023  
LB-HB-022+ABK-020 Preisangaben in EUR

Die Montage ist in eigenen Positionen beschrieben.

**1. Allgemein:**

Geprüft und bauaufsichtlich zugelassen mit Umwelt-Produktdeklaration (ift Rosenheim EPD-FTÜ-0.7.1) nach ISO 14025 und EN 15804.

- für den Einbau in Mauerwerk, Beton und Ständerwand

**2. Aufzählungen:**

Aufzählungspositionen (Az) beschreiben Ergänzungen/Erweiterungen/Varianten zu vorangegangenen Positionen (Leistungen) und werden nur aus dem System oder der Auswahl von Produkten des Herstellers der Grundposition angeboten bzw. ausgeführt.

43.H7 00 + Folgende Angaben und Anforderungen an die Art und Weise der Leistungserbringung gelten als vereinbart und sind in die Einheitspreise einkalkuliert.

**43.H7 00A + Material/Erzeugnis n.W.AN zu 43H7**

Das Verwenden nachstehend angebotener Materialien/Erzeugnisse zu den angegebenen Positionen dieser ULG wird vereinbart:

Betrifft Position(en): \_\_\_\_\_

Material/Erzeugnis nach Wahl des Auftragnehmers (AN).

Angeboten: (.....)

**43.H7 00B + Material/Erzeugnis Beispiel AG zu 43H7**

Das Verwenden nachstehend angebotener Materialien/Erzeugnisse zu den angegebenen Positionen dieser ULG wird vereinbart:

Betrifft Position(en): \_\_\_\_\_

Beispielhaftes Material/Erzeugnis: \_\_\_\_\_

Angeboten ist das beispielhafte oder ein Material/Erzeugnis gleichwertiger Art.

Kriterien der Gleichwertigkeit: \_\_\_\_\_

Angeboten: (.....)

**43.IA + Automat.Schiebetüranl.Vollbau ohne Feuerschutz (dormakaba)**

Version: 2023-09

Im Folgenden ist das Liefern und Montieren bzw. der Einbau von Automatische Schiebetüranlagen ohne Brandschutzanforderungen mit einem Türblatt aus Holz oder Holzwerkstoffen und Stahl als Elemente für einen beweglichen Raumabschluss beschrieben. Die Verantwortung für die ordnungsgemäße Zusammenstellung verschiedener Elemente und Montage unterliegt dem Auftragnehmer. Für diesen Fall unterliegen Türblatthersteller, Türtechnikhersteller und eventuell beteiligte Händler der Informationspflicht.

**1. Umweltschutz, Nachhaltigkeit, Ökologie:**

Automatisierte Türanlagen müssen nach den Gesichtspunkten des Umweltmanagements, Nachhaltigkeit und Ökologie gefertigt und geprüft sein. Dieses ist anhand einer nationalen oder internationalen Zertifizierung zB. ÖNORM EN ISO 14001 oder vergleichbare akkreditierte Prüfstelle zu belegen. Ebenso ist eine Umwelt-Produktdeklaration EPD nach ISO 14025 bzw. EN 15804 oder vergleichbare akkreditierte Prüfstelle vorzuweisen, die den gesamten ökologischen Lebensweg der Anlagen von der Herstellung, Verpackung, Nutzung, Nachnutzung, Wiederverwendungs-, Rückgewinnungs-, und Recyclingpotential bestätigt.

**2. Abnahmeprüfung (TÜV):**

Motorkraftbetriebene Türen und Tore müssen gem. § 7 AM-VO vor der ersten Inbetriebnahme einer Abnahmeprüfung durch TÜV, vergleichbare akkreditierte Prüfstelle oder Zivilttechniker unterzogen werden. Die Prüfkosten sind in die Einheitspreise einzukalkulieren.

**3. Elektro- und Sicherheitstechnik:**

Elektrotechnische Einbauten bzw. -Anlagen sind gemeinsam mit dem Elektro- Brand- und Sicherheitstechnik in Betrieb zu nehmen und zu überprüfen. Ein Protokoll der Überprüfung ist vom AN zu erstellen. Erforderliche elektrische Angaben für die herzustellende Stromversorgung,

**Ergänzungen zur StLB HB-022+ABK-020****Ausschreibungstexte ZZZ**

Leistungsverzeichnis

gedruckt am 15.11.2023

LB-HB-022+ABK-020

Preisangaben in EUR

sind rechtzeitig nach Auftragsvergabe bekanntzugeben.

**4. Wartung/Gewährleistung:**

Eine regelmäßige Jahreswartung oder technische Überprüfung durch Fachmonteure des Herstellers (kostenpflichtig) ist Grundlage für eine 24-monatige Gewährleistung, welche mit der vorgeschriebenen Abnahmeprüfung beginnt. Der Auftragnehmer übernimmt die fachmännische Sicherheitsüberprüfung lt. „§ 8 AM-VO - Wiederkehrende Prüfung“, welche mindestens einmal im Kalenderjahr, jedoch längstens im Abstand von 15 Monaten durchzuführen ist, und die Wartung der Anlagen nach den gesetzlichen Vorgaben, insbesondere deren Sicherheitsvorrichtungen auf einwandfreie Funktion, sowie das Reinigen und Schmieren der Anlagen. Die mit dieser laufenden Wartung verbundenen Kosten einschließlich der hierzu erforderlichen Kleinteile, Schmier-, Reinigungsmittel usw. sind durch den angeführten Pauschalpreis abgegolten. Ein verlängerter Garantiezeitraum ist durch eine eigene Wartungsposition geregelt (zB. Grundwartung, Vollwartung). Leistungen, welche außer dem Bereich der Service- und Wartungsarbeiten fallen, insbesondere das Beheben von Störungen durch unsachgemäße Bedienung oder Vandalismus gehen zu Lasten des Eigentümers, wenn es sich nicht um Garantieleistungen durch optionale Serviceverträge handelt. In diesen Fällen ist der Hersteller bzw. berechnigte Fachfirma berechnigt, die Behebung von Störungen sowie die Lieferung und Montage der für die einwandfreie Funktion der Türanlagen notwendigen Ersatzteile gesondert in Rechnung zu stellen.

**5. Aufzahlungen/Zubehör/Einbauteile:**

Positionen für Aufzahlungen, Zubehör und Einbauteile beschreiben Ergänzungen/Erweiterungen/Varianten zu vorangegangenen Positionen (Leistungen) und werden nur aus dem System oder der Auswahl von Produkten des Herstellers der Grundposition angeboten bzw. ausgeführt.

43.IA 00 + Folgende Angaben und Anforderungen an die Art und Weise der Leistungserbringung gelten als vereinbart und sind in die Einheitspreise einkalkuliert.

**43.IA 00A + Material/Erzeugnis n.W.AN zu 43IA**

Das Verwenden nachstehend angebotener Materialien/Erzeugnisse zu den angegebenen Positionen dieser ULG wird vereinbart:

Betrifft Position(en): \_\_\_\_\_

Material/Erzeugnis nach Wahl des Auftragnehmers (AN).

Angeboten: (.....)

**43.IA 00B + Material/Erzeugnis Beispiel AG zu 43IA**

Das Verwenden nachstehend angebotener Materialien/Erzeugnisse zu den angegebenen Positionen dieser ULG wird vereinbart:

Betrifft Position(en): \_\_\_\_\_

Beispielhaftes Material/Erzeugnis: \_\_\_\_\_

Angeboten ist das beispielhafte oder ein Material/Erzeugnis gleichwertiger Art.

Kriterien der Gleichwertigkeit: \_\_\_\_\_

Angeboten: (.....)

**43.JA + Türschließer und Drehtürantriebe (dormakaba)**

Version: 2023-09

Im Folgenden ist das Liefern und Montieren bzw. der Einbau von Türschließer und Drehflügeltürantriebe als ein Element von geprüften Drehflügeltüren (Brandschutztüren, Fluchttüren EN179, Paniktüren EN1125,...) beschrieben.

**1. Abnahmeprüfung (TÜV):**

Motorkraftbetriebene Türen und Tore müssen gem. § 7 AM-VO vor der ersten Inbetriebnahme einer Abnahmeprüfung durch TÜV, vergleichbare akkreditierte Prüfstelle oder Ziviltechniker unterzogen werden. Die Prüfkosten sind in die Einheitspreise einzukalkulieren.

**2. Wartung/Gewährleistung:**

Eine regelmäßige Jahreswartung oder technische Überprüfung durch Fachmonteure des

**Ergänzungen zur StLB HB-022+ABK-020****Ausschreibungstexte ZZZ**

Leistungsverzeichnis

gedruckt am 15.11.2023

LB-HB-022+ABK-020

Preisangaben in EUR

Herstellers (kostenpflichtig) ist Grundlage für eine 24-monatige Gewährleistung, welche mit der vorgeschriebenen Abnahmeprüfung beginnt. Der Auftragnehmer übernimmt die fachmännische Sicherheitsüberprüfung lt. „§ 8 AM-VO - Wiederkehrende Prüfung“, welche mindestens einmal im Kalenderjahr, jedoch längstens im Abstand von 15 Monaten durchzuführen ist, und die Wartung der Anlagen nach den gesetzlichen Vorgaben, insbesondere deren Sicherheitsvorrichtungen auf einwandfreie Funktion, sowie das Reinigen und Schmieren der Anlagen. Die mit dieser laufenden Wartung verbundenen Kosten einschließlich der hierzu erforderlichen Kleinteile, Schmier-, Reinigungsmittel usw. sind durch den angeführten Pauschalpreis abgegolten. Ein verlängerter Garantiezeitraum ist durch eine eigene Wartungsposition geregelt (zB. Grundwartung, Vollwartung). Leistungen, welche außer dem Bereich der Service- und Wartungsarbeiten fallen, insbesondere das Beheben von Störungen durch unsachgemäße Bedienung oder Vandalismus gehen zu Lasten des Eigentümers, wenn es sich nicht um Garantieleistungen durch optionale Serviceverträge handelt. In diesen Fällen ist der Hersteller bzw. berechnete Fachfirma berechnigt, die Behebung von Störungen sowie die Lieferung und Montage der für die einwandfreie Funktion der Türanlagen notwendigen Ersatzteile gesondert in Rechnung zu stellen

**3. Aufzahlungen/Zubehör/Einbauteile:**

Positionen für Aufzahlungen, Zubehör und Einbauteile beschreiben Ergänzungen/Erweiterungen/Varianten zu vorangegangenen Positionen (Leistungen) und werden nur aus dem System oder der Auswahl von Produkten des Herstellers der Grundposition angeboten bzw. ausgeführt.

43.JA 00 + Folgende Angaben und Anforderungen an die Art und Weise der Leistungserbringung gelten als vereinbart und sind in die Einheitspreise einkalkuliert.

**43.JA 00X + Material/Erzeugnis n.W.AN zu 43JA**

Das Verwenden nachstehend angebotener Materialien/Erzeugnisse zu den angegebenen Positionen dieser ULG wird vereinbart:

Betrifft Position(en):

Material/Erzeugnis nach Wahl des Auftragnehmers (AN).

Angeboten: (. . . . .)

**43.JA 00Y + Material/Erzeugnis Beispiel AG zu 43JA**

Das Verwenden nachstehend angebotener Materialien/Erzeugnisse zu den angegebenen Positionen dieser ULG wird vereinbart:

Betrifft Position(en):

Beispielhaftes Material/Erzeugnis:

Angeboten ist das beispielhafte oder ein Material/Erzeugnis gleichwertiger Art.

Kriterien der Gleichwertigkeit:

Angeboten: (. . . . .)

**43.JD + Ergänzungsprodukte Türkomponenten (dormakaba)**

Version: 2023-09

Im Folgenden ist das Liefern und Montieren bzw. der Einbau von elektrischen und mechanischen Türkomponenten (z.B. Sicherheits-, Bewegungssensorik, Bedienelemente, ...) für Türelemente beschrieben.

**1. Leistungsumfang/einkalkulierte Leistungen:**

Elektrische und mechanische Türkomponenten (z.B. Sicherheits-, Bewegungssensorik, Bedienelemente, Standsäulen, Magnetkontakte, ...) ergänzen die Leistungsbeschreibung Türelemente.

**2. Elektro- und Sicherheitstechnik:**

Elektrotechnische Einbauten bzw. -Anlagen sind gemeinsam mit dem Elektro- Brand- und Sicherheitstechnik in Betrieb zu nehmen und zu überprüfen. Ein Protokoll der Überprüfung ist vom AN zu erstellen. Erforderliche elektrische Angaben für die herzustellende Stromversorgung, sind rechtzeitig nach Auftragsvergabe bekanntzugeben.

**3. Aufzahlungen/Zubehör/Einbauteile:**

**Ergänzungen zur StLB HB-022+ABK-020****Ausschreibungstexte ZZZ**

Leistungsverzeichnis

gedruckt am 15.11.2023

LB-HB-022+ABK-020

Preisangaben in EUR

Positionen für Aufzählungen, Zubehör und Einbauteile beschreiben Ergänzungen/Erweiterungen/Varianten zu vorangegangenen Positionen (Leistungen) und werden nur aus dem System oder der Auswahl von Produkten des Herstellers der Grundposition angeboten bzw. ausgeführt.

43.JD 00 + Folgende Angaben und Anforderungen an die Art und Weise der Leistungserbringung gelten als vereinbart und sind in die Einheitspreise einkalkuliert.

**43.JD 00A + Material/Erzeugnis n.W.AN zu 43JD**

Das Verwenden nachstehend angebotener Materialien/Erzeugnisse zu den angegebenen Positionen dieser ULG wird vereinbart:

Betrifft Position(en):

Material/Erzeugnis nach Wahl des Auftragnehmers (AN).

Angebote: (.....)

**43.JD 00B + Material/Erzeugnis Beispiel AG zu 43JD**

Das Verwenden nachstehend angebotener Materialien/Erzeugnisse zu den angegebenen Positionen dieser ULG wird vereinbart:

Betrifft Position(en):

Beispielhaftes Material/Erzeugnis:

Angebote ist das beispielhafte oder ein Material/Erzeugnis gleichwertiger Art.

Kriterien der Gleichwertigkeit:

Angebote: (.....)

**43.JK + Fluchtwegsicherungen (dormakaba)**

Version: 2023-09

Im Folgenden ist das Liefern und Montieren bzw. die Montage von Fluchtwegsicherungssysteme, welche die elektrische Steuerung von Fluchttüranlagen gemäß ÖNORM EN13637 sowie ONR 25340 ermöglichen, beschrieben. Durch elektrische Steuerungen, Auslöseelemente und Verriegelungen wird eine missbräuchliche Benutzung eines Fluchtweges entgegengewirkt.

**1. Ausführung:**

Ein Fluchtwegsicherungssystem besteht mindestens aus den Komponenten Türterminal, Steuerung, Türverriegelung und Erweiterungsmodule. Erweiterungen können zusätzliche Nottaste, zusätzliche Schlüsseltaster oder Zutrittskontrolle, selbstverriegelnde Panik-Schalt- oder -Motorschlösser, Blitzleuchte oder externe Alarmsirene, Touchscreen-Displays, Vernetzungsmodule, I/O-Module, automatischer Drehtürantrieb, Netzteil mit Notstromversorgung sowie Komponenten für Brand- und/oder Gefahrenmeldeanlage bzw. Rauchschalter sein und werden als Aufzählungsposition (Az) angeführt. Die Türverriegelung darf an Fluchttüren nur mit vom Hersteller hierfür freigegebenen Produkten betrieben werden. In Gebäuden mit selbsttätigen Löscheinrichtungen, Brandmelde- oder sonstigen Gefahrenmeldeanlagen wird die durch Fluchtwegsicherung gesicherten Fluchttüren beim Auslösen dieser Anlagen automatisch freigeschalten.

**2. Türterminal**

Das Türterminal (örtliche Freischaltung) wird in unmittelbarer Nähe der Fluchttür so angebracht, dass die Nottaste in einer Höhe von 800 mm bis max. 1200 mm über dem Fußboden liegt und max. 600 mm von der Fluchttür entfernt ist.

**3. Kennzeichnung der Nottaste:**

Die Nottaste ist je nach Ausführung des Systems (mit oder ohne Zeitverzögerung) mit dem Piktogramm für elektrisch gesteuerte Fluchttüranlagen gemäß ÖNORM EN13637 bzw. EN ISO 7010:2012 zu kennzeichnen. Die Größe des Piktogramms beträgt mindestens 8.000 mm<sup>2</sup>, oder mindestens 2.500 mm<sup>2</sup> bei aktiver Beleuchtung des Piktogramms. Das Piktogramm ist in unmittelbarer Nähe der Nottaste anzubringen.

**4. Anforderungen an Feuer- und Rauchschutztüren:**

Die Eigenschaften von Feuer- und Rauchschutztüren dürfen durch die Installation der

**Ergänzungen zur StLB HB-022+ABK-020****Ausschreibungstexte ZZZ**

Leistungsverzeichnis

gedruckt am 15.11.2023

LB-HB-022+ABK-020

Preisangaben in EUR

Türverriegelung (Feuerwiderstandsdauer bzw. Rauchdichtigkeit und Funktion der Selbstschliessung) nicht beeinträchtigt werden.

**5. Zentrale Fluchtwegsteuerung**

Wenn eine während des Betriebs ständig besetzte, zentrale Stelle mit Sicht auf die Fluchttür vorhanden ist (entweder direkt oder durch dauerhafte Videoüberwachung), darf die Steuerung auch über diese Zentrale erfolgen (zentrale Fluchtwegsteuerung). Eine Aktivierung der zweifachen Zeitverzögerung und/oder Sperrung der Freigabe sind gemäß ÖNORM EN 13637 nur in Verbindung mit einer zentralen Fluchtwegsteuerung zulässig.

**6. Freigabe**

Jeder Einsatz einer Fluchtwegsicherungsanlage ist von der zuständigen Behörde (zB. durch Arbeitsinspektorate, Baupolizei, Magistrate,...) freizugeben.

**7. Aufzählungen/Zubehör/Einbauteile:**

Positionen für Aufzählungen, Zubehör und Einbauteile beschreiben Ergänzungen/Erweiterungen/Varianten zu vorangegangenen Positionen (Leistungen) und werden nur aus dem System oder der Auswahl von Produkten des Herstellers der Grundposition angeboten bzw. ausgeführt.

43.JK 00 + Folgende Angaben und Anforderungen an die Art und Weise der Leistungserbringung gelten als vereinbart und sind in die Einheitspreise einkalkuliert.

**43.JK 00A + Material/Erzeugnis n.W.AN zu 43JK**

Das Verwenden nachstehend angebotener Materialien/Erzeugnisse zu den angegebenen Positionen dieser ULG wird vereinbart:

Betrifft Position(en):

Material/Erzeugnis nach Wahl des Auftragnehmers (AN).

Angeboten: (.....)

**43.JK 00B + Material/Erzeugnis Beispiel AG zu 43JK**

Das Verwenden nachstehend angebotener Materialien/Erzeugnisse zu den angegebenen Positionen dieser ULG wird vereinbart:

Betrifft Position(en):

Beispielhaftes Material/Erzeugnis:

Angeboten ist das beispielhafte oder ein Material/Erzeugnis gleichwertiger Art.

Kriterien der Gleichwertigkeit:

Angeboten: (.....)

**43.JZ + Service und Wartung (dormakaba)**

Version: 2023-09

Im Folgenden sind Service- und Wartungsleistungen für Automatische Türanlagen beschrieben.

**1. Wartung/Gewährleistung:**

Eine regelmäßige Jahreswartung bzw. technische Überprüfung sind mindestens einmal im Kalenderjahr, jedoch längstens im Abstand von 15 Monaten einer wiederkehrenden Prüfung durch Fachmonteure des Herstellers zu unterziehen. Dies ist die Grundlage für eine 24-monatige Gewährleistung, welche mit der vorgeschriebenen Abnahmeprüfung beginnt. Grundlage hierfür ist die § 8 AM-VO - Wiederkehrende Prüfung.

**2. Wartungszeitraum:**

Das Datum und die Uhrzeit für die Wartungsarbeiten sind vom AG und AN einvernehmlich anhand eines Jahresplans eingeplant. Falls bei der Auftragsvergabe keine anderen Regelungen vereinbart werden, gilt folgendes: Überstunden können verrechnet werden, wenn der Auftraggeber die Durchführung der nicht normalen, programmgemäßen Wartungsarbeiten in der Zeit von Montag bis Freitag, zwischen 07.00 und 17.00 Uhr gestattet.

**3. Verfügbarkeit Service:**



**Ergänzungen zur StLB HB-022+ABK-020****Ausschreibungstexte ZZZ**

Leistungsverzeichnis

gedruckt am 15.11.2023

LB-HB-022+ABK-020

Preisangaben in EUR

Bei Totalausfall von Automatisierten Türanlagen beträgt die Verfügbarkeit eines geeigneten Servicetechnikers maximal 8 Stunden, um vor Ort zu sein.

**4. Wartungs- und Serviceumfang Automatische Türsysteme:**

- Allgemeine Prüfung auf Betriebssicherheit
- Reinigung, Prüfung und Justierung des Antriebes, der Laufschiene, der Laufrollen, der Gegenhalterollen, Gestänge und Kette, sämtlicher Befestigungselemente, der Seilrollen, soweit vorhanden, der Lichtschranken oder Sicherheitssensoren
- Prüfung des Zahnriemens auf Verschleiß, ggf. Justierung, der Verriegelung auf Leichtgängigkeit, der Handentriegelung, der Schließkraft und der Reversierung der Flügel, der Öffnungs- und Schließgeschwindigkeit
- Funktionsprüfung der Winterschaltung, des Programmwahlschalters / Netzausfall, des "NOT-AUS" Schalters, der Fluchtwege, der Notöffnung
- Prüfung der Anlage auf Leichtgängigkeit, der Bodengleiter / Bodenführung, ggf. Justierung, der Ausrastfunktion, ggf. Justierung
- Reinigung der Bodenführungsschiene, Bodenkästen
- Funktionsprüfung der Impulsgeber, Sonderfunktionsprüfung, z.B. Schleusensteuerung
- Kunden über den Zustand der Anlage informieren
- Prüf- und Wartungsarbeiten ins Prüfbuch eintragen (inkl. digitaler Arbeitschein in pdf-Format)

**5. Aufzählungen/Zubehör/Einbauteile:**

Positionen für Aufzählungen, Zubehör und Einbauteile beschreiben Ergänzungen/Erweiterungen/Varianten zu vorangegangenen Positionen (Leistungen) und werden nur aus dem System oder der Auswahl von Produkten des Herstellers der Grundposition angeboten bzw. ausgeführt.

43.JZ 00 + Folgende Angaben und Anforderungen an die Art und Weise der Leistungserbringung gelten als vereinbart und sind in die Einheitspreise einkalkuliert.

**43.JZ 00A + Material/Erzeugnis n.W.AN zu 43JZ**

Das Verwenden nachstehend angebotener Materialien/Erzeugnisse zu den angegebenen Positionen dieser ULG wird vereinbart:

Betrifft Position(en):

Material/Erzeugnis nach Wahl des Auftragnehmers (AN).

Angeboten: (.....)

**43.JZ 00B + Material/Erzeugnis Beispiel AG zu 43JZ**

Das Verwenden nachstehend angebotener Materialien/Erzeugnisse zu den angegebenen Positionen dieser ULG wird vereinbart:

Betrifft Position(en):

Beispielhaftes Material/Erzeugnis:

Angeboten ist das beispielhafte oder ein Material/Erzeugnis gleichwertiger Art.

Kriterien der Gleichwertigkeit:

Angeboten: (.....)

**43.01 + Automatische Schiebetüren (FAAC)**

Version: 2022-07

Im Folgenden sind das Liefern, Montieren und die Inbetriebnahme von automatischen Schiebetüranlagen als Personendurchgänge beschrieben.

**Umweltschutz und Ökobilanz:**

Die automatischen Türanlagen sind hinsichtlich ökologischer Berücksichtigungen gefertigt und geprüft. Dazu ist eine aktuell gültige Umweltproduktdeklaration (Environmental Product Declaration EPD) nach DIN EN ISO 14025 und EN 15804 durch den AN nachzuweisen. Die errechneten Werte der darin enthaltenen Ökobilanz – zur Darstellung der Umweltwirkung – können für eine Gebäudezertifizierung verwendet werden.

**Einkalkulierte Leistungen:**

**Ergänzungen zur StLB HB-022+ABK-020****Ausschreibungstexte ZZZ**

Leistungsverzeichnis

gedruckt am 15.11.2023

LB-HB-022+ABK-020

Preisangaben in EUR

In die Positionspreise ist die Montage, die Inbetriebnahme und die Übergabe in einem Zuge vom AN enthalten. Der AG oder die von ihm entsandte Person ist zu diesem Zweck zum Fertigstellungstermin vor Ort.

**Antriebseinheit:**

Die Antriebseinheit ist nach Qualitätsnorm ISO 9001 gefertigt, entsprechend den einschlägigen ÖNORMEN und TÜV baumustergeprüft.

**Leistungen des Auftraggebers:**

Die elektrischen Zuleitungen sind nach Angaben AN, das Versetzen von UP-Dosen sowie der Einbaurahmen und zur Verfügung gestellten Schaltgeräten (wie z.B. Not-Taster, Schlüsseltaster) herzustellen. Die Klärung der Position von Bedienelementen und somit auch die Auslässe der E-Leitungen unter Rücksichtnahme auf Zweckmäßigkeit und evtl. Normen und Vorschriften.

Es hat ein tragfähiger, flächenbündiger Montagegrund bzw. eine Befestigungsmöglichkeit für den Antriebsträger vorhanden zu sein. Es ist eine freie Zufahrt zur Einbaustelle sicher zu stellen. Ebenso hat ein Meterriss in unmittelbare Nähe der Schiebetüranlage, des fertigen Fußbodens vorhanden zu sein.

**Abnahme und Abnahmegutachten:**

Die Abnahme mit Ausstellung eines elektronischen Abnahmegutachten gemäß AMVO § 7 Punkt 11 erfolgt durch den TÜV oder vergleichbare akkreditierte Prüfstelle oder staatlich befugten und vereidigten Ziviltechniker. Die Prüfkosten sind in die Einheitspreise einzurechnen.

**Gewährleistung:**

Der Auftragnehmer leistet Gewähr nach ÖNORM B2110. Die zweijährige Gewährleistungsdauer beginnt mit dem Ausstellungsdatum des Abnahmebefundes. Voraussetzung für die Gewährleistung ist die regelmäßige Wartung und Sicherheitsüberprüfung der Türanlagen gemäß ÖNORM EN 16005 (4.2.1) und AMVO §16. Die Kosten für die Wartung durch ausgebildete Fachkräfte des Herstellers ist an gesonderter Stelle in einer eigenen Position angegeben.

43.O1 00 + Folgende Angaben und Anforderungen an die Art und Weise der Leistungserbringung gelten als vereinbart und sind in die Einheitspreise einkalkuliert.

**43.O1 00A + Material/Erzeugnis n.W.AN zu 43O1**

Das Verwenden nachstehend angebotener Materialien/Erzeugnisse zu den angegebenen Positionen dieser ULG wird vereinbart:

Betrifft Position(en):

Material/Erzeugnis nach Wahl des Auftragnehmers (AN).

Angeboten: (. . . . .)

**43.O1 00B + Material/Erzeugnis Beispiel AG zu 43O1**

Das Verwenden nachstehend angebotener Materialien/Erzeugnisse zu den angegebenen Positionen dieser ULG wird vereinbart:

Betrifft Position(en):

Beispielhaftes Material/Erzeugnis:

Angeboten ist das beispielhafte oder ein Material/Erzeugnis gleichwertiger Art.

Kriterien der Gleichwertigkeit:

Angeboten: (. . . . .)

**43.OA + Zubehör f.automatische Schiebetüranlagen (FAAC)**

Version: 2022-07

Im Folgenden sind das Liefern und Einbauen von Zubehör bzw. die Montage für automatische Schiebetüranlagen beschrieben.

**Aufzählungen/Zubehör:**

Positionen für Aufzählungen (Az) und Zubehör beschreiben



**Ergänzungen zur StLB HB-022+ABK-020****Ausschreibungstexte ZZZ**

Leistungsverzeichnis

gedruckt am 15.11.2023

LB-HB-022+ABK-020

Preisangaben in EUR

Varianten/Ergänzungen/Erweiterungen zu vorangegangenen Positionen (Leistungen) und werden nur aus dem System oder der Auswahl von Produkten des Herstellers der Grundposition angeboten bzw. ausgeführt.

43.OA 00 + Folgende Angaben und Anforderungen an die Art und Weise der Leistungserbringung gelten als vereinbart und sind in die Einheitspreise einkalkuliert.

**43.OA 00A + Material/Erzeugnis n.W.AN zu 43OA**

Das Verwenden nachstehend angebotener Materialien/Erzeugnisse zu den angegebenen Positionen dieser ULG wird vereinbart:

Betrifft Position(en):

Material/Erzeugnis nach Wahl des Auftragnehmers (AN).

Angebote: (.....)

**43.OA 00B + Material/Erzeugnis Beispiel AG zu 43OA**

Das Verwenden nachstehend angebotener Materialien/Erzeugnisse zu den angegebenen Positionen dieser ULG wird vereinbart:

Betrifft Position(en):

Beispielhaftes Material/Erzeugnis:

Angebote ist das beispielhafte oder ein Material/Erzeugnis gleichwertiger Art.

Kriterien der Gleichwertigkeit:

Angebote: (.....)

**43.P1 + Drehflügeltüren Holz brandhemmend (PENEDER)**

Türen mit Zargen aus Stahl (PENEDER)

Version 2021-08

**Allgemein:**

Feuer- und/oder Rauchschutztüren sind ausschließlich nach europäischen Prüfnormen geprüft (z.B. Feuerwiderstand: EN 1634-1, Rauchdichte: EN 1634-3, Dauerfunktion Türen: EN 1191) und gemäß ÖNORM B 3850 oder ÖNORM B 3851 in Österreich zugelassen. Nachweis mittels Übereinstimmungszeugnis oder Registrierungsbescheinigung.

Feuerschutztüren gemäß ÖNORM B 3850 und Rauchschutztüren gemäß ÖNORM B 3851 dürfen nur als komplettes Element (Türblatt, Zarge und Beschläge) von einem Hersteller in Verkehr gebracht werden. Geeignet für den Einbau in Beton, Porenbeton, Mauerwerk, Leichtbauwand oder Schachtwand, für die Einbauarten Eingemauert, Dübelmontage oder Ständerwandmontage. Je nach Produkt sind Einschränkungen bei geeigneten Wänden und Montagearten möglich. Zugelassene Größenbereiche bei Feuer- und Rauchschutztüren sowie Größenbereiche von spezifischen Ausführungen unterscheiden sich von den technischen Größengrenzen.

**Zarge:**

Zargen sind standardmäßig in Gehrung für Schraubverbindung geteilt und für den Einbau fertig vorbereitet (inkl. Befestigungsmaterial, Zargenfüllung/Dämmung, Dichtung (wenn vorgesehen) und

Befestigungsmittel). Bei spezifischen Ausführungen oder auf Wunsch sind die Zargen in der Gehrung verschweisst.

**Vorbemerkung Fluchttüren (Definition EN179 / EN1125 sowie PANIK E / PANIK B):**

Fluchttüre Panik B (Für Türen, die zeitweise einen Durchgang von innen und außen ermöglichen müssen): Die Tür ist beidseitig mit Türdrückern ausgerüstet. Die abgesperrte Tür kann von innen immer geöffnet werden (Panikfunktion). Der äußere Drücker ist in der Regel ausgekuppelt in Leerlauffunktion. Durch Entriegeln mit einem Schlüssel wird die Normalfunktion erreicht. so dass die Tür von innen und außen zu öffnen ist.

EN179: beidseitige Drücker; Für Bereiche in denen Personen den Fluchtweg kennen.

EN1125: Außen Drücker; innen Panikstange. Für öffentliche Bereiche

Fluchttüre Panik E (Für Türen, die von außen nur mit dem Schlüssel geöffnet werden sollen): Die Tür ist innen mit einem Drücker und außen mit einem feststehenden Knopf ausgestattet. Die abgesperrte Tür kann von innen immer über die Anti-Panikfunktion geöffnet werden - von außen nur mit einem Schlüssel.

**Ergänzungen zur StLB HB-022+ABK-020****Ausschreibungstexte ZZZ**

Leistungsverzeichnis

gedruckt am 15.11.2023

LB-HB-022+ABK-020

Preisangaben in EUR

EN179: Außen Knauf, innen Drücker; für Bereiche in denen Personen den Fluchtweg kennen.  
 EN1125: Außen Knauf; innen Panikstange. Für öffentliche Bereiche

Ausführung des Türsystems als Vollpanikanlage: Ausführung als Totalpanikanlage für Steh- und Gehflügelsystem nach geltenden Richtlinien mitsamt Mitnehmerklappe, Schließfolgeregelung etc. sofern erforderlich.

**Ergänzungen:**

Ergänzungen zum angeführten Grundprodukt PENEDERwood werden in Form von Aufzahlungen auf die Grundposition angeführt.

Werden grundlegende Änderungen am Grundprodukt durch die Ausführung einer Aufzahlungsposition nötig (z.B. bei einer Änderung der Türe durch Aufzahlung Schlosses auf Panikschloss entfällt das Basisschlosses der Grundposition) sind diese im Preis der Aufzahlungsposition eingerechnet.

Dies gilt ebenso für alle erforderlichen zusätzlichen Einlegeteile in den Türkörper wie z.B. Leerverrohrungen für elektromechanisches Schloss, Reed-Kontakte etc.

**Abkürzungen:**

Im Positionsstichwort werden folgende Abkürzungen verwendet:

- 1flg. = einflügelig
- 2flg. = zweiflügelig
- UF = überfäلت
- FB = flächenbündig (einseitig oder beidseitig)
- NIRO = Ausführung in Edelstahl
- EI30 = EI230-C5 oder EI230-C
- EI90 = EI290-C5 oder EI290-C
- RS = Rauchschutz-Ausführung
- RC2 = Einbruchhemmende Ausführung, Klasse RC2/WK2
- RC3 = Einbruchhemmende Ausführung, Klasse RC3/WK3

**Standardfarben nach RAL:**

Die RAL-Standardfarben nach Wahl des Auftraggebers beziehen sich auf Farben gemäß Farbverzeichnis des Türen- und Zargenerzeugers, für die kein Aufpreis verrechnet wird. Andere Farben, die nicht im Standardfarbenverzeichnis des Türen- und Zargenerzeugers enthalten sind, werden entsprechend der (in der Lücke) angegebenen Farbe als Aufzahlung auf die Standardfarben verrechnet.

**Liefen und Einbau:**

Es ist das Liefern und der Einbau bzw. die Montage beschrieben und erfolgt nach örtlichen Vorschriften und Herstellerrichtlinien.

**Aufzahlungen:**

Aufzahlungspositionen (Az) beschreiben Ergänzungen/Erweiterungen/Varianten zu vorangegangenen Positionen (Leistungen) und werden nur aus dem System oder der Auswahl von Produkten des Herstellers der Grundposition angeboten bzw. ausgeführt.

43.P1 00 + Folgende Angaben und Anforderungen an die Art und Weise der Leistungserbringung gelten als vereinbart und sind in die Einheitspreise einkalkuliert.

**43.P1 00A + Material/Erzeugnis n.W.AN zu 43P1**

Das Verwenden nachstehend angebotener Materialien/Erzeugnisse zu den angegebenen Positionen dieser ULG wird vereinbart:

Betrifft Position(en):

Material/Erzeugnis nach Wahl des Auftragnehmers (AN).

Angeboten: (.....)

**43.P1 00B + Material/Erzeugnis Beispiel AG zu 43P1**

Das Verwenden nachstehend angebotener Materialien/Erzeugnisse zu den angegebenen Positionen dieser ULG wird vereinbart:

Betrifft Position(en):

Beispielhaftes Material/Erzeugnis:

**Ergänzungen zur StLB HB-022+ABK-020****Ausschreibungstexte ZZZ**

Leistungsverzeichnis

gedruckt am 15.11.2023

LB-HB-022+ABK-020

Preisangaben in EUR

Angeboten ist das beispielhafte oder ein Material/Erzeugnis gleichwertiger Art.

Kriterien der Gleichwertigkeit: \_\_\_\_\_

Angeboten: (.....)

**43.P2 + Multifunktionsstüren o.Brandschutz (PENEDER)**

Version: 2021-08

**Liefern und Einbau:**

Es ist das Liefern und der Einbau bzw. die Montage beschrieben und erfolgt nach örtlichen Vorschriften und Herstellerrichtlinien.

**Vorbemerkung Fluchttüren (Definition von EN179 / EN1125 sowie PANIK B / Panik E):**

Fluchttüre Panik B (Für Türen, die zeitweise einen Durchgang von innen und außen ermöglichen müssen): Die Tür ist beidseitig mit Türdrückern ausgerüstet. Die abgesperrte Tür kann von innen immer geöffnet werden (Panikfunktion). Der äußere Drücker ist in der Regel ausgekuppelt in Leerlauffunktion. Durch entriegeln mit einem Schlüssel wird die Normalfunktion erreicht. so dass die Tür von innen und außen zu öffnen ist.

EN179: beidseitig Drücker; für Bereiche in denen Personen den Fluchtweg kennen.

EN1125: Außen Drücker; innen Panikstange. Für öffentliche Bereiche

Fluchttüre Panik E (Für Türen, die von außen nur mit dem Schlüssel geöffnet werden sollen): Die Tür ist innen mit einem Drücker und außen mit einem feststehenden Knopf ausgestattet. Die abgesperrte Tür kann von innen immer über die Anti-Panikfunktion geöffnet werden - von außen nur mit einem Schlüssel.

EN179: Außen Knauf, innen Drücker; für Bereiche in denen Personen den Fluchtweg kennen.

EN1125: Außen Knauf; innen Panikstange. Für öffentliche Bereiche

**Aufzahlungen:**

Aufzahlungspositionen (Az) beschreiben Ergänzungen/Erweiterungen/Varianten zu vorangegangenen Positionen (Leistungen) und werden nur aus dem System oder der Auswahl von Produkten des Herstellers der Grundposition angeboten bzw. ausgeführt.

Nachfolgend werden Ergänzungen zum oben angeführten Grundprodukt HIGHLINE by PENEDER in Form von Aufzahlungen auf die Grundposition angeführt.

Werden grundlegende Änderungen am Grundprodukt durch die Ausführung einer Aufzahlungsposition nötig (z.B. bei einer Änderung der Türe durch Aufzahlung Schlosses auf Panikschloss entfällt das Basisschlosses der Grundposition) sind diese im Preis der Aufzahlung eingerechnet. Dies gilt ebenso für alle erforderlichen zusätzlichen Einlegeteile in den Türkörper wie z.B. Leerverrohungen für elektromechanisches Schloss, Reed- Kontakte etc.

43.P2 00 + Folgende Angaben und Anforderungen an die Art und Weise der Leistungserbringung gelten als vereinbart und sind in die Einheitspreise einkalkuliert.

**43.P2 00A + Material/Erzeugnis n.W.AN zu 43P2**

Das Verwenden nachstehend angebotener Materialien/Erzeugnisse zu den angegebenen Positionen dieser ULG wird vereinbart:

Betrifft Position(en): \_\_\_\_\_

Material/Erzeugnis nach Wahl des Auftragnehmers (AN).

Angeboten: (.....)

**43.P2 00B + Material/Erzeugnis Beispiel AG zu 43P2**

Das Verwenden nachstehend angebotener Materialien/Erzeugnisse zu den angegebenen Positionen dieser ULG wird vereinbart:

Betrifft Position(en): \_\_\_\_\_

Beispielhaftes Material/Erzeugnis: \_\_\_\_\_

**Ergänzungen zur StLB HB-022+ABK-020****Ausschreibungstexte ZZZ**

Leistungsverzeichnis

gedruckt am 15.11.2023

LB-HB-022+ABK-020

Preisangaben in EUR

Angeboten ist das beispielhafte oder ein Material/Erzeugnis gleichwertiger Art.

Kriterien der Gleichwertigkeit:

Angeboten: (.....)

**43.P3 + Multifunktions Türen brandhemmend (EI<sup>30</sup>-C) (PENEDER)**

Version: 2021-08

**Liefern und Einbau:**

Es ist das Liefern und der Einbau bzw. die Montage beschrieben und erfolgt nach örtlichen Vorschriften und Herstellerrichtlinien.

**Vorbemerkung Fluchttüren (Definition EN179 / EN1125 sowie PANIK B / PANIK E):**

Fluchttüre Panik B (Für Türen, die zeitweise einen Durchgang von innen und außen ermöglichen müssen): Die Tür ist beidseitig mit Türdrückern ausgerüstet. Die abgesperrte Tür kann von innen immer geöffnet werden (Panikfunktion). Der äußere Drücker ist in der Regel ausgekuppelt in Leerlauffunktion. Durch entriegeln mit einem Schlüssel wird die Normalfunktion erreicht, so dass die Tür von innen und außen zu öffnen ist.

EN179: beidseitige Drücker; Für Bereiche in denen Personen den Fluchtweg kennen.

EN1125: Außen Drücker; innen Panikstange. Für öffentliche Bereiche

Fluchttüre Panik E (Für Türen, die von außen nur mit dem Schlüssel geöffnet werden sollen): Die Tür ist innen mit einem Drücker und außen mit einem feststehenden Knopf ausgestattet. Die abgesperrte Tür kann von innen immer über die Anti-Panikfunktion geöffnet werden - von außen nur mit einem Schlüssel.

EN179: Außen Knauf, innen Drücker; für Bereiche in denen Personen den Fluchtweg kennen.

EN1125: Außen Knauf; innen Panikstange. Für öffentliche Bereiche

Ausführung des Türsystems als Vollpanikanlage:

Ausführung als Totalpanikanlage für Steh- und Gehflügelsystem nach geltenden Richtlinien mitsamt Mitnehmerklappe, Schließfolgeregelung etc. sofern erforderlich.

**Ergänzungen:**

Nachfolgend werden Ergänzungen zum oben angeführten

Grundprodukt HIGHLINE by PENEDER in Form von

Aufzahlungen auf die Grundposition angeführt.

Werden grundlegende Änderungen am Grundprodukt durch

die Ausführung einer Aufzahlungsposition nötig (z.B.

bei einer Änderung der Türe durch Aufzahlung Schlosses

auf Panikschloss entfällt das Basisschlosses der

Grundposition) sind diese in im Preis der Aufzahlung

eingerechnet. Dies gilt ebenso für alle erforderlichen

zusätzlichen Einlegeteile in den Türkörper wie z.B.

Leerverrohrungen für elektromechanisches Schloss, Reed-Kontakte etc.

**Aufzahlungen:**

Aufzahlungspositionen (Az) beschreiben Ergänzungen/Erweiterungen/Varianten zu

vorangegangenen Positionen (Leistungen) und werden nur aus dem System oder der Auswahl

von Produkten des Herstellers der Grundposition angeboten bzw. ausgeführt.

43.P3 00 + Folgende Angaben und Anforderungen an die Art und Weise der Leistungserbringung gelten als vereinbart und sind in die Einheitspreise einkalkuliert.

**43.P3 00A + Material/Erzeugnis n.W.AN zu 43P3**

Das Verwenden nachstehend angebotener Materialien/Erzeugnisse zu den angegebenen Positionen dieser ULG wird vereinbart:

Betrifft Position(en):

Material/Erzeugnis nach Wahl des Auftragnehmers (AN).

Angeboten: (.....)

**Ergänzungen zur StLB HB-022+ABK-020****Ausschreibungstexte ZZZ**

Leistungsverzeichnis

gedruckt am 15.11.2023  
LB-HB-022+ABK-020 Preisangaben in EUR**43.P3 00B + Material/Erzeugnis Beispiel AG zu 43P3**

Das Verwenden nachstehend angebotener Materialien/Erzeugnisse zu den angegebenen Positionen dieser ULG wird vereinbart:

Betrifft Position(en): [REDACTED]

Beispielhaftes Material/Erzeugnis: [REDACTED]

Angeboten ist das beispielhafte oder ein Material/Erzeugnis gleichwertiger Art.

Kriterien der Gleichwertigkeit: [REDACTED]

Angeboten: (. . . . .)

**43.P4 + Wohnungseingangstüren Stahl o.Brandschutz (PENEDER)**

Version: 2021-08

**Liefen und Einbau:**

Es ist das Liefen und der Einbau bzw. die Montage beschrieben und erfolgt nach örtlichen Vorschriften und Herstellerrichtlinien.

**Aufzahlungen:**

Aufzahlungspositionen (Az) beschreiben Ergänzungen/Erweiterungen/Varianten zu vorangegangenen Positionen (Leistungen) und werden nur aus dem System oder der Auswahl von Produkten des Herstellers der Grundposition angeboten bzw. ausgeführt.

Nachfolgend werden Ergänzungen zum oben angeführten Grundprodukt Wohnungseingangstüre (HIGHLINE by PENEDER) in Form von Aufzahlungen auf die Grundposition angeführt.

Werden grundlegende Änderungen am Grundprodukt durch die Ausführung einer Aufzahlungsposition nötig (z.B. bei einer Änderung der Türe durch Aufzahlung Schlosses auf Panikschloss entfällt das Basisschlosses der Grundposition) sind diese in im Preis der Aufzahlung eingerechnet. Dies gilt ebenso für alle erforderlichen zusätzlichen Einlegeteile in den Türkörper wie z.B. Leerverrohrungen für elektromechanisches Schloss, Reed-Kontakte etc.

43.P4 00 + Folgende Angaben und Anforderungen an die Art und Weise der Leistungserbringung gelten als vereinbart und sind in die Einheitspreise einkalkuliert.

**43.P4 00A + Material/Erzeugnis n.W.AN zu 43P4**

Das Verwenden nachstehend angebotener Materialien/Erzeugnisse zu den angegebenen Positionen dieser ULG wird vereinbart:

Betrifft Position(en): [REDACTED]

Material/Erzeugnis nach Wahl des Auftragnehmers (AN).

Angeboten: (. . . . .)

**43.P4 00B + Material/Erzeugnis Beispiel AG zu 43P4**

Das Verwenden nachstehend angebotener Materialien/Erzeugnisse zu den angegebenen Positionen dieser ULG wird vereinbart:

Betrifft Position(en): [REDACTED]

Beispielhaftes Material/Erzeugnis: [REDACTED]

Angeboten ist das beispielhafte oder ein Material/Erzeugnis gleichwertiger Art.

Kriterien der Gleichwertigkeit: [REDACTED]

Angeboten: (. . . . .)

**43.P5 + Wohnungseingangstüren Stahl brandhemmend (EI<sup>2</sup>30-C) (PENEDER)**

Version: 2021-08

**Liefen und Einbau:**

Es ist das Liefen und der Einbau bzw. die Montage beschrieben und erfolgt nach örtlichen

**Ergänzungen zur StLB HB-022+ABK-020****Ausschreibungstexte ZZZ**

Leistungsverzeichnis

gedruckt am 15.11.2023  
LB-HB-022+ABK-020 Preisangaben in EUR

Vorschriften und Herstellerrichtlinien.

**Aufzahlungen:**

Aufzahlungspositionen (Az) beschreiben Ergänzungen/Erweiterungen/Varianten zu vorangegangenen Positionen (Leistungen) und werden nur aus dem System oder der Auswahl von Produkten des Herstellers der Grundposition angeboten bzw. ausgeführt.

Nachfolgend werden Ergänzungen zum oben angeführten Grundprodukt Wohnungseingangstüre (HIGHLINE by PENEDER) in Form von Aufzahlungen auf die Grundposition angeführt.

Werden grundlegende Änderungen am Grundprodukt durch die Ausführung einer Aufzahlungsposition nötig (z.B. bei einer Änderung der Türe durch Aufzahlung Schlosses auf Panikschloss entfällt das Basisschlosses der Grundposition) sind diese in im Preis der Aufzahlung eingerechnet. Dies gilt ebenso für alle erforderlichen zusätzlichen Einlegeteile in den Türkörper wie z.B. Leerverrohungen für elektromechanisches Schloss, Reed-Kontakte etc.

43.P5 00 + Folgende Angaben und Anforderungen an die Art und Weise der Leistungserbringung gelten als vereinbart und sind in die Einheitspreise einkalkuliert.

**43.P5 00A + Material/Erzeugnis n.W.AN zu 43P5**

Das Verwenden nachstehend angebotener Materialien/Erzeugnisse zu den angegebenen Positionen dieser ULG wird vereinbart:

Betrifft Position(en):

Material/Erzeugnis nach Wahl des Auftragnehmers (AN).

Angeboten: (.....)

**43.P5 00B + Material/Erzeugnis Beispiel AG zu 43P5**

Das Verwenden nachstehend angebotener Materialien/Erzeugnisse zu den angegebenen Positionen dieser ULG wird vereinbart:

Betrifft Position(en):

Beispielhaftes Material/Erzeugnis:

Angeboten ist das beispielhafte oder ein Material/Erzeugnis gleichwertiger Art.

Kriterien der Gleichwertigkeit:

Angeboten: (.....)

**43.P6 + Drehflügeltüren Stahl o.Brandschutz (PENEDER)**

Version: 2021-08

**Liefen und Einbau:**

Es ist das Liefen und der Einbau bzw. die Montage beschrieben und erfolgt nach örtlichen Vorschriften und Herstellerrichtlinien.

**Vorbemerkung Fluchttüren (Definition von EN179 / EN1125 sowie PANIK B / Panik E)**

Fluchttüre Panik B (Für Türen, die zeitweise einen Durchgang von innen und außen ermöglichen müssen): Die Tür ist beidseitig mit Türdrückern ausgerüstet. Die abgesperrte Tür kann von innen immer geöffnet werden (Panikfunktion). Der äußere Drücker ist in der Regel ausgekuppelt in Leerlauf funktion. Durch entriegeln mit einem Schlüssel wird die Normalfunktion erreicht. so dass die Tür von innen und außen zu öffnen ist.

EN179: beidseitige Drücker; für Bereiche in denen Personen den Fluchtweg kennen.

EN1125: Außen Drücker; innen Panikstange. Für öffentliche Bereiche

Fluchttüre Panik E (Für Türen, die von außen nur mit dem Schlüssel geöffnet werden sollen): Die Tür ist innen mit einem Drücker und außen mit einem feststehenden Knopf ausgestattet. Die abgesperrte Tür kann von innen immer über die Anti-Panikfunktion geöffnet werden - von außen nur mit einem Schlüssel.

EN179: Außen Knauf, innen Drücker; für Bereiche in denen Personen den Fluchtweg kennen.

EN1125: Außen Knauf; innen Panikstange. Für öffentliche Bereiche



**Ergänzungen zur StLB HB-022+ABK-020****Ausschreibungstexte ZZZ**

Leistungsverzeichnis

gedruckt am 15.11.2023  
LB-HB-022+ABK-020 Preisangaben in EUR

Ausführung des Türsystems als Vollpanikanlage

Ausführung als Totalpanikanlage für Steh- und Gehflügelssystem nach geltenden Richtlinien mitsamt Mitnehmerklappe, Schließfolgeregelung etc. sofern erforderlich.

**Aufzählungen:**

Aufzählungspositionen (Az) beschreiben Ergänzungen/Erweiterungen/Varianten zu vorangegangenen Positionen (Leistungen) und werden nur aus dem System oder der Auswahl von Produkten des Herstellers der Grundposition angeboten bzw. ausgeführt.

Werden grundlegende Änderungen am Grundprodukt durch die Ausführung einer Aufzählungsposition nötig (z.B. bei einer Änderung der Türe durch Aufzählung Schlosses auf Panikschloss entfällt das Basisschlosses der Grundposition) sind diese im Preis der Aufzählung eingerechnet. Dies gilt ebenso für alle erforderlichen zusätzlichen Einlegeteile in den Türkörper wie z.B. Leerverrohungen für elektromechanisches Schloss, Reed-Kontakte etc.

43.P6 00 + Folgende Angaben und Anforderungen an die Art und Weise der Leistungserbringung gelten als vereinbart und sind in die Einheitspreise einkalkuliert.

**43.P6 00A + Material/Erzeugnis n.W.AN zu 43P6**

Das Verwenden nachstehend angebotener Materialien/Erzeugnisse zu den angegebenen Positionen dieser ULG wird vereinbart:

Betrifft Position(en): 

Material/Erzeugnis nach Wahl des Auftragnehmers (AN).

Angeboten: (.....)

**43.P6 00B + Material/Erzeugnis Beispiel AG zu 43P6**

Das Verwenden nachstehend angebotener Materialien/Erzeugnisse zu den angegebenen Positionen dieser ULG wird vereinbart:

Betrifft Position(en): Beispielhaftes Material/Erzeugnis: 

Angeboten ist das beispielhafte oder ein Material/Erzeugnis gleichwertiger Art.

Kriterien der Gleichwertigkeit: 

Angeboten: (.....)

**43.P7 + Drehflügeltüren Stahl brandhemmend (EI<sup>2</sup>30-C) (PENEDER)**

Version: 2021-08

**Liefen und Einbau:**

Es ist das Liefen und der Einbau bzw. die Montage beschrieben und erfolgt nach örtlichen Vorschriften und Herstellerrichtlinien.

**Vorbemerkung Fluchttüren (Definition von EN179 / EN1125 sowie PANIK B / Panik E):**

Fluchttüre Panik B (Für Türen, die zeitweise einen Durchgang von innen und außen ermöglichen müssen): Die Tür ist beidseitig mit Türdrückern ausgerüstet. Die abgesperrte Tür kann von innen immer geöffnet werden (Panikfunktion). Der äußere Drücker ist in der Regel ausgekuppelt in Leerlauf funktion. Durch entriegeln mit einem Schlüssel wird die Normalfunktion erreicht. so dass die Tür von innen und außen zu öffnen ist.

EN179: beidseitige Drücker; für Bereiche in denen Personen den Fluchtweg kennen.

EN1125: Außen Drücker; innen Panikstange. Für öffentliche Bereiche

Fluchttüre Panik E (Für Türen, die von außen nur mit dem Schlüssel geöffnet werden sollen): Die Tür ist innen mit einem Drücker und außen mit einem feststehenden Knopf ausgestattet. Die abgesperrte Tür kann von innen immer über die Anti-Panikfunktion geöffnet werden - von außen nur mit einem Schlüssel.

EN179: Außen Knauf, innen Drücker; für Bereiche in denen Personen den Fluchtweg kennen.

EN1125: Außen Knauf; innen Panikstange. Für öffentliche Bereiche

Ausführung des Türsystems als Vollpanikanlage:

**Ergänzungen zur StLB HB-022+ABK-020****Ausschreibungstexte ZZZ**

Leistungsverzeichnis

gedruckt am 15.11.2023  
LB-HB-022+ABK-020 Preisangaben in EUR

Ausführung als Totalpanikanlage für Steh- und Geflügelsystem nach geltenden Richtlinien mitsamt Mitnehmerklappe, Schließfolgeregelung etc. sofern erforderlich.

**Aufzahlungen:**

Aufzahlungspositionen (Az) beschreiben Ergänzungen/Erweiterungen/Varianten zu vorangegangenen Positionen (Leistungen) und werden nur aus dem System oder der Auswahl von Produkten des Herstellers der Grundposition angeboten bzw. ausgeführt.

Werden grundlegende Änderungen am Grundprodukt durch die Ausführung einer Aufzahlungsposition nötig (z.B. bei einer Änderung der Türe durch Aufzahlung Schlosses auf Panikschloss entfällt das Basisschlosses der Grundposition) sind in die Aufpreisposition einzurechnen. Dies gilt ebenso für alle erforderlichen zusätzlichen Einlegeteile in den Türkörper wie z.B. Leerverrohrungen für elektromechanisches Schloss, Reed-Kontakte etc.

43.P7 00 + Folgende Angaben und Anforderungen an die Art und Weise der Leistungserbringung gelten als vereinbart und sind in die Einheitspreise einkalkuliert.

**43.P7 00A + Material/Erzeugnis n.W.AN zu 43P7**

Das Verwenden nachstehend angebotener Materialien/Erzeugnisse zu den angegebenen Positionen dieser ULG wird vereinbart:

Betrifft Position(en):   
Material/Erzeugnis nach Wahl des Auftragnehmers (AN).  
Angeboten: (. . . . .)

**43.P7 00B + Material/Erzeugnis Beispiel AG zu 43P7**

Das Verwenden nachstehend angebotener Materialien/Erzeugnisse zu den angegebenen Positionen dieser ULG wird vereinbart:

Betrifft Position(en):   
Beispielhaftes Material/Erzeugnis:   
Angeboten ist das beispielhafte oder ein Material/Erzeugnis gleichwertiger Art.  
Kriterien der Gleichwertigkeit:   
Angeboten: (. . . . .)

**43.P8 + Drehflügeltüren Stahl brandbeständig (EI<sup>2</sup>90-C) (PENEDER)**

Version: 2021-08

**Liefen und Einbau:**

Es ist das Liefern und der Einbau bzw. die Montage beschrieben und erfolgt nach örtlichen Vorschriften und Herstellerrichtlinien.

**Vorbemerkung Fluchttüren (Definition von EN179 / EN1125 sowie PANIK B / Panik E):**

Fluchttüre Panik B (Für Türen, die zeitweise einen Durchgang von innen und außen ermöglichen müssen): Die Tür ist beidseitig mit Türdrückern ausgerüstet. Die abgesperrte Tür kann von innen immer geöffnet werden (Panikfunktion). Der äußere Drücker ist in der Regel ausgekuppelt in Leerlauf funktion. Durch entriegeln mit einem Schlüssel wird die Normalfunktion erreicht. so dass die Tür von innen und außen zu öffnen ist.

EN179: beidseitige Drücker; für Bereiche in denen Personen den Fluchtweg kennen.

EN1125: Außen Drücker; innen Panikstange. Für öffentliche Bereiche

Fluchttüre Panik E (Für Türen, die von außen nur mit dem Schlüssel geöffnet werden sollen): Die Tür ist innen mit einem Drücker und außen mit einem feststehenden Knopf ausgestattet. Die abgesperrte Tür kann von innen immer über die Anti-Panikfunktion geöffnet werden - von außen nur mit einem Schlüssel.

EN179: Außen Knauf, innen Drücker; für Bereiche in denen Personen den Fluchtweg kennen.

EN1125: Außen Knauf; innen Panikstange. Für öffentliche Bereiche

Ausführung des Türsystems als Vollpanikanlage



**Ergänzungen zur StLB HB-022+ABK-020****Ausschreibungstexte ZZZ**

Leistungsverzeichnis

gedruckt am 15.11.2023

LB-HB-022+ABK-020

Preisangaben in EUR

Ausführung als Totalpanikanlage für Steh- und Geflügelsystem nach geltenden Richtlinien mitsamt Mitnehmerklappe, Schließfolgeregelung etc. sofern erforderlich.

**Aufzahlungen:**

Aufzahlungspositionen (Az) beschreiben Ergänzungen/Erweiterungen/Varianten zu vorangegangenen Positionen (Leistungen) und werden nur aus dem System oder der Auswahl von Produkten des Herstellers der Grundposition angeboten bzw. ausgeführt.

Werden grundlegende Änderungen am Grundprodukt durch die Ausführung einer Aufzahlungsposition nötig (z.B. bei einer Änderung der Türe durch Aufzahlung Schlosses auf Panikschloss entfällt das Basisschloss) sind diese im Preis der Aufzahlungsposition eingerechnet. Dies gilt ebenso für alle erforderlichen zusätzlichen Einlegeile in den Türkörper wie z.B. Leerverrohrungen für elektromechanisches Schloss, Reed-Kontakte etc.

43.P8 00 + Folgende Angaben und Anforderungen an die Art und Weise der Leistungserbringung gelten als vereinbart und sind in die Einheitspreise einkalkuliert.

**43.P8 00A + Material/Erzeugnis n.W.AN zu 43P8**

Das Verwenden nachstehend angebotener Materialien/Erzeugnisse zu den angegebenen Positionen dieser ULG wird vereinbart:

Betrifft Position(en):

Material/Erzeugnis nach Wahl des Auftragnehmers (AN).

Angeboten: (.....)

**43.P8 00B + Material/Erzeugnis Beispiel AG zu 43P8**

Das Verwenden nachstehend angebotener Materialien/Erzeugnisse zu den angegebenen Positionen dieser ULG wird vereinbart:

Betrifft Position(en):

Beispielhaftes Material/Erzeugnis:

Angeboten ist das beispielhafte oder ein Material/Erzeugnis gleichwertiger Art.

Kriterien der Gleichwertigkeit:

Angeboten: (.....)

**43.P9 + Drehflügeltüren Edelstahl o.Brandschutz (PENEDER)**

Version: 2021-08

**Liefern und Einbau:**

Es ist das Liefern und der Einbau bzw. die Montage beschrieben und erfolgt nach örtlichen Vorschriften und Herstellerrichtlinien.

**Vorbemerkung Fluchttüren (Definition EN179 / EN1125 sowie PANIK B / PANIK E):**

Fluchttüre Panik B (Für Türen, die zeitweise einen Durchgang von innen und außen ermöglichen müssen): Die Tür ist beidseitig mit Türdrückern ausgerüstet. Die abgesperrte Tür kann von innen immer geöffnet werden (Panikfunktion). Der äußere Drücker ist in der Regel ausgekuppelt in Leerlauf funktion. Durch Entriegeln mit einem Schlüssel wird die Normalfunktion erreicht. so dass die Tür von innen und außen zu öffnen ist.

EN179: beidseitige Drücker; Für Bereiche in denen Personen den Fluchtweg kennen.

EN1125: Außen Drücker; innen Panikstange. Für öffentliche Bereiche

Fluchttüre Panik E (Für Türen, die von außen nur mit dem Schlüssel geöffnet werden sollen): Die Tür ist innen mit einem Drücker und außen mit einem feststehenden Knopf ausgestattet. Die abgesperrte Tür kann von innen immer über die Anti-Panikfunktion geöffnet werden - von außen nur mit einem Schlüssel.

EN179: Außen Knauf, innen Drücker; für Bereiche in denen Personen den Fluchtweg kennen.

EN1125: Außen Knauf; innen Panikstange. Für öffentliche Bereiche

Ausführung des Türsystems als Vollpanikanlage: Ausführung als Totalpanikanlage für Steh- und Geflügelsystem nach geltenden Richtlinien mitsamt Mitnehmerklappe, Schließfolgeregelung etc.

**Ergänzungen zur StLB HB-022+ABK-020****Ausschreibungstexte ZZZ**

Leistungsverzeichnis

gedruckt am 15.11.2023  
LB-HB-022+ABK-020 Preisangaben in EUR

sofern erforderlich.

**Aufzählungen:**

Aufzählungspositionen (Az) beschreiben Ergänzungen/Erweiterungen/Varianten zu vorangegangenen Positionen (Leistungen) und werden nur aus dem System oder der Auswahl von Produkten des Herstellers der Grundposition angeboten bzw. ausgeführt.

Werden grundlegende Änderungen am Grundprodukt durch die Ausführung einer Aufzählungsposition nötig (z.B. bei einer Änderung der Türe durch Aufzählung Schlosses auf Panikschloss entfällt das Basisschloss der Grundposition im Gebäude/Türnummer:) sind diese im Preis der Aufzählungsposition eingerechnet.

Dies gilt ebenso für alle erforderlichen zusätzlichen Einlegeile in den Türkörper wie z.B. Leerverrohrungen für elektromechanisches Schloss, Reed-Kontakte etc.

43.P9 00 + Folgende Angaben und Anforderungen an die Art und Weise der Leistungserbringung gelten als vereinbart und sind in die Einheitspreise einkalkuliert.

**43.P9 00A + Material/Erzeugnis n.W.AN zu 43P9**

Das Verwenden nachstehend angebotener Materialien/Erzeugnisse zu den angegebenen Positionen dieser ULG wird vereinbart:

Betrifft Position(en):                     

Material/Erzeugnis nach Wahl des Auftragnehmers (AN).

Angeboten: (                    )

**43.P9 00B + Material/Erzeugnis Beispiel AG zu 43P9**

Das Verwenden nachstehend angebotener Materialien/Erzeugnisse zu den angegebenen Positionen dieser ULG wird vereinbart:

Betrifft Position(en):                     

Beispielhaftes Material/Erzeugnis:                                     

Angeboten ist das beispielhafte oder ein Material/Erzeugnis gleichwertiger Art.

Kriterien der Gleichwertigkeit:                                     

Angeboten: (                    )

**43.PA + Drehflügeltüren Edelstahl brandhemmend (EI<sup>30</sup>-C) (PENEDER)**

Version: 2021-08

**Liefern und Einbau:**

Es ist das Liefern und der Einbau bzw. die Montage beschrieben und erfolgt nach örtlichen Vorschriften und Herstellerrichtlinien.

**Vorbemerkung Fluchttüren (Definition EN179 / EN1125 sowie PANIK B / PANIK E):**

Fluchttüre Panik B (Für Türen, die zeitweise einen Durchgang von innen und außen ermöglichen müssen): Die Tür ist beidseitig mit Türdrückern ausgerüstet. Die abgesperrte Tür kann von innen immer geöffnet werden (Panikfunktion). Der äußere Drücker ist in der Regel ausgekuppelt in Leerlauf funktion. Durch Entriegeln mit einem Schlüssel wird die Normalfunktion erreicht. so dass die Tür von innen und außen zu öffnen ist.

EN179: beidseitige Drücker; Für Bereiche in denen Personen den Fluchtweg kennen.

EN1125: Außen Drücker; innen Panikstange. Für öffentliche Bereiche

Fluchttüre Panik E (Für Türen, die von außen nur mit dem Schlüssel geöffnet werden sollen): Die Tür ist innen mit einem Drücker und außen mit einem feststehenden Knopf ausgestattet. Die abgesperrte Tür kann von innen immer über die Anti-Panikfunktion geöffnet werden - von außen nur mit einem Schlüssel.

EN179: Außen Knauf, innen Drücker; für Bereiche in denen Personen den Fluchtweg kennen.

EN1125: Außen Knauf; innen Panikstange. Für öffentliche Bereiche

Ausführung des Türsystems als Vollpanikanlage: Ausführung als Totalpanikanlage für Steh- und Gehflügelsystem nach geltenden Richtlinien mitsamt Mitnehmerklappe, Schließfolgeregelung etc.

**Ergänzungen zur StLB HB-022+ABK-020****Ausschreibungstexte ZZZ**

Leistungsverzeichnis

gedruckt am 15.11.2023  
LB-HB-022+ABK-020 Preisangaben in EUR

sofern erforderlich.

**Aufzahlungen:**

Aufzahlungspositionen (Az) beschreiben Ergänzungen/Erweiterungen/Varianten zu vorangegangenen Positionen (Leistungen) und werden nur aus dem System oder der Auswahl von Produkten des Herstellers der Grundposition angeboten bzw. ausgeführt.

Werden grundlegende Änderungen am Grundprodukt durch die Ausführung einer Aufzahlungsposition nötig (z.B. bei einer Änderung der Türe durch Aufzahlung Schlosses auf Panikschloss entfällt das Basisschlosses der Grundposition) sind diese im Preis der Aufzahlung eingerechnet. Dies gilt ebenso für alle erforderlichen zusätzlichen Einlegeteile in den Türkörper wie z.B. Leerverrohrungen für elektromechanisches Schloss, Reed-Kontakte etc.

43.PA 00 + Folgende Angaben und Anforderungen an die Art und Weise der Leistungserbringung gelten als vereinbart und sind in die Einheitspreise einkalkuliert.

**43.PA 00A + Material/Erzeugnis n.W.AN zu 43PA**

Das Verwenden nachstehend angebotener Materialien/Erzeugnisse zu den angegebenen Positionen dieser ULG wird vereinbart:

Betrifft Position(en):

Material/Erzeugnis nach Wahl des Auftragnehmers (AN).

Angeboten: (.....)

**43.PA 00B + Material/Erzeugnis Beispiel AG zu 43PA**

Das Verwenden nachstehend angebotener Materialien/Erzeugnisse zu den angegebenen Positionen dieser ULG wird vereinbart:

Betrifft Position(en):

Beispielhaftes Material/Erzeugnis:

Angeboten ist das beispielhafte oder ein Material/Erzeugnis gleichwertiger Art.

Kriterien der Gleichwertigkeit:

Angeboten: (.....)

**43.PB + Drehflügeltüren Stahl 45dB. o.Brandschutz (PENEDER)**

Version: 2023-08

**Liefern und Einbau:**

Es ist das Liefern und der Einbau bzw. die Montage beschrieben und erfolgt nach örtlichen Vorschriften und Herstellerrichtlinien.

**Vorbemerkung Fluchttüren (Definition EN179 / EN1125 sowie PANIK B / PANIK E):**

Fluchttüre Panik B (Für Türen, die zeitweise einen Durchgang von innen und außen ermöglichen müssen): Die Tür ist beidseitig mit Türdrückern ausgerüstet. Die abgesperrte Tür kann von innen immer geöffnet werden (Panikfunktion). Der äußere Drücker ist in der Regel ausgekuppelt in Leerlauf funktion. Durch Entriegeln mit einem Schlüssel wird die Normalfunktion erreicht. so dass die Tür von innen und außen zu öffnen ist.

EN179: beidseitige Drücker; Für Bereiche in denen Personen den Fluchtweg kennen.

EN1125: Außen Drücker; innen Panikstange. Für öffentliche Bereiche

Fluchttüre Panik E (Für Türen, die von außen nur mit dem Schlüssel geöffnet werden sollen): Die Tür ist innen mit einem Drücker und außen mit einem feststehenden Knopf ausgestattet. Die abgesperrte Tür kann von innen immer über die Anti-Panikfunktion geöffnet werden - von außen nur mit einem Schlüssel.

EN179: Außen Knauf, innen Drücker; für Bereiche in denen Personen den Fluchtweg kennen.

EN1125: Außen Knauf; innen Panikstange. Für öffentliche Bereiche

Ausführung des Türsystems als Vollpanikanlage: Ausführung als Totalpanikanlage für Steh- und Gehflügelsystem nach geltenden Richtlinien mitsamt Mitnehmerklappe, Schließfolgeregelung etc.

**Ergänzungen zur StLB HB-022+ABK-020****Ausschreibungstexte ZZZ**

Leistungsverzeichnis

gedruckt am 15.11.2023  
LB-HB-022+ABK-020 Preisangaben in EUR

sofern erforderlich.

**Aufzählungen:**

Aufzählungspositionen (Az) beschreiben Ergänzungen/Erweiterungen/Varianten zu vorangegangenen Positionen (Leistungen) und werden nur aus dem System oder der Auswahl von Produkten des Herstellers der Grundposition angeboten bzw. ausgeführt.

Werden grundlegende Änderungen am Grundprodukt durch die Ausführung einer Aufzählungsposition nötig (z.B. bei einer Änderung der Türe durch Aufzählung Schlosses auf Panikschloss entfällt das Basisschlosses) sind diese im Preis der Aufzählungsposition eingerechnet. Dies gilt ebenso für alle erforderlichen zusätzlichen Einlegeteile in den Türkörper wie z.B. Leerverrohrungen für elektromechanisches Schloss, Reed-Kontakte etc.

43.PB 00 + Folgende Angaben und Anforderungen an die Art und Weise der Leistungserbringung gelten als vereinbart und sind in die Einheitspreise einkalkuliert.

**43.PB 00A + Material/Erzeugnis n.W.AN zu 43PB**

Das Verwenden nachstehend angebotener Materialien/Erzeugnisse zu den angegebenen Positionen dieser ULG wird vereinbart:

Betrifft Position(en):   
Material/Erzeugnis nach Wahl des Auftragnehmers (AN).  
Angeboten: (.....)

**43.PB 00B + Material/Erzeugnis Beispiel AG zu 43PB**

Das Verwenden nachstehend angebotener Materialien/Erzeugnisse zu den angegebenen Positionen dieser ULG wird vereinbart:

Betrifft Position(en):   
Beispielhaftes Material/Erzeugnis:   
Angeboten ist das beispielhafte oder ein Material/Erzeugnis gleichwertiger Art.  
Kriterien der Gleichwertigkeit:   
Angeboten: (.....)

**43.PC + Drehflügeltüren Stahl 45dB. brandhemmend (EI<sup>2</sup>30-C) (PENEDER)**

Version: 2023-08

**Liefern und Einbau:**

Es ist das Liefern und der Einbau bzw. die Montage beschrieben und erfolgt nach örtlichen Vorschriften und Herstellerrichtlinien.

**Vorbemerkung Fluchttüren (Definition EN179 / EN1125 sowie PANIK B / PANIK E):**

Fluchttüre Panik B (Für Türen, die zeitweise einen Durchgang von innen und außen ermöglichen müssen): Die Tür ist beidseitig mit Türdrückern ausgerüstet. Die abgesperrte Tür kann von innen immer geöffnet werden (Panikfunktion). Der äußere Drücker ist in der Regel ausgekuppelt in Leerlauffunktion. Durch Entriegeln mit einem Schlüssel wird die Normalfunktion erreicht, so dass die Tür von innen und außen zu öffnen ist.

EN179: beidseitige Drücker; Für Bereiche in denen Personen den Fluchtweg kennen.

EN1125: Außen Drücker; innen Panikstange. Für öffentliche Bereiche

Fluchttüre Panik E (Für Türen, die von außen nur mit dem Schlüssel geöffnet werden sollen): Die Tür ist innen mit einem Drücker und außen mit einem feststehenden Knopf ausgestattet. Die abgesperrte Tür kann von innen immer über die Anti-Panikfunktion geöffnet werden - von außen nur mit einem Schlüssel.

EN179: Außen Knauf, innen Drücker; für Bereiche in denen Personen den Fluchtweg kennen.

EN1125: Außen Knauf; innen Panikstange. Für öffentliche Bereiche

Ausführung des Türsystems als Vollpanikanlage: Ausführung als Totalpanikanlage für Steh- und Gehflügelsystem nach geltenden Richtlinien mitsamt Mitnehmerklappe, Schließfolgeregelung etc. sofern erforderlich.

**Ergänzungen zur StLB HB-022+ABK-020****Ausschreibungstexte ZZZ**

Leistungsverzeichnis

gedruckt am 15.11.2023

LB-HB-022+ABK-020

Preisangaben in EUR

**Aufzählungen:**

Aufzählungspositionen (Az) beschreiben Ergänzungen/Erweiterungen/Varianten zu vorangegangenen Positionen (Leistungen) und werden nur aus dem System oder der Auswahl von Produkten des Herstellers der Grundposition angeboten bzw. ausgeführt.

Werden grundlegende Änderungen am Grundprodukt durch die Ausführung einer Aufzählungsposition nötig (z.B. bei einer Änderung der Türe durch Aufzählung Schlosses auf Panikschloss entfällt das Basisschlosses) sind diese im Preis der Aufzählungsposition eingerechnet. Dies gilt ebenso für alle erforderlichen zusätzlichen Einlegeteile in den Türkörper wie z.B. Leerverrohrungen für elektromechanisches Schloss, Reed-Kontakte etc.

43.PC 00 + Folgende Angaben und Anforderungen an die Art und Weise der Leistungserbringung gelten als vereinbart und sind in die Einheitspreise einkalkuliert.

**43.PC 00A + Material/Erzeugnis n.W.AN zu 43PC**

Das Verwenden nachstehend angebotener Materialien/Erzeugnisse zu den angegebenen Positionen dieser ULG wird vereinbart:

Betrifft Position(en):

Material/Erzeugnis nach Wahl des Auftragnehmers (AN).

Angeboten: (.....)

**43.PC 00B + Material/Erzeugnis Beispiel AG zu 43PC**

Das Verwenden nachstehend angebotener Materialien/Erzeugnisse zu den angegebenen Positionen dieser ULG wird vereinbart:

Betrifft Position(en):

Beispielhaftes Material/Erzeugnis:

Angeboten ist das beispielhafte oder ein Material/Erzeugnis gleichwertiger Art.

Kriterien der Gleichwertigkeit:

Angeboten: (.....)

**43.PD + Drehflügeltüren Stahl 45dB.brandbeständ.(EI<sup>2</sup>90-C) (PENEDER)**

Version: 2021-08

**Lieferr und Einbau:**

Es ist das Liefern und der Einbau bzw. die Montage beschrieben und erfolgt nach örtlichen Vorschriften und Herstellerrichtlinien.

**Vorbemerkung Fluchttüren (Definition EN179 / EN1125 sowie PANIK B / PANIK E):**

Fluchttüre Panik B (Für Türen, die zeitweise einen Durchgang von innen und außen ermöglichen müssen): Die Tür ist beidseitig mit Türdrückern ausgerüstet. Die abgesperrte Tür kann von innen immer geöffnet werden (Panikfunktion). Der äußere Drücker ist in der Regel ausgekuppelt in Leerlauf funktion. Durch Entriegeln mit einem Schlüssel wird die Normalfunktion erreicht. so dass die Tür von innen und außen zu öffnen ist.

EN179: beidseitige Drücker; Für Bereiche in denen Personen den Fluchtweg kennen.

EN1125: Außen Drücker; innen Panikstange. Für öffentliche Bereiche

Fluchttüre Panik E (Für Türen, die von außen nur mit dem Schlüssel geöffnet werden sollen): Die Tür ist innen mit einem Drücker und außen mit einem feststehenden Knopf ausgestattet. Die abgesperrte Tür kann von innen immer über die Anti-Panikfunktion geöffnet werden - von außen nur mit einem Schlüssel.

EN179: Außen Knauf, innen Drücker; für Bereiche in denen Personen den Fluchtweg kennen.

EN1125: Außen Knauf; innen Panikstange. Für öffentliche Bereiche

Ausführung des Türsystems als Vollpanikanlage: Ausführung als Totalpanikanlage für Steh- und Gehflügelsystem nach geltenden Richtlinien mitsamt Mitnehmerklappe, Schließfolgeregelung etc. sofern erforderlich.

**Aufzählungen:**

**Ergänzungen zur StLB HB-022+ABK-020****Ausschreibungstexte ZZZ**

Leistungsverzeichnis

gedruckt am 15.11.2023

LB-HB-022+ABK-020

Preisangaben in EUR

Aufzahlungspositionen (Az) beschreiben Ergänzungen/Erweiterungen/Varianten zu vorangegangenen Positionen (Leistungen) und werden nur aus dem System oder der Auswahl von Produkten des Herstellers der Grundposition angeboten bzw. ausgeführt.

Werden grundlegende Änderungen am Grundprodukt durch die Ausführung einer Aufzahlungsposition nötig (z.B. bei einer Änderung der Türe durch Aufzahlung Schlosses auf Panikschloss entfällt das Basisschloss) sind diese im Preis der Aufzahlungsposition eingerechnet. Dies gilt ebenso für alle erforderlichen zusätzlichen Einlegeteile in den Türkorpus wie z.B. Leerverrohrungen für elektromechanisches Schloss, Reed-Kontakte etc.

43.PD 00 + Folgende Angaben und Anforderungen an die Art und Weise der Leistungserbringung gelten als vereinbart und sind in die Einheitspreise einkalkuliert.

**43.PD 00A + Material/Erzeugnis n.W.AN zu 43PD**

Das Verwenden nachstehend angebotener Materialien/Erzeugnisse zu den angegebenen Positionen dieser ULG wird vereinbart:

Betrifft Position(en): \_\_\_\_\_

Material/Erzeugnis nach Wahl des Auftragnehmers (AN).

Angeboten: (.....)

**43.PD 00B + Material/Erzeugnis Beispiel AG zu 43PD**

Das Verwenden nachstehend angebotener Materialien/Erzeugnisse zu den angegebenen Positionen dieser ULG wird vereinbart:

Betrifft Position(en): \_\_\_\_\_

Beispielhaftes Material/Erzeugnis: \_\_\_\_\_

Angeboten ist das beispielhafte oder ein Material/Erzeugnis gleichwertiger Art.

Kriterien der Gleichwertigkeit: \_\_\_\_\_

Angeboten: (.....)

**43.PE + Drehflügeltüre Alu-Glas Innen o.Brandschutz (PENEDER)**

Version: 2021-08

**Liefern und Einbau:**

Es ist das Liefern und der Einbau bzw. die Montage beschrieben und erfolgt nach örtlichen Vorschriften und Herstellerrichtlinien.

**Vorbemerkung Fluchttüren (Definition EN179 / EN1125 sowie PANIK B / PANIK E):**

Fluchttüre Panik B (Für Türen, die zeitweise einen Durchgang von innen und außen ermöglichen müssen): Die Tür ist beidseitig mit Türdrückern ausgerüstet. Die abgesperrte Tür kann von innen immer geöffnet werden (Panikfunktion). Der äußere Drücker ist in der Regel ausgekuppelt in Leerlaufsfunktion. Durch Entriegeln mit einem Schlüssel wird die Normalfunktion erreicht, so dass die Tür von innen und außen zu öffnen ist.

EN179: beidseitige Drücker; Für Bereiche in denen Personen den Fluchtweg kennen.

EN1125: Außen Drücker; innen Panikstange. Für öffentliche Bereiche

Fluchttüre Panik E (Für Türen, die von außen nur mit dem Schlüssel geöffnet werden sollen): Die Tür ist innen mit einem Drücker und außen mit einem feststehenden Knopf ausgestattet. Die abgesperrte Tür kann von innen immer über die Anti-Panikfunktion geöffnet werden - von außen nur mit einem Schlüssel.

EN179: Außen Knauf, innen Drücker; für Bereiche in denen Personen den Fluchtweg kennen.

EN1125: Außen Knauf; innen Panikstange. Für öffentliche Bereiche

Ausführung des Türsystems als Vollpanikanlage: Ausführung als Totalpanikanlage für Steh- und Gehflügelsystem nach geltenden Richtlinien mitsamt Mitnehmerklappe, Schließfolgeregelung etc. sofern erforderlich.

**Aufzahlungen:**

Aufzahlungspositionen (Az) beschreiben Ergänzungen/Erweiterungen/Varianten zu



**Ergänzungen zur StLB HB-022+ABK-020****Ausschreibungstexte ZZZ**

Leistungsverzeichnis

gedruckt am 15.11.2023

LB-HB-022+ABK-020

Preisangaben in EUR

vorangegangenen Positionen (Leistungen) und werden nur aus dem System oder der Auswahl von Produkten des Herstellers der Grundposition angeboten bzw. ausgeführt.

Werden grundlegende Änderungen am Grundprodukt durch die Ausführung einer Aufzählungsposition nötig (z.B. bei einer Änderung der Türe durch Aufzählung Schlosses auf Panikschloss entfällt das Basisschlosses der Grundposition sind diese im Preis der Aufzählungsposition eingerechnet.

Dies gilt ebenso für alle erforderlichen zusätzlichen Einlegeteile in den Türkorpus wie z.B. Leerverrohrungen für elektromechanisches Schloss, Reed-Kontakte etc.

43.PE 00 + Folgende Angaben und Anforderungen an die Art und Weise der Leistungserbringung gelten als vereinbart und sind in die Einheitspreise einkalkuliert.

**43.PE 00A + Material/Erzeugnis n.W.AN zu 43PE**

Das Verwenden nachstehend angebotener Materialien/Erzeugnisse zu den angegebenen Positionen dieser ULG wird vereinbart:

Betrifft Position(en): [REDACTED]

Material/Erzeugnis nach Wahl des Auftragnehmers (AN).

Angeboten: (. . . . .)

**43.PE 00B + Material/Erzeugnis Beispiel AG zu 43PE**

Das Verwenden nachstehend angebotener Materialien/Erzeugnisse zu den angegebenen Positionen dieser ULG wird vereinbart:

Betrifft Position(en): [REDACTED]

Beispielhaftes Material/Erzeugnis: [REDACTED]

Angeboten ist das beispielhafte oder ein Material/Erzeugnis gleichwertiger Art.

Kriterien der Gleichwertigkeit: [REDACTED]

Angeboten: (. . . . .)

**43.PF + Drehflügeltüre Alu-Glas Innen m.Brandschutz (E30) (PENEDER)**

Version: 2021-08

**Liefern und Einbau:**

Es ist das Liefern und der Einbau bzw. die Montage beschrieben und erfolgt nach örtlichen Vorschriften und Herstellerrichtlinien.

**Vorbemerkung Fluchttüren (Definition EN179 / EN1125 sowie PANIK B / PANIK E):**

Fluchttüre Panik B (Für Türen, die zeitweise einen Durchgang von innen und außen ermöglichen müssen): Die Tür ist beidseitig mit Türdrückern ausgerüstet. Die abgesperrte Tür kann von innen immer geöffnet werden (Panikfunktion). Der äußere Drücker ist in der Regel ausgekuppelt in Leerlauf funktion. Durch Entriegeln mit einem Schlüssel wird die Normalfunktion erreicht. so dass die Tür von innen und außen zu öffnen ist.

EN179: beidseitige Drücker; Für Bereiche in denen Personen den Fluchtweg kennen.

EN1125: Außen Drücker; innen Panikstange. Für öffentliche Bereiche

Fluchttüre Panik E (Für Türen, die von außen nur mit dem Schlüssel geöffnet werden sollen): Die Tür ist innen mit einem Drücker und außen mit einem feststehenden Knopf ausgestattet. Die abgesperrte Tür kann von innen immer über die Anti-Panikfunktion geöffnet werden - von außen nur mit einem Schlüssel.

EN179: Außen Knauf, innen Drücker; für Bereiche in denen Personen den Fluchtweg kennen.

EN1125: Außen Knauf; innen Panikstange. Für öffentliche Bereiche

Ausführung des Türsystems als Vollpanikanlage: Ausführung als Totalpanikanlage für Steh- und Gehflügelsystem nach geltenden Richtlinien mitsamt Mitnehmerklappe, Schließfolgeregelung etc. sofern erforderlich.

**Aufzählungen:**

Aufzählungspositionen (Az) beschreiben Ergänzungen/Erweiterungen/Varianten zu vorangegangenen Positionen (Leistungen) und werden nur aus dem System oder der Auswahl

**Ergänzungen zur StLB HB-022+ABK-020****Ausschreibungstexte ZZZ**

Leistungsverzeichnis

gedruckt am 15.11.2023

LB-HB-022+ABK-020

Preisangaben in EUR

von Produkten des Herstellers der Grundposition angeboten bzw. ausgeführt.

Werden grundlegende Änderungen am Grundprodukt durch die Ausführung einer Aufzählung nötig (z.B. bei einer Änderung der Türe durch Aufzählung Schlosses auf Panikschloss entfällt das Basisschlosses der Grundposition) sind diese im Preis der Aufzählungsposition eingerechnet. Dies gilt ebenso für alle erforderlichen zusätzlichen Einlegeteile in den Türkörper wie z.B. Leerverrohrungen für elektromechanisches Schloss, Reed-Kontakte etc.

43.PF 00 + Folgende Angaben und Anforderungen an die Art und Weise der Leistungserbringung gelten als vereinbart und sind in die Einheitspreise einkalkuliert.

**43.PF 00A + Material/Erzeugnis n.W.AN zu 43PF**

Das Verwenden nachstehend angebotener Materialien/Erzeugnisse zu den angegebenen Positionen dieser ULG wird vereinbart:

Betrifft Position(en): \_\_\_\_\_

Material/Erzeugnis nach Wahl des Auftragnehmers (AN).

Angeboten: (.....)

**43.PF 00B + Material/Erzeugnis Beispiel AG zu 43PF**

Das Verwenden nachstehend angebotener Materialien/Erzeugnisse zu den angegebenen Positionen dieser ULG wird vereinbart:

Betrifft Position(en): \_\_\_\_\_

Beispielhaftes Material/Erzeugnis: \_\_\_\_\_

Angeboten ist das beispielhafte oder ein Material/Erzeugnis gleichwertiger Art.

Kriterien der Gleichwertigkeit: \_\_\_\_\_

Angeboten: (.....)

**43.PG + Rohrrahmen-Pendeltüre Alu-Glas (EI<sup>2</sup>30-C; EI<sup>2</sup>60C) (PENEDER)**

Version: 2021-08

**Liefern und Einbau:**

Es ist das Liefern und der Einbau bzw. die Montage beschrieben und erfolgt nach örtlichen Vorschriften und Herstellerrichtlinien.

**Aufzählungen:**

Aufzählungspositionen (Az) beschreiben Ergänzungen/Erweiterungen/Varianten zu vorangegangenen Positionen (Leistungen) und werden nur aus dem System oder der Auswahl von Produkten des Herstellers der Grundposition angeboten bzw. ausgeführt.

Werden grundlegende Änderungen am Grundprodukt durch die Ausführung einer Aufzählungsposition nötig (z.B. bei einer Änderung der Türe durch Aufzählung Schlosses auf Panikschloss entfällt das Basisschlosses der Grundposition) sind diese im Preis der Aufzählungsposition eingerechnet. Dies gilt ebenso für alle erforderlichen zusätzlichen Einlegeteile in den Türkörper wie z.B. Leerverrohrungen für elektromechanisches Schloss, Reed-Kontakte etc.

43.PG 00 + Folgende Angaben und Anforderungen an die Art und Weise der Leistungserbringung gelten als vereinbart und sind in die Einheitspreise einkalkuliert.

**43.PG 00A + Material/Erzeugnis n.W.AN zu 43PG**

Das Verwenden nachstehend angebotener Materialien/Erzeugnisse zu den angegebenen Positionen dieser ULG wird vereinbart:



**Ergänzungen zur StLB HB-022+ABK-020****Ausschreibungstexte ZZZ**

Leistungsverzeichnis

gedruckt am 15.11.2023  
LB-HB-022+ABK-020 Preisangaben in EUR

Betrifft Position(en):   
 Material/Erzeugnis nach Wahl des Auftragnehmers (AN).  
 Angeboten: (.....)

**43.PG 00B + Material/Erzeugnis Beispiel AG zu 43PG**

Das Verwenden nachstehend angebotener Materialien/Erzeugnisse zu den angegebenen Positionen dieser ULG wird vereinbart:

Betrifft Position(en):   
 Beispielhaftes Material/Erzeugnis:   
 Angeboten ist das beispielhafte oder ein Material/Erzeugnis gleichwertiger Art.  
 Kriterien der Gleichwertigkeit:   
 Angeboten: (.....)

**43.PH + Drehflügeltüre Alu-Glas Aussen hochwärmeged.o.BS (PENEDER)**

Version: 2021-08

**Liefern und Einbau:**

Es ist das Liefern und der Einbau bzw. die Montage beschrieben und erfolgt nach örtlichen Vorschriften und Herstellerrichtlinien.

**Vorbemerkung Fluchttüren (Definition EN179 / EN1125 sowie PANIK B / PANIK E):**

Fluchttüre Panik B (Für Türen, die zeitweise einen Durchgang von innen und außen ermöglichen müssen): Die Tür ist beidseitig mit Türdrückern ausgerüstet. Die abgesperrte Tür kann von innen immer geöffnet werden (Panikfunktion). Der äußere Drücker ist in der Regel ausgekuppelt in Leerlaufposition. Durch Entriegeln mit einem Schlüssel wird die Normalfunktion erreicht, so dass die Tür von innen und außen zu öffnen ist.

EN179: beidseitige Drücker; Für Bereiche in denen Personen den Fluchtweg kennen.

EN1125: Außen Drücker; innen Panikstange. Für öffentliche Bereiche

Fluchttüre Panik E (Für Türen, die von außen nur mit dem Schlüssel geöffnet werden sollen): Die Tür ist innen mit einem Drücker und außen mit einem feststehenden Knopf ausgestattet. Die abgesperrte Tür kann von innen immer über die Anti-Panikfunktion geöffnet werden - von außen nur mit einem Schlüssel.

EN179: Außen Knauf, innen Drücker; für Bereiche in denen Personen den Fluchtweg kennen.

EN1125: Außen Knauf; innen Panikstange. Für öffentliche Bereiche

Ausführung des Türsystems als Vollpanikanlage: Ausführung als Totalpanikanlage für Steh- und Gehflügelsystem nach geltenden Richtlinien mitsamt Mitnehmerklappe, Schließfolgeregelung etc. sofern erforderlich.

**Aufzahlungen:**

Aufzahlungspositionen (Az) beschreiben Ergänzungen/Erweiterungen/Varianten zu vorangegangenen Positionen (Leistungen) und werden nur aus dem System oder der Auswahl von Produkten des Herstellers der Grundposition angeboten bzw. ausgeführt.

Nachfolgend werden Ergänzungen zum oben angeführten Grundprodukt PENEDERpro auf die Grundposition angeführt.

Werden grundlegende Änderungen am Grundprodukt durch die Ausführung einer Position nötig (z.B. bei einer Änderung der Türe durch Schloss auf Panikschloss entfällt das Basisschloss der Grundposition) sind diese in im Preis eingerechnet. Dies gilt ebenso für alle erforderlichen zusätzlichen Einlegeteile in den Türkörper wie z.B. Leerverrohrungen für elektromechanisches Schloss, Reed-Kontakte etc.

43.PH 00 + Folgende Angaben und Anforderungen an die Art und Weise der Leistungserbringung gelten als vereinbart und sind in die Einheitspreise einkalkuliert.

**Ergänzungen zur StLB HB-022+ABK-020****Ausschreibungstexte ZZZ**

Leistungsverzeichnis

gedruckt am 15.11.2023  
LB-HB-022+ABK-020 Preisangaben in EUR**43.PH 00A + Material/Erzeugnis n.W.AN zu 43PH**

Das Verwenden nachstehend angebotener Materialien/Erzeugnisse zu den angegebenen Positionen dieser ULG wird vereinbart:

Betrifft Position(en):

Material/Erzeugnis nach Wahl des Auftragnehmers (AN).

Angeboten: (.....)

**43.PH 00B + Material/Erzeugnis Beispiel AG zu 43PH**

Das Verwenden nachstehend angebotener Materialien/Erzeugnisse zu den angegebenen Positionen dieser ULG wird vereinbart:

Betrifft Position(en):

Beispielhaftes Material/Erzeugnis:

Angeboten ist das beispielhafte oder ein Material/Erzeugnis gleichwertiger Art.

Kriterien der Gleichwertigkeit:

Angeboten: (.....)

**43.PI + Drehflügeltüre iso.brandhemmend (EI<sup>2</sup>30-C) (PENEDER)**

Version: 2021-08

**Liefern und Einbau:**

Es ist das Liefern und der Einbau bzw. die Montage beschrieben und erfolgt nach örtlichen Vorschriften und Herstellerrichtlinien.

**Vorbemerkung Fluchttüren (Definition EN179 / EN1125 sowie PANIK B / PANIK E):**

Fluchttüre Panik B (Für Türen, die zeitweise einen Durchgang von innen und außen ermöglichen müssen): Die Tür ist beidseitig mit Türdrückern ausgerüstet. Die abgesperrte Tür kann von innen immer geöffnet werden (Panikfunktion). Der äußere Drücker ist in der Regel ausgekuppelt in Leerlaufposition. Durch Entriegeln mit einem Schlüssel wird die Normalfunktion erreicht, so dass die Tür von innen und außen zu öffnen ist.

EN179: beidseitige Drücker; Für Bereiche in denen Personen den Fluchtweg kennen.

EN1125: Außen Drücker; innen Panikstange. Für öffentliche Bereiche

Fluchttüre Panik E (Für Türen, die von außen nur mit dem Schlüssel geöffnet werden sollen): Die Tür ist innen mit einem Drücker und außen mit einem feststehenden Knopf ausgestattet. Die abgesperrte Tür kann von innen immer über die Anti-Panikfunktion geöffnet werden - von außen nur mit einem Schlüssel.

EN179: Außen Knauf, innen Drücker; für Bereiche in denen Personen den Fluchtweg kennen.

EN1125: Außen Knauf; innen Panikstange. Für öffentliche Bereiche

Ausführung des Türsystems als Vollpanikanlage: Ausführung als Totalpanikanlage für Steh- und Gehflügelsystem nach geltenden Richtlinien mitsamt Mitnehmerklappe, Schließfolgeregelung etc. sofern erforderlich.

**Aufzahlungen:**

Aufzahlungspositionen (Az) beschreiben Ergänzungen/Erweiterungen/Varianten zu vorangegangenen Positionen (Leistungen) und werden nur aus dem System oder der Auswahl von Produkten des Herstellers der Grundposition angeboten bzw. ausgeführt.

Werden grundlegende Änderungen am Grundprodukt durch die Ausführung einer Aufzahlungsposition nötig (z.B. bei einer Änderung der Tür durch Aufzahlung Schlosses auf Panikschloss entfällt das Basisschloss der Grundposition) sind diese im Preis der Aufzahlungsposition eingerechnet. Dies gilt ebenso für alle erforderlichen zusätzlichen Einlegeteile in den Türkörper wie z.B. Leerverrohrungen für elektromechanisches Schloss, Reed-Kontakte etc.

43.PI 00 + Folgende Angaben und Anforderungen an die Art und Weise der Leistungserbringung gelten als vereinbart und sind in die Einheitspreise einkalkuliert.

**Ergänzungen zur StLB HB-022+ABK-020****Ausschreibungstexte ZZZ**

Leistungsverzeichnis

gedruckt am 15.11.2023  
LB-HB-022+ABK-020 Preisangaben in EUR**43.PI 00A + Material/Erzeugnis n.W.AN zu 43PI**

Das Verwenden nachstehend angebotener Materialien/Erzeugnisse zu den angegebenen Positionen dieser ULG wird vereinbart:

Betrifft Position(en):

Material/Erzeugnis nach Wahl des Auftragnehmers (AN).

Angeboten: (.....)

**43.PI 00B + Material/Erzeugnis Beispiel AG zu 43PI**

Das Verwenden nachstehend angebotener Materialien/Erzeugnisse zu den angegebenen Positionen dieser ULG wird vereinbart:

Betrifft Position(en):

Beispielhaftes Material/Erzeugnis:

Angeboten ist das beispielhafte oder ein Material/Erzeugnis gleichwertiger Art.

Kriterien der Gleichwertigkeit:

Angeboten: (.....)

**43.PJ + Drehflügeltüre iso.hochbrandhemmend (EI<sup>2</sup>60-C) (PENEDER)**

Version: 2021-08

**Liefen und Einbau:**

Es ist das Liefern und der Einbau bzw. die Montage beschrieben und erfolgt nach örtlichen Vorschriften und Herstellerrichtlinien.

**Vorbemerkung Fluchttüren (Definition EN179 / EN1125 sowie PANIK B / PANIK E):**

Fluchttüre Panik B (Für Türen, die zeitweise einen Durchgang von innen und außen ermöglichen müssen): Die Tür ist beidseitig mit Türdrückern ausgerüstet. Die abgesperrte Tür kann von innen immer geöffnet werden (Panikfunktion). Der äußere Drücker ist in der Regel ausgekuppelt in Leerlaufsfunktion. Durch Entriegeln mit einem Schlüssel wird die Normalfunktion erreicht, so dass die Tür von innen und außen zu öffnen ist.

EN179: beidseitige Drücker; Für Bereiche in denen Personen den Fluchtweg kennen.

EN1125: Außen Drücker; innen Panikstange. Für öffentliche Bereiche

Fluchttüre Panik E (Für Türen, die von außen nur mit dem Schlüssel geöffnet werden sollen): Die Tür ist innen mit einem Drücker und außen mit einem feststehenden Knopf ausgestattet. Die abgesperrte Tür kann von innen immer über die Anti-Panikfunktion geöffnet werden - von außen nur mit einem Schlüssel.

EN179: Außen Knauf, innen Drücker; für Bereiche in denen Personen den Fluchtweg kennen.

EN1125: Außen Knauf; innen Panikstange. Für öffentliche Bereiche

Ausführung des Türsystems als Vollpanikanlage: Ausführung als Totalpanikanlage für Steh- und Gehflügelsystem nach geltenden Richtlinien mitsamt Mitnehmerklappe, Schließfolgeregelung etc. sofern erforderlich.

**Aufzahlungen:**

Aufzahlungspositionen (Az) beschreiben Ergänzungen/Erweiterungen/Varianten zu vorangegangenen Positionen (Leistungen) und werden nur aus dem System oder der Auswahl von Produkten des Herstellers der Grundposition angeboten bzw. ausgeführt.

Werden grundlegende Änderungen am Grundprodukt durch die Ausführung einer Aufzahlungsposition nötig (z.B. bei einer Änderung der Türe durch Aufzahlung Schlosses auf Panikschloss entfällt das Basisschlosses der Grundposition) sind diese im Preis der Aufzahlungsposition eingerechnet. Dies gilt ebenso für alle erforderlichen zusätzlichen Einlegeteile in den Türkörper wie z.B. Leerverrohrungen für elektromechanisches Schloss, Reed-Kontakte etc.

43.PJ 00 + Folgende Angaben und Anforderungen an die Art und Weise der Leistungserbringung gelten als vereinbart und sind in die Einheitspreise einkalkuliert.

**Ergänzungen zur StLB HB-022+ABK-020****Ausschreibungstexte ZZZ**

Leistungsverzeichnis

gedruckt am 15.11.2023

LB-HB-022+ABK-020

Preisangaben in EUR

**43.PJ 00A + Material/Erzeugnis n.W.AN zu 43PJ**

Das Verwenden nachstehend angebotener Materialien/Erzeugnisse zu den angegebenen Positionen dieser ULG wird vereinbart:

Betrifft Position(en):

Material/Erzeugnis nach Wahl des Auftragnehmers (AN).

Angeboten: (.....)

**43.PJ 00B + Material/Erzeugnis Beispiel AG zu 43PJ**

Das Verwenden nachstehend angebotener Materialien/Erzeugnisse zu den angegebenen Positionen dieser ULG wird vereinbart:

Betrifft Position(en):

Beispielhaftes Material/Erzeugnis:

Angeboten ist das beispielhafte oder ein Material/Erzeugnis gleichwertiger Art.

Kriterien der Gleichwertigkeit:

Angeboten: (.....)

**43.PK + Drehflügeltür iso.brandbeständig (EI<sup>90</sup>-C) (PENEDER)**

Version: 2021-08

**Liefen und Einbau:**

Es ist das Liefern und der Einbau bzw. die Montage beschrieben und erfolgt nach örtlichen Vorschriften und Herstellerrichtlinien.

**Vorbemerkung Fluchttüren (Definition EN179 / EN1125 sowie PANIK B / PANIK E):**

Fluchttüre Panik B (Für Türen, die zeitweise einen Durchgang von innen und außen ermöglichen müssen): Die Tür ist beidseitig mit Türdrückern ausgerüstet. Die abgesperrte Tür kann von innen immer geöffnet werden (Panikfunktion). Der äußere Drücker ist in der Regel ausgekuppelt in Leerlaufsfunktion. Durch Entriegeln mit einem Schlüssel wird die Normalfunktion erreicht, so dass die Tür von innen und außen zu öffnen ist.

EN179: beidseitige Drücker; Für Bereiche in denen Personen den Fluchtweg kennen.

EN1125: Außen Drücker; innen Panikstange. Für öffentliche Bereiche

Fluchttüre Panik E (Für Türen, die von außen nur mit dem Schlüssel geöffnet werden sollen): Die Tür ist innen mit einem Drücker und außen mit einem feststehenden Knopf ausgestattet. Die abgesperrte Tür kann von innen immer über die Anti-Panikfunktion geöffnet werden - von außen nur mit einem Schlüssel.

EN179: Außen Knauf, innen Drücker; für Bereiche in denen Personen den Fluchtweg kennen.

EN1125: Außen Knauf; innen Panikstange. Für öffentliche Bereiche

Ausführung des Türsystems als Vollpanikanlage: Ausführung als Totalpanikanlage für Steh- und Gehflügelsystem nach geltenden Richtlinien mitsamt Mitnehmerklappe, Schließfolgeregelung etc. sofern erforderlich.

**Aufzahlungen:**

Aufzahlungspositionen (Az) beschreiben Ergänzungen/Erweiterungen/Varianten zu vorangegangenen Positionen (Leistungen) und werden nur aus dem System oder der Auswahl von Produkten des Herstellers der Grundposition angeboten bzw. ausgeführt.

Werden grundlegende Änderungen am Grundprodukt durch die Ausführung einer Aufzahlungsposition nötig (z.B. bei einer Änderung der Tür durch Aufzahlung Schlosses auf Panikschloss entfällt das Basisschlosses der Grundposition) sind diese im Preis der Aufzahlungsposition eingerechnet. Dies gilt ebenso für alle erforderlichen zusätzlichen Einlegeteile in den Türkörper wie z.B. Leerverrohrungen für elektromechanisches Schloss, Reed-Kontakte etc.

43.PK 00 + Folgende Angaben und Anforderungen an die Art und Weise der Leistungserbringung gelten als vereinbart und sind in die Einheitspreise einkalkuliert.

**Ergänzungen zur StLB HB-022+ABK-020****Ausschreibungstexte ZZZ**

Leistungsverzeichnis

gedruckt am 15.11.2023  
LB-HB-022+ABK-020 Preisangaben in EUR**43.PK 00A + Material/Erzeugnis n.W.AN zu 43PK**

Das Verwenden nachstehend angebotener Materialien/Erzeugnisse zu den angegebenen Positionen dieser ULG wird vereinbart:

Betrifft Position(en):

Material/Erzeugnis nach Wahl des Auftragnehmers (AN).

Angeboten: (.....)

**43.PK 00B + Material/Erzeugnis Beispiel AG zu 43PK**

Das Verwenden nachstehend angebotener Materialien/Erzeugnisse zu den angegebenen Positionen dieser ULG wird vereinbart:

Betrifft Position(en):

Beispielhaftes Material/Erzeugnis:

Angeboten ist das beispielhafte oder ein Material/Erzeugnis gleichwertiger Art.

Kriterien der Gleichwertigkeit:

Angeboten: (.....)

**43.PL + Autom.Schiebetüre Stahl (Vollbau) o.Brandschutz (PENEDER)**

Version: 2023-08

**Lieferrn und Einbau:**

Im Folgenden ist das Lieferrn und Montieren beschrieben. Die Montage erfolgt nach örtlichen Vorschriften und Herstellerrichtlinien.

**Aufzahlungen:**

Aufzahlungspositionen (Az) beschreiben Ergänzungen/Erweiterungen/Varianten zu vorangegangenen Positionen (Leistungen) und werden nur aus dem System oder der Auswahl von Produkten des Herstellers der Grundposition angeboten bzw. ausgeführt.

Werden grundlegende Änderungen am Grundprodukt durch

die Ausführung einer Aufzahlungsposition nötig (z.B.

bei einer Änderung der Türe durch Aufzahlung Schlosses

auf Panikschloss entfällt das Basisschlosses) sind

diese im Preis der Aufzahlungsposition eingerechnet.

Dies gilt ebenso für alle erforderlichen zusätzlichen

Einlegeteile in den Türkörper wie z.B. Leerverrohrungen

für elektromechanisches Schloss, Reed-Kontakte etc.

43.PL 00 + Folgende Angaben und Anforderungen an die Art und Weise der Leistungserbringung gelten als vereinbart und sind in die Einheitspreise einkalkuliert.

**43.PL 00A + Material/Erzeugnis n.W.AN zu 43PL**

Das Verwenden nachstehend angebotener Materialien/Erzeugnisse zu den angegebenen Positionen dieser ULG wird vereinbart:

Betrifft Position(en):

Material/Erzeugnis nach Wahl des Auftragnehmers (AN).

Angeboten: (.....)

**43.PL 00B + Material/Erzeugnis Beispiel AG zu 43PL**

Das Verwenden nachstehend angebotener Materialien/Erzeugnisse zu den angegebenen Positionen dieser ULG wird vereinbart:

Betrifft Position(en):

Beispielhaftes Material/Erzeugnis:

Angeboten ist das beispielhafte oder ein Material/Erzeugnis gleichwertiger Art.

Kriterien der Gleichwertigkeit:

Angeboten: (.....)

**Ergänzungen zur StLB HB-022+ABK-020****Ausschreibungstexte ZZZ**

Leistungsverzeichnis

gedruckt am 15.11.2023  
LB-HB-022+ABK-020 Preisangaben in EUR**43.PM + Autom.Schiebetüre Stahl (Vollbau) EI<sup>2</sup>30-C (PENEDER)**

Version: 2023-08

**Liefern und Einbau:**

Im Folgenden ist das Liefern und Montieren beschrieben. Die Montage erfolgt nach örtlichen Vorschriften und Herstellerrichtlinien.

**Aufzahlungen:**

Aufzahlungspositionen (Az) beschreiben Ergänzungen/Erweiterungen/Varianten zu vorangegangenen Positionen (Leistungen) und werden nur aus dem System oder der Auswahl von Produkten des Herstellers der Grundposition angeboten bzw. ausgeführt.

Werden grundlegende Änderungen am Grundprodukt durch die Ausführung einer Aufzahlungsposition nötig (z.B. bei einer Änderung der Türe durch Aufzahlung Schlosses auf Panikschloss entfällt das Basisschlosses) sind diese im Preis der Aufzahlungsposition eingerechnet.

Dies gilt ebenso für alle erforderlichen zusätzlichen Einlegeteile in den Türkörper wie z.B. Leerverrohrungen für elektromechanisches Schloss, Reed-Kontakte etc.

43.PM 00 + Folgende Angaben und Anforderungen an die Art und Weise der Leistungserbringung gelten als vereinbart und sind in die Einheitspreise einkalkuliert.

**43.PM 00A + Material/Erzeugnis n.W.AN zu 43PM**

Das Verwenden nachstehend angebotener Materialien/Erzeugnisse zu den angegebenen Positionen dieser ULG wird vereinbart:

Betrifft Position(en):

Material/Erzeugnis nach Wahl des Auftragnehmers (AN).

Angeboten: (.....)

**43.PM 00B + Material/Erzeugnis Beispiel AG zu 43PM**

Das Verwenden nachstehend angebotener Materialien/Erzeugnisse zu den angegebenen Positionen dieser ULG wird vereinbart:

Betrifft Position(en):

Beispielhaftes Material/Erzeugnis:

Angeboten ist das beispielhafte oder ein Material/Erzeugnis gleichwertiger Art.

Kriterien der Gleichwertigkeit:

Angeboten: (.....)

**43.PN + Autom.Schiebetür NIRO (Vollbau) o.Brandschutz (PENEDER)**

Version: 2021-08

**Liefern und Einbau:**

Im Folgenden ist das Liefern und Montieren beschrieben. Die Montage erfolgt nach örtlichen Vorschriften und Herstellerrichtlinien.

**Aufzahlungen:**

Aufzahlungspositionen (Az) beschreiben Ergänzungen/Erweiterungen/Varianten zu vorangegangenen Positionen (Leistungen) und werden nur aus dem System oder der Auswahl von Produkten des Herstellers der Grundposition angeboten bzw. ausgeführt.

Ergänzungen zum angeführten Grundprodukt PENEDERun werden in Form von Aufzahlungen auf die Grundposition angeführt.

Werden grundlegende Änderungen am Grundprodukt durch die Ausführung einer Aufzahlungsposition nötig sind diese in im Preis der Aufzahlungsposition

eingerechnet. Dies gilt ebenso für alle erforderlichen zusätzlichen Einlegeteile in den Türkörper wie z.B.

Leerverrohrungen für elektromechanisches Schloss, Reed-Kontakte etc.



**Ergänzungen zur StLB HB-022+ABK-020****Ausschreibungstexte ZZZ**

Leistungsverzeichnis

gedruckt am 15.11.2023

LB-HB-022+ABK-020

Preisangaben in EUR

43.PN 00 + Folgende Angaben und Anforderungen an die Art und Weise der Leistungserbringung gelten als vereinbart und sind in die Einheitspreise einkalkuliert.

**43.PN 00A + Material/Erzeugnis n.W.AN zu 43PN**

Das Verwenden nachstehend angebotener Materialien/Erzeugnisse zu den angegebenen Positionen dieser ULG wird vereinbart:

Betrifft Position(en): \_\_\_\_\_

Material/Erzeugnis nach Wahl des Auftragnehmers (AN).

Angeboten: (.....)

**43.PN 00B + Material/Erzeugnis Beispiel AG zu 43PN**

Das Verwenden nachstehend angebotener Materialien/Erzeugnisse zu den angegebenen Positionen dieser ULG wird vereinbart:

Betrifft Position(en): \_\_\_\_\_

Beispielhaftes Material/Erzeugnis: \_\_\_\_\_

Angeboten ist das beispielhafte oder ein Material/Erzeugnis gleichwertiger Art.

Kriterien der Gleichwertigkeit: \_\_\_\_\_

Angeboten: (.....)

**43.PO + Autom.Schiebetüre NIRO (Vollbau) EI<sup>2</sup>30C (PENEDER)**

Version: 2023-08

**Liefiern und Einbau:**

Im Folgenden ist das Liefiern und Montieren beschrieben. Die Montage erfolgt nach örtlichen Vorschriften und Herstellerrichtlinien.

**Aufzahlungen:**

Aufzahlungspositionen (Az) beschreiben Ergänzungen/Erweiterungen/Varianten zu vorangegangenen Positionen (Leistungen) und werden nur aus dem System oder der Auswahl von Produkten des Herstellers der Grundposition angeboten bzw. ausgeführt.

Ergänzungen zum angeführten Grundprodukt PENEDERun werden in Form von Aufzahlungen auf die Grundposition angeführt.

Werden grundlegende Änderungen am Grundprodukt durch

die Ausführung einer Aufzahlungsposition nötig sind

diese in im Preis der Aufzahlungsposition

eingerechnet. Dies gilt ebenso für alle erforderlichen

zusätzlichen Einlegeteile in den Türkörper wie z.B.

Leerverrohrungen für elektromechanisches Schloss, Reed-Kontakte etc.

43.PO 00 + Folgende Angaben und Anforderungen an die Art und Weise der Leistungserbringung gelten als vereinbart und sind in die Einheitspreise einkalkuliert.

**43.PO 00A + Material/Erzeugnis n.W.AN zu 43PO**

Das Verwenden nachstehend angebotener Materialien/Erzeugnisse zu den angegebenen Positionen dieser ULG wird vereinbart:

Betrifft Position(en): \_\_\_\_\_

Material/Erzeugnis nach Wahl des Auftragnehmers (AN).

Angeboten: (.....)

**43.PO 00B + Material/Erzeugnis Beispiel AG zu 43PO**

Das Verwenden nachstehend angebotener Materialien/Erzeugnisse zu den angegebenen Positionen dieser ULG wird vereinbart:

Betrifft Position(en): \_\_\_\_\_

Beispielhaftes Material/Erzeugnis: \_\_\_\_\_

**Ergänzungen zur StLB HB-022+ABK-020****Ausschreibungstexte ZZZ**

Leistungsverzeichnis

gedruckt am 15.11.2023

LB-HB-022+ABK-020

Preisangaben in EUR

Angeboten ist das beispielhafte oder ein Material/Erzeugnis gleichwertiger Art.

Kriterien der Gleichwertigkeit: \_\_\_\_\_

Angeboten: (.....)

**43.PP + Autom.Schiebetüre Alu-Glas (Rohrr.) o.Brandschutz (PENEDER)**

Version: 2023-08

**Liefern und Einbau:**

Im Folgenden ist das Liefern und Montieren beschrieben. Die Montage erfolgt nach örtlichen Vorschriften und Herstellerrichtlinien.

**Aufzahlungen:**

Aufzahlungspositionen (Az) beschreiben Ergänzungen/Erweiterungen/Varianten zu vorangegangenen Positionen (Leistungen) und werden nur aus dem System oder der Auswahl von Produkten des Herstellers der Grundposition angeboten bzw. ausgeführt.

Ergänzungen zum oben angeführten Grundprodukt HIGHLINEslide werden in Form von Aufzahlungen angeführt. Werden grundlegende Änderungen am Grundprodukt durch die Ausführung einer Aufzahlungsposition nötig, sind diese eingerechnet. Dies gilt ebenso für alle erforderlichen zusätzlichen Einlegeteile in den Türkörper wie z.B. Leerverrohrungen für elektromechanisches Schloss, Reed-Kontakte etc.

43.PP 00 + Folgende Angaben und Anforderungen an die Art und Weise der Leistungserbringung gelten als vereinbart und sind in die Einheitspreise einkalkuliert.

**43.PP 00A + Material/Erzeugnis n.W.AN zu 43PP**

Das Verwenden nachstehend angebotener Materialien/Erzeugnisse zu den angegebenen Positionen dieser ULG wird vereinbart:

Betrifft Position(en): \_\_\_\_\_

Material/Erzeugnis nach Wahl des Auftragnehmers (AN).

Angeboten: (.....)

**43.PP 00B + Material/Erzeugnis Beispiel AG zu 43PP**

Das Verwenden nachstehend angebotener Materialien/Erzeugnisse zu den angegebenen Positionen dieser ULG wird vereinbart:

Betrifft Position(en): \_\_\_\_\_

Beispielhaftes Material/Erzeugnis: \_\_\_\_\_

Angeboten ist das beispielhafte oder ein Material/Erzeugnis gleichwertiger Art.

Kriterien der Gleichwertigkeit: \_\_\_\_\_

Angeboten: (.....)

**43.PQ + Autom.Schiebetüre Alu-Glas (Rohrr.) EI30-C (PENEDER)**

Version: 2023-08

**Liefern und Einbau:**

Im Folgenden ist das Liefern und Montieren beschrieben. Die Montage erfolgt nach örtlichen Vorschriften und Herstellerrichtlinien.

**Aufzahlungen:**

Aufzahlungspositionen (Az) beschreiben Ergänzungen/Erweiterungen/Varianten zu vorangegangenen Positionen (Leistungen) und werden nur aus dem System oder der Auswahl von Produkten des Herstellers der Grundposition angeboten bzw. ausgeführt.

Ergänzungen zum oben angeführten Grundprodukt HIGHLINEslide werden in Form von Aufzahlungen angeführt. Werden grundlegende Änderungen am Grundprodukt durch die Ausführung einer Aufzahlungsposition nötig, sind diese eingerechnet. Dies gilt ebenso für alle erforderlichen zusätzlichen Einlegeteile in den Türkörper wie z.B. Leerverrohrungen für



**Ergänzungen zur StLB HB-022+ABK-020****Ausschreibungstexte ZZZ**

Leistungsverzeichnis

gedruckt am 15.11.2023  
LB-HB-022+ABK-020 Preisangaben in EUR

elektromechanisches Schloss, Reed-Kontakte etc.

43.PQ 00 + Folgende Angaben und Anforderungen an die Art und Weise der Leistungserbringung gelten als vereinbart und sind in die Einheitspreise einkalkuliert.

**43.PQ 00A + Material/Erzeugnis n.W.AN zu 43PQ**

Das Verwenden nachstehend angebotener Materialien/Erzeugnisse zu den angegebenen Positionen dieser ULG wird vereinbart:

Betrifft Position(en):

Material/Erzeugnis nach Wahl des Auftragnehmers (AN).

Angeboten: (.....)

**43.PQ 00B + Material/Erzeugnis Beispiel AG zu 43PQ**

Das Verwenden nachstehend angebotener Materialien/Erzeugnisse zu den angegebenen Positionen dieser ULG wird vereinbart:

Betrifft Position(en):

Beispielhaftes Material/Erzeugnis:

Angeboten ist das beispielhafte oder ein Material/Erzeugnis gleichwertiger Art.

Kriterien der Gleichwertigkeit:

Angeboten: (.....)

**43.PR + Autom.Schiebetür Stahl-Glas mFluchtweg+EI30-C (PENEDER)**

Version: 2023-08

**Lieferr und Einbau:**

Im Folgenden ist das Liefern und Montieren beschrieben. Die Montage erfolgt nach örtlichen Vorschriften und Herstellerrichtlinien.

**Aufzahlungen:**

Aufzahlungspositionen (Az) beschreiben Ergänzungen/Erweiterungen/Varianten zu vorangegangenen Positionen (Leistungen) und werden nur aus dem System oder der Auswahl von Produkten des Herstellers der Grundposition angeboten bzw. ausgeführt.

Ergänzungen zum oben angeführten Grundprodukt PENEDER HIGHLINEbreakout werden in Form von Aufzahlungen angeführt. Werden grundlegende Änderungen am Grundprodukt durch die Ausführung einer Aufzahlungsposition nötig, sind diese eingerechnet. Dies gilt ebenso für alle erforderlichen zusätzlichen Einlegeteile in den Türkörper wie z.B. Leerverrohrungen für elektromechanisches Schloss, Reed-Kontakte etc.

43.PR 00 + Folgende Angaben und Anforderungen an die Art und Weise der Leistungserbringung gelten als vereinbart und sind in die Einheitspreise einkalkuliert.

**43.PR 00A + Material/Erzeugnis n.W.AN zu 43PX**

Das Verwenden nachstehend angebotener Materialien/Erzeugnisse zu den angegebenen Positionen dieser ULG wird vereinbart:

Betrifft Position(en):

Material/Erzeugnis nach Wahl des Auftragnehmers (AN).

Angeboten: (.....)

**43.PR 00B + Material/Erzeugnis Beispiel AG zu 43PX**

Das Verwenden nachstehend angebotener Materialien/Erzeugnisse zu den angegebenen Positionen dieser ULG wird vereinbart:

Betrifft Position(en):

Beispielhaftes Material/Erzeugnis:

**Ergänzungen zur StLB HB-022+ABK-020****Ausschreibungstexte ZZZ**

Leistungsverzeichnis

gedruckt am 15.11.2023

LB-HB-022+ABK-020

Preisangaben in EUR

Angeboten ist das beispielhafte oder ein Material/Erzeugnis gleichwertiger Art.

Kriterien der Gleichwertigkeit: \_\_\_\_\_

Angeboten: (.....)

**43.PX + Schnittstelle Türe-Hauselektrik/Gebäudeleittechnik (OPEN)**

Version: 2023-08

**Liefen und Einbau:**

Im Folgenden ist das Liefen und Montieren beschrieben. Die Montage erfolgt nach örtlichen Vorschriften und Herstellerrichtlinien.

**Aufzahlungen:**

Aufzahlungspositionen (Az) beschreiben Ergänzungen/Erweiterungen/Varianten zu vorangegangenen Positionen (Leistungen) und werden nur aus dem System oder der Auswahl von Produkten des Herstellers der Grundposition angeboten bzw. ausgeführt.

43.PX 00 + Folgende Angaben und Anforderungen an die Art und Weise der Leistungserbringung gelten als vereinbart und sind in die Einheitspreise einkalkuliert.

**43.PX 00A + Material/Erzeugnis n.W.AN zu 43PR**

Das Verwenden nachstehend angebotener Materialien/Erzeugnisse zu den angegebenen Positionen dieser ULG wird vereinbart:

Betrifft Position(en): \_\_\_\_\_

Material/Erzeugnis nach Wahl des Auftragnehmers (AN).

Angeboten: (.....)

**43.PX 00B + Material/Erzeugnis Beispiel AG zu 43PR**

Das Verwenden nachstehend angebotener Materialien/Erzeugnisse zu den angegebenen Positionen dieser ULG wird vereinbart:

Betrifft Position(en): \_\_\_\_\_

Beispielhaftes Material/Erzeugnis: \_\_\_\_\_

Angeboten ist das beispielhafte oder ein Material/Erzeugnis gleichwertiger Art.

Kriterien der Gleichwertigkeit: \_\_\_\_\_

Angeboten: (.....)

**43.T1 + Türen (TORTEC)**

Version: 2023-07

Im Folgenden ist das Liefen von Türen beschrieben.

Die Montage ist in eigenen Positionen beschrieben.

**1. Allgemein:**

Geprüft und bauaufsichtlich zugelassen mit Umwelt-Produktdeklaration (ift Rosenheim EPD-FTÜ-0.7.1) nach ISO 14025 und EN 15804.

- für den Einbau in Mauerwerk, Beton und Ständerwand

**2. Produkteigenschaften:**

- geprüft nach EN 1634-1 / gem. ÖNORM B 3850 (Ausgabe 2014 11 15)

**3. Aufzahlungen:**

Aufzahlungspositionen (Az) beschreiben Ergänzungen/Erweiterungen/Varianten zu vorangegangenen Positionen (Leistungen) und werden nur aus dem System oder der Auswahl von Produkten des Herstellers der Grundposition angeboten bzw. ausgeführt.

**Ergänzungen zur StLB HB-022+ABK-020****Ausschreibungstexte ZZZ**

Leistungsverzeichnis

gedruckt am 15.11.2023

LB-HB-022+ABK-020

Preisangaben in EUR

43.T1 00 + Folgende Angaben und Anforderungen an die Art und Weise der Leistungserbringung gelten als vereinbart und sind in die Einheitspreise einkalkuliert.

**43.T1 00A + Material/Erzeugnis n.W.AN zu 43T1**

Das Verwenden nachstehend angebotener Materialien/Erzeugnisse zu den angegebenen Positionen dieser ULG wird vereinbart:

Betrifft Position(en): \_\_\_\_\_

Material/Erzeugnis nach Wahl des Auftragnehmers (AN).

Angeboten: (.....)

**43.T1 00B + Material/Erzeugnis Beispiel AG zu 43T1**

Das Verwenden nachstehend angebotener Materialien/Erzeugnisse zu den angegebenen Positionen dieser ULG wird vereinbart:

Betrifft Position(en): \_\_\_\_\_

Beispielhaftes Material/Erzeugnis: \_\_\_\_\_

Angeboten ist das beispielhafte oder ein Material/Erzeugnis gleichwertiger Art.

Kriterien der Gleichwertigkeit: \_\_\_\_\_

Angeboten: (.....)

**43.T6 + Trafo-Türen (TORTEC)**

Version: 2021-08

Im Folgenden ist das Liefern von Türen beschrieben.

Die Montage ist in eigenen Positionen beschrieben.

**1. Allgemein:**

Geprüft und bauaufsichtlich zugelassen mit Umwelt-Produktdeklaration (ift Rosenheim EPD-FTÜ-0.7.1) nach ISO 14025 und EN 15804.

- für den Einbau in Mauerwerk, Beton und Ständerwand

**2. Produkteigenschaften:**

- CE-gekennzeichnet nach EN 14351-1

**3. Aufzählungen:**

Aufzählungspositionen (Az) beschreiben Ergänzungen/Erweiterungen/Varianten zu vorangegangenen Positionen (Leistungen) und werden nur aus dem System oder der Auswahl von Produkten des Herstellers der Grundposition angeboten bzw. ausgeführt.

43.T6 00 + Folgende Angaben und Anforderungen an die Art und Weise der Leistungserbringung gelten als vereinbart und sind in die Einheitspreise einkalkuliert.

**43.T6 00A + Material/Erzeugnis n.W.AN zu 43T6**

Das Verwenden nachstehend angebotener Materialien/Erzeugnisse zu den angegebenen Positionen dieser ULG wird vereinbart:

Betrifft Position(en): \_\_\_\_\_

Material/Erzeugnis nach Wahl des Auftragnehmers (AN).

Angeboten: (.....)

**43.T6 00B + Material/Erzeugnis Beispiel AG zu 43T6**

Das Verwenden nachstehend angebotener Materialien/Erzeugnisse zu den angegebenen Positionen dieser ULG wird vereinbart:

Betrifft Position(en): \_\_\_\_\_

Beispielhaftes Material/Erzeugnis: \_\_\_\_\_

**Ergänzungen zur StLB HB-022+ABK-020****Ausschreibungstexte ZZZ**

Leistungsverzeichnis

gedruckt am 15.11.2023

LB-HB-022+ABK-020

Preisangaben in EUR

Angeboten ist das beispielhafte oder ein Material/Erzeugnis gleichwertiger Art.

Kriterien der Gleichwertigkeit: \_\_\_\_\_

Angeboten: (.....)

**43.T7 + Pendeltür SPT (TORTEC)**

Version: 2023-07

Im Folgenden ist das Liefern von Türen beschrieben.

Die Montage ist in eigenen Positionen beschrieben.

**1. Allgemein:**

Geprüft und bauaufsichtlich zugelassen mit Umwelt-Produktdeklaration (ift Rosenheim EPD-FTÜ-0.7.1) nach ISO 14025 und EN 15804.

- für den Einbau in Mauerwerk, Beton und Ständerwand

**2. Aufzählungen:**

Aufzählungspositionen (Az) beschreiben Ergänzungen/Erweiterungen/Varianten zu vorangegangenen Positionen (Leistungen) und werden nur aus dem System oder der Auswahl von Produkten des Herstellers der Grundposition angeboten bzw. ausgeführt.

43.T7 00 + Folgende Angaben und Anforderungen an die Art und Weise der Leistungserbringung gelten als vereinbart und sind in die Einheitspreise einkalkuliert.

**43.T7 00A + Material/Erzeugnis n.W.AN zu 43T7**

Das Verwenden nachstehend angebotener Materialien/Erzeugnisse zu den angegebenen Positionen dieser ULG wird vereinbart:

Betrifft Position(en): \_\_\_\_\_

Material/Erzeugnis nach Wahl des Auftragnehmers (AN).

Angeboten: (.....)

**43.T7 00B + Material/Erzeugnis Beispiel AG zu 43T7**

Das Verwenden nachstehend angebotener Materialien/Erzeugnisse zu den angegebenen Positionen dieser ULG wird vereinbart:

Betrifft Position(en): \_\_\_\_\_

Beispielhaftes Material/Erzeugnis: \_\_\_\_\_

Angeboten ist das beispielhafte oder ein Material/Erzeugnis gleichwertiger Art.

Kriterien der Gleichwertigkeit: \_\_\_\_\_

Angeboten: (.....)

**43.X1 + Innentüren mit Holz-Türblatt 40mm EI0 (ABD)**

Version 2020

Türsystem A-H:

Das Türsystem erfüllt mindestens die allgemeinen Anforderungen an Türen gemäß ÖNORM, Beanspruchungsklasse A (Standardtüren), das Türblatt besteht aus Holz oder Holzwerkstoffen, das Türsystem ist einflügelig.

Türblätter:

Die Türblätter erfüllen mindestens die allgemeinen Anforderungen an Türblätter gemäß ÖNORM sowie die Anforderungen an Innentüren Beanspruchungsklasse A. Die Türblätter sind so ausgeführt, dass sie in der Höhe bis zu 5 cm kürzbar sind.

Türblattdicke:

Das Türblatt ist mit einer Mindestdicke von 40 mm ausgeführt (mit Maßtoleranzen gemäß ÖNORM).

**Ergänzungen zur StLB HB-022+ABK-020****Ausschreibungstexte ZZZ**

Leistungsverzeichnis

gedruckt am 15.11.2023  
LB-HB-022+ABK-020 Preisangaben in EUR

Mindest-Anforderungen:

Keine Anforderungen an den Schallschutz.  
Keine Anforderungen an den Wärmeschutz.  
Keine Anforderungen an Einbruchhemmung.  
Keine Anforderungen an den Feuerschutz (EI0).

43.X1 00 + Folgende Angaben und Anforderungen an die Art und Weise der Leistungserbringung gelten als vereinbart und sind in die Einheitspreise einkalkuliert.

**43.X1 00A + Material/Erzeugnis n.W.AN zu 43X1**

Das Verwenden nachstehend angebotener Materialien/Erzeugnisse zu den angegebenen Positionen dieser ULG wird vereinbart:

Betrifft Position(en):   
Material/Erzeugnis nach Wahl des Auftragnehmers (AN).  
Angeboten: (. . . . .)

**43.X1 00B + Material/Erzeugnis Beispiel AG zu 43X1**

Das Verwenden nachstehend angebotener Materialien/Erzeugnisse zu den angegebenen Positionen dieser ULG wird vereinbart:

Betrifft Position(en):   
Beispielhaftes Material/Erzeugnis:   
Angeboten ist das beispielhafte oder ein Material/Erzeugnis gleichwertiger Art.  
Kriterien der Gleichwertigkeit:   
Angeboten: (. . . . .)

**43.X2 + Innentüren mit Holz-Türblatt 40mm EI2 30 (ABD)**

Version 2020

Türsystem A-H:

Das Türsystem erfüllt mindestens die allgemeinen Anforderungen an Türen gemäß ÖNORM, Beanspruchungsklasse A (Standardtüren), das Türblatt besteht aus Holz oder Holzwerkstoffen, das Türsystem ist einflügelig.

Türblätter:

Die Türblätter erfüllen mindestens die allgemeinen Anforderungen an Türblätter gemäß ÖNORM sowie die Anforderungen an Innentüren Beanspruchungsklasse A. Die Türblätter sind so ausgeführt, dass sie in der Höhe bis zu 5 cm kürzbar sind.

Türblattdicke:

Das Türblatt ist mit einer Mindestdicke von 40 mm ausgeführt (mit Maßtoleranzen gemäß ÖNORM).

Mindest-Anforderungen:

Keine Anforderungen an den Schallschutz.  
Keine Anforderungen an den Wärmeschutz.  
Keine Anforderungen an Einbruchhemmung.

Feuerschutz (EI2 30):

Ausführung in Feuerwiderstandsklasse EI2 30 ohne Selbstschließmechanismus (im Positionsstichwort in abgekürzter Schreibweise EI2 30).

43.X2 00 + Folgende Angaben und Anforderungen an die Art und Weise der Leistungserbringung gelten als vereinbart und sind in die Einheitspreise einkalkuliert.

**Ergänzungen zur StLB HB-022+ABK-020****Ausschreibungstexte ZZZ**

Leistungsverzeichnis

gedruckt am 15.11.2023  
LB-HB-022+ABK-020 Preisangaben in EUR**43.X2 00A + Material/Erzeugnis n.W.AN zu 43X2**

Das Verwenden nachstehend angebotener Materialien/Erzeugnisse zu den angegebenen Positionen dieser ULG wird vereinbart:

Betrifft Position(en):

Material/Erzeugnis nach Wahl des Auftragnehmers (AN).

Angeboten: (.....)

**43.X2 00B + Material/Erzeugnis Beispiel AG zu 43X2**

Das Verwenden nachstehend angebotener Materialien/Erzeugnisse zu den angegebenen Positionen dieser ULG wird vereinbart:

Betrifft Position(en):

Beispielhaftes Material/Erzeugnis:

Angeboten ist das beispielhafte oder ein Material/Erzeugnis gleichwertiger Art.

Kriterien der Gleichwertigkeit:

Angeboten: (.....)

**43.X3 + Innentüren mit Stahl-Türblatt 40mm EI0 (ABD)**

Version 2020

Türsystem A-S:

Das Türsystem erfüllt mindestens die allgemeinen Anforderungen an Türen gemäß ÖNORM, Beanspruchungsklasse A (Standardtüren), das Türblatt besteht aus verzinktem Stahl, das Türsystem ist einflügelig.

Türblätter:

Die Türblätter erfüllen mindestens die allgemeinen Anforderungen an Türblätter gemäß ÖNORM sowie die Anforderungen an Innentüren Beanspruchungsklasse A.

Türblattdicke:

Das Türblatt ist mit einer Mindestdicke von 40 mm ausgeführt (mit Maßtoleranzen gemäß ÖNORM).

Mindest-Anforderungen:

Keine Anforderungen an den Schallschutz.

Keine Anforderungen an den Wärmeschutz.

Keine Anforderungen an Einbruchhemmung.

Keine Anforderungen an den Feuerschutz (T0).

43.X3 00 + Folgende Angaben und Anforderungen an die Art und Weise der Leistungserbringung gelten als vereinbart und sind in die Einheitspreise einkalkuliert.

**43.X3 00A + Material/Erzeugnis n.W.AN zu 43X3**

Das Verwenden nachstehend angebotener Materialien/Erzeugnisse zu den angegebenen Positionen dieser ULG wird vereinbart:

Betrifft Position(en):

Material/Erzeugnis nach Wahl des Auftragnehmers (AN).

Angeboten: (.....)

**43.X3 00B + Material/Erzeugnis Beispiel AG zu 43X3**

Das Verwenden nachstehend angebotener Materialien/Erzeugnisse zu den angegebenen Positionen dieser ULG wird vereinbart:

Betrifft Position(en):

Beispielhaftes Material/Erzeugnis:

**Ergänzungen zur StLB HB-022+ABK-020****Ausschreibungstexte ZZZ**

Leistungsverzeichnis

gedruckt am 15.11.2023

LB-HB-022+ABK-020

Preisangaben in EUR

Angeboten ist das beispielhafte oder ein Material/Erzeugnis gleichwertiger Art.

Kriterien der Gleichwertigkeit: \_\_\_\_\_

Angeboten: (.....)

**43.X4 + Innentüren mit Stahl-Türblatt 40mm EI2 30 (ABD)**

Version 2020

Türsystem A-S:

Das Türsystem erfüllt mindestens die allgemeinen Anforderungen an Türen gemäß ÖNORM, Beanspruchungsklasse A (Standardtüren), das Türblatt besteht aus verzinktem Stahl, das Türsystem ist einflügelig.

Türblätter:

Die Türblätter erfüllen mindestens die allgemeinen Anforderungen an Türblätter gemäß ÖNORM sowie die Anforderungen an Innentüren Beanspruchungsklasse A.

Türblattdicke:

Das Türblatt ist mit einer Mindestdicke von 40 mm ausgeführt (mit Maßtoleranzen gemäß ÖNORM).

Mindest-Anforderungen:

Keine Anforderungen an den Schallschutz.  
Keine Anforderungen an den Wärmeschutz.  
Keine Anforderungen an Einbruchhemmung.

Feuerschutz (EI2 30):

Ausführung in Feuerwiderstandsklasse EI2 30 ohne Selbstschließmechanismus (im Positionsstichwort in abgekürzter Schreibweise EI2 30).

43.X4 00 + Folgende Angaben und Anforderungen an die Art und Weise der Leistungserbringung gelten als vereinbart und sind in die Einheitspreise einkalkuliert.

**43.X4 00A + Material/Erzeugnis n.W.AN zu 43X4**

Das Verwenden nachstehend angebotener Materialien/Erzeugnisse zu den angegebenen Positionen dieser ULG wird vereinbart:

Betrifft Position(en): \_\_\_\_\_

Material/Erzeugnis nach Wahl des Auftragnehmers (AN).

Angeboten: (.....)

**43.X4 00B + Material/Erzeugnis Beispiel AG zu 43X4**

Das Verwenden nachstehend angebotener Materialien/Erzeugnisse zu den angegebenen Positionen dieser ULG wird vereinbart:

Betrifft Position(en): \_\_\_\_\_

Beispielhaftes Material/Erzeugnis: \_\_\_\_\_

Angeboten ist das beispielhafte oder ein Material/Erzeugnis gleichwertiger Art.

Kriterien der Gleichwertigkeit: \_\_\_\_\_

Angeboten: (.....)

**43.X8 + Zargen u.Stöcke f.Innentüren EI0 (ABD)**

Version 2020

**Zargen / Stöcke (Abkürzungen):**

UZ: Umfassungszargen aus Stahl

**Ergänzungen zur StLB HB-022+ABK-020****Ausschreibungstexte ZZZ**

Leistungsverzeichnis

gedruckt am 15.11.2023  
LB-HB-022+ABK-020 Preisangaben in EUR

EZ: Eckzargen aus Stahl  
 HST-UZ: Holzstock - Umfassungszarge aus Holz  
 HST-EZ: Holzstock - Eckzarge aus Holz

43.X8 00 + Folgende Angaben und Anforderungen an die Art und Weise der Leistungserbringung gelten als vereinbart und sind in die Einheitspreise einkalkuliert.

**43.X8 00A + Material/Erzeugnis n.W.AN zu 43X8**

Das Verwenden nachstehend angebotener Materialien/Erzeugnisse zu den angegebenen Positionen dieser ULG wird vereinbart:

Betrifft Position(en):   
 Material/Erzeugnis nach Wahl des Auftragnehmers (AN).  
 Angeboten: (.....)

**43.X8 00B + Material/Erzeugnis Beispiel AG zu 43X8**

Das Verwenden nachstehend angebotener Materialien/Erzeugnisse zu den angegebenen Positionen dieser ULG wird vereinbart:

Betrifft Position(en):   
 Beispielhaftes Material/Erzeugnis:   
 Angeboten ist das beispielhafte oder ein Material/Erzeugnis gleichwertiger Art.  
 Kriterien der Gleichwertigkeit:   
 Angeboten: (.....)

**43.X9 + Zargen u.Stöcke f.Innentüren EI2 30 (ABD)**

Version 2020

**Zargen / Stöcke (Abkürzungen):**

UZ: Umfassungszargen aus Stahl  
 EZ: Eckzargen aus Stahl  
 HST-UZ: Holzstock - Umfassungszarge aus Holz  
 HST-EZ: Holzstock - Eckzarge aus Holz

Feuerschutz (EI2 30):

Ausführung in Feuerwiderstandsklasse EI2 30 (im Positionsstichwort in abgekürzter Schreibweise EI2 30).

43.X9 00 + Folgende Angaben und Anforderungen an die Art und Weise der Leistungserbringung gelten als vereinbart und sind in die Einheitspreise einkalkuliert.

**43.X9 00A + Material/Erzeugnis n.W.AN zu 43X9**

Das Verwenden nachstehend angebotener Materialien/Erzeugnisse zu den angegebenen Positionen dieser ULG wird vereinbart:

Betrifft Position(en):   
 Material/Erzeugnis nach Wahl des Auftragnehmers (AN).  
 Angeboten: (.....)

**43.X9 00B + Material/Erzeugnis Beispiel AG zu 43X9**

Das Verwenden nachstehend angebotener Materialien/Erzeugnisse zu den angegebenen Positionen dieser ULG wird vereinbart:

Betrifft Position(en):   
 Beispielhaftes Material/Erzeugnis:



**Ergänzungen zur StLB HB-022+ABK-020****Ausschreibungstexte ZZZ**

Leistungsverzeichnis

gedruckt am 15.11.2023

LB-HB-022+ABK-020

Preisangaben in EUR

Angeboten ist das beispielhafte oder ein Material/Erzeugnis gleichwertiger Art.

Kriterien der Gleichwertigkeit: \_\_\_\_\_

Angeboten: (.....)

**43.Y1 + Wohnungseingangst.Klasse C+Holz-Türblatt 40mm EI0 (ABD)**

Version 2020

Türsystem C-H für Wohnungseingangstüren:

Das Türsystem erfüllt mindestens die allgemeinen Anforderungen an Türen gemäß ÖNORM, Beanspruchungsklasse C (**Wohnungseingangstüren und Türen an geschlossenen Laubengängen**), das Türblatt besteht aus Holz oder Holzwerkstoffen, das Türsystem ist einflügelig.

Türblätter:

Die Türblätter erfüllen mindestens die allgemeinen Anforderungen an Türblätter gemäß ÖNORM sowie die Anforderungen an Innentüren Beanspruchungsklasse C.

Türblattdicke:

Das Türblatt ist mit einer Mindestdicke von 40 mm ausgeführt (mit Maßtoleranzen gemäß ÖNORM).

Mindest-Anforderungen:

Schallschutz  $R_w = 30$  dB.Wärmeschutz  $U = 1,7$  W/(m<sup>2</sup>.K).

Einbruchhemmung Widerstandsklasse 1.

Keine Anforderungen an den Feuerschutz (EI0).

43.Y1 00 + Folgende Angaben und Anforderungen an die Art und Weise der Leistungserbringung gelten als vereinbart und sind in die Einheitspreise einkalkuliert.

**43.Y1 00A + Material/Erzeugnis n.W.AN zu 43Y1**

Das Verwenden nachstehend angebotener Materialien/Erzeugnisse zu den angegebenen Positionen dieser ULG wird vereinbart:

Betrifft Position(en): \_\_\_\_\_

Material/Erzeugnis nach Wahl des Auftragnehmers (AN).

Angeboten: (.....)

**43.Y1 00B + Material/Erzeugnis Beispiel AG zu 43Y1**

Das Verwenden nachstehend angebotener Materialien/Erzeugnisse zu den angegebenen Positionen dieser ULG wird vereinbart:

Betrifft Position(en): \_\_\_\_\_

Beispielhaftes Material/Erzeugnis: \_\_\_\_\_

Angeboten ist das beispielhafte oder ein Material/Erzeugnis gleichwertiger Art.

Kriterien der Gleichwertigkeit: \_\_\_\_\_

Angeboten: (.....)

**43.Y2 + Wohnungseingangst.Klasse C+Holz-Türblatt 40mm EI2 30 (ABD)**

Version 2020

Türsystem C-H für Wohnungseingangstüren:

Das Türsystem erfüllt mindestens die allgemeinen Anforderungen an Türen gemäß ÖNORM, Beanspruchungsklasse C (**Wohnungseingangstüren und Türen an geschlossenen Laubengängen**), das Türblatt besteht aus Holz oder Holzwerkstoffen, das Türsystem ist einflügelig.

**Ergänzungen zur StLB HB-022+ABK-020****Ausschreibungstexte ZZZ**

Leistungsverzeichnis

gedruckt am 15.11.2023  
LB-HB-022+ABK-020 Preisangaben in EUR

Türblätter:

Die Türblätter erfüllen mindestens die allgemeinen Anforderungen an Türblätter gemäß ÖNORM sowie die Anforderungen an Innentüren Beanspruchungsklasse C.

Türblattdicke:

Das Türblatt ist mit einer Mindestdicke von 40 mm ausgeführt (mit Maßtoleranzen gemäß ÖNORM).

Mindest-Anforderungen:

Schallschutz  $R_w = 30$  dB.Wärmeschutz  $U = 1,7$  W/(m<sup>2</sup>.K).

Einbruchhemmung Widerstandsklasse 1.

Feuerschutz (EI2 30):

Ausführung in Feuerwiderstandsklasse EI2 30 (im Positionsstichwort in abgekürzter Schreibweise EI2 30).

43.Y2 00 + Folgende Angaben und Anforderungen an die Art und Weise der Leistungserbringung gelten als vereinbart und sind in die Einheitspreise einkalkuliert.

**43.Y2 00A + Material/Erzeugnis n.W.AN zu 43Y2**

Das Verwenden nachstehend angebotener Materialien/Erzeugnisse zu den angegebenen Positionen dieser ULG wird vereinbart:

Betrifft Position(en): 

Material/Erzeugnis nach Wahl des Auftragnehmers (AN).

Angeboten: (.....)

**43.Y2 00B + Material/Erzeugnis Beispiel AG zu 43Y2**

Das Verwenden nachstehend angebotener Materialien/Erzeugnisse zu den angegebenen Positionen dieser ULG wird vereinbart:

Betrifft Position(en): Beispielhaftes Material/Erzeugnis: 

Angeboten ist das beispielhafte oder ein Material/Erzeugnis gleichwertiger Art.

Kriterien der Gleichwertigkeit: 

Angeboten: (.....)

**43.Y3 + Wohnungseingangst.Klasse C+Stahl-Türblatt 40mm EI0 (ABD)**

Version 2020

Türsystem C-S für Wohnungseingangstüren:

Das Türsystem erfüllt mindestens die allgemeinen Anforderungen an Türen gemäß ÖNORM, Beanspruchungsklasse C (**Wohnungseingangstüren und Türen an geschlossenen Laubengängen**), das Türblatt besteht aus verzinktem Stahl, das Türsystem ist einflügelig.

Türblätter:

Die Türblätter erfüllen mindestens die allgemeinen Anforderungen an Türblätter gemäß ÖNORM sowie die Anforderungen an Innentüren Beanspruchungsklasse C.

Türblattdicke:

Das Türblatt ist mit einer Mindestdicke von 40 mm ausgeführt (mit Maßtoleranzen gemäß ÖNORM).

Mindest-Anforderungen:

Schallschutz  $R_w = 30$  dB.

**Ergänzungen zur StLB HB-022+ABK-020****Ausschreibungstexte ZZZ**

Leistungsverzeichnis

gedruckt am 15.11.2023  
LB-HB-022+ABK-020 Preisangaben in EUR

Wärmeschutz  $U = 1,7 \text{ W}/(\text{m}^2\cdot\text{K})$ .  
Einbruchhemmung Widerstandsklasse 1.  
Keine Anforderungen an den Feuerschutz (EI0).

43.Y3 00 + Folgende Angaben und Anforderungen an die Art und Weise der Leistungserbringung gelten als vereinbart und sind in die Einheitspreise einkalkuliert.

**43.Y3 00A + Material/Erzeugnis n.W.AN zu 43Y3**

Das Verwenden nachstehend angebotener Materialien/Erzeugnisse zu den angegebenen Positionen dieser ULG wird vereinbart:

Betrifft Position(en):   
Material/Erzeugnis nach Wahl des Auftragnehmers (AN).  
Angeboten: (.....)

**43.Y3 00B + Material/Erzeugnis Beispiel AG zu 43Y3**

Das Verwenden nachstehend angebotener Materialien/Erzeugnisse zu den angegebenen Positionen dieser ULG wird vereinbart:

Betrifft Position(en):   
Beispielhaftes Material/Erzeugnis:   
Angeboten ist das beispielhafte oder ein Material/Erzeugnis gleichwertiger Art.  
Kriterien der Gleichwertigkeit:   
Angeboten: (.....)

**43.Y4 + Wohnungseingangst.Klasse C+Stahl-Türblatt 40mm EI2 30 (ABD)**

Version 2020

Türsystem C-H für Wohnungseingangstüren:

Das Türsystem erfüllt mindestens die allgemeinen Anforderungen an Türen gemäß ÖNORM, Beanspruchungsklasse C (**Wohnungseingangstüren und Türen an geschlossenen Laubengängen**), das Türblatt besteht aus verzinktem Stahl, das Türsystem ist einflügelig.

Türblätter:

Die Türblätter erfüllen mindestens die allgemeinen Anforderungen an Türblätter gemäß ÖNORM sowie die Anforderungen an Innentüren Beanspruchungsklasse C.

Türblattdicke:

Das Türblatt ist mit einer Mindestdicke von 40 mm ausgeführt (mit Maßtoleranzen gemäß ÖNORM).

Mindest-Anforderungen:

Schallschutz  $R_w = 30 \text{ dB}$ .  
Wärmeschutz  $U = 1,7 \text{ W}/(\text{m}^2\cdot\text{K})$ .  
Einbruchhemmung Widerstandsklasse 1.

Feuerschutz (EI2 30):

Ausführung in Feuerwiderstandsklasse EI2 30 (im Positionsstichwort in abgekürzter Schreibweise EI2 30).

43.Y4 00 + Folgende Angaben und Anforderungen an die Art und Weise der Leistungserbringung gelten als vereinbart und sind in die Einheitspreise einkalkuliert.

**43.Y4 00A + Material/Erzeugnis n.W.AN zu 43Y4**

Das Verwenden nachstehend angebotener Materialien/Erzeugnisse zu den angegebenen Positionen dieser ULG wird vereinbart:

**Ergänzungen zur StLB HB-022+ABK-020****Ausschreibungstexte ZZZ**

Leistungsverzeichnis

gedruckt am 15.11.2023  
LB-HB-022+ABK-020 Preisangaben in EUR

Betrifft Position(en):   
 Material/Erzeugnis nach Wahl des Auftragnehmers (AN).  
 Angeboten: (.....)

**43.Y4 00B + Material/Erzeugnis Beispiel AG zu 43Y4**

Das Verwenden nachstehend angebotener Materialien/Erzeugnisse zu den angegebenen Positionen dieser ULG wird vereinbart:

Betrifft Position(en):   
 Beispielhaftes Material/Erzeugnis:   
 Angeboten ist das beispielhafte oder ein Material/Erzeugnis gleichwertiger Art.  
 Kriterien der Gleichwertigkeit:   
 Angeboten: (.....)

**43.Y5 + Wohnungseingangst.Klasse C+Holz-Türblatt 60mm EI0 (ABD)**

Version 2020

Türsystem C-H Wohnungseingangstüren:

Das Türsystem erfüllt mindestens die allgemeinen Anforderungen an Türen gemäß ÖNORM, Beanspruchungsklasse C (**Wohnungseingangstüren und Türen an geschlossenen Laubengängen**), das Türblatt besteht aus Holz oder Holzwerkstoffen, das Türsystem ist einflügelig.

Türblätter:

Die Türblätter erfüllen mindestens die allgemeinen Anforderungen an Türblätter gemäß ÖNORM sowie die Anforderungen an Innentüren Beanspruchungsklasse C.

Türblattdicke:

Das Türblatt ist mit einer Mindestdicke von 60 mm ausgeführt (mit Maßtoleranzen gemäß ÖNORM).

Mindest-Anforderungen:

Schallschutz  $R_w = 35$  dB.  
 Wärmeschutz  $U = 1,7$  W/(m<sup>2</sup>.K).  
 Einbruchhemmung Widerstandsklasse 1.  
 Keine Anforderungen an den Feuerschutz (EI0).

43.Y5 00 + Folgende Angaben und Anforderungen an die Art und Weise der Leistungserbringung gelten als vereinbart und sind in die Einheitspreise einkalkuliert.

**43.Y5 00A + Material/Erzeugnis n.W.AN zu 43Y5**

Das Verwenden nachstehend angebotener Materialien/Erzeugnisse zu den angegebenen Positionen dieser ULG wird vereinbart:

Betrifft Position(en):   
 Material/Erzeugnis nach Wahl des Auftragnehmers (AN).  
 Angeboten: (.....)

**43.Y5 00B + Material/Erzeugnis Beispiel AG zu 43Y5**

Das Verwenden nachstehend angebotener Materialien/Erzeugnisse zu den angegebenen Positionen dieser ULG wird vereinbart:

Betrifft Position(en):   
 Beispielhaftes Material/Erzeugnis:   
 Angeboten ist das beispielhafte oder ein Material/Erzeugnis gleichwertiger Art.  
 Kriterien der Gleichwertigkeit:   
 Angeboten: (.....)

**Ergänzungen zur StLB HB-022+ABK-020****Ausschreibungstexte ZZZ**

Leistungsverzeichnis

gedruckt am 15.11.2023  
LB-HB-022+ABK-020 Preisangaben in EUR**43.Y6 + Wohnungseingangst.Klasse C+Holz-Türblatt 60mm EI2 30 (ABD)**

Version 2020

Türsystem C-H für Wohnungseingangstüren:

Das Türsystem erfüllt mindestens die allgemeinen Anforderungen an Türen gemäß ÖNORM, Beanspruchungsklasse C (**Wohnungseingangstüren und Türen an geschlossenen Laubengängen**), das Türblatt besteht aus Holz oder Holzwerkstoffen, das Türsystem ist einflügelig.

Türblätter:

Die Türblätter erfüllen mindestens die allgemeinen Anforderungen an Türblätter gemäß ÖNORM sowie die Anforderungen an Innentüren Beanspruchungsklasse C.

Türblattdicke:

Das Türblatt ist mit einer Mindestdicke von 60 mm ausgeführt (mit Maßtoleranzen gemäß ÖNORM).

Mindest-Anforderungen:

Schallschutz  $R_w = 35$  dB.Wärmeschutz  $U = 1,7$  W/(m<sup>2</sup>.K).

Einbruchhemmung Widerstandsklasse 1.

Feuerschutz (EI2 30):

Ausführung in Feuerwiderstandsklasse EI2 30 (im Positionsstichwort in abgekürzter Schreibweise EI2 30).

43.Y6 00 + Folgende Angaben und Anforderungen an die Art und Weise der Leistungserbringung gelten als vereinbart und sind in die Einheitspreise einkalkuliert.

**43.Y6 00A + Material/Erzeugnis n.W.AN zu 43Y6**

Das Verwenden nachstehend angebotener Materialien/Erzeugnisse zu den angegebenen Positionen dieser ULG wird vereinbart:

Betrifft Position(en): 

Material/Erzeugnis nach Wahl des Auftragnehmers (AN).

Angeboten: (.....)

**43.Y6 00B + Material/Erzeugnis Beispiel AG zu 43Y6**

Das Verwenden nachstehend angebotener Materialien/Erzeugnisse zu den angegebenen Positionen dieser ULG wird vereinbart:

Betrifft Position(en): Beispielhaftes Material/Erzeugnis: 

Angeboten ist das beispielhafte oder ein Material/Erzeugnis gleichwertiger Art.

Kriterien der Gleichwertigkeit: 

Angeboten: (.....)

**43.Y7 + Wohnungseingangst.Klasse C+Stahl-Türblatt 60mm EI0 (ABD)**

Version 2020

Türsystem C-S für Wohnungseingangstüren:

Das Türsystem erfüllt mindestens die allgemeinen Anforderungen an Türen gemäß ÖNORM, Beanspruchungsklasse C (**Wohnungseingangstüren und Türen an geschlossenen Laubengängen**), das Türblatt besteht aus verzinktem Stahl, das Türsystem ist einflügelig.

Türblätter:

Die Türblätter erfüllen mindestens die allgemeinen Anforderungen an Türblätter gemäß ÖNORM

**Ergänzungen zur StLB HB-022+ABK-020****Ausschreibungstexte ZZZ**

Leistungsverzeichnis

gedruckt am 15.11.2023  
LB-HB-022+ABK-020 Preisangaben in EUR

sowie die Anforderungen an Innentüren Beanspruchungsklasse C.

Türblattdicke:

Das Türblatt ist mit einer Mindestdicke von 60 mm ausgeführt (mit Maßtoleranzen gemäß ÖNORM).

Mindest-Anforderungen:

Schallschutz  $R_w = 35$  dB.Wärmeschutz  $U = 1,7$  W/(m<sup>2</sup>.K).

Einbruchhemmung Widerstandsklasse 1.

Keine Anforderungen an den Feuerschutz (EI0).

43.Y7 00 + Folgende Angaben und Anforderungen an die Art und Weise der Leistungserbringung gelten als vereinbart und sind in die Einheitspreise einkalkuliert.

**43.Y7 00A + Material/Erzeugnis n.W.AN zu 43Y7**

Das Verwenden nachstehend angebotener Materialien/Erzeugnisse zu den angegebenen Positionen dieser ULG wird vereinbart:

Betrifft Position(en): \_\_\_\_\_

Material/Erzeugnis nach Wahl des Auftragnehmers (AN).

Angeboten: (.....)

**43.Y7 00B + Material/Erzeugnis Beispiel AG zu 43Y7**

Das Verwenden nachstehend angebotener Materialien/Erzeugnisse zu den angegebenen Positionen dieser ULG wird vereinbart:

Betrifft Position(en): \_\_\_\_\_

Beispielhaftes Material/Erzeugnis: \_\_\_\_\_

Angeboten ist das beispielhafte oder ein Material/Erzeugnis gleichwertiger Art.

Kriterien der Gleichwertigkeit: \_\_\_\_\_

Angeboten: (.....)

**43.Y8 + Wohnungseingangst.Klasse C+Stahl-Türblatt 60mm EI2 30 (ABD)**

Version 2020

Türsystem C-H für Wohnungseingangstüren:

Das Türsystem erfüllt mindestens die allgemeinen Anforderungen an Türen gemäß ÖNORM, Beanspruchungsklasse C (**Wohnungseingangstüren und Türen an geschlossenen Laubengängen**), das Türblatt besteht aus verzinktem Stahl, das Türsystem ist einflügelig.

Türblätter:

Die Türblätter erfüllen mindestens die allgemeinen Anforderungen an Türblätter gemäß ÖNORM sowie die Anforderungen an Innentüren Beanspruchungsklasse C.

Türblattdicke:

Das Türblatt ist mit einer Mindestdicke von 60 mm ausgeführt (mit Maßtoleranzen gemäß ÖNORM).

Mindest-Anforderungen:

Schallschutz  $R_w = 35$  dB.Wärmeschutz  $U = 1,7$  W/(m<sup>2</sup>.K).

Einbruchhemmung Widerstandsklasse 1.

Feuerschutz (EI2 30):

Ausführung in Feuerwiderstandsklasse EI2 30 (im Positionsstichwort in abgekürzter Schreibweise EI2 30).

**Ergänzungen zur StLB HB-022+ABK-020****Ausschreibungstexte ZZZ**

Leistungsverzeichnis

gedruckt am 15.11.2023

LB-HB-022+ABK-020

Preisangaben in EUR

43.Y8 00 + Folgende Angaben und Anforderungen an die Art und Weise der Leistungserbringung gelten als vereinbart und sind in die Einheitspreise einkalkuliert.

**43.Y8 00A + Material/Erzeugnis n.W.AN zu 43Y8**

Das Verwenden nachstehend angebotener Materialien/Erzeugnisse zu den angegebenen Positionen dieser ULG wird vereinbart:

Betrifft Position(en): \_\_\_\_\_

Material/Erzeugnis nach Wahl des Auftragnehmers (AN).

Angeboten: (.....)

**43.Y8 00B + Material/Erzeugnis Beispiel AG zu 43Y8**

Das Verwenden nachstehend angebotener Materialien/Erzeugnisse zu den angegebenen Positionen dieser ULG wird vereinbart:

Betrifft Position(en): \_\_\_\_\_

Beispielhaftes Material/Erzeugnis: \_\_\_\_\_

Angeboten ist das beispielhafte oder ein Material/Erzeugnis gleichwertiger Art.

Kriterien der Gleichwertigkeit: \_\_\_\_\_

Angeboten: (.....)

**43.Z1 + Zargen u.Stöcke f.Wohnungseingangstüren EI0 (ABD)**

Version 2020

**Zargen / Stöcke (Abkürzungen):**

UZ: Umfassungszargen aus Stahl

EZ: Eckzargen aus Stahl

HST-UZ: Holzstock - Umfassungszarge aus Holz

HST-EZ: Holzstock - Eckzarge aus Holz

Wohnungseingangstüren werden in den Positionsstichworten mit WET abgekürzt.

**Zargen/Stöcke:**

Folgende Leistungen sind bei Zargen bzw. Stöcke in den Einheitspreis einkalkuliert:

Für Zargen und Stöcke im Eingangsbereich bei Wohnungen bzw. Laubengängen ist eine untere Aussteifung, sowie eine Schwelle mit maximal 2cm Höhe nach Material Wahl des AGs auszuführen. Die Schwelle ist vom Türblattanschlag bis zur Außenkante der Zarge zu führen.

Die Befestigung der Zarge/Stockes hat mit Verankerungsteilen direkt am Bauteil zu erfolgen.

43.Z1 00 + Folgende Angaben und Anforderungen an die Art und Weise der Leistungserbringung gelten als vereinbart und sind in die Einheitspreise einkalkuliert.

**43.Z1 00A + Material/Erzeugnis n.W.AN zu 43Z1**

Das Verwenden nachstehend angebotener Materialien/Erzeugnisse zu den angegebenen Positionen dieser ULG wird vereinbart:

Betrifft Position(en): \_\_\_\_\_

Material/Erzeugnis nach Wahl des Auftragnehmers (AN).

Angeboten: (.....)

**43.Z1 00B + Material/Erzeugnis Beispiel AG zu 43Z1**

Das Verwenden nachstehend angebotener Materialien/Erzeugnisse zu den angegebenen Positionen dieser ULG wird vereinbart:

Betrifft Position(en): \_\_\_\_\_

Beispielhaftes Material/Erzeugnis: \_\_\_\_\_

**Ergänzungen zur StLB HB-022+ABK-020****Ausschreibungstexte ZZZ**

Leistungsverzeichnis

gedruckt am 15.11.2023

LB-HB-022+ABK-020

Preisangaben in EUR

Angeboten ist das beispielhafte oder ein Material/Erzeugnis gleichwertiger Art.

Kriterien der Gleichwertigkeit: \_\_\_\_\_

Angeboten: (.....)

**43.Z2 + Zargen u.Stöcke f.Wohnungeingangstüren EI2 30 (ABD)**

Version 2020

**Zargen / Stöcke (Abkürzungen):**

UZ: Umfassungszargen aus Stahl

EZ: Eckzargen aus Stahl

HST-UZ: Holzstock - Umfassungszarge aus Holz

HST-EZ: Holzstock - Eckzarge aus Holz

Wohnungseingangstüren werden in den Positionsstichworten mit WET abgekürzt.

**Zargen/Stöcke:**

Folgende Leistungen sind bei Zargen bzw. Stöcke in den Einheitspreis einkalkuliert:

Für Zargen und Stöcke im Eingangsbereich bei Wohnungen bzw. Laubengängen ist eine untere Aussteifung, sowie eine Schwelle mit maximal 2cm Höhe nach Material Wahl des AGs auszuführen. Die Schwelle ist vom Türblattanschlag bis zur Außenkante der Zarge zu führen.

Die Befestigung der Zarge/Stockes hat mit Verankerungsteilen direkt am Bauteil zu erfolgen.

**Feuerschutz (EI2 30):**

Ausführung in Feuerwiderstandsklasse EI2 30 (im Positionsstichwort in abgekürzter Schreibweise EI2 30).

Bei etwaigen Brandschutzbeschichtungen ist darauf zu achten, dass diese bei Aufquellen die Rauchdichtheit des Türsystems noch gewährleisten.

43.Z2 00 + Folgende Angaben und Anforderungen an die Art und Weise der Leistungserbringung gelten als vereinbart und sind in die Einheitspreise einkalkuliert.

**43.Z2 00A + Material/Erzeugnis n.W.AN zu 43Z2**

Das Verwenden nachstehend angebotener Materialien/Erzeugnisse zu den angegebenen Positionen dieser ULG wird vereinbart:

Betrifft Position(en): \_\_\_\_\_

Material/Erzeugnis nach Wahl des Auftragnehmers (AN).

Angeboten: (.....)

**43.Z2 00B + Material/Erzeugnis Beispiel AG zu 43Z2**

Das Verwenden nachstehend angebotener Materialien/Erzeugnisse zu den angegebenen Positionen dieser ULG wird vereinbart:

Betrifft Position(en): \_\_\_\_\_

Beispielhaftes Material/Erzeugnis: \_\_\_\_\_

Angeboten ist das beispielhafte oder ein Material/Erzeugnis gleichwertiger Art.

Kriterien der Gleichwertigkeit: \_\_\_\_\_

Angeboten: (.....)

**43.ZE + Stahl-Eckzargen (ABD)**

Version 2020

**Zargen / Stöcke (Abkürzungen):**

EZ: Eckzargen aus Stahl

**Enthaltene Leistungen:**



**Ergänzungen zur StLB HB-022+ABK-020****Ausschreibungstexte ZZZ**

Leistungsverzeichnis

gedruckt am 15.11.2023  
LB-HB-022+ABK-020 Preisangaben in EUR

Folgende Leistungen sind in die Zargen bzw. Stöcke einzukalkulieren:

Für Zargen von echten Außentüren ist eine untere Aussteifung, sowie eine Schwelle mit maximal 2cm Höhe nach Material Wahl des AGs auszuführen. Die Schwelle ist vom Türblattanschlag bis zur Außenkante der Zarge zu führen.

Die Befestigung der Zarge hat mit Verankerungsteilen direkt am Bauteil zu erfolgen.

**Feuerschutz (EI2 30):**

Ausführung in Feuerwiderstandsklasse EI2 30 (im Positionsstichwort in abgekürzter Schreibweise EI2 30).

Bei etwaigen Brandschutzbeschichtungen ist darauf zu achten, dass diese bei Aufquellen die Rauchdichtheit des Türsystems noch gewährleisten.

43.ZE 00 + Folgende Angaben und Anforderungen an die Art und Weise der Leistungserbringung gelten als vereinbart und sind in die Einheitspreise einkalkuliert.

**43.ZE 00A + Material/Erzeugnis n.W.AN zu 43ZE**

Das Verwenden nachstehend angebotener Materialien/Erzeugnisse zu den angegebenen Positionen dieser ULG wird vereinbart:

Betrifft Position(en):

Material/Erzeugnis nach Wahl des Auftragnehmers (AN).

Angeboten: (. . . . .)

**43.ZE 00B + Material/Erzeugnis Beispiel AG zu 43ZE**

Das Verwenden nachstehend angebotener Materialien/Erzeugnisse zu den angegebenen Positionen dieser ULG wird vereinbart:

Betrifft Position(en):

Beispielhaftes Material/Erzeugnis:

Angeboten ist das beispielhafte oder ein Material/Erzeugnis gleichwertiger Art.

Kriterien der Gleichwertigkeit:

Angeboten: (. . . . .)

**Ergänzungen zur StLB HB-022+ABK-020****Ausschreibungstexte ZZZ**

Leistungsverzeichnis

gedruckt am 15.11.2023  
LB-HB-022+ABK-020 Preisangaben in EUR**44 Wärmedämmverbundsysteme (WDVS)**

Version 022 (2021-12)

Soweit in Vorbemerkungen oder Positionstexten nicht anders angegeben, gelten für alle Leistungen dieser Gruppe folgende Regelungen:

**1. Begriffe:**

Im Folgenden wird für:

- Außenwand-Wärmedämmverbundsystem die Abkürzung WDVS
- untere Fassadenabschlüsse, die zum Schutz gegen Spritzwasser und etwaige Durchfeuchtung in erdberührten Bereichen gemäß ÖNORM eine besondere Ausführung erfordern (Material und Verarbeitung) der Begriff Spritzwasserbereich (z.B. Sockel) verwendet.

**2. Kennzeichnung/Nachweise:**

Systemkomponenten des gleichen Systemherstellers (Systemhalters) und von diesem empfohlenes Zubehör werden verwendet. Auf Anforderung werden dem Auftraggeber alle Nachweise (z.B. Konformitätspapier) vorgelegt.

**3. Untergrundeigenschaften:**

Die Ausführung des WDVS erfolgt auf Untergründen, für die gemäß ÖNORM kein besonderer Eignungsnachweis erforderlich ist.

**4. Verarbeitung:**

Die Verarbeitung erfolgt durch qualifiziertes Personal. Etwaige ergänzende Verarbeitungsrichtlinien des Systemhalters und anerkannte technische Regeln zur Qualitätssicherung ( z.B. Verarbeitungsrichtlinien) gelten ebenfalls als Vertragsbestandteil.

**4.1 Leibungen:**

Die Ausführung der Wärmedämmung im Leibungs- und Sturzbereich (z.B. bei Fenster- und Türöffnungen) erfolgt in der Dicke des Dämmstoffes der Fassadenfläche, soweit nicht aus zwingenden räumlichen Gründen nur eine geringere Dicke möglich ist. Für solche etwaige räumlich erzwungenen Dickenunterschiede erfolgt keine Änderung der Einheitspreise.

**5. Einkalkulierte Leistungen:**

Folgende Leistungen sind (ergänzend zu den Nebenleistungen gemäß ÖNORM) in die Einheitspreise einkalkuliert:

- eine Kantenausbildung mit Gewebewinkel oder Eckprofil
- die Ausführung der Stoßfestigkeit in der Nutzungskategorie II
- eine Eigenüberwachung gemäß ÖNORM
- eine Zusammenarbeit mit dem Auftraggeber (örtliche Bauaufsicht) für die zeitliche und räumliche Festlegung von Stichproben und die Art der Dokumentation der Prüfergebnisse
- die Behebung etwaiger bei den Prüfungen entstandener Schäden
- die Übergabe des während der Ausführungszeit auf der Baustelle aufliegenden Protokolls mit der Schlussrechnung

**44.01 Schutzabdeckungen, Vorarbeiten**

Im Folgenden ist unter dem Begriff Entsorgen das Laden, Abtransportieren sowie das Verwerten, Deponieren oder Entsorgen der Baurestmassen zu verstehen.

44.01 00 + Folgende Angaben und Anforderungen an die Art und Weise der Leistungserbringung gelten als vereinbart und sind in die Einheitspreise einkalkuliert.

**44.01 00A + Material/Erzeugnis n.W.AN zu 4401**

Das Verwenden nachstehend angebotener Materialien/Erzeugnisse zu den angegebenen Positionen dieser ULG wird vereinbart:

**Ergänzungen zur StLB HB-022+ABK-020****Ausschreibungstexte ZZZ**

Leistungsverzeichnis

gedruckt am 15.11.2023  
LB-HB-022+ABK-020 Preisangaben in EUR

Betrifft Position(en):   
 Material/Erzeugnis nach Wahl des Auftragnehmers (AN).  
 Angeboten: (.....)

**44.01 00B + Material/Erzeugnis Beispiel AG zu 4401**

Das Verwenden nachstehend angebotener Materialien/Erzeugnisse zu den angegebenen Positionen dieser ULG wird vereinbart:

Betrifft Position(en):   
 Beispielhaftes Material/Erzeugnis:   
 Angeboten ist das beispielhafte oder ein Material/Erzeugnis gleichwertiger Art.  
 Kriterien der Gleichwertigkeit:   
 Angeboten: (.....)

**44.02 WDVS aus Polystyrol (EPS-F)**

Eine zusätzliche mechanische Befestigung (Schraubdübeln und Rondellen) ist in eigenen Positionen beschrieben.

44.02 00 + Folgende Angaben und Anforderungen an die Art und Weise der Leistungserbringung gelten als vereinbart und sind in die Einheitspreise einkalkuliert.

**44.02 00A + Material/Erzeugnis n.W.AN zu 4402**

Das Verwenden nachstehend angebotener Materialien/Erzeugnisse zu den angegebenen Positionen dieser ULG wird vereinbart:

Betrifft Position(en):   
 Material/Erzeugnis nach Wahl des Auftragnehmers (AN).  
 Angeboten: (.....)

**44.02 00B + Material/Erzeugnis Beispiel AG zu 4402**

Das Verwenden nachstehend angebotener Materialien/Erzeugnisse zu den angegebenen Positionen dieser ULG wird vereinbart:

Betrifft Position(en):   
 Beispielhaftes Material/Erzeugnis:   
 Angeboten ist das beispielhafte oder ein Material/Erzeugnis gleichwertiger Art.  
 Kriterien der Gleichwertigkeit:   
 Angeboten: (.....)

**44.03 WDVS mit Mineralwolle-Platten (MW-PT)**

Eine zusätzliche mechanische Befestigung (Schraubdübeln und Rondellen) ist in eigenen Positionen beschrieben.

Für die Gruppe der Dämmstoffe MW-PT5 und MW-PT80 ist die Befestigung mit Schraubdübeln und Rondellen nicht zulässig und muss mit eigenen Positionen ausgeschrieben werden.

44.03 00 + Folgende Angaben und Anforderungen an die Art und Weise der Leistungserbringung gelten als vereinbart und sind in die Einheitspreise einkalkuliert.

**44.03 00A + Material/Erzeugnis n.W.AN zu 4403**

Das Verwenden nachstehend angebotener Materialien/Erzeugnisse zu den angegebenen Positionen dieser ULG wird vereinbart:

Betrifft Position(en):   
 Material/Erzeugnis nach Wahl des Auftragnehmers (AN).  
 Angeboten: (.....)

**Ergänzungen zur StLB HB-022+ABK-020****Ausschreibungstexte ZZZ**

Leistungsverzeichnis

gedruckt am 15.11.2023  
LB-HB-022+ABK-020 Preisangaben in EUR**44.03 00B + Material/Erzeugnis Beispiel AG zu 4403**

Das Verwenden nachstehend angebotener Materialien/Erzeugnisse zu den angegebenen Positionen dieser ULG wird vereinbart:

Betrifft Position(en): \_\_\_\_\_

Beispielhaftes Material/Erzeugnis: \_\_\_\_\_

Angeboten ist das beispielhafte oder ein Material/Erzeugnis gleichwertiger Art.

Kriterien der Gleichwertigkeit: \_\_\_\_\_

Angeboten: (.....)

**44.13 WDVS untere Fassadenabschlüsse**

Unabhängig davon, ob ein vor- oder rückspringender Sockel ausgeführt wird, oder die Fassade in gleicher Dicke bis zum Geländeniveau geführt wird, werden im Spritzwasserbereich (30 cm hoch) und unter der Geländeoberkante vom Systemhalter dafür vorgesehene Dämmplatten (z.B. EPS-P, EPS-S oder XPS-R) verwendet.

Nach Wahl des Auftragnehmers können solche besonderen Dämmstoffe aus Gründen der Arbeitersparnis nach oben oder unten abgetrept oder bis zu einer durchgehenden waagrechten Trennlinie (z.B. bis zu einem Sockelprofil) auch über oder unter dem in der Norm vorgesehenen Spritzwasserbereich von 30 cm ohne gesonderte Vergütung verwendet werden.

44.13 00 + Folgende Angaben und Anforderungen an die Art und Weise der Leistungserbringung gelten als vereinbart und sind in die Einheitspreise einkalkuliert.

**44.13 00A + Material/Erzeugnis n.W.AN zu 4413**

Das Verwenden nachstehend angebotener Materialien/Erzeugnisse zu den angegebenen Positionen dieser ULG wird vereinbart:

Betrifft Position(en): \_\_\_\_\_

Material/Erzeugnis nach Wahl des Auftragnehmers (AN).

Angeboten: (.....)

**44.13 00B + Material/Erzeugnis Beispiel AG zu 4413**

Das Verwenden nachstehend angebotener Materialien/Erzeugnisse zu den angegebenen Positionen dieser ULG wird vereinbart:

Betrifft Position(en): \_\_\_\_\_

Beispielhaftes Material/Erzeugnis: \_\_\_\_\_

Angeboten ist das beispielhafte oder ein Material/Erzeugnis gleichwertiger Art.

Kriterien der Gleichwertigkeit: \_\_\_\_\_

Angeboten: (.....)

**44.14 Mechanische Befestigung (Dübel)****1. Mechanische Befestigungen:**

1.1 Die mechanische Befestigung erfolgt gemäß ÖNORM.

1.2 Für die Gruppe der Dämmstoffe MW-PT5 und MW-PT80 ist die Befestigung mit Schraubdübeln und Rondellen nicht zulässig und muss mit eigenen Positionen ausgeschrieben werden.

**2. Wärmebrücken und Verfärbungen :**

Der Wärmedurchgangskoeffizient der verwendeten Dübel wird auf Anforderung des Auftraggebers kostenlos nachgewiesen.

**3. Ausmaß- und Abrechnungsregeln:**

Die Einheitspreise der zusätzlichen mechanischen Befestigung gelten ohne Unterschied der tatsächlichen Dübellängen für die angegebene Dicke der Wärmedämmung zuzüglich der angegebenen Putzdicke(n) und der dem Untergrund entsprechenden Verankerungslänge gemäß Norm.

**Ergänzungen zur StLB HB-022+ABK-020****Ausschreibungstexte ZZZ**

Leistungsverzeichnis

gedruckt am 15.11.2023  
LB-HB-022+ABK-020 Preisangaben in EUR

44.14 00 + Folgende Angaben und Anforderungen an die Art und Weise der Leistungserbringung gelten als vereinbart und sind in die Einheitspreise einkalkuliert.

**44.14 00A + Material/Erzeugnis n.W.AN zu 4414**

Das Verwenden nachstehend angebotener Materialien/Erzeugnisse zu den angegebenen Positionen dieser ULG wird vereinbart:

Betrifft Position(en): \_\_\_\_\_

Material/Erzeugnis nach Wahl des Auftragnehmers (AN).

Angeboten: (.....)

**44.14 00B + Material/Erzeugnis Beispiel AG zu 4414**

Das Verwenden nachstehend angebotener Materialien/Erzeugnisse zu den angegebenen Positionen dieser ULG wird vereinbart:

Betrifft Position(en): \_\_\_\_\_

Beispielhaftes Material/Erzeugnis: \_\_\_\_\_

Angeboten ist das beispielhafte oder ein Material/Erzeugnis gleichwertiger Art.

Kriterien der Gleichwertigkeit: \_\_\_\_\_

Angeboten: (.....)

**44.15 Profile, Fassaden-Fertigteile, Nuten**

44.15 00 + Folgende Angaben und Anforderungen an die Art und Weise der Leistungserbringung gelten als vereinbart und sind in die Einheitspreise einkalkuliert.

**44.15 00A + Material/Erzeugnis n.W.AN zu 4415**

Das Verwenden nachstehend angebotener Materialien/Erzeugnisse zu den angegebenen Positionen dieser ULG wird vereinbart:

Betrifft Position(en): \_\_\_\_\_

Material/Erzeugnis nach Wahl des Auftragnehmers (AN).

Angeboten: (.....)

**44.15 00B + Material/Erzeugnis Beispiel AG zu 4415**

Das Verwenden nachstehend angebotener Materialien/Erzeugnisse zu den angegebenen Positionen dieser ULG wird vereinbart:

Betrifft Position(en): \_\_\_\_\_

Beispielhaftes Material/Erzeugnis: \_\_\_\_\_

Angeboten ist das beispielhafte oder ein Material/Erzeugnis gleichwertiger Art.

Kriterien der Gleichwertigkeit: \_\_\_\_\_

Angeboten: (.....)

**44.1E + Profile, Fassaden-Fertigteile, Nuten - Ergänzungen (ABD)**

44.1E 00 + Folgende Angaben und Anforderungen an die Art und Weise der Leistungserbringung gelten als vereinbart und sind in die Einheitspreise einkalkuliert.

**44.1E 00A + Material/Erzeugnis n.W.AN zu 441E**

Das Verwenden nachstehend angebotener Materialien/Erzeugnisse zu den angegebenen Positionen dieser ULG wird vereinbart:

Betrifft Position(en): \_\_\_\_\_

Material/Erzeugnis nach Wahl des Auftragnehmers (AN).

Angeboten: (.....)

**Ergänzungen zur StLB HB-022+ABK-020****Ausschreibungstexte ZZZ**

Leistungsverzeichnis

gedruckt am 15.11.2023  
LB-HB-022+ABK-020 Preisangaben in EUR**44.1E 00B + Material/Erzeugnis Beispiel AG zu 441E**

Das Verwenden nachstehend angebotener Materialien/Erzeugnisse zu den angegebenen Positionen dieser ULG wird vereinbart:

Betrifft Position(en): [REDACTED]

Beispielhaftes Material/Erzeugnis: [REDACTED]

Angeboten ist das beispielhafte oder ein Material/Erzeugnis gleichwertiger Art.

Kriterien der Gleichwertigkeit: [REDACTED]

Angeboten: (. . . . .)

**44.1M + Innendämmung von Außenwänden MULTIPOR TIPWall (YTONG)**

Version 2020-10

Im Folgenden ist das Liefern und Verarbeiten/Versetzen/Vermauern beschrieben.

Die Verarbeitungsrichtlinien des Herstellers werden eingehalten.

Im Positionsstichwort ist der  $\lambda$ -Wert (W/mK) angegeben.

**Zubehör:**

Positionen für Zubehör beschreiben Ergänzungen zu vorangegangenen Positionen (Leistungen) und werden nur aus dem System oder der Auswahl von Produkten des Herstellers der Grundposition angeboten bzw. ausgeführt.

44.1M 00 + Folgende Angaben und Anforderungen an die Art und Weise der Leistungserbringung gelten als vereinbart und sind in die Einheitspreise einkalkuliert.

**44.1M 00A + Material/Erzeugnis n.W.AN zu 441M**

Das Verwenden nachstehend angebotener Materialien/Erzeugnisse zu den angegebenen Positionen dieser ULG wird vereinbart:

Betrifft Position(en): [REDACTED]

Material/Erzeugnis nach Wahl des Auftragnehmers (AN).

Angeboten: (. . . . .)

**44.1M 00B + Material/Erzeugnis Beispiel AG zu 441M**

Das Verwenden nachstehend angebotener Materialien/Erzeugnisse zu den angegebenen Positionen dieser ULG wird vereinbart:

Betrifft Position(en): [REDACTED]

Beispielhaftes Material/Erzeugnis: [REDACTED]

Angeboten ist das beispielhafte oder ein Material/Erzeugnis gleichwertiger Art.

Kriterien der Gleichwertigkeit: [REDACTED]

Angeboten: (. . . . .)

**44.20 Oberputze für WDVS****1. Putzarten, Farben:**

Stoßen verschiedene Putzarten oder Färbungen innerhalb zusammenhängender Putzflächen aneinander, sind die sich daraus ergebenden Erschwernisse mit einer Aufzählung geregelt.

Kein Anspruch auf Aufzählung besteht, wenn verschiedene Putzarten oder Färbungen nicht aneinander stoßen oder durch angeordnete Nuten oder Faschen, die mit eigener Position abgerechnet werden, getrennt sind, und für Anschlüsse an nicht verputzte Bauteile (z.B. Verkleidungen, Inkrustierungen oder Sichtbeton).

Standardfarben sind Farben aus der Farbkarte des Herstellers, nach Wahl des Auftraggebers, für die der Hersteller keinen Aufpreis vorsieht.

Sonderfarben sind Farben aus der Farbkarte des Herstellers, nach Wahl des Auftraggebers, für die der Hersteller einen Aufpreis vorsieht.

**2. Reibstruktur:**

**Ergänzungen zur StLB HB-022+ABK-020****Ausschreibungstexte ZZZ**

Leistungsverzeichnis

gedruckt am 15.11.2023

LB-HB-022+ABK-020

Preisangaben in EUR

Dünnputze, deren Oberfläche einer Kratzputzstruktur ähnelt, werden in der Folge als Reibstruktur bezeichnet.

**3. Ausmaß- und Abrechnungsregeln:**

Abgerechnet wird das Ausmaß in der Abwicklung der fertigen Oberfläche.

44.20 00 + Folgende Angaben und Anforderungen an die Art und Weise der Leistungserbringung gelten als vereinbart und sind in die Einheitspreise einkalkuliert.

**44.20 00A + Material/Erzeugnis n.W.AN zu 4420**

Das Verwenden nachstehend angebotener Materialien/Erzeugnisse zu den angegebenen Positionen dieser ULG wird vereinbart:

Betrifft Position(en): \_\_\_\_\_

Material/Erzeugnis nach Wahl des Auftragnehmers (AN).

Angeboten: (.....)

**44.20 00B + Material/Erzeugnis Beispiel AG zu 4420**

Das Verwenden nachstehend angebotener Materialien/Erzeugnisse zu den angegebenen Positionen dieser ULG wird vereinbart:

Betrifft Position(en): \_\_\_\_\_

Beispielhaftes Material/Erzeugnis: \_\_\_\_\_

Angeboten ist das beispielhafte oder ein Material/Erzeugnis gleichwertiger Art.

Kriterien der Gleichwertigkeit: \_\_\_\_\_

Angeboten: (.....)

**44.2A + Oberputze für WDVS - Ergänzungen (ABD)**

44.2A 00 + Folgende Angaben und Anforderungen an die Art und Weise der Leistungserbringung gelten als vereinbart und sind in die Einheitspreise einkalkuliert.

**44.2A 00A + Material/Erzeugnis n.W.AN zu 442A**

Das Verwenden nachstehend angebotener Materialien/Erzeugnisse zu den angegebenen Positionen dieser ULG wird vereinbart:

Betrifft Position(en): \_\_\_\_\_

Material/Erzeugnis nach Wahl des Auftragnehmers (AN).

Angeboten: (.....)

**44.2A 00B + Material/Erzeugnis Beispiel AG zu 442A**

Das Verwenden nachstehend angebotener Materialien/Erzeugnisse zu den angegebenen Positionen dieser ULG wird vereinbart:

Betrifft Position(en): \_\_\_\_\_

Beispielhaftes Material/Erzeugnis: \_\_\_\_\_

Angeboten ist das beispielhafte oder ein Material/Erzeugnis gleichwertiger Art.

Kriterien der Gleichwertigkeit: \_\_\_\_\_

Angeboten: (.....)

**44.2M + Deckendämmung MULTIPOR TIPCeiling (YTONG)**

Version 2020-10

Im Folgenden ist das Liefern und Verarbeiten/Versetzen/Vermauern beschrieben.

Die Verarbeitungsrichtlinien des Herstellers werden eingehalten.

Im Positionsstichwort ist der  $\lambda$ -Wert (W/mK) angegeben.

**Zubehör:**

**Ergänzungen zur StLB HB-022+ABK-020****Ausschreibungstexte ZZZ**

Leistungsverzeichnis

gedruckt am 15.11.2023

LB-HB-022+ABK-020

Preisangaben in EUR

Positionen für Zubehör beschreiben Ergänzungen zu vorangegangenen Positionen (Leistungen) und werden nur aus dem System oder der Auswahl von Produkten des Herstellers der Grundposition angeboten bzw. ausgeführt.

44.2M 00 + Folgende Angaben und Anforderungen an die Art und Weise der Leistungserbringung gelten als vereinbart und sind in die Einheitspreise einkalkuliert.

**44.2M 00A + Material/Erzeugnis n.W.AN zu 442M**

Das Verwenden nachstehend angebotener Materialien/Erzeugnisse zu den angegebenen Positionen dieser ULG wird vereinbart:

Betrifft Position(en):

Material/Erzeugnis nach Wahl des Auftragnehmers (AN).

Angeboten: (.....)

**44.2M 00B + Material/Erzeugnis Beispiel AG zu 442M**

Das Verwenden nachstehend angebotener Materialien/Erzeugnisse zu den angegebenen Positionen dieser ULG wird vereinbart:

Betrifft Position(en):

Beispielhaftes Material/Erzeugnis:

Angeboten ist das beispielhafte oder ein Material/Erzeugnis gleichwertiger Art.

Kriterien der Gleichwertigkeit:

Angeboten: (.....)

**44.90 Regieleistungen****1. Allgemeines:**

In dieser Unterleistungsgruppe werden nur angehängte Regieleistungen gemäß ÖNORM B 2110 erfasst.

Regieleistungen werden nur ausgeführt, wenn sie vom Auftraggeber im Einzelfall angeordnet werden, auch wenn sie im Vertrag (Leistungsverzeichnis) vorgesehen sind.

Die aufgewendeten Stunden, verwendeten Geräte, Transportleistungen und verbrauchten Stoffe werden täglich in die Regiescheine eingetragen und dem Auftraggeber zur Gegenzeichnung vorgelegt.

**2. Mengenänderungen:**

Die Bestimmungen, wonach bei Mengenänderungen die Neuvereinbarung von Einheitspreisen verlangt werden kann, sind auf Regieleistungen nicht anwendbar.

**3. Beschäftigungsgruppen:**

Die angeführten Beschäftigungsgruppen entsprechen den kollektivvertraglichen Regelungen. In den Stundensätzen sind auch anteilige Wegegelder, Fahrtspesen und Aufwandsentschädigungen (Auslösen) einkalkuliert. Verrechnet wird die an der Arbeits- oder Montagestelle tatsächlich geleistete Arbeitszeit, die kleinste Einheit ist die angefangene halbe Stunde.

**4. Einkalkulierte Leistungen:**

Die Einheitspreise für Stoffe gelten frei Baustelle, einschließlich Abladen.

**5. Ausmaß- und Abrechnungsregeln:**

Zur Verrechnung kommen die Stundensätze jener Beschäftigungsgruppe, die für die jeweilige Regieleistung ausreicht, unabhängig von der Qualifizierung des tatsächlich eingesetzten Personals.

44.90 00 Folgende Angaben und Anforderungen an die Art und Weise der Leistungserbringung gelten als vereinbart und sind in die Einheitspreise einkalkuliert.



**Ergänzungen zur StLB HB-022+ABK-020****Ausschreibungstexte ZZZ**

Leistungsverzeichnis

gedruckt am 15.11.2023  
LB-HB-022+ABK-020 Preisangaben in EUR**44.90 00B + Material/Erzeugnis Beispiel AG zu 4490**

Das Verwenden nachstehend angebotener Materialien/Erzeugnisse zu den angegebenen Positionen dieser ULG wird vereinbart:

Betrifft Position(en):

Beispielhaftes Material/Erzeugnis:

Angeboten ist das beispielhafte oder ein Material/Erzeugnis gleichwertiger Art.

Kriterien der Gleichwertigkeit:

Angeboten: (. . . . .)

**44.A5 + Außendämmsysteme (ISOVER)**

Version: 2022-09

Im Folgenden ist das Liefern der angegebenen Materialien und die Verarbeitung gemäß den Angaben des Herstellers beschrieben.

Die Montage einschließlich aller Befestigungsmittel ist in die Einheitspreise einkalkuliert.

Der Ausgleich von Unebenheiten bis 10 mm ist in den Einheitspreisen einkalkuliert.

**Verarbeitungsrichtlinien:**

Die Verarbeitungsrichtlinien des Erzeugers werden eingehalten. Es werden nur die dem System zugehörigen Bauteile und Materialien verwendet.

**Aufzahlungen und Zubehör:**

Positionen für Aufzahlungen (Az) und Zubehör beschreiben

Ergänzungen/Erweiterungen/Varianten zu vorangegangenen Positionen (Leistungen) und werden nur aus dem System oder der Auswahl von Produkten des Herstellers der Grundposition angeboten bzw. ausgeführt.

44.A5 00 + Folgende Angaben und Anforderungen an die Art und Weise der Leistungserbringung gelten als vereinbart und sind in die Einheitspreise einkalkuliert.

**44.A5 00A + Material/Erzeugnis n.W.AN zu 44A5**

Das Verwenden nachstehend angebotener Materialien/Erzeugnisse zu den angegebenen Positionen dieser ULG wird vereinbart:

Betrifft Position(en):

Material/Erzeugnis nach Wahl des Auftragnehmers (AN).

Angeboten: (. . . . .)

**44.A5 00B + Material/Erzeugnis Beispiel AG zu 44A5**

Das Verwenden nachstehend angebotener Materialien/Erzeugnisse zu den angegebenen Positionen dieser ULG wird vereinbart:

Betrifft Position(en):

Beispielhaftes Material/Erzeugnis:

Angeboten ist das beispielhafte oder ein Material/Erzeugnis gleichwertiger Art.

Kriterien der Gleichwertigkeit:

Angeboten: (. . . . .)

**44.B0 + WDVS Systeme (BAUMIT)**

Version: 2023-09

Im Folgenden ist das Liefern und Verarbeiten beschrieben. Die Verarbeitungsrichtlinien des Herstellers sind einzuhalten.

**Ergänzungen zur StLB HB-022+ABK-020****Ausschreibungstexte ZZZ**

Leistungsverzeichnis

gedruckt am 15.11.2023  
LB-HB-022+ABK-020 Preisangaben in EUR**Leistungsumfang/einkalkulierte Leistungen:**

Liefen und Montieren der im Positionsstichwort genannten Systeme

- eine Kantenausbildung mit Gewebewinkel oder Eckprofil
- die Ausführung der Stoßfestigkeit in der Nutzungskategorie II
- eine Eigenüberwachung gemäß ÖNORM
- eine Zusammenarbeit mit dem Auftraggeber (örtliche Bauaufsicht) für die zeitliche und räumliche Festlegung von Stichproben und die Art der Dokumentation der Prüfergebnisse
- die Behebung etwaiger bei den Prüfungen entstandener Schäden
- die Übergabe des während der Ausführungszeit auf der Baustelle aufliegenden Protokolls mit der Schlussrechnung

**Aufzahlungen:**

Aufzahlungspositionen (Az) beschreiben Ergänzungen/Erweiterungen/Varianten zu vorangegangenen Positionen (Leistungen) und werden nur aus dem System oder der Auswahl von Produkten des Herstellers der Grundposition angeboten bzw. ausgeführt.

44.B0 00 + Folgende Angaben und Anforderungen an die Art und Weise der Leistungserbringung gelten als vereinbart und sind in die Einheitspreise einkalkuliert.

**44.B0 00D + Material/Erzeugnis n.W.AN zu 44B0**

Das Verwenden nachstehend angebotener Materialien/Erzeugnisse zu den angegebenen Positionen dieser ULG wird vereinbart:

Betrifft Position(en):

Material/Erzeugnis nach Wahl des Auftragnehmers (AN).

Angeboten: (. . . . .)

**44.B0 00E + Material/Erzeugnis Beispiel AG zu 44B0**

Das Verwenden nachstehend angebotener Materialien/Erzeugnisse zu den angegebenen Positionen dieser ULG wird vereinbart:

Betrifft Position(en):

Beispielhaftes Material/Erzeugnis:

Angeboten ist das beispielhafte oder ein Material/Erzeugnis gleichwertiger Art.

Kriterien der Gleichwertigkeit:

Angeboten: (. . . . .)

**44.B1 + Vorarbeiten (BAUMIT)**

Version 2023-09

Im Folgenden ist das Liefen und Verarbeiten beschrieben. Die Verarbeitungsrichtlinien des Herstellers sind einzuhalten.

**Herstellervorschriften/Verarbeitungsrichtlinien:****Entsorgen:**

Im Folgenden ist unter dem Begriff Entsorgen das Laden, Abtransportieren, Verwerten, Deponieren oder Entsorgen der Baurestmassen zu verstehen.

Bei unerwartetem Antreffen von gefährlichem Abfall wird der Auftraggeber verständigt und eine gesonderte Regelung vereinbart.

**Leistungsumfang/ einkalkulierte Leistungen:**

- ein etwaiges Zwischenlagern
- behördliche Vorschriften betreffend Schallschutz, Staubschutz (werden vom Auftragnehmer vor der Angebotslegung erkundet)
- die Wiederinstandsetzung der vom Auftraggeber für die Zwischenlagerung von Abbruchmaterial bereitgestellten Flächen nach Beendigung der Bauarbeiten
- sämtliche Gebühren und Abgaben
- Organisation (Förderart und Förderweg)
- das Trennen und Ausscheiden von Massen, die nicht, beschränkt, oder zur weiteren Verwertung

**Ergänzungen zur StLB HB-022+ABK-020****Ausschreibungstexte ZZZ**

Leistungsverzeichnis

gedruckt am 15.11.2023

LB-HB-022+ABK-020

Preisangaben in EUR

verwendbar sind

- das Entsorgen von anfallenden Baurestmassen (z.B. Abtragmaterial, Strahlgut, beim Reinigen, Auslösen und Versetzen)

**Aufzahlungen:**

Aufzahlungspositionen (Az) beschreiben Ergänzungen/Erweiterungen/Varianten zu vorangegangenen Positionen (Leistungen) und werden nur aus dem System oder der Auswahl von Produkten des Herstellers der Grundposition angeboten bzw. ausgeführt.

44.B1 00 + Folgende Angaben und Anforderungen an die Art und Weise der Leistungserbringung gelten als vereinbart und sind in die Einheitspreise einkalkuliert.

**44.B1 00B + Material/Erzeugnis Beispiel AG zu 44B1**

Das Verwenden nachstehend angebotener Materialien/Erzeugnisse zu den angegebenen Positionen dieser ULG wird vereinbart:

Betrifft Position(en): \_\_\_\_\_

Beispielhaftes Material/Erzeugnis: \_\_\_\_\_

Angeboten ist das beispielhafte oder ein Material/Erzeugnis gleichwertiger Art.

Kriterien der Gleichwertigkeit: \_\_\_\_\_

Angeboten: (.....)

**44.B2 + WDVS aus Polystyrol (EPS-F) (BAUMIT)**

Version 2021-01

Im Folgenden ist das Liefern und Verarbeiten beschrieben. Die Verarbeitungsrichtlinien des Herstellers sind einzuhalten.

**Entsorgen:**

Im Folgenden ist unter dem Begriff Entsorgen das Laden, Abtransportieren, Verwerten, Deponieren oder Entsorgen der Baurestmassen zu verstehen.

Bei unerwartetem Antreffen von gefährlichem Abfall wird der Auftraggeber verständigt und eine gesonderte Regelung vereinbart.

**Leistungsumfang/ einkalkulierte Leistungen:**

- Liefern und Montieren
- ein etwaiges Zwischenlagern
- behördliche Vorschriften betreffend Schallschutz, Staubschutz (werden vom Auftragnehmer vor der Angebotslegung erkundet)
- die Wiederinstandsetzung der vom Auftraggeber für die Zwischenlagerung von Abbruchmaterial beigestellten Flächen nach Beendigung der Bauarbeiten
- sämtliche Gebühren und Abgaben
- Organisation (Förderart und Förderweg)
- das Trennen und Ausscheiden von Massen, die nicht, beschränkt, oder zur weiteren Verwertung verwendbar sind.
- das Entsorgen von anfallenden Baurestmassen (z.B. Abtragmaterial, Strahlgut, beim Reinigen, Auslösen und Versetzen)

**Aufzahlungen:**

Aufzahlungspositionen (Az) beschreiben Ergänzungen/Erweiterungen/Varianten zu vorangegangenen Positionen (Leistungen) und werden nur aus dem System oder der Auswahl von Produkten des Herstellers der Grundposition angeboten bzw. ausgeführt.

44.B2 00 + Folgende Angaben und Anforderungen an die Art und Weise der Leistungserbringung gelten als vereinbart und sind in die Einheitspreise einkalkuliert.

**44.B2 00D + Material/Erzeugnis n.W.AN zu 44B2**

Das Verwenden nachstehend angebotener Materialien/Erzeugnisse zu den angegebenen Positionen dieser ULG wird vereinbart:

**Ergänzungen zur StLB HB-022+ABK-020****Ausschreibungstexte ZZZ**

Leistungsverzeichnis

gedruckt am 15.11.2023

LB-HB-022+ABK-020

Preisangaben in EUR

Betrifft Position(en):   
 Material/Erzeugnis nach Wahl des Auftragnehmers (AN).  
 Angeboten: (.....)

**44.B2 00E + Material/Erzeugnis Beispiel AG zu 44B2**

Das Verwenden nachstehend angebotener Materialien/Erzeugnisse zu den angegebenen Positionen dieser ULG wird vereinbart:

Betrifft Position(en):   
 Beispielhaftes Material/Erzeugnis:   
 Angeboten ist das beispielhafte oder ein Material/Erzeugnis gleichwertiger Art.  
 Kriterien der Gleichwertigkeit:   
 Angeboten: (.....)

**44.B3 + WDVS mit Mineralwolle-Platt.(MW-PT) (BAUMIT)**

Version 2021-01

**Systeme mit Unterputz (UP) Mindestdicke 5 mm:**

Es werden nur Systeme mit einem Mittelwert der Stichproben (mindestens 5 Einzelwerte) der Unterputzdicke von mindestens 5 mm ausgeführt. Die Bewehrung ist im äußeren Drittel eingebettet.

**Systeme mit Unterputz (UP) Mindestdicke 8 mm:**

Es werden nur Systeme mit einem Mittelwert der Stichproben (mindestens 5 Einzelwerte) der Unterputzdicke von mindestens 8,0 mm ausgeführt. Die Bewehrung ist im äußeren Drittel eingebettet.

Im Folgenden ist das Liefern und Verarbeiten beschrieben. Die Verarbeitungsrichtlinien des Herstellers sind einzuhalten.

**Entsorgen:**

Im Folgenden ist unter dem Begriff Entsorgen das Laden, Abtransportieren, Verwerten, Deponieren oder Entsorgen der Baurestmassen zu verstehen.  
 Bei unerwartetem Antreffen von gefährlichem Abfall wird der Auftraggeber verständigt und eine gesonderte Regelung vereinbart.

**Leistungsumfang/ einkalkulierte Leistungen:**

- Liefern und Montieren
- ein etwaiges Zwischenlagern
- behördliche Vorschriften betreffend Schallschutz, Staubschutz (werden vom Auftragnehmer vor der Angebotslegung erkundet)
- die Wiederinstandsetzung der vom Auftraggeber für die Zwischenlagerung von Abbruchmaterial beigestellten Flächen nach Beendigung der Bauarbeiten
- sämtliche Gebühren und Abgaben
- Organisation (Förderart und Förderweg)
- das Trennen und Ausscheiden von Massen, die nicht, beschränkt, oder zur weiteren Verwertung verwendbar sind.
- das Entsorgen von anfallenden Baurestmassen (z.B. Abtragmaterial, Strahlgut, beim Reinigen, Auslösen und Versetzen)

**Aufzahlungen:**

Aufzahlungspositionen (Az) beschreiben Ergänzungen/Erweiterungen/Varianten zu vorangegangenen Positionen (Leistungen) und werden nur aus dem System oder der Auswahl von Produkten des Herstellers der Grundposition angeboten bzw. ausgeführt.

44.B3 00 + Folgende Angaben und Anforderungen an die Art und Weise der Leistungserbringung gelten als vereinbart und sind in die Einheitspreise einkalkuliert.

**Ergänzungen zur StLB HB-022+ABK-020****Ausschreibungstexte ZZZ**

Leistungsverzeichnis

gedruckt am 15.11.2023  
LB-HB-022+ABK-020 Preisangaben in EUR**44.B3 00A + Material/Erzeugnis n.W.AN zu 44B3**

Das Verwenden nachstehend angebotener Materialien/Erzeugnisse zu den angegebenen Positionen dieser ULG wird vereinbart:

Betrifft Position(en): \_\_\_\_\_

Material/Erzeugnis nach Wahl des Auftragnehmers (AN).

Angeboten: (.....)

**44.B3 00B + Material/Erzeugnis Beispiel AG zu 44B3**

Das Verwenden nachstehend angebotener Materialien/Erzeugnisse zu den angegebenen Positionen dieser ULG wird vereinbart:

Betrifft Position(en): \_\_\_\_\_

Beispielhaftes Material/Erzeugnis: \_\_\_\_\_

Angeboten ist das beispielhafte oder ein Material/Erzeugnis gleichwertiger Art.

Kriterien der Gleichwertigkeit: \_\_\_\_\_

Angeboten: (.....)

**44.B5 + WDVS mit Phenolharzschaum (PF) (BAUMIT)**

Version 2021-01

Im Folgenden ist das Liefern und Verarbeiten beschrieben. Die Verarbeitungsrichtlinien des Herstellers sind einzuhalten.

**Entsorgen:**

Im Folgenden ist unter dem Begriff Entsorgen das Laden, Abtransportieren, Verwerten, Deponieren oder Entsorgen der Baurestmassen zu verstehen.

Bei unerwartetem Antreffen von gefährlichem Abfall wird der Auftraggeber verständigt und eine gesonderte Regelung vereinbart.

**Leistungsumfang/ einkalkulierte Leistungen:**

- Liefern und Montieren
- ein etwaiges Zwischenlagern
- behördliche Vorschriften betreffend Schallschutz, Staubschutz (werden vom Auftragnehmer vor der Angebotslegung erkundet)
- die Wiederinstandsetzung der vom Auftraggeber für die Zwischenlagerung von Abbruchmaterial bereitgestellten Flächen nach Beendigung der Bauarbeiten
- sämtliche Gebühren und Abgaben
- Organisation (Förderart und Förderweg)
- das Trennen und Ausscheiden von Massen, die nicht, beschränkt, oder zur weiteren Verwertung verwendbar sind.
- das Entsorgen von anfallenden Baurestmassen (z.B. Abtragmaterial, Strahlgut, beim Reinigen, Auslösen und Versetzen)

**Abschlussstreifen:**

Unabhängig davon, ob ein vor- oder rückspringender Sockel ausgeführt wird, oder die Fassade in gleicher Dicke bis zum Geländeniveau geführt wird, werden im Spritzwasserbereich (mindestens 30 cm hoch) und unter der Geländeoberkante vom Systemhalter dafür vorgesehene Dämmplatten (z.B. EPS-P, EPS-S oder XPS-R) verwendet.

Nach Wahl des Auftragnehmers können solche besonderen Dämmstoffe aus Gründen der Arbeitersparnis nach oben oder unten abgetrept oder bis zu einer durchgehenden waagrechten Trennlinie (z.B. bis zu einem Sockelprofil) auch über oder unter dem in der Norm vorgesehenen Abschlussstreifen von mindestens 30 cm ohne gesonderte Vergütung verwendet werden.

**Aufzählung für den unteren Abschluss:**

Der Mehraufwand bei der Ausführung des unteren Abschlussstreifens im Spritzwasserbereich (z.B. Sockel, Terrassen, Balkone, offene Loggien, Vordächer) und im erdberührten Bereich (z.B. Sockel), einschließlich der Verwendung besonderer Dämmstoffe, ist durch eine Aufzählung geregelt. Abgerechnet wird die Grundriszlänge des unteren Abschlusses nach den Abmessungen des fertigen WDVS.

**Ergänzungen zur StLB HB-022+ABK-020****Ausschreibungstexte ZZZ**

Leistungsverzeichnis

gedruckt am 15.11.2023  
LB-HB-022+ABK-020 Preisangaben in EUR**Ausführung gemäß ÖNORM:**

Grundsätzlich ist der untere Abschluss des WDVS zum Untergrund dicht auszuführen.

Wird das Niveau des anschließenden Geländes erst nachträglich hergestellt, wird das WDVS unter das künftige Niveau geführt und das WDVS im erdberührten Bereich mit einer wasserundurchlässigen Beschichtung oder mit einer kalt selbstklebenden Polymerbitumenbahn abgedichtet und mit einer Noppenfolie geschützt. Das WDVS und die Abdichtung werden in die senkrechte Gebäude Abdichtung und in eine etwaige Perimeterdämmung eingebunden.

Unter der Geländeoberkante und im Spritzwasserbereich werden, sofern dabei eine vorhandene Abdichtung beschädigt werden könnte, keine Dübel verwendet.

**Kleber:**

Auf Oberflächen mit bituminösen Gebäudeabdichtungen werden vom Systemhalter vorgesehene (z.B. bituminöse) Kleber verwendet.

**Aufzahlungen:**

Aufzahlungspositionen (Az) beschreiben Ergänzungen/Erweiterungen/Varianten zu vorangegangenen Positionen (Leistungen) und werden nur aus dem System oder der Auswahl von Produkten des Herstellers der Grundposition angeboten bzw. ausgeführt.

44.B5 00 + Folgende Angaben und Anforderungen an die Art und Weise der Leistungserbringung gelten als vereinbart und sind in die Einheitspreise einkalkuliert.

**44.B5 00A + Material/Erzeugnis n.W.AN zu 44B5**

Das Verwenden nachstehend angebotener Materialien/Erzeugnisse zu den angegebenen Positionen dieser ULG wird vereinbart:

Betrifft Position(en):

Material/Erzeugnis nach Wahl des Auftragnehmers (AN).

Angeboten: (. . . . .)

**44.B5 00B + Material/Erzeugnis Beispiel AG zu 44B5**

Das Verwenden nachstehend angebotener Materialien/Erzeugnisse zu den angegebenen Positionen dieser ULG wird vereinbart:

Betrifft Position(en):

Beispielhaftes Material/Erzeugnis:

Angeboten ist das beispielhafte oder ein Material/Erzeugnis gleichwertiger Art.

Kriterien der Gleichwertigkeit:

Angeboten: (. . . . .)

**44.B6 + WDVS mit Holzweichfaserdämmplatten (WF) (BAUMIT)**

Version 2022-01

**Systeme mit Unterputz (UP) Mindestdicke 5 mm:**

Es werden nur Systeme mit einem Mittelwert der Stichproben (mind. 5 Einzelwerte) der Unterputzdicke von mindestens 5 mm ausgeführt. Die Bewehrung ist im äußeren Drittel eingebettet.

**Systeme mit Unterputz (UP) Mindestdicke 8 mm:**

Es werden nur Systeme mit einem Mittelwert der Stichproben (mind. 5 Einzelwerte) der Unterputzdicke von mindestens 8 mm ausgeführt. Die Bewehrung ist im äußeren Drittel eingebettet.

Im Folgenden ist das Liefern und Verarbeiten beschrieben. Die Verarbeitungsrichtlinien des Herstellers sind einzuhalten.

**Entsorgen:**

Im Folgenden ist unter dem Begriff Entsorgen das Laden, Abtransportieren, Verwerten,

**Ergänzungen zur StLB HB-022+ABK-020****Ausschreibungstexte ZZZ**

Leistungsverzeichnis

gedruckt am 15.11.2023

LB-HB-022+ABK-020

Preisangaben in EUR

Deponieren oder Entsorgen der Baurestmassen zu verstehen.

Bei unerwartetem Antreffen von gefährlichem Abfall wird der Auftraggeber verständigt und eine gesonderte Regelung vereinbart.

**Leistungsumfang/ einkalkulierte Leistungen:**

- Liefern und Montieren
- ein etwaiges Zwischenlagern
- behördliche Vorschriften betreffend Schallschutz, Staubschutz (werden vom Auftragnehmer vor der Angebotslegung erkundet)
- die Wiederinstandsetzung der vom Auftraggeber für die Zwischenlagerung von Abbruchmaterial bereitgestellten Flächen nach Beendigung der Bauarbeiten
- sämtliche Gebühren und Abgaben
- Organisation (Förderart und Förderweg)
- das Trennen und Ausscheiden von Massen, die nicht, beschränkt, oder zur weiteren Verwertung verwendbar sind.
- das Entsorgen von anfallenden Baurestmassen (z.B. Abtragmaterial, Strahlgut, beim Reinigen, Auslösen und Versetzen)

**Aufzahlungen:**

Aufzahlungspositionen (Az) beschreiben Ergänzungen/Erweiterungen/Varianten zu vorangegangenen Positionen (Leistungen) und werden nur aus dem System oder der Auswahl von Produkten des Herstellers der Grundposition angeboten bzw. ausgeführt.

44.B6 00 + Folgende Angaben und Anforderungen an die Art und Weise der Leistungserbringung gelten als vereinbart und sind in die Einheitspreise einkalkuliert.

**44.B6 00A + Material/Erzeugnis n.W.AN zu 44B6**

Das Verwenden nachstehend angebotener Materialien/Erzeugnisse zu den angegebenen Positionen dieser ULG wird vereinbart:

Betrifft Position(en):

Material/Erzeugnis nach Wahl des Auftragnehmers (AN).

Angeboten: ()

**44.B6 00B + Material/Erzeugnis Beispiel AG zu 44B6**

Das Verwenden nachstehend angebotener Materialien/Erzeugnisse zu den angegebenen Positionen dieser ULG wird vereinbart:

Betrifft Position(en):

Beispielhaftes Material/Erzeugnis:

Angeboten ist das beispielhafte oder ein Material/Erzeugnis gleichwertiger Art.

Kriterien der Gleichwertigkeit:

Angeboten: ()

**44.B7 + WDVS untere Fassadenabschlüsse (BAUMIT)**

Version 2021-01

Im Folgenden ist das Liefern und Verarbeiten beschrieben. Die Verarbeitungsrichtlinien des Herstellers sind einzuhalten.

**Leistungsumfang/ einkalkulierte Leistungen:**

- Liefern und Herstellen

**Abschlussstreifen:**

Unabhängig davon, ob ein vor- oder rückspringender Sockel ausgeführt wird, oder die Fassade in gleicher Dicke bis zum Geländeniveau geführt wird, werden im Spritzwasserbereich (mindestens 30 cm hoch) und unter der Geländeoberkante vom Systemhalter dafür vorgesehene Dämmplatten (z.B. EPS-P, EPS-S oder XPS-R) verwendet.

Nach Wahl des Auftragnehmers können solche besonderen Dämmstoffe aus Gründen der



**Ergänzungen zur StLB HB-022+ABK-020****Ausschreibungstexte ZZZ**

Leistungsverzeichnis

gedruckt am 15.11.2023

LB-HB-022+ABK-020

Preisangaben in EUR

Arbeitersparnis nach oben oder unten abgetrept oder bis zu einer durchgehenden waagrechten Trennlinie (z.B. bis zu einem Sockelprofil) auch über oder unter dem in der Norm vorgesehenen Abschlussstreifen von mindestens 30 cm ohne gesonderte Vergütung verwendet werden.

**Aufzahlung für den unteren Abschluss:**

Der Mehraufwand bei der Ausführung des unteren Abschlussstreifens im Spritzwasserbereich (z.B. Sockel, Terrassen, Balkone, offene Loggien, Vordächer) und im erdberührten Bereich (z.B. Sockel), einschließlich der Verwendung besonderer Dämmstoffe, ist durch eine Aufzahlung geregelt. Abgerechnet wird die Grundrisslänge des unteren Abschlusses nach den Abmessungen des fertigen WDVS.

**Ausführung gemäß ÖNORM:**

Grundsätzlich ist der untere Abschluss des WDVS zum Untergrund dicht auszuführen.

Wird das Niveau des anschließenden Geländes erst nachträglich hergestellt, wird das WDVS unter das künftige Niveau geführt und das WDVS im erdberührten Bereich mit einer wasserundurchlässigen Beschichtung oder mit einer kalt selbstklebenden Polymerbitumenbahn abgedichtet und mit einer Noppenfolie geschützt. Das WDVS und die Abdichtung werden in die senkrechte Gebäude Abdichtung und in eine etwaige Perimeterdämmung eingebunden.

Unter der Geländeoberkante und im Spritzwasserbereich werden, sofern dabei eine vorhandene Abdichtung beschädigt werden könnte, keine Dübel verwendet.

**Kleber:**

Auf Oberflächen mit bituminösen Gebäudeabdichtungen werden vom Systemhalter vorgesehene (z.B. bituminöse) Kleber verwendet.

**Aufzahlungen:**

Aufzahlungspositionen (Az) beschreiben Ergänzungen/Erweiterungen/Varianten zu vorangegangenen Positionen (Leistungen) und werden nur aus dem System oder der Auswahl von Produkten des Herstellers der Grundposition angeboten bzw. ausgeführt.

44.B7 00 + Folgende Angaben und Anforderungen an die Art und Weise der Leistungserbringung gelten als vereinbart und sind in die Einheitspreise einkalkuliert.

**44.B7 00A + Material/Erzeugnis n.W.AN zu 44B7**

Das Verwenden nachstehend angebotener Materialien/Erzeugnisse zu den angegebenen Positionen dieser ULG wird vereinbart:

Betrifft Position(en):

Material/Erzeugnis nach Wahl des Auftragnehmers (AN).

Angeboten: (.....)

**44.B7 00B + Material/Erzeugnis Beispiel AG zu 44B7**

Das Verwenden nachstehend angebotener Materialien/Erzeugnisse zu den angegebenen Positionen dieser ULG wird vereinbart:

Betrifft Position(en):

Beispielhaftes Material/Erzeugnis:

Angeboten ist das beispielhafte oder ein Material/Erzeugnis gleichwertiger Art.

Kriterien der Gleichwertigkeit:

Angeboten: (.....)

**44.B8 + Mechanische Befestigung Dübel (BAUMIT)**

Version 2021-01

**Mechanische Befestigungen:**

Die mechanische Befestigung wird gemäß ÖNORM mit Dübeln, die eine europäische technische Zulassung haben (CE-Kennzeichen), ausgeführt.

Die zusätzliche mechanische Befestigung erfolgt in der Fläche (Zone B gemäß ÖNORM EN



**Ergänzungen zur StLB HB-022+ABK-020****Ausschreibungstexte ZZZ**

Leistungsverzeichnis

gedruckt am 15.11.2023

LB-HB-022+ABK-020

Preisangaben in EUR

1991-1-4) und in der Randzone (Zone A gemäß ÖNORM EN 1991-1-4) mit mindestens 6 Dübel/m<sup>2</sup> und höchstens 12 Dübel/m<sup>2</sup>. Die notwendige Mindestanzahl wird durch den Auftraggeber gemäß ÖNORM EN 1991-1-4 definiert.

Die Auswahl der Dübel hinsichtlich Art, Länge und Gebrauchslast sowie die Einhaltung eines zutreffenden Dübelschemas gemäß normativem Anhang der zutreffenden Verarbeitungsnorm obliegt dem Auftragnehmer.

**Wärmebrücken und Verfärbungen:**

Der Wärmedurchgangskoeffizient der verwendeten Dübel wird auf Anforderung des Auftraggebers kostenlos nachgewiesen.

**Leistungsumfang/ einkalkulierte Leistungen:**

- Liefern und Einbauen

**Ausmaß- und Abrechnungsregeln:**

Die Verdübelung etwaiger Brandschutzstreifen ist in den Einheitspreis der gedübelten Fassadenfläche einkalkuliert.

Die Einheitspreise der zusätzlichen mechanischen Befestigung gelten ohne Unterschied der tatsächlichen Dübellängen für die angegebene Dicke der Wärmedämmung zuzüglich der angegebenen Putzdicke(n) und der dem Untergrund entsprechenden Verankerungslänge gemäß Norm.

**Aufzahlungen:**

Aufzahlungspositionen (Az) beschreiben Ergänzungen/Erweiterungen/Varianten zu vorangegangenen Positionen (Leistungen) und werden nur aus dem System oder der Auswahl von Produkten des Herstellers der Grundposition angeboten bzw. ausgeführt.

44.B8 00 + Folgende Angaben und Anforderungen an die Art und Weise der Leistungserbringung gelten als vereinbart und sind in die Einheitspreise einkalkuliert.

**44.B8 00A + Material/Erzeugnis n.W.AN zu 44B8**

Das Verwenden nachstehend angebotener Materialien/Erzeugnisse zu den angegebenen Positionen dieser ULG wird vereinbart:

Betrifft Position(en):

Material/Erzeugnis nach Wahl des Auftragnehmers (AN).

Angeboten: (.....)

**44.B8 00B + Material/Erzeugnis Beispiel AG zu 44B8**

Das Verwenden nachstehend angebotener Materialien/Erzeugnisse zu den angegebenen Positionen dieser ULG wird vereinbart:

Betrifft Position(en):

Beispielhaftes Material/Erzeugnis:

Angeboten ist das beispielhafte oder ein Material/Erzeugnis gleichwertiger Art.

Kriterien der Gleichwertigkeit:

Angeboten: (.....)

**44.B9 + Profile,Fassaden-Fertigteile,Nuten (BAUMIT)**

Version 2022-01

Es werden nur Profile und Fassaden-Fertigteile, die der Systemhalter empfiehlt, verwendet; diese werden in Originalgebinden auf die Baustelle geliefert und so gekennzeichnet, dass sie als Systemkomponenten gemäß der Produktdeklaration des Auftragnehmers identifiziert werden können.

Nuten werden so ausgebildet, dass sämtliche Flächen mit dem Unterputz und dem Oberputz überzogen sind.

**Leistungsumfang/ einkalkulierte Leistungen:**

**Ergänzungen zur StLB HB-022+ABK-020****Ausschreibungstexte ZZZ**

Leistungsverzeichnis

gedruckt am 15.11.2023  
LB-HB-022+ABK-020 Preisangaben in EUR

- Liefern und Einbauen
- einschließlich Zubehör und Befestigungsmittel

**Aufzahlungen:**

Aufzahlungspositionen (Az) beschreiben Ergänzungen/Erweiterungen/Varianten zu vorangegangenen Positionen (Leistungen) und werden nur aus dem System oder der Auswahl von Produkten des Herstellers der Grundposition angeboten bzw. ausgeführt.

- 44.B9 00 + Folgende Angaben und Anforderungen an die Art und Weise der Leistungserbringung gelten als vereinbart und sind in die Einheitspreise einkalkuliert.

**44.B9 00A + Material/Erzeugnis n.W.AN zu 44B9**

Das Verwenden nachstehend angebotener Materialien/Erzeugnisse zu den angegebenen Positionen dieser ULG wird vereinbart:

Betrifft Position(en):                       
Material/Erzeugnis nach Wahl des Auftragnehmers (AN).  
Angeboten: (. . . . .)

**44.B9 00B + Material/Erzeugnis Beispiel AG zu 44B9**

Das Verwenden nachstehend angebotener Materialien/Erzeugnisse zu den angegebenen Positionen dieser ULG wird vereinbart:

Betrifft Position(en):                       
Beispielhaftes Material/Erzeugnis:                                       
Angeboten ist das beispielhafte oder ein Material/Erzeugnis gleichwertiger Art.  
Kriterien der Gleichwertigkeit:                                       
Angeboten: (. . . . .)

**44.BA + Oberputze für WDVS (BAUMIT)**

Version: 2023-03

**Leistungsumfang/ einkalkulierte Leistungen:**

- Liefern und Aufbringen

**Allgemeines:**

Putzarten, Farben: Stoßen verschiedene Putzarten oder Färbungen innerhalb zusammenhängender Putzflächen aneinander, sind die sich daraus ergebenden Erschwernisse mit einer Aufzahlung geregelt.

Kein Anspruch auf Aufzahlung besteht, wenn verschiedene Putzarten oder Färbungen nicht aneinander stoßen oder durch angeordnete Nuten oder Faschen, die mit eigener Position abgerechnet werden, getrennt sind, und für Anschlüsse an nicht verputzte Bauteile, z.B. Verkleidungen, Inkrustierungen oder Sichtbeton.

Reibstruktur: Dünnputze, deren Oberfläche einer Kratzputzstruktur ähnelt, werden in der Folge als Reibstruktur bezeichnet.

Abrechnung: Abgerechnet wird das Ausmaß in der Abwicklung der fertigen Oberfläche.

Kratzputz: Der Dickputz wird in 3- bis 4-facher Korndicke aufgetragen und mit dem Kratzbrett gekratzt. Bei kunstharzvergüteten Dickputzen auf Kalkzementbasis wird der Unterputz vorher aufgeraut.

**Aufzahlungen:**

Aufzahlungspositionen (Az) beschreiben Ergänzungen/Erweiterungen/Varianten zu vorangegangenen Positionen (Leistungen) und werden nur aus dem System oder der Auswahl von Produkten des Herstellers der Grundposition angeboten bzw. ausgeführt.

- 44.BA 00 + Folgende Angaben und Anforderungen an die Art und Weise der Leistungserbringung gelten als vereinbart und sind in die Einheitspreise einkalkuliert.

**Ergänzungen zur StLB HB-022+ABK-020****Ausschreibungstexte ZZZ**

Leistungsverzeichnis

gedruckt am 15.11.2023  
LB-HB-022+ABK-020 Preisangaben in EUR**44.BA 00A + Material/Erzeugnis n.W.AN zu 44BA**

Das Verwenden nachstehend angebotener Materialien/Erzeugnisse zu den angegebenen Positionen dieser ULG wird vereinbart:

Betrifft Position(en): \_\_\_\_\_

Material/Erzeugnis nach Wahl des Auftragnehmers (AN).

Angeboten: (.....)

**44.BA 00B + Material/Erzeugnis Beispiel AG zu 44BA**

Das Verwenden nachstehend angebotener Materialien/Erzeugnisse zu den angegebenen Positionen dieser ULG wird vereinbart:

Betrifft Position(en): \_\_\_\_\_

Beispielhaftes Material/Erzeugnis: \_\_\_\_\_

Angeboten ist das beispielhafte oder ein Material/Erzeugnis gleichwertiger Art.

Kriterien der Gleichwertigkeit: \_\_\_\_\_

Angeboten: (.....)

**44.BC + WDVS mit begrünter Fassade (Baumit)**

Version: 2021-01

**Leistungsumfang/einkalkulierte Leistungen:**

Folgende Leistungen sind (ergänzend zu den Nebenleistungen gemäß ÖNORM) in die Einheitspreise einkalkuliert:

-Liefen und Montieren der Elemente

**Ausmaß- und Abrechnungsregeln:**

Aufzahlungen beziehen sich auf fertig verputzte Flächen.

Montageelemente werden nach Stück abgerechnet.

44.BC 00 + Folgende Angaben und Anforderungen an die Art und Weise der Leistungserbringung gelten als vereinbart und sind in die Einheitspreise einkalkuliert.

**44.BC 00A + Material/Erzeugnis n.W.AN zu 44BC**

Das Verwenden nachstehend angebotener Materialien/Erzeugnisse zu den angegebenen Positionen dieser ULG wird vereinbart:

Betrifft Position(en): \_\_\_\_\_

Material/Erzeugnis nach Wahl des Auftragnehmers (AN).

Angeboten: (.....)

**44.BC 00B + Material/Erzeugnis Beispiel AG zu 44BC**

Das Verwenden nachstehend angebotener Materialien/Erzeugnisse zu den angegebenen Positionen dieser ULG wird vereinbart:

Betrifft Position(en): \_\_\_\_\_

Beispielhaftes Material/Erzeugnis: \_\_\_\_\_

Angeboten ist das beispielhafte oder ein Material/Erzeugnis gleichwertiger Art.

Kriterien der Gleichwertigkeit: \_\_\_\_\_

Angeboten: (.....)

**44.ID + Dichtstoffe (illbruck)**

Version: 2020-03

Im folgenden ist das Liefern und das Montieren bzw. der Einbau beschrieben.

**Ergänzungen zur StLB HB-022+ABK-020****Ausschreibungstexte ZZZ**

Leistungsverzeichnis

gedruckt am 15.11.2023  
LB-HB-022+ABK-020 Preisangaben in EUR**Hinweise:**

Lagerungs- und Verarbeitungshinweise des Herstellers sind einzuhalten.

44.ID 00 + Folgende Angaben und Anforderungen an die Art und Weise der Leistungserbringung gelten als vereinbart und sind in die Einheitspreise einkalkuliert:

**44.ID 00G + Material/Erzeugnis n.W.AN zu 44ID**

Das Verwenden nachstehend angebotener Materialien/Erzeugnisse zu den angegebenen Positionen dieser ULG wird vereinbart:

Betrifft Position(en): \_\_\_\_\_

Material/Erzeugnis nach Wahl des Auftragnehmers (AN).

Angeboten: (.....)

**44.ID 00H + Material/Erzeugnis Beispiel AG zu 44ID**

Das Verwenden nachstehend angebotener Materialien/Erzeugnisse zu den angegebenen Positionen dieser ULG wird vereinbart:

Betrifft Position(en): \_\_\_\_\_

Beispielhaftes Material/Erzeugnis: \_\_\_\_\_

Angeboten ist das beispielhafte oder ein Material/Erzeugnis gleichwertiger Art.

Kriterien der Gleichwertigkeit: \_\_\_\_\_

Angeboten: (.....)

**44.IG + Fugen-Dichtungsbänder (illbruck)**

Version: 2020 03

Im Folgenden ist das Liefern der angegebenen Materialien und die Verarbeitung beschrieben.

**Hinweise:**

Lagerungs- und Verarbeitungshinweise des Herstellers sind einzuhalten.

44.IG 00 + Folgende Angaben und Anforderungen an die Art und Weise der Leistungserbringung gelten als vereinbart und sind in die Einheitspreise einkalkuliert:

**44.IG 00G + Material/Erzeugnis n.W.AN zu 44IG**

Das Verwenden nachstehend angebotener Materialien/Erzeugnisse zu den angegebenen Positionen dieser ULG wird vereinbart:

Betrifft Position(en): \_\_\_\_\_

Material/Erzeugnis nach Wahl des Auftragnehmers (AN).

Angeboten: (.....)

**44.IG 00H + Material/Erzeugnis Beispiel AG zu 44IG**

Das Verwenden nachstehend angebotener Materialien/Erzeugnisse zu den angegebenen Positionen dieser ULG wird vereinbart:

Betrifft Position(en): \_\_\_\_\_

Beispielhaftes Material/Erzeugnis: \_\_\_\_\_

Angeboten ist das beispielhafte oder ein Material/Erzeugnis gleichwertiger Art.

Kriterien der Gleichwertigkeit: \_\_\_\_\_

Angeboten: (.....)

**44.II + Klebstoffe (illbruck)**

Version: 2020 03

Im Folgenden ist das Liefern der angegebenen Materialien und die Verarbeitung beschrieben.

**Hinweise:**

**Ergänzungen zur StLB HB-022+ABK-020****Ausschreibungstexte ZZZ**

Leistungsverzeichnis

gedruckt am 15.11.2023  
LB-HB-022+ABK-020 Preisangaben in EUR

Lagerungs- und Verarbeitungshinweise des Herstellers sind einzuhalten.

**Aufzahlungen und Zubehör:**

Positionen für Aufzahlungen (Az) und Zubehör beschreiben Ergänzungen/Erweiterungen/Varianten zu vorangegangenen Positionen (Leistungen) und werden nur aus dem System oder der Auswahl von Produkten des Herstellers der Grundposition angeboten bzw. ausgeführt.

44.II 00 + Folgende Angaben und Anforderungen an die Art und Weise der Leistungserbringung gelten als vereinbart und sind in die Einheitspreise einkalkuliert.

**44.II 00A + Material/Erzeugnis n.W.AN zu 44II**

Das Verwenden nachstehend angebotener Materialien/Erzeugnisse zu den angegebenen Positionen dieser ULG wird vereinbart:

Betrifft Position(en):

Material/Erzeugnis nach Wahl des Auftragnehmers (AN).

Angebote: (.....)

**44.II 00B + Material/Erzeugnis Beispiel AG zu 44II**

Das Verwenden nachstehend angebotener Materialien/Erzeugnisse zu den angegebenen Positionen dieser ULG wird vereinbart:

Betrifft Position(en):

Beispielhaftes Material/Erzeugnis:

Angebote ist das beispielhafte oder ein Material/Erzeugnis gleichwertiger Art.

Kriterien der Gleichwertigkeit:

Angebote: (.....)

**44.M3 + Fassadenplatten (AUSTROTHERM)**

Version 2018

**1. Allgemeines:**

Die Wärmedämmung von Hochzügen oder lotrechten Flächen wird mit der Dachfläche abgerechnet, die damit verbundenen Erschwernisse mit einer Aufzahlungsposition verrechnet.

**2. Umweltschonend:**

Die Platten werden umweltschonend mit CO<sub>2</sub> als Treibmittel erzeugt, ohne FCKW, H-FCKW und HFKW.

**3. Angaben im Positionsstichwort:**

Im Positionsstichwort ist die Art und Dicke der Elemente angegeben.

.

44.M3 00 + Folgende Angaben und Anforderungen an die Art und Weise der Leistungserbringung gelten als vereinbart und sind in die Einheitspreise einkalkuliert.

**44.M3 00A + Material/Erzeugnis n.W.AN zu 44M3**

Das Verwenden nachstehend angebotener Materialien/Erzeugnisse zu den angegebenen Positionen dieser ULG wird vereinbart:

Betrifft Position(en):

Material/Erzeugnis nach Wahl des Auftragnehmers (AN).

Angebote: (.....)

**44.M3 00B + Material/Erzeugnis Beispiel AG zu 44M3**

Das Verwenden nachstehend angebotener Materialien/Erzeugnisse zu den angegebenen Positionen dieser ULG wird vereinbart:

**Ergänzungen zur StLB HB-022+ABK-020****Ausschreibungstexte ZZZ**

Leistungsverzeichnis

gedruckt am 15.11.2023

LB-HB-022+ABK-020

Preisangaben in EUR

Betrifft Position(en): [REDACTED]  
 Beispielhaftes Material/Erzeugnis: [REDACTED]  
 Angeboten ist das beispielhafte oder ein Material/Erzeugnis gleichwertiger Art.  
 Kriterien der Gleichwertigkeit: [REDACTED]  
 Angeboten: (. . . . .)

**44.P1 + Wärmedämm-Verbundsystem WDVS (Profibaustoffe)**

Version: 2020 09

Im Folgenden ist das Liefern und das Verarbeiten der Produkte beschrieben.

Die Lagerungs- und Verarbeitungsrichtlinien des Herstellers sind einzuhalten.

44.P1 00 + Folgende Angaben und Anforderungen an die Art und Weise der Leistungserbringung gelten als vereinbart und sind in die Einheitspreise einkalkuliert.

**44.P1 00A + Material/Erzeugnis n.W.AN zu 44P1**

Das Verwenden nachstehend angebotener Materialien/Erzeugnisse zu den angegebenen Positionen dieser ULG wird vereinbart:

Betrifft Position(en): [REDACTED]

Material/Erzeugnis nach Wahl des Auftragnehmers (AN).

Angeboten: (. . . . .)

**44.P1 00B + Material/Erzeugnis Beispiel AG zu 44P1**

Das Verwenden nachstehend angebotener Materialien/Erzeugnisse zu den angegebenen Positionen dieser ULG wird vereinbart:

Betrifft Position(en): [REDACTED]

Beispielhaftes Material/Erzeugnis: [REDACTED]

Angeboten ist das beispielhafte oder ein Material/Erzeugnis gleichwertiger Art.

Kriterien der Gleichwertigkeit: [REDACTED]

Angeboten: (. . . . .)

**44.R5 + Außenwand-Wärmedämmverbundsystem (ROCKWOOL)**

Version 2018

**Verarbeitungsrichtlinien:**

Die Verarbeitungsrichtlinien des Erzeugers werden eingehalten. Es werden nur Materialien eines Systemerzeugers verwendet.

**Außenwand-Wärmedämmverbundsystem:**

Das angebotene Außenwand-Wärmedämmverbundsystem muss den behördlichen Vorschriften entsprechen oder es wird die Eignung und gegenseitige Verträglichkeit der Stoffe eines Dämmsystems durch einen Prüfbericht einer österreichischen staatlich autorisierten Versuchsanstalt nachgewiesen. Es werden nur Produkte des gleichen, durch Verordnung oder im Prüfbericht zugelassenen Systems verwendet. Das Ausmaß wird wie beim Herstellen von Verputz ermittelt.

**Unebenheiten des Untergrundes:**

Der Ausgleich von Unebenheiten bis 10 mm ist in die Einheitspreise einkalkuliert.

**Aufzahlungen:**

**Ergänzungen zur StLB HB-022+ABK-020****Ausschreibungstexte ZZZ**

Leistungsverzeichnis

gedruckt am 15.11.2023

LB-HB-022+ABK-020

Preisangaben in EUR

Aufzahlungspositionen (Az) beschreiben Ergänzungen/Erweiterungen/Varianten zu vorangegangenen Positionen (Leistungen) und werden nur aus dem System oder der Auswahl von Produkten des Herstellers der Grundposition angeboten bzw. ausgeführt.

44.R5 00 + Folgende Angaben und Anforderungen an die Art und Weise der Leistungserbringung gelten als vereinbart und sind in die Einheitspreise einkalkuliert.

**44.R5 00A + Material/Erzeugnis n.W.AN zu 44R5**

Das Verwenden nachstehend angebotener Materialien/Erzeugnisse zu den angegebenen Positionen dieser ULG wird vereinbart:

Betrifft Position(en):

Material/Erzeugnis nach Wahl des Auftragnehmers (AN).

Angeboten: (.....)

**44.R5 00B + Material/Erzeugnis Beispiel AG zu 44R5**

Das Verwenden nachstehend angebotener Materialien/Erzeugnisse zu den angegebenen Positionen dieser ULG wird vereinbart:

Betrifft Position(en):

Beispielhaftes Material/Erzeugnis:

Angeboten ist das beispielhafte oder ein Material/Erzeugnis gleichwertiger Art.

Kriterien der Gleichwertigkeit:

Angeboten: (.....)

**44.S0 + Wählbare Vorbemerkungen und Vorarbeiten (Sto)**

Version: 2020-09

Im Folgenden ist das Liefern und Verarbeiten beschrieben. Die Verarbeitungsrichtlinien des Herstellers sind einzuhalten.

**Herstellervorschriften/Verarbeitungsrichtlinien:****Entsorgen:**

Im Folgenden ist unter dem Begriff Entsorgen das Laden, Abtransportieren, Verwerten, Deponieren oder Entsorgen der Baurestmassen zu verstehen.

Bei unerwartetem Antreffen von gefährlichem Abfall wird der Auftraggeber verständigt und eine gesonderte Regelung vereinbart.

**Folgende Leistungen sind in die Einheitspreise einkalkuliert:**

- ein etwaiges Zwischenlagern
- behördliche Vorschriften betreffend Schallschutz, Staubschutz (werden vom Auftragnehmer vor der Angebotslegung erkundet)
- die Wiederinstandsetzung der vom Auftraggeber für die Zwischenlagerung von Abbruchmaterial beigestellten Flächen nach Beendigung der Bauarbeiten
- sämtliche Gebühren und Abgaben
- Organisation (Förderart und Förderweg)
- das Trennen und Ausscheiden von Massen, die nicht, beschränkt, oder zur weiteren Verwertung verwendbar sind
- das Entsorgen von anfallenden Baurestmassen (z.B. Abtragmaterial, Strahlgut, beim Reinigen, Auslösen und Versetzen)

**Aufzahlungen:**

Aufzahlungspositionen (Az) beschreiben Ergänzungen/Erweiterungen/Varianten zu vorangegangenen Positionen (Leistungen) bzw. der angeführten Positionsnr. und werden nur aus dem System oder der Auswahl von Produkten des Herstellers der Grundposition angeboten bzw. ausgeführt.

**Ständige Vertragsbestimmungen:**

**Ergänzungen zur StLB HB-022+ABK-020****Ausschreibungstexte ZZZ**

Leistungsverzeichnis

gedruckt am 15.11.2023  
LB-HB-022+ABK-020 Preisangaben in EUR

Außenwand-Wärmedämmverbundsysteme:

In der Folge wird statt Außenwand-Wärmedämmverbundsysteme die Abkürzung WDVS verwendet.

Zur Ausführung kommen, sofern dafür eine europäische technische Zulassung ausgestellt werden kann, Systeme mit einer CE-Kennzeichnung. Als Eignungsnachweis für alle anderen Anwendungen gilt die Übereinstimmung mit den aktuellen österreichischen Normen und/oder den VAR des Systemhalters. Es sind Systemkomponenten des gleichen Systemherstellers (Systemhalters) beziehungsweise von diesem empfohlenes Zubehör zu verwenden. Diese werden in Originalgebinden auf die Baustelle geliefert und so gekennzeichnet, dass sie als Systemkomponenten gemäß der Produktdeklaration des Auftragnehmers identifiziert werden können.

**Systemnachweise:**

Im System enthalten sind folgende Produkte:

- Kleber
- Dämmstoff
- zusätzliche mechanische Befestigung (Dübel)
- Unterputz
- Bewehrung (Textilglasgitter)
- Zubehör für allfällige Detailausbildungen (z.B. Gewebewinkel, Dichtprofile, Dichtbänder, usw.)
- Oberputze einschließlich ev. erforderlicher Grundierung

Sämtliche Systemkomponenten sind durch eine eindeutige Kennzeichnung dem System zugeordnet (üblicherweise trägt diese den Firmenwortlaut des Systemhalters). Die Kennzeichnung muss am Produkt selber, an der Verpackung, wie z.B. Palettenfolierung oder am Silo erkennbar sein.

**Verarbeitung:**

Die Verarbeitung erfolgt durch qualifiziertes Personal gemäß der zurzeit der Ausführung gültigen Verarbeitungsnorm (ÖNORM B 6400).

Etwaige ergänzende Verarbeitungsrichtlinien des Systemhalters und anerkannte technische Regeln zur Qualitätssicherung gelten ebenfalls als Vertragsbestandteil. Bei etwaigen Widersprüchen gilt die in den ständigen Vertragsbestimmungen der Leistungsbeschreibung Hochbau generell geregelte Geltungsreihenfolge.

**Personalqualifikation:**

Als Nachweis der besonderen Qualifikation des Fachpersonals gilt eine Bestätigung über die erfolgreiche Teilnahme an einer einschlägigen Schulung an einer zertifizierten Einrichtung wie z.B. den österreichischen Bauakademien, den Berufsförderungsinstituten oder an einer sonstigen Schulung mit den nachstehend angeführten Lehrinhalten. Der Nachweis der besonderen Qualifikation des Fachpersonals wird auf Anforderung des Auftraggebers vorgelegt.

**Lehrinhalte:**

1. Grundlagen der spezifischen bauphysikalischen und bauchemischen Vorgänge
2. Aufbau eines WDVS und Funktion der einzelnen Systemkomponenten
3. Untergrundprüfung und Untergrundvorbereitung
4. Normgerechte Ausführung eines WDVS
5. Ausbildung von An- und Abschlüssen
6. Baupraktische Anwendung der

Lehrinhalte gem. Pkt. 1-5

**Prüfung während der Verarbeitung:**

Die Prüfungen nach ÖNORM B 6400, Anhang B: Prüfungen für die Verarbeitung von Wärmedämmverbundsystemen, gelten als vertraglich vereinbart. Die in der ÖNORM vorgesehene Zusammenarbeit mit dem Auftraggeber (örtliche Bauaufsicht) umfasst insbesondere die zeitliche und räumliche Festlegung von Stichproben und die Art der



**Ergänzungen zur StLB HB-022+ABK-020****Ausschreibungstexte ZZZ**

Leistungsverzeichnis

gedruckt am 15.11.2023

LB-HB-022+ABK-020

Preisangaben in EUR

Dokumentation der Prüfergebnisse. Etwaige bei den Prüfungen entstandene Schäden behebt der Auftragnehmer ohne gesonderte Vergütung.

Werden während der Verarbeitung Mängel festgestellt, erfolgen weitere Arbeitsschritte erst nach dokumentierter Behebung.

Das während der Ausführungszeit auf der Baustelle aufliegende Protokoll wird spätestens mit der Schlussrechnung dem Auftraggeber übergeben.

Eine etwaige zusätzliche Prüfung durch eine vom Auftraggeber autorisierte Stelle gilt nicht als Ersatz der vertraglich vom Auftragnehmer vor Ort vorzunehmenden Prüfungen.

**Leibungen:**

Die Ausführung der Wärmedämmung im Leibungs- und Sturzbereich bei Fenster-, Tür- und sonstigen Öffnungen erfolgt in der gleichen Dicke wie in der Fassadenfläche, soweit nicht aus zwingenden räumlichen Gründen nur eine geringere Dicke möglich ist. Für solche etwaige räumlich erzwungene Dickenunterschiede erfolgt keine Änderung der Einheitspreise.

**Ausbildung im Sockel- und Spritzwasserbereich:**

Im Sockel- und Spritzwasserbereich (mind. 30 cm hoch) und unter der Geländeoberkante sind von Systemhalter dafür vorgesehene Dämmplatten gemäß ÖNORM B 6000 zu verwenden. Bei Ausführungen mit Dübelung darf jedoch eine etwaige Abdichtung im Spritzwasserbereich und unter der Geländeoberkante nicht beschädigt werden. Aufgrund der höheren Feuchtebelastung sind gegenüber der übrigen Fassadenfläche im Sockelbereich besondere Abdichtungsmaßnahmen notwendig.

Bei rückspringenden Sockeln wird ein Sockelprofil mit Tropfnase angeordnet.

**Produktdeklaration:**

In den Positionen sind beispielhaft Produkte bzw. Systeme und Bezeichnungen der Firma Sto Ges.m.b.H. oder gleichwertig angeführt.

Bei Angebotslegung ist vom AN der Nachweis zu erbringen, dass das von ihm angebotene System mit den dazugehörigen Komponenten den in der Leistungsbeschreibung angeführten Mindestanforderungen entspricht.

**Gleichwertigkeit:**

In den Positionen sind Produkte beispielhaft angeführt, um Qualitäten in bau- und verarbeitungstechnischer Hinsicht über den Mindestanforderungen der einschlägigen Normen, sowie ein gleichbleibendes Oberflächendesign zu gewährleisten. Die Gleichwertigkeit beinhaltet außer den Materialeigenschaften auch den Nachweis der Qualitätskontrolle (ISO 9001-Zertifikat) des Produktherstellers, sowie auch Untersuchungen zur Farbgestaltung, Objektuntersuchungen und zugehörige Gutachten. Bei nicht ausgefüllten Bieterlücken gelten die beispielhaft angeführten Erzeugnisse als angeboten.

**Gleichwertige andere Erzeugnisse:**

Bei der Verwendung von gleichwertigen anderen Erzeugnissen als den beispielhaft angeführten Erzeugnissen sind nachstehende Kosten für bereits erbrachte Nebenleistungen, wie Beratungstätigkeiten, bauphysikalische Berechnungen, Farbgestaltung, Objektuntersuchungen, Gutachten etc. mit einzukalkulieren. Der Nachweis über die Gleichwertigkeit ist dem Angebot beizulegen.

44.S0 00 + Folgende Angaben und Anforderungen an die Art und Weise der Leistungserbringung gelten als vereinbart und sind in die Einheitspreise einkalkuliert.

**44.S0 00A + Material/Erzeugnis n.W.AN zu 44S0**

Das Verwenden nachstehend angebotener Materialien/Erzeugnisse zu den angegebenen Positionen dieser ULG wird vereinbart:

Betrifft Position(en):                     

Material/Erzeugnis nach Wahl des Auftragnehmers (AN).

Angeboten: (.....)

**Ergänzungen zur StLB HB-022+ABK-020****Ausschreibungstexte ZZZ**

Leistungsverzeichnis

gedruckt am 15.11.2023  
LB-HB-022+ABK-020 Preisangaben in EUR**44.S0 00B + Material/Erzeugnis Beispiel AG zu 44S0**

Das Verwenden nachstehend angebotener Materialien/Erzeugnisse zu den angegebenen Positionen dieser ULG wird vereinbart:

Betrifft Position(en): \_\_\_\_\_

Beispielhaftes Material/Erzeugnis: \_\_\_\_\_

Angeboten ist das beispielhafte oder ein Material/Erzeugnis gleichwertiger Art.

Kriterien der Gleichwertigkeit: \_\_\_\_\_

Angeboten: (.....)

**44.S1 + Dämmstoffe und Unterputz (Sto)**

Version: 2021-09

Im Folgenden ist das Liefern und Verarbeiten beschrieben. Die Verarbeitungsrichtlinien des Herstellers sind einzuhalten.

**Herstellervorschriften/Verarbeitungsrichtlinien:****Entsorgen:**

Im Folgenden ist unter dem Begriff Entsorgen das Laden, Abtransportieren, Verwerten, Deponieren oder Entsorgen der Baurestmassen zu verstehen.

Bei unerwartetem Antreffen von gefährlichem Abfall wird der Auftraggeber verständigt und eine gesonderte Regelung vereinbart.

**Folgende Leistungen sind in die Einheitspreise einkalkuliert:**

- ein etwaiges Zwischenlagern
- behördliche Vorschriften betreffend Schallschutz, Staubschutz (werden vom Auftragnehmer vor der Angebotslegung erkundet)
- die Wiederinstandsetzung der vom Auftraggeber für die Zwischenlagerung von Abbruchmaterial beigestellten Flächen nach Beendigung der Bauarbeiten
- sämtliche Gebühren und Abgaben
- Organisation (Förderart und Förderweg)
- das Trennen und Ausscheiden von Massen, die nicht, beschränkt, oder zur weiteren Verwertung verwendbar sind
- das Entsorgen von anfallenden Baurestmassen (z.B. Abtragmaterial, Strahlgut, beim Reinigen, Auslösen und Versetzen)

**Aufzahlungen:**

Aufzahlungspositionen (Az) beschreiben Ergänzungen/Erweiterungen/Varianten zu vorangegangenen Positionen (Leistungen) bzw. der angeführten Positionsnummer und werden nur aus dem System oder der Auswahl von Produkten des Herstellers der Grundposition angeboten bzw. ausgeführt.

**Ständige Vertragsbestimmungen:**

Außenwand-Wärmedämmverbundsysteme:

In der Folge wird statt Außenwand-Wärmedämmverbundsysteme die Abkürzung WDVS verwendet.

Zur Ausführung kommen, sofern dafür eine europäische technische Zulassung ausgestellt werden kann, Systeme mit einer CE-Kennzeichnung. Als Eignungsnachweis für alle anderen Anwendungen gilt die Übereinstimmung mit den aktuellen österreichischen Normen und/oder den VAR des Systemhalters. Es sind Systemkomponenten des gleichen Systemherstellers (Systemhalters) beziehungsweise von diesem empfohlenes Zubehör zu verwenden. Diese werden in Originalgebinden auf die Baustelle geliefert und so gekennzeichnet, dass sie als Systemkomponenten gemäß der Produktdeklaration des Auftragnehmers identifiziert werden können.

**Systemnachweise:**

Im System enthalten sind folgende Produkte:

**Ergänzungen zur StLB HB-022+ABK-020****Ausschreibungstexte ZZZ**

Leistungsverzeichnis

gedruckt am 15.11.2023  
LB-HB-022+ABK-020 Preisangaben in EUR

- Kleber
- Dämmstoff
- zusätzliche mechanische Befestigung (Dübel)
- Unterputz
- Bewehrung (Textilglasgitter)
- Zubehör für allfällige Detailausbildungen (z.B. Gewebewinkel, Dichtprofile, Dichtbänder, usw.)
- Oberputze einschließlich ev. erforderlicher Grundierung

Sämtliche Systemkomponenten sind durch eine eindeutige Kennzeichnung dem System zugeordnet (üblicherweise trägt diese den Firmenwortlaut des Systemhalters). Die Kennzeichnung muss am Produkt selber, an der Verpackung, wie z.B. Palettenfolierung oder am Silo erkennbar sein.

**Verarbeitung:**

Die Verarbeitung erfolgt durch qualifiziertes Personal gemäß der zurzeit der Ausführung gültigen Verarbeitungsnorm (ÖNORM B 6400).

Etwaige ergänzende Verarbeitungsrichtlinien des Systemhalters und anerkannte technische Regeln zur Qualitätssicherung gelten ebenfalls als Vertragsbestandteil. Bei etwaigen Widersprüchen gilt die in den ständigen Vertragsbestimmungen der Leistungsbeschreibung Hochbau generell geregelte Geltungsreihenfolge.

**Personalqualifikation:**

Als Nachweis der besonderen Qualifikation des Fachpersonals gilt eine Bestätigung über die erfolgreiche Teilnahme an einer einschlägigen Schulung an einer zertifizierten Einrichtung wie z.B. den österreichischen Bauakademien, den Berufsförderungsinstituten oder an einer sonstigen Schulung mit den nachstehend angeführten Lehrinhalten. Der Nachweis der besonderen Qualifikation des Fachpersonals wird auf Anforderung des Auftraggebers vorgelegt.

**Lehrinhalte:**

1. Grundlagen der spezifischen bauphysikalischen und bauchemischen Vorgänge
2. Aufbau eines WDVS und Funktion der einzelnen Systemkomponenten
3. Untergrundprüfung und Untergrundvorbereitung
4. Normgerechte Ausführung eines WDVS
5. Ausbildung von An- und Abschlüssen
6. Baupraktische Anwendung der

Lehrinhalte gem. Pkt. 1-5

**Prüfung während der Verarbeitung:**

Die Prüfungen nach ÖNORM B 6400, Anhang B: Prüfungen für die Verarbeitung von Wärmedämmverbundsystemen, gelten als vertraglich vereinbart. Die in der ÖNORM vorgesehene Zusammenarbeit mit dem Auftraggeber (örtliche Bauaufsicht) umfasst insbesondere die zeitliche und räumliche Festlegung von Stichproben und die Art der Dokumentation der Prüfergebnisse. Etwaige bei den Prüfungen entstandene Schäden behebt der Auftragnehmer ohne gesonderte Vergütung.

Werden während der Verarbeitung Mängel festgestellt, erfolgen weitere Arbeitsschritte erst nach dokumentierter Behebung.

Das während der Ausführungszeit auf der Baustelle aufliegende Protokoll wird spätestens mit der Schlussrechnung dem Auftraggeber übergeben.

Eine etwaige zusätzliche Prüfung durch eine vom Auftraggeber autorisierte Stelle gilt nicht als Ersatz der vertraglich vom Auftragnehmer vor Ort vorzunehmenden Prüfungen.

**Leibungen:**

Die Ausführung der Wärmedämmung im Leibungs- und Sturzbereich bei Fenster-, Tür- und sonstigen Öffnungen erfolgt in der gleichen Dicke wie in der Fassadenfläche, soweit nicht aus zwingenden räumlichen Gründen nur eine geringere Dicke möglich ist. Für solche etwaige räumlich erzwungene Dickenunterschiede erfolgt keine Änderung der Einheitspreise.

**Ergänzungen zur StLB HB-022+ABK-020****Ausschreibungstexte ZZZ**

Leistungsverzeichnis

gedruckt am 15.11.2023

LB-HB-022+ABK-020

Preisangaben in EUR

**Ausbildung im Sockel- und Spritzwasserbereich:**

Im Sockel- und Spritzwasserbereich (mind. 30 cm hoch) und unter der Geländeoberkante sind von Systemhalter dafür vorgesehene Dämmplatten gemäß ÖNORM B 6000 zu verwenden. Bei Ausführungen mit Dübelung darf jedoch eine etwaige Abdichtung im Spritzwasserbereich und unter der Geländeoberkante nicht beschädigt werden. Aufgrund der höheren Feuchtebelastung sind gegenüber der übrigen Fassadenfläche im Sockelbereich besondere Abdichtungsmaßnahmen notwendig.

Bei rückspringenden Sockeln wird ein Sockelprofil mit Tropfnase angeordnet.

**Produktdeklaration:**

In den Positionen sind beispielhaft Produkte bzw. Systeme und Bezeichnungen der Firma Sto Ges.m.b.H. oder gleichwertig angeführt.

Bei Angebotslegung ist vom AN der Nachweis zu erbringen, dass das von ihm angebotene System mit den dazugehörigen Komponenten den in der Leistungsbeschreibung angeführten Mindestanforderungen entspricht.

**Gleichwertigkeit:**

In den Positionen sind Produkte beispielhaft angeführt, um Qualitäten in bau- und verarbeitungstechnischer Hinsicht über den Mindestanforderungen der einschlägigen Normen, sowie ein gleichbleibendes Oberflächendesign zu gewährleisten. Die Gleichwertigkeit beinhaltet außer den Materialeigenschaften auch den Nachweis der Qualitätskontrolle (ISO 9001-Zertifikat) des Produktherstellers, sowie auch Untersuchungen zur Farbgestaltung, Objektuntersuchungen und zugehörige Gutachten. Bei nicht ausgefüllten Bieterlücken gelten die beispielhaft angeführten Erzeugnisse als angeboten.

**Gleichwertige andere Erzeugnisse:**

Bei der Verwendung von gleichwertigen anderen Erzeugnissen als den beispielhaft angeführten Erzeugnissen sind nachstehende Kosten für bereits erbrachte Nebenleistungen, wie Beratungstätigkeiten, bauphysikalische Berechnungen, Farbgestaltung, Objektuntersuchungen, Gutachten etc. mit einzukalkulieren. Der Nachweis über die Gleichwertigkeit ist dem Angebot beizulegen.

44.S1 00 + Folgende Angaben und Anforderungen an die Art und Weise der Leistungserbringung gelten als vereinbart und sind in die Einheitspreise einkalkuliert.

**44.S1 00A + Material/Erzeugnis n.W.AN zu 44S1**

Das Verwenden nachstehend angebotener Materialien/Erzeugnisse zu den angegebenen Positionen dieser ULG wird vereinbart:

Betrifft Position(en): \_\_\_\_\_

Material/Erzeugnis nach Wahl des Auftragnehmers (AN).

Angeboten: (.....)

**44.S1 00B + Material/Erzeugnis Beispiel AG zu 44S1**

Das Verwenden nachstehend angebotener Materialien/Erzeugnisse zu den angegebenen Positionen dieser ULG wird vereinbart:

Betrifft Position(en): \_\_\_\_\_

Beispielhaftes Material/Erzeugnis: \_\_\_\_\_

Angeboten ist das beispielhafte oder ein Material/Erzeugnis gleichwertiger Art.

Kriterien der Gleichwertigkeit: \_\_\_\_\_

Angeboten: (.....)

**44.S2 + Dübel (Sto)**

Version: 2020-09

Im Folgenden ist das Liefern und Verarbeiten beschrieben. Die Verarbeitungsrichtlinien des Herstellers sind einzuhalten.

**Herstellervorschriften/Verarbeitungsrichtlinien:**

**Ergänzungen zur StLB HB-022+ABK-020****Ausschreibungstexte ZZZ**

Leistungsverzeichnis

gedruckt am 15.11.2023  
LB-HB-022+ABK-020 Preisangaben in EUR**Entsorgen:**

Im Folgenden ist unter dem Begriff Entsorgen das Laden, Abtransportieren, Verwerten, Deponieren oder Entsorgen der Baurestmassen zu verstehen.

Bei unerwartetem Antreffen von gefährlichem Abfall wird der Auftraggeber verständigt und eine gesonderte Regelung vereinbart.

**Folgende Leistungen sind in die Einheitspreise einkalkuliert:**

- ein etwaiges Zwischenlagern
- behördliche Vorschriften betreffend Schallschutz, Staubschutz (werden vom Auftragnehmer vor der Angebotslegung erkundet)
- die Wiederinstandsetzung der vom Auftraggeber für die Zwischenlagerung von Abbruchmaterial beigestellten Flächen nach Beendigung der Bauarbeiten
- sämtliche Gebühren und Abgaben
- Organisation (Förderart und Förderweg)
- das Trennen und Ausscheiden von Massen, die nicht, beschränkt, oder zur weiteren Verwertung verwendbar sind
- das Entsorgen von anfallenden Baurestmassen (z.B. Abtragmaterial, Strahlgut, beim Reinigen, Auslösen und Versetzen)

**Aufzahlungen:**

Aufzahlungspositionen (Az) beschreiben Ergänzungen/Erweiterungen/Varianten zu vorangegangenen Positionen (Leistungen) bzw. der angeführten Positionsnr. und werden nur aus dem System oder der Auswahl von Produkten des Herstellers der Grundposition angeboten bzw. ausgeführt.

**Ständige Vertragsbestimmungen:**

Außenwand-Wärmedämmverbundsysteme:

In der Folge wird statt Außenwand-Wärmedämmverbundsysteme die Abkürzung WDVS verwendet.

Zur Ausführung kommen, sofern dafür eine europäische technische Zulassung ausgestellt werden kann, Systeme mit einer CE-Kennzeichnung. Als Eignungsnachweis für alle anderen Anwendungen gilt die Übereinstimmung mit den aktuellen österreichischen Normen und/oder den VAR des Systemhalters. Es sind Systemkomponenten des gleichen Systemherstellers (Systemhalters) beziehungsweise von diesem empfohlenes Zubehör zu verwenden. Diese werden in Originalgebinden auf die Baustelle geliefert und so gekennzeichnet, dass sie als Systemkomponenten gemäß der Produktdeklaration des Auftragnehmers identifiziert werden können.

**Systemnachweise:**

Im System enthalten sind folgende Produkte:

- Kleber
- Dämmstoff
- zusätzliche mechanische Befestigung (Dübel)
- Unterputz
- Bewehrung (Textilglasgitter)
- Zubehör für allfällige Detailausbildungen (z.B. Gewebewinkel, Dichtprofile, Dichtbänder, usw.)
- Oberputze einschließlich ev. erforderlicher Grundierung

Sämtliche Systemkomponenten sind durch eine eindeutige Kennzeichnung dem System zugeordnet (üblicherweise trägt diese den Firmenwortlaut des Systemhalters). Die Kennzeichnung muss am Produkt selber, an der Verpackung, wie z.B. Palettenfolierung oder am Silo erkennbar sein.

**Verarbeitung:**

Die Verarbeitung erfolgt durch qualifiziertes Personal gemäß der zurzeit der Ausführung gültigen Verarbeitungsnorm (ÖNORM B 6400).

**Ergänzungen zur StLB HB-022+ABK-020****Ausschreibungstexte ZZZ**

Leistungsverzeichnis

gedruckt am 15.11.2023

LB-HB-022+ABK-020

Preisangaben in EUR

Etwaige ergänzende Verarbeitungsrichtlinien des Systemhalters und anerkannte technische Regeln zur Qualitätssicherung gelten ebenfalls als Vertragsbestandteil. Bei etwaigen Widersprüchen gilt die in den ständigen Vertragsbestimmungen der Leistungsbeschreibung Hochbau generell geregelte Geltungsreihenfolge.

**Personalqualifikation:**

Als Nachweis der besonderen Qualifikation des Fachpersonals gilt eine Bestätigung über die erfolgreiche Teilnahme an einer einschlägigen Schulung an einer zertifizierten Einrichtung wie z.B. den österreichischen Bauakademien, den Berufsförderungsinstituten oder an einer sonstigen Schulung mit den nachstehend angeführten Lehrinhalten. Der Nachweis der besonderen Qualifikation des Fachpersonals wird auf Anforderung des Auftraggebers vorgelegt.

**Lehrinhalte:**

1. Grundlagen der spezifischen bauphysikalischen und bauchemischen Vorgänge
2. Aufbau eines WDVS und Funktion der einzelnen Systemkomponenten
3. Untergrundprüfung und Untergrundvorbereitung
4. Normgerechte Ausführung eines WDVS
5. Ausbildung von An- und Abschlüssen
6. Baupraktische Anwendung der

Lehrinhalte gem. Pkt. 1-5

**Prüfung während der Verarbeitung:**

Die Prüfungen nach ÖNORM B 6400, Anhang B: Prüfungen für die Verarbeitung von Wärmedämmverbundsystemen, gelten als vertraglich vereinbart. Die in der ÖNORM vorgesehene Zusammenarbeit mit dem Auftraggeber (örtliche Bauaufsicht) umfasst insbesondere die zeitliche und räumliche Festlegung von Stichproben und die Art der Dokumentation der Prüfergebnisse. Etwaige bei den Prüfungen entstandene Schäden behebt der Auftragnehmer ohne gesonderte Vergütung.

Werden während der Verarbeitung Mängel festgestellt, erfolgen weitere Arbeitsschritte erst nach dokumentierter Behebung.

Das während der Ausführungszeit auf der Baustelle aufliegende Protokoll wird spätestens mit der Schlussrechnung dem Auftraggeber übergeben.

Eine etwaige zusätzliche Prüfung durch eine vom Auftraggeber autorisierte Stelle gilt nicht als Ersatz der vertraglich vom Auftragnehmer vor Ort vorzunehmenden Prüfungen.

**Leibungen:**

Die Ausführung der Wärmedämmung im Leibungs- und Sturzbereich bei Fenster-, Tür- und sonstigen Öffnungen erfolgt in der gleichen Dicke wie in der Fassadenfläche, soweit nicht aus zwingenden räumlichen Gründen nur eine geringere Dicke möglich ist. Für solche etwaige räumlich erzwungene Dickenunterschiede erfolgt keine Änderung der Einheitspreise.

**Ausbildung im Sockel- und Spritzwasserbereich:**

Im Sockel- und Spritzwasserbereich (mind. 30 cm hoch) und unter der Geländeoberkante sind von Systemhalter dafür vorgesehene Dämmplatten gemäß ÖNORM B 6000 zu verwenden. Bei Ausführungen mit Dübelung darf jedoch eine etwaige Abdichtung im Spritzwasserbereich und unter der Geländeoberkante nicht beschädigt werden. Aufgrund der höheren Feuchtebelastung sind gegenüber der übrigen Fassadenfläche im Sockelbereich besondere Abdichtungsmaßnahmen notwendig.

Bei rückspringenden Sockeln wird ein Sockelprofil mit Tropfnase angeordnet.

**Produktdeklaration:**

In den Positionen sind beispielhaft Produkte bzw. Systeme und Bezeichnungen der Firma Sto Ges.m.b.H. oder gleichwertig angeführt.

Bei Angebotslegung ist vom AN der Nachweis zu erbringen, dass das von ihm angebotene System mit den dazugehörigen Komponenten den in der Leistungsbeschreibung angeführten Mindestanforderungen entspricht.

**Gleichwertigkeit:**

In den Positionen sind Produkte beispielhaft angeführt, um Qualitäten in bau- und

**Ergänzungen zur StLB HB-022+ABK-020****Ausschreibungstexte ZZZ**

Leistungsverzeichnis

gedruckt am 15.11.2023

LB-HB-022+ABK-020

Preisangaben in EUR

verarbeitungstechnischer Hinsicht über den Mindestanforderungen der einschlägigen Normen, sowie ein gleichbleibendes Oberflächendesign zu gewährleisten. Die Gleichwertigkeit beinhaltet außer den Materialeigenschaften auch den Nachweis der Qualitätskontrolle (ISO 9001-Zertifikat) des Produktherstellers, sowie auch Untersuchungen zur Farbgestaltung, Objektuntersuchungen und zugehörige Gutachten. Bei nicht ausgefüllten Bieterlücken gelten die beispielhaft angeführten Erzeugnisse als angeboten.

**Gleichwertige andere Erzeugnisse:**

Bei der Verwendung von gleichwertigen anderen Erzeugnissen als den beispielhaft angeführten Erzeugnissen sind nachstehende Kosten für bereits erbrachte Nebenleistungen, wie Beratungstätigkeiten, bauphysikalische Berechnungen, Farbgestaltung, Objektuntersuchungen, Gutachten etc. mit einzukalkulieren. Der Nachweis über die Gleichwertigkeit ist dem Angebot beizulegen.

44.S2 00 + Folgende Angaben und Anforderungen an die Art und Weise der Leistungserbringung gelten als vereinbart und sind in die Einheitspreise einkalkuliert.

**44.S2 00A + Material/Erzeugnis n.W.AN zu 44S2**

Das Verwenden nachstehend angebotener Materialien/Erzeugnisse zu den angegebenen Positionen dieser ULG wird vereinbart:

Betrifft Position(en): \_\_\_\_\_

Material/Erzeugnis nach Wahl des Auftragnehmers (AN).

Angeboten: (.....)

**44.S2 00B + Material/Erzeugnis Beispiel AG zu 44S2**

Das Verwenden nachstehend angebotener Materialien/Erzeugnisse zu den angegebenen Positionen dieser ULG wird vereinbart:

Betrifft Position(en): \_\_\_\_\_

Beispielhaftes Material/Erzeugnis: \_\_\_\_\_

Angeboten ist das beispielhafte oder ein Material/Erzeugnis gleichwertiger Art.

Kriterien der Gleichwertigkeit: \_\_\_\_\_

Angeboten: (.....)

**44.S3 + Oberputze (Sto)**

Version: 2020-09

Im Folgenden ist das Liefern und Verarbeiten beschrieben. Die Verarbeitungsrichtlinien des Herstellers sind einzuhalten.

**Herstellervorschriften/Verarbeitungsrichtlinien:****Entsorgen:**

Im Folgenden ist unter dem Begriff Entsorgen das Laden, Abtransportieren, Verwerten, Deponieren oder Entsorgen der Baurestmassen zu verstehen.

Bei unerwartetem Antreffen von gefährlichem Abfall wird der Auftraggeber verständigt und eine gesonderte Regelung vereinbart.

**Folgende Leistungen sind in die Einheitspreise einkalkuliert:**

- ein etwaiges Zwischenlagern
- behördliche Vorschriften betreffend Schallschutz, Staubschutz (werden vom Auftragnehmer vor der Angebotslegung erkundet)
- die Wiederinstandsetzung der vom Auftraggeber für die Zwischenlagerung von Abbruchmaterial bereitgestellten Flächen nach Beendigung der Bauarbeiten
- sämtliche Gebühren und Abgaben
- Organisation (Förderart und Förderweg)
- das Trennen und Ausscheiden von Massen, die nicht, beschränkt, oder zur weiteren Verwertung verwendbar sind

**Ergänzungen zur StLB HB-022+ABK-020****Ausschreibungstexte ZZZ**

Leistungsverzeichnis

gedruckt am 15.11.2023  
LB-HB-022+ABK-020 Preisangaben in EUR

- das Entsorgen von anfallenden Baurestmassen (z.B. Abtragmaterial, Strahlgut, beim Reinigen, Auslösen und Versetzen)

**Aufzahlungen:**

Aufzahlungspositionen (Az) beschreiben Ergänzungen/Erweiterungen/Varianten zu vorangegangenen Positionen (Leistungen) bzw. der angeführten Positionsnr. und werden nur aus dem System oder der Auswahl von Produkten des Herstellers der Grundposition angeboten bzw. ausgeführt.

**Ständige Vertragsbestimmungen:**

Außenwand-Wärmedämmverbundsysteme:

In der Folge wird statt Außenwand-Wärmedämmverbundsysteme die Abkürzung WDVS verwendet.

Zur Ausführung kommen, sofern dafür eine europäische technische Zulassung ausgestellt werden kann, Systeme mit einer CE-Kennzeichnung. Als Eignungsnachweis für alle anderen Anwendungen gilt die Übereinstimmung mit den aktuellen österreichischen Normen und/oder den VAR des Systemhalters. Es sind Systemkomponenten des gleichen Systemherstellers (Systemhalters) beziehungsweise von diesem empfohlenes Zubehör zu verwenden. Diese werden in Originalgebinden auf die Baustelle geliefert und so gekennzeichnet, dass sie als Systemkomponenten gemäß der Produktdeklaration des Auftragnehmers identifiziert werden können.

**Systemnachweise:**

Im System enthalten sind folgende Produkte:

- Kleber
- Dämmstoff
- zusätzliche mechanische Befestigung (Dübel)
- Unterputz
- Bewehrung (Textilglasgitter)
- Zubehör für allfällige Detailausbildungen (z.B. Gewebewinkel, Dichtprofile, Dichtbänder, usw.)
- Oberputze einschließlich ev. erforderlicher Grundierung

Sämtliche Systemkomponenten sind durch eine eindeutige Kennzeichnung dem System zugeordnet (üblicherweise trägt diese den Firmenwortlaut des Systemhalters). Die Kennzeichnung muss am Produkt selber, an der Verpackung, wie z.B. Palettenfolierung oder am Silo erkennbar sein.

**Verarbeitung:**

Die Verarbeitung erfolgt durch qualifiziertes Personal gemäß der zurzeit der Ausführung gültigen Verarbeitungsnorm (ÖNORM B 6400).

Etwaige ergänzende Verarbeitungsrichtlinien des Systemhalters und anerkannte technische Regeln zur Qualitätssicherung gelten ebenfalls als Vertragsbestandteil. Bei etwaigen Widersprüchen gilt die in den ständigen Vertragsbestimmungen der Leistungsbeschreibung Hochbau generell geregelte Geltungsreihenfolge.

**Personalqualifikation:**

Als Nachweis der besonderen Qualifikation des Fachpersonals gilt eine Bestätigung über die erfolgreiche Teilnahme an einer einschlägigen Schulung an einer zertifizierten Einrichtung wie z.B. den österreichischen Bauakademien, den Berufsförderungsinstituten oder an einer sonstigen Schulung mit den nachstehend angeführten Lehrinhalten. Der Nachweis der besonderen Qualifikation des Fachpersonals wird auf Anforderung des Auftraggebers vorgelegt.

**Lehrinhalte:**

1. Grundlagen der spezifischen bauphysikalischen und bauchemischen Vorgänge
2. Aufbau eines WDVS und Funktion der einzelnen Systemkomponenten
3. Untergrundprüfung und Untergrundvorbereitung
4. Normgerechte Ausführung eines WDVS



**Ergänzungen zur StLB HB-022+ABK-020****Ausschreibungstexte ZZZ**

Leistungsverzeichnis

gedruckt am 15.11.2023  
LB-HB-022+ABK-020 Preisangaben in EUR

5. Ausbildung von An- und Abschlüssen

6. Baupraktische Anwendung der

Lehrinhalte gem. Pkt. 1-5

**Prüfung während der Verarbeitung:**

Die Prüfungen nach ÖNORM B 6400, Anhang B: Prüfungen für die Verarbeitung von Wärmedämmverbundsystemen, gelten als vertraglich vereinbart. Die in der ÖNORM vorgesehene Zusammenarbeit mit dem Auftraggeber (örtliche Bauaufsicht) umfasst insbesondere die zeitliche und räumliche Festlegung von Stichproben und die Art der Dokumentation der Prüfergebnisse. Etwaige bei den Prüfungen entstandene Schäden behebt der Auftragnehmer ohne gesonderte Vergütung.

Werden während der Verarbeitung Mängel festgestellt, erfolgen weitere Arbeitsschritte erst nach dokumentierter Behebung.

Das während der Ausführungszeit auf der Baustelle aufliegende Protokoll wird spätestens mit der Schlussrechnung dem Auftraggeber übergeben.

Eine etwaige zusätzliche Prüfung durch eine vom Auftraggeber autorisierte Stelle gilt nicht als Ersatz der vertraglich vom Auftragnehmer vor Ort vorzunehmenden Prüfungen.

**Leibungen:**

Die Ausführung der Wärmedämmung im Leibungs- und Sturzbereich bei Fenster-, Tür- und sonstigen Öffnungen erfolgt in der gleichen Dicke wie in der Fassadenfläche, soweit nicht aus zwingenden räumlichen Gründen nur eine geringere Dicke möglich ist. Für solche etwaige räumlich erzwungene Dickenunterschiede erfolgt keine Änderung der Einheitspreise.

**Ausbildung im Sockel- und Spritzwasserbereich:**

Im Sockel- und Spritzwasserbereich (mind. 30 cm hoch) und unter der Geländeoberkante sind von Systemhalter dafür vorgesehene Dämmplatten gemäß ÖNORM B 6000 zu verwenden. Bei Ausführungen mit Dübelung darf jedoch eine etwaige Abdichtung im Spritzwasserbereich und unter der Geländeoberkante nicht beschädigt werden. Aufgrund der höheren Feuchtebelastung sind gegenüber der übrigen Fassadenfläche im Sockelbereich besondere Abdichtungsmaßnahmen notwendig.

Bei rückspringenden Sockeln wird ein Sockelprofil mit Tropfnase angeordnet.

**Produktdeklaration:**

In den Positionen sind beispielhaft Produkte bzw. Systeme und Bezeichnungen der Firma Sto Ges.m.b.H. oder gleichwertig angeführt.

Bei Angebotslegung ist vom AN der Nachweis zu erbringen, dass das von ihm angebotene System mit den dazugehörigen Komponenten den in der Leistungsbeschreibung angeführten Mindestanforderungen entspricht.

**Gleichwertigkeit:**

In den Positionen sind Produkte beispielhaft angeführt, um Qualitäten in bau- und verarbeitungstechnischer Hinsicht über den Mindestanforderungen der einschlägigen Normen, sowie ein gleichbleibendes Oberflächendesign zu gewährleisten. Die Gleichwertigkeit beinhaltet außer den Materialeigenschaften auch den Nachweis der Qualitätskontrolle (ISO 9001-Zertifikat) des Produktherstellers, sowie auch Untersuchungen zur Farbgestaltung, Objektuntersuchungen und zugehörige Gutachten. Bei nicht ausgefüllten Bieterlücken gelten die beispielhaft angeführten Erzeugnisse als angeboten.

**Gleichwertige andere Erzeugnisse:**

Bei der Verwendung von gleichwertigen anderen Erzeugnissen als den beispielhaft angeführten Erzeugnissen sind nachstehende Kosten für bereits erbrachte Nebenleistungen, wie Beratungstätigkeiten, bauphysikalische Berechnungen, Farbgestaltung, Objektuntersuchungen, Gutachten etc. mit einzukalkulieren. Der Nachweis über die Gleichwertigkeit ist dem Angebot beizulegen.

44.S3 00 + Folgende Angaben und Anforderungen an die Art und Weise der Leistungserbringung gelten als vereinbart und sind in die Einheitspreise einkalkuliert.

**Ergänzungen zur StLB HB-022+ABK-020****Ausschreibungstexte ZZZ**

Leistungsverzeichnis

gedruckt am 15.11.2023  
LB-HB-022+ABK-020 Preisangaben in EUR**44.S3 00A + Material/Erzeugnis n.W.AN zu 44S3**

Das Verwenden nachstehend angebotener Materialien/Erzeugnisse zu den angegebenen Positionen dieser ULG wird vereinbart:

Betrifft Position(en):

Material/Erzeugnis nach Wahl des Auftragnehmers (AN).

Angeboten: (. . . . .)

**44.S3 00B + Material/Erzeugnis Beispiel AG zu 44S3**

Das Verwenden nachstehend angebotener Materialien/Erzeugnisse zu den angegebenen Positionen dieser ULG wird vereinbart:

Betrifft Position(en):

Beispielhaftes Material/Erzeugnis:

Angeboten ist das beispielhafte oder ein Material/Erzeugnis gleichwertiger Art.

Kriterien der Gleichwertigkeit:

Angeboten: (. . . . .)

**44.S4 + Dekorative Fassadenoberflächen (Sto)**

Version: 2021-09

Im Folgenden ist das Liefern und Verarbeiten beschrieben. Die Verarbeitungsrichtlinien des Herstellers sind einzuhalten.

**Herstellervorschriften/Verarbeitungsrichtlinien:****Entsorgen:**

Im Folgenden ist unter dem Begriff Entsorgen das Laden, Abtransportieren, Verwerten, Deponieren oder Entsorgen der Baurestmassen zu verstehen.

Bei unerwartetem Antreffen von gefährlichem Abfall wird der Auftraggeber verständigt und eine gesonderte Regelung vereinbart.

**Folgende Leistungen sind in die Einheitspreise einkalkuliert:**

- ein etwaiges Zwischenlagern
- behördliche Vorschriften betreffend Schallschutz, Staubschutz (werden vom Auftragnehmer vor der Angebotslegung erkundet)
- die Wiederinstandsetzung der vom Auftraggeber für die Zwischenlagerung von Abbruchmaterial beigestellten Flächen nach Beendigung der Bauarbeiten
- sämtliche Gebühren und Abgaben
- Organisation (Förderart und Förderweg)
- das Trennen und Ausscheiden von Massen, die nicht, beschränkt, oder zur weiteren Verwertung verwendbar sind
- das Entsorgen von anfallenden Baurestmassen (z.B. Abtragmaterial, Strahlgut, beim Reinigen, Auslösen und Versetzen)

**Aufzahlungen:**

Aufzahlungspositionen (Az) beschreiben Ergänzungen/Erweiterungen/Varianten zu vorangegangenen Positionen (Leistungen) bzw. der angeführten Positionsnr. und werden nur aus dem System oder der Auswahl von Produkten des Herstellers der Grundposition angeboten bzw. ausgeführt.

**Ständige Vertragsbestimmungen:**

Außenwand-Wärmedämmverbundsysteme:

In der Folge wird statt Außenwand-Wärmedämmverbundsysteme die Abkürzung WDVS verwendet.

Zur Ausführung kommen, sofern dafür eine europäische technische Zulassung ausgestellt werden kann, Systeme mit einer CE-Kennzeichnung. Als Eignungsnachweis für alle anderen Anwendungen gilt die Übereinstimmung mit den aktuellen österreichischen Normen und/oder den

**Ergänzungen zur StLB HB-022+ABK-020****Ausschreibungstexte ZZZ**

Leistungsverzeichnis

gedruckt am 15.11.2023

LB-HB-022+ABK-020

Preisangaben in EUR

VAR des Systemhalters. Es sind Systemkomponenten des gleichen Systemherstellers (Systemhalters) beziehungsweise von diesem empfohlenes Zubehör zu verwenden. Diese werden in Originalgebinden auf die Baustelle geliefert und so gekennzeichnet, dass sie als Systemkomponenten gemäß der Produktdeklaration des Auftragnehmers identifiziert werden können.

**Gerüstung:**

Für die Ausführung von bestimmten dekorativen Techniken sind für die Gerüstung gesonderte Positionen (erhöhte Abstände, Konsolen, Gerüstlagenposition, innenseitige Absturzsicherungen, etc.) zu berücksichtigen, welche eine fachgerechte Umsetzung der Verarbeitungstechnik ermöglichen.

Die Gerüstkonstruktion ist in einer gesonderten Position angeführt.

**Systemnachweise:**

Im System enthalten sind folgende Produkte:

- Kleber
- Dämmstoff
- zusätzliche mechanische Befestigung (Dübel)
- Unterputz
- Bewehrung (Textilglasgitter)
- Zubehör für allfällige Detailausbildungen (z.B. Gewebewinkel, Dichtprofile, Dichtbänder, usw.)
- Oberputze einschließlich ev. erforderlicher Grundierung

Sämtliche Systemkomponenten sind durch eine eindeutige Kennzeichnung dem System zugeordnet (üblicherweise trägt diese den Firmenwortlaut des Systemhalters). Die Kennzeichnung muss am Produkt selber, an der Verpackung, wie z.B. Palettenfolierung oder am Silo erkennbar sein.

**Verarbeitung:**

Die Verarbeitung erfolgt durch qualifiziertes Personal gemäß der zurzeit der Ausführung gültigen Verarbeitungsnorm (ÖNORM B 6400).

Etwaige ergänzende Verarbeitungsrichtlinien des Systemhalters und anerkannte technische Regeln zur Qualitätssicherung gelten ebenfalls als Vertragsbestandteil. Bei etwaigen Widersprüchen gilt die in den ständigen Vertragsbestimmungen der Leistungsbeschreibung Hochbau generell geregelte Geltungsreihenfolge.

**Personalqualifikation:**

Als Nachweis der besonderen Qualifikation des Fachpersonals gilt eine Bestätigung über die erfolgreiche Teilnahme an einer einschlägigen Schulung an einer zertifizierten Einrichtung wie z.B. den österreichischen Bauakademien, den Berufsförderungsinstituten oder an einer sonstigen Schulung mit den nachstehend angeführten Lehrinhalten. Der Nachweis der besonderen Qualifikation des Fachpersonals wird auf Anforderung des Auftraggebers vorgelegt.

**Lehrinhalte:**

1. Grundlagen der spezifischen bauphysikalischen und bauchemischen Vorgänge
2. Aufbau eines WDVS und Funktion der einzelnen Systemkomponenten
3. Untergrundprüfung und Untergrundvorbereitung
4. Normgerechte Ausführung eines WDVS
5. Ausbildung von An- und Abschlüssen
6. Baupraktische Anwendung der Lehrinhalte gem. Pkt. 1-5

**Prüfung während der Verarbeitung:**

Die Prüfungen nach ÖNORM B 6400, Anhang B: Prüfungen für die Verarbeitung von Wärmedämmverbundsystemen, gelten als vertraglich vereinbart. Die in der ÖNORM vorgesehene Zusammenarbeit mit dem Auftraggeber (örtliche Bauaufsicht) umfasst insbesondere die zeitliche und räumliche Festlegung von Stichproben und die Art der

**Ergänzungen zur StLB HB-022+ABK-020****Ausschreibungstexte ZZZ**

Leistungsverzeichnis

gedruckt am 15.11.2023

LB-HB-022+ABK-020

Preisangaben in EUR

Dokumentation der Prüfergebnisse. Etwaige bei den Prüfungen entstandene Schäden behebt der Auftragnehmer ohne gesonderte Vergütung.

Werden während der Verarbeitung Mängel festgestellt, erfolgen weitere Arbeitsschritte erst nach dokumentierter Behebung.

Das während der Ausführungszeit auf der Baustelle aufliegende Protokoll wird spätestens mit der Schlussrechnung dem Auftraggeber übergeben.

Eine etwaige zusätzliche Prüfung durch eine vom Auftraggeber autorisierte Stelle gilt nicht als Ersatz der vertraglich vom Auftragnehmer vor Ort vorzunehmenden Prüfungen.

**Leibungen:**

Die Ausführung der Wärmedämmung im Leibungs- und Sturzbereich bei Fenster-, Tür- und sonstigen Öffnungen erfolgt in der gleichen Dicke wie in der Fassadenfläche, soweit nicht aus zwingenden räumlichen Gründen nur eine geringere Dicke möglich ist. Für solche etwaige räumlich erzwungene Dickenunterschiede erfolgt keine Änderung der Einheitspreise.

**Ausbildung im Sockel- und Spritzwasserbereich:**

Im Sockel- und Spritzwasserbereich (mind. 30 cm hoch) und unter der Geländeoberkante sind von Systemhalter dafür vorgesehene Dämmplatten gemäß ÖNORM B 6000 zu verwenden. Bei Ausführungen mit Dübelung darf jedoch eine etwaige Abdichtung im Spritzwasserbereich und unter der Geländeoberkante nicht beschädigt werden. Aufgrund der höheren Feuchtebelastung sind gegenüber der übrigen Fassadenfläche im Sockelbereich besondere Abdichtungsmaßnahmen notwendig.

Bei rückspringenden Sockeln wird ein Sockelprofil mit Tropfnase angeordnet.

**Produktdeklaration:**

In den Positionen sind beispielhaft Produkte bzw. Systeme und Bezeichnungen der Firma Sto Ges.m.b.H. oder gleichwertig angeführt.

Bei Angebotslegung ist vom AN der Nachweis zu erbringen, dass das von ihm angebotene System mit den dazugehörigen Komponenten den in der Leistungsbeschreibung angeführten Mindestanforderungen entspricht.

**Gleichwertigkeit:**

In den Positionen sind Produkte beispielhaft angeführt, um Qualitäten in bau- und verarbeitungstechnischer Hinsicht über den Mindestanforderungen der einschlägigen Normen, sowie ein gleichbleibendes Oberflächendesign zu gewährleisten. Die Gleichwertigkeit beinhaltet außer den Materialeigenschaften auch den Nachweis der Qualitätskontrolle (ISO 9001-Zertifikat) des Produktherstellers, sowie auch Untersuchungen zur Farbgestaltung, Objektuntersuchungen und zugehörige Gutachten. Bei nicht ausgefüllten Bieterlücken gelten die beispielhaft angeführten Erzeugnisse als angeboten.

**Gleichwertige andere Erzeugnisse:**

Bei der Verwendung von gleichwertigen anderen Erzeugnissen als den beispielhaft angeführten Erzeugnissen sind nachstehende Kosten für bereits erbrachte Nebenleistungen, wie Beratungstätigkeiten, bauphysikalische Berechnungen, Farbgestaltung, Objektuntersuchungen, Gutachten etc. mit einzukalkulieren. Der Nachweis über die Gleichwertigkeit ist dem Angebot beizulegen.

44.S4 00 + Folgende Angaben und Anforderungen an die Art und Weise der Leistungserbringung gelten als vereinbart und sind in die Einheitspreise einkalkuliert.

**44.S4 00A + Material/Erzeugnis n.W.AN zu 44S4**

Das Verwenden nachstehend angebotener Materialien/Erzeugnisse zu den angegebenen Positionen dieser ULG wird vereinbart:

Betrifft Position(en):                     

Material/Erzeugnis nach Wahl des Auftragnehmers (AN).

Angeboten: (.....)

**Ergänzungen zur StLB HB-022+ABK-020****Ausschreibungstexte ZZZ**

Leistungsverzeichnis

gedruckt am 15.11.2023  
LB-HB-022+ABK-020 Preisangaben in EUR**44.S4 00B + Material/Erzeugnis Beispiel AG zu 44S4**

Das Verwenden nachstehend angebotener Materialien/Erzeugnisse zu den angegebenen Positionen dieser ULG wird vereinbart:

Betrifft Position(en): [REDACTED]

Beispielhaftes Material/Erzeugnis: [REDACTED]

Angeboten ist das beispielhafte oder ein Material/Erzeugnis gleichwertiger Art.

Kriterien der Gleichwertigkeit: [REDACTED]

Angeboten: (. . . . .)

**44.S5 + Architekturelemente/Fassadenprofile (Sto)**

Version: 2020-09

Im Folgenden ist das Liefern und Verarbeiten beschrieben. Die Verarbeitungsrichtlinien des Herstellers sind einzuhalten.

**Herstellervorschriften/Verarbeitungsrichtlinien:****Entsorgen:**

Im Folgenden ist unter dem Begriff Entsorgen das Laden, Abtransportieren, Verwerten, Deponieren oder Entsorgen der Baurestmassen zu verstehen.

Bei unerwartetem Antreffen von gefährlichem Abfall wird der Auftraggeber verständigt und eine gesonderte Regelung vereinbart.

**Folgende Leistungen sind in die Einheitspreise einkalkuliert:**

- ein etwaiges Zwischenlagern
- behördliche Vorschriften betreffend Schallschutz, Staubschutz (werden vom Auftragnehmer vor der Angebotslegung erkundet)
- die Wiederinstandsetzung der vom Auftraggeber für die Zwischenlagerung von Abbruchmaterial beigestellten Flächen nach Beendigung der Bauarbeiten
- sämtliche Gebühren und Abgaben
- Organisation (Förderart und Förderweg)
- das Trennen und Ausscheiden von Massen, die nicht, beschränkt, oder zur weiteren Verwertung verwendbar sind
- das Entsorgen von anfallenden Baurestmassen (z.B. Abtragmaterial, Strahlgut, beim Reinigen, Auslösen und Versetzen)

**Aufzahlungen:**

Aufzahlungspositionen (Az) beschreiben Ergänzungen/Erweiterungen/Varianten zu vorangegangenen Positionen (Leistungen) bzw. der angeführten Positionsnr. und werden nur aus dem System oder der Auswahl von Produkten des Herstellers der Grundposition angeboten bzw. ausgeführt.

**Ständige Vertragsbestimmungen:**

Außenwand-Wärmedämmverbundsysteme:

In der Folge wird statt Außenwand-Wärmedämmverbundsysteme die Abkürzung WDVS verwendet.

Zur Ausführung kommen, sofern dafür eine europäische technische Zulassung ausgestellt werden kann, Systeme mit einer CE-Kennzeichnung. Als Eignungsnachweis für alle anderen Anwendungen gilt die Übereinstimmung mit den aktuellen österreichischen Normen und/oder den VAR des Systemhalters. Es sind Systemkomponenten des gleichen Systemherstellers (Systemhalters) beziehungsweise von diesem empfohlenes Zubehör zu verwenden. Diese werden in Originalgebinden auf die Baustelle geliefert und so gekennzeichnet, dass sie als Systemkomponenten gemäß der Produktdeklaration des Auftragnehmers identifiziert werden können.

**Systemnachweise:**

Im System enthalten sind folgende Produkte:

**Ergänzungen zur StLB HB-022+ABK-020****Ausschreibungstexte ZZZ**

Leistungsverzeichnis

gedruckt am 15.11.2023  
LB-HB-022+ABK-020 Preisangaben in EUR

- Kleber
- Dämmstoff
- zusätzliche mechanische Befestigung (Dübel)
- Unterputz
- Bewehrung (Textilglasgitter)
- Zubehör für allfällige Detailausbildungen (z.B. Gewebewinkel, Dichtprofile, Dichtbänder, usw.)
- Oberputze einschließlich ev. erforderlicher Grundierung

Sämtliche Systemkomponenten sind durch eine eindeutige Kennzeichnung dem System zugeordnet (üblicherweise trägt diese den Firmenwortlaut des Systemhalters). Die Kennzeichnung muss am Produkt selber, an der Verpackung, wie z.B. Palettenfolierung oder am Silo erkennbar sein.

**Verarbeitung:**

Die Verarbeitung erfolgt durch qualifiziertes Personal gemäß der zurzeit der Ausführung gültigen Verarbeitungsnorm (ÖNORM B 6400).

Etwaige ergänzende Verarbeitungsrichtlinien des Systemhalters und anerkannte technische Regeln zur Qualitätssicherung gelten ebenfalls als Vertragsbestandteil. Bei etwaigen Widersprüchen gilt die in den ständigen Vertragsbestimmungen der Leistungsbeschreibung Hochbau generell geregelte Geltungsreihenfolge.

**Personalqualifikation:**

Als Nachweis der besonderen Qualifikation des Fachpersonals gilt eine Bestätigung über die erfolgreiche Teilnahme an einer einschlägigen Schulung an einer zertifizierten Einrichtung wie z.B. den österreichischen Bauakademien, den Berufsförderungsinstituten oder an einer sonstigen Schulung mit den nachstehend angeführten Lehrinhalten. Der Nachweis der besonderen Qualifikation des Fachpersonals wird auf Anforderung des Auftraggebers vorgelegt.

**Lehrinhalte:**

1. Grundlagen der spezifischen bauphysikalischen und bauchemischen Vorgänge
2. Aufbau eines WDVS und Funktion der einzelnen Systemkomponenten
3. Untergrundprüfung und Untergrundvorbereitung
4. Normgerechte Ausführung eines WDVS
5. Ausbildung von An- und Abschlüssen
6. Baupraktische Anwendung der

Lehrinhalte gem. Pkt. 1-5

**Prüfung während der Verarbeitung:**

Die Prüfungen nach ÖNORM B 6400, Anhang B: Prüfungen für die Verarbeitung von Wärmedämmverbundsystemen, gelten als vertraglich vereinbart. Die in der ÖNORM vorgesehene Zusammenarbeit mit dem Auftraggeber (örtliche Bauaufsicht) umfasst insbesondere die zeitliche und räumliche Festlegung von Stichproben und die Art der Dokumentation der Prüfergebnisse. Etwaige bei den Prüfungen entstandene Schäden behebt der Auftragnehmer ohne gesonderte Vergütung.

Werden während der Verarbeitung Mängel festgestellt, erfolgen weitere Arbeitsschritte erst nach dokumentierter Behebung.

Das während der Ausführungszeit auf der Baustelle aufliegende Protokoll wird spätestens mit der Schlussrechnung dem Auftraggeber übergeben.

Eine etwaige zusätzliche Prüfung durch eine vom Auftraggeber autorisierte Stelle gilt nicht als Ersatz der vertraglich vom Auftragnehmer vor Ort vorzunehmenden Prüfungen.

**Leibungen:**

Die Ausführung der Wärmedämmung im Leibungs- und Sturzbereich bei Fenster-, Tür- und sonstigen Öffnungen erfolgt in der gleichen Dicke wie in der Fassadenfläche, soweit nicht aus zwingenden räumlichen Gründen nur eine geringere Dicke möglich ist. Für solche etwaige räumlich erzwungene Dickenunterschiede erfolgt keine Änderung der Einheitspreise.

**Ergänzungen zur StLB HB-022+ABK-020****Ausschreibungstexte ZZZ**

Leistungsverzeichnis

gedruckt am 15.11.2023

LB-HB-022+ABK-020

Preisangaben in EUR

**Ausbildung im Sockel- und Spritzwasserbereich:**

Im Sockel- und Spritzwasserbereich (mind. 30 cm hoch) und unter der Geländeoberkante sind von Systemhalter dafür vorgesehene Dämmplatten gemäß ÖNORM B 6000 zu verwenden. Bei Ausführungen mit Dübelung darf jedoch eine etwaige Abdichtung im Spritzwasserbereich und unter der Geländeoberkante nicht beschädigt werden. Aufgrund der höheren Feuchtebelastung sind gegenüber der übrigen Fassadenfläche im Sockelbereich besondere Abdichtungsmaßnahmen notwendig.

Bei rückspringenden Sockeln wird ein Sockelprofil mit Tropfnase angeordnet.

**Produktdeklaration:**

In den Positionen sind beispielhaft Produkte bzw. Systeme und Bezeichnungen der Firma Sto Ges.m.b.H. oder gleichwertig angeführt.

Bei Angebotslegung ist vom AN der Nachweis zu erbringen, dass das von ihm angebotene System mit den dazugehörigen Komponenten den in der Leistungsbeschreibung angeführten Mindestanforderungen entspricht.

**Gleichwertigkeit:**

In den Positionen sind Produkte beispielhaft angeführt, um Qualitäten in bau- und verarbeitungstechnischer Hinsicht über den Mindestanforderungen der einschlägigen Normen, sowie ein gleichbleibendes Oberflächendesign zu gewährleisten. Die Gleichwertigkeit beinhaltet außer den Materialeigenschaften auch den Nachweis der Qualitätskontrolle (ISO 9001-Zertifikat) des Produktherstellers, sowie auch Untersuchungen zur Farbgestaltung, Objektuntersuchungen und zugehörige Gutachten. Bei nicht ausgefüllten Bieterlücken gelten die beispielhaft angeführten Erzeugnisse als angeboten.

**Gleichwertige andere Erzeugnisse:**

Bei der Verwendung von gleichwertigen anderen Erzeugnissen als den beispielhaft angeführten Erzeugnissen sind nachstehende Kosten für bereits erbrachte Nebenleistungen, wie Beratungstätigkeiten, bauphysikalische Berechnungen, Farbgestaltung, Objektuntersuchungen, Gutachten etc. mit einzukalkulieren. Der Nachweis über die Gleichwertigkeit ist dem Angebot beizulegen.

44.S5 00 + Folgende Angaben und Anforderungen an die Art und Weise der Leistungserbringung gelten als vereinbart und sind in die Einheitspreise einkalkuliert.

**44.S5 00A + Material/Erzeugnis n.W.AN zu 44S5**

Das Verwenden nachstehend angebotener Materialien/Erzeugnisse zu den angegebenen Positionen dieser ULG wird vereinbart:

Betrifft Position(en): \_\_\_\_\_

Material/Erzeugnis nach Wahl des Auftragnehmers (AN).

Angeboten: (.....)

**44.S5 00B + Material/Erzeugnis Beispiel AG zu 44S5**

Das Verwenden nachstehend angebotener Materialien/Erzeugnisse zu den angegebenen Positionen dieser ULG wird vereinbart:

Betrifft Position(en): \_\_\_\_\_

Beispielhaftes Material/Erzeugnis: \_\_\_\_\_

Angeboten ist das beispielhafte oder ein Material/Erzeugnis gleichwertiger Art.

Kriterien der Gleichwertigkeit: \_\_\_\_\_

Angeboten: (.....)

**44.S6 + WDVS Zubehör (Sto)**

Version: 2021-09

Im Folgenden ist das Liefern und Verarbeiten beschrieben. Die Verarbeitungsrichtlinien des Herstellers sind einzuhalten.

**Herstellervorschriften/Verarbeitungsrichtlinien:**

**Ergänzungen zur StLB HB-022+ABK-020****Ausschreibungstexte ZZZ**

Leistungsverzeichnis

gedruckt am 15.11.2023  
LB-HB-022+ABK-020 Preisangaben in EUR**Entsorgen:**

Im Folgenden ist unter dem Begriff Entsorgen das Laden, Abtransportieren, Verwerten, Deponieren oder Entsorgen der Baurestmassen zu verstehen.

Bei unerwartetem Antreffen von gefährlichem Abfall wird der Auftraggeber verständigt und eine gesonderte Regelung vereinbart.

**Folgende Leistungen sind in die Einheitspreise einkalkuliert:**

- ein etwaiges Zwischenlagern
- behördliche Vorschriften betreffend Schallschutz, Staubschutz (werden vom Auftragnehmer vor der Angebotslegung erkundet)
- die Wiederinstandsetzung der vom Auftraggeber für die Zwischenlagerung von Abbruchmaterial beigestellten Flächen nach Beendigung der Bauarbeiten
- sämtliche Gebühren und Abgaben
- Organisation (Förderart und Förderweg)
- das Trennen und Ausscheiden von Massen, die nicht, beschränkt, oder zur weiteren Verwertung verwendbar sind
- das Entsorgen von anfallenden Baurestmassen (z.B. Abtragmaterial, Strahlgut, beim Reinigen, Auslösen und Versetzen)

**Aufzahlungen:**

Aufzahlungspositionen (Az) beschreiben Ergänzungen/Erweiterungen/Varianten zu vorangegangenen Positionen (Leistungen) bzw. der angeführten Positionsnr. und werden nur aus dem System oder der Auswahl von Produkten des Herstellers der Grundposition angeboten bzw. ausgeführt.

**Ständige Vertragsbestimmungen:**

Außenwand-Wärmedämmverbundsysteme:

In der Folge wird statt Außenwand-Wärmedämmverbundsysteme die Abkürzung WDVS verwendet.

Zur Ausführung kommen, sofern dafür eine europäische technische Zulassung ausgestellt werden kann, Systeme mit einer CE-Kennzeichnung. Als Eignungsnachweis für alle anderen Anwendungen gilt die Übereinstimmung mit den aktuellen österreichischen Normen und/oder den VAR des Systemhalters. Es sind Systemkomponenten des gleichen Systemherstellers (Systemhalters) beziehungsweise von diesem empfohlenes Zubehör zu verwenden. Diese werden in Originalgebinden auf die Baustelle geliefert und so gekennzeichnet, dass sie als Systemkomponenten gemäß der Produktdeklaration des Auftragnehmers identifiziert werden können.

**Systemnachweise:**

Im System enthalten sind folgende Produkte:

- Kleber
- Dämmstoff
- zusätzliche mechanische Befestigung (Dübel)
- Unterputz
- Bewehrung (Textilglasgitter)
- Zubehör für allfällige Detailsbildungen (z.B. Gewebewinkel, Dichtprofile, Dichtbänder, usw.)
- Oberputze einschließlich ev. erforderlicher Grundierung

Sämtliche Systemkomponenten sind durch eine eindeutige Kennzeichnung dem System zugeordnet (üblicherweise trägt diese den Firmenwortlaut des Systemhalters). Die Kennzeichnung muss am Produkt selber, an der Verpackung, wie z.B. Palettenfolierung oder am Silo erkennbar sein.

**Verarbeitung:**

Die Verarbeitung erfolgt durch qualifiziertes Personal gemäß der zurzeit der Ausführung gültigen Verarbeitungsnorm (ÖNORM B 6400).



**Ergänzungen zur StLB HB-022+ABK-020****Ausschreibungstexte ZZZ**

Leistungsverzeichnis

gedruckt am 15.11.2023

LB-HB-022+ABK-020

Preisangaben in EUR

Etwaige ergänzende Verarbeitungsrichtlinien des Systemhalters und anerkannte technische Regeln zur Qualitätssicherung gelten ebenfalls als Vertragsbestandteil. Bei etwaigen Widersprüchen gilt die in den ständigen Vertragsbestimmungen der Leistungsbeschreibung Hochbau generell geregelte Geltungsreihenfolge.

**Personalqualifikation:**

Als Nachweis der besonderen Qualifikation des Fachpersonals gilt eine Bestätigung über die erfolgreiche Teilnahme an einer einschlägigen Schulung an einer zertifizierten Einrichtung wie z.B. den österreichischen Bauakademien, den Berufsförderungsinstituten oder an einer sonstigen Schulung mit den nachstehend angeführten Lehrinhalten. Der Nachweis der besonderen Qualifikation des Fachpersonals wird auf Anforderung des Auftraggebers vorgelegt.

**Lehrinhalte:**

1. Grundlagen der spezifischen bauphysikalischen und bauchemischen Vorgänge
2. Aufbau eines WDVS und Funktion der einzelnen Systemkomponenten
3. Untergrundprüfung und Untergrundvorbereitung
4. Normgerechte Ausführung eines WDVS
5. Ausbildung von An- und Abschlüssen
6. Baupraktische Anwendung der

Lehrinhalte gem. Pkt. 1-5

**Prüfung während der Verarbeitung:**

Die Prüfungen nach ÖNORM B 6400, Anhang B: Prüfungen für die Verarbeitung von Wärmedämmverbundsystemen, gelten als vertraglich vereinbart. Die in der ÖNORM vorgesehene Zusammenarbeit mit dem Auftraggeber (örtliche Bauaufsicht) umfasst insbesondere die zeitliche und räumliche Festlegung von Stichproben und die Art der Dokumentation der Prüfergebnisse. Etwaige bei den Prüfungen entstandene Schäden behebt der Auftragnehmer ohne gesonderte Vergütung.

Werden während der Verarbeitung Mängel festgestellt, erfolgen weitere Arbeitsschritte erst nach dokumentierter Behebung.

Das während der Ausführungszeit auf der Baustelle aufliegende Protokoll wird spätestens mit der Schlussrechnung dem Auftraggeber übergeben.

Eine etwaige zusätzliche Prüfung durch eine vom Auftraggeber autorisierte Stelle gilt nicht als Ersatz der vertraglich vom Auftragnehmer vor Ort vorzunehmenden Prüfungen.

**Leibungen:**

Die Ausführung der Wärmedämmung im Leibungs- und Sturzbereich bei Fenster-, Tür- und sonstigen Öffnungen erfolgt in der gleichen Dicke wie in der Fassadenfläche, soweit nicht aus zwingenden räumlichen Gründen nur eine geringere Dicke möglich ist. Für solche etwaige räumlich erzwungene Dickenunterschiede erfolgt keine Änderung der Einheitspreise.

**Ausbildung im Sockel- und Spritzwasserbereich:**

Im Sockel- und Spritzwasserbereich (mind. 30 cm hoch) und unter der Geländeoberkante sind von Systemhalter dafür vorgesehene Dämmplatten gemäß ÖNORM B 6000 zu verwenden. Bei Ausführungen mit Dübelung darf jedoch eine etwaige Abdichtung im Spritzwasserbereich und unter der Geländeoberkante nicht beschädigt werden. Aufgrund der höheren Feuchtebelastung sind gegenüber der übrigen Fassadenfläche im Sockelbereich besondere Abdichtungsmaßnahmen notwendig.

Bei rückspringenden Sockeln wird ein Sockelprofil mit Tropfnase angeordnet.

**Produktdeklaration:**

In den Positionen sind beispielhaft Produkte bzw. Systeme und Bezeichnungen der Firma Sto Ges.m.b.H. oder gleichwertig angeführt.

Bei Angebotslegung ist vom AN der Nachweis zu erbringen, dass das von ihm angebotene System mit den dazugehörigen Komponenten den in der Leistungsbeschreibung angeführten Mindestanforderungen entspricht.

**Gleichwertigkeit:**

In den Positionen sind Produkte beispielhaft angeführt, um Qualitäten in bau- und

**Ergänzungen zur StLB HB-022+ABK-020****Ausschreibungstexte ZZZ**

Leistungsverzeichnis

gedruckt am 15.11.2023

LB-HB-022+ABK-020

Preisangaben in EUR

verarbeitungstechnischer Hinsicht über den Mindestanforderungen der einschlägigen Normen, sowie ein gleichbleibendes Oberflächendesign zu gewährleisten. Die Gleichwertigkeit beinhaltet außer den Materialeigenschaften auch den Nachweis der Qualitätskontrolle (ISO 9001-Zertifikat) des Produktherstellers, sowie auch Untersuchungen zur Farbgestaltung, Objektuntersuchungen und zugehörige Gutachten. Bei nicht ausgefüllten Bieterlücken gelten die beispielhaft angeführten Erzeugnisse als angeboten.

**Gleichwertige andere Erzeugnisse:**

Bei der Verwendung von gleichwertigen anderen Erzeugnissen als den beispielhaft angeführten Erzeugnissen sind nachstehende Kosten für bereits erbrachte Nebenleistungen, wie Beratungstätigkeiten, bauphysikalische Berechnungen, Farbgestaltung, Objektuntersuchungen, Gutachten etc. mit einzukalkulieren. Der Nachweis über die Gleichwertigkeit ist dem Angebot beizulegen.

44.S6 00 + Folgende Angaben und Anforderungen an die Art und Weise der Leistungserbringung gelten als vereinbart und sind in die Einheitspreise einkalkuliert.

**44.S6 00A + Material/Erzeugnis n.W.AN zu 44S6**

Das Verwenden nachstehend angebotener Materialien/Erzeugnisse zu den angegebenen Positionen dieser ULG wird vereinbart:

Betrifft Position(en): \_\_\_\_\_

Material/Erzeugnis nach Wahl des Auftragnehmers (AN).

Angeboten: (.....)

**44.S6 00B + Material/Erzeugnis Beispiel AG zu 44S6**

Das Verwenden nachstehend angebotener Materialien/Erzeugnisse zu den angegebenen Positionen dieser ULG wird vereinbart:

Betrifft Position(en): \_\_\_\_\_

Beispielhaftes Material/Erzeugnis: \_\_\_\_\_

Angeboten ist das beispielhafte oder ein Material/Erzeugnis gleichwertiger Art.

Kriterien der Gleichwertigkeit: \_\_\_\_\_

Angeboten: (.....)

**44.S7 + Innendämmsysteme (Sto)**

Version: 2021-09

Im Folgenden ist das Liefern und Verarbeiten beschrieben. Die Verarbeitungsrichtlinien des Herstellers sind einzuhalten.

**Herstellervorschriften/Verarbeitungsrichtlinien:****Entsorgen:**

Im Folgenden ist unter dem Begriff Entsorgen das Laden, Abtransportieren, Verwerten, Deponieren oder Entsorgen der Baurestmassen zu verstehen.

Bei unerwartetem Antreffen von gefährlichem Abfall wird der Auftraggeber verständigt und eine gesonderte Regelung vereinbart.

**Folgende Leistungen sind in die Einheitspreise einkalkuliert:**

- ein etwaiges Zwischenlagern
- behördliche Vorschriften betreffend Schallschutz, Staubschutz (werden vom Auftragnehmer vor der Angebotslegung erkundet)
- die Wiederinstandsetzung der vom Auftraggeber für die Zwischenlagerung von Abbruchmaterial bereitgestellten Flächen nach Beendigung der Bauarbeiten
- sämtliche Gebühren und Abgaben
- Organisation (Förderart und Förderweg)
- das Trennen und Ausscheiden von Massen, die nicht, beschränkt, oder zur weiteren Verwertung verwendbar sind

**Ergänzungen zur StLB HB-022+ABK-020****Ausschreibungstexte ZZZ**

Leistungsverzeichnis

gedruckt am 15.11.2023

LB-HB-022+ABK-020

Preisangaben in EUR

- das Entsorgen von anfallenden Baurestmassen (z.B. Abtragmaterial, Strahlgut, beim Reinigen, Auslösen und Versetzen)

**Aufzahlungen:**

Aufzahlungspositionen (Az) beschreiben Ergänzungen/Erweiterungen/Varianten zu vorangegangenen Positionen (Leistungen) bzw. der angeführten Positionsnr. und werden nur aus dem System oder der Auswahl von Produkten des Herstellers der Grundposition angeboten bzw. ausgeführt.

**Gleichwertigkeit:**

In den Positionen sind Produkte beispielhaft angeführt, um Qualitäten in bau- und verarbeitungstechnischer Hinsicht über den Mindestanforderungen der einschlägigen Normen, sowie ein gleichbleibendes Oberflächendesign zu gewährleisten. Die Gleichwertigkeit beinhaltet außer den Materialeigenschaften auch den Nachweis der Qualitätskontrolle (ISO 9001-Zertifikat) des Produktherstellers, sowie auch Untersuchungen zur Farbgestaltung, Objektuntersuchungen und zugehörige Gutachten. Bei nicht ausgefüllten Bieterlücken gelten die beispielhaft angeführten Erzeugnisse als angeboten.

**Gleichwertige andere Erzeugnisse:**

Bei der Verwendung von gleichwertigen anderen Erzeugnissen als den beispielhaft angeführten Erzeugnissen sind nachstehende Kosten für bereits erbrachte Nebenleistungen, wie Beratungstätigkeiten, bauphysikalische Berechnungen, Farbgestaltung, Objektuntersuchungen, Gutachten etc. mit einzukalkulieren. Der Nachweis über die Gleichwertigkeit ist dem Angebot beizulegen.

44.S7 00 + Folgende Angaben und Anforderungen an die Art und Weise der Leistungserbringung gelten als vereinbart und sind in die Einheitspreise einkalkuliert.

**44.S7 00A + Material/Erzeugnis n.W.AN zu 44S7**

Das Verwenden nachstehend angebotener Materialien/Erzeugnisse zu den angegebenen Positionen dieser ULG wird vereinbart:

Betrifft Position(en):

Material/Erzeugnis nach Wahl des Auftragnehmers (AN).

Angeboten: (.....)

**44.S7 00B + Material/Erzeugnis Beispiel AG zu 44S7**

Das Verwenden nachstehend angebotener Materialien/Erzeugnisse zu den angegebenen Positionen dieser ULG wird vereinbart:

Betrifft Position(en):

Beispielhaftes Material/Erzeugnis:

Angeboten ist das beispielhafte oder ein Material/Erzeugnis gleichwertiger Art.

Kriterien der Gleichwertigkeit:

Angeboten: (.....)

**44.SB + AW-Wärmedämmverbundsysteme (STEINBACHER)**

Version: 2017-06

**AW-Wärmedämmverbundsysteme.**

Aufzahlungen:

Aufzahlungspositionen (Az) beschreiben Ergänzungen/Erweiterungen/Varianten zu vorangegangenen Positionen (Leistungen) und werden nur aus dem System oder der Auswahl von Produkten des Herstellers der Grundposition angeboten bzw. ausgeführt.

44.SB 00 + Folgende Angaben und Anforderungen an die Art und Weise der Leistungserbringung gelten als vereinbart und sind in die Einheitspreise einkalkuliert.

**Ergänzungen zur StLB HB-022+ABK-020****Ausschreibungstexte ZZZ**

Leistungsverzeichnis

gedruckt am 15.11.2023  
LB-HB-022+ABK-020 Preisangaben in EUR**44.SB 00A + Material/Erzeugnis n.W.AN zu 44SB**

Das Verwenden nachstehend angebotener Materialien/Erzeugnisse zu den angegebenen Positionen dieser ULG wird vereinbart:

Betrifft Position(en): \_\_\_\_\_

Material/Erzeugnis nach Wahl des Auftragnehmers (AN).

Angeboten: (.....)

**44.SB 00B + Material/Erzeugnis Beispiel AG zu 44SB**

Das Verwenden nachstehend angebotener Materialien/Erzeugnisse zu den angegebenen Positionen dieser ULG wird vereinbart:

Betrifft Position(en): \_\_\_\_\_

Beispielhaftes Material/Erzeugnis: \_\_\_\_\_

Angeboten ist das beispielhafte oder ein Material/Erzeugnis gleichwertiger Art.

Kriterien der Gleichwertigkeit: \_\_\_\_\_

Angeboten: (.....)

**44.T0 + Zusätzliche Vertragsbestimmungen (WEBER)**

Version: 2018

**Aufzahlungen:**

Aufzahlungspositionen (Az) beschreiben Ergänzungen/Erweiterungen/Varianten zu vorangegangenen Positionen (Leistungen) und werden nur aus dem System oder der Auswahl von Produkten des Herstellers der Grundposition angeboten bzw. ausgeführt.

44.T0 00 + Folgende Angaben und Anforderungen an die Art und Weise der Leistungserbringung gelten als vereinbart und sind in die Einheitspreise einkalkuliert.

**44.T0 00A + Material/Erzeugnis n.W.AN zu 44T0**

Das Verwenden nachstehend angebotener Materialien/Erzeugnisse zu den angegebenen Positionen dieser ULG wird vereinbart:

Betrifft Position(en): \_\_\_\_\_

Material/Erzeugnis nach Wahl des Auftragnehmers (AN).

Angeboten: (.....)

**44.T0 00B + Material/Erzeugnis Beispiel AG zu 44T0**

Das Verwenden nachstehend angebotener Materialien/Erzeugnisse zu den angegebenen Positionen dieser ULG wird vereinbart:

Betrifft Position(en): \_\_\_\_\_

Beispielhaftes Material/Erzeugnis: \_\_\_\_\_

Angeboten ist das beispielhafte oder ein Material/Erzeugnis gleichwertiger Art.

Kriterien der Gleichwertigkeit: \_\_\_\_\_

Angeboten: (.....)

**44.T1 + Schutzabdeckungen, Vorarbeiten (WEBER)**

Version: 2018

**Schutzabdeckungen:**

Abdeckungen, welche Bauteile gegen mechanische oder chemische Beschädigungen schützen oder vom Auftraggeber angeordnet wurden, werden gesondert verrechnet.

**Aufzahlungen:**

**Ergänzungen zur StLB HB-022+ABK-020****Ausschreibungstexte ZZZ**

Leistungsverzeichnis

gedruckt am 15.11.2023

LB-HB-022+ABK-020

Preisangaben in EUR

Aufzählungspositionen (Az) beschreiben Ergänzungen/Erweiterungen/Varianten zu vorangegangenen Positionen (Leistungen) und werden nur aus dem System oder der Auswahl von Produkten des Herstellers der Grundposition angeboten bzw. ausgeführt.

44.T1 00 + Folgende Angaben und Anforderungen an die Art und Weise der Leistungserbringung gelten als vereinbart und sind in die Einheitspreise einkalkuliert.

**44.T1 00A + Material/Erzeugnis n.W.AN zu 44T1**

Das Verwenden nachstehend angebotener Materialien/Erzeugnisse zu den angegebenen Positionen dieser ULG wird vereinbart:

Betrifft Position(en):

Material/Erzeugnis nach Wahl des Auftragnehmers (AN).

Angeboten: (.....)

**44.T1 00B + Material/Erzeugnis Beispiel AG zu 44T1**

Das Verwenden nachstehend angebotener Materialien/Erzeugnisse zu den angegebenen Positionen dieser ULG wird vereinbart:

Betrifft Position(en):

Beispielhaftes Material/Erzeugnis:

Angeboten ist das beispielhafte oder ein Material/Erzeugnis gleichwertiger Art.

Kriterien der Gleichwertigkeit:

Angeboten: (.....)

**44.T2 + WDVS aus Polystyrol (EPS-F) (WEBER)**

Version: 2018

**Systeme mit Armierungsschicht 3 mm:**

Es werden nur Systeme mit einer Armierungsschichtstärke von mindestens 3 mm ausgeführt. Das Textilglasgitter ist mittig eingebettet. Etwaige vom Auftraggeber geforderte höhere Dicken oder zweilagige Armierungen sind durch eine Aufzählung geregelt.

z.B.

weber.therm clima WDVS mit weber.therm clima Klebespachtel, weber.therm clima Fassadendämmplatte 031 (EPS-F)  $\mu=10$ , weber.therm Textilglasgittergewebe, weber.prim Putzgrund und weber.pas topdryAquaBalance 20 Korn an Korn Struktur

oder

weber.therm clima WDVS mit weber.therm clima Klebespachtel, weber.therm clima Fassadendämmplatte 040 (EPS-F)  $\mu=10$ , weber.therm Textilglasgittergewebe, weber.prim Putzgrund und weber.pas topdryAquaBalance 20 Korn an Korn Struktur

oder

weber.therm family WDVS mit weber.therm familiy Klebespachtel, weber.therm Fassadendämmplatte EPS-F 031 flex, weber.therm Textilglasgittergewebe, weber.prim Putzgrund und weber.pas topdryAquaBalance 20 Korn an Korn Struktur

oder

weber.therm family WDVS mit weber.therm familiy Klebespachtel, weber.therm Fassadendämmplatte EPS-F 031 flex, weber.therm Textilglasgittergewebe, weber.prim Putzgrund und weber.pas Silikonharzputz 20 Korn an Korn Struktur

oder

weber.therm family WDVS mit weber.therm familiy Klebespachtel, weber.therm Fassadendämmplatte EPS-F 031 flex, weber.therm Textilglasgittergewebe, weber.prim Putzgrund und weber.pas Silikatputz 20 Korn an Korn Struktur

oder

weber.therm family WDVS mit weber.therm familiy Klebespachtel, weber.therm Fassadendämmplatte EPS-F 031 flex, weber.therm Textilglasgittergewebe, weber.prim

**Ergänzungen zur StLB HB-022+ABK-020****Ausschreibungstexte ZZZ**

Leistungsverzeichnis

LB-HB-022+ABK-020

gedruckt am 15.11.2023

Preisangaben in EUR

Putzgrund und weber.pas Kunstharzputz 20 Korn an Korn Struktur

oder

weber.therm\_flex WDVS mit weber Dispersionskleber, weber.therm Fassadendämmplatte 031 (EPS-F) flex, weber.therm Textilglasgittergewebe, weber Armierungsspachtel und weber.pas Silikonharzputz 20 Korn an Korn Struktur.

oder Gleichwertiges.

**Systeme mit Armierungsschicht 5 mm:**

Es werden nur Systeme mit einer Armierungsschichtstärke von mindestens 5 mm ausgeführt. Das Textilglasgitter ist im äußeren Drittel eingebettet.

z.B.

weber.therm familiy WDVS mit weber.therm family GROB BlueComfort Klebespachtel, weber.therm Fassadendämmplatte EPS-F 031, weber.therm Textilglasgittergewebe, weber.prim Putzgrund und weber.pas topdryAquaBalance 20 Korn an Korn Struktur

oder

weber.therm familiy WDVS mit weber.therm family GROB BlueComfort Klebespachtel, weber.therm Fassadendämmplatte EPS-F 031, weber.therm Textilglasgittergewebe, weber.prim Putzgrund und weber.pas Silikonharzputz 20 Korn an Korn Struktur

oder

weber.therm familiy WDVS mit weber.therm family GROB BlueComfort Klebespachtel, weber.therm Fassadendämmplatte EPS-F 031, weber.therm Textilglasgittergewebe, weber.prim Putzgrund und weber.pas Silikatputz 20 Korn an Korn Struktur

oder

weber.therm familiy WDVS mit weber.therm family GROB BlueComfort Klebespachtel, weber.therm Fassadendämmplatte EPS-F 031, weber.therm Textilglasgittergewebe, weber.prim Putzgrund und weber.pas Kunstharzputz 20 Korn an Korn Struktur

oder

weber.therm freestyle WDVS mit weber.therm family GROB BlueComfort Klebespachtel, weber.therm Fassadendämmplatte 031 (EPS-F), weber.therm Textilglasgittergewebe und weber.min freestyle Kratzputz 30

oder

weber.therm freestyle WDVS mit weber.therm family GROB BlueComfort Klebespachtel, weber.therm Fassadendämmplatte 031 (EPS-F), weber.therm Textilglasgittergewebe und weber.min freestyle Reibputz 20

oder

weber.therm freestyle WDVS mit weber.therm family GROB BlueComfort Klebespachtel, weber.therm Fassadendämmplatte 031 (EPS-F), weber.therm Textilglasgittergewebe und weber.min freestyle Rindenputz 20

oder gleichwertiges System.

**Erhöhte Anforderungen:**

Etwaige vom Auftraggeber geforderte zweilagige Armierungen oder erhöhte Anforderungen an die Schlagfestigkeit von Fassadenteilen sind durch eine Aufzählung geregelt.

**Aufzählungen:**

Aufzählungspositionen (Az) beschreiben Ergänzungen/Erweiterungen/Varianten zu vorangegangenen Positionen (Leistungen) und werden nur aus dem System oder der Auswahl von Produkten des Herstellers der Grundposition angeboten bzw. ausgeführt.

- 44.T2 00 + Folgende Angaben und Anforderungen an die Art und Weise der Leistungserbringung gelten als vereinbart und sind in die Einheitspreise einkalkuliert.

**Ergänzungen zur StLB HB-022+ABK-020****Ausschreibungstexte ZZZ**

Leistungsverzeichnis

gedruckt am 15.11.2023  
LB-HB-022+ABK-020 Preisangaben in EUR**44.T2 00A + Material/Erzeugnis n.W.AN zu 44T2**

Das Verwenden nachstehend angebotener Materialien/Erzeugnisse zu den angegebenen Positionen dieser ULG wird vereinbart:

Betrifft Position(en):

Material/Erzeugnis nach Wahl des Auftragnehmers (AN).

Angeboten: (.....)

**44.T2 00B + Material/Erzeugnis Beispiel AG zu 44T2**

Das Verwenden nachstehend angebotener Materialien/Erzeugnisse zu den angegebenen Positionen dieser ULG wird vereinbart:

Betrifft Position(en):

Beispielhaftes Material/Erzeugnis:

Angeboten ist das beispielhafte oder ein Material/Erzeugnis gleichwertiger Art.

Kriterien der Gleichwertigkeit:

Angeboten: (.....)

**44.T3 + WDVS mit Mineralwolle-Platten (MW-PT) (WEBER)**

Version: 2018

**Systeme mit Armierungsschicht 5 mm:**

Es werden nur Systeme mit einer Armierungsschichtstärke von mindestens 5 mm ausgeführt. Das Textilglasgitter ist im äußeren Drittel eingebettet.

z.B.

weber.therm prestige WDVS mit weber.therm family GROB BlueComfort Klebespachtel, weber.therm Fassadendämmplatte MWPT 034, weber.therm Textilglasgittergewebe, weber.prim Putzgrund und weber.pas topdryAquaBalance 20 Korn an Korn Struktur

oder

weber.therm prestige WDVS mit weber.therm family GROB BlueComfort Klebespachtel, weber.therm Fassadendämmplatte MWPT 034, weber.therm Textilglasgittergewebe, weber.prim Putzgrund und weber.pas Silikonharzputz 20 Korn an Korn Struktur

oder

weber.therm prestige WDVS mit weber.therm family GROB BlueComfort Klebespachtel, weber.therm Fassadendämmplatte MWPT 034, weber.therm Textilglasgittergewebe, weber.prim Putzgrund und weber.pas Silikatputz 20 Korn an Korn Struktur

oder

weber.therm prestige WDVS mit weber.therm family GROB BlueComfort Klebespachtel, weber.therm Fassadendämmplatte MWPT 034, weber.therm Textilglasgittergewebe, weber.prim Putzgrund und weber.min freestyle Reibputz 20

oder

weber.therm prestige WDVS mit weber.therm family GROB BlueComfort Klebespachtel, weber.therm Fassadendämmplatte MWPT 034, weber.therm Textilglasgittergewebe, weber.prim Putzgrund und weber.min freestyle Kratzputz 30

oder gleichwertiges System.

**Erhöhte Anforderungen:**

Etwaige vom Auftraggeber geforderte zweilagige Armierungen oder erhöhte Anforderungen an die Schlagfestigkeit von Fassadenteilen sind durch eine Aufzählung geregelt.

**Aufzählungen:**

Aufzählungspositionen (Az) beschreiben Ergänzungen/Erweiterungen/Varianten zu vorangegangenen Positionen (Leistungen) und werden nur aus dem System oder der Auswahl von Produkten des Herstellers der Grundposition angeboten bzw. ausgeführt.

**Ergänzungen zur StLB HB-022+ABK-020****Ausschreibungstexte ZZZ**

Leistungsverzeichnis

gedruckt am 15.11.2023

LB-HB-022+ABK-020

Preisangaben in EUR

44.T3 00 + Folgende Angaben und Anforderungen an die Art und Weise der Leistungserbringung gelten als vereinbart und sind in die Einheitspreise einkalkuliert.

**44.T3 00A + Material/Erzeugnis n.W.AN zu 44T3**

Das Verwenden nachstehend angebotener Materialien/Erzeugnisse zu den angegebenen Positionen dieser ULG wird vereinbart:

Betrifft Position(en):

Material/Erzeugnis nach Wahl des Auftragnehmers (AN).

Angeboten:

**44.T3 00B + Material/Erzeugnis Beispiel AG zu 44T3**

Das Verwenden nachstehend angebotener Materialien/Erzeugnisse zu den angegebenen Positionen dieser ULG wird vereinbart:

Betrifft Position(en):

Beispielhaftes Material/Erzeugnis:

Angeboten ist das beispielhafte oder ein Material/Erzeugnis gleichwertiger Art.

Kriterien der Gleichwertigkeit:

Angeboten:

**44.T4 + Profile, Fassaden-Fertigteile, Nuten (WEBER)**

Version: 2018

Es werden nur Profile und Fassaden-Fertigteile, die der Systemhalter empfiehlt, verwendet; diese werden in Originalgebinden auf die Baustelle geliefert und so gekennzeichnet, dass sie als Systemkomponenten gemäß der Produktdeklaration des Auftragnehmers identifiziert werden können.

Nuten werden so ausgebildet, dass sämtliche Flächen mit der Armierungsschicht und dem Deckputz überzogen sind.

**Aufzahlungen:**

Aufzahlungspositionen (Az) beschreiben Ergänzungen/Erweiterungen/Varianten zu vorangegangenen Positionen (Leistungen) und werden nur aus dem System oder der Auswahl von Produkten des Herstellers der Grundposition angeboten bzw. ausgeführt.

44.T4 00 + Folgende Angaben und Anforderungen an die Art und Weise der Leistungserbringung gelten als vereinbart und sind in die Einheitspreise einkalkuliert.

**44.T4 00A + Material/Erzeugnis n.W.AN zu 44T4**

Das Verwenden nachstehend angebotener Materialien/Erzeugnisse zu den angegebenen Positionen dieser ULG wird vereinbart:

Betrifft Position(en):

Material/Erzeugnis nach Wahl des Auftragnehmers (AN).

Angeboten:

**44.T4 00B + Material/Erzeugnis Beispiel AG zu 44T4**

Das Verwenden nachstehend angebotener Materialien/Erzeugnisse zu den angegebenen Positionen dieser ULG wird vereinbart:

Betrifft Position(en):

Beispielhaftes Material/Erzeugnis:

Angeboten ist das beispielhafte oder ein Material/Erzeugnis gleichwertiger Art.

Kriterien der Gleichwertigkeit:

Angeboten:



**Ergänzungen zur StLB HB-022+ABK-020****Ausschreibungstexte ZZZ**

Leistungsverzeichnis

gedruckt am 15.11.2023  
LB-HB-022+ABK-020 Preisangaben in EUR**44.T5 + Deckbeschichtungen von WDVS (WEBER)**

Version: 2018

**Putzarten, Farben:**

Stoßen verschiedene Putzarten oder Färbungen innerhalb zusammenhängender Putzflächen aneinander, sind die sich daraus ergebenden Erschwernisse mit einer Aufzählung geregelt.

Kein Anspruch auf Aufzählung besteht, wenn verschiedene Putzarten oder Färbungen nicht aneinander stoßen oder durch angeordnete Nuten oder Faschen, die mit eigener Position abgerechnet werden, getrennt sind, und für Anschlüsse an nicht verputzte Bauteile, z.B. Verkleidungen, Inkrustierungen oder Sichtbeton.

**Reibstruktur:**

Dünnputze, deren Oberfläche einer Kratzputzstruktur ähnelt, werden nachfolgend als Reibstruktur bezeichnet.

**Kratzputz:**

Der Dickputz wird in 3- bis 4-facher Korndicke aufgetragen und mit dem Kratzbrett gekratzt. Bei Verwendung von kunstharzvergüteten Dickputzen auf Kalkzementbasis wird die Armierungsschicht vorher aufgeraut.

**Aufzählungen:**

Aufzählungspositionen (Az) beschreiben Ergänzungen/Erweiterungen/Varianten zu vorangegangenen Positionen (Leistungen) und werden nur aus dem System oder der Auswahl von Produkten des Herstellers der Grundposition angeboten bzw. ausgeführt.

44.T5 00 + Folgende Angaben und Anforderungen an die Art und Weise der Leistungserbringung gelten als vereinbart und sind in die Einheitspreise einkalkuliert.

**44.T5 00A + Material/Erzeugnis n.W.AN zu 44T5**

Das Verwenden nachstehend angebotener Materialien/Erzeugnisse zu den angegebenen Positionen dieser ULG wird vereinbart:

Betrifft Position(en):

Material/Erzeugnis nach Wahl des Auftragnehmers (AN).

Angeboten: (.....)

**44.T5 00B + Material/Erzeugnis Beispiel AG zu 44T5**

Das Verwenden nachstehend angebotener Materialien/Erzeugnisse zu den angegebenen Positionen dieser ULG wird vereinbart:

Betrifft Position(en):

Beispielhaftes Material/Erzeugnis:

Angeboten ist das beispielhafte oder ein Material/Erzeugnis gleichwertiger Art.

Kriterien der Gleichwertigkeit:

Angeboten: (.....)

**44.U1 + WDVS-Instands. ohne zusätzlicher Dämmung (WEBER)**

Version: 2018

Zur Ausführung kommen ausschließlich Sanierungssysteme aus Systemkomponenten des gleichen Systemherstellers (Systemhalters) beziehungsweise von diesem empfohlenes Zubehör.

**Verarbeitung:**

Die Verarbeitung erfolgt durch qualifiziertes Personal gemäß den aktuellen Verarbeitungsrichtlinien des Systemherstellers.

Als Nachweis der besonderen Qualifikation des Personals und der Ausführungsqualität gilt insbesondere die laufend überwachte und dokumentierte Einhaltung der Verarbeitungsrichtlinien des Systemherstellers durch den Auftragnehmer oder ein gleichwertiges Qualitätssicherungssystem nach Wahl des Auftragnehmers.

**Ergänzungen zur StLB HB-022+ABK-020****Ausschreibungstexte ZZZ**

Leistungsverzeichnis

gedruckt am 15.11.2023

LB-HB-022+ABK-020

Preisangaben in EUR

Das instanzzusetzende Wärmedämmverbundsystem ist zur Gänze, inklusive aller Dekorelemente (wie z.B. Sohlbänke, Fensterumrahmungen, Faschen, Gliederungen, Profilierungen, Quader- und Nutenteilungen, Bänder), wieder herzustellen.

Die Baustellenbesichtigung selbst ist unbedingt erforderlich, Mehrkosten aus Unkenntnis der Örtlichkeit und alle übrigen Besonderheiten des Baues (Erhaltungszustand der Fassade, Art und Form der Dekorelemente, udgl.) sind nicht möglich und werden von der Auftraggeberseite nicht anerkannt.

Weiters ist das scharfkantige Anarbeiten an Einbauten aller Art (Fenster, Türen, Stahlüberlager, Steinteile, Verblechungen udgl.) sowie die erforderlichen Abdeckerarbeiten (z.B. für Gesims- und Traufenbleche), falls dafür keine eigenen Positionen im LV vorgesehen sind, in die Einheitspreise einzurechnen.

Im Rahmen der Sanierung des WDVS ist die vorhandene Fassade mit einer Fräse kreuzgitterförmig, je nach vorhandener Armierungsschichtdicke, bis in die Dämmschichte, ca. 3-5 mm tief und 8 mm breit, zu schlitzten. Das Rastermaß der Schlitzung liegt, je nach Ausmaß der schadhafte Flächen, zwischen 15 und 30 cm. Zur Sicherung von Eckrisen im Bereich von Fensterbänken, -stürzen und Wandöffnungen aller Art ist eine Diagonalarmierung aufzubringen.

Entstehende Kosten aller Transporte, der Schuttabfuhr und der Entsorgungskosten des Abbruch- und Schuttmaterials lt. Abfallwirtschaftsgesetz und aller sonstigen einschlägigen Verordnungen und Richtlinien, sind in den Einheitspreis einzurechnen.

**Sanierungssysteme mit Armierungsschicht 6-8 mm:**

Es werden nur Systeme mit einem Mittelwert der Stichproben der Armierungsschicht von mindestens 7,0 mm ausgeführt. Die Ergebnisse der Überprüfungen der tatsächlichen Dicke müssen mindestens den Wert von 6 mm erreichen. Die Armierung ist im äußeren Drittel eingebettet. Die Verdübelung erfolgt im noch feuchten Zustand der Armierungsschicht durch das einzulegende Textilglasgittergewebe.

z.B. weber-terranova retec®-Sanierungssystem oder Gleichwertiges.

**Aufzahlungen:**

Aufzahlungspositionen (Az) beschreiben Ergänzungen/Erweiterungen/Varianten zu vorangegangenen Positionen (Leistungen) und werden nur aus dem System oder der Auswahl von Produkten des Herstellers der Grundposition angeboten bzw. ausgeführt.

44.U1 00 + Folgende Angaben und Anforderungen an die Art und Weise der Leistungserbringung gelten als vereinbart und sind in die Einheitspreise einkalkuliert.

**44.U1 00A + Material/Erzeugnis n.W.AN zu 44U1**

Das Verwenden nachstehend angebotener Materialien/Erzeugnisse zu den angegebenen Positionen dieser ULG wird vereinbart:

Betrifft Position(en):

Material/Erzeugnis nach Wahl des Auftragnehmers (AN).

Angeboten: (.....)

**44.U1 00B + Material/Erzeugnis Beispiel AG zu 44U1**

Das Verwenden nachstehend angebotener Materialien/Erzeugnisse zu den angegebenen Positionen dieser ULG wird vereinbart:

Betrifft Position(en):

Beispielhaftes Material/Erzeugnis:

Angeboten ist das beispielhafte oder ein Material/Erzeugnis gleichwertiger Art.

Kriterien der Gleichwertigkeit:

Angeboten: (.....)

**44.U2 + WDVS-Instands. mit Zusatzdämmg. (EPS-F) (WEBER)**

Version: 2018

Zur Ausführung kommen ausschließlich Sanierungssysteme aus Systemkomponenten des

**Ergänzungen zur StLB HB-022+ABK-020****Ausschreibungstexte ZZZ**

Leistungsverzeichnis

gedruckt am 15.11.2023

LB-HB-022+ABK-020

Preisangaben in EUR

gleichen Systemherstellers (Systemhalters) beziehungsweise von diesem empfohlenes Zubehör.

**Verarbeitung:**

Die Verarbeitung erfolgt durch qualifiziertes Personal gemäß den aktuellen Verarbeitungsrichtlinien des Systemherstellers.

Als Nachweis der besonderen Qualifikation des Personals und der Ausführungsqualität gilt insbesondere die laufend überwachte und dokumentierte Einhaltung der Verarbeitungsrichtlinien des Systemherstellers durch den Auftragnehmer oder ein gleichwertiges Qualitätssicherungssystem nach Wahl des Auftragnehmers.

Das instandzusetzende Wärmedämmverbundsystem ist zur Gänze, inklusive aller Dekorelemente (wie z.B. Sohlbänke, Fensterumrahmungen, Faschen, Gliederungen, Profilierungen, Quader- und Nutenteilungen, Bänder), wieder herzustellen.

Die Baustellenbesichtigung selbst ist unbedingt erforderlich, Mehrkosten aus Unkenntnis der Örtlichkeit und alle übrigen Besonderheiten des Baues (Erhaltungszustand der Fassade, Art und Form der Dekorelemente, udgl.) sind nicht möglich und werden von der Auftraggeberseite nicht anerkannt.

Weiters ist das scharfkantige Anarbeiten an Einbauten aller Art (Fenster, Türen, Stahlüberlager, Steinteile, Verblechungen udgl.) sowie die erforderlichen Abdekarbeiten (z.B. für Gesims- und Traufenbleche), falls dafür keine eigenen Positionen im LV vorgesehen sind, in die Einheitspreise einzurechnen.

Im Rahmen der Sanierung des WDVS ist die vorhandene Fassade mit einer Fräse kreuzgitterförmig, je nach vorhandener Armierungsschichtdicke, bis in die Dämmschichte, ca. 3-5 mm tief und 8 mm breit, zu schlitzeln. Das Rastermaß der Schlitzung liegt, je nach Ausmaß der schadhaften Flächen, zwischen 15 und 30 cm. Zur Sicherung von Eckrisen im Bereich von Fensterbänken, -stürzen und Wandöffnungen aller Art ist eine Diagonalarmierung aufzubringen.

Entstehende Kosten aller Transporte, der Schuttabfuhr und der Entsorgungskosten des Abbruch- und Schuttmaterials lt. Abfallwirtschaftsgesetz und aller sonstigen einschlägigen Verordnungen und Richtlinien, sind in den Einheitspreis einzurechnen.

**Sanierungssysteme mit Armierungsschicht 6-8 mm:**

Es werden nur Systeme mit einem Mittelwert der Stichproben der Armierungsschicht von mindestens 7,0 mm ausgeführt. Die Ergebnisse der Überprüfungen der tatsächlichen Dicke müssen mindestens den Wert von 6 mm erreichen. Die Armierung ist im äußeren Drittel eingebettet. Die Verdübelung erfolgt direkt auf die EPS-F Dämmplatte.

z.B. weber-terranova retec®-Sanierungssystem oder Gleichwertiges.

**Aufzählungen:**

Aufzählungspositionen (Az) beschreiben Ergänzungen/Erweiterungen/Varianten zu vorangegangenen Positionen (Leistungen) und werden nur aus dem System oder der Auswahl von Produkten des Herstellers der Grundposition angeboten bzw. ausgeführt.

44.U2 00 + Folgende Angaben und Anforderungen an die Art und Weise der Leistungserbringung gelten als vereinbart und sind in die Einheitspreise einkalkuliert.

**44.U2 00A + Material/Erzeugnis n.W.AN zu 44U2**

Das Verwenden nachstehend angebotener Materialien/Erzeugnisse zu den angegebenen Positionen dieser ULG wird vereinbart:

Betrifft Position(en): \_\_\_\_\_

Material/Erzeugnis nach Wahl des Auftragnehmers (AN).

Angeboten: (.....)

**44.U2 00B + Material/Erzeugnis Beispiel AG zu 44U2**

Das Verwenden nachstehend angebotener Materialien/Erzeugnisse zu den angegebenen Positionen dieser ULG wird vereinbart:

Betrifft Position(en): \_\_\_\_\_

Beispielhaftes Material/Erzeugnis: \_\_\_\_\_

**Ergänzungen zur StLB HB-022+ABK-020****Ausschreibungstexte ZZZ**

Leistungsverzeichnis

gedruckt am 15.11.2023

LB-HB-022+ABK-020

Preisangaben in EUR

Angeboten ist das beispielhafte oder ein Material/Erzeugnis gleichwertiger Art.

Kriterien der Gleichwertigkeit:

Angeboten: (.....)

**44.U3 + WDVS-Instands. mit Zusatzdämmung (MW-PT) (WEBER)**

Version: 2018

Zur Ausführung kommen ausschließlich Sanierungssysteme aus Systemkomponenten des gleichen Systemherstellers (Systemhalters) beziehungsweise von diesem empfohlenes Zubehör.

**Verarbeitung:**

Die Verarbeitung erfolgt durch qualifiziertes Personal gemäß den aktuellen Verarbeitungsrichtlinien des Systemherstellers.

Als Nachweis der besonderen Qualifikation des Personals und der Ausführungsqualität gilt insbesondere die laufend überwachte und dokumentierte Einhaltung der Verarbeitungsrichtlinien des Systemherstellers durch den Auftragnehmer oder ein gleichwertiges Qualitätssicherungssystem nach Wahl des Auftragnehmers.

Das instanzzusetzende Wärmedämmverbundsystem ist zur Gänze, inklusive aller Dekorelemente (wie z.B. Sohlbänke, Fensterumrahmungen, Faschen, Gliederungen, Profilierungen, Quader- und Nutenteilungen, Bänder), wieder herzustellen.

Die Baustellenbesichtigung selbst ist unbedingt erforderlich, Mehrkosten aus Unkenntnis der Örtlichkeit und alle übrigen Besonderheiten des Baues (Erhaltungszustand der Fassade, Art und Form der Dekorelemente, udgl.) sind nicht möglich und werden von der Auftraggeberseite nicht anerkannt.

Weiters ist das scharfkantige Anarbeiten an Einbauten aller Art (Fenster, Türen, Stahlüberlager, Steinteile, Verblechungen udgl.) sowie die erforderlichen Abdekarbeiten (z.B. für Gesims- und Traufenbleche), falls dafür keine eigenen Positionen im LV vorgesehen sind, in die Einheitspreise einzurechnen.

Im Rahmen der Sanierung des WDVS ist die vorhandene Fassade mit einer Fräse kreuzgitterförmig, je nach vorhandener Armierungsschichtdicke, bis in die Dämmschicht, ca. 3-5 mm tief und 8 mm breit, zu schlitzen. Das Rastermaß der Schlitzung liegt, je nach Ausmaß der schadhafte Flächen, zwischen 15 und 30 cm. Zur Sicherung von Eckrisen im Bereich von Fensterbänken, -stürzen und Wandöffnungen aller Art ist eine Diagonalarmierung aufzubringen.

Entstehende Kosten aller Transporte, der Schuttabfuhr und der Entsorgungskosten des Abbruch- und Schuttmaterials lt. Abfallwirtschaftsgesetz und aller sonstigen einschlägigen Verordnungen und Richtlinien, sind in den Einheitspreis einzurechnen.

**Sanierungssysteme mit Armierungsschicht 6-8 mm:**

Es werden nur Systeme mit einem Mittelwert der Stichproben der Armierungsschicht von mindestens 7,0 mm ausgeführt. Die Ergebnisse der Überprüfungen der tatsächlichen Dicke müssen mindestens den Wert von 6 mm erreichen. Die Armierung ist im äußeren Drittel eingebettet. Die Verdübelung erfolgt durch die Armierung auf die MW-PT Dämmplatte.

z.B. weber-therm retec®-Sanierungssystem oder Gleichwertiges.

**Aufzahlungen:**

Aufzahlungspositionen (Az) beschreiben Ergänzungen/Erweiterungen/Varianten zu vorangegangenen Positionen (Leistungen) und werden nur aus dem System oder der Auswahl von Produkten des Herstellers der Grundposition angeboten bzw. ausgeführt.

44.U3 00 + Folgende Angaben und Anforderungen an die Art und Weise der Leistungserbringung gelten als vereinbart und sind in die Einheitspreise einkalkuliert.

**44.U3 00A + Material/Erzeugnis n.W.AN zu 44U3**

Das Verwenden nachstehend angebotener Materialien/Erzeugnisse zu den angegebenen Positionen dieser ULG wird vereinbart:

**Ergänzungen zur StLB HB-022+ABK-020****Ausschreibungstexte ZZZ**

Leistungsverzeichnis

gedruckt am 15.11.2023  
LB-HB-022+ABK-020 Preisangaben in EUR

Betrifft Position(en):   
 Material/Erzeugnis nach Wahl des Auftragnehmers (AN).  
 Angeboten: (.....)

**44.U3 00B + Material/Erzeugnis Beispiel AG zu 44U3**

Das Verwenden nachstehend angebotener Materialien/Erzeugnisse zu den angegebenen Positionen dieser ULG wird vereinbart:

Betrifft Position(en):   
 Beispielhaftes Material/Erzeugnis:   
 Angeboten ist das beispielhafte oder ein Material/Erzeugnis gleichwertiger Art.  
 Kriterien der Gleichwertigkeit:   
 Angeboten: (.....)

**44.U7 + Profile (WEBER)**

Version: 2018

**Ständige Vertragsbestimmungen:**

Es werden nur Profile und Fassaden-Fertigteile, die der Systemhalter empfiehlt, verwendet; diese werden in Originalgebinden auf die Baustelle geliefert und so gekennzeichnet, dass sie als Systemkomponenten gemäß der Produktdeklaration des Auftragnehmers identifiziert werden können.

Nuten werden so ausgebildet, dass sämtliche Flächen mit der Armierungsschicht und dem Deckputz überzogen sind.

**Aufzahlungen:**

Aufzahlungspositionen (Az) beschreiben Ergänzungen/Erweiterungen/Varianten zu vorangegangenen Positionen (Leistungen) und werden nur aus dem System oder der Auswahl von Produkten des Herstellers der Grundposition angeboten bzw. ausgeführt.

44.U7 00 + Folgende Angaben und Anforderungen an die Art und Weise der Leistungserbringung gelten als vereinbart und sind in die Einheitspreise einkalkuliert.

**44.U7 00A + Material/Erzeugnis n.W.AN zu 44U7**

Das Verwenden nachstehend angebotener Materialien/Erzeugnisse zu den angegebenen Positionen dieser ULG wird vereinbart:

Betrifft Position(en):   
 Material/Erzeugnis nach Wahl des Auftragnehmers (AN).  
 Angeboten: (.....)

**44.U7 00B + Material/Erzeugnis Beispiel AG zu 44U7**

Das Verwenden nachstehend angebotener Materialien/Erzeugnisse zu den angegebenen Positionen dieser ULG wird vereinbart:

Betrifft Position(en):   
 Beispielhaftes Material/Erzeugnis:   
 Angeboten ist das beispielhafte oder ein Material/Erzeugnis gleichwertiger Art.  
 Kriterien der Gleichwertigkeit:   
 Angeboten: (.....)

**44.U8 + Deckbeschichtungen von instandg. WDVS (WEBER)**

Version: 2018

**Putzarten, Farben:**

Stößen verschiedene Putzarten oder Färbungen innerhalb zusammenhängender Putzflächen aneinander, sind die sich daraus ergebenden Erschwernisse mit einer Aufzahlung geregelt.

**Ergänzungen zur StLB HB-022+ABK-020****Ausschreibungstexte ZZZ**

Leistungsverzeichnis

gedruckt am 15.11.2023

LB-HB-022+ABK-020

Preisangaben in EUR

Kein Anspruch auf Aufzahlung besteht, wenn verschiedene Putzarten oder Färbungen nicht aneinander stoßen oder durch angeordnete Nuten oder Faschen, die mit eigener Position abgerechnet werden, getrennt sind, und für Anschlüsse an nicht verputzte Bauteile, z.B. Verkleidungen, Inkrustierungen oder Sichtbeton.

**Reibstruktur:**

Dünnputze, deren Oberfläche einer Kratzputzstruktur ähnelt, werden nachfolgend als Reibstruktur bezeichnet.

**Kratzputz:**

Der Dickputz wird in 3- bis 4-facher Korndicke aufgetragen und mit dem Kratzbrett gekratzt. Bei Verwendung von kunstharzvergüteten Dickputzen auf Kalkzementbasis wird die Armierungsschicht vorher aufgeraut.

**Aufzahlungen:**

Aufzahlungspositionen (Az) beschreiben Ergänzungen/Erweiterungen/Varianten zu vorangegangenen Positionen (Leistungen) und werden nur aus dem System oder der Auswahl von Produkten des Herstellers der Grundposition angeboten bzw. ausgeführt.

44.U8 00 + Folgende Angaben und Anforderungen an die Art und Weise der Leistungserbringung gelten als vereinbart und sind in die Einheitspreise einkalkuliert.

**44.U8 00A + Material/Erzeugnis n.W.AN zu 44U8**

Das Verwenden nachstehend angebotener Materialien/Erzeugnisse zu den angegebenen Positionen dieser ULG wird vereinbart:

Betrifft Position(en):

Material/Erzeugnis nach Wahl des Auftragnehmers (AN).

Angeboten: (.....)

**44.U8 00B + Material/Erzeugnis Beispiel AG zu 44U8**

Das Verwenden nachstehend angebotener Materialien/Erzeugnisse zu den angegebenen Positionen dieser ULG wird vereinbart:

Betrifft Position(en):

Beispielhaftes Material/Erzeugnis:

Angeboten ist das beispielhafte oder ein Material/Erzeugnis gleichwertiger Art.

Kriterien der Gleichwertigkeit:

Angeboten: (.....)

**44.XB + Schutzabdeckungen,Vorarbeiten d.Untergrundes (RÖFIX)**

Version 2023-10

**Im Folgenden ist das Liefern und Einbauen beschrieben.**

**Verarbeitungsrichtlinien:**

Es gelten die einschlägigen Bestimmungen und die Verarbeitungshinweise des Herstellers. Es werden nur die dem System zugehörigen Bauteile und Materialien verwendet.

**Leistungsumfang/Einkalkulierte Leistungen:**

Die Montage einschließlich aller Befestigungsmittel ist in die Einheitspreise einkalkuliert.

**Angebotene Systeme:**

Das angebotene Außenwand-Wärmedämmverbundsystem entspricht den behördlichen Vorschriften. Die Eignung und gegenseitige Verträglichkeit der Stoffe eines Dämmsystems ist gegeben.

**Ausmaß, Abrechnung:**



**Ergänzungen zur StLB HB-022+ABK-020****Ausschreibungstexte ZZZ**

Leistungsverzeichnis

gedruckt am 15.11.2023  
LB-HB-022+ABK-020 Preisangaben in EUR

Das Ausmaß wird laut ÖNORM B 2204 ermittelt.

Bei der Erstellung der Leistungen werden beachtet:

- 1) Die behördlichen Vorschriften
- 2) Die einschlägigen ÖNORMEN
- 3) Die Verarbeitungsrichtlinien des Systemerzeugers und
- 4) Die Verarbeitungsrichtlinien der Qualitätsgruppe Wärmedämmsysteme.

**Unebenheiten des Untergrundes:**

Der Ausgleich von Unebenheiten entsprechend der Toleranzklasse gemäß ÖNORM DIN 18202 ist in den Einheitspreisen einkalkuliert.

**Verschiedene Färbungen, Putzarten:**

Stoßen verschiedene Putzarten oder Färbungen innerhalb zusammenhängender Putzflächen aneinander, sind die sich daraus ergebenden Erschwernisse mit einer Aufzahlung geregelt. Kein Anspruch auf Aufzahlung besteht, wenn verschiedene Putzarten oder Färbungen nicht aneinander stoßen oder durch angeordnete Nuten oder Faschen, die mit eigener Position abgerechnet werden, getrennt sind, und für Anschlüsse an nicht verputzte Bauteile, z.B. Verkleidungen, Inkrustierungen oder Sichtbeton. Bei naturfarbigen Sanden gilt der Preis ohne Unterschied der Korngröße.

**Leibungen:**

Die Ausführung der Wärmedämmung im Leibungsbereich bei Fenster-, Tür- und sonstigen Öffnungen: In der gleichen Dicke wie in der Fassadenfläche, soweit nicht aus konstruktiven Gründen nur eine geringere Dicke möglich ist. Mindestens jedoch 2 cm dick. Für die Verwendung von konstruktiv notwendigen geringeren Dicken ist keine Preisveränderung vereinbart.

**Aufzahlungen:**

Aufzahlungspositionen (Az) beschreiben Ergänzungen/Erweiterungen/Varianten zu vorangegangenen Positionen (Leistungen) und werden nur aus dem System oder der Auswahl von Produkten des Herstellers der Grundposition angeboten bzw. ausgeführt.

44.XB 00 + Folgende Angaben und Anforderungen an die Art und Weise der Leistungserbringung gelten als vereinbart und sind in die Einheitspreise einkalkuliert.

**44.XB 00A + Material/Erzeugnis n.W.AN zu 44XB**

Das Verwenden nachstehend angebotener Materialien/Erzeugnisse zu den angegebenen Positionen dieser ULG wird vereinbart:

Betrifft Position(en):   
Material/Erzeugnis nach Wahl des Auftragnehmers (AN).  
Angeboten: (.....)

**44.XB 00B + Material/Erzeugnis Beispiel AG zu 44XB**

Das Verwenden nachstehend angebotener Materialien/Erzeugnisse zu den angegebenen Positionen dieser ULG wird vereinbart:

Betrifft Position(en):   
Beispielhaftes Material/Erzeugnis:   
Angeboten ist das beispielhafte oder ein Material/Erzeugnis gleichwertiger Art.  
Kriterien der Gleichwertigkeit:   
Angeboten: (.....)

**44.XC + Sanierungen von WDVS im Bestand (RÖFIX)**

Version 2023-10

**Im Folgenden ist das Liefern und Einbauen beschrieben.**

**Ergänzungen zur StLB HB-022+ABK-020****Ausschreibungstexte ZZZ**

Leistungsverzeichnis

gedruckt am 15.11.2023  
LB-HB-022+ABK-020 Preisangaben in EUR**Verarbeitungsrichtlinien:**

Es gelten die einschlägigen Bestimmungen und die Verarbeitungshinweise des Herstellers. Es werden nur die dem System zugehörigen Bauteile und Materialien verwendet.

**Leistungsumfang/Einkalkulierte Leistungen:**

Die Montage einschließlich aller Befestigungsmittel ist in die Einheitspreise einkalkuliert.

**Angebotene Systeme:**

Das angebotene Außenwand-Wärmedämmverbundsystem entspricht den behördlichen Vorschriften. Die Eignung und gegenseitige Verträglichkeit der Stoffe eines Dämmsystems ist gegeben.

**Ausmaß, Abrechnung:**

Das Ausmaß wird laut ÖNORM B 2204 ermittelt.

Bei der Erstellung der Leistungen werden beachtet:

- 1) Die behördlichen Vorschriften
- 2) Die einschlägigen ÖNORMEN
- 3) Die Verarbeitungsrichtlinien des Systemerzeugers und
- 4) Die Verarbeitungsrichtlinien der Qualitätsgruppe Wärmedämmsysteme.

**Unebenheiten des Untergrundes:**

Der Ausgleich von Unebenheiten entsprechend der Toleranzklasse gemäß ÖNORM DIN 18202 ist in den Einheitspreisen einkalkuliert.

**Verschiedene Färbungen, Putzarten:**

Stoßen verschiedene Putzarten oder Färbungen innerhalb zusammenhängender Putzflächen aneinander, sind die sich daraus ergebenden Erschwernisse mit einer Aufzählung geregelt. Kein Anspruch auf Aufzählung besteht, wenn verschiedene Putzarten oder Färbungen nicht aneinander stoßen oder durch angeordnete Nuten oder Faschen, die mit eigener Position abgerechnet werden, getrennt sind, und für Anschlüsse an nicht verputzte Bauteile, z.B. Verkleidungen, Inkrustierungen oder Sichtbeton. Bei naturfarbigen Sanden gilt der Preis ohne Unterschied der Korngröße.

**Leibungen:**

Die Ausführung der Wärmedämmung im Leibungsbereich bei Fenster-, Tür- und sonstigen Öffnungen: In der gleichen Dicke wie in der Fassadenfläche, soweit nicht aus konstruktiven Gründen nur eine geringere Dicke möglich ist. Mindestens jedoch 2 cm dick. Für die Verwendung von konstruktiv notwendigen geringeren Dicken ist keine Preisveränderung vereinbart.

**Aufzahlungen:**

Aufzahlungspositionen (Az) beschreiben Ergänzungen/Erweiterungen/Varianten zu vorangegangenen Positionen (Leistungen) und werden nur aus dem System oder der Auswahl von Produkten des Herstellers der Grundposition angeboten bzw. ausgeführt.

44.XC 00 + Folgende Angaben und Anforderungen an die Art und Weise der Leistungserbringung gelten als vereinbart und sind in die Einheitspreise einkalkuliert.

**44.XC 00A + Material/Erzeugnis n.W.AN zu 44XC**

Das Verwenden nachstehend angebotener Materialien/Erzeugnisse zu den angegebenen Positionen dieser ULG wird vereinbart:



**Ergänzungen zur StLB HB-022+ABK-020****Ausschreibungstexte ZZZ**

Leistungsverzeichnis

gedruckt am 15.11.2023  
LB-HB-022+ABK-020 Preisangaben in EUR

Betrifft Position(en):   
Material/Erzeugnis nach Wahl des Auftragnehmers (AN).  
Angeboten: (.....)

**44.XC 00B + Material/Erzeugnis Beispiel AG zu 44XC**

Das Verwenden nachstehend angebotener Materialien/Erzeugnisse zu den angegebenen Positionen dieser ULG wird vereinbart:

Betrifft Position(en):   
Beispielhaftes Material/Erzeugnis:   
Angeboten ist das beispielhafte oder ein Material/Erzeugnis gleichwertiger Art.  
Kriterien der Gleichwertigkeit:   
Angeboten: (.....)

**44.XD + WDVS mit EPS-F und Mineralwolle-Dämmplatten (RÖFIX)**

Version 2021-07

**Im Folgenden ist das Liefern und Einbauen beschrieben.**

**Verarbeitungsrichtlinien:**

Es gelten die einschlägigen Bestimmungen und die Verarbeitungshinweise des Herstellers. Es werden nur die dem System zugehörigen Bauteile und Materialien verwendet.

**Leistungsumfang/Einkalkulierte Leistungen:**

Die Montage einschließlich aller Befestigungsmittel ist in die Einheitspreise einkalkuliert.

**Angebotene Systeme:**

Das angebotene Außenwand-Wärmedämmverbundsystem entspricht den behördlichen Vorschriften. Die Eignung und gegenseitige Verträglichkeit der Stoffe eines Dämmsystems ist gegeben.

**Ausmaß, Abrechnung:**

Das Ausmaß wird laut ÖNORM B 2204 ermittelt.

Bei der Erstellung der Leistungen werden beachtet:

- 1) Die behördlichen Vorschriften
- 2) Die einschlägigen ÖNORMEN
- 3) Die Verarbeitungsrichtlinien des Systemerzeugers und
- 4) Die Verarbeitungsrichtlinien der Qualitätsgruppe Wärmedämmsysteme.

**Unebenheiten des Untergrundes:**

Der Ausgleich von Unebenheiten entsprechend der Toleranzklasse gemäß ÖNORM DIN 18202 ist in den Einheitspreisen einkalkuliert.

**Verschiedene Färbungen, Putzarten:**

Stoßen verschiedene Putzarten oder Färbungen innerhalb zusammenhängender Putzflächen aneinander, sind die sich daraus ergebenden Erschwernisse mit einer Aufzahlung geregelt. Kein Anspruch auf Aufzahlung besteht, wenn verschiedene Putzarten oder Färbungen nicht aneinander stoßen oder durch angeordnete Nuten oder Faschen, die mit eigener Position abgerechnet werden, getrennt sind, und für Anschlüsse an nicht verputzte Bauteile, z.B. Verkleidungen, Inkrustierungen oder Sichtbeton. Bei naturfarbigen Sanden gilt der Preis ohne Unterschied der Korngröße.

**Leibungen:**

Die Ausführung der Wärmedämmung im Leibungsbereich bei Fenster-, Tür- und sonstigen

**Ergänzungen zur StLB HB-022+ABK-020****Ausschreibungstexte ZZZ**

Leistungsverzeichnis

gedruckt am 15.11.2023

LB-HB-022+ABK-020

Preisangaben in EUR

Öffnungen: In der gleichen Dicke wie in der Fassadenfläche, soweit nicht aus konstruktiven Gründen nur eine geringere Dicke möglich ist. Mindestens jedoch 2 cm dick. Für die Verwendung von konstruktiv notwendigen geringeren Dicken ist keine Preisveränderung vereinbart.

**Aufzahlungen:**

Aufzahlungspositionen (Az) beschreiben Ergänzungen/Erweiterungen/Varianten zu vorangegangenen Positionen (Leistungen) und werden nur aus dem System oder der Auswahl von Produkten des Herstellers der Grundposition angeboten bzw. ausgeführt.

44.XD 00 + Folgende Angaben und Anforderungen an die Art und Weise der Leistungserbringung gelten als vereinbart und sind in die Einheitspreise einkalkuliert.

**44.XD 00A + Material/Erzeugnis n.W.AN zu 44XD**

Das Verwenden nachstehend angebotener Materialien/Erzeugnisse zu den angegebenen Positionen dieser ULG wird vereinbart:

Betrifft Position(en): [REDACTED]

Material/Erzeugnis nach Wahl des Auftragnehmers (AN).

Angeboten: (. . . . .)

**44.XD 00B + Material/Erzeugnis Beispiel AG zu 44XD**

Das Verwenden nachstehend angebotener Materialien/Erzeugnisse zu den angegebenen Positionen dieser ULG wird vereinbart:

Betrifft Position(en): [REDACTED]

Beispielhaftes Material/Erzeugnis: [REDACTED]

Angeboten ist das beispielhafte oder ein Material/Erzeugnis gleichwertiger Art.

Kriterien der Gleichwertigkeit: [REDACTED]

Angeboten: (. . . . .)

**44.XE + ÖKOLOGISCHE WDV-SYSTEME (RÖFIX)**

Version 2021-07

**Im Folgenden ist das Liefern und Einbauen beschrieben.**

**Verarbeitungsrichtlinien:**

Es gelten die einschlägigen Bestimmungen und die Verarbeitungshinweise des Herstellers. Es werden nur die dem System zugehörigen Bauteile und Materialien verwendet.

**Leistungsumfang/Einkalkulierte Leistungen:**

Die Montage einschließlich aller Befestigungsmittel ist in die Einheitspreise einkalkuliert.

**Angebotene Systeme:**

Das angebotene Außenwand-Wärmedämmverbundsystem entspricht den behördlichen Vorschriften. Die Eignung und gegenseitige Verträglichkeit der Stoffe eines Dämmsystems ist gegeben.

**Ausmaß, Abrechnung:**

Das Ausmaß wird laut ÖNORM B 2204 ermittelt.

Bei der Erstellung der Leistungen werden beachtet:

- 1) Die behördlichen Vorschriften
- 2) Die einschlägigen ÖNORMEN
- 3) Die Verarbeitungsrichtlinien des Systemerzeugers und
- 4) Die Verarbeitungsrichtlinien der Qualitätsgruppe Wärmedämmsysteme.

**Ergänzungen zur StLB HB-022+ABK-020****Ausschreibungstexte ZZZ**

Leistungsverzeichnis

gedruckt am 15.11.2023

LB-HB-022+ABK-020

Preisangaben in EUR

**Unebenheiten des Untergrundes:**

Der Ausgleich von Unebenheiten entsprechend der Toleranzklasse gemäß ÖNORM DIN 18202 ist in den Einheitspreisen einkalkuliert.

**Verschiedene Färbungen, Putzarten:**

Stoßen verschiedene Putzarten oder Färbungen innerhalb zusammenhängender Putzflächen aneinander, sind die sich daraus ergebenden Erschwernisse mit einer Aufzählung geregelt. Kein Anspruch auf Aufzählung besteht, wenn verschiedene Putzarten oder Färbungen nicht aneinander stoßen oder durch angeordnete Nuten oder Faschen, die mit eigener Position abgerechnet werden, getrennt sind, und für Anschlüsse an nicht verputzte Bauteile, z.B. Verkleidungen, Inkrustierungen oder Sichtbeton. Bei naturfarbigen Sanden gilt der Preis ohne Unterschied der Korngröße.

**Leibungen:**

Die Ausführung der Wärmedämmung im Leibungsbereich bei Fenster-, Tür- und sonstigen Öffnungen: In der gleichen Dicke wie in der Fassadenfläche, soweit nicht aus konstruktiven Gründen nur eine geringere Dicke möglich ist. Mindestens jedoch 2 cm dick. Für die Verwendung von konstruktiv notwendigen geringeren Dicken ist keine Preisveränderung vereinbart.

**Aufzählungen:**

Aufzählungspositionen (Az) beschreiben Ergänzungen/Erweiterungen/Varianten zu vorangegangenen Positionen (Leistungen) und werden nur aus dem System oder der Auswahl von Produkten des Herstellers der Grundposition angeboten bzw. ausgeführt.

44.XE 00 + Folgende Angaben und Anforderungen an die Art und Weise der Leistungserbringung gelten als vereinbart und sind in die Einheitspreise einkalkuliert.

**44.XE 00A + Material/Erzeugnis n.W.AN zu 44XE**

Das Verwenden nachstehend angebotener Materialien/Erzeugnisse zu den angegebenen Positionen dieser ULG wird vereinbart:

Betrifft Position(en):

Material/Erzeugnis nach Wahl des Auftragnehmers (AN).

Angeboten:

**44.XE 00B + Material/Erzeugnis Beispiel AG zu 44XE**

Das Verwenden nachstehend angebotener Materialien/Erzeugnisse zu den angegebenen Positionen dieser ULG wird vereinbart:

Betrifft Position(en):

Beispielhaftes Material/Erzeugnis:

Angeboten ist das beispielhafte oder ein Material/Erzeugnis gleichwertiger Art.

Kriterien der Gleichwertigkeit:

Angeboten:

**44.XF + WDVS Sockel/untere Fassadenabschlüsse (RÖFIX)**

Version 2023-10

**Im Folgenden ist das Liefern und Einbauen beschrieben.**

**Verarbeitungsrichtlinien:**

Es gelten die einschlägigen Bestimmungen und die Verarbeitungshinweise des Herstellers. Es werden nur die dem System zugehörigen Bauteile und Materialien verwendet.

**Leistungsumfang/Einkalkulierte Leistungen:**

Die Montage einschließlich aller Befestigungsmittel ist in die Einheitspreise einkalkuliert.

**Ergänzungen zur StLB HB-022+ABK-020****Ausschreibungstexte ZZZ**

Leistungsverzeichnis

gedruckt am 15.11.2023  
LB-HB-022+ABK-020 Preisangaben in EUR**Angebote Systeme:**

Das angebotene Außenwand-Wärmedämmverbundsystem entspricht den behördlichen Vorschriften. Die Eignung und gegenseitige Verträglichkeit der Stoffe eines Dämmsystems ist gegeben.

**Ausmaß, Abrechnung:**

Das Ausmaß wird laut ÖNORM B 2204 ermittelt.

Bei der Erstellung der Leistungen werden beachtet:

- 1) Die behördlichen Vorschriften
- 2) Die einschlägigen ÖNORMEN
- 3) Die Verarbeitungsrichtlinien des Systemerzeugers und
- 4) Die Verarbeitungsrichtlinien der Qualitätsgruppe Wärmedämmsysteme.

**Unebenheiten des Untergrundes:**

Der Ausgleich von Unebenheiten entsprechend der Toleranzklasse gemäß ÖNORM DIN 18202 ist in den Einheitspreisen einkalkuliert.

**Verschiedene Färbungen, Putzarten:**

Stößen verschiedene Putzarten oder Färbungen innerhalb zusammenhängender Putzflächen aneinander, sind die sich daraus ergebenden Erschwernisse mit einer Aufzählung geregelt. Kein Anspruch auf Aufzählung besteht, wenn verschiedene Putzarten oder Färbungen nicht aneinander stoßen oder durch angeordnete Nuten oder Faschen, die mit eigener Position abgerechnet werden, getrennt sind, und für Anschlüsse an nicht verputzte Bauteile, z.B. Verkleidungen, Inkrustierungen oder Sichtbeton. Bei naturfarbigen Sanden gilt der Preis ohne Unterschied der Korngröße.

**Leibungen:**

Die Ausführung der Wärmedämmung im Leibungsbereich bei Fenster-, Tür- und sonstigen Öffnungen: In der gleichen Dicke wie in der Fassadenfläche, soweit nicht aus konstruktiven Gründen nur eine geringere Dicke möglich ist. Mindestens jedoch 2 cm dick. Für die Verwendung von konstruktiv notwendigen geringeren Dicken ist keine Preisveränderung vereinbart.

**Aufzählungen:**

Aufzählungspositionen (Az) beschreiben Ergänzungen/Erweiterungen/Varianten zu vorangegangenen Positionen (Leistungen) und werden nur aus dem System oder der Auswahl von Produkten des Herstellers der Grundposition angeboten bzw. ausgeführt.

44.XF 00 + Folgende Angaben und Anforderungen an die Art und Weise der Leistungserbringung gelten als vereinbart und sind in die Einheitspreise einkalkuliert.

**44.XF 00A + Material/Erzeugnis n.W.AN zu 44XF**

Das Verwenden nachstehend angebotener Materialien/Erzeugnisse zu den angegebenen Positionen dieser ULG wird vereinbart:

Betrifft Position(en):

Material/Erzeugnis nach Wahl des Auftragnehmers (AN).

Angeboten: (.....)

**44.XF 00B + Material/Erzeugnis Beispiel AG zu 44XF**

Das Verwenden nachstehend angebotener Materialien/Erzeugnisse zu den angegebenen Positionen dieser ULG wird vereinbart:

Betrifft Position(en):

Beispielhaftes Material/Erzeugnis:

**Ergänzungen zur StLB HB-022+ABK-020****Ausschreibungstexte ZZZ**

Leistungsverzeichnis

gedruckt am 15.11.2023

LB-HB-022+ABK-020

Preisangaben in EUR

Angeboten ist das beispielhafte oder ein Material/Erzeugnis gleichwertiger Art.

Kriterien der Gleichwertigkeit: \_\_\_\_\_

Angeboten: (.....)

**44.XG + Mechanische Befestigung Dübel und Befestigungen (RÖFIX)**

Version 2023-10

**Im Folgenden ist das Liefern und Einbauen beschrieben.****Verarbeitungsrichtlinien:**

Es gelten die einschlägigen Bestimmungen und die Verarbeitungshinweise des Herstellers. Es werden nur die dem System zugehörigen Bauteile und Materialien verwendet.

**Leistungsumfang/Einkalkulierte Leistungen:**

Die Montage einschließlich aller Befestigungsmittel ist in die Einheitspreise einkalkuliert.

**Aufzahlungen:**

Aufzahlungspositionen (Az) beschreiben Ergänzungen/Erweiterungen/Varianten zu vorangegangenen Positionen (Leistungen) und werden nur aus dem System oder der Auswahl von Produkten des Herstellers der Grundposition angeboten bzw. ausgeführt.

44.XG 00 + Folgende Angaben und Anforderungen an die Art und Weise der Leistungserbringung gelten als vereinbart und sind in die Einheitspreise einkalkuliert.

**44.XG 00A + Material/Erzeugnis n.W.AN zu 44XG**

Das Verwenden nachstehend angebotener Materialien/Erzeugnisse zu den angegebenen Positionen dieser ULG wird vereinbart:

Betrifft Position(en): \_\_\_\_\_

Material/Erzeugnis nach Wahl des Auftragnehmers (AN).

Angeboten: (.....)

**44.XG 00B + Material/Erzeugnis Beispiel AG zu 44XG**

Das Verwenden nachstehend angebotener Materialien/Erzeugnisse zu den angegebenen Positionen dieser ULG wird vereinbart:

Betrifft Position(en): \_\_\_\_\_

Beispielhaftes Material/Erzeugnis: \_\_\_\_\_

Angeboten ist das beispielhafte oder ein Material/Erzeugnis gleichwertiger Art.

Kriterien der Gleichwertigkeit: \_\_\_\_\_

Angeboten: (.....)

**44.XH + Profile,Fassadenfertig.,Nuten,Montageelemente (RÖFIX)**

Version 2023-10

**Im Folgenden ist das Liefern und Einbauen beschrieben.****Verarbeitungsrichtlinien:**

Es gelten die einschlägigen Bestimmungen und die Verarbeitungshinweise des Herstellers. Es werden nur die dem System zugehörigen Bauteile und Materialien verwendet.

**Leistungsumfang/Einkalkulierte Leistungen:**

Die Montage einschließlich aller Befestigungsmittel ist in die Einheitspreise einkalkuliert.

**Profile und Fassaden-Fertigteile**, die der Systemhalter empfiehlt, werden verwendet.

Diese werden in Originalgebinden auf die Baustelle geliefert und so gekennzeichnet, dass sie als Systemkomponenten gemäß der Produktdeklaration des Auftragnehmers identifiziert werden können.

**Ergänzungen zur StLB HB-022+ABK-020****Ausschreibungstexte ZZZ**

Leistungsverzeichnis

gedruckt am 15.11.2023

LB-HB-022+ABK-020

Preisangaben in EUR

Nuten sind so ausgebildet, dass sämtliche Flächen mit dem Unterputz und dem Oberputz überzogen sind.

**Aufzahlungen:**

Aufzahlungspositionen (Az) beschreiben Ergänzungen/Erweiterungen/Varianten zu vorangegangenen Positionen (Leistungen) und werden nur aus dem System oder der Auswahl von Produkten des Herstellers der Grundposition angeboten bzw. ausgeführt.

44.XH 00 + Folgende Angaben und Anforderungen an die Art und Weise der Leistungserbringung gelten als vereinbart und sind in die Einheitspreise einkalkuliert.

**44.XH 00A + Material/Erzeugnis n.W.AN zu 44XH**

Das Verwenden nachstehend angebotener Materialien/Erzeugnisse zu den angegebenen Positionen dieser ULG wird vereinbart:

Betrifft Position(en):                     

Material/Erzeugnis nach Wahl des Auftragnehmers (AN).

Angeboten: (. . . . .)

**44.XH 00B + Material/Erzeugnis Beispiel AG zu 44XH**

Das Verwenden nachstehend angebotener Materialien/Erzeugnisse zu den angegebenen Positionen dieser ULG wird vereinbart:

Betrifft Position(en):                     

Beispielhaftes Material/Erzeugnis:                                     

Angeboten ist das beispielhafte oder ein Material/Erzeugnis gleichwertiger Art.

Kriterien der Gleichwertigkeit:                                     

Angeboten: (. . . . .)

**44.XI + Deckbeschichtungen von WDVS (RÖFIX)**

Version 2023-10

**Im Folgenden ist das Liefern und Einbauen beschrieben.**

**Verarbeitungsrichtlinien:**

Es gelten die einschlägigen Bestimmungen und die Verarbeitungshinweise des Herstellers. Es werden nur die dem System zugehörigen Bauteile und Materialien verwendet.

**Leistungsumfang/Einkalkulierte Leistungen:**

Die Montage einschließlich aller Befestigungsmittel ist in die Einheitspreise einkalkuliert.

**Angebotene Systeme:**

Das angebotene Außenwand-Wärmedämmverbundsystem entspricht den behördlichen Vorschriften. Die Eignung und gegenseitige Verträglichkeit der Stoffe eines Dämmsystems ist gegeben.

**Ausmaß, Abrechnung:**

Das Ausmaß wird laut ÖNORM B 2204 ermittelt.

Bei der Erstellung der Leistungen werden beachtet:

- 1) Die behördlichen Vorschriften
- 2) Die einschlägigen ÖNORMEN
- 3) Die Verarbeitungsrichtlinien des Systemerzeugers und
- 4) Die Verarbeitungsrichtlinien der Qualitätsgruppe Wärmedämmsysteme.

**Unebenheiten des Untergrundes:**

**Ergänzungen zur StLB HB-022+ABK-020****Ausschreibungstexte ZZZ**

Leistungsverzeichnis

gedruckt am 15.11.2023

LB-HB-022+ABK-020

Preisangaben in EUR

Der Ausgleich von Unebenheiten entsprechend der Toleranzklasse gemäß ÖNORM DIN 18202 ist in den Einheitspreisen einkalkuliert.

**Verschiedene Färbungen, Putzarten:**

Stoßen verschiedene Putzarten oder Färbungen innerhalb zusammenhängender Putzflächen aneinander, sind die sich daraus ergebenden Erschwernisse mit einer Aufzahlung geregelt. Kein Anspruch auf Aufzahlung besteht, wenn verschiedene Putzarten oder Färbungen nicht aneinander stoßen oder durch angeordnete Nuten oder Faschen, die mit eigener Position abgerechnet werden, getrennt sind, und für Anschlüsse an nicht verputzte Bauteile, z.B. Verkleidungen, Inkrustierungen oder Sichtbeton. Bei naturfarbigen Sanden gilt der Preis ohne Unterschied der Korngröße.

**Leibungen:**

Die Ausführung der Wärmedämmung im Leibungsbereich bei Fenster-, Tür- und sonstigen Öffnungen: In der gleichen Dicke wie in der Fassadenfläche, soweit nicht aus konstruktiven Gründen nur eine geringere Dicke möglich ist. Mindestens jedoch 2 cm dick. Für die Verwendung von konstruktiv notwendigen geringeren Dicken ist keine Preisveränderung vereinbart.

**Aufzahlungen:**

Aufzahlungspositionen (Az) beschreiben Ergänzungen/Erweiterungen/Varianten zu vorangegangenen Positionen (Leistungen) und werden nur aus dem System oder der Auswahl von Produkten des Herstellers der Grundposition angeboten bzw. ausgeführt.

44.XI 00 + Folgende Angaben und Anforderungen an die Art und Weise der Leistungserbringung gelten als vereinbart und sind in die Einheitspreise einkalkuliert.

**44.XI 00A + Material/Erzeugnis n.W.AN zu 44XI**

Das Verwenden nachstehend angebotener Materialien/Erzeugnisse zu den angegebenen Positionen dieser ULG wird vereinbart:

Betrifft Position(en):

Material/Erzeugnis nach Wahl des Auftragnehmers (AN).

Angeboten: (.....)

**44.XI 00B + Material/Erzeugnis Beispiel AG zu 44XI**

Das Verwenden nachstehend angebotener Materialien/Erzeugnisse zu den angegebenen Positionen dieser ULG wird vereinbart:

Betrifft Position(en):

Beispielhaftes Material/Erzeugnis:

Angeboten ist das beispielhafte oder ein Material/Erzeugnis gleichwertiger Art.

Kriterien der Gleichwertigkeit:

Angeboten: (.....)

**44.XJ + Sondersysteme (RÖFIX)**

Version 2023-10

**Im Folgenden ist das Liefern und Einbauen beschrieben.**

**Verarbeitungsrichtlinien:**

Es gelten die einschlägigen Bestimmungen und die Verarbeitungshinweise des Herstellers. Es werden nur die dem System zugehörigen Bauteile und Materialien verwendet.

**Leistungsumfang/Einkalkulierte Leistungen:**

Die Montage einschließlich aller Befestigungsmittel ist in die Einheitspreise einkalkuliert.

**Angebotene Systeme:**



**Ergänzungen zur StLB HB-022+ABK-020****Ausschreibungstexte ZZZ**

Leistungsverzeichnis

gedruckt am 15.11.2023

LB-HB-022+ABK-020

Preisangaben in EUR

Das angebotene Außenwand-Wärmedämmverbundsystem entspricht den behördlichen Vorschriften. Die Eignung und gegenseitige Verträglichkeit der Stoffe eines Dämmsystems ist gegeben.

**Aufzählungen:**

Aufzählungspositionen (Az) beschreiben Ergänzungen/Erweiterungen/Varianten zu vorangegangenen Positionen (Leistungen) und werden nur aus dem System oder der Auswahl von Produkten des Herstellers der Grundposition angeboten bzw. ausgeführt.

44.XJ 00 + Folgende Angaben und Anforderungen an die Art und Weise der Leistungserbringung gelten als vereinbart und sind in die Einheitspreise einkalkuliert.

**44.XJ 00A + Material/Erzeugnis n.W.AN zu 44XJ**

Das Verwenden nachstehend angebotener Materialien/Erzeugnisse zu den angegebenen Positionen dieser ULG wird vereinbart:

Betrifft Position(en):                     

Material/Erzeugnis nach Wahl des Auftragnehmers (AN).

Angeboten: (                    )

**44.XJ 00B + Material/Erzeugnis Beispiel AG zu 44XJ**

Das Verwenden nachstehend angebotener Materialien/Erzeugnisse zu den angegebenen Positionen dieser ULG wird vereinbart:

Betrifft Position(en):                     

Beispielhaftes Material/Erzeugnis:                                     

Angeboten ist das beispielhafte oder ein Material/Erzeugnis gleichwertiger Art.

Kriterien der Gleichwertigkeit:                                     

Angeboten: (                    )

**44.Y1 + Schutzabdeckung, Vorarbeiten (SYNTHESA)**

Version: 2021-11

**Verarbeitungsrichtlinien:**

Die Vorgaben und die Verarbeitungsrichtlinien des Herstellers sind einzuhalten.

Im Übrigen verweisen wir auf unsere jeweils letztgültigen technischen Dokumentationen hin.

**Laibungen:**

Die Ausführung der Wärmedämmung im Laibungsbereich bei Fenster-, Tür- und sonstigen Öffnungen: In der gleichen Dicke wie in der Fassadenfläche, soweit nicht aus konstruktiven Gründen nur eine geringere Dicke möglich ist. Mindestens jedoch 3 cm dick. Für die Verwendung von konstruktiv notwendigen geringeren Dicken ist keine Preisveränderung vereinbart.

**Verbrauchswerte – Farbdarstellungen/Strukturen:**

Alle in den Positionen angegebenen Verbrauchswerte dienen nur als Richtlinie und sind von der Beschaffenheit des jeweiligen Untergrundes und der Art der Applikation abhängig. Verbindliche Verbrauchswerte sind am Objekt zu ermitteln.

Farb- und Strukturabbildungen dienen lediglich als grobe Orientierung. Im Druckverfahren reproduzierte Farben und Strukturen können aus drucktechnischen Gründen deutlich von den realen Farben und Strukturen abweichen. Die Abbildungen ersetzen keinesfalls die Originalmuster.

**Leistungsumfang/einkalkulierte Leistungen:**

Unter dem Begriff "**Entsorgen**" ist das Laden, Abtransportieren, Verwerten, Deponieren oder Entsorgen der Baurestmassen zu verstehen.

Abbruchmaterial geht in das Eigentum des Auftragnehmers über.

Für das ordnungsgemäße Verwerten, Deponieren oder Entsorgen werden, den Gesetzen und Verordnungen entsprechend, Nachweise erbracht. Nachweise werden dem Auftraggeber spätestens mit der Schlussrechnung übergeben.



**Ergänzungen zur StLB HB-022+ABK-020****Ausschreibungstexte ZZZ**

Leistungsverzeichnis

gedruckt am 15.11.2023

LB-HB-022+ABK-020

Preisangaben in EUR

Bei unerwartetem Antreffen von gefährlichem Abfall wird der Auftraggeber verständigt und eine gesonderte Regelung vereinbart.

44.Y1 00 + Folgende Angaben und Anforderungen an die Art und Weise der Leistungserbringung gelten als vereinbart und sind in die Einheitspreise einkalkuliert.

**44.Y1 00G + Material/Erzeugnis n.W.AN zu 44Y1**

Das Verwenden nachstehend angebotener Materialien/Erzeugnisse zu den angegebenen Positionen dieser ULG wird vereinbart:

Betrifft Position(en):

Material/Erzeugnis nach Wahl des Auftragnehmers (AN).

Angeboten: (. . . . .)

**44.Y1 00H + Material/Erzeugnis Beispiel AG zu 44Y1**

Das Verwenden nachstehend angebotener Materialien/Erzeugnisse zu den angegebenen Positionen dieser ULG wird vereinbart:

Betrifft Position(en):

Beispielhaftes Material/Erzeugnis:

Angeboten ist das beispielhafte oder ein Material/Erzeugnis gleichwertiger Art.

Kriterien der Gleichwertigkeit:

Angeboten: (. . . . .)

**44.Y2 + WDVS aus Polystyrol EPS-F (SYNTHESA)**

Version: 2021-11

**Verarbeitungsrichtlinien:**

Die Vorgaben und die Verarbeitungsrichtlinien des Herstellers sind einzuhalten.

Im Übrigen verweisen wir auf unsere jeweils letztgültigen technischen Dokumentationen hin.

**Laibungen:**

Die Ausführung der Wärmedämmung im Laibungsbereich bei Fenster-, Tür- und sonstigen Öffnungen: In der gleichen Dicke wie in der Fassadenfläche, soweit nicht aus konstruktiven Gründen nur eine geringere Dicke möglich ist. Mindestens jedoch 3 cm dick. Für die Verwendung von konstruktiv notwendigen geringeren Dicken ist keine Preisveränderung vereinbart.

**Verbrauchswerte – Farbdarstellungen/Strukturen:**

Alle in den Positionen angegebenen Verbrauchswerte dienen nur als Richtlinie und sind von der Beschaffenheit des jeweiligen Untergrundes und der Art der Applikation abhängig. Verbindliche Verbrauchswerte sind am Objekt zu ermitteln.

**Aufzahlungen/Zubehör:**

Positionen für Aufzahlungen (Az) und Zubehör beschreiben

Varianten/Ergänzungen/Erweiterungen zu vorangegangenen Positionen (Leistungen) und werden nur aus dem System oder der Auswahl von Produkten des Herstellers der Grundposition angeboten bzw. ausgeführt.

**Leistungsumfang/einkalkulierte Leistungen:**

Unter dem Begriff "**Entsorgen**" ist das Laden, Abtransportieren, Verwerten, Deponieren oder Entsorgen der Baurestmassen zu verstehen.

Abbruchmaterial geht in das Eigentum des Auftragnehmers über.

Für das ordnungsgemäße Verwerten, Deponieren oder Entsorgen werden, den Gesetzen und Verordnungen entsprechend, Nachweise erbracht. Nachweise werden dem Auftraggeber spätestens mit der Schlussrechnung übergeben.

Bei unerwartetem Antreffen von gefährlichem Abfall wird der Auftraggeber verständigt und eine gesonderte Regelung vereinbart.

44.Y2 00 + Folgende Angaben und Anforderungen an die Art und Weise der Leistungserbringung gelten als vereinbart und sind in die Einheitspreise einkalkuliert.

**Ergänzungen zur StLB HB-022+ABK-020****Ausschreibungstexte ZZZ**

Leistungsverzeichnis

gedruckt am 15.11.2023  
LB-HB-022+ABK-020 Preisangaben in EUR**44.Y2 00A + Material/Erzeugnis n.W.AN zu 44Y2**

Das Verwenden nachstehend angebotener Materialien/Erzeugnisse zu den angegebenen Positionen dieser ULG wird vereinbart:

Betrifft Position(en):

Material/Erzeugnis nach Wahl des Auftragnehmers (AN).

Angeboten: (.....)

**44.Y2 00B + Material/Erzeugnis Beispiel AG zu 44Y2**

Das Verwenden nachstehend angebotener Materialien/Erzeugnisse zu den angegebenen Positionen dieser ULG wird vereinbart:

Betrifft Position(en):

Beispielhaftes Material/Erzeugnis:

Angeboten ist das beispielhafte oder ein Material/Erzeugnis gleichwertiger Art.

Kriterien der Gleichwertigkeit:

Angeboten: (.....)

**44.Y3 + WDVS aus MW-PT, Hanf und HFD-Platte (SYNTHESA)**

Version: 2022-06

**Verarbeitungsrichtlinien:**

Die Vorgaben und die Verarbeitungsrichtlinien des Herstellers sind einzuhalten.

Im Übrigen verweisen wir auf unsere jeweils letztgültigen technischen Dokumentationen hin.

**Laibungen:**

Die Ausführung der Wärmedämmung im Laibungsbereich bei Fenster-, Tür- und sonstigen Öffnungen: In der gleichen Dicke wie in der Fassadenfläche, soweit nicht aus konstruktiven Gründen nur eine geringere Dicke möglich ist. Mindestens jedoch 3 cm dick. Für die Verwendung von konstruktiv notwendigen geringeren Dicken ist keine Preisveränderung vereinbart.

**Verbrauchswerte – Farbdarstellungen/Strukturen:**

Alle in den Positionen angegebenen Verbrauchswerte dienen nur als Richtlinie und sind von der Beschaffenheit des jeweiligen Untergrundes und der Art der Applikation abhängig. Verbindliche Verbrauchswerte sind am Objekt zu ermitteln.

**Aufzahlungen/Zubehör:**

Positionen für Aufzahlungen (Az) und Zubehör beschreiben

Varianten/Ergänzungen/Erweiterungen zu vorangegangenen Positionen (Leistungen) und werden nur aus dem System oder der Auswahl von Produkten des Herstellers der Grundposition angeboten bzw. ausgeführt.

**Leistungsumfang/einkalkulierte Leistungen:**

Unter dem Begriff "**Entsorgen**" ist das Laden, Abtransportieren, Verwerten, Deponieren oder Entsorgen der Baurestmassen zu verstehen.

Abbruchmaterial geht in das Eigentum des Auftragnehmers über.

Für das ordnungsgemäße Verwerten, Deponieren oder Entsorgen werden, den Gesetzen und Verordnungen entsprechend, Nachweise erbracht. Nachweise werden dem Auftraggeber spätestens mit der Schlussrechnung übergeben.

Bei unerwartetem Antreffen von gefährlichem Abfall wird der Auftraggeber verständigt und eine gesonderte Regelung vereinbart.

44.Y3 00 + Folgende Angaben und Anforderungen an die Art und Weise der Leistungserbringung gelten als vereinbart und sind in die Einheitspreise einkalkuliert.

**44.Y3 00A + Material/Erzeugnis n.W.AN zu 44Y3**

Das Verwenden nachstehend angebotener Materialien/Erzeugnisse zu den angegebenen Positionen dieser ULG wird vereinbart:

**Ergänzungen zur StLB HB-022+ABK-020****Ausschreibungstexte ZZZ**

Leistungsverzeichnis

gedruckt am 15.11.2023  
LB-HB-022+ABK-020 Preisangaben in EUR

Betrifft Position(en):   
 Material/Erzeugnis nach Wahl des Auftragnehmers (AN).  
 Angeboten: (.....)

**44.Y3 00B + Material/Erzeugnis Beispiel AG zu 44Y3**

Das Verwenden nachstehend angebotener Materialien/Erzeugnisse zu den angegebenen Positionen dieser ULG wird vereinbart:

Betrifft Position(en):   
 Beispielhaftes Material/Erzeugnis:   
 Angeboten ist das beispielhafte oder ein Material/Erzeugnis gleichwertiger Art.  
 Kriterien der Gleichwertigkeit:   
 Angeboten: (.....)

**44.Y5 + WDVS Sockel / WDV-Sondersysteme (SYNTHESA)**

Version: 2022-07

**Verarbeitungsrichtlinien:**

Die Vorgaben und die Verarbeitungsrichtlinien des Herstellers sind einzuhalten.  
 Im Übrigen verweisen wir auf unsere jeweils letztgültigen technischen Dokumentationen hin.

**Verbrauchswerte – Farbdarstellungen/Strukturen:**

Alle in den Positionen angegebenen Verbrauchswerte dienen nur als Richtlinie und sind von der Beschaffenheit des jeweiligen Untergrundes und der Art der Applikation abhängig. Verbindliche Verbrauchswerte sind am Objekt zu ermitteln.

**Aufzählungen/Zubehör:**

Positionen für Aufzählungen (Az) und Zubehör beschreiben Varianten/Ergänzungen/Erweiterungen zu vorangegangenen Positionen (Leistungen) und werden nur aus dem System oder der Auswahl von Produkten des Herstellers der Grundposition angeboten bzw. ausgeführt.

**Leistungsumfang/einkalkulierte Leistungen:**

Unter dem Begriff "**Entsorgen**" ist das Laden, Abtransportieren, Verwerten, Deponieren oder Entsorgen der Baurestmassen zu verstehen.

Abbruchmaterial geht in das Eigentum des Auftragnehmers über.

Für das ordnungsgemäße Verwerten, Deponieren oder Entsorgen werden, den Gesetzen und Verordnungen entsprechend, Nachweise erbracht. Nachweise werden dem Auftraggeber spätestens mit der Schlussrechnung übergeben.

Bei unerwartetem Antreffen von gefährlichem Abfall wird der Auftraggeber verständigt und eine gesonderte Regelung vereinbart.

44.Y5 00 + Folgende Angaben und Anforderungen an die Art und Weise der Leistungserbringung gelten als vereinbart und sind in die Einheitspreise einkalkuliert.

**44.Y5 00A + Material/Erzeugnis n.W.AN zu 44Y5**

Das Verwenden nachstehend angebotener Materialien/Erzeugnisse zu den angegebenen Positionen dieser ULG wird vereinbart:

Betrifft Position(en):   
 Material/Erzeugnis nach Wahl des Auftragnehmers (AN).  
 Angeboten: (.....)

**44.Y5 00B + Material/Erzeugnis Beispiel AG zu 44Y5**

Das Verwenden nachstehend angebotener Materialien/Erzeugnisse zu den angegebenen Positionen dieser ULG wird vereinbart:

Betrifft Position(en):   
 Beispielhaftes Material/Erzeugnis:

**Ergänzungen zur StLB HB-022+ABK-020****Ausschreibungstexte ZZZ**

Leistungsverzeichnis

gedruckt am 15.11.2023

LB-HB-022+ABK-020

Preisangaben in EUR

Angeboten ist das beispielhafte oder ein Material/Erzeugnis gleichwertiger Art.

Kriterien der Gleichwertigkeit: \_\_\_\_\_

Angeboten: (.....)

**44.Y6 + Dübel und Befestiger (SYNTHESA)**

Version: 2022-07

**Verarbeitungsrichtlinien:**

Die Vorgaben und die Verarbeitungsrichtlinien des Herstellers sind einzuhalten.

Im Übrigen verweisen wir auf unsere jeweils letztgültigen technischen Dokumentationen hin.

**Leistungsumfang/einkalkulierte Leistungen:**Unter dem Begriff "**Entsorgen**" ist das Laden, Abtransportieren, Verwerten, Deponieren oder Entsorgen der Baurestmassen zu verstehen.

Abbruchmaterial geht in das Eigentum des Auftragnehmers über.

Für das ordnungsgemäße Verwerten, Deponieren oder Entsorgen werden, den Gesetzen und Verordnungen entsprechend, Nachweise erbracht. Nachweise werden dem Auftraggeber spätestens mit der Schlussrechnung übergeben.

Bei unerwartetem Antreffen von gefährlichem Abfall wird der Auftraggeber verständigt und eine gesonderte Regelung vereinbart.

44.Y6 00 + Folgende Angaben und Anforderungen an die Art und Weise der Leistungserbringung gelten als vereinbart und sind in die Einheitspreise einkalkuliert.

**44.Y6 00G + Material/Erzeugnis n.W.AN zu 44Y6**

Das Verwenden nachstehend angebotener Materialien/Erzeugnisse zu den angegebenen Positionen dieser ULG wird vereinbart:

Betrifft Position(en): \_\_\_\_\_

Material/Erzeugnis nach Wahl des Auftragnehmers (AN).

Angeboten: (.....)

**44.Y6 00H + Material/Erzeugnis Beispiel AG zu 44Y6**

Das Verwenden nachstehend angebotener Materialien/Erzeugnisse zu den angegebenen Positionen dieser ULG wird vereinbart:

Betrifft Position(en): \_\_\_\_\_

Beispielhaftes Material/Erzeugnis: \_\_\_\_\_

Angeboten ist das beispielhafte oder ein Material/Erzeugnis gleichwertiger Art.

Kriterien der Gleichwertigkeit: \_\_\_\_\_

Angeboten: (.....)

**44.Y7 + Profile, Fassadenfertigt., Nuten (SYNTHESA)**

Version: 2021-01

**Verarbeitungsrichtlinien:**

Die Vorgaben und die Verarbeitungsrichtlinien des Herstellers sind einzuhalten.

Im Übrigen verweisen wir auf unsere jeweils letztgültigen technischen Dokumentationen hin.

**Aufzahlungen/Zubehör:**

Positionen für Aufzahlungen (Az) und Zubehör beschreiben

Varianten/Ergänzungen/Erweiterungen zu vorangegangenen Positionen (Leistungen) und werden nur aus dem System oder der Auswahl von Produkten des Herstellers der Grundposition angeboten bzw. ausgeführt.

**Leistungsumfang/einkalkulierte Leistungen:**Unter dem Begriff "**Entsorgen**" ist das Laden, Abtransportieren, Verwerten, Deponieren oder Entsorgen der Baurestmassen zu verstehen.

Abbruchmaterial geht in das Eigentum des Auftragnehmers über.

**Ergänzungen zur StLB HB-022+ABK-020****Ausschreibungstexte ZZZ**

Leistungsverzeichnis

gedruckt am 15.11.2023

LB-HB-022+ABK-020

Preisangaben in EUR

Für das ordnungsgemäße Verwerten, Deponieren oder Entsorgen werden, den Gesetzen und Verordnungen entsprechend, Nachweise erbracht. Nachweise werden dem Auftraggeber spätestens mit der Schlussrechnung übergeben.

Bei unerwartetem Antreffen von gefährlichem Abfall wird der Auftraggeber verständigt und eine gesonderte Regelung vereinbart.

44.Y7 00 + Folgende Angaben und Anforderungen an die Art und Weise der Leistungserbringung gelten als vereinbart und sind in die Einheitspreise einkalkuliert.

**44.Y7 00A + Material/Erzeugnis n.W.AN zu 44Y7**

Das Verwenden nachstehend angebotener Materialien/Erzeugnisse zu den angegebenen Positionen dieser ULG wird vereinbart:

Betrifft Position(en): \_\_\_\_\_

Material/Erzeugnis nach Wahl des Auftragnehmers (AN).

Angebote: (.....)

**44.Y7 00B + Material/Erzeugnis Beispiel AG zu 44Y7**

Das Verwenden nachstehend angebotener Materialien/Erzeugnisse zu den angegebenen Positionen dieser ULG wird vereinbart:

Betrifft Position(en): \_\_\_\_\_

Beispielhaftes Material/Erzeugnis: \_\_\_\_\_

Angeboten ist das beispielhafte oder ein Material/Erzeugnis gleichwertiger Art.

Kriterien der Gleichwertigkeit: \_\_\_\_\_

Angebote: (.....)

**44.Y8 + Deckbeschichtungen von WDVS (SYNTHESA)**

Version: 2022-05

**Verarbeitungsrichtlinien:**

Die Vorgaben und die Verarbeitungsrichtlinien des Herstellers sind einzuhalten.

Im Übrigen verweisen wir auf unsere jeweils letztgültigen technischen Dokumentationen hin.

**Laibungen:**

Die Ausführung der Wärmedämmung im Laibungsbereich bei Fenster-, Tür- und sonstigen Öffnungen: In der gleichen Dicke wie in der Fassadenfläche, soweit nicht aus konstruktiven Gründen nur eine geringere Dicke möglich ist. Mindestens jedoch 3 cm dick. Für die Verwendung von konstruktiv notwendigen geringeren Dicken ist keine Preisveränderung vereinbart.

**Verbrauchswerte – Farbdarstellungen/Strukturen:**

Alle in den Positionen angegebenen Verbrauchswerte dienen nur als Richtlinie und sind von der Beschaffenheit des jeweiligen Untergrundes und der Art der Applikation abhängig. Verbindliche Verbrauchswerte sind am Objekt zu ermitteln.

Farb- und Strukturabbildungen dienen lediglich als grobe Orientierung. Im Druckverfahren reproduzierte Farben und Strukturen können aus drucktechnischen Gründen deutlich von den realen Farben und Strukturen abweichen. Die Abbildungen ersetzen keinesfalls die Originalmuster.

**Sonderstrukturen:*****Bitte beachten!***

Die von der Firma Synthesa Chemie GmbH. erstellten Muster dient als Anschauungsmaterial für den Entscheidungsträger (Architekt / Auftraggeber).

Für die Optik und Qualität der Ausführung ist der Verarbeiter verantwortlich. Diese kann zwischen den einzelnen Ausführenden Verarbeiter variieren.

Bei handwerklich aufwendigen Techniken, ist es sinnvoll ein großflächiges Muster durch den Verarbeiter am Objekt anzulegen und mit dem Entscheidungsträger abzustimmen.

**Aufzahlungen/Zubehör:**

Positionen für Aufzahlungen (Az) und Zubehör beschreiben

Varianten/Ergänzungen/Erweiterungen zu vorangegangenen Positionen (Leistungen) und werden

**Ergänzungen zur StLB HB-022+ABK-020****Ausschreibungstexte ZZZ**

Leistungsverzeichnis

gedruckt am 15.11.2023

LB-HB-022+ABK-020

Preisangaben in EUR

nur aus dem System oder der Auswahl von Produkten des Herstellers der Grundposition angeboten bzw. ausgeführt.

**Leistungsumfang/einkalkulierte Leistungen:**

Unter dem Begriff "**Entsorgen**" ist das Laden, Abtransportieren, Verwerten, Deponieren oder Entsorgen der Baurestmassen zu verstehen.

Abbruchmaterial geht in das Eigentum des Auftragnehmers über.

Für das ordnungsgemäße Verwerten, Deponieren oder Entsorgen werden, den Gesetzen und Verordnungen entsprechend, Nachweise erbracht. Nachweise werden dem Auftraggeber spätestens mit der Schlussrechnung übergeben.

Bei unerwartetem Antreffen von gefährlichem Abfall wird der Auftraggeber verständigt und eine gesonderte Regelung vereinbart.

44.Y8 00 + Folgende Angaben und Anforderungen an die Art und Weise der Leistungserbringung gelten als vereinbart und sind in die Einheitspreise einkalkuliert.

**44.Y8 00A + Material/Erzeugnis n.W.AN zu 44Y8**

Das Verwenden nachstehend angebotener Materialien/Erzeugnisse zu den angegebenen Positionen dieser ULG wird vereinbart:

Betrifft Position(en):

Material/Erzeugnis nach Wahl des Auftragnehmers (AN).

Angebote: (.....)

**44.Y8 00B + Material/Erzeugnis Beispiel AG zu 44Y8**

Das Verwenden nachstehend angebotener Materialien/Erzeugnisse zu den angegebenen Positionen dieser ULG wird vereinbart:

Betrifft Position(en):

Beispielhaftes Material/Erzeugnis:

Angebote ist das beispielhafte oder ein Material/Erzeugnis gleichwertiger Art.

Kriterien der Gleichwertigkeit:

Angebote: (.....)

**44.Y9 + Kellerdecken- / Dachboden-Dämmung (SYNTHESA)**

Version: 2019-06

**Verarbeitungsrichtlinien:**

Die Vorgaben und die Verarbeitungsrichtlinien des Herstellers sind einzuhalten.

Im Übrigen verweisen wir auf unsere jeweils letztgültigen technischen Dokumentationen hin.

**Verbrauchswerte – Farbdarstellungen/Strukturen:**

Alle in den Positionen angegebenen Verbrauchswerte dienen nur als Richtlinie und sind von der Beschaffenheit des jeweiligen Untergrundes und der Art der Applikation abhängig. Verbindliche Verbrauchswerte sind am Objekt zu ermitteln.

Farb- und Strukturabbildungen dienen lediglich als grobe Orientierung. Im Druckverfahren reproduzierte Farben und Strukturen können aus drucktechnischen Gründen deutlich von den realen Farben und Strukturen abweichen. Die Abbildungen ersetzen keinesfalls die Originalmuster.

**Leistungsumfang/einkalkulierte Leistungen:**

Unter dem Begriff "**Entsorgen**" ist das Laden, Abtransportieren, Verwerten, Deponieren oder Entsorgen der Baurestmassen zu verstehen.

Abbruchmaterial geht in das Eigentum des Auftragnehmers über.

Für das ordnungsgemäße Verwerten, Deponieren oder Entsorgen werden, den Gesetzen und Verordnungen entsprechend, Nachweise erbracht. Nachweise werden dem Auftraggeber spätestens mit der Schlussrechnung übergeben.

Bei unerwartetem Antreffen von gefährlichem Abfall wird der Auftraggeber verständigt und eine gesonderte Regelung vereinbart.



**Ergänzungen zur StLB HB-022+ABK-020****Ausschreibungstexte ZZZ**

Leistungsverzeichnis

gedruckt am 15.11.2023  
LB-HB-022+ABK-020 Preisangaben in EUR

44.Y9 00 + Folgende Angaben und Anforderungen an die Art und Weise der Leistungserbringung gelten als vereinbart und sind in die Einheitspreise einkalkuliert.

**44.Y9 00A + Material/Erzeugnis n.W.AN zu 44Y9**

Das Verwenden nachstehend angebotener Materialien/Erzeugnisse zu den angegebenen Positionen dieser ULG wird vereinbart:

Betrifft Position(en): [REDACTED]

Material/Erzeugnis nach Wahl des Auftragnehmers (AN).

Angeboten: (. . . . .)

**44.Y9 00B + Material/Erzeugnis Beispiel AG zu 44Y9**

Das Verwenden nachstehend angebotener Materialien/Erzeugnisse zu den angegebenen Positionen dieser ULG wird vereinbart:

Betrifft Position(en): [REDACTED]

Beispielhaftes Material/Erzeugnis: [REDACTED]

Angeboten ist das beispielhafte oder ein Material/Erzeugnis gleichwertiger Art.

Kriterien der Gleichwertigkeit: [REDACTED]

Angeboten: (. . . . .)

**44.YM + Meldorfer-Flachverblender auf WDVS (SYNTHESA)**

Version: 2021-05

**Verarbeitungsrichtlinien:**

Die Vorgaben und die Verarbeitungsrichtlinien des Herstellers sind einzuhalten.

Im Übrigen verweisen wir auf unsere jeweils letztgültigen technischen Dokumentationen hin.

**Laibungen:**

Die Ausführung der Wärmedämmung im Laibungsbereich bei Fenster-, Tür- und sonstigen Öffnungen: In der gleichen Dicke wie in der Fassadenfläche, soweit nicht aus konstruktiven Gründen nur eine geringere Dicke möglich ist. Mindestens jedoch 3 cm dick. Für die Verwendung von konstruktiv notwendigen geringeren Dicken ist keine Preisveränderung vereinbart.

**Verbrauchswerte – Farbdarstellungen/Strukturen:**

Alle in den Positionen angegebenen Verbrauchswerte dienen nur als Richtlinie und sind von der Beschaffenheit des jeweiligen Untergrundes und der Art der Applikation abhängig. Verbindliche Verbrauchswerte sind am Objekt zu ermitteln.

Farb- und Strukturabbildungen dienen lediglich als grobe Orientierung. Im Druckverfahren reproduzierte Farben und Strukturen können aus drucktechnischen Gründen deutlich von den realen Farben und Strukturen abweichen. Die Abbildungen ersetzen keinesfalls die Originalmuster.

**Aufzahlungen/Zubehör:**

Positionen für Aufzahlungen (Az) und Zubehör beschreiben

Varianten/Ergänzungen/Erweiterungen zu vorangegangenen Positionen (Leistungen) und werden nur aus dem System oder der Auswahl von Produkten des Herstellers der Grundposition angeboten bzw. ausgeführt.

**Leistungsumfang/einkalkulierte Leistungen:**

Unter dem Begriff "**Entsorgen**" ist das Laden, Abtransportieren, Verwerten, Deponieren oder Entsorgen der Baurestmassen zu verstehen.

Abbruchmaterial geht in das Eigentum des Auftragnehmers über.

Für das ordnungsgemäße Verwerten, Deponieren oder Entsorgen werden, den Gesetzen und Verordnungen entsprechend, Nachweise erbracht. Nachweise werden dem Auftraggeber spätestens mit der Schlussrechnung übergeben.

Bei unerwartetem Antreffen von gefährlichem Abfall wird der Auftraggeber verständigt und eine gesonderte Regelung vereinbart.

**Ergänzungen zur StLB HB-022+ABK-020****Ausschreibungstexte ZZZ**

Leistungsverzeichnis

gedruckt am 15.11.2023

LB-HB-022+ABK-020

Preisangaben in EUR

44.YM 00 + Folgende Angaben und Anforderungen an die Art und Weise der Leistungserbringung gelten als vereinbart und sind in die Einheitspreise einkalkuliert.

**44.YM 00A + Material/Erzeugnis n.W.AN zu 44YM**

Das Verwenden nachstehend angebotener Materialien/Erzeugnisse zu den angegebenen Positionen dieser ULG wird vereinbart:

Betrifft Position(en): \_\_\_\_\_

Material/Erzeugnis nach Wahl des Auftragnehmers (AN).

Angeboten: (.....)

**44.YM 00B + Material/Erzeugnis Beispiel AG zu 44YM**

Das Verwenden nachstehend angebotener Materialien/Erzeugnisse zu den angegebenen Positionen dieser ULG wird vereinbart:

Betrifft Position(en): \_\_\_\_\_

Beispielhaftes Material/Erzeugnis: \_\_\_\_\_

Angeboten ist das beispielhafte oder ein Material/Erzeugnis gleichwertiger Art.

Kriterien der Gleichwertigkeit: \_\_\_\_\_

Angeboten: (.....)



**Ergänzungen zur StLB HB-022+ABK-020****Ausschreibungstexte ZZZ**

Leistungsverzeichnis

gedruckt am 15.11.2023

LB-HB-022+ABK-020

Preisangaben in EUR

**47 Tapetenarbeiten**

Version 022 (2021-12)

Soweit in Vorbemerkungen oder Positionstexten nicht anders angegeben, gelten für alle Leistungen dieser Gruppe folgende Regelungen:

**1. Einkalkulierte Leistungen:**

1. 1. Die Tapete, einschließlich Klebvoranstrich des vorbereiteten Untergrundes (in eigener Position beschrieben), das Verkleben der Tapeten einschließlich aller Zuschnitte und der Einhaltung des Raports sowie das Nachbehandeln der Stöße sind in die Einheitspreise einkalkuliert.

1.2 Das Entsorgen der Baurestmassen ist die Einheitspreise einkalkuliert.

Im Folgenden ist unter dem Begriff Entsorgen das Laden, Abtransportieren sowie das Verwerten, Deponieren oder Entsorgen der Baurestmassen zu verstehen.

**2. Materialverträglichkeit:**

Der Auftragnehmer garantiert die Verträglichkeit der verarbeiteten Materialien untereinander. Etwaige Verarbeitungsrichtlinien des Erzeugers der verwendeten Produkte werden eingehalten und gelten als Vertragsbestandteile.

**3. Antischimmelausführung (Fungizidbeschichtungen):**

Gesundheitsschädliche Fungizide (z.B. Quecksilberverbindungen) werden nicht verwendet.

**4. Farben und Dekore:**

Standardfarben oder -dekors nach Wahl des Auftraggebers beziehen sich auf Farben oder Dekor, für die der Hersteller keinen Aufpreis verrechnet.

Sonderfarben oder -dekors, können mit Aufzählungspositionen frei formuliert werden.

Auf Anforderung des Auftraggebers werden Unterlagen über die zur Wahl stehenden Standardfarben und -dekors vorgelegt.

**47.01 Schutzabdeckungen**

Schutzabdeckungen nach Wahl des Auftragnehmers beziehen sich nur auf den Schutz der angegebenen Gebäudeteile oder Gegenstände für die Dauer und für die Art der eigenen Leistung. Sie werden sofort nach Fertigstellung der eigenen Leistung entfernt.

Das Entfernen und Entsorgen der Abdeckung nach den erfolgten Beschichtungsarbeiten ist in die Einheitspreise einkalkuliert.

47.01 00 + Folgende Angaben und Anforderungen an die Art und Weise der Leistungserbringung gelten als vereinbart und sind in die Einheitspreise einkalkuliert.

**47.01 00A + Material/Erzeugnis n.W.AN zu 4701**

Das Verwenden nachstehend angebotener Materialien/Erzeugnisse zu den angegebenen Positionen dieser ULG wird vereinbart:

Betrifft Position(en):

Material/Erzeugnis nach Wahl des Auftragnehmers (AN).

Angeboten: (.....)

**47.01 00B + Material/Erzeugnis Beispiel AG zu 4701**

Das Verwenden nachstehend angebotener Materialien/Erzeugnisse zu den angegebenen Positionen dieser ULG wird vereinbart:

Betrifft Position(en):

Beispielhaftes Material/Erzeugnis:

**Ergänzungen zur StLB HB-022+ABK-020****Ausschreibungstexte ZZZ**

Leistungsverzeichnis

gedruckt am 15.11.2023

LB-HB-022+ABK-020

Preisangaben in EUR

Angeboten ist das beispielhafte oder ein Material/Erzeugnis gleichwertiger Art.

Kriterien der Gleichwertigkeit: \_\_\_\_\_

Angeboten: (.....)

**47.02 Vorarbeiten**

47.02 00 + Folgende Angaben und Anforderungen an die Art und Weise der Leistungserbringung gelten als vereinbart und sind in die Einheitspreise einkalkuliert.

**47.02 00A + Material/Erzeugnis n.W.AN zu 4702**

Das Verwenden nachstehend angebotener Materialien/Erzeugnisse zu den angegebenen Positionen dieser ULG wird vereinbart:

Betrifft Position(en): \_\_\_\_\_

Material/Erzeugnis nach Wahl des Auftragnehmers (AN).

Angeboten: (.....)

**47.02 00B + Material/Erzeugnis Beispiel AG zu 4702**

Das Verwenden nachstehend angebotener Materialien/Erzeugnisse zu den angegebenen Positionen dieser ULG wird vereinbart:

Betrifft Position(en): \_\_\_\_\_

Beispielhaftes Material/Erzeugnis: \_\_\_\_\_

Angeboten ist das beispielhafte oder ein Material/Erzeugnis gleichwertiger Art.

Kriterien der Gleichwertigkeit: \_\_\_\_\_

Angeboten: (.....)

**47.12 Papiertapeten**

Papiertapete, deren Vorderseite bedruckt ist.

47.12 00 + Folgende Angaben und Anforderungen an die Art und Weise der Leistungserbringung gelten als vereinbart und sind in die Einheitspreise einkalkuliert.

**47.12 00A + Material/Erzeugnis n.W.AN zu 4712**

Das Verwenden nachstehend angebotener Materialien/Erzeugnisse zu den angegebenen Positionen dieser ULG wird vereinbart:

Betrifft Position(en): \_\_\_\_\_

Material/Erzeugnis nach Wahl des Auftragnehmers (AN).

Angeboten: (.....)

**47.12 00B + Material/Erzeugnis Beispiel AG zu 4712**

Das Verwenden nachstehend angebotener Materialien/Erzeugnisse zu den angegebenen Positionen dieser ULG wird vereinbart:

Betrifft Position(en): \_\_\_\_\_

Beispielhaftes Material/Erzeugnis: \_\_\_\_\_

Angeboten ist das beispielhafte oder ein Material/Erzeugnis gleichwertiger Art.

Kriterien der Gleichwertigkeit: \_\_\_\_\_

Angeboten: (.....)

**47.13 Vinyltapeten****1. Vinyltapete auf Papier:**

**Ergänzungen zur StLB HB-022+ABK-020****Ausschreibungstexte ZZZ**

Leistungsverzeichnis

gedruckt am 15.11.2023

LB-HB-022+ABK-020

Preisangaben in EUR

Tapete, die aus einem Papierträgermaterial mit einer Beschichtung aus Polyvinylchlorid oder einem anderen Polymer auf der Vorderseite besteht. Die Vorderseite des Papiers oder deren Vinylbeschichtung ist bedruckt oder anderweitig behandelt. Die Beschichtung hat eine derartige Dicke und Festigkeit, dass sie beim Abziehen vom Trägermaterial eine durchgehende selbsttragende Schicht ergibt.

**2. Vinyltapete auf Gewebe- oder Vliesträger:**

Tapete, die aus einem textilen oder vliesartigen Trägermaterial und einer Beschichtung aus Polyvinylchlorid oder einem anderen Polymer auf der Vorderseite besteht. Die Vorderseite des Papiers oder deren Vinylbeschichtung ist bedruckt oder anderweitig behandelt. Die Beschichtung hat eine derartige Dicke und Festigkeit, dass sie beim möglichen Abziehen vom Trägermaterial eine durchgehende selbsttragende Schicht ergibt.

47.13 00 + Folgende Angaben und Anforderungen an die Art und Weise der Leistungserbringung gelten als vereinbart und sind in die Einheitspreise einkalkuliert.

**47.13 00A + Material/Erzeugnis n.W.AN zu 4713**

Das Verwenden nachstehend angebotener Materialien/Erzeugnisse zu den angegebenen Positionen dieser ULG wird vereinbart:

Betrifft Position(en):

Material/Erzeugnis nach Wahl des Auftragnehmers (AN).

Angeboten: (.....)

**47.13 00B + Material/Erzeugnis Beispiel AG zu 4713**

Das Verwenden nachstehend angebotener Materialien/Erzeugnisse zu den angegebenen Positionen dieser ULG wird vereinbart:

Betrifft Position(en):

Beispielhaftes Material/Erzeugnis:

Angeboten ist das beispielhafte oder ein Material/Erzeugnis gleichwertiger Art.

Kriterien der Gleichwertigkeit:

Angeboten: (.....)

**47.14 Raufasertapeten****1. Raufasertapeten:**

Tapeten aus Papier, das durch eingearbeitete Holzpartikel strukturiert ist und als Ausgangsmaterial für eine fertige Wandbekleidung oder für eine Wandbekleidung zum nachträglichen Beschichten vorgesehen ist.

**2. Farben:**

Standardfarben nach Wahl des Auftraggebers beziehen sich auf Farben, für die der Hersteller keinen Aufpreis verrechnet.

Auf Anforderung des Auftraggebers werden Unterlagen über die zur Wahl stehenden Standardfarben vorgelegt.

Sonderfarben können mit einer Aufzahlungsposition frei formuliert werden.

47.14 00 + Folgende Angaben und Anforderungen an die Art und Weise der Leistungserbringung gelten als vereinbart und sind in die Einheitspreise einkalkuliert.

**47.14 00A + Material/Erzeugnis n.W.AN zu 4714**

Das Verwenden nachstehend angebotener Materialien/Erzeugnisse zu den angegebenen Positionen dieser ULG wird vereinbart:

Betrifft Position(en):

Material/Erzeugnis nach Wahl des Auftragnehmers (AN).

Angeboten: (.....)

**Ergänzungen zur StLB HB-022+ABK-020****Ausschreibungstexte ZZZ**

Leistungsverzeichnis

gedruckt am 15.11.2023  
LB-HB-022+ABK-020 Preisangaben in EUR**47.14 00B + Material/Erzeugnis Beispiel AG zu 4714**

Das Verwenden nachstehend angebotener Materialien/Erzeugnisse zu den angegebenen Positionen dieser ULG wird vereinbart:

Betrifft Position(en): \_\_\_\_\_

Beispielhaftes Material/Erzeugnis: \_\_\_\_\_

Angeboten ist das beispielhafte oder ein Material/Erzeugnis gleichwertiger Art.

Kriterien der Gleichwertigkeit: \_\_\_\_\_

Angeboten: (.....)

**47.15 Glasgewebe-, Glasvliestapeten**

47.15 00 + Folgende Angaben und Anforderungen an die Art und Weise der Leistungserbringung gelten als vereinbart und sind in die Einheitspreise einkalkuliert.

**47.15 00A + Material/Erzeugnis n.W.AN zu 4715**

Das Verwenden nachstehend angebotener Materialien/Erzeugnisse zu den angegebenen Positionen dieser ULG wird vereinbart:

Betrifft Position(en): \_\_\_\_\_

Material/Erzeugnis nach Wahl des Auftragnehmers (AN).

Angeboten: (.....)

**47.15 00B + Material/Erzeugnis Beispiel AG zu 4715**

Das Verwenden nachstehend angebotener Materialien/Erzeugnisse zu den angegebenen Positionen dieser ULG wird vereinbart:

Betrifft Position(en): \_\_\_\_\_

Beispielhaftes Material/Erzeugnis: \_\_\_\_\_

Angeboten ist das beispielhafte oder ein Material/Erzeugnis gleichwertiger Art.

Kriterien der Gleichwertigkeit: \_\_\_\_\_

Angeboten: (.....)

**47.21 Sonstiges**

47.21 00 + Folgende Angaben und Anforderungen an die Art und Weise der Leistungserbringung gelten als vereinbart und sind in die Einheitspreise einkalkuliert.

**47.21 00A + Material/Erzeugnis n.W.AN zu 4721**

Das Verwenden nachstehend angebotener Materialien/Erzeugnisse zu den angegebenen Positionen dieser ULG wird vereinbart:

Betrifft Position(en): \_\_\_\_\_

Material/Erzeugnis nach Wahl des Auftragnehmers (AN).

Angeboten: (.....)

**47.21 00B + Material/Erzeugnis Beispiel AG zu 4721**

Das Verwenden nachstehend angebotener Materialien/Erzeugnisse zu den angegebenen Positionen dieser ULG wird vereinbart:

Betrifft Position(en): \_\_\_\_\_

Beispielhaftes Material/Erzeugnis: \_\_\_\_\_

Angeboten ist das beispielhafte oder ein Material/Erzeugnis gleichwertiger Art.

Kriterien der Gleichwertigkeit: \_\_\_\_\_

Angeboten: (.....)

**Ergänzungen zur StLB HB-022+ABK-020****Ausschreibungstexte ZZZ**

Leistungsverzeichnis

gedruckt am 15.11.2023  
LB-HB-022+ABK-020 Preisangaben in EUR**47.90 Regieleistungen****1. Allgemeines:**

In dieser Unterleistungsgruppe werden nur angehängte Regieleistungen gemäß ÖNORM B 2110 erfasst.

Regieleistungen werden nur ausgeführt, wenn sie vom Auftraggeber im Einzelfall angeordnet werden, auch wenn sie im Vertrag (Leistungsverzeichnis) vorgesehen sind.

Die aufgewendeten Stunden, verwendeten Geräte, Transportleistungen und verbrauchten Stoffe werden täglich in die Regiescheine eingetragen und dem Auftraggeber zur Gegenzeichnung vorgelegt.

**2. Mengenänderungen:**

Die Bestimmungen, wonach bei Mengenänderungen die Neuvereinbarung von Einheitspreisen verlangt werden kann, sind auf Regieleistungen nicht anwendbar.

**3. Beschäftigungsgruppen:**

Die angeführten Beschäftigungsgruppen entsprechen den kollektivvertraglichen Regelungen. In den Stundensätzen sind auch anteilige Wegegelder, Fahrtspesen und Aufwandsentschädigungen (Auslösen) einkalkuliert. Verrechnet wird die an der Arbeits- oder Montagestelle tatsächlich geleistete Arbeitszeit, die kleinste Einheit ist die angefangene halbe Stunde.

**4. Einkalkulierte Leistungen:**

Die Einheitspreise für Stoffe gelten frei Baustelle, einschließlich Abladen.

**5. Ausmaß- und Abrechnungsregeln:**

Zur Verrechnung kommen die Stundensätze jener Beschäftigungsgruppe, die für die jeweilige Regieleistung ausreicht, unabhängig von der Qualifizierung des tatsächlich eingesetzten Personals.

47.90 00 Folgende Angaben und Anforderungen an die Art und Weise der Leistungserbringung gelten als vereinbart und sind in die Einheitspreise einkalkuliert.

**47.90 00A + Material/Erzeugnis n.W.AN zu 4790**

Das Verwenden nachstehend angebotener Materialien/Erzeugnisse zu den angegebenen Positionen dieser ULG wird vereinbart:

Betrifft Position(en):

Material/Erzeugnis nach Wahl des Auftragnehmers (AN).

Angeboten: (.....)

**47.90 00B + Material/Erzeugnis Beispiel AG zu 4790**

Das Verwenden nachstehend angebotener Materialien/Erzeugnisse zu den angegebenen Positionen dieser ULG wird vereinbart:

Betrifft Position(en):

Beispielhaftes Material/Erzeugnis:

Angeboten ist das beispielhafte oder ein Material/Erzeugnis gleichwertiger Art.

Kriterien der Gleichwertigkeit:

Angeboten: (.....)

**47.S0 + Spachtelarbeiten innen (Sto)**

Version: 2020-09

Im Folgenden ist das Liefern und Verarbeiten beschrieben. Die Verarbeitungsrichtlinien des Herstellers sind einzuhalten.

**Herstellervorschriften/Verarbeitungsrichtlinien:**

**Ergänzungen zur StLB HB-022+ABK-020****Ausschreibungstexte ZZZ**

Leistungsverzeichnis

gedruckt am 15.11.2023  
LB-HB-022+ABK-020 Preisangaben in EUR**Entsorgen:**

Im Folgenden ist unter dem Begriff Entsorgen das Laden, Abtransportieren, Verwerten, Deponieren oder Entsorgen der Baurestmassen zu verstehen.

Bei unerwartetem Antreffen von gefährlichem Abfall wird der Auftraggeber verständigt und eine gesonderte Regelung vereinbart.

**Folgende Leistungen sind in die Einheitspreise einkalkuliert:**

- ein etwaiges Zwischenlagern
- behördliche Vorschriften betreffend Schallschutz, Staubschutz (werden vom Auftragnehmer vor der Angebotslegung erkundet)
- die Wiederinstandsetzung der vom Auftraggeber für die Zwischenlagerung von Abbruchmaterial beigestellten Flächen nach Beendigung der Bauarbeiten
- sämtliche Gebühren und Abgaben
- Organisation (Förderart und Förderweg)
- das Trennen und Ausscheiden von Massen, die nicht, beschränkt, oder zur weiteren Verwertung verwendbar sind
- das Entsorgen von anfallenden Baurestmassen (z.B. Abtragmaterial, Strahlgut, beim Reinigen, Auslösen und Versetzen)

**Aufzahlungen:**

Aufzahlungspositionen (Az) beschreiben Ergänzungen/Erweiterungen/Varianten zu vorangegangenen Positionen (Leistungen) und werden nur aus dem System oder der Auswahl von Produkten des Herstellers der Grundposition angeboten bzw. ausgeführt.

**Gleichwertigkeit:**

Sofern in den Vorbemerkungen oder Positionen nichts anderes festgelegt ist, gelten als Kriterien der Gleichwertigkeit von beispielhaft angeführten Ausführungen alle technischen Spezifikationen, die im Leistungsverzeichnis beschrieben sind, sowie die besonderen Eigenschaften, die in den technischen Unterlagen des Erzeugers der beispielhaft angeführten Ausführung angegeben sind.

Wird in der Bieterlücke eine gleichwertige Ausführung angeboten, sind alle der beispielhaften Ausführung entsprechenden technischen Spezifikationen, eventuell in einem Beiblatt, angegeben.

47.S0 00 + Folgende Angaben und Anforderungen an die Art und Weise der Leistungserbringung gelten als vereinbart und sind in die Einheitspreise einkalkuliert.

**47.S0 00A + Material/Erzeugnis n.W.AN zu 47S0**

Das Verwenden nachstehend angebotener Materialien/Erzeugnisse zu den angegebenen Positionen dieser ULG wird vereinbart:

Betrifft Position(en):

Material/Erzeugnis nach Wahl des Auftragnehmers (AN).

Angeboten: (. . . . .)

**47.S0 00B + Material/Erzeugnis Beispiel AG zu 47S0**

Das Verwenden nachstehend angebotener Materialien/Erzeugnisse zu den angegebenen Positionen dieser ULG wird vereinbart:

Betrifft Position(en):

Beispielhaftes Material/Erzeugnis:

Angeboten ist das beispielhafte oder ein Material/Erzeugnis gleichwertiger Art.

Kriterien der Gleichwertigkeit:

Angeboten: (. . . . .)

**47.S1 + Grundierungen / Zwischenbeschichtungen innen (Sto)**

Version: 2020-09

Im Folgenden ist das Liefern und Verarbeiten beschrieben. Die Verarbeitungsrichtlinien des

**Ergänzungen zur StLB HB-022+ABK-020****Ausschreibungstexte ZZZ**

Leistungsverzeichnis

gedruckt am 15.11.2023  
LB-HB-022+ABK-020 Preisangaben in EUR

Herstellers sind einzuhalten.

**Herstellervorschriften/Verarbeitungsrichtlinien:****Entsorgen:**

Im Folgenden ist unter dem Begriff Entsorgen das Laden, Abtransportieren, Verwerten, Deponieren oder Entsorgen der Baurestmassen zu verstehen.

Bei unerwartetem Antreffen von gefährlichem Abfall wird der Auftraggeber verständigt und eine gesonderte Regelung vereinbart.

**Folgende Leistungen sind in die Einheitspreise einkalkuliert:**

- ein etwaiges Zwischenlagern
- behördliche Vorschriften betreffend Schallschutz, Staubschutz (werden vom Auftragnehmer vor der Angebotslegung erkundet)
- die Wiederinstandsetzung der vom Auftraggeber für die Zwischenlagerung von Abbruchmaterial beigestellten Flächen nach Beendigung der Bauarbeiten
- sämtliche Gebühren und Abgaben
- Organisation (Förderart und Förderweg)
- das Trennen und Ausscheiden von Massen, die nicht, beschränkt, oder zur weiteren Verwertung verwendbar sind
- das Entsorgen von anfallenden Baurestmassen (z.B. Abtragmaterial, Strahlgut, beim Reinigen, Auslösen und Versetzen)

**Aufzahlungen:**

Aufzahlungspositionen (Az) beschreiben Ergänzungen/Erweiterungen/Varianten zu vorangegangenen Positionen (Leistungen) und werden nur aus dem System oder der Auswahl von Produkten des Herstellers der Grundposition angeboten bzw. ausgeführt.

**Gleichwertigkeit:**

Sofern in den Vorbemerkungen oder Positionen nichts anderes festgelegt ist, gelten als Kriterien der Gleichwertigkeit von beispielhaft angeführten Ausführungen alle technischen Spezifikationen, die im Leistungsverzeichnis beschrieben sind, sowie die besonderen Eigenschaften, die in den technischen Unterlagen des Erzeugers der beispielhaft angeführten Ausführung angegeben sind.

Wird in der Bieterlücke eine gleichwertige Ausführung angeboten, sind alle der beispielhaften Ausführung entsprechenden technischen Spezifikationen, eventuell in einem Beiblatt, angegeben.

47.S1 00 + Folgende Angaben und Anforderungen an die Art und Weise der Leistungserbringung gelten als vereinbart und sind in die Einheitspreise einkalkuliert.

**47.S1 00A + Material/Erzeugnis n.W.AN zu 47S1**

Das Verwenden nachstehend angebotener Materialien/Erzeugnisse zu den angegebenen Positionen dieser ULG wird vereinbart:

Betrifft Position(en):

Material/Erzeugnis nach Wahl des Auftragnehmers (AN).

Angeboten: (.....)

**47.S1 00B + Material/Erzeugnis Beispiel AG zu 47S1**

Das Verwenden nachstehend angebotener Materialien/Erzeugnisse zu den angegebenen Positionen dieser ULG wird vereinbart:

Betrifft Position(en):

Beispielhaftes Material/Erzeugnis:

Angeboten ist das beispielhafte oder ein Material/Erzeugnis gleichwertiger Art.

Kriterien der Gleichwertigkeit:

Angeboten: (.....)



**Ergänzungen zur StLB HB-022+ABK-020****Ausschreibungstexte ZZZ**

Leistungsverzeichnis

gedruckt am 15.11.2023  
LB-HB-022+ABK-020 Preisangaben in EUR**47.S2 + Glasgewebe (Sto)**

Version: 2020-09

Im Folgenden ist das Liefern und Verarbeiten beschrieben. Die Verarbeitungsrichtlinien des Herstellers sind einzuhalten.

**Herstellervorschriften/Verarbeitungsrichtlinien:****Entsorgen:**

Im Folgenden ist unter dem Begriff Entsorgen das Laden, Abtransportieren, Verwerten, Deponieren oder Entsorgen der Baurestmassen zu verstehen.

Bei unerwartetem Antreffen von gefährlichem Abfall wird der Auftraggeber verständigt und eine gesonderte Regelung vereinbart.

**Folgende Leistungen sind in die Einheitspreise einkalkuliert:**

- ein etwaiges Zwischenlagern
- behördliche Vorschriften betreffend Schallschutz, Staubschutz (werden vom Auftragnehmer vor der Angebotslegung erkundet)
- die Wiederinstandsetzung der vom Auftraggeber für die Zwischenlagerung von Abbruchmaterial beigestellten Flächen nach Beendigung der Bauarbeiten
- sämtliche Gebühren und Abgaben
- Organisation (Förderart und Förderweg)
- das Trennen und Ausscheiden von Massen, die nicht, beschränkt, oder zur weiteren Verwertung verwendbar sind
- das Entsorgen von anfallenden Baurestmassen (z.B. Abtragmaterial, Strahlgut, beim Reinigen, Auslösen und Versetzen)

**Aufzahlungen:**

Aufzahlungspositionen (Az) beschreiben Ergänzungen/Erweiterungen/Varianten zu vorangegangenen Positionen (Leistungen) und werden nur aus dem System oder der Auswahl von Produkten des Herstellers der Grundposition angeboten bzw. ausgeführt.

**Gleichwertigkeit:**

Sofern in den Vorbemerkungen oder Positionen nichts anderes festgelegt ist, gelten als Kriterien der Gleichwertigkeit von beispielhaft angeführten Ausführungen alle technischen Spezifikationen, die im Leistungsverzeichnis beschrieben sind, sowie die besonderen Eigenschaften, die in den technischen Unterlagen des Erzeugers der beispielhaft angeführten Ausführung angegeben sind.

Wird in der Bieterlücke eine gleichwertige Ausführung angeboten, sind alle der beispielhaften Ausführung entsprechenden technischen Spezifikationen, eventuell in einem Beiblatt, angegeben.

47.S2 00 + Folgende Angaben und Anforderungen an die Art und Weise der Leistungserbringung gelten als vereinbart und sind in die Einheitspreise einkalkuliert.

**47.S2 00A + Material/Erzeugnis n.W.AN zu 47S2**

Das Verwenden nachstehend angebotener Materialien/Erzeugnisse zu den angegebenen Positionen dieser ULG wird vereinbart:

Betrifft Position(en):

Material/Erzeugnis nach Wahl des Auftragnehmers (AN).

Angeboten: (. . . . .)

**47.S2 00B + Material/Erzeugnis Beispiel AG zu 47S2**

Das Verwenden nachstehend angebotener Materialien/Erzeugnisse zu den angegebenen Positionen dieser ULG wird vereinbart:

Betrifft Position(en):

Beispielhaftes Material/Erzeugnis:



**Ergänzungen zur StLB HB-022+ABK-020****Ausschreibungstexte ZZZ**

Leistungsverzeichnis

gedruckt am 15.11.2023

LB-HB-022+ABK-020

Preisangaben in EUR

Angeboten ist das beispielhafte oder ein Material/Erzeugnis gleichwertiger Art.

Kriterien der Gleichwertigkeit: \_\_\_\_\_

Angeboten: (.....)

**47.Y1 + Vorarbeiten (SYNTHESA)**

Version: 2022-08

**Verarbeitungsrichtlinien:**

Die Vorgaben und die Verarbeitungsrichtlinien des Herstellers sind einzuhalten.

Im Übrigen verweisen wir auf unsere jeweils letztgültigen technischen Dokumentationen hin.

**Innen (I-):**

Unter dem Begriff Innen, sind Bauteile gemeint die nicht der Bewitterung ausgesetzt sind.

**Außenflächen (A-):**

Unter Außenflächen sind Bauteile gemeint die der Witterung ausgesetzt sind (Fassaden).

**Verbrauchswerte – Farbdarstellungen/Strukturen:**

Alle in den Positionen angegebenen Verbrauchswerte dienen nur als Richtlinie und sind von der Beschaffenheit des jeweiligen Untergrundes und der Art der Applikation abhängig. Verbindliche Verbrauchswerte sind am Objekt zu ermitteln.

Farb- und Strukturabbildungen dienen lediglich als grobe Orientierung. Im Druckverfahren reproduzierte Farben und Strukturen können aus drucktechnischen Gründen deutlich von den realen Farben und Strukturen abweichen. Die Abbildungen ersetzen keinesfalls die Originalmuster.

Wenn nicht anders angegeben sind alle Anstriche (Beschichtungen) in weiß oder in Pastellfarbtönen nach Wahl des Auftraggebers aus der Farbauswahl des Erzeugers.

**Leistungsumfang/einkalkulierte Leistungen:**

Unter dem Begriff "**Entsorgen**" ist das Laden, Abtransportieren, Verwerten, Deponieren oder Entsorgen der Baurestmassen zu verstehen.

Abbruchmaterial geht in das Eigentum des Auftragnehmers über.

Für das ordnungsgemäße Verwerten, Deponieren oder Entsorgen werden, den Gesetzen und Verordnungen entsprechend, Nachweise erbracht. Nachweise werden dem Auftraggeber spätestens mit der Schlussrechnung übergeben.

Bei unerwartetem Antreffen von gefährlichem Abfall wird der Auftraggeber verständigt und eine gesonderte Regelung vereinbart.

Die vorschriftsmäßige Entsorgung der durch die Hochdruckreinigung entstandenen Abwässer ist im Einheitspreise einkalkuliert.

47.Y1 00 + Folgende Angaben und Anforderungen an die Art und Weise der Leistungserbringung gelten als vereinbart und sind in die Einheitspreise einkalkuliert.

**47.Y1 00A + Material/Erzeugnis n.W.AN zu 47Y1**

Das Verwenden nachstehend angebotener Materialien/Erzeugnisse zu den angegebenen Positionen dieser ULG wird vereinbart:

Betrifft Position(en): \_\_\_\_\_

Material/Erzeugnis nach Wahl des Auftragnehmers (AN).

Angeboten: (.....)

**47.Y1 00B + Material/Erzeugnis Beispiel AG zu 47Y1**

Das Verwenden nachstehend angebotener Materialien/Erzeugnisse zu den angegebenen Positionen dieser ULG wird vereinbart:

Betrifft Position(en): \_\_\_\_\_

Beispielhaftes Material/Erzeugnis: \_\_\_\_\_

Angeboten ist das beispielhafte oder ein Material/Erzeugnis gleichwertiger Art.

Kriterien der Gleichwertigkeit: \_\_\_\_\_

Angeboten: (.....)

**Ergänzungen zur StLB HB-022+ABK-020****Ausschreibungstexte ZZZ**

Leistungsverzeichnis

gedruckt am 15.11.2023  
LB-HB-022+ABK-020 Preisangaben in EUR**47.Y5 + Glasgewebe-, Glasvliestapeten (SYNTHESA)**

Version: 2022-08

**Verarbeitungsrichtlinien:**

Die Vorgaben und die Verarbeitungsrichtlinien des Herstellers sind einzuhalten.  
Im Übrigen verweisen wir auf unsere jeweils letztgültigen technischen Dokumentationen hin.

**Innen (I-):**

Unter dem Begriff Innen, sind Bauteile gemeint die nicht der Bewitterung ausgesetzt sind.

**Standardfarbe, -dekor:**

Standardfarben oder -dekors nach Wahl des Auftraggebers beziehen sich auf Farben oder Dekor, für die der Hersteller keinen Aufpreis verrechnet.

**Verbrauchswerte – Farbdarstellungen/Strukturen:**

Alle in den Positionen angegebenen Verbrauchswerte dienen nur als Richtlinie und sind von der Beschaffenheit des jeweiligen Untergrundes und der Art der Applikation abhängig. Verbindliche Verbrauchswerte sind am Objekt zu ermitteln.

Farb- und Strukturabbildungen dienen lediglich als grobe Orientierung. Im Druckverfahren reproduzierte Farben und Strukturen können aus drucktechnischen Gründen deutlich von den realen Farben und Strukturen abweichen. Die Abbildungen ersetzen keinesfalls die Originalmuster.

Wenn nicht anders angegeben sind alle Anstriche (Beschichtungen) in weiß oder in Pastellfarbtönen nach Wahl des Auftraggebers aus der Farbauswahl des Erzeugers.

**Leistungsumfang/einkalkulierte Leistungen:**

Unter dem Begriff "**Entsorgen**" ist das Laden, Abtransportieren, Verwerten, Deponieren oder Entsorgen der Baurestmassen zu verstehen.

Abbruchmaterial geht in das Eigentum des Auftragnehmers über.

Für das ordnungsgemäße Verwerten, Deponieren oder Entsorgen werden, den Gesetzen und Verordnungen entsprechend, Nachweise erbracht. Nachweise werden dem Auftraggeber spätestens mit der Schlussrechnung übergeben.

Bei unerwartetem Antreffen von gefährlichem Abfall wird der Auftraggeber verständigt und eine gesonderte Regelung vereinbart.

Die vorschriftsmäßige Entsorgung der durch die Hochdruckreinigung entstandenen Abwässer ist im Einheitspreise einkalkuliert.

47.Y5 00 + Folgende Angaben und Anforderungen an die Art und Weise der Leistungserbringung gelten als vereinbart und sind in die Einheitspreise einkalkuliert.

**47.Y5 00A + Material/Erzeugnis n.W.AN zu 47Y5**

Das Verwenden nachstehend angebotener Materialien/Erzeugnisse zu den angegebenen Positionen dieser ULG wird vereinbart:

Betrifft Position(en): \_\_\_\_\_

Material/Erzeugnis nach Wahl des Auftragnehmers (AN).

Angeboten: (.....)

**47.Y5 00B + Material/Erzeugnis Beispiel AG zu 47Y5**

Das Verwenden nachstehend angebotener Materialien/Erzeugnisse zu den angegebenen Positionen dieser ULG wird vereinbart:

Betrifft Position(en): \_\_\_\_\_

Beispielhaftes Material/Erzeugnis: \_\_\_\_\_

Angeboten ist das beispielhafte oder ein Material/Erzeugnis gleichwertiger Art.

Kriterien der Gleichwertigkeit: \_\_\_\_\_

Angeboten: (.....)

**Ergänzungen zur StLB HB-022+ABK-020****Ausschreibungstexte ZZZ**

Leistungsverzeichnis

gedruckt am 15.11.2023  
LB-HB-022+ABK-020 Preisangaben in EUR**47.Y8 + Sonstiges (SYNTHESA)**

Version: 2020-05

**Verarbeitungsrichtlinien:**

Die Vorgaben und die Verarbeitungsrichtlinien des Herstellers sind einzuhalten.  
Im Übrigen verweisen wir auf unsere jeweils letztgültigen technischen Dokumentationen hin.

**Innen (I-):**

Unter dem Begriff Innen, sind Bauteile gemeint die nicht der Bewitterung ausgesetzt sind.

**Außenflächen (A-):**

Unter Außenflächen sind Bauteile gemeint die der Witterung ausgesetzt sind (Fassaden).

**Verbrauchswerte – Farbdarstellungen/Strukturen:**

Alle in den Positionen angegebenen Verbrauchswerte dienen nur als Richtlinie und sind von der Beschaffenheit des jeweiligen Untergrundes und der Art der Applikation abhängig. Verbindliche Verbrauchswerte sind am Objekt zu ermitteln.

Farb- und Strukturabbildungen dienen lediglich als grobe Orientierung. Im Druckverfahren reproduzierte Farben und Strukturen können aus drucktechnischen Gründen deutlich von den realen Farben und Strukturen abweichen. Die Abbildungen ersetzen keinesfalls die Originalmuster.

Wenn nicht anders angegeben sind alle Anstriche (Beschichtungen) in weiß oder in Pastellfarbtönen nach Wahl des Auftraggebers aus der Farbauswahl des Erzeugers.

**Leistungsumfang/einkalkulierte Leistungen:**

Unter dem Begriff "**Entsorgen**" ist das Laden, Abtransportieren, Verwerten, Deponieren oder Entsorgen der Baurestmassen zu verstehen.

Abbruchmaterial geht in das Eigentum des Auftragnehmers über.

Für das ordnungsgemäße Verwerten, Deponieren oder Entsorgen werden, den Gesetzen und Verordnungen entsprechend, Nachweise erbracht. Nachweise werden dem Auftraggeber spätestens mit der Schlussrechnung übergeben.

Bei unerwartetem Antreffen von gefährlichem Abfall wird der Auftraggeber verständigt und eine gesonderte Regelung vereinbart.

Die vorschriftsmäßige Entsorgung der durch die Hochdruckreinigung entstandenen Abwässer ist im Einheitspreise einkalkuliert.

47.Y8 00 + Folgende Angaben und Anforderungen an die Art und Weise der Leistungserbringung gelten als vereinbart und sind in die Einheitspreise einkalkuliert.

**47.Y8 00A + Material/Erzeugnis n.W.AN zu 47Y8**

Das Verwenden nachstehend angebotener Materialien/Erzeugnisse zu den angegebenen Positionen dieser ULG wird vereinbart:

Betrifft Position(en):

Material/Erzeugnis nach Wahl des Auftragnehmers (AN).

Angeboten:

**47.Y8 00B + Material/Erzeugnis Beispiel AG zu 47Y8**

Das Verwenden nachstehend angebotener Materialien/Erzeugnisse zu den angegebenen Positionen dieser ULG wird vereinbart:

Betrifft Position(en):

Beispielhaftes Material/Erzeugnis:

Angeboten ist das beispielhafte oder ein Material/Erzeugnis gleichwertiger Art.

Kriterien der Gleichwertigkeit:

Angeboten:

**Ergänzungen zur StLB HB-022+ABK-020****Ausschreibungstexte ZZZ**

Leistungsverzeichnis

gedruckt am 15.11.2023  
LB-HB-022+ABK-020 Preisangaben in EUR**48 Beschichtungen auf Holz, Metall, Mwk, Putz, Beton, Leichtbaupl.**

Version 022 (2021-12)

Soweit in Vorbemerkungen oder Positionstexten nicht anders angegeben, gelten für alle Leistungen dieser Gruppe folgende Regelungen:

Im Folgenden sind Beschichtungen auf Holz und Holzwerkstoffen, Metall, Mauerwerk (Mwk), Putz, Beton und Leichtbauplatten (Leichtbaupl.) beschrieben.

**1. Ausführung der Beschichtungen:**

Einfache, Standard- und hochwertige Ausführungen sowie die Instandhaltung (Wartung) sind gemäß ÖNORM ausgeführt.

Beschichtungen von Fensterflügeln und Türblättern erfolgen im ausgehängtem Zustand.

**2. Erbringungsort:**

Der Erbringungsort ist die Baustelle.

**3. Einkalkulierte Leistungen:**

Das Entsorgen der Baurestmassen ist in die Einheitspreise einkalkuliert.

Im Folgenden ist unter dem Begriff Entsorgen das Laden, Abtransportieren sowie das Verwerten, Deponieren oder Entsorgen der Baurestmassen zu verstehen.

**48.00 Wählbare Vorbemerkungen**

48.00 00 + Folgende Angaben und Anforderungen an die Art und Weise der Leistungserbringung gelten als vereinbart und sind in die Einheitspreise einkalkuliert.

**48.00 00A + Material/Erzeugnis n.W.AN zu 4800**

Das Verwenden nachstehend angebotener Materialien/Erzeugnisse zu den angegebenen Positionen dieser ULG wird vereinbart:

Betrifft Position(en):

Material/Erzeugnis nach Wahl des Auftragnehmers (AN).

Angeboten: (. . . . .)

**48.00 00B + Material/Erzeugnis Beispiel AG zu 4800**

Das Verwenden nachstehend angebotener Materialien/Erzeugnisse zu den angegebenen Positionen dieser ULG wird vereinbart:

Betrifft Position(en):

Beispielhaftes Material/Erzeugnis:

Angeboten ist das beispielhafte oder ein Material/Erzeugnis gleichwertiger Art.

Kriterien der Gleichwertigkeit:

Angeboten: (. . . . .)

**48.01 Schutzabdeckungen, Demontage u.Montage****1. Schutzabdeckungen:**

Schutzabdeckungen beziehen sich nur auf den Schutz der angegebenen Gebäudeteile oder Gegenstände für die Dauer und für die Art der eigenen Leistung.

Sie werden sofort nach Fertigstellung der eigenen Leistung entfernt.

**2. Einkalkulierte Leistungen:**

Das Entfernen und Entsorgen der Abdeckung nach den erfolgten Beschichtungsarbeiten ist in die Einheitspreise einkalkuliert.

**Ergänzungen zur StLB HB-022+ABK-020****Ausschreibungstexte ZZZ**

Leistungsverzeichnis

gedruckt am 15.11.2023

LB-HB-022+ABK-020

Preisangaben in EUR

48.01 00 + Folgende Angaben und Anforderungen an die Art und Weise der Leistungserbringung gelten als vereinbart und sind in die Einheitspreise einkalkuliert.

**48.01 00A + Material/Erzeugnis n.W.AN zu 4801**

Das Verwenden nachstehend angebotener Materialien/Erzeugnisse zu den angegebenen Positionen dieser ULG wird vereinbart:

Betrifft Position(en): \_\_\_\_\_

Material/Erzeugnis nach Wahl des Auftragnehmers (AN).

Angeboten: (.....)

**48.01 00B + Material/Erzeugnis Beispiel AG zu 4801**

Das Verwenden nachstehend angebotener Materialien/Erzeugnisse zu den angegebenen Positionen dieser ULG wird vereinbart:

Betrifft Position(en): \_\_\_\_\_

Beispielhaftes Material/Erzeugnis: \_\_\_\_\_

Angeboten ist das beispielhafte oder ein Material/Erzeugnis gleichwertiger Art.

Kriterien der Gleichwertigkeit: \_\_\_\_\_

Angeboten: (.....)

**48.11 Vorarbeiten f.Beschichtungen auf Holz**

48.11 00 + Folgende Angaben und Anforderungen an die Art und Weise der Leistungserbringung gelten als vereinbart und sind in die Einheitspreise einkalkuliert.

**48.11 00A + Material/Erzeugnis n.W.AN zu 4811**

Das Verwenden nachstehend angebotener Materialien/Erzeugnisse zu den angegebenen Positionen dieser ULG wird vereinbart:

Betrifft Position(en): \_\_\_\_\_

Material/Erzeugnis nach Wahl des Auftragnehmers (AN).

Angeboten: (.....)

**48.11 00B + Material/Erzeugnis Beispiel AG zu 4811**

Das Verwenden nachstehend angebotener Materialien/Erzeugnisse zu den angegebenen Positionen dieser ULG wird vereinbart:

Betrifft Position(en): \_\_\_\_\_

Beispielhaftes Material/Erzeugnis: \_\_\_\_\_

Angeboten ist das beispielhafte oder ein Material/Erzeugnis gleichwertiger Art.

Kriterien der Gleichwertigkeit: \_\_\_\_\_

Angeboten: (.....)

**48.12 Vorarbeiten f.Beschichtungen auf Metall**

48.12 00 + Folgende Angaben und Anforderungen an die Art und Weise der Leistungserbringung gelten als vereinbart und sind in die Einheitspreise einkalkuliert.

**48.12 00A + Material/Erzeugnis n.W.AN zu 4812**

Das Verwenden nachstehend angebotener Materialien/Erzeugnisse zu den angegebenen Positionen dieser ULG wird vereinbart:

Betrifft Position(en): \_\_\_\_\_

Material/Erzeugnis nach Wahl des Auftragnehmers (AN).

Angeboten: (.....)

**Ergänzungen zur StLB HB-022+ABK-020****Ausschreibungstexte ZZZ**

Leistungsverzeichnis

gedruckt am 15.11.2023  
LB-HB-022+ABK-020 Preisangaben in EUR**48.12 00B + Material/Erzeugnis Beispiel AG zu 4812**

Das Verwenden nachstehend angebotener Materialien/Erzeugnisse zu den angegebenen Positionen dieser ULG wird vereinbart:

Betrifft Position(en): \_\_\_\_\_

Beispielhaftes Material/Erzeugnis: \_\_\_\_\_

Angeboten ist das beispielhafte oder ein Material/Erzeugnis gleichwertiger Art.

Kriterien der Gleichwertigkeit: \_\_\_\_\_

Angeboten: (.....)

**48.13 Vorarbeiten f.Beschichtungen**

Im Folgenden sind Vorarbeiten für Beschichtungen (innen) auf Mauerwerk (Mwk), Putz, Beton und Leichtbauplatten (Leichtbaupl.) beschrieben.

48.13 00 + Folgende Angaben und Anforderungen an die Art und Weise der Leistungserbringung gelten als vereinbart und sind in die Einheitspreise einkalkuliert.

**48.13 00A + Material/Erzeugnis n.W.AN zu 4813**

Das Verwenden nachstehend angebotener Materialien/Erzeugnisse zu den angegebenen Positionen dieser ULG wird vereinbart:

Betrifft Position(en): \_\_\_\_\_

Material/Erzeugnis nach Wahl des Auftragnehmers (AN).

Angeboten: (.....)

**48.13 00B + Material/Erzeugnis Beispiel AG zu 4813**

Das Verwenden nachstehend angebotener Materialien/Erzeugnisse zu den angegebenen Positionen dieser ULG wird vereinbart:

Betrifft Position(en): \_\_\_\_\_

Beispielhaftes Material/Erzeugnis: \_\_\_\_\_

Angeboten ist das beispielhafte oder ein Material/Erzeugnis gleichwertiger Art.

Kriterien der Gleichwertigkeit: \_\_\_\_\_

Angeboten: (.....)

**48.14 Vorarbeiten f.Beschichtungen Fassade (außen)**

48.14 00 + Folgende Angaben und Anforderungen an die Art und Weise der Leistungserbringung gelten als vereinbart und sind in die Einheitspreise einkalkuliert.

**48.14 00A + Material/Erzeugnis n.W.AN zu 4814**

Das Verwenden nachstehend angebotener Materialien/Erzeugnisse zu den angegebenen Positionen dieser ULG wird vereinbart:

Betrifft Position(en): \_\_\_\_\_

Material/Erzeugnis nach Wahl des Auftragnehmers (AN).

Angeboten: (.....)

**48.14 00B + Material/Erzeugnis Beispiel AG zu 4814**

Das Verwenden nachstehend angebotener Materialien/Erzeugnisse zu den angegebenen Positionen dieser ULG wird vereinbart:

Betrifft Position(en): \_\_\_\_\_

Beispielhaftes Material/Erzeugnis: \_\_\_\_\_

Angeboten ist das beispielhafte oder ein Material/Erzeugnis gleichwertiger Art.

Kriterien der Gleichwertigkeit: \_\_\_\_\_

Angeboten: (.....)

**Ergänzungen zur StLB HB-022+ABK-020****Ausschreibungstexte ZZZ**

Leistungsverzeichnis

gedruckt am 15.11.2023  
LB-HB-022+ABK-020 Preisangaben in EUR**48.1P + Fassadenschutz (PCI)**

Version: 2018-12

**Verarbeitungsrichtlinien:**

Die Verarbeitungsrichtlinien des Erzeugers werden eingehalten. Es werden nur aufeinander abgestimmte Produkte eines Erzeugers verwendet.

48.1P 00 + Folgende Angaben und Anforderungen an die Art und Weise der Leistungserbringung gelten als vereinbart und sind in die Einheitspreise einkalkuliert.

**48.1P 00A + Material/Erzeugnis n.W.AN zu 481P**

Das Verwenden nachstehend angebotener Materialien/Erzeugnisse zu den angegebenen Positionen dieser ULG wird vereinbart:

Betrifft Position(en): \_\_\_\_\_

Material/Erzeugnis nach Wahl des Auftragnehmers (AN).

Angeboten: (.....)

**48.1P 00B + Material/Erzeugnis Beispiel AG zu 481P**

Das Verwenden nachstehend angebotener Materialien/Erzeugnisse zu den angegebenen Positionen dieser ULG wird vereinbart:

Betrifft Position(en): \_\_\_\_\_

Beispielhaftes Material/Erzeugnis: \_\_\_\_\_

Angeboten ist das beispielhafte oder ein Material/Erzeugnis gleichwertiger Art.

Kriterien der Gleichwertigkeit: \_\_\_\_\_

Angeboten: (.....)

**48.21 Beschichtungen auf Holz u.Holzwerkstoffen**

48.21 00 + Folgende Angaben und Anforderungen an die Art und Weise der Leistungserbringung gelten als vereinbart und sind in die Einheitspreise einkalkuliert.

**48.21 00A + Material/Erzeugnis n.W.AN zu 4821**

Das Verwenden nachstehend angebotener Materialien/Erzeugnisse zu den angegebenen Positionen dieser ULG wird vereinbart:

Betrifft Position(en): \_\_\_\_\_

Material/Erzeugnis nach Wahl des Auftragnehmers (AN).

Angeboten: (.....)

**48.21 00B + Material/Erzeugnis Beispiel AG zu 4821**

Das Verwenden nachstehend angebotener Materialien/Erzeugnisse zu den angegebenen Positionen dieser ULG wird vereinbart:

Betrifft Position(en): \_\_\_\_\_

Beispielhaftes Material/Erzeugnis: \_\_\_\_\_

Angeboten ist das beispielhafte oder ein Material/Erzeugnis gleichwertiger Art.

Kriterien der Gleichwertigkeit: \_\_\_\_\_

Angeboten: (.....)

**48.22 Beschichtungen auf Metall**

48.22 00 + Folgende Angaben und Anforderungen an die Art und Weise der Leistungserbringung gelten als vereinbart und sind in die Einheitspreise einkalkuliert.



**Ergänzungen zur StLB HB-022+ABK-020****Ausschreibungstexte ZZZ**

Leistungsverzeichnis

gedruckt am 15.11.2023  
LB-HB-022+ABK-020 Preisangaben in EUR**48.22 00A + Material/Erzeugnis n.W.AN zu 4822**

Das Verwenden nachstehend angebotener Materialien/Erzeugnisse zu den angegebenen Positionen dieser ULG wird vereinbart:

Betrifft Position(en): \_\_\_\_\_

Material/Erzeugnis nach Wahl des Auftragnehmers (AN).

Angeboten: (.....)

**48.22 00B + Material/Erzeugnis Beispiel AG zu 4822**

Das Verwenden nachstehend angebotener Materialien/Erzeugnisse zu den angegebenen Positionen dieser ULG wird vereinbart:

Betrifft Position(en): \_\_\_\_\_

Beispielhaftes Material/Erzeugnis: \_\_\_\_\_

Angeboten ist das beispielhafte oder ein Material/Erzeugnis gleichwertiger Art.

Kriterien der Gleichwertigkeit: \_\_\_\_\_

Angeboten: (.....)

**48.31 Innenbeschichtung m.Leimfarben**

48.31 00 + Folgende Angaben und Anforderungen an die Art und Weise der Leistungserbringung gelten als vereinbart und sind in die Einheitspreise einkalkuliert.

**48.31 00A + Material/Erzeugnis n.W.AN zu 4831**

Das Verwenden nachstehend angebotener Materialien/Erzeugnisse zu den angegebenen Positionen dieser ULG wird vereinbart:

Betrifft Position(en): \_\_\_\_\_

Material/Erzeugnis nach Wahl des Auftragnehmers (AN).

Angeboten: (.....)

**48.31 00B + Material/Erzeugnis Beispiel AG zu 4831**

Das Verwenden nachstehend angebotener Materialien/Erzeugnisse zu den angegebenen Positionen dieser ULG wird vereinbart:

Betrifft Position(en): \_\_\_\_\_

Beispielhaftes Material/Erzeugnis: \_\_\_\_\_

Angeboten ist das beispielhafte oder ein Material/Erzeugnis gleichwertiger Art.

Kriterien der Gleichwertigkeit: \_\_\_\_\_

Angeboten: (.....)

**48.32 Innenbeschichtung m.Kalkfarben**

48.32 00 + Folgende Angaben und Anforderungen an die Art und Weise der Leistungserbringung gelten als vereinbart und sind in die Einheitspreise einkalkuliert.

**48.32 00A + Material/Erzeugnis n.W.AN zu 4832**

Das Verwenden nachstehend angebotener Materialien/Erzeugnisse zu den angegebenen Positionen dieser ULG wird vereinbart:

Betrifft Position(en): \_\_\_\_\_

Material/Erzeugnis nach Wahl des Auftragnehmers (AN).

Angeboten: (.....)

**48.32 00B + Material/Erzeugnis Beispiel AG zu 4832**

Das Verwenden nachstehend angebotener Materialien/Erzeugnisse zu den angegebenen Positionen dieser ULG wird vereinbart:

Betrifft Position(en): \_\_\_\_\_



**Ergänzungen zur StLB HB-022+ABK-020****Ausschreibungstexte ZZZ**

Leistungsverzeichnis

gedruckt am 15.11.2023  
LB-HB-022+ABK-020 Preisangaben in EUR

Beispielhaftes Material/Erzeugnis: \_\_\_\_\_  
 Angeboten ist das beispielhafte oder ein Material/Erzeugnis gleichwertiger Art.  
 Kriterien der Gleichwertigkeit: \_\_\_\_\_  
 Angeboten: (.....)

**48.33 Innenbeschichtung m.Silikatfarben**

48.33 00 + Folgende Angaben und Anforderungen an die Art und Weise der Leistungserbringung gelten als vereinbart und sind in die Einheitspreise einkalkuliert.

**48.33 00A + Material/Erzeugnis n.W.AN zu 4833**

Das Verwenden nachstehend angebotener Materialien/Erzeugnisse zu den angegebenen Positionen dieser ULG wird vereinbart:  
 Betrifft Position(en): \_\_\_\_\_  
 Material/Erzeugnis nach Wahl des Auftragnehmers (AN).  
 Angeboten: (.....)

**48.33 00B + Material/Erzeugnis Beispiel AG zu 4833**

Das Verwenden nachstehend angebotener Materialien/Erzeugnisse zu den angegebenen Positionen dieser ULG wird vereinbart:  
 Betrifft Position(en): \_\_\_\_\_  
 Beispielhaftes Material/Erzeugnis: \_\_\_\_\_  
 Angeboten ist das beispielhafte oder ein Material/Erzeugnis gleichwertiger Art.  
 Kriterien der Gleichwertigkeit: \_\_\_\_\_  
 Angeboten: (.....)

**48.34 Innenbeschichtung m.Dispersionsfarben**

48.34 00 + Folgende Angaben und Anforderungen an die Art und Weise der Leistungserbringung gelten als vereinbart und sind in die Einheitspreise einkalkuliert.

**48.34 00A + Material/Erzeugnis n.W.AN zu 4834**

Das Verwenden nachstehend angebotener Materialien/Erzeugnisse zu den angegebenen Positionen dieser ULG wird vereinbart:  
 Betrifft Position(en): \_\_\_\_\_  
 Material/Erzeugnis nach Wahl des Auftragnehmers (AN).  
 Angeboten: (.....)

**48.34 00B + Material/Erzeugnis Beispiel AG zu 4834**

Das Verwenden nachstehend angebotener Materialien/Erzeugnisse zu den angegebenen Positionen dieser ULG wird vereinbart:  
 Betrifft Position(en): \_\_\_\_\_  
 Beispielhaftes Material/Erzeugnis: \_\_\_\_\_  
 Angeboten ist das beispielhafte oder ein Material/Erzeugnis gleichwertiger Art.  
 Kriterien der Gleichwertigkeit: \_\_\_\_\_  
 Angeboten: (.....)

**48.35 Innenbeschichtung von Beton (Fußböden)**

48.35 00 + Folgende Angaben und Anforderungen an die Art und Weise der Leistungserbringung gelten als vereinbart und sind in die Einheitspreise einkalkuliert.

**Ergänzungen zur StLB HB-022+ABK-020****Ausschreibungstexte ZZZ**

Leistungsverzeichnis

gedruckt am 15.11.2023  
LB-HB-022+ABK-020 Preisangaben in EUR**48.35 00A + Material/Erzeugnis n.W.AN zu 4835**

Das Verwenden nachstehend angebotener Materialien/Erzeugnisse zu den angegebenen Positionen dieser ULG wird vereinbart:

Betrifft Position(en): \_\_\_\_\_

Material/Erzeugnis nach Wahl des Auftragnehmers (AN).

Angeboten: (.....)

**48.35 00B + Material/Erzeugnis Beispiel AG zu 4835**

Das Verwenden nachstehend angebotener Materialien/Erzeugnisse zu den angegebenen Positionen dieser ULG wird vereinbart:

Betrifft Position(en): \_\_\_\_\_

Beispielhaftes Material/Erzeugnis: \_\_\_\_\_

Angeboten ist das beispielhafte oder ein Material/Erzeugnis gleichwertiger Art.

Kriterien der Gleichwertigkeit: \_\_\_\_\_

Angeboten: (.....)

**48.41 Beschichtungen von Außenflächen (Fassade)**

48.41 00 + Folgende Angaben und Anforderungen an die Art und Weise der Leistungserbringung gelten als vereinbart und sind in die Einheitspreise einkalkuliert.

**48.41 00A + Material/Erzeugnis n.W.AN zu 4841**

Das Verwenden nachstehend angebotener Materialien/Erzeugnisse zu den angegebenen Positionen dieser ULG wird vereinbart:

Betrifft Position(en): \_\_\_\_\_

Material/Erzeugnis nach Wahl des Auftragnehmers (AN).

Angeboten: (.....)

**48.41 00B + Material/Erzeugnis Beispiel AG zu 4841**

Das Verwenden nachstehend angebotener Materialien/Erzeugnisse zu den angegebenen Positionen dieser ULG wird vereinbart:

Betrifft Position(en): \_\_\_\_\_

Beispielhaftes Material/Erzeugnis: \_\_\_\_\_

Angeboten ist das beispielhafte oder ein Material/Erzeugnis gleichwertiger Art.

Kriterien der Gleichwertigkeit: \_\_\_\_\_

Angeboten: (.....)

**48.4A + Beschichtungen von Außenflächen (Fassade) - Ergänzung (ABD)**

48.4A 00 + Folgende Angaben und Anforderungen an die Art und Weise der Leistungserbringung gelten als vereinbart und sind in die Einheitspreise einkalkuliert.

**48.4A 00A + Material/Erzeugnis n.W.AN zu 484A**

Das Verwenden nachstehend angebotener Materialien/Erzeugnisse zu den angegebenen Positionen dieser ULG wird vereinbart:

Betrifft Position(en): \_\_\_\_\_

Material/Erzeugnis nach Wahl des Auftragnehmers (AN).

Angeboten: (.....)

**48.4A 00B + Material/Erzeugnis Beispiel AG zu 484A**

Das Verwenden nachstehend angebotener Materialien/Erzeugnisse zu den angegebenen Positionen dieser ULG wird vereinbart:

Betrifft Position(en): \_\_\_\_\_

**Ergänzungen zur StLB HB-022+ABK-020****Ausschreibungstexte ZZZ**

Leistungsverzeichnis

gedruckt am 15.11.2023  
LB-HB-022+ABK-020 Preisangaben in EUR

Beispielhaftes Material/Erzeugnis: \_\_\_\_\_  
 Angeboten ist das beispielhafte oder ein Material/Erzeugnis gleichwertiger Art.  
 Kriterien der Gleichwertigkeit: \_\_\_\_\_  
 Angeboten: (.....)

**48.51 Walzen, Fugen, Sonstiges**

48.51 00 + Folgende Angaben und Anforderungen an die Art und Weise der Leistungserbringung gelten als vereinbart und sind in die Einheitspreise einkalkuliert.

**48.51 00A + Material/Erzeugnis n.W.AN zu 4851**

Das Verwenden nachstehend angebotener Materialien/Erzeugnisse zu den angegebenen Positionen dieser ULG wird vereinbart:  
 Betrifft Position(en): \_\_\_\_\_  
 Material/Erzeugnis nach Wahl des Auftragnehmers (AN).  
 Angeboten: (.....)

**48.51 00B + Material/Erzeugnis Beispiel AG zu 4851**

Das Verwenden nachstehend angebotener Materialien/Erzeugnisse zu den angegebenen Positionen dieser ULG wird vereinbart:  
 Betrifft Position(en): \_\_\_\_\_  
 Beispielhaftes Material/Erzeugnis: \_\_\_\_\_  
 Angeboten ist das beispielhafte oder ein Material/Erzeugnis gleichwertiger Art.  
 Kriterien der Gleichwertigkeit: \_\_\_\_\_  
 Angeboten: (.....)

**48.52 Transporte Fenster-/Türflügeln**

48.52 00 + Folgende Angaben und Anforderungen an die Art und Weise der Leistungserbringung gelten als vereinbart und sind in die Einheitspreise einkalkuliert.

**48.52 00A + Material/Erzeugnis n.W.AN zu 4852**

Das Verwenden nachstehend angebotener Materialien/Erzeugnisse zu den angegebenen Positionen dieser ULG wird vereinbart:  
 Betrifft Position(en): \_\_\_\_\_  
 Material/Erzeugnis nach Wahl des Auftragnehmers (AN).  
 Angeboten: (.....)

**48.52 00B + Material/Erzeugnis Beispiel AG zu 4852**

Das Verwenden nachstehend angebotener Materialien/Erzeugnisse zu den angegebenen Positionen dieser ULG wird vereinbart:  
 Betrifft Position(en): \_\_\_\_\_  
 Beispielhaftes Material/Erzeugnis: \_\_\_\_\_  
 Angeboten ist das beispielhafte oder ein Material/Erzeugnis gleichwertiger Art.  
 Kriterien der Gleichwertigkeit: \_\_\_\_\_  
 Angeboten: (.....)

**48.80 Instandhaltungs-/Wartungsarbeiten**

48.80 00 + Folgende Angaben und Anforderungen an die Art und Weise der Leistungserbringung gelten als vereinbart und sind in die Einheitspreise einkalkuliert.

**Ergänzungen zur StLB HB-022+ABK-020****Ausschreibungstexte ZZZ**

Leistungsverzeichnis

gedruckt am 15.11.2023  
LB-HB-022+ABK-020 Preisangaben in EUR**48.80 00A + Material/Erzeugnis n.W.AN zu 4880**

Das Verwenden nachstehend angebotener Materialien/Erzeugnisse zu den angegebenen Positionen dieser ULG wird vereinbart:

Betrifft Position(en):

Material/Erzeugnis nach Wahl des Auftragnehmers (AN).

Angeboten: (.....)

**48.80 00B + Material/Erzeugnis Beispiel AG zu 4880**

Das Verwenden nachstehend angebotener Materialien/Erzeugnisse zu den angegebenen Positionen dieser ULG wird vereinbart:

Betrifft Position(en):

Beispielhaftes Material/Erzeugnis:

Angeboten ist das beispielhafte oder ein Material/Erzeugnis gleichwertiger Art.

Kriterien der Gleichwertigkeit:

Angeboten: (.....)

**48.90 Regieleistungen****1. Allgemeines:**

In dieser Unterleistungsgruppe werden nur angehängte Regieleistungen gemäß ÖNORM B 2110 erfasst.

Regieleistungen werden nur ausgeführt, wenn sie vom Auftraggeber im Einzelfall angeordnet werden, auch wenn sie im Vertrag (Leistungsverzeichnis) vorgesehen sind.

Die aufgewendeten Stunden, verwendeten Geräte, Transportleistungen und verbrauchten Stoffe werden täglich in die Regiescheine eingetragen und dem Auftraggeber zur Gegenzeichnung vorgelegt.

**2. Mengenänderungen:**

Die Bestimmungen, wonach bei Mengenänderungen die Neuvereinbarung von Einheitspreisen verlangt werden kann, sind auf Regieleistungen nicht anwendbar.

**3. Beschäftigungsgruppen:**

Die angeführten Beschäftigungsgruppen entsprechen den kollektivvertraglichen Regelungen. In den Stundensätzen sind auch anteilige Wegegelder, Fahrtspesen und Aufwandsentschädigungen (Auslösen) einkalkuliert. Verrechnet wird die an der Arbeits- oder Montagestelle tatsächlich geleistete Arbeitszeit, die kleinste Einheit ist die angefangene halbe Stunde.

**4. Einkalkulierte Leistungen:**

Die Einheitspreise für Stoffe gelten frei Baustelle, einschließlich Abladen.

**5. Ausmaß- und Abrechnungsregeln:**

Zur Verrechnung kommen die Stundensätze jener Beschäftigungsgruppe, die für die jeweilige Regieleistung ausreicht, unabhängig von der Qualifizierung des tatsächlich eingesetzten Personals.

48.90 00 Folgende Angaben und Anforderungen an die Art und Weise der Leistungserbringung gelten als vereinbart und sind in die Einheitspreise einkalkuliert.

**48.90 00A + Material/Erzeugnis n.W.AN zu 4890**

Das Verwenden nachstehend angebotener Materialien/Erzeugnisse zu den angegebenen Positionen dieser ULG wird vereinbart:

Betrifft Position(en):

Material/Erzeugnis nach Wahl des Auftragnehmers (AN).

Angeboten: (.....)

**Ergänzungen zur StLB HB-022+ABK-020****Ausschreibungstexte ZZZ**

Leistungsverzeichnis

gedruckt am 15.11.2023  
LB-HB-022+ABK-020 Preisangaben in EUR**48.90 00B + Material/Erzeugnis Beispiel AG zu 4890**

Das Verwenden nachstehend angebotener Materialien/Erzeugnisse zu den angegebenen Positionen dieser ULG wird vereinbart:

Betrifft Position(en): \_\_\_\_\_

Beispielhaftes Material/Erzeugnis: \_\_\_\_\_

Angeboten ist das beispielhafte oder ein Material/Erzeugnis gleichwertiger Art.

Kriterien der Gleichwertigkeit: \_\_\_\_\_

Angeboten: (.....)

**48.AA + Untergrundvorarbeiten Holz (ADLER Lacke)**

Version: 2020-09

Im Folgenden ist das Untergrundvorarbeiten, einschließlich aller erforderlicher Materialien beschrieben.

Das Entfernen bzw. Entsorgen von Baurestmassen ist in die Einheitspreise einkalkuliert.

**1. Ausführungshinweise:**

Die Ausführungshinweise der technischen Merkblätter der Firma ADLER Werk Lackfabrik Johann Berghofer GmbH & Co KG sind Vertragsbestandteil!

*Bitte beachten Sie unsere aktuellen Sicherheitsdatenblätter!*

*Diese können über [www.ADLER-lacke.com](http://www.ADLER-lacke.com) angefordert werden.*

**2. Aufzahlungen/Zubehör/Einbauteile:**

Positionen für Aufzahlungen, Zubehör und Einbauteile beschreiben Ergänzungen, Erweiterungen oder Varianten zu vorangegangenen Positionen (Leistungen) und werden nur aus dem System oder der Auswahl von Produkten des Herstellers der Grundposition angeboten bzw. ausgeführt.

48.AA 00 + Folgende Angaben und Anforderungen an die Art und Weise der Leistungserbringung gelten als vereinbart und sind in die Einheitspreise einkalkuliert.

**48.AA 00A + Material/Erzeugnis n.W.AN zu 48AA**

Das Verwenden nachstehend angebotener Materialien/Erzeugnisse zu den angegebenen Positionen dieser ULG wird vereinbart:

Betrifft Position(en): \_\_\_\_\_

Material/Erzeugnis nach Wahl des Auftragnehmers (AN).

Angeboten: (.....)

**48.AA 00B + Material/Erzeugnis Beispiel AG zu 48AA**

Das Verwenden nachstehend angebotener Materialien/Erzeugnisse zu den angegebenen Positionen dieser ULG wird vereinbart:

Betrifft Position(en): \_\_\_\_\_

Beispielhaftes Material/Erzeugnis: \_\_\_\_\_

Angeboten ist das beispielhafte oder ein Material/Erzeugnis gleichwertiger Art.

Kriterien der Gleichwertigkeit: \_\_\_\_\_

Angeboten: (.....)

**48.AB + Außen Imprägnierung auf Holz (ADLER Lacke)**

Version: 2020-09

Im Folgenden ist das Imprägnieren auf Holz, einschließlich aller erforderlicher Materialien beschrieben.

**1. Ausführungshinweise:**

Die Ausführungshinweise der technischen Merkblätter der Firma ADLER Werk Lackfabrik Johann Berghofer GmbH & Co KG sind Vertragsbestandteil!

**Ergänzungen zur StLB HB-022+ABK-020****Ausschreibungstexte ZZZ**

Leistungsverzeichnis

gedruckt am 15.11.2023  
LB-HB-022+ABK-020 Preisangaben in EUR*Bitte beachten Sie unsere aktuellen Sicherheitsdatenblätter!**Diese können über [www.ADLER-lacke.com](http://www.ADLER-lacke.com) angefordert werden.***2. In eigenen Positionen auszuschreiben sind:****2.1 Vorarbeiten:**

Nicht tragfähige Anstriche werden entfernt. Vergraute Holzflächen werden bis auf das gesunde Holz abgeschliffen oder abgebürstet. Staub, Verunreinigungen und trennende Substanzen werden entfernt und entsorgt.

**2.2 Zusätzliche Vorarbeiten:**

Bei deckenden, maßhaltigen Holzbauteilen werden Fehlstellen im Holz verkittet (mit z.B. ADLER Woodfill oder ADLER Feinspachtel oder Gleichwertiges).

**3. Aufzählungen/Zubehör/Einbauteile:**

Positionen für Aufzählungen, Zubehör und Einbauteile beschreiben Ergänzungen, Erweiterungen oder Varianten zu vorangegangenen Positionen (Leistungen) und werden nur aus dem System oder der Auswahl von Produkten des Herstellers der Grundposition angeboten bzw. ausgeführt.

48.AB 00 + Folgende Angaben und Anforderungen an die Art und Weise der Leistungserbringung gelten als vereinbart und sind in die Einheitspreise einkalkuliert.

**48.AB 00A + Material/Erzeugnis n.W.AN zu 48AB**

Das Verwenden nachstehend angebotener Materialien/Erzeugnisse zu den angegebenen Positionen dieser ULG wird vereinbart:

Betrifft Position(en):

Material/Erzeugnis nach Wahl des Auftragnehmers (AN).

Angeboten: (.....)

**48.AB 00B + Material/Erzeugnis Beispiel AG zu 48AB**

Das Verwenden nachstehend angebotener Materialien/Erzeugnisse zu den angegebenen Positionen dieser ULG wird vereinbart:

Betrifft Position(en):

Beispielhaftes Material/Erzeugnis:

Angeboten ist das beispielhafte oder ein Material/Erzeugnis gleichwertiger Art.

Kriterien der Gleichwertigkeit:

Angeboten: (.....)

**48.AC + Außen Holz Fassaden und Böden Lasur u. Öl (ADLER Lacke)**

Version: 2023-09

Im Folgenden ist das Beschichten von Holz, einschließlich aller erforderlicher Materialien beschrieben.

**1. Ausführungshinweise:**

Die Ausführungshinweise der technischen Merkblätter der Firma ADLER Werk Lackfabrik Johann Berghofer GmbH & Co KG sind Vertragsbestandteil!

*Bitte beachten Sie unsere aktuellen Sicherheitsdatenblätter!*

*Diese können über [www.ADLER-lacke.com](http://www.ADLER-lacke.com) angefordert werden.*

**2. In eigenen Positionen auszuschreiben sind:****2.1 Vorarbeiten:**

Nicht tragfähige Anstriche werden entfernt. Vergraute Holzflächen werden bis auf das gesunde Holz abgeschliffen oder abgebürstet. Staub, Verunreinigungen und trennende Substanzen werden entfernt und entsorgt.

**2.2 Zusätzliche Vorarbeiten:**

Bei deckenden, maßhaltigen Holzbauteilen werden Fehlstellen im Holz verkittet (mit z.B. ADLER

**Ergänzungen zur StLB HB-022+ABK-020****Ausschreibungstexte ZZZ**

Leistungsverzeichnis

gedruckt am 15.11.2023  
LB-HB-022+ABK-020 Preisangaben in EUR

Woodfill oder ADLER Feinspachtel oder Gleichwertiges).

**3. Aufzählungen/Zubehör/Einbauteile:**

Positionen für Aufzählungen, Zubehör und Einbauteile beschreiben Ergänzungen, Erweiterungen oder Varianten zu vorangegangenen Positionen (Leistungen) und werden nur aus dem System oder der Auswahl von Produkten des Herstellers der Grundposition angeboten bzw. ausgeführt.

48.AC 00 + Folgende Angaben und Anforderungen an die Art und Weise der Leistungserbringung gelten als vereinbart und sind in die Einheitspreise einkalkuliert.

**48.AC 00A + Material/Erzeugnis n.W.AN zu 48AC**

Das Verwenden nachstehend angebotener Materialien/Erzeugnisse zu den angegebenen Positionen dieser ULG wird vereinbart:

Betrifft Position(en):

Material/Erzeugnis nach Wahl des Auftragnehmers (AN).

Angeboten: (.....)

**48.AC 00B + Material/Erzeugnis Beispiel AG zu 48AC**

Das Verwenden nachstehend angebotener Materialien/Erzeugnisse zu den angegebenen Positionen dieser ULG wird vereinbart:

Betrifft Position(en):

Beispielhaftes Material/Erzeugnis:

Angeboten ist das beispielhafte oder ein Material/Erzeugnis gleichwertiger Art.

Kriterien der Gleichwertigkeit:

Angeboten: (.....)

**48.AD + Außen Holz Fassaden deckend (ADLER Lacke)**

Version: 2020-09

Im Folgenden ist das Beschichten von Holz, einschließlich aller erforderlicher Materialien beschrieben.

**1. Ausführungshinweise:**

Die Ausführungshinweise der technischen Merkblätter der Firma ADLER Werk Lackfabrik Johann Berghofer GmbH & Co KG sind Vertragsbestandteil!

*Bitte beachten Sie unsere aktuellen Sicherheitsdatenblätter!*

*Diese können über [www.ADLER-lacke.com](http://www.ADLER-lacke.com) angefordert werden.*

**2. In eigenen Positionen auszuschreiben sind:****2.1 Vorarbeiten:**

Nicht tragfähige Anstriche werden entfernt. Vergraute Holzflächen werden bis auf das gesunde Holz abgeschliffen oder abgebürstet. Staub, Verunreinigungen und trennende Substanzen werden entfernt und entsorgt.

**2.2 Zusätzliche Vorarbeiten:**

Bei deckenden, maßhaltigen Holzbauteilen werden Fehlstellen im Holz verkittet (mit z.B. ADLER Woodfill oder ADLER Feinspachtel oder Gleichwertiges).

**3. Aufzählungen/Zubehör/Einbauteile:**

Positionen für Aufzählungen, Zubehör und Einbauteile beschreiben Ergänzungen, Erweiterungen oder Varianten zu vorangegangenen Positionen (Leistungen) und werden nur aus dem System oder der Auswahl von Produkten des Herstellers der Grundposition angeboten bzw. ausgeführt.

48.AD 00 + Folgende Angaben und Anforderungen an die Art und Weise der Leistungserbringung gelten als vereinbart und sind in die Einheitspreise einkalkuliert.



**Ergänzungen zur StLB HB-022+ABK-020****Ausschreibungstexte ZZZ**

Leistungsverzeichnis

gedruckt am 15.11.2023  
LB-HB-022+ABK-020 Preisangaben in EUR**48.AD 00A + Material/Erzeugnis n.W.AN zu 48AD**

Das Verwenden nachstehend angebotener Materialien/Erzeugnisse zu den angegebenen Positionen dieser ULG wird vereinbart:

Betrifft Position(en):

Material/Erzeugnis nach Wahl des Auftragnehmers (AN).

Angeboten: (.....)

**48.AD 00B + Material/Erzeugnis Beispiel AG zu 48AD**

Das Verwenden nachstehend angebotener Materialien/Erzeugnisse zu den angegebenen Positionen dieser ULG wird vereinbart:

Betrifft Position(en):

Beispielhaftes Material/Erzeugnis:

Angeboten ist das beispielhafte oder ein Material/Erzeugnis gleichwertiger Art.

Kriterien der Gleichwertigkeit:

Angeboten: (.....)

**48.AE + Außen Holz Vorvergrauung bzw. Effekt (ADLER Lacke)**

Version: 2023-09

Im Folgenden ist das Beschichten von Holz, einschließlich aller erforderlicher Materialien beschrieben.

**1. Ausführungshinweise:**

Die Ausführungshinweise der technischen Merkblätter der Firma ADLER Werk Lackfabrik Johann Berghofer GmbH & Co KG sind Vertragsbestandteil!

*Bitte beachten Sie unsere aktuellen Sicherheitsdatenblätter!*

*Diese können über [www.ADLER-lacke.com](http://www.ADLER-lacke.com) angefordert werden.*

**2. In eigenen Positionen auszuschreiben sind:****2.1 Vorarbeiten:**

Nicht tragfähige Anstriche werden entfernt. Vergraute Holzflächen werden bis auf das gesunde Holz abgeschliffen oder abgebürstet. Staub, Verunreinigungen und trennende Substanzen werden entfernt und entsorgt.

**2.2 Zusätzliche Vorarbeiten:**

Bei deckenden, maßhaltigen Holzbauteilen werden Fehlstellen im Holz verkittet (mit z.B. ADLER Woodfill oder ADLER Feinspachtel oder Gleichwertiges).

**3. Aufzählungen/Zubehör/Einbauteile:**

Positionen für Aufzählungen, Zubehör und Einbauteile beschreiben Ergänzungen, Erweiterungen oder Varianten zu vorangegangenen Positionen (Leistungen) und werden nur aus dem System oder der Auswahl von Produkten des Herstellers der Grundposition angeboten bzw. ausgeführt.

48.AE 00 + Folgende Angaben und Anforderungen an die Art und Weise der Leistungserbringung gelten als vereinbart und sind in die Einheitspreise einkalkuliert.

**48.AE 00A + Material/Erzeugnis n.W.AN zu 48AE**

Das Verwenden nachstehend angebotener Materialien/Erzeugnisse zu den angegebenen Positionen dieser ULG wird vereinbart:

Betrifft Position(en):

Material/Erzeugnis nach Wahl des Auftragnehmers (AN).

Angeboten: (.....)



**Ergänzungen zur StLB HB-022+ABK-020****Ausschreibungstexte ZZZ**

Leistungsverzeichnis

gedruckt am 15.11.2023  
LB-HB-022+ABK-020 Preisangaben in EUR**48.AE 00B + Material/Erzeugnis Beispiel AG zu 48AE**

Das Verwenden nachstehend angebotener Materialien/Erzeugnisse zu den angegebenen Positionen dieser ULG wird vereinbart:

Betrifft Position(en):

Beispielhaftes Material/Erzeugnis:

Angeboten ist das beispielhafte oder ein Material/Erzeugnis gleichwertiger Art.

Kriterien der Gleichwertigkeit:

Angeboten: (.....)

**48.AF + Innen Holzbeschichtung lasierend (ADLER Lacke)**

Version: 2023-09

Im Folgenden ist das Beschichten von Holz, einschließlich aller erforderlicher Materialien beschrieben.

**1. Ausführungshinweise:**

Die Ausführungshinweise der technischen Merkblätter der Firma ADLER Werk Lackfabrik Johann Berghofer GmbH & Co KG sind Vertragsbestandteil!

*Bitte beachten Sie unsere aktuellen Sicherheitsdatenblätter!*

*Diese können über [www.ADLER-lacke.com](http://www.ADLER-lacke.com) angefordert werden.*

**2. In eigenen Positionen auszuschreiben sind:****2.1 Vorarbeiten:**

Nicht tragfähige Anstriche werden entfernt. Vergraute Holzflächen werden bis auf das gesunde Holz abgeschliffen oder abgebürstet. Staub, Verunreinigungen und trennende Substanzen werden entfernt und entsorgt.

**2.2 Zusätzliche Vorarbeiten:**

Bei deckenden, maßhaltigen Holzbauteilen werden Fehlstellen im Holz verkittet (mit z.B. ADLER Woodfill oder ADLER Feinspachtel oder Gleichwertiges).

**3. Aufzählungen/Zubehör/Einbauteile:**

Positionen für Aufzählungen, Zubehör und Einbauteile beschreiben Ergänzungen, Erweiterungen oder Varianten zu vorangegangenen Positionen (Leistungen) und werden nur aus dem System oder der Auswahl von Produkten des Herstellers der Grundposition angeboten bzw. ausgeführt.

48.AF 00 + Folgende Angaben und Anforderungen an die Art und Weise der Leistungserbringung gelten als vereinbart und sind in die Einheitspreise einkalkuliert.

**48.AF 00A + Material/Erzeugnis n.W.AN zu 48AF**

Das Verwenden nachstehend angebotener Materialien/Erzeugnisse zu den angegebenen Positionen dieser ULG wird vereinbart:

Betrifft Position(en):

Material/Erzeugnis nach Wahl des Auftragnehmers (AN).

Angeboten: (.....)

**48.AF 00B + Material/Erzeugnis Beispiel AG zu 48AF**

Das Verwenden nachstehend angebotener Materialien/Erzeugnisse zu den angegebenen Positionen dieser ULG wird vereinbart:

Betrifft Position(en):

Beispielhaftes Material/Erzeugnis:

Angeboten ist das beispielhafte oder ein Material/Erzeugnis gleichwertiger Art.

Kriterien der Gleichwertigkeit:

Angeboten: (.....)

**Ergänzungen zur StLB HB-022+ABK-020****Ausschreibungstexte ZZZ**

Leistungsverzeichnis

gedruckt am 15.11.2023  
LB-HB-022+ABK-020 Preisangaben in EUR**48.AG + Innen Holzbeschichtung deckend (ADLER Lacke)**

Version: 2023-09

Im Folgenden ist das Beschichten von Holz, einschließlich aller erforderlicher Materialien beschrieben.

**1. Ausführungshinweise:**

Die Ausführungshinweise der technischen Merkblätter der Firma ADLER Werk Lackfabrik Johann Berghofer GmbH & Co KG sind Vertragsbestandteil!

*Bitte beachten Sie unsere aktuellen Sicherheitsdatenblätter!*

*Diese können über [www.ADLER-lacke.com](http://www.ADLER-lacke.com) angefordert werden.*

**2. In eigenen Positionen auszuschreiben sind:****2.1 Vorarbeiten:**

Nicht tragfähige Anstriche werden entfernt. Vergraute Holzflächen werden bis auf das gesunde Holz abgeschliffen oder abgebürstet. Staub, Verunreinigungen und trennende Substanzen werden entfernt und entsorgt.

**2.2 Zusätzliche Vorarbeiten:**

Bei deckenden, maßhaltigen Holzbauteilen werden Fehlstellen im Holz verkittet (mit z.B. ADLER Woodfill oder ADLER Feinspachtel oder Gleichwertiges).

**3. Aufzählungen/Zubehör/Einbauteile:**

Positionen für Aufzählungen, Zubehör und Einbauteile beschreiben Ergänzungen, Erweiterungen oder Varianten zu vorangegangenen Positionen (Leistungen) und werden nur aus dem System oder der Auswahl von Produkten des Herstellers der Grundposition angeboten bzw. ausgeführt.

48.AG 00 + Folgende Angaben und Anforderungen an die Art und Weise der Leistungserbringung gelten als vereinbart und sind in die Einheitspreise einkalkuliert.

**48.AG 00A + Material/Erzeugnis n.W.AN zu 48AG**

Das Verwenden nachstehend angebotener Materialien/Erzeugnisse zu den angegebenen Positionen dieser ULG wird vereinbart:

Betrifft Position(en):

Material/Erzeugnis nach Wahl des Auftragnehmers (AN).

Angeboten: (.....)

**48.AG 00B + Material/Erzeugnis Beispiel AG zu 48AG**

Das Verwenden nachstehend angebotener Materialien/Erzeugnisse zu den angegebenen Positionen dieser ULG wird vereinbart:

Betrifft Position(en):

Beispielhaftes Material/Erzeugnis:

Angeboten ist das beispielhafte oder ein Material/Erzeugnis gleichwertiger Art.

Kriterien der Gleichwertigkeit:

Angeboten: (.....)

**48.AH + Innen u. Außen Metallbeschichtung (ADLER Lacke)**

Version: 2020-09

Im Folgenden ist das Beschichten von Metall, einschließlich aller erforderlicher Materialien beschrieben.

**1. Ausführungshinweise:**

Die Ausführungshinweise der technischen Merkblätter der Firma ADLER Werk Lackfabrik Johann Berghofer GmbH & Co KG sind Vertragsbestandteil!

*Bitte beachten Sie unsere aktuellen Sicherheitsdatenblätter!*

**Ergänzungen zur StLB HB-022+ABK-020****Ausschreibungstexte ZZZ**

Leistungsverzeichnis

gedruckt am 15.11.2023  
LB-HB-022+ABK-020 Preisangaben in EUR*Diese können über [www.ADLER-lacke.com](http://www.ADLER-lacke.com) angefordert werden.***2. In eigenen Positionen auszuschreiben sind:****2.1 Vorarbeiten:**

Nicht tragfähige Anstriche werden entfernt. Vergraute Holzflächen werden bis auf das gesunde Holz abgeschliffen oder abgebürstet. Staub, Verunreinigungen und trennende Substanzen werden entfernt und entsorgt.

**2.2 Zusätzliche Vorarbeiten:**

Bei deckenden, maßhaltigen Holzbauteilen werden Fehlstellen im Holz verkittet (mit z.B. ADLER Woodfill oder ADLER Feinspachtel oder Gleichwertiges).

**3. Aufzählungen/Zubehör/Einbauteile:**

Positionen für Aufzählungen, Zubehör und Einbauteile beschreiben Ergänzungen, Erweiterungen oder Varianten zu vorangegangenen Positionen (Leistungen) und werden nur aus dem System oder der Auswahl von Produkten des Herstellers der Grundposition angeboten bzw. ausgeführt.

48.AH 00 + Folgende Angaben und Anforderungen an die Art und Weise der Leistungserbringung gelten als vereinbart und sind in die Einheitspreise einkalkuliert.

**48.AH 00A + Material/Erzeugnis n.W.AN zu 48AH**

Das Verwenden nachstehend angebotener Materialien/Erzeugnisse zu den angegebenen Positionen dieser ULG wird vereinbart:

Betrifft Position(en):

Material/Erzeugnis nach Wahl des Auftragnehmers (AN).

Angeboten: (.....)

**48.AH 00B + Material/Erzeugnis Beispiel AG zu 48AH**

Das Verwenden nachstehend angebotener Materialien/Erzeugnisse zu den angegebenen Positionen dieser ULG wird vereinbart:

Betrifft Position(en):

Beispielhaftes Material/Erzeugnis:

Angeboten ist das beispielhafte oder ein Material/Erzeugnis gleichwertiger Art.

Kriterien der Gleichwertigkeit:

Angeboten: (.....)

**48.AJ + Fensterbeschichtung lasierend (ADLER Lacke)**

Version: 2023-09

Im Folgenden ist das Beschichten von Fenstern, einschließlich aller erforderlicher Materialien beschrieben.

**1. Ausführungshinweise:**

Die Ausführungshinweise der technischen Merkblätter der Firma ADLER Werk Lackfabrik Johann Berghofer GmbH & Co KG sind Vertragsbestandteil!

*Bitte beachten Sie unsere aktuellen Sicherheitsdatenblätter!*

*Diese können über [www.ADLER-lacke.com](http://www.ADLER-lacke.com) angefordert werden.*

**2. In eigenen Positionen auszuschreiben sind:****2.1 Vorarbeiten:**

Nicht tragfähige Anstriche werden entfernt. Vergraute Holzflächen werden bis auf das gesunde Holz abgeschliffen oder abgebürstet. Staub, Verunreinigungen und trennende Substanzen werden entfernt und entsorgt.

**2.2 Zusätzliche Vorarbeiten:**

Bei deckenden, maßhaltigen Holzbauteilen werden Fehlstellen im Holz verkittet (mit z.B. ADLER Woodfill oder ADLER Feinspachtel oder Gleichwertiges).

**Ergänzungen zur StLB HB-022+ABK-020****Ausschreibungstexte ZZZ**

Leistungsverzeichnis

gedruckt am 15.11.2023  
LB-HB-022+ABK-020 Preisangaben in EUR**3. Aufzahlungen/Zubehör/Einbauteile:**

Positionen für Aufzahlungen, Zubehör und Einbauteile beschreiben Ergänzungen, Erweiterungen oder Varianten zu vorangegangenen Positionen (Leistungen) und werden nur aus dem System oder der Auswahl von Produkten des Herstellers der Grundposition angeboten bzw. ausgeführt.

48.AJ 00 + Folgende Angaben und Anforderungen an die Art und Weise der Leistungserbringung gelten als vereinbart und sind in die Einheitspreise einkalkuliert.

**48.AJ 00A + Material/Erzeugnis n.W.AN zu 48AJ**

Das Verwenden nachstehend angebotener Materialien/Erzeugnisse zu den angegebenen Positionen dieser ULG wird vereinbart:

Betrifft Position(en):

Material/Erzeugnis nach Wahl des Auftragnehmers (AN).

Angeboten: (.....)

**48.AJ 00B + Material/Erzeugnis Beispiel AG zu 48AJ**

Das Verwenden nachstehend angebotener Materialien/Erzeugnisse zu den angegebenen Positionen dieser ULG wird vereinbart:

Betrifft Position(en):

Beispielhaftes Material/Erzeugnis:

Angeboten ist das beispielhafte oder ein Material/Erzeugnis gleichwertiger Art.

Kriterien der Gleichwertigkeit:

Angeboten: (.....)

**48.AK + Fensterbeschichtung deckend (ADLER Lacke)**

Version: 2023-09

Im Folgenden ist das Beschichten von Fenstern, einschließlich aller erforderlicher Materialien beschrieben.

**1. Ausführungshinweise:**

Die Ausführungshinweise der technischen Merkblätter der Firma ADLER Werk Lackfabrik Johann Berghofer GmbH & Co KG sind Vertragsbestandteil!

*Bitte beachten Sie unsere aktuellen Sicherheitsdatenblätter!*

*Diese können über [www.ADLER-lacke.com](http://www.ADLER-lacke.com) angefordert werden.*

**2. In eigenen Positionen auszuschreiben sind:****2.1 Vorarbeiten:**

Nicht tragfähige Anstriche werden entfernt. Vergraute Holzflächen werden bis auf das gesunde Holz abgeschliffen oder abgebürstet. Staub, Verunreinigungen und trennende Substanzen werden entfernt und entsorgt.

**2.2 Zusätzliche Vorarbeiten:**

Bei deckenden, maßhaltigen Holzbauteilen werden Fehlstellen im Holz verkittet (mit z.B. ADLER Woodfill oder ADLER Feinspachtel oder Gleichwertiges).

**3. Aufzahlungen/Zubehör/Einbauteile:**

Positionen für Aufzahlungen, Zubehör und Einbauteile beschreiben Ergänzungen, Erweiterungen oder Varianten zu vorangegangenen Positionen (Leistungen) und werden nur aus dem System oder der Auswahl von Produkten des Herstellers der Grundposition angeboten bzw. ausgeführt.

48.AK 00 + Folgende Angaben und Anforderungen an die Art und Weise der Leistungserbringung gelten als vereinbart und sind in die Einheitspreise einkalkuliert.

**Ergänzungen zur StLB HB-022+ABK-020****Ausschreibungstexte ZZZ**

Leistungsverzeichnis

gedruckt am 15.11.2023  
LB-HB-022+ABK-020 Preisangaben in EUR**48.AK 00A + Material/Erzeugnis n.W.AN zu 48AK**

Das Verwenden nachstehend angebotener Materialien/Erzeugnisse zu den angegebenen Positionen dieser ULG wird vereinbart:

Betrifft Position(en):

Material/Erzeugnis nach Wahl des Auftragnehmers (AN).

Angeboten: (.....)

**48.AK 00B + Material/Erzeugnis Beispiel AG zu 48AK**

Das Verwenden nachstehend angebotener Materialien/Erzeugnisse zu den angegebenen Positionen dieser ULG wird vereinbart:

Betrifft Position(en):

Beispielhaftes Material/Erzeugnis:

Angeboten ist das beispielhafte oder ein Material/Erzeugnis gleichwertiger Art.

Kriterien der Gleichwertigkeit:

Angeboten: (.....)

**48.AL + Haustürbeschichtung deckend (ADLER Lacke)**

Version: 2020-09

Im Folgenden ist das Beschichten von Türen, einschließlich aller erforderlicher Materialien beschrieben.

**1. Ausführungshinweise:**

Die Ausführungshinweise der technischen Merkblätter der Firma ADLER Werk Lackfabrik Johann Berghofer GmbH & Co KG sind Vertragsbestandteil!

*Bitte beachten Sie unsere aktuellen Sicherheitsdatenblätter!*

*Diese können über [www.ADLER-lacke.com](http://www.ADLER-lacke.com) angefordert werden.*

**2. In eigenen Positionen auszuschreiben sind:****2.1 Vorarbeiten:**

Nicht tragfähige Anstriche werden entfernt. Vergraute Holzflächen werden bis auf das gesunde Holz abgeschliffen oder abgebürstet. Staub, Verunreinigungen und trennende Substanzen werden entfernt und entsorgt.

**2.2 Zusätzliche Vorarbeiten:**

Bei deckenden, maßhaltigen Holzbauteilen werden Fehlstellen im Holz verkittet (mit z.B. ADLER Woodfill oder ADLER Feinspachtel oder Gleichwertiges).

**3. Aufzählungen/Zubehör/Einbauteile:**

Positionen für Aufzählungen, Zubehör und Einbauteile beschreiben Ergänzungen, Erweiterungen oder Varianten zu vorangegangenen Positionen (Leistungen) und werden nur aus dem System oder der Auswahl von Produkten des Herstellers der Grundposition angeboten bzw. ausgeführt.

48.AL 00 + Folgende Angaben und Anforderungen an die Art und Weise der Leistungserbringung gelten als vereinbart und sind in die Einheitspreise einkalkuliert.

**48.AL 00A + Material/Erzeugnis n.W.AN zu 48AL**

Das Verwenden nachstehend angebotener Materialien/Erzeugnisse zu den angegebenen Positionen dieser ULG wird vereinbart:

Betrifft Position(en):

Material/Erzeugnis nach Wahl des Auftragnehmers (AN).

Angeboten: (.....)

**Ergänzungen zur StLB HB-022+ABK-020****Ausschreibungstexte ZZZ**

Leistungsverzeichnis

gedruckt am 15.11.2023

LB-HB-022+ABK-020

Preisangaben in EUR

**48.AL 00B + Material/Erzeugnis Beispiel AG zu 48AL**

Das Verwenden nachstehend angebotener Materialien/Erzeugnisse zu den angegebenen Positionen dieser ULG wird vereinbart:

Betrifft Position(en): \_\_\_\_\_

Beispielhaftes Material/Erzeugnis: \_\_\_\_\_

Angeboten ist das beispielhafte oder ein Material/Erzeugnis gleichwertiger Art.

Kriterien der Gleichwertigkeit: \_\_\_\_\_

Angeboten: (.....)

**48.AM + Haustürbeschichtung lasierend (ADLER Lacke)**

Version: 2023-09

Im Folgenden ist das Beschichten von Türen, einschließlich aller erforderlicher Materialien beschrieben.

**1. Ausführungshinweise:**

Die Ausführungshinweise der technischen Merkblätter der Firma ADLER Werk Lackfabrik Johann Berghofer GmbH & Co KG sind Vertragsbestandteil!

*Bitte beachten Sie unsere aktuellen Sicherheitsdatenblätter!*

*Diese können über [www.ADLER-lacke.com](http://www.ADLER-lacke.com) angefordert werden.*

**2. In eigenen Positionen auszuschreiben sind:****2.1 Vorarbeiten:**

Nicht tragfähige Anstriche werden entfernt. Vergraute Holzflächen werden bis auf das gesunde Holz abgeschliffen oder abgebürstet. Staub, Verunreinigungen und trennende Substanzen werden entfernt und entsorgt.

**2.2 Zusätzliche Vorarbeiten:**

Bei deckenden, maßhaltigen Holzbauteilen werden Fehlstellen im Holz verkittet (mit z.B. ADLER Woodfill oder ADLER Feinspachtel oder Gleichwertiges).

**3. Aufzählungen/Zubehör/Einbauteile:**

Positionen für Aufzählungen, Zubehör und Einbauteile beschreiben Ergänzungen, Erweiterungen oder Varianten zu vorangegangenen Positionen (Leistungen) und werden nur aus dem System oder der Auswahl von Produkten des Herstellers der Grundposition angeboten bzw. ausgeführt.

48.AM 00 + Folgende Angaben und Anforderungen an die Art und Weise der Leistungserbringung gelten als vereinbart und sind in die Einheitspreise einkalkuliert.

**48.AM 00A + Material/Erzeugnis n.W.AN zu 48AM**

Das Verwenden nachstehend angebotener Materialien/Erzeugnisse zu den angegebenen Positionen dieser ULG wird vereinbart:

Betrifft Position(en): \_\_\_\_\_

Material/Erzeugnis nach Wahl des Auftragnehmers (AN).

Angeboten: (.....)

**48.AM 00B + Material/Erzeugnis Beispiel AG zu 48AM**

Das Verwenden nachstehend angebotener Materialien/Erzeugnisse zu den angegebenen Positionen dieser ULG wird vereinbart:

Betrifft Position(en): \_\_\_\_\_

Beispielhaftes Material/Erzeugnis: \_\_\_\_\_

Angeboten ist das beispielhafte oder ein Material/Erzeugnis gleichwertiger Art.

Kriterien der Gleichwertigkeit: \_\_\_\_\_

Angeboten: (.....)

**Ergänzungen zur StLB HB-022+ABK-020****Ausschreibungstexte ZZZ**

Leistungsverzeichnis

gedruckt am 15.11.2023  
LB-HB-022+ABK-020 Preisangaben in EUR**48.AN + Holzböden- und Treppenbeschichtung (ADLER Lacke)**

Version: 2023-09

Im Folgenden ist das Beschichten von Böden und Treppen, einschließlich aller erforderlicher Materialien beschrieben.

**1. Ausführungshinweise:**

Die Ausführungshinweise der technischen Merkblätter der Firma ADLER Werk Lackfabrik Johann Berghofer GmbH & Co KG sind Vertragsbestandteil!

*Bitte beachten Sie unsere aktuellen Sicherheitsdatenblätter!*

*Diese können über [www.ADLER-lacke.com](http://www.ADLER-lacke.com) angefordert werden.*

**2. In eigenen Positionen auszuschreiben sind:****2.1 Vorarbeiten:**

Nicht tragfähige Anstriche werden entfernt. Vergraute Holzflächen werden bis auf das gesunde Holz abgeschliffen oder abgebürstet. Staub, Verunreinigungen und trennende Substanzen werden entfernt und entsorgt.

**2.2 Zusätzliche Vorarbeiten:**

Bei deckenden, maßhaltigen Holzbauteilen werden Fehlstellen im Holz verkittet (mit z.B. ADLER Woodfill oder ADLER Feinspachtel oder Gleichwertiges).

**3. Aufzählungen/Zubehör/Einbauteile:**

Positionen für Aufzählungen, Zubehör und Einbauteile beschreiben Ergänzungen, Erweiterungen oder Varianten zu vorangegangenen Positionen (Leistungen) und werden nur aus dem System oder der Auswahl von Produkten des Herstellers der Grundposition angeboten bzw. ausgeführt.

48.AN 00 + Folgende Angaben und Anforderungen an die Art und Weise der Leistungserbringung gelten als vereinbart und sind in die Einheitspreise einkalkuliert.

**48.AN 00A + Material/Erzeugnis n.W.AN zu 48AN**

Das Verwenden nachstehend angebotener Materialien/Erzeugnisse zu den angegebenen Positionen dieser ULG wird vereinbart:

Betrifft Position(en):

Material/Erzeugnis nach Wahl des Auftragnehmers (AN).

Angeboten: (.....)

**48.AN 00B + Material/Erzeugnis Beispiel AG zu 48AN**

Das Verwenden nachstehend angebotener Materialien/Erzeugnisse zu den angegebenen Positionen dieser ULG wird vereinbart:

Betrifft Position(en):

Beispielhaftes Material/Erzeugnis:

Angeboten ist das beispielhafte oder ein Material/Erzeugnis gleichwertiger Art.

Kriterien der Gleichwertigkeit:

Angeboten: (.....)

**48.AS + Innen u. Außen Vorarbeiten mineral. Untergrund (ADLER)**

Version: 2023-09

**1. Ausführungshinweise:**

Die Ausführungshinweise der technischen Merkblätter der Firma ADLER Werk Lackfabrik Johann Berghofer GmbH & Co KG sind Vertragsbestandteil!

*Bitte beachten Sie unsere aktuellen Sicherheitsdatenblätter!*

*Diese können über [www.ADLER-lacke.com](http://www.ADLER-lacke.com) angefordert werden.*

**2. In eigenen Positionen auszuschreiben sind:**



**Ergänzungen zur StLB HB-022+ABK-020****Ausschreibungstexte ZZZ**

Leistungsverzeichnis

gedruckt am 15.11.2023

LB-HB-022+ABK-020

Preisangaben in EUR

**2.1 Vorarbeiten:**

Nicht tragfähige Anstriche werden entfernt. Vergraute Holzflächen werden bis auf das gesunde Holz abgeschliffen oder abgebürstet. Staub, Verunreinigungen und trennende Substanzen werden entfernt und entsorgt.

**2.2 Zusätzliche Vorarbeiten:**

Bei deckenden, maßhaltigen Holzbauteilen werden Fehlstellen im Holz verkittet (mit z.B. ADLER Woodfill oder ADLER Feinspachtel oder Gleichwertiges).

**3. Aufzählungen/Zubehör/Einbauteile:**

Positionen für Aufzählungen, Zubehör und Einbauteile beschreiben Ergänzungen, Erweiterungen oder Varianten zu vorangegangenen Positionen (Leistungen) und werden nur aus dem System oder der Auswahl von Produkten des Herstellers der Grundposition angeboten bzw. ausgeführt.

48.AS 00 + Folgende Angaben und Anforderungen an die Art und Weise der Leistungserbringung gelten als vereinbart und sind in die Einheitspreise einkalkuliert.

**48.AS 00A + Material/Erzeugnis n.W.AN zu 48AS**

Das Verwenden nachstehend angebotener Materialien/Erzeugnisse zu den angegebenen Positionen dieser ULG wird vereinbart:

Betrifft Position(en):

Material/Erzeugnis nach Wahl des Auftragnehmers (AN).

Angeboten: (.....)

**48.AS 00B + Material/Erzeugnis Beispiel AG zu 48AS**

Das Verwenden nachstehend angebotener Materialien/Erzeugnisse zu den angegebenen Positionen dieser ULG wird vereinbart:

Betrifft Position(en):

Beispielhaftes Material/Erzeugnis:

Angeboten ist das beispielhafte oder ein Material/Erzeugnis gleichwertiger Art.

Kriterien der Gleichwertigkeit:

Angeboten: (.....)

**48.AT + Innen Wandbeschichtung m. Dispersionsfarben (ADLER)**

Version: 2023-09

Im Folgenden ist das Innenbeschichten mit Dispersionsfarben, einschließlich aller erforderlicher Materialien beschrieben.

**1. Ausführungshinweise:**

Die Ausführungshinweise der technischen Merkblätter der Firma ADLER Werk Lackfabrik Johann Berghofer GmbH & Co KG sind Vertragsbestandteil!

*Bitte beachten Sie unsere aktuellen Sicherheitsdatenblätter!*

*Diese können über [www.ADLER-lacke.com](http://www.ADLER-lacke.com) angefordert werden.*

**2. Aufzählungen/Zubehör/Einbauteile:**

Positionen für Aufzählungen, Zubehör und Einbauteile beschreiben Ergänzungen, Erweiterungen oder Varianten zu vorangegangenen Positionen (Leistungen) und werden nur aus dem System oder der Auswahl von Produkten des Herstellers der Grundposition angeboten bzw. ausgeführt.

48.AT 00 + Folgende Angaben und Anforderungen an die Art und Weise der Leistungserbringung gelten als vereinbart und sind in die Einheitspreise einkalkuliert.

**48.AT 00A + Material/Erzeugnis n.W.AN zu 48AT**

Das Verwenden nachstehend angebotener Materialien/Erzeugnisse zu den angegebenen Positionen dieser ULG wird vereinbart:



**Ergänzungen zur StLB HB-022+ABK-020****Ausschreibungstexte ZZZ**

Leistungsverzeichnis

gedruckt am 15.11.2023  
LB-HB-022+ABK-020 Preisangaben in EUR

Betrifft Position(en):   
 Material/Erzeugnis nach Wahl des Auftragnehmers (AN).  
 Angeboten: (.....)

**48.AT 00B + Material/Erzeugnis Beispiel AG zu 48AT**

Das Verwenden nachstehend angebotener Materialien/Erzeugnisse zu den angegebenen Positionen dieser ULG wird vereinbart:

Betrifft Position(en):   
 Beispielhaftes Material/Erzeugnis:   
 Angeboten ist das beispielhafte oder ein Material/Erzeugnis gleichwertiger Art.  
 Kriterien der Gleichwertigkeit:   
 Angeboten: (.....)

**48.AU + Außen Fassadenbesch. auf Putz, Beton, WDVS (ADLER)**

Version: 2020-09

Im Folgenden ist das Beschichten von Mineralischen Außenflächen (Fassaden), einschließlich aller erforderlicher Materialien beschrieben.

**1. Ausführungshinweise:**

Die Ausführungshinweise der technischen Merkblätter der Firma ADLER Werk Lackfabrik Johann Berghofer GmbH & Co KG sind Vertragsbestandteil!

*Bitte beachten Sie unsere aktuellen Sicherheitsdatenblätter!*

*Diese können über [www.ADLER-lacke.com](http://www.ADLER-lacke.com) angefordert werden.*

**2. Aufzählungen/Zubehör/Einbauteile:**

Positionen für Aufzählungen, Zubehör und Einbauteile beschreiben Ergänzungen, Erweiterungen oder Varianten zu vorangegangenen Positionen (Leistungen) und werden nur aus dem System oder der Auswahl von Produkten des Herstellers der Grundposition angeboten bzw. ausgeführt.

48.AU 00 + Folgende Angaben und Anforderungen an die Art und Weise der Leistungserbringung gelten als vereinbart und sind in die Einheitspreise einkalkuliert.

**48.AU 00A + Material/Erzeugnis n.W.AN zu 48AU**

Das Verwenden nachstehend angebotener Materialien/Erzeugnisse zu den angegebenen Positionen dieser ULG wird vereinbart:

Betrifft Position(en):   
 Material/Erzeugnis nach Wahl des Auftragnehmers (AN).  
 Angeboten: (.....)

**48.AU 00B + Material/Erzeugnis Beispiel AG zu 48AU**

Das Verwenden nachstehend angebotener Materialien/Erzeugnisse zu den angegebenen Positionen dieser ULG wird vereinbart:

Betrifft Position(en):   
 Beispielhaftes Material/Erzeugnis:   
 Angeboten ist das beispielhafte oder ein Material/Erzeugnis gleichwertiger Art.  
 Kriterien der Gleichwertigkeit:   
 Angeboten: (.....)

**48.AV + Innen Wandbeschichtung m. Mineralfarben (ADLER)**

Version: 2023-09

Im Folgenden ist das Innenbeschichten mit Dispersionsfarben, einschließlich aller erforderlicher Materialien beschrieben.

**1. Ausführungshinweise:**

**Ergänzungen zur StLB HB-022+ABK-020****Ausschreibungstexte ZZZ**

Leistungsverzeichnis

gedruckt am 15.11.2023

LB-HB-022+ABK-020

Preisangaben in EUR

Die Ausführungshinweise der technischen Merkblätter der Firma ADLER Werk Lackfabrik Johann Berghofer GmbH & Co KG sind Vertragsbestandteil!

*Bitte beachten Sie unsere aktuellen Sicherheitsdatenblätter!*

*Diese können über [www.ADLER-lacke.com](http://www.ADLER-lacke.com) angefordert werden.*

**2. Aufzählungen/Zubehör/Einbauteile:**

Positionen für Aufzählungen, Zubehör und Einbauteile beschreiben Ergänzungen, Erweiterungen oder Varianten zu vorangegangenen Positionen (Leistungen) und werden nur aus dem System oder der Auswahl von Produkten des Herstellers der Grundposition angeboten bzw. ausgeführt.

48.AV 00 + Folgende Angaben und Anforderungen an die Art und Weise der Leistungserbringung gelten als vereinbart und sind in die Einheitspreise einkalkuliert.

**48.AV 00A + Material/Erzeugnis n.W.AN zu 48AV**

Das Verwenden nachstehend angebotener Materialien/Erzeugnisse zu den angegebenen Positionen dieser ULG wird vereinbart:

Betrifft Position(en):

Material/Erzeugnis nach Wahl des Auftragnehmers (AN).

Angeboten: (.....)

**48.AV 00B + Material/Erzeugnis Beispiel AG zu 48AV**

Das Verwenden nachstehend angebotener Materialien/Erzeugnisse zu den angegebenen Positionen dieser ULG wird vereinbart:

Betrifft Position(en):

Beispielhaftes Material/Erzeugnis:

Angeboten ist das beispielhafte oder ein Material/Erzeugnis gleichwertiger Art.

Kriterien der Gleichwertigkeit:

Angeboten: (.....)

**48.AW + Beschichtung Möbel/Innenausbau farblos (ADLER)**

Version: 2023-09

Im Folgenden ist das Innenbeschichten mit Dispersionsfarben, einschließlich aller erforderlicher Materialien beschrieben.

**1. Ausführungshinweise:**

Die Ausführungshinweise der technischen Merkblätter der Firma ADLER Werk Lackfabrik Johann Berghofer GmbH & Co KG sind Vertragsbestandteil!

*Bitte beachten Sie unsere aktuellen Sicherheitsdatenblätter!*

*Diese können über [www.ADLER-lacke.com](http://www.ADLER-lacke.com) angefordert werden.*

**2. Aufzählungen/Zubehör/Einbauteile:**

Positionen für Aufzählungen, Zubehör und Einbauteile beschreiben Ergänzungen, Erweiterungen oder Varianten zu vorangegangenen Positionen (Leistungen) und werden nur aus dem System oder der Auswahl von Produkten des Herstellers der Grundposition angeboten bzw. ausgeführt.

48.AW 00 + Folgende Angaben und Anforderungen an die Art und Weise der Leistungserbringung gelten als vereinbart und sind in die Einheitspreise einkalkuliert.

**48.AW 00A + Material/Erzeugnis n.W.AN zu 48AW**

Das Verwenden nachstehend angebotener Materialien/Erzeugnisse zu den angegebenen Positionen dieser ULG wird vereinbart:

Betrifft Position(en):

Material/Erzeugnis nach Wahl des Auftragnehmers (AN).

Angeboten: (.....)

**Ergänzungen zur StLB HB-022+ABK-020****Ausschreibungstexte ZZZ**

Leistungsverzeichnis

gedruckt am 15.11.2023  
LB-HB-022+ABK-020 Preisangaben in EUR**48.AW 00B + Material/Erzeugnis Beispiel AG zu 48AW**

Das Verwenden nachstehend angebotener Materialien/Erzeugnisse zu den angegebenen Positionen dieser ULG wird vereinbart:

Betrifft Position(en): \_\_\_\_\_

Beispielhaftes Material/Erzeugnis: \_\_\_\_\_

Angeboten ist das beispielhafte oder ein Material/Erzeugnis gleichwertiger Art.

Kriterien der Gleichwertigkeit: \_\_\_\_\_

Angeboten: (.....)

**48.AX + Besch.Möbel/Innenausb.gebeizt u.lackiert (ADLER)**

Version: 2023-09

Im Folgenden ist das Innenbeschichten mit Dispersionsfarben, einschließlich aller erforderlicher Materialien beschrieben.

**1. Ausführungshinweise:**

Die Ausführungshinweise der technischen Merkblätter der Firma ADLER Werk Lackfabrik Johann Berghofer GmbH & Co KG sind Vertragsbestandteil!

*Bitte beachten Sie unsere aktuellen Sicherheitsdatenblätter!*

*Diese können über [www.ADLER-lacke.com](http://www.ADLER-lacke.com) angefordert werden.*

**2. Aufzählungen/Zubehör/Einbauteile:**

Positionen für Aufzählungen, Zubehör und Einbauteile beschreiben Ergänzungen, Erweiterungen oder Varianten zu vorangegangenen Positionen (Leistungen) und werden nur aus dem System oder der Auswahl von Produkten des Herstellers der Grundposition angeboten bzw. ausgeführt.

48.AX 00 + Folgende Angaben und Anforderungen an die Art und Weise der Leistungserbringung gelten als vereinbart und sind in die Einheitspreise einkalkuliert.

**48.AX 00A + Material/Erzeugnis n.W.AN zu 48AX**

Das Verwenden nachstehend angebotener Materialien/Erzeugnisse zu den angegebenen Positionen dieser ULG wird vereinbart:

Betrifft Position(en): \_\_\_\_\_

Material/Erzeugnis nach Wahl des Auftragnehmers (AN).

Angeboten: (.....)

**48.AX 00B + Material/Erzeugnis Beispiel AG zu 48AX**

Das Verwenden nachstehend angebotener Materialien/Erzeugnisse zu den angegebenen Positionen dieser ULG wird vereinbart:

Betrifft Position(en): \_\_\_\_\_

Beispielhaftes Material/Erzeugnis: \_\_\_\_\_

Angeboten ist das beispielhafte oder ein Material/Erzeugnis gleichwertiger Art.

Kriterien der Gleichwertigkeit: \_\_\_\_\_

Angeboten: (.....)

**48.AY + Beschichtung Möbel/Innenausbau pigmentiert (ADLER)**

Version: 2023-09

Im Folgenden ist das Innenbeschichten mit Dispersionsfarben, einschließlich aller erforderlicher Materialien beschrieben.

**1. Ausführungshinweise:**

Die Ausführungshinweise der technischen Merkblätter der Firma ADLER Werk Lackfabrik Johann Berghofer GmbH & Co KG sind Vertragsbestandteil!

**Ergänzungen zur StLB HB-022+ABK-020****Ausschreibungstexte ZZZ**

Leistungsverzeichnis

gedruckt am 15.11.2023

LB-HB-022+ABK-020

Preisangaben in EUR

*Bitte beachten Sie unsere aktuellen Sicherheitsdatenblätter!**Diese können über [www.ADLER-lacke.com](http://www.ADLER-lacke.com) angefordert werden.***2. Aufzählungen/Zubehör/Einbauteile:**

Positionen für Aufzählungen, Zubehör und Einbauteile beschreiben Ergänzungen, Erweiterungen oder Varianten zu vorangegangenen Positionen (Leistungen) und werden nur aus dem System oder der Auswahl von Produkten des Herstellers der Grundposition angeboten bzw. ausgeführt.

48.AY 00 + Folgende Angaben und Anforderungen an die Art und Weise der Leistungserbringung gelten als vereinbart und sind in die Einheitspreise einkalkuliert.

**48.AY 00A + Material/Erzeugnis n.W.AN zu 48AY**

Das Verwenden nachstehend angebotener Materialien/Erzeugnisse zu den angegebenen Positionen dieser ULG wird vereinbart:

Betrifft Position(en):

Material/Erzeugnis nach Wahl des Auftragnehmers (AN).

Angebote: (.....)

**48.AY 00B + Material/Erzeugnis Beispiel AG zu 48AY**

Das Verwenden nachstehend angebotener Materialien/Erzeugnisse zu den angegebenen Positionen dieser ULG wird vereinbart:

Betrifft Position(en):

Beispielhaftes Material/Erzeugnis:

Angebote ist das beispielhafte oder ein Material/Erzeugnis gleichwertiger Art.

Kriterien der Gleichwertigkeit:

Angebote: (.....)

**48.AZ + Öle u. Wachse für Möbel / Innenausbau (ADLER)**

Version: 2023-09

Im Folgenden ist das Innenbeschichten mit Dispersionsfarben, einschließlich aller erforderlicher Materialien beschrieben.

**1. Ausführungshinweise:**

Die Ausführungshinweise der technischen Merkblätter der Firma ADLER Werk Lackfabrik Johann Berghofer GmbH & Co KG sind Vertragsbestandteil!

*Bitte beachten Sie unsere aktuellen Sicherheitsdatenblätter!*

*Diese können über [www.ADLER-lacke.com](http://www.ADLER-lacke.com) angefordert werden.*

**2. Aufzählungen/Zubehör/Einbauteile:**

Positionen für Aufzählungen, Zubehör und Einbauteile beschreiben Ergänzungen, Erweiterungen oder Varianten zu vorangegangenen Positionen (Leistungen) und werden nur aus dem System oder der Auswahl von Produkten des Herstellers der Grundposition angeboten bzw. ausgeführt.

48.AZ 00 + Folgende Angaben und Anforderungen an die Art und Weise der Leistungserbringung gelten als vereinbart und sind in die Einheitspreise einkalkuliert.

**48.AZ 00A + Material/Erzeugnis n.W.AN zu 48AZ**

Das Verwenden nachstehend angebotener Materialien/Erzeugnisse zu den angegebenen Positionen dieser ULG wird vereinbart:

Betrifft Position(en):

Material/Erzeugnis nach Wahl des Auftragnehmers (AN).

Angebote: (.....)

**Ergänzungen zur StLB HB-022+ABK-020****Ausschreibungstexte ZZZ**

Leistungsverzeichnis

gedruckt am 15.11.2023  
LB-HB-022+ABK-020 Preisangaben in EUR**48.AZ 00B + Material/Erzeugnis Beispiel AG zu 48AZ**

Das Verwenden nachstehend angebotener Materialien/Erzeugnisse zu den angegebenen Positionen dieser ULG wird vereinbart:

Betrifft Position(en): [REDACTED]

Beispielhaftes Material/Erzeugnis: [REDACTED]

Angeboten ist das beispielhafte oder ein Material/Erzeugnis gleichwertiger Art.

Kriterien der Gleichwertigkeit: [REDACTED]

Angeboten: (. . . . .)

**48.B1 + Innenbeschichtungen (Baumit)**

Version: 2022-05

Im Folgenden ist das Liefern und Verarbeiten beschrieben. Die Verarbeitungsrichtlinien des Herstellers sind einzuhalten.

**Herstellervorschriften/Verarbeitungsrichtlinien:****Entsorgen:**

Im Folgenden ist unter dem Begriff Entsorgen das Laden, Abtransportieren, Verwerten, Deponieren oder Entsorgen der Baurestmassen zu verstehen.

Bei unerwartetem Antreffen von gefährlichem Abfall wird der Auftraggeber verständigt und eine gesonderte Regelung vereinbart.

**Folgende Leistungen sind in die Einheitspreise einkalkuliert:**

- ein etwaiges Zwischenlagern
- behördliche Vorschriften betreffend Schallschutz, Staubschutz (werden vom Auftragnehmer vor der Angebotslegung erkundet)
- die Wiederinstandsetzung der vom Auftraggeber für die Zwischenlagerung von Abbruchmaterial beigestellten Flächen nach Beendigung der Bauarbeiten
- sämtliche Gebühren und Abgaben
- Organisation (Förderart und Förderweg)
- das Trennen und Ausscheiden von Massen, die nicht, beschränkt, oder zur weiteren Verwertung verwendbar sind
- das Entsorgen von anfallenden Baurestmassen (z.B. Abtragmaterial, Strahlgut, beim Reinigen, Auslösen und Versetzen)
- Aufbringen

**Aufzahlungen:**

Aufzahlungspositionen (Az) beschreiben Ergänzungen/Erweiterungen/Varianten zu vorangegangenen Positionen (Leistungen) und werden nur aus dem System oder der Auswahl von Produkten des Herstellers der Grundposition angeboten bzw. ausgeführt.

**Gleichwertigkeit:**

Sofern in den Vorbemerkungen oder Positionen nichts anderes festgelegt ist, gelten als Kriterien der Gleichwertigkeit von beispielhaft angeführten Ausführungen alle technischen Spezifikationen, die im Leistungsverzeichnis beschrieben sind, sowie die besonderen Eigenschaften, die in den technischen Unterlagen des Erzeugers der beispielhaft angeführten Ausführung angegeben sind. Wird in der Bieterlücke eine gleichwertige Ausführung angeboten, sind alle der beispielhaften Ausführung entsprechenden technischen Spezifikationen, eventuell in einem Beiblatt, angegeben.

**Kommentar:**

*Produktspezifische Ausschreibungstexte (Produktbeschreibungen) sind für Ausschreibungen gemäß Bundesvergabegesetz (BVerG) nicht geeignet.*

*Sie dienen als Vorlage für frei formulierte Positionen und müssen inhaltlich so abgeändert werden, dass den Anforderungen des BVerG entsprochen wird (z.B. Kriterien der Gleichwertigkeit ergänzen).*

**Ergänzungen zur StLB HB-022+ABK-020****Ausschreibungstexte ZZZ**

Leistungsverzeichnis

gedruckt am 15.11.2023

LB-HB-022+ABK-020

Preisangaben in EUR

48.B1 00 + Folgende Angaben und Anforderungen an die Art und Weise der Leistungserbringung gelten als vereinbart und sind in die Einheitspreise einkalkuliert.

**48.B1 00A + Material/Erzeugnis n.W.AN zu 48B1**

Das Verwenden nachstehend angebotener Materialien/Erzeugnisse zu den angegebenen Positionen dieser ULG wird vereinbart:

Betrifft Position(en): \_\_\_\_\_

Material/Erzeugnis nach Wahl des Auftragnehmers (AN).

Angeboten: (.....)

**48.B1 00B + Material/Erzeugnis Beispiel AG zu 48B1**

Das Verwenden nachstehend angebotener Materialien/Erzeugnisse zu den angegebenen Positionen dieser ULG wird vereinbart:

Betrifft Position(en): \_\_\_\_\_

Beispielhaftes Material/Erzeugnis: \_\_\_\_\_

Angeboten ist das beispielhafte oder ein Material/Erzeugnis gleichwertiger Art.

Kriterien der Gleichwertigkeit: \_\_\_\_\_

Angeboten: (.....)

**48.D8 + Oberflächenbehandlung v. Beton (WEBER)**

Version: 2018

Die Verarbeitungsrichtlinien der Saint-Gobain Weber Terranova GmbH werden eingehalten.

Die zeitliche Abfolge der Arbeiten erfordert besondere Maßnahmen. Diese Aufwendungen sind in den Einheitspreisen einkalkuliert.

48.D8 00 + Zusätzliche Vorbemerkungen.

**48.D8 00A + Material/Erzeugnis n.W.AN zu 48D8**

Das Verwenden nachstehend angebotener Materialien/Erzeugnisse zu den angegebenen Positionen dieser ULG wird vereinbart:

Betrifft Position(en): \_\_\_\_\_

Material/Erzeugnis nach Wahl des Auftragnehmers (AN).

Angeboten: (.....)

**48.D8 00B + Material/Erzeugnis Beispiel AG zu 48D8**

Das Verwenden nachstehend angebotener Materialien/Erzeugnisse zu den angegebenen Positionen dieser ULG wird vereinbart:

Betrifft Position(en): \_\_\_\_\_

Beispielhaftes Material/Erzeugnis: \_\_\_\_\_

Angeboten ist das beispielhafte oder ein Material/Erzeugnis gleichwertiger Art.

Kriterien der Gleichwertigkeit: \_\_\_\_\_

Angeboten: (.....)

**48.NA + Brandschutzbeschichtungen (Nullifire)**

Version: 2020-06

Im folgenden ist das Liefern und das Montieren bzw. der Einbau beschrieben.

**Hinweise:**

Lagerungs- und Verarbeitungshinweise des Herstellers sind einzuhalten.

**Aufzählungen:**

**Ergänzungen zur StLB HB-022+ABK-020****Ausschreibungstexte ZZZ**

Leistungsverzeichnis

gedruckt am 15.11.2023

LB-HB-022+ABK-020

Preisangaben in EUR

Aufzahlungspositionen (Az) beschreiben Ergänzungen/Erweiterungen/Varianten zu vorangegangenen Positionen (Leistungen) und werden nur aus dem System oder der Auswahl von Produkten des Herstellers der Grundposition angeboten bzw. ausgeführt.

48.NA 00 + Folgende Angaben und Anforderungen an die Art und Weise der Leistungserbringung gelten als vereinbart und sind in die Einheitspreise einkalkuliert.

**48.NA 00A + Material/Erzeugnis n.W.AN zu 48NA**

Das Verwenden nachstehend angebotener Materialien/Erzeugnisse zu den angegebenen Positionen dieser ULG wird vereinbart:

Betrifft Position(en):

Material/Erzeugnis nach Wahl des Auftragnehmers (AN).

Angeboten: (.....)

**48.NA 00B + Material/Erzeugnis Beispiel AG zu 48NA**

Das Verwenden nachstehend angebotener Materialien/Erzeugnisse zu den angegebenen Positionen dieser ULG wird vereinbart:

Betrifft Position(en):

Beispielhaftes Material/Erzeugnis:

Angeboten ist das beispielhafte oder ein Material/Erzeugnis gleichwertiger Art.

Kriterien der Gleichwertigkeit:

Angeboten: (.....)

**48.P2 + Beschichtungen und Farben (Profibaustoffe)**

Version: 2020 09

Im Folgenden ist das Liefern und das Verarbeiten der Produkte beschrieben.

Die Lagerungs- und Verarbeitungsrichtlinien des Herstellers sind einzuhalten.

48.P2 00 + Folgende Angaben und Anforderungen an die Art und Weise der Leistungserbringung gelten als vereinbart und sind in die Einheitspreise einkalkuliert.

**48.P2 00A + Material/Erzeugnis n.W.AN zu 48P2**

Das Verwenden nachstehend angebotener Materialien/Erzeugnisse zu den angegebenen Positionen dieser ULG wird vereinbart:

Betrifft Position(en):

Material/Erzeugnis nach Wahl des Auftragnehmers (AN).

Angeboten: (.....)

**48.P2 00B + Material/Erzeugnis Beispiel AG zu 48P2**

Das Verwenden nachstehend angebotener Materialien/Erzeugnisse zu den angegebenen Positionen dieser ULG wird vereinbart:

Betrifft Position(en):

Beispielhaftes Material/Erzeugnis:

Angeboten ist das beispielhafte oder ein Material/Erzeugnis gleichwertiger Art.

Kriterien der Gleichwertigkeit:

Angeboten: (.....)

**48.P3 + Kalkanstrich (Profibaustoffe)**

Version: 2020 09

Im Folgenden ist das Liefern und das Verarbeiten der Produkte beschrieben.

Die Lagerungs- und Verarbeitungsrichtlinien des Herstellers sind einzuhalten.



**Ergänzungen zur StLB HB-022+ABK-020****Ausschreibungstexte ZZZ**

Leistungsverzeichnis

gedruckt am 15.11.2023

LB-HB-022+ABK-020

Preisangaben in EUR

48.P3 00 + Folgende Angaben und Anforderungen an die Art und Weise der Leistungserbringung gelten als vereinbart und sind in die Einheitspreise einkalkuliert.

**48.P3 00A + Material/Erzeugnis n.W.AN zu 48P3**

Das Verwenden nachstehend angebotener Materialien/Erzeugnisse zu den angegebenen Positionen dieser ULG wird vereinbart:

Betrifft Position(en):

Material/Erzeugnis nach Wahl des Auftragnehmers (AN).

Angeboten: (.....)

**48.P3 00B + Material/Erzeugnis Beispiel AG zu 48P3**

Das Verwenden nachstehend angebotener Materialien/Erzeugnisse zu den angegebenen Positionen dieser ULG wird vereinbart:

Betrifft Position(en):

Beispielhaftes Material/Erzeugnis:

Angeboten ist das beispielhafte oder ein Material/Erzeugnis gleichwertiger Art.

Kriterien der Gleichwertigkeit:

Angeboten: (.....)

**48.PA + Feuerschutzbeschichtungen auf Stahl (PROMAT)**

Version 2018

**Leistungsumfang:**

Im Folgenden ist das **Herstellen von Feuerschutzbeschichtungen** beschrieben.

**Hersteller- und Verarbeitungsrichtlinien:**

Alle Leistungen erfolgen gemäß den Hersteller- und Verarbeitungsrichtlinien und gemäß der Normen.

**Aufzahlungen/Zubehör/Anlagenteile:**

Positionen für Aufzahlungen (Az), Zubehör und Anlagenteile beschreiben Ergänzungen zu vorangegangenen Positionen (Leistungen) und werden nur aus dem System oder der Auswahl von Produkten des Herstellers der Grundposition angeboten bzw. ausgeführt.

48.PA 00 + Folgende Angaben und Anforderungen an die Art und Weise der Leistungserbringung gelten als vereinbart und sind in die Einheitspreise einkalkuliert.

**48.PA 00A + Material/Erzeugnis n.W.AN zu 48PA**

Das Verwenden nachstehend angebotener Materialien/Erzeugnisse zu den angegebenen Positionen dieser ULG wird vereinbart:

Betrifft Position(en):

Material/Erzeugnis nach Wahl des Auftragnehmers (AN).

Angeboten: (.....)

**48.PA 00B + Material/Erzeugnis Beispiel AG zu 48PA**

Das Verwenden nachstehend angebotener Materialien/Erzeugnisse zu den angegebenen Positionen dieser ULG wird vereinbart:

Betrifft Position(en):

Beispielhaftes Material/Erzeugnis:

Angeboten ist das beispielhafte oder ein Material/Erzeugnis gleichwertiger Art.

Kriterien der Gleichwertigkeit:

Angeboten: (.....)



**Ergänzungen zur StLB HB-022+ABK-020****Ausschreibungstexte ZZZ**

Leistungsverzeichnis

gedruckt am 15.11.2023  
LB-HB-022+ABK-020 Preisangaben in EUR**48.PB + Beschichtungen auf Betonflächen (PROMAT)**

Version 2018

**Leistungsumfang:**Im Folgenden ist das **Herstellen von Beschichtungen auf Betonflächen** beschrieben.**Hersteller- und Verarbeitungsrichtlinien:**

Alle Leistungen erfolgen gemäß den Hersteller- und Verarbeitungsrichtlinien und gemäß der Normen.

**Aufzahlungen/Zubehör/Anlagenteile:**

Positionen für Aufzahlungen (Az), Zubehör und Anlagenteile beschreiben Ergänzungen zu vorangegangenen Positionen (Leistungen) und werden nur aus dem System oder der Auswahl von Produkten des Herstellers der Grundposition angeboten bzw. ausgeführt.

48.PB 00 + Folgende Angaben und Anforderungen an die Art und Weise der Leistungserbringung gelten als vereinbart und sind in die Einheitspreise einkalkuliert.

**48.PB 00A + Material/Erzeugnis n.W.AN zu 48PB**

Das Verwenden nachstehend angebotener Materialien/Erzeugnisse zu den angegebenen Positionen dieser ULG wird vereinbart:

Betrifft Position(en): \_\_\_\_\_

Material/Erzeugnis nach Wahl des Auftragnehmers (AN).

Angeboten: (.....)

**48.PB 00B + Material/Erzeugnis Beispiel AG zu 48PB**

Das Verwenden nachstehend angebotener Materialien/Erzeugnisse zu den angegebenen Positionen dieser ULG wird vereinbart:

Betrifft Position(en): \_\_\_\_\_

Beispielhaftes Material/Erzeugnis: \_\_\_\_\_

Angeboten ist das beispielhafte oder ein Material/Erzeugnis gleichwertiger Art.

Kriterien der Gleichwertigkeit: \_\_\_\_\_

Angeboten: (.....)

**48.S0 + Beschichtung Holzwerk außen (Sto)**

Version: 2021-09

Im Folgenden ist das Liefern und Verarbeiten beschrieben. Die Verarbeitungsrichtlinien des Herstellers sind einzuhalten.

**Herstellervorschriften/Verarbeitungsrichtlinien:****Entsorgen:**

Im Folgenden ist unter dem Begriff Entsorgen das Laden, Abtransportieren, Verwerten, Deponieren oder Entsorgen der Baurestmassen zu verstehen.

Bei unerwartetem Antreffen von gefährlichem Abfall wird der Auftraggeber verständigt und eine gesonderte Regelung vereinbart.

**Folgende Leistungen sind in die Einheitspreise einkalkuliert:**

- ein etwaiges Zwischenlagern

- behördliche Vorschriften betreffend Schallschutz, Staubschutz (werden vom Auftragnehmer vor der Angebotslegung erkundet)

- die Wiederinstandsetzung der vom Auftraggeber für die Zwischenlagerung von Abbruchmaterial

**Ergänzungen zur StLB HB-022+ABK-020****Ausschreibungstexte ZZZ**

Leistungsverzeichnis

gedruckt am 15.11.2023  
LB-HB-022+ABK-020 Preisangaben in EUR

beigestellten Flächen nach Beendigung der Bauarbeiten

- sämtliche Gebühren und Abgaben
- Organisation (Förderart und Förderweg)
- das Trennen und Ausscheiden von Massen, die nicht, beschränkt, oder zur weiteren Verwertung verwendbar sind
- das Entsorgen von anfallenden Baurestmassen (z.B. Abtragmaterial, Strahlgut, beim Reinigen, Auslösen und Versetzen)

**Aufzählungen:**

Aufzählungspositionen (Az) beschreiben Ergänzungen/Erweiterungen/Varianten zu vorangegangenen Positionen (Leistungen) und werden nur aus dem System oder der Auswahl von Produkten des Herstellers der Grundposition angeboten bzw. ausgeführt.

**Gleichwertigkeit:**

Sofern in den Vorbemerkungen oder Positionen nichts anderes festgelegt ist, gelten als Kriterien der Gleichwertigkeit von beispielhaft angeführten Ausführungen alle technischen Spezifikationen, die im Leistungsverzeichnis beschrieben sind, sowie die besonderen Eigenschaften, die in den technischen Unterlagen des Erzeugers der beispielhaft angeführten Ausführung angegeben sind.

Wird in der Bieterlücke eine gleichwertige Ausführung angeboten, sind alle der beispielhaften Ausführung entsprechenden technischen Spezifikationen, eventuell in einem Beiblatt, angegeben.

48.S0 00 + Folgende Angaben und Anforderungen an die Art und Weise der Leistungserbringung gelten als vereinbart und sind in die Einheitspreise einkalkuliert.

**48.S0 00A + Material/Erzeugnis n.W.AN zu 48S0**

Das Verwenden nachstehend angebotener Materialien/Erzeugnisse zu den angegebenen Positionen dieser ULG wird vereinbart:

Betrifft Position(en):

Material/Erzeugnis nach Wahl des Auftragnehmers (AN).

Angeboten: (.....)

**48.S0 00B + Material/Erzeugnis Beispiel AG zu 48S0**

Das Verwenden nachstehend angebotener Materialien/Erzeugnisse zu den angegebenen Positionen dieser ULG wird vereinbart:

Betrifft Position(en):

Beispielhaftes Material/Erzeugnis:

Angeboten ist das beispielhafte oder ein Material/Erzeugnis gleichwertiger Art.

Kriterien der Gleichwertigkeit:

Angeboten: (.....)

**48.S1 + Beschichtung Holzwerk innen (Sto)**

Version: 2021-09

Im Folgenden ist das Liefern und Verarbeiten beschrieben. Die Verarbeitungsrichtlinien des Herstellers sind einzuhalten.

**Herstellervorschriften/Verarbeitungsrichtlinien:****Entsorgen:**

Im Folgenden ist unter dem Begriff Entsorgen das Laden, Abtransportieren, Verwerten, Deponieren oder Entsorgen der Baurestmassen zu verstehen.

Bei unerwartetem Antreffen von gefährlichem Abfall wird der Auftraggeber verständigt und eine gesonderte Regelung vereinbart.

**Folgende Leistungen sind in die Einheitspreise einkalkuliert:**

- ein etwaiges Zwischenlagern

**Ergänzungen zur StLB HB-022+ABK-020****Ausschreibungstexte ZZZ**

Leistungsverzeichnis

gedruckt am 15.11.2023

LB-HB-022+ABK-020

Preisangaben in EUR

- behördliche Vorschriften betreffend Schallschutz, Staubschutz (werden vom Auftragnehmer vor der Angebotslegung erkundet)
- die Wiederinstandsetzung der vom Auftraggeber für die Zwischenlagerung von Abbruchmaterial bereitgestellten Flächen nach Beendigung der Bauarbeiten
- sämtliche Gebühren und Abgaben
- Organisation (Förderart und Förderweg)
- das Trennen und Ausscheiden von Massen, die nicht, beschränkt, oder zur weiteren Verwertung verwendbar sind
- das Entsorgen von anfallenden Baurestmassen (z.B. Abtragmaterial, Strahlgut, beim Reinigen, Auslösen und Versetzen)

**Aufzahlungen:**

Aufzahlungspositionen (Az) beschreiben Ergänzungen/Erweiterungen/Varianten zu vorangegangenen Positionen (Leistungen) und werden nur aus dem System oder der Auswahl von Produkten des Herstellers der Grundposition angeboten bzw. ausgeführt.

**Gleichwertigkeit:**

Sofern in den Vorbemerkungen oder Positionen nichts anderes festgelegt ist, gelten als Kriterien der Gleichwertigkeit von beispielhaft angeführten Ausführungen alle technischen Spezifikationen, die im Leistungsverzeichnis beschrieben sind, sowie die besonderen Eigenschaften, die in den technischen Unterlagen des Erzeugers der beispielhaft angeführten Ausführung angegeben sind.

Wird in der Bieterlücke eine gleichwertige Ausführung angeboten, sind alle der beispielhaften Ausführung entsprechenden technischen Spezifikationen, eventuell in einem Beiblatt, angegeben.

48.S1 00 + Folgende Angaben und Anforderungen an die Art und Weise der Leistungserbringung gelten als vereinbart und sind in die Einheitspreise einkalkuliert.

**48.S1 00A + Material/Erzeugnis n.W.AN zu 48S1**

Das Verwenden nachstehend angebotener Materialien/Erzeugnisse zu den angegebenen Positionen dieser ULG wird vereinbart:

Betrifft Position(en): \_\_\_\_\_

Material/Erzeugnis nach Wahl des Auftragnehmers (AN).

Angeboten: (.....)

**48.S1 00B + Material/Erzeugnis Beispiel AG zu 48S1**

Das Verwenden nachstehend angebotener Materialien/Erzeugnisse zu den angegebenen Positionen dieser ULG wird vereinbart:

Betrifft Position(en): \_\_\_\_\_

Beispielhaftes Material/Erzeugnis: \_\_\_\_\_

Angeboten ist das beispielhafte oder ein Material/Erzeugnis gleichwertiger Art.

Kriterien der Gleichwertigkeit: \_\_\_\_\_

Angeboten: (.....)

**48.S2 + Beschichtung Stahl/Eisen außen (Sto)**

Version: 2021-03

Im Folgenden ist das Liefern und Verarbeiten beschrieben. Die Verarbeitungsrichtlinien des Herstellers sind einzuhalten.

**Herstellervorschriften/Verarbeitungsrichtlinien:****Entsorgen:**

Im Folgenden ist unter dem Begriff Entsorgen das Laden, Abtransportieren, Verwerten, Deponieren oder Entsorgen der Baurestmassen zu verstehen.

Bei unerwartetem Antreffen von gefährlichem Abfall wird der Auftraggeber verständigt und eine gesonderte Regelung vereinbart.

**Ergänzungen zur StLB HB-022+ABK-020****Ausschreibungstexte ZZZ**

Leistungsverzeichnis

gedruckt am 15.11.2023  
LB-HB-022+ABK-020 Preisangaben in EUR**Folgende Leistungen sind in die Einheitspreise einkalkuliert:**

- ein etwaiges Zwischenlagern
- behördliche Vorschriften betreffend Schallschutz, Staubschutz (werden vom Auftragnehmer vor der Angebotslegung erkundet)
- die Wiederinstandsetzung der vom Auftraggeber für die Zwischenlagerung von Abbruchmaterial beigestellten Flächen nach Beendigung der Bauarbeiten
- sämtliche Gebühren und Abgaben
- Organisation (Förderart und Förderweg)
- das Trennen und Ausscheiden von Massen, die nicht, beschränkt, oder zur weiteren Verwertung verwendbar sind
- das Entsorgen von anfallenden Baurestmassen (z.B. Abtragmaterial, Strahlgut, beim Reinigen, Auslösen und Versetzen)

**Aufzahlungen:**

Aufzahlungspositionen (Az) beschreiben Ergänzungen/Erweiterungen/Varianten zu vorangegangenen Positionen (Leistungen) und werden nur aus dem System oder der Auswahl von Produkten des Herstellers der Grundposition angeboten bzw. ausgeführt.

**Gleichwertigkeit:**

Sofern in den Vorbemerkungen oder Positionen nichts anderes festgelegt ist, gelten als Kriterien der Gleichwertigkeit von beispielhaft angeführten Ausführungen alle technischen Spezifikationen, die im Leistungsverzeichnis beschrieben sind, sowie die besonderen Eigenschaften, die in den technischen Unterlagen des Erzeugers der beispielhaft angeführten Ausführung angegeben sind.

Wird in der Bieterlücke eine gleichwertige Ausführung angeboten, sind alle der beispielhaften Ausführung entsprechenden technischen Spezifikationen, eventuell in einem Beiblatt, angegeben.

48.S2 00 + Folgende Angaben und Anforderungen an die Art und Weise der Leistungserbringung gelten als vereinbart und sind in die Einheitspreise einkalkuliert.

**48.S2 00A + Material/Erzeugnis n.W.AN zu 48S2**

Das Verwenden nachstehend angebotener Materialien/Erzeugnisse zu den angegebenen Positionen dieser ULG wird vereinbart:

Betrifft Position(en):   
Material/Erzeugnis nach Wahl des Auftragnehmers (AN).  
Angeboten: (. . . . .)

**48.S2 00B + Material/Erzeugnis Beispiel AG zu 48S2**

Das Verwenden nachstehend angebotener Materialien/Erzeugnisse zu den angegebenen Positionen dieser ULG wird vereinbart:

Betrifft Position(en):   
Beispielhaftes Material/Erzeugnis:   
Angeboten ist das beispielhafte oder ein Material/Erzeugnis gleichwertiger Art.  
Kriterien der Gleichwertigkeit:   
Angeboten: (. . . . .)

**48.S3 + Beschichtung NE-Metalle außen (Sto)**

Version: 2020-09

Im Folgenden ist das Liefern und Verarbeiten beschrieben. Die Verarbeitungsrichtlinien des Herstellers sind einzuhalten.

**Herstellervorschriften/Verarbeitungsrichtlinien:****Entsorgen:**

Im Folgenden ist unter dem Begriff Entsorgen das Laden, Abtransportieren, Verwerten, Deponieren oder Entsorgen der Baurestmassen zu verstehen.

**Ergänzungen zur StLB HB-022+ABK-020****Ausschreibungstexte ZZZ**

Leistungsverzeichnis

gedruckt am 15.11.2023

LB-HB-022+ABK-020

Preisangaben in EUR

Bei unerwartetem Antreffen von gefährlichem Abfall wird der Auftraggeber verständigt und eine gesonderte Regelung vereinbart.

**Folgende Leistungen sind in die Einheitspreise einkalkuliert:**

- ein etwaiges Zwischenlagern
- behördliche Vorschriften betreffend Schallschutz, Staubschutz (werden vom Auftragnehmer vor der Angebotslegung erkundet)
- die Wiederinstandsetzung der vom Auftraggeber für die Zwischenlagerung von Abbruchmaterial beigestellten Flächen nach Beendigung der Bauarbeiten
- sämtliche Gebühren und Abgaben
- Organisation (Förderart und Förderweg)
- das Trennen und Ausscheiden von Massen, die nicht, beschränkt, oder zur weiteren Verwertung verwendbar sind
- das Entsorgen von anfallenden Baurestmassen (z.B. Abtragmaterial, Strahlgut, beim Reinigen, Auslösen und Versetzen)

**Aufzahlungen:**

Aufzahlungspositionen (Az) beschreiben Ergänzungen/Erweiterungen/Varianten zu vorangegangenen Positionen (Leistungen) und werden nur aus dem System oder der Auswahl von Produkten des Herstellers der Grundposition angeboten bzw. ausgeführt.

**Gleichwertigkeit:**

Sofern in den Vorbemerkungen oder Positionen nichts anderes festgelegt ist, gelten als Kriterien der Gleichwertigkeit von beispielhaft angeführten Ausführungen alle technischen Spezifikationen, die im Leistungsverzeichnis beschrieben sind, sowie die besonderen Eigenschaften, die in den technischen Unterlagen des Erzeugers der beispielhaft angeführten Ausführung angegeben sind.

Wird in der Bieterlücke eine gleichwertige Ausführung angeboten, sind alle der beispielhaften Ausführung entsprechenden technischen Spezifikationen, eventuell in einem Beiblatt, angegeben.

48.S3 00 + Folgende Angaben und Anforderungen an die Art und Weise der Leistungserbringung gelten als vereinbart und sind in die Einheitspreise einkalkuliert.

**48.S3 00A + Material/Erzeugnis n.W.AN zu 48S3**

Das Verwenden nachstehend angebotener Materialien/Erzeugnisse zu den angegebenen Positionen dieser ULG wird vereinbart:

Betrifft Position(en):

Material/Erzeugnis nach Wahl des Auftragnehmers (AN).

Angeboten: (.....)

**48.S3 00B + Material/Erzeugnis Beispiel AG zu 48S3**

Das Verwenden nachstehend angebotener Materialien/Erzeugnisse zu den angegebenen Positionen dieser ULG wird vereinbart:

Betrifft Position(en):

Beispielhaftes Material/Erzeugnis:

Angeboten ist das beispielhafte oder ein Material/Erzeugnis gleichwertiger Art.

Kriterien der Gleichwertigkeit:

Angeboten: (.....)

**48.S4 + Beschichtung Stahl/Eisen innen (Sto)**

Version: 2021-03

Im Folgenden ist das Liefern und Verarbeiten beschrieben. Die Verarbeitungsrichtlinien des Herstellers sind einzuhalten.

**Herstellervorschriften/Verarbeitungsrichtlinien:**

**Ergänzungen zur StLB HB-022+ABK-020****Ausschreibungstexte ZZZ**

Leistungsverzeichnis

gedruckt am 15.11.2023  
LB-HB-022+ABK-020 Preisangaben in EUR**Entsorgen:**

Im Folgenden ist unter dem Begriff Entsorgen das Laden, Abtransportieren, Verwerten, Deponieren oder Entsorgen der Baurestmassen zu verstehen.

Bei unerwartetem Antreffen von gefährlichem Abfall wird der Auftraggeber verständigt und eine gesonderte Regelung vereinbart.

**Folgende Leistungen sind in die Einheitspreise einkalkuliert:**

- ein etwaiges Zwischenlagern
- behördliche Vorschriften betreffend Schallschutz, Staubschutz (werden vom Auftragnehmer vor der Angebotslegung erkundet)
- die Wiederinstandsetzung der vom Auftraggeber für die Zwischenlagerung von Abbruchmaterial beigestellten Flächen nach Beendigung der Bauarbeiten
- sämtliche Gebühren und Abgaben
- Organisation (Förderart und Förderweg)
- das Trennen und Ausscheiden von Massen, die nicht, beschränkt, oder zur weiteren Verwertung verwendbar sind
- das Entsorgen von anfallenden Baurestmassen (z.B. Abtragmaterial, Strahlgut, beim Reinigen, Auslösen und Versetzen)

**Aufzahlungen:**

Aufzahlungspositionen (Az) beschreiben Ergänzungen/Erweiterungen/Varianten zu vorangegangenen Positionen (Leistungen) und werden nur aus dem System oder der Auswahl von Produkten des Herstellers der Grundposition angeboten bzw. ausgeführt.

**Gleichwertigkeit:**

Sofern in den Vorbemerkungen oder Positionen nichts anderes festgelegt ist, gelten als Kriterien der Gleichwertigkeit von beispielhaft angeführten Ausführungen alle technischen Spezifikationen, die im Leistungsverzeichnis beschrieben sind, sowie die besonderen Eigenschaften, die in den technischen Unterlagen des Erzeugers der beispielhaft angeführten Ausführung angegeben sind.

Wird in der Bieterlücke eine gleichwertige Ausführung angeboten, sind alle der beispielhaften Ausführung entsprechenden technischen Spezifikationen, eventuell in einem Beiblatt, angegeben.

48.S4 00 + Folgende Angaben und Anforderungen an die Art und Weise der Leistungserbringung gelten als vereinbart und sind in die Einheitspreise einkalkuliert.

**48.S4 00A + Material/Erzeugnis n.W.AN zu 48S4**

Das Verwenden nachstehend angebotener Materialien/Erzeugnisse zu den angegebenen Positionen dieser ULG wird vereinbart:

Betrifft Position(en):

Material/Erzeugnis nach Wahl des Auftragnehmers (AN).

Angeboten: (. . . . .)

**48.S4 00B + Material/Erzeugnis Beispiel AG zu 48S4**

Das Verwenden nachstehend angebotener Materialien/Erzeugnisse zu den angegebenen Positionen dieser ULG wird vereinbart:

Betrifft Position(en):

Beispielhaftes Material/Erzeugnis:

Angeboten ist das beispielhafte oder ein Material/Erzeugnis gleichwertiger Art.

Kriterien der Gleichwertigkeit:

Angeboten: (. . . . .)

**48.S5 + Beschichtung NE-Metalle innen (Sto)**

Version: 2021-02

Im Folgenden ist das Liefern und Verarbeiten beschrieben. Die Verarbeitungsrichtlinien des

**Ergänzungen zur StLB HB-022+ABK-020****Ausschreibungstexte ZZZ**

Leistungsverzeichnis

gedruckt am 15.11.2023  
LB-HB-022+ABK-020 Preisangaben in EUR

Herstellers sind einzuhalten.

**Herstellervorschriften/Verarbeitungsrichtlinien:****Entsorgen:**

Im Folgenden ist unter dem Begriff Entsorgen das Laden, Abtransportieren, Verwerten, Deponieren oder Entsorgen der Baurestmassen zu verstehen.

Bei unerwartetem Antreffen von gefährlichem Abfall wird der Auftraggeber verständigt und eine gesonderte Regelung vereinbart.

**Folgende Leistungen sind in die Einheitspreise einkalkuliert:**

- ein etwaiges Zwischenlagern
- behördliche Vorschriften betreffend Schallschutz, Staubschutz (werden vom Auftragnehmer vor der Angebotslegung erkundet)
- die Wiederinstandsetzung der vom Auftraggeber für die Zwischenlagerung von Abbruchmaterial beigestellten Flächen nach Beendigung der Bauarbeiten
- sämtliche Gebühren und Abgaben
- Organisation (Förderart und Förderweg)
- das Trennen und Ausscheiden von Massen, die nicht, beschränkt, oder zur weiteren Verwertung verwendbar sind
- das Entsorgen von anfallenden Baurestmassen (z.B. Abtragmaterial, Strahlgut, beim Reinigen, Auslösen und Versetzen)

**Aufzahlungen:**

Aufzahlungspositionen (Az) beschreiben Ergänzungen/Erweiterungen/Varianten zu vorangegangenen Positionen (Leistungen) und werden nur aus dem System oder der Auswahl von Produkten des Herstellers der Grundposition angeboten bzw. ausgeführt.

**Gleichwertigkeit:**

Sofern in den Vorbemerkungen oder Positionen nichts anderes festgelegt ist, gelten als Kriterien der Gleichwertigkeit von beispielhaft angeführten Ausführungen alle technischen Spezifikationen, die im Leistungsverzeichnis beschrieben sind, sowie die besonderen Eigenschaften, die in den technischen Unterlagen des Erzeugers der beispielhaft angeführten Ausführung angegeben sind.

Wird in der Bieterlücke eine gleichwertige Ausführung angeboten, sind alle der beispielhaften Ausführung entsprechenden technischen Spezifikationen, eventuell in einem Beiblatt, angegeben.

48.S5 00 + Folgende Angaben und Anforderungen an die Art und Weise der Leistungserbringung gelten als vereinbart und sind in die Einheitspreise einkalkuliert.

**48.S5 00A + Material/Erzeugnis n.W.AN zu 48S5**

Das Verwenden nachstehend angebotener Materialien/Erzeugnisse zu den angegebenen Positionen dieser ULG wird vereinbart:

Betrifft Position(en):

Material/Erzeugnis nach Wahl des Auftragnehmers (AN).

Angeboten: (.....)

**48.S5 00B + Material/Erzeugnis Beispiel AG zu 48S5**

Das Verwenden nachstehend angebotener Materialien/Erzeugnisse zu den angegebenen Positionen dieser ULG wird vereinbart:

Betrifft Position(en):

Beispielhaftes Material/Erzeugnis:

Angeboten ist das beispielhafte oder ein Material/Erzeugnis gleichwertiger Art.

Kriterien der Gleichwertigkeit:

Angeboten: (.....)



**Ergänzungen zur StLB HB-022+ABK-020****Ausschreibungstexte ZZZ**

Leistungsverzeichnis

gedruckt am 15.11.2023  
LB-HB-022+ABK-020 Preisangaben in EUR**48.S6 + Heizkörperbeschichtung (Sto)**

Version: 2020-09

Im Folgenden ist das Liefern und Verarbeiten beschrieben. Die Verarbeitungsrichtlinien des Herstellers sind einzuhalten.

**Herstellervorschriften/Verarbeitungsrichtlinien:****Entsorgen:**

Im Folgenden ist unter dem Begriff Entsorgen das Laden, Abtransportieren, Verwerten, Deponieren oder Entsorgen der Baurestmassen zu verstehen.

Bei unerwartetem Antreffen von gefährlichem Abfall wird der Auftraggeber verständigt und eine gesonderte Regelung vereinbart.

**Folgende Leistungen sind in die Einheitspreise einkalkuliert:**

- ein etwaiges Zwischenlagern
- behördliche Vorschriften betreffend Schallschutz, Staubschutz (werden vom Auftragnehmer vor der Angebotslegung erkundet)
- die Wiederinstandsetzung der vom Auftraggeber für die Zwischenlagerung von Abbruchmaterial beigestellten Flächen nach Beendigung der Bauarbeiten
- sämtliche Gebühren und Abgaben
- Organisation (Förderart und Förderweg)
- das Trennen und Ausscheiden von Massen, die nicht, beschränkt, oder zur weiteren Verwertung verwendbar sind
- das Entsorgen von anfallenden Baurestmassen (z.B. Abtragmaterial, Strahlgut, beim Reinigen, Auslösen und Versetzen)

**Aufzahlungen:**

Aufzahlungspositionen (Az) beschreiben Ergänzungen/Erweiterungen/Varianten zu vorangegangenen Positionen (Leistungen) und werden nur aus dem System oder der Auswahl von Produkten des Herstellers der Grundposition angeboten bzw. ausgeführt.

**Gleichwertigkeit:**

Sofern in den Vorbemerkungen oder Positionen nichts anderes festgelegt ist, gelten als Kriterien der Gleichwertigkeit von beispielhaft angeführten Ausführungen alle technischen Spezifikationen, die im Leistungsverzeichnis beschrieben sind, sowie die besonderen Eigenschaften, die in den technischen Unterlagen des Erzeugers der beispielhaft angeführten Ausführung angegeben sind.

Wird in der Bieterlücke eine gleichwertige Ausführung angeboten, sind alle der beispielhaften Ausführung entsprechenden technischen Spezifikationen, eventuell in einem Beiblatt, angegeben.

48.S6 00 + Folgende Angaben und Anforderungen an die Art und Weise der Leistungserbringung gelten als vereinbart und sind in die Einheitspreise einkalkuliert.

**48.S6 00A + Material/Erzeugnis n.W.AN zu 48S6**

Das Verwenden nachstehend angebotener Materialien/Erzeugnisse zu den angegebenen Positionen dieser ULG wird vereinbart:

Betrifft Position(en):                     

Material/Erzeugnis nach Wahl des Auftragnehmers (AN).

Angeboten: (                    )

**48.S6 00B + Material/Erzeugnis Beispiel AG zu 48S6**

Das Verwenden nachstehend angebotener Materialien/Erzeugnisse zu den angegebenen Positionen dieser ULG wird vereinbart:

Betrifft Position(en):                     

Beispielhaftes Material/Erzeugnis:



**Ergänzungen zur StLB HB-022+ABK-020****Ausschreibungstexte ZZZ**

Leistungsverzeichnis

gedruckt am 15.11.2023

LB-HB-022+ABK-020

Preisangaben in EUR

Angeboten ist das beispielhafte oder ein Material/Erzeugnis gleichwertiger Art.

Kriterien der Gleichwertigkeit:

Angeboten: (.....)

**48.S7 + Innenbeschichtungen (Sto)**

Version: 2021-03

Im Folgenden ist das Liefern und Verarbeiten beschrieben. Die Verarbeitungsrichtlinien des Herstellers sind einzuhalten.

**Herstellervorschriften/Verarbeitungsrichtlinien:****Entsorgen:**

Im Folgenden ist unter dem Begriff Entsorgen das Laden, Abtransportieren, Verwerten, Deponieren oder Entsorgen der Baurestmassen zu verstehen.

Bei unerwartetem Antreffen von gefährlichem Abfall wird der Auftraggeber verständigt und eine gesonderte Regelung vereinbart.

**Folgende Leistungen sind in die Einheitspreise einkalkuliert:**

- ein etwaiges Zwischenlagern
- behördliche Vorschriften betreffend Schallschutz, Staubschutz (werden vom Auftragnehmer vor der Angebotslegung erkundet)
- die Wiederinstandsetzung der vom Auftraggeber für die Zwischenlagerung von Abbruchmaterial beigestellten Flächen nach Beendigung der Bauarbeiten
- sämtliche Gebühren und Abgaben
- Organisation (Förderart und Förderweg)
- das Trennen und Ausscheiden von Massen, die nicht, beschränkt, oder zur weiteren Verwertung verwendbar sind
- das Entsorgen von anfallenden Baurestmassen (z.B. Abtragmaterial, Strahlgut, beim Reinigen, Auslösen und Versetzen)

**Aufzahlungen:**

Aufzahlungspositionen (Az) beschreiben Ergänzungen/Erweiterungen/Varianten zu vorangegangenen Positionen (Leistungen) und werden nur aus dem System oder der Auswahl von Produkten des Herstellers der Grundposition angeboten bzw. ausgeführt.

**Gleichwertigkeit:**

Sofern in den Vorbemerkungen oder Positionen nichts anderes festgelegt ist, gelten als Kriterien der Gleichwertigkeit von beispielhaft angeführten Ausführungen alle technischen Spezifikationen, die im Leistungsverzeichnis beschrieben sind, sowie die besonderen Eigenschaften, die in den technischen Unterlagen des Erzeugers der beispielhaft angeführten Ausführung angegeben sind.

Wird in der Bieterlücke eine gleichwertige Ausführung angeboten, sind alle der beispielhaften Ausführung entsprechenden technischen Spezifikationen, eventuell in einem Beiblatt, angegeben.

48.S7 00 + Folgende Angaben und Anforderungen an die Art und Weise der Leistungserbringung gelten als vereinbart und sind in die Einheitspreise einkalkuliert.

**48.S7 00A + Material/Erzeugnis n.W.AN zu 48S7**

Das Verwenden nachstehend angebotener Materialien/Erzeugnisse zu den angegebenen Positionen dieser ULG wird vereinbart:

Betrifft Position(en):

Material/Erzeugnis nach Wahl des Auftragnehmers (AN).

Angeboten: (.....)

**Ergänzungen zur StLB HB-022+ABK-020****Ausschreibungstexte ZZZ**

Leistungsverzeichnis

gedruckt am 15.11.2023

LB-HB-022+ABK-020

Preisangaben in EUR

**48.S7 00B + Material/Erzeugnis Beispiel AG zu 48S7**

Das Verwenden nachstehend angebotener Materialien/Erzeugnisse zu den angegebenen Positionen dieser ULG wird vereinbart:

Betrifft Position(en): \_\_\_\_\_

Beispielhaftes Material/Erzeugnis: \_\_\_\_\_

Angeboten ist das beispielhafte oder ein Material/Erzeugnis gleichwertiger Art.

Kriterien der Gleichwertigkeit: \_\_\_\_\_

Angeboten: (.....)

**48.S8 + Außenbeschichtungen (Sto)**

Version: 2021-02

Im Folgenden ist das Liefern und Verarbeiten beschrieben. Die Verarbeitungsrichtlinien des Herstellers sind einzuhalten.

**Herstellervorschriften/Verarbeitungsrichtlinien:****Entsorgen:**

Im Folgenden ist unter dem Begriff Entsorgen das Laden, Abtransportieren, Verwerten, Deponieren oder Entsorgen der Baurestmassen zu verstehen.

Bei unerwartetem Antreffen von gefährlichem Abfall wird der Auftraggeber verständigt und eine gesonderte Regelung vereinbart.

**Folgende Leistungen sind in die Einheitspreise einkalkuliert:**

- ein etwaiges Zwischenlagern
- behördliche Vorschriften betreffend Schallschutz, Staubschutz (werden vom Auftragnehmer vor der Angebotslegung erkundet)
- die Wiederinstandsetzung der vom Auftraggeber für die Zwischenlagerung von Abbruchmaterial beigestellten Flächen nach Beendigung der Bauarbeiten
- sämtliche Gebühren und Abgaben
- Organisation (Förderart und Förderweg)
- das Trennen und Ausscheiden von Massen, die nicht, beschränkt, oder zur weiteren Verwertung verwendbar sind
- das Entsorgen von anfallenden Baurestmassen (z.B. Abtragmaterial, Strahlgut, beim Reinigen, Auslösen und Versetzen)

**Aufzahlungen:**

Aufzahlungspositionen (Az) beschreiben Ergänzungen/Erweiterungen/Varianten zu vorangegangenen Positionen (Leistungen) und werden nur aus dem System oder der Auswahl von Produkten des Herstellers der Grundposition angeboten bzw. ausgeführt.

**Gleichwertigkeit:**

Sofern in den Vorbemerkungen oder Positionen nichts anderes festgelegt ist, gelten als Kriterien der Gleichwertigkeit von beispielhaft angeführten Ausführungen alle technischen Spezifikationen, die im Leistungsverzeichnis beschrieben sind, sowie die besonderen Eigenschaften, die in den technischen Unterlagen des Erzeugers der beispielhaft angeführten Ausführung angegeben sind.

Wird in der Bieterlücke eine gleichwertige Ausführung angeboten, sind alle der beispielhaften Ausführung entsprechenden technischen Spezifikationen, eventuell in einem Beiblatt, angegeben.

48.S8 00 + Folgende Angaben und Anforderungen an die Art und Weise der Leistungserbringung gelten als vereinbart und sind in die Einheitspreise einkalkuliert.

**48.S8 00A + Material/Erzeugnis n.W.AN zu 48S8**

Das Verwenden nachstehend angebotener Materialien/Erzeugnisse zu den angegebenen Positionen dieser ULG wird vereinbart:

**Ergänzungen zur StLB HB-022+ABK-020****Ausschreibungstexte ZZZ**

Leistungsverzeichnis

gedruckt am 15.11.2023

LB-HB-022+ABK-020

Preisangaben in EUR

Betrifft Position(en):   
 Material/Erzeugnis nach Wahl des Auftragnehmers (AN).  
 Angeboten: (.....)

**48.S8 00B + Material/Erzeugnis Beispiel AG zu 48S8**

Das Verwenden nachstehend angebotener Materialien/Erzeugnisse zu den angegebenen Positionen dieser ULG wird vereinbart:

Betrifft Position(en):   
 Beispielhaftes Material/Erzeugnis:   
 Angeboten ist das beispielhafte oder ein Material/Erzeugnis gleichwertiger Art.  
 Kriterien der Gleichwertigkeit:   
 Angeboten: (.....)

**48.SA + Vorarbeiten und Beschichtung von Beton (Sto)**

Version: 2020-09

Im Folgenden ist das Liefern und Verarbeiten beschrieben. Die Verarbeitungsrichtlinien des Herstellers sind einzuhalten.

**Herstellerangaben**

Der Bieter hat sich vor Angebotsabgabe über den Umfang der auszuführenden Arbeiten umfassend zu informieren und die örtlichen Gegebenheiten zu berücksichtigen.

Bedenken gegen die vorgesehene Ausführung sind mit Angebotsabgabe dem AG schriftlich mitzuteilen.

Nach Wunsch des Auftraggebers sind entweder scharfe Ichsens oder Kehlen bis zu einem Halbmesser von 7 cm herzustellen und in die Einheitspreise einzukalkulieren.

Das Schließen von Durchbrüchen wird nicht gesondert vergütet, wenn nach Versetzen der Einbauteile der Durchbruch in einem Arbeitsgang mit den Verputzarbeiten geschlossen werden kann.

Schutzabdeckungen an Fenstern, Sohlbänken und dergleichen sind in die Einheitspreise einzukalkulieren.

**Verarbeitungsrichtlinien:**

In den Positionen sind Produkte beispielhaft angeführt, um Qualitäten in bau- und verarbeitungstechnischer Hinsicht über den Mindestanforderungen der einschlägigen Normen, sowie ein gleichbleibendes Oberflächendesign zu gewährleisten.

Die Gleichwertigkeit beinhaltet außer den Materialeigenschaften auch den Nachweis der Qualitätskontrolle (ISO 9001-Zertifikat) des Produktherstellers, sowie auch Untersuchungen zur Farbgestaltung, Objektuntersuchungen und zugehörige Gutachten.

Die technischen Merkblätter des Herstellers sind genauestens zu beachten.

Bei Arbeiten mit 2- oder mehrkomponentigem Material auf der Basis von Reaktionsharzen sind die Angaben über Mindesttemperaturen, relative Luftfeuchtigkeit, Feuchtegehalt des Untergrundes und Überarbeitungszeiten gem. den Angaben der technischen Merkblätter des Herstellers genauestens einzuhalten.

Bei allen Materialien dürfen die angegebenen Mindesttemperaturen in keinem Fall unterschritten werden. Beschichtungsarbeiten sind bei Unterschreitung des Taupunktes einzustellen. Die Nachbehandlungsfristen mineralischer Instandsetzungsmaterialien sind unbedingt einzuhalten. Bei Überarbeitung sind die angegebenen Trocknungszeiten einzuhalten. Der erforderliche Schutz gegen Oberflächenfeuchtigkeit bei den aufgetragenen Materialien ist zu berücksichtigen. Aus dem Nichtbeachten entstehender Mehraufwand (z.B. Entfernen durch Sandstrahlen) geht zu Lasten des Auftragnehmers.

**Entsorgen:**

Im Folgenden ist unter dem Begriff Entsorgen das Laden, Abtransportieren, Verwerten, Deponieren oder Entsorgen der Baurestmassen zu verstehen.

Bei unerwartetem Antreffen von gefährlichem Abfall wird der Auftraggeber verständigt und eine

**Ergänzungen zur StLB HB-022+ABK-020****Ausschreibungstexte ZZZ**

Leistungsverzeichnis

gedruckt am 15.11.2023  
LB-HB-022+ABK-020 Preisangaben in EUR

gesonderte Regelung vereinbart.

**Folgende Leistungen sind in die Einheitspreise einkalkuliert:**

- ein etwaiges Zwischenlagern
- behördliche Vorschriften betreffend Schallschutz, Staubschutz (werden vom Auftragnehmer vor der Angebotslegung erkundet)
- die Wiederinstandsetzung der vom Auftraggeber für die Zwischenlagerung von Abbruchmaterial bereitgestellten Flächen nach Beendigung der Bauarbeiten
- sämtliche Gebühren und Abgaben
- Organisation (Förderart und Förderweg)
- das Trennen und Ausscheiden von Massen, die nicht, beschränkt, oder zur weiteren Verwertung verwendbar sind
- das Entsorgen von anfallenden Baurestmassen (z.B. Abtragmaterial, Strahlgut, beim Reinigen, Auslösen und Versetzen)

**Aufzahlungen:**

Aufzahlungspositionen (Az) beschreiben Ergänzungen/Erweiterungen/Varianten zu vorangegangenen Positionen (Leistungen) und werden nur aus dem System oder der Auswahl von Produkten des Herstellers der Grundposition angeboten bzw. ausgeführt.

**Gleichwertigkeit:**

Sofern in den Vorbemerkungen oder Positionen nichts anderes festgelegt ist, gelten als Kriterien der Gleichwertigkeit von beispielhaft angeführten Ausführungen alle technischen Spezifikationen, die im Leistungsverzeichnis beschrieben sind, sowie die besonderen Eigenschaften, die in den technischen Unterlagen des Erzeugers der beispielhaft angeführten Ausführung angegeben sind.

Wird in der Bieterlücke eine gleichwertige Ausführung angeboten, sind alle der beispielhaften Ausführung entsprechenden technischen Spezifikationen, eventuell in einem Beiblatt, angegeben.

48.SA 00 + Folgende Angaben und Anforderungen an die Art und Weise der Leistungserbringung gelten als vereinbart und sind in die Einheitspreise einkalkuliert.

**48.SA 00A + Material/Erzeugnis n.W.AN zu 48SA**

Das Verwenden nachstehend angebotener Materialien/Erzeugnisse zu den angegebenen Positionen dieser ULG wird vereinbart:

Betrifft Position(en):                     

Material/Erzeugnis nach Wahl des Auftragnehmers (AN).

Angeboten: (.....)

**48.SA 00B + Material/Erzeugnis Beispiel AG zu 48SA**

Das Verwenden nachstehend angebotener Materialien/Erzeugnisse zu den angegebenen Positionen dieser ULG wird vereinbart:

Betrifft Position(en):                     

Beispielhaftes Material/Erzeugnis:                                     

Angeboten ist das beispielhafte oder ein Material/Erzeugnis gleichwertiger Art.

Kriterien der Gleichwertigkeit:                                     

Angeboten: (.....)

**48.SB + Porenbetonbeschichtungen (Sto)**

Version: 2020-09

Im Folgenden ist das Liefern und Verarbeiten beschrieben. Die Verarbeitungsrichtlinien des Herstellers sind einzuhalten.

**Herstellervorschriften/Verarbeitungsrichtlinien:****Entsorgen:**

**Ergänzungen zur StLB HB-022+ABK-020****Ausschreibungstexte ZZZ**

Leistungsverzeichnis

gedruckt am 15.11.2023

LB-HB-022+ABK-020

Preisangaben in EUR

Im Folgenden ist unter dem Begriff Entsorgen das Laden, Abtransportieren, Verwerten, Deponieren oder Entsorgen der Baurestmassen zu verstehen.

Bei unerwartetem Antreffen von gefährlichem Abfall wird der Auftraggeber verständigt und eine gesonderte Regelung vereinbart.

**Folgende Leistungen sind in die Einheitspreise einkalkuliert:**

- ein etwaiges Zwischenlagern
- behördliche Vorschriften betreffend Schallschutz, Staubschutz (werden vom Auftragnehmer vor der Angebotslegung erkundet)
- die Wiederinstandsetzung der vom Auftraggeber für die Zwischenlagerung von Abbruchmaterial bereitgestellten Flächen nach Beendigung der Bauarbeiten
- sämtliche Gebühren und Abgaben
- Organisation (Förderart und Förderweg)
- das Trennen und Ausscheiden von Massen, die nicht, beschränkt, oder zur weiteren Verwertung verwendbar sind
- das Entsorgen von anfallenden Baurestmassen (z.B. Abtragmaterial, Strahlgut, beim Reinigen, Auslösen und Versetzen)

**Aufzahlungen:**

Aufzahlungspositionen (Az) beschreiben Ergänzungen/Erweiterungen/Varianten zu vorangegangenen Positionen (Leistungen) und werden nur aus dem System oder der Auswahl von Produkten des Herstellers der Grundposition angeboten bzw. ausgeführt.

**Gleichwertigkeit:**

Sofern in den Vorbemerkungen oder Positionen nichts anderes festgelegt ist, gelten als Kriterien der Gleichwertigkeit von beispielhaft angeführten Ausführungen alle technischen Spezifikationen, die im Leistungsverzeichnis beschrieben sind, sowie die besonderen Eigenschaften, die in den technischen Unterlagen des Erzeugers der beispielhaft angeführten Ausführung angegeben sind.

Wird in der Bieterlücke eine gleichwertige Ausführung angeboten, sind alle der beispielhaften Ausführung entsprechenden technischen Spezifikationen, eventuell in einem Beiblatt, angegeben.

48.SB 00 + Folgende Angaben und Anforderungen an die Art und Weise der Leistungserbringung gelten als vereinbart und sind in die Einheitspreise einkalkuliert.

**48.SB 00A + Material/Erzeugnis n.W.AN zu 48SB**

Das Verwenden nachstehend angebotener Materialien/Erzeugnisse zu den angegebenen Positionen dieser ULG wird vereinbart:

Betrifft Position(en):

Material/Erzeugnis nach Wahl des Auftragnehmers (AN).

Angeboten: (.....)

**48.SB 00B + Material/Erzeugnis Beispiel AG zu 48SB**

Das Verwenden nachstehend angebotener Materialien/Erzeugnisse zu den angegebenen Positionen dieser ULG wird vereinbart:

Betrifft Position(en):

Beispielhaftes Material/Erzeugnis:

Angeboten ist das beispielhafte oder ein Material/Erzeugnis gleichwertiger Art.

Kriterien der Gleichwertigkeit:

Angeboten: (.....)

**48.SC + Aufzahlungen/Sonstiges (Sto)**

Version: 2021-09

Im Folgenden ist das Liefern und Verarbeiten beschrieben. Die Verarbeitungsrichtlinien des Herstellers sind einzuhalten.

**Ergänzungen zur StLB HB-022+ABK-020****Ausschreibungstexte ZZZ**

Leistungsverzeichnis

gedruckt am 15.11.2023  
LB-HB-022+ABK-020 Preisangaben in EUR**Herstellervorschriften/Verarbeitungsrichtlinien:****Entsorgen:**

Im Folgenden ist unter dem Begriff Entsorgen das Laden, Abtransportieren, Verwerten, Deponieren oder Entsorgen der Baurestmassen zu verstehen.

Bei unerwartetem Antreffen von gefährlichem Abfall wird der Auftraggeber verständigt und eine gesonderte Regelung vereinbart.

**Folgende Leistungen sind in die Einheitspreise einkalkuliert:**

- ein etwaiges Zwischenlagern
- behördliche Vorschriften betreffend Schallschutz, Staubschutz (werden vom Auftragnehmer vor der Angebotslegung erkundet)
- die Wiederinstandsetzung der vom Auftraggeber für die Zwischenlagerung von Abbruchmaterial beigestellten Flächen nach Beendigung der Bauarbeiten
- sämtliche Gebühren und Abgaben
- Organisation (Förderart und Förderweg)
- das Trennen und Ausscheiden von Massen, die nicht, beschränkt, oder zur weiteren Verwertung verwendbar sind
- das Entsorgen von anfallenden Baurestmassen (z.B. Abtragmaterial, Strahlgut, beim Reinigen, Auslösen und Versetzen)

**Aufzahlungen:**

Aufzahlungspositionen (Az) beschreiben Ergänzungen/Erweiterungen/Varianten zu vorangegangenen Positionen (Leistungen) und werden nur aus dem System oder der Auswahl von Produkten des Herstellers der Grundposition angeboten bzw. ausgeführt.

**Gleichwertigkeit:**

Sofern in den Vorbemerkungen oder Positionen nichts anderes festgelegt ist, gelten als Kriterien der Gleichwertigkeit von beispielhaft angeführten Ausführungen alle technischen Spezifikationen, die im Leistungsverzeichnis beschrieben sind, sowie die besonderen Eigenschaften, die in den technischen Unterlagen des Erzeugers der beispielhaft angeführten Ausführung angegeben sind.

Wird in der Bieterlücke eine gleichwertige Ausführung angeboten, sind alle der beispielhaften Ausführung entsprechenden technischen Spezifikationen, eventuell in einem Beiblatt, angegeben.

48.SC 00 + Folgende Angaben und Anforderungen an die Art und Weise der Leistungserbringung gelten als vereinbart und sind in die Einheitspreise einkalkuliert.

**48.SC 00A + Material/Erzeugnis n.W.AN zu 48SC**

Das Verwenden nachstehend angebotener Materialien/Erzeugnisse zu den angegebenen Positionen dieser ULG wird vereinbart:

Betrifft Position(en): \_\_\_\_\_

Material/Erzeugnis nach Wahl des Auftragnehmers (AN).

Angeboten: (.....)

**48.SC 00B + Material/Erzeugnis Beispiel AG zu 48SC**

Das Verwenden nachstehend angebotener Materialien/Erzeugnisse zu den angegebenen Positionen dieser ULG wird vereinbart:

Betrifft Position(en): \_\_\_\_\_

Beispielhaftes Material/Erzeugnis: \_\_\_\_\_

Angeboten ist das beispielhafte oder ein Material/Erzeugnis gleichwertiger Art.

Kriterien der Gleichwertigkeit: \_\_\_\_\_

Angeboten: (.....)

**Ergänzungen zur StLB HB-022+ABK-020****Ausschreibungstexte ZZZ**

Leistungsverzeichnis

gedruckt am 15.11.2023  
LB-HB-022+ABK-020 Preisangaben in EUR**48.T1 + Vorarbeiten (WEBER)**

Version: 2018

Ständige Vertragsbestimmungen:

Schutzabdeckungen:

Schutzabdeckungen nach Wahl des Auftragnehmers beziehen sich nur auf den Schutz der angegebenen Gebäudeteile oder Gegenstände für die Dauer und für die Art der eigenen Leistung, sie werden sofort nach Fertigstellung der eigenen Leistung entfernt.

Etwaige vom Auftraggeber angeordnete besondere Schutzmassnahmen oder das Entfernen zu einem späteren Zeitpunkt sind in getrennten Positionen erfasst.

Baurestmassen entsorgen:

Unter Entsorgung wird das erforderliche Laden, Abtransportieren, Verwerten, Verbrennen, Behandeln und Deponieren unter Einhaltung aller rechtlichen Vorschriften verstanden. Der Auftragnehmer sorgt dabei für eine zweckmäßige Sortierung und Zwischenlagerung aller Abfallstoffe, so dass eine wirtschaftliche und die Umwelt schonende Entsorgung gewährleistet ist.

Für das ordnungsgemäße Entsorgen werden, den Gesetzen und Verordnungen entsprechend, Nachweise erbracht. Wenn nicht anders angegeben, werden die Nachweise spätestens mit der Schlussrechnung dem Auftraggeber übergeben.

Das Abtransportieren und Verwerten oder Deponieren (Entsorgen) von Baurestmassen ist in eigenen Positionen geregelt.

48.T1 00 + Folgende Angaben und Anforderungen an die Art und Weise der Leistungserbringung gelten als vereinbart und sind in die Einheitspreise einkalkuliert.

**48.T1 00A + Material/Erzeugnis n.W.AN zu 48T1**

Das Verwenden nachstehend angebotener Materialien/Erzeugnisse zu den angegebenen Positionen dieser ULG wird vereinbart:

Betrifft Position(en): \_\_\_\_\_

Material/Erzeugnis nach Wahl des Auftragnehmers (AN).

Angeboten: (.....)

**48.T1 00B + Material/Erzeugnis Beispiel AG zu 48T1**

Das Verwenden nachstehend angebotener Materialien/Erzeugnisse zu den angegebenen Positionen dieser ULG wird vereinbart:

Betrifft Position(en): \_\_\_\_\_

Beispielhaftes Material/Erzeugnis: \_\_\_\_\_

Angeboten ist das beispielhafte oder ein Material/Erzeugnis gleichwertiger Art.

Kriterien der Gleichwertigkeit: \_\_\_\_\_

Angeboten: (.....)

**48.T2 + Innenbeschichtung mit Leimfarben (WEBER)**

Version: 2018

48.T2 00 + Folgende Angaben und Anforderungen an die Art und Weise der Leistungserbringung gelten als vereinbart und sind in die Einheitspreise einkalkuliert.

**48.T2 00A + Material/Erzeugnis n.W.AN zu 48T2**

Das Verwenden nachstehend angebotener Materialien/Erzeugnisse zu den angegebenen Positionen dieser ULG wird vereinbart:

Betrifft Position(en): \_\_\_\_\_

Material/Erzeugnis nach Wahl des Auftragnehmers (AN).

Angeboten: (.....)



**Ergänzungen zur StLB HB-022+ABK-020****Ausschreibungstexte ZZZ**

Leistungsverzeichnis

gedruckt am 15.11.2023

LB-HB-022+ABK-020

Preisangaben in EUR

**48.T2 00B + Material/Erzeugnis Beispiel AG zu 48T2**

Das Verwenden nachstehend angebotener Materialien/Erzeugnisse zu den angegebenen Positionen dieser ULG wird vereinbart:

Betrifft Position(en): \_\_\_\_\_

Beispielhaftes Material/Erzeugnis: \_\_\_\_\_

Angeboten ist das beispielhafte oder ein Material/Erzeugnis gleichwertiger Art.

Kriterien der Gleichwertigkeit: \_\_\_\_\_

Angeboten: (.....)

**48.T3 + Innenbeschichtung mit Kalkfarben (WEBER)**

Version: 2018

48.T3 00 + Folgende Angaben und Anforderungen an die Art und Weise der Leistungserbringung gelten als vereinbart und sind in die Einheitspreise einkalkuliert.

**48.T3 00A + Material/Erzeugnis n.W.AN zu 48T3**

Das Verwenden nachstehend angebotener Materialien/Erzeugnisse zu den angegebenen Positionen dieser ULG wird vereinbart:

Betrifft Position(en): \_\_\_\_\_

Material/Erzeugnis nach Wahl des Auftragnehmers (AN).

Angeboten: (.....)

**48.T3 00B + Material/Erzeugnis Beispiel AG zu 48T3**

Das Verwenden nachstehend angebotener Materialien/Erzeugnisse zu den angegebenen Positionen dieser ULG wird vereinbart:

Betrifft Position(en): \_\_\_\_\_

Beispielhaftes Material/Erzeugnis: \_\_\_\_\_

Angeboten ist das beispielhafte oder ein Material/Erzeugnis gleichwertiger Art.

Kriterien der Gleichwertigkeit: \_\_\_\_\_

Angeboten: (.....)

**48.T4 + Innenbeschichtung mit Dispersionsfarben (WEBER)**

Version: 2018

48.T4 00 + Folgende Angaben und Anforderungen an die Art und Weise der Leistungserbringung gelten als vereinbart und sind in die Einheitspreise einkalkuliert.

**48.T4 00A + Material/Erzeugnis n.W.AN zu 48T4**

Das Verwenden nachstehend angebotener Materialien/Erzeugnisse zu den angegebenen Positionen dieser ULG wird vereinbart:

Betrifft Position(en): \_\_\_\_\_

Material/Erzeugnis nach Wahl des Auftragnehmers (AN).

Angeboten: (.....)

**48.T4 00B + Material/Erzeugnis Beispiel AG zu 48T4**

Das Verwenden nachstehend angebotener Materialien/Erzeugnisse zu den angegebenen Positionen dieser ULG wird vereinbart:

Betrifft Position(en): \_\_\_\_\_

Beispielhaftes Material/Erzeugnis: \_\_\_\_\_

Angeboten ist das beispielhafte oder ein Material/Erzeugnis gleichwertiger Art.

Kriterien der Gleichwertigkeit: \_\_\_\_\_

Angeboten: (.....)



**Ergänzungen zur StLB HB-022+ABK-020****Ausschreibungstexte ZZZ**

Leistungsverzeichnis

gedruckt am 15.11.2023  
LB-HB-022+ABK-020 Preisangaben in EUR**48.T5 + Beschichtungen von Außenflächen Fassade (WEBER)**

Version: 2018

48.T5 00 + Folgende Angaben und Anforderungen an die Art und Weise der Leistungserbringung gelten als vereinbart und sind in die Einheitspreise einkalkuliert.

**48.T5 00A + Material/Erzeugnis n.W.AN zu 48T5**

Das Verwenden nachstehend angebotener Materialien/Erzeugnisse zu den angegebenen Positionen dieser ULG wird vereinbart:

Betrifft Position(en): \_\_\_\_\_

Material/Erzeugnis nach Wahl des Auftragnehmers (AN).

Angeboten: (.....)

**48.T5 00B + Material/Erzeugnis Beispiel AG zu 48T5**

Das Verwenden nachstehend angebotener Materialien/Erzeugnisse zu den angegebenen Positionen dieser ULG wird vereinbart:

Betrifft Position(en): \_\_\_\_\_

Beispielhaftes Material/Erzeugnis: \_\_\_\_\_

Angeboten ist das beispielhafte oder ein Material/Erzeugnis gleichwertiger Art.

Kriterien der Gleichwertigkeit: \_\_\_\_\_

Angeboten: (.....)

**48.T6 + Vorarbeiten und Beschichtung von Beton (WEBER)**

Version: 2018

Ständige Vertragsbestimmungen:

Die Positionen dieser Unterleistungsgruppe gelten für Beschichtungen auf Betonoberflächen ohne Unterschied, ob in Innenräumen oder auf Außenflächen (Fassade).

Beschichtung von Fußböden:

Waagrechte Fußböden oder solche bis 10 Prozent Gefälle werden mit den Positionen für Standardflächen geregelt. Fußböden in Stiegenhäusern (Stufen und Podeste) oder auf Rampen über 10 Prozent Gefälle gelten als Stiegenhausflächen.

48.T6 00 + Folgende Angaben und Anforderungen an die Art und Weise der Leistungserbringung gelten als vereinbart und sind in die Einheitspreise einkalkuliert.

**48.T6 00A + Material/Erzeugnis n.W.AN zu 48T6**

Das Verwenden nachstehend angebotener Materialien/Erzeugnisse zu den angegebenen Positionen dieser ULG wird vereinbart:

Betrifft Position(en): \_\_\_\_\_

Material/Erzeugnis nach Wahl des Auftragnehmers (AN).

Angeboten: (.....)

**48.T6 00B + Material/Erzeugnis Beispiel AG zu 48T6**

Das Verwenden nachstehend angebotener Materialien/Erzeugnisse zu den angegebenen Positionen dieser ULG wird vereinbart:

Betrifft Position(en): \_\_\_\_\_

Beispielhaftes Material/Erzeugnis: \_\_\_\_\_

Angeboten ist das beispielhafte oder ein Material/Erzeugnis gleichwertiger Art.

Kriterien der Gleichwertigkeit: \_\_\_\_\_

Angeboten: (.....)

**Ergänzungen zur StLB HB-022+ABK-020****Ausschreibungstexte ZZZ**

Leistungsverzeichnis

gedruckt am 15.11.2023  
LB-HB-022+ABK-020 Preisangaben in EUR**48.T7 + Sonstiges (WEBER)**

Version: 2018

48.T7 00 + Folgende Angaben und Anforderungen an die Art und Weise der Leistungserbringung gelten als vereinbart und sind in die Einheitspreise einkalkuliert.

**48.T7 00A + Material/Erzeugnis n.W.AN zu 48T7**

Das Verwenden nachstehend angebotener Materialien/Erzeugnisse zu den angegebenen Positionen dieser ULG wird vereinbart:

Betrifft Position(en): \_\_\_\_\_

Material/Erzeugnis nach Wahl des Auftragnehmers (AN).

Angeboten: (.....)

**48.T7 00B + Material/Erzeugnis Beispiel AG zu 48T7**

Das Verwenden nachstehend angebotener Materialien/Erzeugnisse zu den angegebenen Positionen dieser ULG wird vereinbart:

Betrifft Position(en): \_\_\_\_\_

Beispielhaftes Material/Erzeugnis: \_\_\_\_\_

Angeboten ist das beispielhafte oder ein Material/Erzeugnis gleichwertiger Art.

Kriterien der Gleichwertigkeit: \_\_\_\_\_

Angeboten: (.....)

**48.Y0 + Zusätzliche Vertragsbestimmungen (SYNTHESE)**

Version: 2019-01

**Verarbeitungsrichtlinien:**

Die Vorgaben und die Verarbeitungsrichtlinien des Herstellers sind einzuhalten.

Im Übrigen verweisen wir auf unsere jeweils letztgültigen technischen Dokumentationen hin.

**Verbrauchswerte – Farbdarstellungen/Strukturen:**

Alle in den Positionen angegebenen Verbrauchswerte dienen nur als Richtlinie und sind von der Beschaffenheit des jeweiligen Untergrundes und der Art der Applikation abhängig. Verbindliche Verbrauchswerte sind am Objekt zu ermitteln.

Farb- und Strukturabbildungen dienen lediglich als grobe Orientierung. Im Druckverfahren reproduzierte Farben und Strukturen können aus drucktechnischen Gründen deutlich von den realen Farben und Strukturen abweichen. Die Abbildungen ersetzen keinesfalls die Originalmuster.

**Leistungsumfang/einkalkulierte Leistungen:**

Unter dem Begriff "**Entsorgen**" ist das Laden, Abtransportieren, Verwerten, Deponieren oder Entsorgen der Baurestmassen zu verstehen.

Abbruchmaterial geht in das Eigentum des Auftragnehmers über.

Für das ordnungsgemäße Verwerten, Deponieren oder Entsorgen werden, den Gesetzen und Verordnungen entsprechend, Nachweise erbracht. Nachweise werden dem Auftraggeber spätestens mit der Schlussrechnung übergeben.

Bei unerwartetem Antreffen von gefährlichem Abfall wird der Auftraggeber verständigt und eine gesonderte Regelung vereinbart.

48.Y0 00 + Folgende Angaben und Anforderungen an die Art und Weise der Leistungserbringung gelten als vereinbart und sind in die Einheitspreise einkalkuliert.

**48.Y0 00A + Material/Erzeugnis n.W.AN zu 48Y0**

Das Verwenden nachstehend angebotener Materialien/Erzeugnisse zu den angegebenen Positionen dieser ULG wird vereinbart:

**Ergänzungen zur StLB HB-022+ABK-020****Ausschreibungstexte ZZZ**

Leistungsverzeichnis

gedruckt am 15.11.2023  
LB-HB-022+ABK-020 Preisangaben in EUR

Betrifft Position(en):   
 Material/Erzeugnis nach Wahl des Auftragnehmers (AN).  
 Angeboten: (.....)

**48.Y0 00B + Material/Erzeugnis Beispiel AG zu 48Y0**

Das Verwenden nachstehend angebotener Materialien/Erzeugnisse zu den angegebenen Positionen dieser ULG wird vereinbart:

Betrifft Position(en):   
 Beispielhaftes Material/Erzeugnis:   
 Angeboten ist das beispielhafte oder ein Material/Erzeugnis gleichwertiger Art.  
 Kriterien der Gleichwertigkeit:   
 Angeboten: (.....)

**48.Y1 + Vorarbeiten Holz/Metall (SYNTHESA)**

Version: 2020-12

**Verarbeitungsrichtlinien:**

Die Vorgaben und die Verarbeitungsrichtlinien des Herstellers sind einzuhalten. Im Übrigen verweisen wir auf unsere jeweils letztgültigen technischen Dokumentationen hin.

**Verbrauchswerte – Farbdarstellungen/Strukturen:**

Alle in den Positionen angegebenen Verbrauchswerte dienen nur als Richtlinie und sind von der Beschaffenheit des jeweiligen Untergrundes und der Art der Applikation abhängig. Verbindliche Verbrauchswerte sind am Objekt zu ermitteln.

Farb- und Strukturabbildungen dienen lediglich als grobe Orientierung. Im Druckverfahren reproduzierte Farben und Strukturen können aus drucktechnischen Gründen deutlich von den realen Farben und Strukturen abweichen. Die Abbildungen ersetzen keinesfalls die Originalmuster.

**Leistungsumfang/einkalkulierte Leistungen:**

Unter dem Begriff "**Entsorgen**" ist das Laden, Abtransportieren, Verwerten, Deponieren oder Entsorgen der Baurestmassen zu verstehen.

Abbruchmaterial geht in das Eigentum des Auftragnehmers über.

Für das ordnungsgemäße Verwerten, Deponieren oder Entsorgen werden, den Gesetzen und Verordnungen entsprechend, Nachweise erbracht. Nachweise werden dem Auftraggeber spätestens mit der Schlussrechnung übergeben.

Bei unerwartetem Antreffen von gefährlichem Abfall wird der Auftraggeber verständigt und eine gesonderte Regelung vereinbart.

48.Y1 00 + Folgende Angaben und Anforderungen an die Art und Weise der Leistungserbringung gelten als vereinbart und sind in die Einheitspreise einkalkuliert.

**48.Y1 00A + Material/Erzeugnis n.W.AN zu 48Y1**

Das Verwenden nachstehend angebotener Materialien/Erzeugnisse zu den angegebenen Positionen dieser ULG wird vereinbart:

Betrifft Position(en):   
 Material/Erzeugnis nach Wahl des Auftragnehmers (AN).  
 Angeboten: (.....)

**48.Y1 00B + Material/Erzeugnis Beispiel AG zu 48Y1**

Das Verwenden nachstehend angebotener Materialien/Erzeugnisse zu den angegebenen Positionen dieser ULG wird vereinbart:

Betrifft Position(en):   
 Beispielhaftes Material/Erzeugnis:

**Ergänzungen zur StLB HB-022+ABK-020****Ausschreibungstexte ZZZ**

Leistungsverzeichnis

gedruckt am 15.11.2023

LB-HB-022+ABK-020

Preisangaben in EUR

Angeboten ist das beispielhafte oder ein Material/Erzeugnis gleichwertiger Art.

Kriterien der Gleichwertigkeit: \_\_\_\_\_

Angeboten: (.....)

**48.Y2 + Bautenlacke und Farben (SYNTHESA)**

Version: 2019-03

**Verarbeitungsrichtlinien:**

Die Vorgaben und die Verarbeitungsrichtlinien des Herstellers sind einzuhalten.

Im Übrigen verweisen wir auf unsere jeweils letztgültigen technischen Dokumentationen hin.

**Verbrauchswerte – Farbdarstellungen/Strukturen:**

Alle in den Positionen angegebenen Verbrauchswerte dienen nur als Richtlinie und sind von der Beschaffenheit des jeweiligen Untergrundes und der Art der Applikation abhängig. Verbindliche Verbrauchswerte sind am Objekt zu ermitteln.

Farb- und Strukturabbildungen dienen lediglich als grobe Orientierung. Im Druckverfahren reproduzierte Farben und Strukturen können aus drucktechnischen Gründen deutlich von den realen Farben und Strukturen abweichen. Die Abbildungen ersetzen keinesfalls die Originalmuster.

**Leistungsumfang/einkalkulierte Leistungen:**

Unter dem Begriff "**Entsorgen**" ist das Laden, Abtransportieren, Verwerten, Deponieren oder Entsorgen der Baurestmassen zu verstehen.

Abbruchmaterial geht in das Eigentum des Auftragnehmers über.

Für das ordnungsgemäße Verwerten, Deponieren oder Entsorgen werden, den Gesetzen und Verordnungen entsprechend, Nachweise erbracht. Nachweise werden dem Auftraggeber spätestens mit der Schlussrechnung übergeben.

Bei unerwartetem Antreffen von gefährlichem Abfall wird der Auftraggeber verständigt und eine gesonderte Regelung vereinbart.

48.Y2 00 + Folgende Angaben und Anforderungen an die Art und Weise der Leistungserbringung gelten als vereinbart und sind in die Einheitspreise einkalkuliert.

**48.Y2 00A + Material/Erzeugnis n.W.AN zu 48Y2**

Das Verwenden nachstehend angebotener Materialien/Erzeugnisse zu den angegebenen Positionen dieser ULG wird vereinbart:

Betrifft Position(en): \_\_\_\_\_

Material/Erzeugnis nach Wahl des Auftragnehmers (AN).

Angeboten: (.....)

**48.Y2 00B + Material/Erzeugnis Beispiel AG zu 48Y2**

Das Verwenden nachstehend angebotener Materialien/Erzeugnisse zu den angegebenen Positionen dieser ULG wird vereinbart:

Betrifft Position(en): \_\_\_\_\_

Beispielhaftes Material/Erzeugnis: \_\_\_\_\_

Angeboten ist das beispielhafte oder ein Material/Erzeugnis gleichwertiger Art.

Kriterien der Gleichwertigkeit: \_\_\_\_\_

Angeboten: (.....)

**48.Y3 + Grund und Zwischenanstriche (SYNTHESA)**

Version: 2022-08

**Verarbeitungsrichtlinien:**

Die Vorgaben und die Verarbeitungsrichtlinien des Herstellers sind einzuhalten.

Im Übrigen verweisen wir auf unsere jeweils letztgültigen technischen Dokumentationen hin.

**Ergänzungen zur StLB HB-022+ABK-020****Ausschreibungstexte ZZZ**

Leistungsverzeichnis

gedruckt am 15.11.2023

LB-HB-022+ABK-020

Preisangaben in EUR

**Verbrauchswerte – Farbdarstellungen/Strukturen:**

Alle in den Positionen angegebenen Verbrauchswerte dienen nur als Richtlinie und sind von der Beschaffenheit des jeweiligen Untergrundes und der Art der Applikation abhängig. Verbindliche Verbrauchswerte sind am Objekt zu ermitteln.

Farb- und Strukturabbildungen dienen lediglich als grobe Orientierung. Im Druckverfahren reproduzierte Farben und Strukturen können aus drucktechnischen Gründen deutlich von den realen Farben und Strukturen abweichen. Die Abbildungen ersetzen keinesfalls die Originalmuster.

**Leistungsumfang/einkalkulierte Leistungen:**

Unter dem Begriff "**Entsorgen**" ist das Laden, Abtransportieren, Verwerten, Deponieren oder Entsorgen der Baurestmassen zu verstehen.

Abbruchmaterial geht in das Eigentum des Auftragnehmers über.

Für das ordnungsgemäße Verwerten, Deponieren oder Entsorgen werden, den Gesetzen und Verordnungen entsprechend, Nachweise erbracht. Nachweise werden dem Auftraggeber spätestens mit der Schlussrechnung übergeben.

Bei unerwartetem Antreffen von gefährlichem Abfall wird der Auftraggeber verständigt und eine gesonderte Regelung vereinbart.

48.Y3 00 + Folgende Angaben und Anforderungen an die Art und Weise der Leistungserbringung gelten als vereinbart und sind in die Einheitspreise einkalkuliert.

**48.Y3 00A + Material/Erzeugnis n.W.AN zu 48Y3**

Das Verwenden nachstehend angebotener Materialien/Erzeugnisse zu den angegebenen Positionen dieser ULG wird vereinbart:

Betrifft Position(en): \_\_\_\_\_

Material/Erzeugnis nach Wahl des Auftragnehmers (AN).

Angeboten: (.....)

**48.Y3 00B + Material/Erzeugnis Beispiel AG zu 48Y3**

Das Verwenden nachstehend angebotener Materialien/Erzeugnisse zu den angegebenen Positionen dieser ULG wird vereinbart:

Betrifft Position(en): \_\_\_\_\_

Beispielhaftes Material/Erzeugnis: \_\_\_\_\_

Angeboten ist das beispielhafte oder ein Material/Erzeugnis gleichwertiger Art.

Kriterien der Gleichwertigkeit: \_\_\_\_\_

Angeboten: (.....)

**48.Y4 + Decklacke Holz/Metall (SYNTHESA)**

Version: 2019-01

**Verarbeitungsrichtlinien:**

Die Vorgaben und die Verarbeitungsrichtlinien des Herstellers sind einzuhalten.

Im Übrigen verweisen wir auf unsere jeweils letztgültigen technischen Dokumentationen hin.

**Verbrauchswerte – Farbdarstellungen/Strukturen:**

Alle in den Positionen angegebenen Verbrauchswerte dienen nur als Richtlinie und sind von der Beschaffenheit des jeweiligen Untergrundes und der Art der Applikation abhängig. Verbindliche Verbrauchswerte sind am Objekt zu ermitteln.

Farb- und Strukturabbildungen dienen lediglich als grobe Orientierung. Im Druckverfahren reproduzierte Farben und Strukturen können aus drucktechnischen Gründen deutlich von den realen Farben und Strukturen abweichen. Die Abbildungen ersetzen keinesfalls die Originalmuster.

**Leistungsumfang/einkalkulierte Leistungen:**

Unter dem Begriff "**Entsorgen**" ist das Laden, Abtransportieren, Verwerten, Deponieren oder Entsorgen der Baurestmassen zu verstehen.

Abbruchmaterial geht in das Eigentum des Auftragnehmers über.

**Ergänzungen zur StLB HB-022+ABK-020****Ausschreibungstexte ZZZ**

Leistungsverzeichnis

gedruckt am 15.11.2023

LB-HB-022+ABK-020

Preisangaben in EUR

Für das ordnungsgemäße Verwerten, Deponieren oder Entsorgen werden, den Gesetzen und Verordnungen entsprechend, Nachweise erbracht. Nachweise werden dem Auftraggeber spätestens mit der Schlussrechnung übergeben.

Bei unerwartetem Antreffen von gefährlichem Abfall wird der Auftraggeber verständigt und eine gesonderte Regelung vereinbart.

48.Y4 00 + Folgende Angaben und Anforderungen an die Art und Weise der Leistungserbringung gelten als vereinbart und sind in die Einheitspreise einkalkuliert.

**48.Y4 00A + Material/Erzeugnis n.W.AN zu 48Y4**

Das Verwenden nachstehend angebotener Materialien/Erzeugnisse zu den angegebenen Positionen dieser ULG wird vereinbart:

Betrifft Position(en):

Material/Erzeugnis nach Wahl des Auftragnehmers (AN).

Angeboten: (.....)

**48.Y4 00B + Material/Erzeugnis Beispiel AG zu 48Y4**

Das Verwenden nachstehend angebotener Materialien/Erzeugnisse zu den angegebenen Positionen dieser ULG wird vereinbart:

Betrifft Position(en):

Beispielhaftes Material/Erzeugnis:

Angeboten ist das beispielhafte oder ein Material/Erzeugnis gleichwertiger Art.

Kriterien der Gleichwertigkeit:

Angeboten: (.....)

**48.Y5 + Decklacke Metall (SYNTHESA)**

Version: 2019-01

**Verarbeitungsrichtlinien:**

Die Vorgaben und die Verarbeitungsrichtlinien des Herstellers sind einzuhalten.

Im Übrigen verweisen wir auf unsere jeweils letztgültigen technischen Dokumentationen hin.

**Verbrauchswerte – Farbdarstellungen/Strukturen:**

Alle in den Positionen angegebenen Verbrauchswerte dienen nur als Richtlinie und sind von der Beschaffenheit des jeweiligen Untergrundes und der Art der Applikation abhängig. Verbindliche Verbrauchswerte sind am Objekt zu ermitteln.

Farb- und Strukturabbildungen dienen lediglich als grobe Orientierung. Im Druckverfahren reproduzierte Farben und Strukturen können aus drucktechnischen Gründen deutlich von den realen Farben und Strukturen abweichen. Die Abbildungen ersetzen keinesfalls die Originalmuster.

**Leistungsumfang/einkalkulierte Leistungen:**

Unter dem Begriff "**Entsorgen**" ist das Laden, Abtransportieren, Verwerten, Deponieren oder Entsorgen der Baurestmassen zu verstehen.

Abbruchmaterial geht in das Eigentum des Auftragnehmers über.

Für das ordnungsgemäße Verwerten, Deponieren oder Entsorgen werden, den Gesetzen und Verordnungen entsprechend, Nachweise erbracht. Nachweise werden dem Auftraggeber spätestens mit der Schlussrechnung übergeben.

Bei unerwartetem Antreffen von gefährlichem Abfall wird der Auftraggeber verständigt und eine gesonderte Regelung vereinbart.

48.Y5 00 + Folgende Angaben und Anforderungen an die Art und Weise der Leistungserbringung gelten als vereinbart und sind in die Einheitspreise einkalkuliert.

**Ergänzungen zur StLB HB-022+ABK-020****Ausschreibungstexte ZZZ**

Leistungsverzeichnis

gedruckt am 15.11.2023  
LB-HB-022+ABK-020 Preisangaben in EUR**48.Y5 00A + Material/Erzeugnis n.W.AN zu 48Y5**

Das Verwenden nachstehend angebotener Materialien/Erzeugnisse zu den angegebenen Positionen dieser ULG wird vereinbart:

Betrifft Position(en):

Material/Erzeugnis nach Wahl des Auftragnehmers (AN).

Angeboten: (.....)

**48.Y5 00B + Material/Erzeugnis Beispiel AG zu 48Y5**

Das Verwenden nachstehend angebotener Materialien/Erzeugnisse zu den angegebenen Positionen dieser ULG wird vereinbart:

Betrifft Position(en):

Beispielhaftes Material/Erzeugnis:

Angeboten ist das beispielhafte oder ein Material/Erzeugnis gleichwertiger Art.

Kriterien der Gleichwertigkeit:

Angeboten: (.....)

**48.Y6 + Brandschutzanstriche (SYNTHESA)**

Version: 2020-08

**Verarbeitungsrichtlinien:**

Die Vorgaben und die Verarbeitungsrichtlinien des Herstellers sind einzuhalten.

Im Übrigen verweisen wir auf unsere jeweils letztgültigen technischen Dokumentationen hin.

Wird in der Bieterlücke eine gleichwertige Ausführung angeboten, sind alle der beispielhaften Ausführung entsprechenden technischen Spezifikationen, eventuell in einem Beiblatt, angegeben. Brandschutzbeschichtungen mit Dämmschichtbildnern auf Stahlkonstruktionen innen und außen auf Stützen, Trägern, Fachwerk in den Brandwiderstandsklassen R-30; R-60; R-90 nach ÖNORM EN 13501-1, ÖNORM EN 13501-2 und ÖNORM B 2230 Teil 2.

Die geforderte Brandwiderstandsklasse ist durch ein Prüfgutachten einer in Österreich akkreditierten Prüfanstalt oder einer entsprechenden ETA nachzuweisen. Zusätzlich zur Brandwiderstandsklasse, sind die im folgenden angeführten Nachweise zur Systemkonformität, durch Gutachten akkreditierter Prüfinstitute zu erbringen. Korrosionsschutz, Alterungsverhalten, Witterungs- und Außenbeständigkeit für Außenanwendung, physiologische- und toxikologische Unbedenklichkeit (Asbestfreiheit), Systemkonformität des Schutzlackes, Nachweis über die Fremd- und Eigenüberwachung der Produktion, mittels Fremdüberwachungsvertrag einer akkreditierten Prüfanstalt. Die Ausführung hat nach ÖNORM B 2230 Teil 2 zu erfolgen.

**Schichtdickenmessung der Brandschutzbeschichtungen auf Stahluntergrund:**

Die Gesamtschichtdicke des schaubildenden Anstriches muss trocken den Mindestwerten der jeweilig gültigen Prüfzeugnisse entsprechen. Zur Kontrolle der Mindestschichtdicke des Dämmschichtbildners sind jeweils 20 Einzelmessungen auf einer Fläche von ca. 500 cm<sup>2</sup> vorzunehmen; die Schichtdicke ist an mehreren für den Brandschutz der Konstruktion wesentlichen Flächen festzustellen. Diese Werte dürfen an keiner Messstelle (Grundierungen in einer Schichtstärke > 50 µm sind vom Messwert in Abzug zu bringen) unterschritten werden. Für die Messungen sind Geräte zu verwenden die auf Grund ihrer Bauart einen Fehler von 10 % vom Messwert nicht überschreiten. Die Schichtdickenmessung ist ordnungsgemäß zu dokumentieren und nach Beendigung der Arbeit an den Auftraggeber durch eine Kopie zu übergeben.

Kennzeichnung der Brandschutzbeschichtung: Die Kennzeichnung der durchgeführten Brandschutzmaßnahme hat nach ÖNORM B 2230 Teil 2 zu erfolgen.

**Verbrauchswerte – Farbdarstellungen/Strukturen:**

Alle in den Positionen angegebenen Verbrauchswerte dienen nur als Richtlinie und sind von der Beschaffenheit des jeweiligen Untergrundes und der Art der Applikation abhängig. Verbindliche Verbrauchswerte sind am Objekt zu ermitteln.

Farb- und Strukturabbildungen dienen lediglich als grobe Orientierung. Im Druckverfahren reproduzierte Farben und Strukturen können aus drucktechnischen Gründen deutlich von den realen Farben und Strukturen abweichen. Die Abbildungen ersetzen keinesfalls die Originalmuster.

**Aufzählungen/Zubehör:**



**Ergänzungen zur StLB HB-022+ABK-020****Ausschreibungstexte ZZZ**

Leistungsverzeichnis

gedruckt am 15.11.2023

LB-HB-022+ABK-020

Preisangaben in EUR

Positionen für Aufzahlungen (Az) und Zubehör beschreiben

Varianten/Ergänzungen/Erweiterungen zu vorangegangenen Positionen (Leistungen) und werden nur aus dem System oder der Auswahl von Produkten des Herstellers der Grundposition angeboten bzw. ausgeführt.

**Leistungsumfang/einkalkulierte Leistungen:**

Unter dem Begriff "**Entsorgen**" ist das Laden, Abtransportieren, Verwerten, Deponieren oder Entsorgen der Baurestmassen zu verstehen.

Abbruchmaterial geht in das Eigentum des Auftragnehmers über.

Für das ordnungsgemäße Verwerten, Deponieren oder Entsorgen werden, den Gesetzen und Verordnungen entsprechend, Nachweise erbracht. Nachweise werden dem Auftraggeber spätestens mit der Schlussrechnung übergeben.

Bei unerwartetem Antreffen von gefährlichem Abfall wird der Auftraggeber verständigt und eine gesonderte Regelung vereinbart.

48.Y6 00 + Folgende Angaben und Anforderungen an die Art und Weise der Leistungserbringung gelten als vereinbart und sind in die Einheitspreise einkalkuliert.

**48.Y6 00A + Material/Erzeugnis n.W.AN zu 48Y6**

Das Verwenden nachstehend angebotener Materialien/Erzeugnisse zu den angegebenen Positionen dieser ULG wird vereinbart:

Betrifft Position(en):

Material/Erzeugnis nach Wahl des Auftragnehmers (AN).

Angeboten: (.....)

**48.Y6 00B + Material/Erzeugnis Beispiel AG zu 48Y6**

Das Verwenden nachstehend angebotener Materialien/Erzeugnisse zu den angegebenen Positionen dieser ULG wird vereinbart:

Betrifft Position(en):

Beispielhaftes Material/Erzeugnis:

Angeboten ist das beispielhafte oder ein Material/Erzeugnis gleichwertiger Art.

Kriterien der Gleichwertigkeit:

Angeboten: (.....)

**48.Y8 + Holzlasuren wässrig (SYNTHESA)**

Version: 2022-05

**Verarbeitungsrichtlinien:**

Die Vorgaben und die Verarbeitungsrichtlinien des Herstellers sind einzuhalten.

Im Übrigen verweisen wir auf unsere jeweils letztgültigen technischen Dokumentationen hin.

**Verbrauchswerte – Farbdarstellungen/Strukturen:**

Alle in den Positionen angegebenen Verbrauchswerte dienen nur als Richtlinie und sind von der Beschaffenheit des jeweiligen Untergrundes und der Art der Applikation abhängig. Verbindliche Verbrauchswerte sind am Objekt zu ermitteln.

Farb- und Strukturabbildungen dienen lediglich als grobe Orientierung. Im Druckverfahren reproduzierte Farben und Strukturen können aus drucktechnischen Gründen deutlich von den realen Farben und Strukturen abweichen. Die Abbildungen ersetzen keinesfalls die Originalmuster.

**Leistungsumfang/einkalkulierte Leistungen:**

Unter dem Begriff "**Entsorgen**" ist das Laden, Abtransportieren, Verwerten, Deponieren oder Entsorgen der Baurestmassen zu verstehen.

Abbruchmaterial geht in das Eigentum des Auftragnehmers über.

Für das ordnungsgemäße Verwerten, Deponieren oder Entsorgen werden, den Gesetzen und Verordnungen entsprechend, Nachweise erbracht. Nachweise werden dem Auftraggeber spätestens mit der Schlussrechnung übergeben.



**Ergänzungen zur StLB HB-022+ABK-020****Ausschreibungstexte ZZZ**

Leistungsverzeichnis

gedruckt am 15.11.2023

LB-HB-022+ABK-020

Preisangaben in EUR

Bei unerwartetem Antreffen von gefährlichem Abfall wird der Auftraggeber verständigt und eine gesonderte Regelung vereinbart.

48.Y8 00 + Folgende Angaben und Anforderungen an die Art und Weise der Leistungserbringung gelten als vereinbart und sind in die Einheitspreise einkalkuliert.

**48.Y8 00A + Material/Erzeugnis n.W.AN zu 48Y8**

Das Verwenden nachstehend angebotener Materialien/Erzeugnisse zu den angegebenen Positionen dieser ULG wird vereinbart:

Betrifft Position(en):

Material/Erzeugnis nach Wahl des Auftragnehmers (AN).

Angeboten: (. . . . .)

**48.Y8 00B + Material/Erzeugnis Beispiel AG zu 48Y8**

Das Verwenden nachstehend angebotener Materialien/Erzeugnisse zu den angegebenen Positionen dieser ULG wird vereinbart:

Betrifft Position(en):

Beispielhaftes Material/Erzeugnis:

Angeboten ist das beispielhafte oder ein Material/Erzeugnis gleichwertiger Art.

Kriterien der Gleichwertigkeit:

Angeboten: (. . . . .)

**48.Y9 + Holzlasuren lösemittelhältig (SYNTHESA)**

Version: 2019-01

**Verarbeitungsrichtlinien:**

Die Vorgaben und die Verarbeitungsrichtlinien des Herstellers sind einzuhalten.

Im Übrigen verweisen wir auf unsere jeweils letztgültigen technischen Dokumentationen hin.

**Verbrauchswerte – Farbdarstellungen/Strukturen:**

Alle in den Positionen angegebenen Verbrauchswerte dienen nur als Richtlinie und sind von der Beschaffenheit des jeweiligen Untergrundes und der Art der Applikation abhängig. Verbindliche Verbrauchswerte sind am Objekt zu ermitteln.

Farb- und Strukturabbildungen dienen lediglich als grobe Orientierung. Im Druckverfahren reproduzierte Farben und Strukturen können aus drucktechnischen Gründen deutlich von den realen Farben und Strukturen abweichen. Die Abbildungen ersetzen keinesfalls die Originalmuster.

**Leistungsumfang/einkalkulierte Leistungen:**

Unter dem Begriff "**Entsorgen**" ist das Laden, Abtransportieren, Verwerten, Deponieren oder Entsorgen der Baurestmassen zu verstehen.

Abbruchmaterial geht in das Eigentum des Auftragnehmers über.

Für das ordnungsgemäße Verwerten, Deponieren oder Entsorgen werden, den Gesetzen und Verordnungen entsprechend, Nachweise erbracht. Nachweise werden dem Auftraggeber spätestens mit der Schlussrechnung übergeben.

Bei unerwartetem Antreffen von gefährlichem Abfall wird der Auftraggeber verständigt und eine gesonderte Regelung vereinbart.

48.Y9 00 + Folgende Angaben und Anforderungen an die Art und Weise der Leistungserbringung gelten als vereinbart und sind in die Einheitspreise einkalkuliert.

**48.Y9 00A + Material/Erzeugnis n.W.AN zu 48Y9**

Das Verwenden nachstehend angebotener Materialien/Erzeugnisse zu den angegebenen Positionen dieser ULG wird vereinbart:

**Ergänzungen zur StLB HB-022+ABK-020****Ausschreibungstexte ZZZ**

Leistungsverzeichnis

gedruckt am 15.11.2023

LB-HB-022+ABK-020

Preisangaben in EUR

Betrifft Position(en):   
 Material/Erzeugnis nach Wahl des Auftragnehmers (AN).  
 Angeboten: (.....)

**48.Y9 00B + Material/Erzeugnis Beispiel AG zu 48Y9**

Das Verwenden nachstehend angebotener Materialien/Erzeugnisse zu den angegebenen Positionen dieser ULG wird vereinbart:

Betrifft Position(en):   
 Beispielhaftes Material/Erzeugnis:   
 Angeboten ist das beispielhafte oder ein Material/Erzeugnis gleichwertiger Art.  
 Kriterien der Gleichwertigkeit:   
 Angeboten: (.....)

**48.YA + Vorbereiten des Untergrundes (SYNTHESE)**

Version: 2020-07

**Verarbeitungsrichtlinien:**

Die Vorgaben und die Verarbeitungsrichtlinien des Herstellers sind einzuhalten.  
 Im Übrigen verweisen wir auf unsere jeweils letztgültigen technischen Dokumentationen hin.

**Innen (I-):**

Unter dem Begriff Innen, sind Bauteile gemeint die nicht der Bewitterung ausgesetzt sind.

**Außenflächen (A-):**

Unter Außenflächen sind Bauteile gemeint die der Witterung ausgesetzt sind (Fassaden).

**Betonböden:**

Beschichtungen auf mineralischen Fußbodenflächen wie Zementestrich und Beton.

**Prüfung des Untergrundes:**

Vor den Beschichtungsarbeiten mit ein- und mehrkomponentigen Materialien auf Basis von Epoxidharzen beziehungsweise Polyurethan werden die Untergründe nach folgenden Kriterien geprüft:

- Trockenheit (< 4% beziehungsweise < 5% Feuchte je nach Produkt)
- Gefahr von rückseitiger Durchfeuchtung
- Festigkeit, mind. B 225
- Oberflächenfestigkeit, Mindesthaftzugfestigkeit von 1,5 N/mm<sup>2</sup>
- Ebenheit nach ÖNORM B 2232
- Höhenlage
- Verschmutzungen
- Saugfähigkeit beziehungsweise Offenporigkeit
- ablösbare Bestandteile wie Zementschlämme, Mörtelreste, etc.
- Risse im Untergrund
- Fugenmängel
- Hohlstellen
- Raum- und Untergrundtemperaturen

**Dehnfugen:**

Dehnfugen werden bei den Beschichtungsarbeiten entsprechend berücksichtigt. Neu zu erstellende oder instanzzusetzende Dehnfugen werden gesondert verrechnet.

**Verbrauchswerte – Farbdarstellungen/Strukturen:**

Alle in den Positionen angegebenen Verbrauchswerte dienen nur als Richtlinie und sind von der Beschaffenheit des jeweiligen Untergrundes und der Art der Applikation abhängig. Verbindliche Verbrauchswerte sind am Objekt zu ermitteln.

Farb- und Strukturabbildungen dienen lediglich als grobe Orientierung. Im Druckverfahren reproduzierte Farben und Strukturen können aus drucktechnischen Gründen deutlich von den realen Farben und Strukturen abweichen. Die Abbildungen ersetzen keinesfalls die Originalmuster.

Wenn nicht anders angegeben sind alle Anstriche (Beschichtungen) in weiß oder in Pastellfarbtönen nach Wahl des Auftraggebers aus der Farbauswahl des Erzeugers.

**Ergänzungen zur StLB HB-022+ABK-020****Ausschreibungstexte ZZZ**

Leistungsverzeichnis

gedruckt am 15.11.2023

LB-HB-022+ABK-020

Preisangaben in EUR

**Leistungsumfang/einkalkulierte Leistungen:**

Unter dem Begriff "**Entsorgen**" ist das Laden, Abtransportieren, Verwerten, Deponieren oder Entsorgen der Baurestmassen zu verstehen.

Abbruchmaterial geht in das Eigentum des Auftragnehmers über.

Für das ordnungsgemäße Verwerten, Deponieren oder Entsorgen werden, den Gesetzen und Verordnungen entsprechend, Nachweise erbracht. Nachweise werden dem Auftraggeber spätestens mit der Schlussrechnung übergeben.

Bei unerwartetem Antreffen von gefährlichem Abfall wird der Auftraggeber verständigt und eine gesonderte Regelung vereinbart.

Die vorschriftsmäßige Entsorgung der durch die Hochdruckreinigung entstandenen Abwässer ist im Einheitspreise einkalkuliert.

48.YA 00 + Folgende Angaben und Anforderungen an die Art und Weise der Leistungserbringung gelten als vereinbart und sind in die Einheitspreise einkalkuliert.

**48.YA 00A + Material/Erzeugnis n.W.AN zu 48YA**

Das Verwenden nachstehend angebotener Materialien/Erzeugnisse zu den angegebenen Positionen dieser ULG wird vereinbart:

Betrifft Position(en):                     

Material/Erzeugnis nach Wahl des Auftragnehmers (AN).

Angeboten: (.....)

**48.YA 00B + Material/Erzeugnis Beispiel AG zu 48YA**

Das Verwenden nachstehend angebotener Materialien/Erzeugnisse zu den angegebenen Positionen dieser ULG wird vereinbart:

Betrifft Position(en):                     

Beispielhaftes Material/Erzeugnis:                     

Angeboten ist das beispielhafte oder ein Material/Erzeugnis gleichwertiger Art.

Kriterien der Gleichwertigkeit:                     

Angeboten: (.....)

**48.YB + Grundierungen und Spachtelmassen (SYNTHESA)**

Version: 2022-08

**Verarbeitungsrichtlinien:**

Die Vorgaben und die Verarbeitungsrichtlinien des Herstellers sind einzuhalten.

Im Übrigen verweisen wir auf unsere jeweils letztgültigen technischen Dokumentationen hin.

**Innen (I-):**

Unter dem Begriff Innen, sind Bauteile gemeint die nicht der Bewitterung ausgesetzt sind.

**Außenflächen (A-):**

Unter Außenflächen sind Bauteile gemeint die der Witterung ausgesetzt sind (Fassaden).

**Verbrauchswerte – Farbdarstellungen/Strukturen:**

Alle in den Positionen angegebenen Verbrauchswerte dienen nur als Richtlinie und sind von der Beschaffenheit des jeweiligen Untergrundes und der Art der Applikation abhängig. Verbindliche Verbrauchswerte sind am Objekt zu ermitteln.

Farb- und Strukturabbildungen dienen lediglich als grobe Orientierung. Im Druckverfahren reproduzierte Farben und Strukturen können aus drucktechnischen Gründen deutlich von den realen Farben und Strukturen abweichen. Die Abbildungen ersetzen keinesfalls die Originalmuster.

Wenn nicht anders angegeben sind alle Anstriche (Beschichtungen) in weiß oder in Pastellfarbtönen nach Wahl des Auftraggebers aus der Farbauswahl des Erzeugers.

**Aufzahlungen/Zubehör:**

Positionen für Aufzahlungen (Az) und Zubehör beschreiben

Varianten/Ergänzungen/Erweiterungen zu vorangegangenen Positionen (Leistungen) und werden

**Ergänzungen zur StLB HB-022+ABK-020****Ausschreibungstexte ZZZ**

Leistungsverzeichnis

gedruckt am 15.11.2023

LB-HB-022+ABK-020

Preisangaben in EUR

nur aus dem System oder der Auswahl von Produkten des Herstellers der Grundposition angeboten bzw. ausgeführt.

**Leistungsumfang/einkalkulierte Leistungen:**

Unter dem Begriff "**Entsorgen**" ist das Laden, Abtransportieren, Verwerten, Deponieren oder Entsorgen der Baurestmassen zu verstehen.

Abbruchmaterial geht in das Eigentum des Auftragnehmers über.

Für das ordnungsgemäße Verwerten, Deponieren oder Entsorgen werden, den Gesetzen und Verordnungen entsprechend, Nachweise erbracht. Nachweise werden dem Auftraggeber spätestens mit der Schlussrechnung übergeben.

Bei unerwartetem Antreffen von gefährlichem Abfall wird der Auftraggeber verständigt und eine gesonderte Regelung vereinbart.

Die vorschriftsmäßige Entsorgung der durch die Hochdruckreinigung entstandenen Abwässer ist im Einheitspreise einkalkuliert.

48.YB 00 + Folgende Angaben und Anforderungen an die Art und Weise der Leistungserbringung gelten als vereinbart und sind in die Einheitspreise einkalkuliert.

**48.YB 00A + Material/Erzeugnis n.W.AN zu 48YB**

Das Verwenden nachstehend angebotener Materialien/Erzeugnisse zu den angegebenen Positionen dieser ULG wird vereinbart:

Betrifft Position(en):

Material/Erzeugnis nach Wahl des Auftragnehmers (AN).

Angeboten: (. . . . .)

**48.YB 00B + Material/Erzeugnis Beispiel AG zu 48YB**

Das Verwenden nachstehend angebotener Materialien/Erzeugnisse zu den angegebenen Positionen dieser ULG wird vereinbart:

Betrifft Position(en):

Beispielhaftes Material/Erzeugnis:

Angeboten ist das beispielhafte oder ein Material/Erzeugnis gleichwertiger Art.

Kriterien der Gleichwertigkeit:

Angeboten: (. . . . .)

**48.YC + Fassadenfarben (SYNTHESA)**

Version: 2022-08

**Verarbeitungsrichtlinien:**

Die Vorgaben und die Verarbeitungsrichtlinien des Herstellers sind einzuhalten.

Im Übrigen verweisen wir auf unsere jeweils letztgültigen technischen Dokumentationen hin.

**Innen (I-):**

Unter dem Begriff Innen, sind Bauteile gemeint die nicht der Bewitterung ausgesetzt sind.

**Außenflächen (A-):**

Unter Außenflächen sind Bauteile gemeint die der Witterung ausgesetzt sind (Fassaden).

**Verbrauchswerte – Farbdarstellungen/Strukturen:**

Alle in den Positionen angegebenen Verbrauchswerte dienen nur als Richtlinie und sind von der Beschaffenheit des jeweiligen Untergrundes und der Art der Applikation abhängig. Verbindliche Verbrauchswerte sind am Objekt zu ermitteln.

Farb- und Strukturabbildungen dienen lediglich als grobe Orientierung. Im Druckverfahren reproduzierte Farben und Strukturen können aus drucktechnischen Gründen deutlich von den realen Farben und Strukturen abweichen. Die Abbildungen ersetzen keinesfalls die Originalmuster.

Wenn nicht anders angegeben sind alle Anstriche (Beschichtungen) in Weiß oder in Pastellfarbtönen nach Wahl des Auftraggebers aus der Farbauswahl des Erzeugers.

**Aufzählungen/Zubehör:**

**Ergänzungen zur StLB HB-022+ABK-020****Ausschreibungstexte ZZZ**

Leistungsverzeichnis

gedruckt am 15.11.2023

LB-HB-022+ABK-020

Preisangaben in EUR

Positionen für Aufzahlungen (Az) und Zubehör beschreiben

Varianten/Ergänzungen/Erweiterungen zu vorangegangenen Positionen (Leistungen) und werden nur aus dem System oder der Auswahl von Produkten des Herstellers der Grundposition angeboten bzw. ausgeführt.

**Leistungsumfang/einkalkulierte Leistungen:**

Unter dem Begriff "**Entsorgen**" ist das Laden, Abtransportieren, Verwerten, Deponieren oder Entsorgen der Baurestmassen zu verstehen.

Abbruchmaterial geht in das Eigentum des Auftragnehmers über.

Für das ordnungsgemäße Verwerten, Deponieren oder Entsorgen werden, den Gesetzen und Verordnungen entsprechend, Nachweise erbracht. Nachweise werden dem Auftraggeber spätestens mit der Schlussrechnung übergeben.

Bei unerwartetem Antreffen von gefährlichem Abfall wird der Auftraggeber verständigt und eine gesonderte Regelung vereinbart.

Die vorschriftsmäßige Entsorgung der durch die Hochdruckreinigung entstandenen Abwässer ist im Einheitspreise einkalkuliert.

48.YC 00 + Folgende Angaben und Anforderungen an die Art und Weise der Leistungserbringung gelten als vereinbart und sind in die Einheitspreise einkalkuliert.

**48.YC 00A + Material/Erzeugnis n.W.AN zu 48YC**

Das Verwenden nachstehend angebotener Materialien/Erzeugnisse zu den angegebenen Positionen dieser ULG wird vereinbart:

Betrifft Position(en):

Material/Erzeugnis nach Wahl des Auftragnehmers (AN).

Angeboten: (.....)

**48.YC 00B + Material/Erzeugnis Beispiel AG zu 48YC**

Das Verwenden nachstehend angebotener Materialien/Erzeugnisse zu den angegebenen Positionen dieser ULG wird vereinbart:

Betrifft Position(en):

Beispielhaftes Material/Erzeugnis:

Angeboten ist das beispielhafte oder ein Material/Erzeugnis gleichwertiger Art.

Kriterien der Gleichwertigkeit:

Angeboten: (.....)

**48.YD + Innenfarben (SYNTHESA)**

Version: 2022-08

**Verarbeitungsrichtlinien:**

Die Vorgaben und die Verarbeitungsrichtlinien des Herstellers sind einzuhalten.

Im Übrigen verweisen wir auf unsere jeweils letztgültigen technischen Dokumentationen hin.

**Innen (I-):**

Unter dem Begriff Innen, sind Bauteile gemeint die nicht der Bewitterung ausgesetzt sind.

**Verbrauchswerte – Farbdarstellungen/Strukturen:**

Alle in den Positionen angegebenen Verbrauchswerte dienen nur als Richtlinie und sind von der Beschaffenheit des jeweiligen Untergrundes und der Art der Applikation abhängig. Verbindliche Verbrauchswerte sind am Objekt zu ermitteln.

Farb- und Strukturabbildungen dienen lediglich als grobe Orientierung. Im Druckverfahren reproduzierte Farben und Strukturen können aus drucktechnischen Gründen deutlich von den realen Farben und Strukturen abweichen. Die Abbildungen ersetzen keinesfalls die Originalmuster.

Wenn nicht anders angegeben sind alle Anstriche (Beschichtungen) in Weiß oder in Pastellfarbtönen nach Wahl des Auftraggebers aus der Farbauswahl des Erzeugers.

**Aufzahlungen/Zubehör:**

**Ergänzungen zur StLB HB-022+ABK-020****Ausschreibungstexte ZZZ**

Leistungsverzeichnis

gedruckt am 15.11.2023

LB-HB-022+ABK-020

Preisangaben in EUR

Positionen für Aufzahlungen (Az) und Zubehör beschreiben

Varianten/Ergänzungen/Erweiterungen zu vorangegangenen Positionen (Leistungen) und werden nur aus dem System oder der Auswahl von Produkten des Herstellers der Grundposition angeboten bzw. ausgeführt.

**Leistungsumfang/einkalkulierte Leistungen:**

Unter dem Begriff "**Entsorgen**" ist das Laden, Abtransportieren, Verwerten, Deponieren oder Entsorgen der Baurestmassen zu verstehen.

Abbruchmaterial geht in das Eigentum des Auftragnehmers über.

Für das ordnungsgemäße Verwerten, Deponieren oder Entsorgen werden, den Gesetzen und Verordnungen entsprechend, Nachweise erbracht. Nachweise werden dem Auftraggeber spätestens mit der Schlussrechnung übergeben.

Bei unerwartetem Antreffen von gefährlichem Abfall wird der Auftraggeber verständigt und eine gesonderte Regelung vereinbart.

Die vorschriftsmäßige Entsorgung der durch die Hochdruckreinigung entstandenen Abwässer ist im Einheitspreise einkalkuliert.

48.YD 00 + Folgende Angaben und Anforderungen an die Art und Weise der Leistungserbringung gelten als vereinbart und sind in die Einheitspreise einkalkuliert.

**48.YD 00A + Material/Erzeugnis n.W.AN zu 48YD**

Das Verwenden nachstehend angebotener Materialien/Erzeugnisse zu den angegebenen Positionen dieser ULG wird vereinbart:

Betrifft Position(en):

Material/Erzeugnis nach Wahl des Auftragnehmers (AN).

Angeboten: (.....)

**48.YD 00B + Material/Erzeugnis Beispiel AG zu 48YD**

Das Verwenden nachstehend angebotener Materialien/Erzeugnisse zu den angegebenen Positionen dieser ULG wird vereinbart:

Betrifft Position(en):

Beispielhaftes Material/Erzeugnis:

Angeboten ist das beispielhafte oder ein Material/Erzeugnis gleichwertiger Art.

Kriterien der Gleichwertigkeit:

Angeboten: (.....)

**48.YE + Dekorative Wandgestaltung und Innenputze (SYNTHESA)**

Version: 2022-08

**Verarbeitungsrichtlinien:**

Die Vorgaben und die Verarbeitungsrichtlinien des Herstellers sind einzuhalten.

Im Übrigen verweisen wir auf unsere jeweils letztgültigen technischen Dokumentationen hin.

**Innen (I-):**

Unter dem Begriff Innen, sind Bauteile gemeint die nicht der Bewitterung ausgesetzt sind.

**Außenflächen (A-):**

Unter Außenflächen sind Bauteile gemeint die der Witterung ausgesetzt sind (Fassaden).

**Verbrauchswerte – Farbdarstellungen/Strukturen:**

Alle in den Positionen angegebenen Verbrauchswerte dienen nur als Richtlinie und sind von der Beschaffenheit des jeweiligen Untergrundes und der Art der Applikation abhängig. Verbindliche Verbrauchswerte sind am Objekt zu ermitteln.

Farb- und Strukturabbildungen dienen lediglich als grobe Orientierung. Im Druckverfahren reproduzierte Farben und Strukturen können aus drucktechnischen Gründen deutlich von den realen Farben und Strukturen abweichen. Die Abbildungen ersetzen keinesfalls die Originalmuster.

Wenn nicht anders angegeben sind alle Anstriche (Beschichtungen) in weiß oder in



**Ergänzungen zur StLB HB-022+ABK-020****Ausschreibungstexte ZZZ**

Leistungsverzeichnis

gedruckt am 15.11.2023

LB-HB-022+ABK-020

Preisangaben in EUR

Pastellfarbtönen nach Wahl des Auftraggebers aus der Farbauswahl des Erzeugers.

**Aufzählungen/Zubehör:**

Positionen für Aufzählungen (Az) und Zubehör beschreiben

Varianten/Ergänzungen/Erweiterungen zu vorangegangenen Positionen (Leistungen) und werden nur aus dem System oder der Auswahl von Produkten des Herstellers der Grundposition angeboten bzw. ausgeführt.

**Leistungsumfang/einkalkulierte Leistungen:**

Unter dem Begriff "**Entsorgen**" ist das Laden, Abtransportieren, Verwerten, Deponieren oder Entsorgen der Baurestmassen zu verstehen.

Abbruchmaterial geht in das Eigentum des Auftragnehmers über.

Für das ordnungsgemäße Verwerten, Deponieren oder Entsorgen werden, den Gesetzen und Verordnungen entsprechend, Nachweise erbracht. Nachweise werden dem Auftraggeber spätestens mit der Schlussrechnung übergeben.

Bei unerwartetem Antreffen von gefährlichem Abfall wird der Auftraggeber verständigt und eine gesonderte Regelung vereinbart.

Die vorschriftsmäßige Entsorgung der durch die Hochdruckreinigung entstandenen Abwässer ist im Einheitspreise einkalkuliert.

48.YE 00 + Folgende Angaben und Anforderungen an die Art und Weise der Leistungserbringung gelten als vereinbart und sind in die Einheitspreise einkalkuliert.

**48.YE 00A + Material/Erzeugnis n.W.AN zu 48YE**

Das Verwenden nachstehend angebotener Materialien/Erzeugnisse zu den angegebenen Positionen dieser ULG wird vereinbart:

Betrifft Position(en):                     

Material/Erzeugnis nach Wahl des Auftragnehmers (AN).

Angeboten: (                    )

**48.YE 00B + Material/Erzeugnis Beispiel AG zu 48YE**

Das Verwenden nachstehend angebotener Materialien/Erzeugnisse zu den angegebenen Positionen dieser ULG wird vereinbart:

Betrifft Position(en):                     

Beispielhaftes Material/Erzeugnis:                     

Angeboten ist das beispielhafte oder ein Material/Erzeugnis gleichwertiger Art.

Kriterien der Gleichwertigkeit:                     

Angeboten: (                    )

**48.YF + Baudenkmalpflege (SYNTHESA)**

Version: 2022-07

**Verarbeitungsrichtlinien:**

Die Vorgaben und die Verarbeitungsrichtlinien des Herstellers sind einzuhalten.

Im Übrigen verweisen wir auf unsere jeweils letztgültigen technischen Dokumentationen hin.

**Verbrauchswerte – Farbdarstellungen/Strukturen:**

Alle in den Positionen angegebenen Verbrauchswerte dienen nur als Richtlinie und sind von der Beschaffenheit des jeweiligen Untergrundes und der Art der Applikation abhängig. Verbindliche Verbrauchswerte sind am Objekt zu ermitteln.

Farb- und Strukturabbildungen dienen lediglich als grobe Orientierung. Im Druckverfahren reproduzierte Farben und Strukturen können aus drucktechnischen Gründen deutlich von den realen Farben und Strukturen abweichen. Die Abbildungen ersetzen keinesfalls die Originalmuster.

**Hinweis:**

Der Auftragnehmer verpflichtet sich für die vorgesehenen Arbeiten nur einschlägig erfahrene Fachkräfte einzusetzen.

**Ergänzungen zur StLB HB-022+ABK-020****Ausschreibungstexte ZZZ**

Leistungsverzeichnis

gedruckt am 15.11.2023

LB-HB-022+ABK-020

Preisangaben in EUR

Vor der Durchführung der Arbeiten aller wesentlichen Instandsetzungsarbeiten, sind Musterflächen anzulegen und erst nach Freigabe der Bauleitung, zuständigen Behörde, bzw. BDA und Bauherrn, darf mit der Durchführung begonnen werden.

**Aufzahlungen/Zubehör:**

Positionen für Aufzahlungen (Az) und Zubehör beschreiben

Varianten/Ergänzungen/Erweiterungen zu vorangegangenen Positionen (Leistungen) und werden nur aus dem System oder der Auswahl von Produkten des Herstellers der Grundposition angeboten bzw. ausgeführt.

**Leistungsumfang/einkalkulierte Leistungen:**

Unter dem Begriff "**Entsorgen**" ist das Laden, Abtransportieren, Verwerten, Deponieren oder Entsorgen der Baurestmassen zu verstehen.

Abbruchmaterial geht in das Eigentum des Auftragnehmers über.

Für das ordnungsgemäße Verwerten, Deponieren oder Entsorgen werden, den Gesetzen und Verordnungen entsprechend, Nachweise erbracht. Nachweise werden dem Auftraggeber spätestens mit der Schlussrechnung übergeben.

Bei unerwartetem Antreffen von gefährlichem Abfall wird der Auftraggeber verständigt und eine gesonderte Regelung vereinbart.

48.YF 00 + Folgende Angaben und Anforderungen an die Art und Weise der Leistungserbringung gelten als vereinbart und sind in die Einheitspreise einkalkuliert.

**48.YF 00A + Material/Erzeugnis n.W.AN zu 48YF**

Das Verwenden nachstehend angebotener Materialien/Erzeugnisse zu den angegebenen Positionen dieser ULG wird vereinbart:

Betrifft Position(en):

Material/Erzeugnis nach Wahl des Auftragnehmers (AN).

Angeboten: (.....)

**48.YF 00B + Material/Erzeugnis Beispiel AG zu 48YF**

Das Verwenden nachstehend angebotener Materialien/Erzeugnisse zu den angegebenen Positionen dieser ULG wird vereinbart:

Betrifft Position(en):

Beispielhaftes Material/Erzeugnis:

Angeboten ist das beispielhafte oder ein Material/Erzeugnis gleichwertiger Art.

Kriterien der Gleichwertigkeit:

Angeboten: (.....)

**48.YG + Betonschutz (SYNTHESE)**

Version: 2020-01

**Verarbeitungsrichtlinien:**

Die Vorgaben und die Verarbeitungsrichtlinien des Herstellers sind einzuhalten.

Im Übrigen verweisen wir auf unsere jeweils letztgültigen technischen Dokumentationen hin.

**Innen (I-):**

Unter dem Begriff Innen, sind Bauteile gemeint die nicht der Bewitterung ausgesetzt sind.

**Außenflächen (A-):**

Unter Außenflächen sind Bauteile gemeint die der Witterung ausgesetzt sind ( Fassaden).

**Verbrauchswerte – Farbdarstellungen/Strukturen:**

Alle in den Positionen angegebenen Verbrauchswerte dienen nur als Richtlinie und sind von der Beschaffenheit des jeweiligen Untergrundes und der Art der Applikation abhängig. Verbindliche Verbrauchswerte sind am Objekt zu ermitteln.

Farb- und Strukturabbildungen dienen lediglich als grobe Orientierung. Im Druckverfahren reproduzierte Farben und Strukturen können aus drucktechnischen Gründen deutlich von den realen Farben und Strukturen abweichen. Die Abbildungen ersetzen keinesfalls die Originalmuster.



**Ergänzungen zur StLB HB-022+ABK-020****Ausschreibungstexte ZZZ**

Leistungsverzeichnis

gedruckt am 15.11.2023

LB-HB-022+ABK-020

Preisangaben in EUR

Wenn nicht anders angegeben sind alle Anstriche (Beschichtungen) in weiß oder in Pastellfarbtönen nach Wahl des Auftraggebers aus der Farbauswahl des Erzeugers.

**Hinweis:**

Brandschutz Innen

Brandschutzbeschichtung mit Dämmschichtbildner auf Beton- und Mauerflächen im Innenbereich nach ÖNORM EN 13501-1 und 13501-2, ÖNORM 2230 Teil 2.

**Leistungsumfang/einkalkulierte Leistungen:**

Unter dem Begriff "**Entsorgen**" ist das Laden, Abtransportieren, Verwerten, Deponieren oder Entsorgen der Baurestmassen zu verstehen.

Abbruchmaterial geht in das Eigentum des Auftragnehmers über.

Für das ordnungsgemäße Verwerten, Deponieren oder Entsorgen werden, den Gesetzen und Verordnungen entsprechend, Nachweise erbracht. Nachweise werden dem Auftraggeber spätestens mit der Schlussrechnung übergeben.

Bei unerwartetem Antreffen von gefährlichem Abfall wird der Auftraggeber verständigt und eine gesonderte Regelung vereinbart.

Die vorschriftsmäßige Entsorgung der durch die Hochdruckreinigung entstandenen Abwässer ist im Einheitspreise einkalkuliert.

48.YG 00 + Folgende Angaben und Anforderungen an die Art und Weise der Leistungserbringung gelten als vereinbart und sind in die Einheitspreise einkalkuliert.

**48.YG 00A + Material/Erzeugnis n.W.AN zu 48YG**

Das Verwenden nachstehend angebotener Materialien/Erzeugnisse zu den angegebenen Positionen dieser ULG wird vereinbart:

Betrifft Position(en):                     

Material/Erzeugnis nach Wahl des Auftragnehmers (AN).

Angeboten: (                    )

**48.YG 00B + Material/Erzeugnis Beispiel AG zu 48YG**

Das Verwenden nachstehend angebotener Materialien/Erzeugnisse zu den angegebenen Positionen dieser ULG wird vereinbart:

Betrifft Position(en):                     

Beispielhaftes Material/Erzeugnis:                                     

Angeboten ist das beispielhafte oder ein Material/Erzeugnis gleichwertiger Art.

Kriterien der Gleichwertigkeit:                                     

Angeboten: (                    )

**48.YH + Beton-Bodenbeschichtungen (SYNTHESA)**

Version: 2022-08

**Verarbeitungsrichtlinien:**

Die Vorgaben und die Verarbeitungsrichtlinien des Herstellers sind einzuhalten.

Im Übrigen verweisen wir auf unsere jeweils letztgültigen technischen Dokumentationen hin.

**Innen (I-):**

Unter dem Begriff Innen, sind Bauteile gemeint die nicht der Bewitterung ausgesetzt sind.

**Außenflächen (A-):**

Unter Außenflächen sind Bauteile gemeint die der Witterung ausgesetzt sind (Fassaden).

**Betonböden:**

Beschichtungen auf mineralischen Fußbodenflächen wie Zementestrich und Beton.

**Prüfung des Untergrundes:**

Vor den Beschichtungsarbeiten mit ein- und mehrkomponentigen Materialien auf Basis von Epoxidharzen beziehungsweise Polyurethan werden die Untergründe nach folgenden Kriterien geprüft:

**Ergänzungen zur StLB HB-022+ABK-020****Ausschreibungstexte ZZZ**

Leistungsverzeichnis

LB-HB-022+ABK-020

gedruckt am 15.11.2023

Preisangaben in EUR

- Trockenheit (< 4% beziehungsweise < 5% Feuchte je nach Produkt)
- Gefahr von rückseitiger Durchfeuchtung
- Festigkeit, mind. B 225
- Oberflächenfestigkeit, Mindesthaftzugfestigkeit von 1,5 N/mm<sup>2</sup>
- Ebenheit nach ÖNORM B 2232
- Höhenlage
- Verschmutzungen
- Saugfähigkeit beziehungsweise Offenporigkeit
- ablösbare Bestandteile wie Zementschlämme, Mörtelreste, etc.
- Risse im Untergrund
- Fugenmängel
- Hohlstellen
- Raum- und Untergrundtemperaturen

Dehnfugen:

Dehnfugen werden bei den Beschichtungsarbeiten entsprechend berücksichtigt. Neu zu erstellende oder instanzzusetzende Dehnfugen werden gesondert verrechnet.

Verbrauchswerte – Farbdarstellungen/Strukturen:

Alle in den Positionen angegebenen Verbrauchswerte dienen nur als Richtlinie und sind von der Beschaffenheit des jeweiligen Untergrundes und der Art der Applikation abhängig. Verbindliche Verbrauchswerte sind am Objekt zu ermitteln.

Farb- und Strukturabbildungen dienen lediglich als grobe Orientierung. Im Druckverfahren reproduzierte Farben und Strukturen können aus drucktechnischen Gründen deutlich von den realen Farben und Strukturen abweichen. Die Abbildungen ersetzen keinesfalls die Originalmuster.

Wenn nicht anders angegeben sind alle Anstriche (Beschichtungen) in Weiß oder in Pastellfarbtönen nach Wahl des Auftraggebers aus der Farbauswahl des Erzeugers.

Aufzahlungen/Zubehör:

Positionen für Aufzahlungen (Az) und Zubehör beschreiben Varianten/Ergänzungen/Erweiterungen zu vorangegangenen Positionen (Leistungen) und werden nur aus dem System oder der Auswahl von Produkten des Herstellers der Grundposition angeboten bzw. ausgeführt.

Leistungsumfang/einkalkulierte Leistungen:

Unter dem Begriff "**Entsorgen**" ist das Laden, Abtransportieren, Verwerten, Deponieren oder Entsorgen der Baurestmassen zu verstehen.

Abbruchmaterial geht in das Eigentum des Auftragnehmers über.

Für das ordnungsgemäße Verwerten, Deponieren oder Entsorgen werden, den Gesetzen und Verordnungen entsprechend, Nachweise erbracht. Nachweise werden dem Auftraggeber spätestens mit der Schlussrechnung übergeben.

Bei unerwartetem Antreffen von gefährlichem Abfall wird der Auftraggeber verständigt und eine gesonderte Regelung vereinbart.

Die vorschriftsmäßige Entsorgung der durch die Hochdruckreinigung entstandenen Abwässer ist im Einheitspreise einkalkuliert.

48.YH 00 + Folgende Angaben und Anforderungen an die Art und Weise der Leistungserbringung gelten als vereinbart und sind in die Einheitspreise einkalkuliert.

**48.YH 00A + Material/Erzeugnis n.W.AN zu 48YH**

Das Verwenden nachstehend angebotener Materialien/Erzeugnisse zu den angegebenen Positionen dieser ULG wird vereinbart:

Betrifft Position(en): \_\_\_\_\_

Material/Erzeugnis nach Wahl des Auftragnehmers (AN).

Angebote: (.....)

**Ergänzungen zur StLB HB-022+ABK-020****Ausschreibungstexte ZZZ**

Leistungsverzeichnis

gedruckt am 15.11.2023  
LB-HB-022+ABK-020 Preisangaben in EUR**48.YH 00B + Material/Erzeugnis Beispiel AG zu 48YH**

Das Verwenden nachstehend angebotener Materialien/Erzeugnisse zu den angegebenen Positionen dieser ULG wird vereinbart:

Betrifft Position(en):

Beispielhaftes Material/Erzeugnis:

Angeboten ist das beispielhafte oder ein Material/Erzeugnis gleichwertiger Art.

Kriterien der Gleichwertigkeit:

Angeboten: (.....)

**48.YK + Straßenmarkierung (SYNTHESA)**

Version: 2022-03

**Verarbeitungsrichtlinien:**

Die Vorgaben und die Verarbeitungsrichtlinien des Herstellers sind einzuhalten.

Im Übrigen verweisen wir auf unsere jeweils letztgültigen technischen Dokumentationen hin.

**Verbrauchswerte – Farbdarstellungen/Strukturen:**

Alle in den Positionen angegebenen Verbrauchswerte dienen nur als Richtlinie und sind von der Beschaffenheit des jeweiligen Untergrundes und der Art der Applikation abhängig. Verbindliche Verbrauchswerte sind am Objekt zu ermitteln.

Farb- und Strukturabbildungen dienen lediglich als grobe Orientierung. Im Druckverfahren reproduzierte Farben und Strukturen können aus drucktechnischen Gründen deutlich von den realen Farben und Strukturen abweichen. Die Abbildungen ersetzen keinesfalls die Originalmuster.

Wenn nicht anders angegeben sind alle Anstriche (Beschichtungen) in weiß oder in Pastellfarbtönen nach Wahl des Auftraggebers aus der Farbauswahl des Erzeugers.

**Leistungsumfang/einkalkulierte Leistungen:**

Unter dem Begriff "**Entsorgen**" ist das Laden, Abtransportieren, Verwerten, Deponieren oder Entsorgen der Baurestmassen zu verstehen.

Abbruchmaterial geht in das Eigentum des Auftragnehmers über.

Für das ordnungsgemäße Verwerten, Deponieren oder Entsorgen werden, den Gesetzen und Verordnungen entsprechend, Nachweise erbracht. Nachweise werden dem Auftraggeber spätestens mit der Schlussrechnung übergeben.

Bei unerwartetem Antreffen von gefährlichem Abfall wird der Auftraggeber verständigt und eine gesonderte Regelung vereinbart.

Die vorschriftsmäßige Entsorgung der durch die Hochdruckreinigung entstandenen Abwässer ist im Einheitspreise einkalkuliert.

48.YK 00 + Folgende Angaben und Anforderungen an die Art und Weise der Leistungserbringung gelten als vereinbart und sind in die Einheitspreise einkalkuliert.

**48.YK 00A + Material/Erzeugnis n.W.AN zu 48YK**

Das Verwenden nachstehend angebotener Materialien/Erzeugnisse zu den angegebenen Positionen dieser ULG wird vereinbart:

Betrifft Position(en):

Material/Erzeugnis nach Wahl des Auftragnehmers (AN).

Angeboten: (.....)

**48.YK 00B + Material/Erzeugnis Beispiel AG zu 48YK**

Das Verwenden nachstehend angebotener Materialien/Erzeugnisse zu den angegebenen Positionen dieser ULG wird vereinbart:

Betrifft Position(en):

Beispielhaftes Material/Erzeugnis:

**Ergänzungen zur StLB HB-022+ABK-020**

**Ausschreibungstexte ZZZ**

Leistungsverzeichnis

gedruckt am 15.11.2023

LB-HB-022+ABK-020

Preisangaben in EUR

Angeboten ist das beispielhafte oder ein Material/Erzeugnis gleichwertiger Art.

Kriterien der Gleichwertigkeit: \_\_\_\_\_

Angeboten: (.....)

**Ergänzungen zur StLB HB-022+ABK-020****Ausschreibungstexte ZZZ**

Leistungsverzeichnis

gedruckt am 15.11.2023  
LB-HB-022+ABK-020 Preisangaben in EUR**49 Beschichtungen von Betonböden**

Version 022 (2021-12)

Soweit in Vorbemerkungen oder Positionstexten nicht anders angegeben, gelten für alle Leistungen dieser Gruppe folgende Regelungen:

Vertragsgrundlagen:

Die Werkvertragsnormen für Malerarbeiten gelten nicht, stattdessen gelten die Vorschriften der Hersteller für Systeme. Bei der Ausmaßfeststellung nach dem Flächenmaß werden Einzelflächen (ausgenommen bei Sockeln) bis 0,5 m<sup>2</sup> (Bodeneinläufe, Deckel, Grundrissflächen von Säulen, Pfeilern, Mauervorsprüngen und dergleichen) nicht abgezogen, Einzelflächen bis 0,5 m<sup>2</sup> (Nischen, Grundrissflächen in Maueröffnungen wie Türen, Tore und dergleichen), die im Anschluss größerer Flächen beschichtet werden, bleiben bei der Ausmaßfeststellung ohne Berechnung. Sockel werden auch bei kleineren Einzelflächen dem Ausmaß zu- oder vom Ausmaß abgerechnet.

Verarbeitungsrichtlinien, Fachpersonal:

Die Verarbeitungsrichtlinien des Erzeugers werden eingehalten. Es werden nur die dem System zugehörigen Materialien verwendet.

Auf Verlangen weist der Auftragnehmer nach, dass mindestens eine der ausführenden Personen ausreichend geschult ist, z.B. durch die Teilnahme an einschlägigen Weiterbildungskursen bei externen Instituten oder eine regelmäßige Ausbildung bei dem Systemlieferanten.

Prüfung des Untergrundes:

Der Untergrund muss eine Restfeuchtigkeit von weniger als 4 Prozent der Masse und eine Abreißfestigkeit von mindestens 1,5 MPa aufweisen.

Vor Beginn der Arbeiten prüft der Auftragnehmer den Untergrund auf seine Eignung für die auszuführende Beschichtung. Die Ergebnisse der Prüfung werden protokolliert. Bei festgestellten Mängeln wird das Protokoll dem Auftraggeber unverzüglich nachweislich übermittelt und eine Entscheidung des Auftraggebers über die weitere Vorgangsweise vor Leistungserbringung eingeholt.

Klimatische Bedingungen:

Der Auftraggeber sorgt für die klimatischen Bedingungen entsprechend den Verarbeitungsrichtlinien des Erzeugers für die ausgeschriebenen Beschichtungen (Bauteil- und Lufttemperatur, relative Luftfeuchtigkeit und Taupunkt).

Einheitspreis:

Im Einheitspreis der Beschichtungen sind alle Leistungen einkalkuliert, die für die systemgerechte Herstellung auf dem beschriebenen und vom Auftragnehmer geprüften Untergrund erforderlich sind.

Ergibt die Prüfung vor Beginn der Arbeiten, dass der Untergrund geeignet ist, gelten die Einheitspreise für die Beschichtungen ohne Unterschied, ob der Untergrund neu ist oder instand gesetzt wurde.

Das Entfernen etwaiger bei der Beschichtung entstandener Verunreinigungen gilt als Nebenleistung.

Gefälle:

Das Herstellen von Beschichtungen auf vorhandenem Gefälle bis zu einer Neigung von 2,5 Prozent ist in den Einheitspreisen einkalkuliert. Angaben über die Neigung erfolgen im Verhältnis der Höhe zur projizierten waagrechten Länge.

Sockelflächen:

Sockelflächen bis 15 cm Höhe werden in ihrer lotrechten Fläche (projizierte tatsächliche Höhe mal Länge) der Bodenfläche zugerechnet. Die thixotrope Ausführung der Sockelflächen ist in den Einheitspreis der Bodenflächen einkalkuliert.

Sollschichtdicke:

Sie ist eine aufgrund von statistischen Annahmen ermittelte Schichtdickenvorgabe, die nach der Ausführung im Mittel auf der maßgeblichen Fläche mindestens erreicht werden muss, damit die Mindestschichtdicke ( $d_{min}$ ) mit 95 Prozentiger Sicherheit an keiner Stelle unterschritten wird

**Ergänzungen zur StLB HB-022+ABK-020****Ausschreibungstexte ZZZ**

Leistungsverzeichnis

gedruckt am 15.11.2023  
LB-HB-022+ABK-020 Preisangaben in EUR

(siehe Richtlinien Industrieböden aus Reaktionsharz).

Maximalschichtdicke (d max):

Sie ergibt sich aus den Anforderungen an die Funktionstüchtigkeit für ein bestimmtes Produkt  
(siehe Richtlinien Industrieböden aus Reaktionsharz).**49.00 Wählbare Vorbemerkungen**

49.00 00 + Folgende Angaben und Anforderungen an die Art und Weise der Leistungserbringung gelten als vereinbart und sind in die Einheitspreise einkalkuliert.

**49.00 00A + Material/Erzeugnis n.W.AN zu 4900**

Das Verwenden nachstehend angebotener Materialien/Erzeugnisse zu den angegebenen Positionen dieser ULG wird vereinbart:

Betrifft Position(en): \_\_\_\_\_

Material/Erzeugnis nach Wahl des Auftragnehmers (AN).

Angeboten: (.....)

**49.00 00B + Material/Erzeugnis Beispiel AG zu 4900**

Das Verwenden nachstehend angebotener Materialien/Erzeugnisse zu den angegebenen Positionen dieser ULG wird vereinbart:

Betrifft Position(en): \_\_\_\_\_

Beispielhaftes Material/Erzeugnis: \_\_\_\_\_

Angeboten ist das beispielhafte oder ein Material/Erzeugnis gleichwertiger Art.

Kriterien der Gleichwertigkeit: \_\_\_\_\_

Angeboten: (.....)

**49.01 Versiegeln und Dünnbeschichten**

Beanspruchung bei Versiegelung:

Beanspruchung sehr leicht, 0,3 mm dick.

Beanspruchung bei Dünnbeschichtung:

Beanspruchung leicht, über 0,3 bis 0,8 mm dick.

49.01 00 + Folgende Angaben und Anforderungen an die Art und Weise der Leistungserbringung gelten als vereinbart und sind in die Einheitspreise einkalkuliert.

**49.01 00A + Material/Erzeugnis n.W.AN zu 4901**

Das Verwenden nachstehend angebotener Materialien/Erzeugnisse zu den angegebenen Positionen dieser ULG wird vereinbart:

Betrifft Position(en): \_\_\_\_\_

Material/Erzeugnis nach Wahl des Auftragnehmers (AN).

Angeboten: (.....)

**49.01 00B + Material/Erzeugnis Beispiel AG zu 4901**

Das Verwenden nachstehend angebotener Materialien/Erzeugnisse zu den angegebenen Positionen dieser ULG wird vereinbart:

Betrifft Position(en): \_\_\_\_\_

Beispielhaftes Material/Erzeugnis: \_\_\_\_\_

Angeboten ist das beispielhafte oder ein Material/Erzeugnis gleichwertiger Art.

Kriterien der Gleichwertigkeit: \_\_\_\_\_

Angeboten: (.....)

**Ergänzungen zur StLB HB-022+ABK-020****Ausschreibungstexte ZZZ**

Leistungsverzeichnis

gedruckt am 15.11.2023  
LB-HB-022+ABK-020 Preisangaben in EUR**49.02 Dickbeschichtung mittel (I)**

Beanspruchung:

Beanspruchung mittel (I) 1,7 mm dick.

49.02 00 + Folgende Angaben und Anforderungen an die Art und Weise der Leistungserbringung gelten als vereinbart und sind in die Einheitspreise einkalkuliert.

**49.02 00A + Material/Erzeugnis n.W.AN zu 4902**

Das Verwenden nachstehend angebotener Materialien/Erzeugnisse zu den angegebenen Positionen dieser ULG wird vereinbart:

Betrifft Position(en): 

Material/Erzeugnis nach Wahl des Auftragnehmers (AN).

Angeboten: (.....)

**49.02 00B + Material/Erzeugnis Beispiel AG zu 4902**

Das Verwenden nachstehend angebotener Materialien/Erzeugnisse zu den angegebenen Positionen dieser ULG wird vereinbart:

Betrifft Position(en): Beispielhaftes Material/Erzeugnis: 

Angeboten ist das beispielhafte oder ein Material/Erzeugnis gleichwertiger Art.

Kriterien der Gleichwertigkeit: 

Angeboten: (.....)

**49.03 Dickbeschichtung schwer (II), Einstreubelag**

Beanspruchung:

Beanspruchung schwer (II), 3 bis 5 mm dick.

Im Folgenden ist unter dem Begriff Entsorgen das Laden, Abtransportieren sowie das Verwerten, Deponieren oder Entsorgen der Baurestmassen zu verstehen.

49.03 00 + Folgende Angaben und Anforderungen an die Art und Weise der Leistungserbringung gelten als vereinbart und sind in die Einheitspreise einkalkuliert.

**49.03 00A + Material/Erzeugnis n.W.AN zu 4903**

Das Verwenden nachstehend angebotener Materialien/Erzeugnisse zu den angegebenen Positionen dieser ULG wird vereinbart:

Betrifft Position(en): 

Material/Erzeugnis nach Wahl des Auftragnehmers (AN).

Angeboten: (.....)

**49.03 00B + Material/Erzeugnis Beispiel AG zu 4903**

Das Verwenden nachstehend angebotener Materialien/Erzeugnisse zu den angegebenen Positionen dieser ULG wird vereinbart:

Betrifft Position(en): Beispielhaftes Material/Erzeugnis: 

Angeboten ist das beispielhafte oder ein Material/Erzeugnis gleichwertiger Art.

Kriterien der Gleichwertigkeit: 

Angeboten: (.....)

**49.04 Bodenbeschichtung.f.Parkhaus u.Tiefgaragen**

Beanspruchung:

**Ergänzungen zur StLB HB-022+ABK-020****Ausschreibungstexte ZZZ**

Leistungsverzeichnis

gedruckt am 15.11.2023  
LB-HB-022+ABK-020 Preisangaben in EUR

Beanspruchung schwer (II.), über 3 bis 5 mm dick.

Prüfungen und Zulassungen:

Es werden nur Beschichtungen ausgeführt, die alle für den jeweiligen Standort geltenden Prüfungen und Zulassungen für Garagen oder Kfz-Stellplätze haben.

Chemische Beständigkeit:

Beständig gegen Ottokraftstoffe, Dieselmotorenöle, Motorenöle, Harnstofflösungen, gesättigte NaCl-Lösungen und Schmierstoffe gemäß den Bau- und Prüfungsgrundsätzen des Deutschen Instituts für Bautechnik (BPG des DIBt).

49.04 00 + Folgende Angaben und Anforderungen an die Art und Weise der Leistungserbringung gelten als vereinbart und sind in die Einheitspreise einkalkuliert.

**49.04 00A + Material/Erzeugnis n.W.AN zu 4904**

Das Verwenden nachstehend angebotener Materialien/Erzeugnisse zu den angegebenen Positionen dieser ULG wird vereinbart:

Betrifft Position(en): \_\_\_\_\_

Material/Erzeugnis nach Wahl des Auftragnehmers (AN).

Angeboten: (.....)

**49.04 00B + Material/Erzeugnis Beispiel AG zu 4904**

Das Verwenden nachstehend angebotener Materialien/Erzeugnisse zu den angegebenen Positionen dieser ULG wird vereinbart:

Betrifft Position(en): \_\_\_\_\_

Beispielhaftes Material/Erzeugnis: \_\_\_\_\_

Angeboten ist das beispielhafte oder ein Material/Erzeugnis gleichwertiger Art.

Kriterien der Gleichwertigkeit: \_\_\_\_\_

Angeboten: (.....)

**49.05 Deckversiegelung**

49.05 00 + Folgende Angaben und Anforderungen an die Art und Weise der Leistungserbringung gelten als vereinbart und sind in die Einheitspreise einkalkuliert.

**49.05 00A + Material/Erzeugnis n.W.AN zu 4905**

Das Verwenden nachstehend angebotener Materialien/Erzeugnisse zu den angegebenen Positionen dieser ULG wird vereinbart:

Betrifft Position(en): \_\_\_\_\_

Material/Erzeugnis nach Wahl des Auftragnehmers (AN).

Angeboten: (.....)

**49.05 00B + Material/Erzeugnis Beispiel AG zu 4905**

Das Verwenden nachstehend angebotener Materialien/Erzeugnisse zu den angegebenen Positionen dieser ULG wird vereinbart:

Betrifft Position(en): \_\_\_\_\_

Beispielhaftes Material/Erzeugnis: \_\_\_\_\_

Angeboten ist das beispielhafte oder ein Material/Erzeugnis gleichwertiger Art.

Kriterien der Gleichwertigkeit: \_\_\_\_\_

Angeboten: (.....)

**49.06 Elektrostatisch ableitfähige Beschichtungen**

49.06 00 + Folgende Angaben und Anforderungen an die Art und Weise der Leistungserbringung gelten als vereinbart und sind in die Einheitspreise einkalkuliert.



**Ergänzungen zur StLB HB-022+ABK-020****Ausschreibungstexte ZZZ**

Leistungsverzeichnis

gedruckt am 15.11.2023  
LB-HB-022+ABK-020 Preisangaben in EUR**49.06 00A + Material/Erzeugnis n.W.AN zu 4906**

Das Verwenden nachstehend angebotener Materialien/Erzeugnisse zu den angegebenen Positionen dieser ULG wird vereinbart:

Betrifft Position(en): \_\_\_\_\_

Material/Erzeugnis nach Wahl des Auftragnehmers (AN).

Angeboten: (.....)

**49.06 00B + Material/Erzeugnis Beispiel AG zu 4906**

Das Verwenden nachstehend angebotener Materialien/Erzeugnisse zu den angegebenen Positionen dieser ULG wird vereinbart:

Betrifft Position(en): \_\_\_\_\_

Beispielhaftes Material/Erzeugnis: \_\_\_\_\_

Angeboten ist das beispielhafte oder ein Material/Erzeugnis gleichwertiger Art.

Kriterien der Gleichwertigkeit: \_\_\_\_\_

Angeboten: (.....)

**49.08 Zusätzliche Leistungen**

49.08 00 + Folgende Angaben und Anforderungen an die Art und Weise der Leistungserbringung gelten als vereinbart und sind in die Einheitspreise einkalkuliert.

**49.08 00A + Material/Erzeugnis n.W.AN zu 4908**

Das Verwenden nachstehend angebotener Materialien/Erzeugnisse zu den angegebenen Positionen dieser ULG wird vereinbart:

Betrifft Position(en): \_\_\_\_\_

Material/Erzeugnis nach Wahl des Auftragnehmers (AN).

Angeboten: (.....)

**49.08 00B + Material/Erzeugnis Beispiel AG zu 4908**

Das Verwenden nachstehend angebotener Materialien/Erzeugnisse zu den angegebenen Positionen dieser ULG wird vereinbart:

Betrifft Position(en): \_\_\_\_\_

Beispielhaftes Material/Erzeugnis: \_\_\_\_\_

Angeboten ist das beispielhafte oder ein Material/Erzeugnis gleichwertiger Art.

Kriterien der Gleichwertigkeit: \_\_\_\_\_

Angeboten: (.....)

**49.1P + Bodenbeschichtungen (PCI)**

Version: 2018

**Verarbeitungsrichtlinien:**

Die Verarbeitungsrichtlinien des Erzeugers werden eingehalten. Es werden nur aufeinander abgestimmte Produkte eines Erzeugers verwendet.

49.1P 00 + Folgende Angaben und Anforderungen an die Art und Weise der Leistungserbringung gelten als vereinbart und sind in die Einheitspreise einkalkuliert.

**49.1P 00A + Material/Erzeugnis n.W.AN zu 491P**

Das Verwenden nachstehend angebotener Materialien/Erzeugnisse zu den angegebenen Positionen dieser ULG wird vereinbart:

Betrifft Position(en): \_\_\_\_\_

Material/Erzeugnis nach Wahl des Auftragnehmers (AN).

Angeboten: (.....)

**Ergänzungen zur StLB HB-022+ABK-020****Ausschreibungstexte ZZZ**

Leistungsverzeichnis

gedruckt am 15.11.2023  
LB-HB-022+ABK-020 Preisangaben in EUR**49.1P 00B + Material/Erzeugnis Beispiel AG zu 491P**

Das Verwenden nachstehend angebotener Materialien/Erzeugnisse zu den angegebenen Positionen dieser ULG wird vereinbart:

Betrifft Position(en): [REDACTED]

Beispielhaftes Material/Erzeugnis: [REDACTED]

Angeboten ist das beispielhafte oder ein Material/Erzeugnis gleichwertiger Art.

Kriterien der Gleichwertigkeit: [REDACTED]

Angeboten: (. . . . .)

**49.S0 + Wählbare Vorbemerkungen und Vorarbeiten (Sto)**

Version: 2020-09

Im Folgenden ist das Liefern und Verarbeiten beschrieben. Die Verarbeitungsrichtlinien des Herstellers sind einzuhalten.

**Herstellervorschriften/Verarbeitungsrichtlinien:****Entsorgen:**

Im Folgenden ist unter dem Begriff Entsorgen das Laden, Abtransportieren, Verwerten, Deponieren oder Entsorgen der Baurestmassen zu verstehen.

Bei unerwartetem Antreffen von gefährlichem Abfall wird der Auftraggeber verständigt und eine gesonderte Regelung vereinbart.

**Folgende Leistungen sind in die Einheitspreise einkalkuliert:**

- ein etwaiges Zwischenlagern
- behördliche Vorschriften betreffend Schallschutz, Staubschutz (werden vom Auftragnehmer vor der Angebotslegung erkundet)
- die Wiederinstandsetzung der vom Auftraggeber für die Zwischenlagerung von Abbruchmaterial bereitgestellten Flächen nach Beendigung der Bauarbeiten
- sämtliche Gebühren und Abgaben
- Organisation (Förderart und Förderweg)
- das Trennen und Ausscheiden von Massen, die nicht, beschränkt, oder zur weiteren Verwertung verwendbar sind
- das Entsorgen von anfallenden Baurestmassen (z.B. Abtragmaterial, Strahlgut, beim Reinigen, Auslösen und Versetzen)

**Aufzahlungen:**

Aufzahlungspositionen (Az) beschreiben Ergänzungen/Erweiterungen/Varianten zu vorangegangenen Positionen (Leistungen) bzw. der angeführten Positionsnr. und werden nur aus dem System oder der Auswahl von Produkten des Herstellers der Grundposition angeboten bzw. ausgeführt.

49.S0 00 + Folgende Angaben und Anforderungen an die Art und Weise der Leistungserbringung gelten als vereinbart und sind in die Einheitspreise einkalkuliert.

**49.S0 00A + Material/Erzeugnis n.W.AN zu 49S0**

Das Verwenden nachstehend angebotener Materialien/Erzeugnisse zu den angegebenen Positionen dieser ULG wird vereinbart:

Betrifft Position(en): [REDACTED]

Material/Erzeugnis nach Wahl des Auftragnehmers (AN).

Angeboten: (. . . . .)

**Ergänzungen zur StLB HB-022+ABK-020****Ausschreibungstexte ZZZ**

Leistungsverzeichnis

gedruckt am 15.11.2023  
LB-HB-022+ABK-020 Preisangaben in EUR**49.S0 00B + Material/Erzeugnis Beispiel AG zu 49S0**

Das Verwenden nachstehend angebotener Materialien/Erzeugnisse zu den angegebenen Positionen dieser ULG wird vereinbart:

Betrifft Position(en): [REDACTED]

Beispielhaftes Material/Erzeugnis: [REDACTED]

Angeboten ist das beispielhafte oder ein Material/Erzeugnis gleichwertiger Art.

Kriterien der Gleichwertigkeit: [REDACTED]

Angeboten: (. . . . .)

**49.S1 + Reprofilierung und Beschichtung (Sto)**

Version: 2020-09

Im Folgenden ist das Liefern und Verarbeiten beschrieben. Die Verarbeitungsrichtlinien des Herstellers sind einzuhalten.

**Herstellervorschriften/Verarbeitungsrichtlinien:****Entsorgen:**

Im Folgenden ist unter dem Begriff Entsorgen das Laden, Abtransportieren, Verwerten, Deponieren oder Entsorgen der Baurestmassen zu verstehen.

Bei unerwartetem Antreffen von gefährlichem Abfall wird der Auftraggeber verständigt und eine gesonderte Regelung vereinbart.

**Folgende Leistungen sind in die Einheitspreise einkalkuliert:**

- ein etwaiges Zwischenlagern
- behördliche Vorschriften betreffend Schallschutz, Staubschutz (werden vom Auftragnehmer vor der Angebotslegung erkundet)
- die Wiederinstandsetzung der vom Auftraggeber für die Zwischenlagerung von Abbruchmaterial beigestellten Flächen nach Beendigung der Bauarbeiten
- sämtliche Gebühren und Abgaben
- Organisation (Förderart und Förderweg)
- das Trennen und Ausscheiden von Massen, die nicht, beschränkt, oder zur weiteren Verwertung verwendbar sind
- das Entsorgen von anfallenden Baurestmassen (z.B. Abtragmaterial, Strahlgut, beim Reinigen, Auslösen und Versetzen)

**Aufzahlungen:**

Aufzahlungspositionen (Az) beschreiben Ergänzungen/Erweiterungen/Varianten zu vorangegangenen Positionen (Leistungen) bzw. der angeführten Positionsnr. und werden nur aus dem System oder der Auswahl von Produkten des Herstellers der Grundposition angeboten bzw. ausgeführt.

49.S1 00 + Folgende Angaben und Anforderungen an die Art und Weise der Leistungserbringung gelten als vereinbart und sind in die Einheitspreise einkalkuliert.

**49.S1 00A + Material/Erzeugnis n.W.AN zu 49S1**

Das Verwenden nachstehend angebotener Materialien/Erzeugnisse zu den angegebenen Positionen dieser ULG wird vereinbart:

Betrifft Position(en): [REDACTED]

Material/Erzeugnis nach Wahl des Auftragnehmers (AN).

Angeboten: (. . . . .)

**49.S1 00B + Material/Erzeugnis Beispiel AG zu 49S1**

Das Verwenden nachstehend angebotener Materialien/Erzeugnisse zu den angegebenen Positionen dieser ULG wird vereinbart:

**Ergänzungen zur StLB HB-022+ABK-020****Ausschreibungstexte ZZZ**

Leistungsverzeichnis

gedruckt am 15.11.2023

LB-HB-022+ABK-020

Preisangaben in EUR

Betrifft Position(en):

Beispielhaftes Material/Erzeugnis:

Angeboten ist das beispielhafte oder ein Material/Erzeugnis gleichwertiger Art.

Kriterien der Gleichwertigkeit:

Angeboten: (.....)

**49.S2 + Grundierungen (Sto)**

Version: 2021-09

Im Folgenden ist das Liefern und Verarbeiten beschrieben. Die Verarbeitungsrichtlinien des Herstellers sind einzuhalten.

**Herstellervorschriften/Verarbeitungsrichtlinien:****Entsorgen:**

Im Folgenden ist unter dem Begriff Entsorgen das Laden, Abtransportieren, Verwerten, Deponieren oder Entsorgen der Baurestmassen zu verstehen.

Bei unerwartetem Antreffen von gefährlichem Abfall wird der Auftraggeber verständigt und eine gesonderte Regelung vereinbart.

**Folgende Leistungen sind in die Einheitspreise einkalkuliert:**

- ein etwaiges Zwischenlagern
- behördliche Vorschriften betreffend Schallschutz, Staubschutz (werden vom Auftragnehmer vor der Angebotslegung erkundet)
- die Wiederinstandsetzung der vom Auftraggeber für die Zwischenlagerung von Abbruchmaterial beigestellten Flächen nach Beendigung der Bauarbeiten
- sämtliche Gebühren und Abgaben
- Organisation (Förderart und Förderweg)
- das Trennen und Ausscheiden von Massen, die nicht, beschränkt, oder zur weiteren Verwertung verwendbar sind
- das Entsorgen von anfallenden Baurestmassen (z.B. Abtragmaterial, Strahlgut, beim Reinigen, Auslösen und Versetzen)

**Aufzahlungen:**

Aufzahlungspositionen (Az) beschreiben Ergänzungen/Erweiterungen/Varianten zu vorangegangenen Positionen (Leistungen) bzw. der angeführten Positionsnr. und werden nur aus dem System oder der Auswahl von Produkten des Herstellers der Grundposition angeboten bzw. ausgeführt.

49.S2 00 + Folgende Angaben und Anforderungen an die Art und Weise der Leistungserbringung gelten als vereinbart und sind in die Einheitspreise einkalkuliert.

**49.S2 00A + Material/Erzeugnis n.W.AN zu 49S2**

Das Verwenden nachstehend angebotener Materialien/Erzeugnisse zu den angegebenen Positionen dieser ULG wird vereinbart:

Betrifft Position(en):

Material/Erzeugnis nach Wahl des Auftragnehmers (AN).

Angeboten: (.....)

**49.S2 00B + Material/Erzeugnis Beispiel AG zu 49S2**

Das Verwenden nachstehend angebotener Materialien/Erzeugnisse zu den angegebenen Positionen dieser ULG wird vereinbart:

Betrifft Position(en):

Beispielhaftes Material/Erzeugnis:

**Ergänzungen zur StLB HB-022+ABK-020****Ausschreibungstexte ZZZ**

Leistungsverzeichnis

gedruckt am 15.11.2023

LB-HB-022+ABK-020

Preisangaben in EUR

Angeboten ist das beispielhafte oder ein Material/Erzeugnis gleichwertiger Art.

Kriterien der Gleichwertigkeit: \_\_\_\_\_

Angeboten: (.....)

**49.S3 + Bodenbeschichtung (Sto)**

Version: 2021-09

Im Folgenden ist das Liefern und Verarbeiten beschrieben. Die Verarbeitungsrichtlinien des Herstellers sind einzuhalten.

**Herstellervorschriften/Verarbeitungsrichtlinien:****Entsorgen:**

Im Folgenden ist unter dem Begriff Entsorgen das Laden, Abtransportieren, Verwerten, Deponieren oder Entsorgen der Baurestmassen zu verstehen.

Bei unerwartetem Antreffen von gefährlichem Abfall wird der Auftraggeber verständigt und eine gesonderte Regelung vereinbart.

**Folgende Leistungen sind in die Einheitspreise einkalkuliert:**

- ein etwaiges Zwischenlagern
- behördliche Vorschriften betreffend Schallschutz, Staubschutz (werden vom Auftragnehmer vor der Angebotslegung erkundet)
- die Wiederinstandsetzung der vom Auftraggeber für die Zwischenlagerung von Abbruchmaterial beigestellten Flächen nach Beendigung der Bauarbeiten
- sämtliche Gebühren und Abgaben
- Organisation (Förderart und Förderweg)
- das Trennen und Ausscheiden von Massen, die nicht, beschränkt, oder zur weiteren Verwertung verwendbar sind
- das Entsorgen von anfallenden Baurestmassen (z.B. Abtragmaterial, Strahlgut, beim Reinigen, Auslösen und Versetzen)

**Aufzahlungen:**

Aufzahlungspositionen (Az) beschreiben Ergänzungen/Erweiterungen/Varianten zu vorangegangenen Positionen (Leistungen) bzw. der angeführten Positionsnr. und werden nur aus dem System oder der Auswahl von Produkten des Herstellers der Grundposition angeboten bzw. ausgeführt.

49.S3 00 + Folgende Angaben und Anforderungen an die Art und Weise der Leistungserbringung gelten als vereinbart und sind in die Einheitspreise einkalkuliert.

**49.S3 00A + Material/Erzeugnis n.W.AN zu 49S3**

Das Verwenden nachstehend angebotener Materialien/Erzeugnisse zu den angegebenen Positionen dieser ULG wird vereinbart:

Betrifft Position(en): \_\_\_\_\_

Material/Erzeugnis nach Wahl des Auftragnehmers (AN).

Angeboten: (.....)

**49.S3 00B + Material/Erzeugnis Beispiel AG zu 49S3**

Das Verwenden nachstehend angebotener Materialien/Erzeugnisse zu den angegebenen Positionen dieser ULG wird vereinbart:

Betrifft Position(en): \_\_\_\_\_

Beispielhaftes Material/Erzeugnis: \_\_\_\_\_

Angeboten ist das beispielhafte oder ein Material/Erzeugnis gleichwertiger Art.

Kriterien der Gleichwertigkeit: \_\_\_\_\_

Angeboten: (.....)

**Ergänzungen zur StLB HB-022+ABK-020****Ausschreibungstexte ZZZ**

Leistungsverzeichnis

gedruckt am 15.11.2023  
LB-HB-022+ABK-020 Preisangaben in EUR**49.S4 + Estriche (Sto)**

Version: 2021-09

Im Folgenden ist das Liefern und Verarbeiten beschrieben. Die Verarbeitungsrichtlinien des Herstellers sind einzuhalten.

**Herstellervorschriften/Verarbeitungsrichtlinien:****Entsorgen:**

Im Folgenden ist unter dem Begriff Entsorgen das Laden, Abtransportieren, Verwerten, Deponieren oder Entsorgen der Baurestmassen zu verstehen.

Bei unerwartetem Antreffen von gefährlichem Abfall wird der Auftraggeber verständigt und eine gesonderte Regelung vereinbart.

**Folgende Leistungen sind in die Einheitspreise einkalkuliert:**

- ein etwaiges Zwischenlagern
- behördliche Vorschriften betreffend Schallschutz, Staubschutz (werden vom Auftragnehmer vor der Angebotslegung erkundet)
- die Wiederinstandsetzung der vom Auftraggeber für die Zwischenlagerung von Abbruchmaterial beigestellten Flächen nach Beendigung der Bauarbeiten
- sämtliche Gebühren und Abgaben
- Organisation (Förderart und Förderweg)
- das Trennen und Ausscheiden von Massen, die nicht, beschränkt, oder zur weiteren Verwertung verwendbar sind
- das Entsorgen von anfallenden Baurestmassen (z.B. Abtragmaterial, Strahlgut, beim Reinigen, Auslösen und Versetzen)

**Aufzahlungen:**

Aufzahlungspositionen (Az) beschreiben Ergänzungen/Erweiterungen/Varianten zu vorangegangenen Positionen (Leistungen) bzw. der angeführten Positionsnr. und werden nur aus dem System oder der Auswahl von Produkten des Herstellers der Grundposition angeboten bzw. ausgeführt.

49.S4 00 + Folgende Angaben und Anforderungen an die Art und Weise der Leistungserbringung gelten als vereinbart und sind in die Einheitspreise einkalkuliert.

**49.S4 00A + Material/Erzeugnis n.W.AN zu 49S4**

Das Verwenden nachstehend angebotener Materialien/Erzeugnisse zu den angegebenen Positionen dieser ULG wird vereinbart:

Betrifft Position(en):

Material/Erzeugnis nach Wahl des Auftragnehmers (AN).

Angeboten: (.....)

**49.S4 00B + Material/Erzeugnis Beispiel AG zu 49S4**

Das Verwenden nachstehend angebotener Materialien/Erzeugnisse zu den angegebenen Positionen dieser ULG wird vereinbart:

Betrifft Position(en):

Beispielhaftes Material/Erzeugnis:

Angeboten ist das beispielhafte oder ein Material/Erzeugnis gleichwertiger Art.

Kriterien der Gleichwertigkeit:

Angeboten: (.....)

**49.S5 + Deckversiegelungen (Sto)**

Version: 2021-09

Im Folgenden ist das Liefern und Verarbeiten beschrieben. Die Verarbeitungsrichtlinien des

**Ergänzungen zur StLB HB-022+ABK-020****Ausschreibungstexte ZZZ**

Leistungsverzeichnis

gedruckt am 15.11.2023  
LB-HB-022+ABK-020 Preisangaben in EUR

Herstellers sind einzuhalten.

**Herstellervorschriften/Verarbeitungsrichtlinien:****Entsorgen:**

Im Folgenden ist unter dem Begriff Entsorgen das Laden, Abtransportieren, Verwerten, Deponieren oder Entsorgen der Baurestmassen zu verstehen.

Bei unerwartetem Antreffen von gefährlichem Abfall wird der Auftraggeber verständigt und eine gesonderte Regelung vereinbart.

**Folgende Leistungen sind in die Einheitspreise einkalkuliert:**

- ein etwaiges Zwischenlagern
- behördliche Vorschriften betreffend Schallschutz, Staubschutz (werden vom Auftragnehmer vor der Angebotslegung erkundet)
- die Wiederinstandsetzung der vom Auftraggeber für die Zwischenlagerung von Abbruchmaterial bereitgestellten Flächen nach Beendigung der Bauarbeiten
- sämtliche Gebühren und Abgaben
- Organisation (Förderart und Förderweg)
- das Trennen und Ausscheiden von Massen, die nicht, beschränkt, oder zur weiteren Verwertung verwendbar sind
- das Entsorgen von anfallenden Baurestmassen (z.B. Abtragmaterial, Strahlgut, beim Reinigen, Auslösen und Versetzen)

**Aufzahlungen:**

Aufzahlungspositionen (Az) beschreiben Ergänzungen/Erweiterungen/Varianten zu vorangegangenen Positionen (Leistungen) bzw. der angeführten Positionsnr. und werden nur aus dem System oder der Auswahl von Produkten des Herstellers der Grundposition angeboten bzw. ausgeführt.

49.S5 00 + Folgende Angaben und Anforderungen an die Art und Weise der Leistungserbringung gelten als vereinbart und sind in die Einheitspreise einkalkuliert.

**49.S5 00A + Material/Erzeugnis n.W.AN zu 49S5**

Das Verwenden nachstehend angebotener Materialien/Erzeugnisse zu den angegebenen Positionen dieser ULG wird vereinbart:

Betrifft Position(en):

Material/Erzeugnis nach Wahl des Auftragnehmers (AN).

Angeboten: (.....)

**49.S5 00B + Material/Erzeugnis Beispiel AG zu 49S5**

Das Verwenden nachstehend angebotener Materialien/Erzeugnisse zu den angegebenen Positionen dieser ULG wird vereinbart:

Betrifft Position(en):

Beispielhaftes Material/Erzeugnis:

Angeboten ist das beispielhafte oder ein Material/Erzeugnis gleichwertiger Art.

Kriterien der Gleichwertigkeit:

Angeboten: (.....)

**49.S6 + Zubehör und zusätzliche Leistungen (Sto)**

Version: 2021-09

Im Folgenden ist das Liefern und Verarbeiten beschrieben. Die Verarbeitungsrichtlinien des Herstellers sind einzuhalten.

**Herstellervorschriften/Verarbeitungsrichtlinien:****Entsorgen:**



**Ergänzungen zur StLB HB-022+ABK-020****Ausschreibungstexte ZZZ**

Leistungsverzeichnis

gedruckt am 15.11.2023

LB-HB-022+ABK-020

Preisangaben in EUR

Im Folgenden ist unter dem Begriff Entsorgen das Laden, Abtransportieren, Verwerten, Deponieren oder Entsorgen der Baurestmassen zu verstehen.

Bei unerwartetem Antreffen von gefährlichem Abfall wird der Auftraggeber verständigt und eine gesonderte Regelung vereinbart.

**Folgende Leistungen sind in die Einheitspreise einkalkuliert:**

- ein etwaiges Zwischenlagern
- behördliche Vorschriften betreffend Schallschutz, Staubschutz (werden vom Auftragnehmer vor der Angebotslegung erkundet)
- die Wiederinstandsetzung der vom Auftraggeber für die Zwischenlagerung von Abbruchmaterial bereitgestellten Flächen nach Beendigung der Bauarbeiten
- sämtliche Gebühren und Abgaben
- Organisation (Förderart und Förderweg)
- das Trennen und Ausscheiden von Massen, die nicht, beschränkt, oder zur weiteren Verwertung verwendbar sind
- das Entsorgen von anfallenden Baurestmassen (z.B. Abtragmaterial, Strahlgut, beim Reinigen, Auslösen und Versetzen)

**Aufzahlungen:**

Aufzahlungspositionen (Az) beschreiben Ergänzungen/Erweiterungen/Varianten zu vorangegangenen Positionen (Leistungen) bzw. der angeführten Positionsnr. und werden nur aus dem System oder der Auswahl von Produkten des Herstellers der Grundposition angeboten bzw. ausgeführt.

49.S6 00 + Folgende Angaben und Anforderungen an die Art und Weise der Leistungserbringung gelten als vereinbart und sind in die Einheitspreise einkalkuliert.

**49.S6 00A + Material/Erzeugnis n.W.AN zu 49S6**

Das Verwenden nachstehend angebotener Materialien/Erzeugnisse zu den angegebenen Positionen dieser ULG wird vereinbart:

Betrifft Position(en):

Material/Erzeugnis nach Wahl des Auftragnehmers (AN).

Angeboten: (.....)

**49.S6 00B + Material/Erzeugnis Beispiel AG zu 49S6**

Das Verwenden nachstehend angebotener Materialien/Erzeugnisse zu den angegebenen Positionen dieser ULG wird vereinbart:

Betrifft Position(en):

Beispielhaftes Material/Erzeugnis:

Angeboten ist das beispielhafte oder ein Material/Erzeugnis gleichwertiger Art.

Kriterien der Gleichwertigkeit:

Angeboten: (.....)

**49.S7 + Flächenabdichtungen - Haftbrücken/Verbindungsschichten (Sto)**

Version: 2021-09

Im Folgenden ist das Liefern und Verarbeiten beschrieben. Die Verarbeitungsrichtlinien des Herstellers sind einzuhalten.

**Herstellervorschriften/Verarbeitungsrichtlinien:****Entsorgen:**

Im Folgenden ist unter dem Begriff Entsorgen das Laden, Abtransportieren, Verwerten, Deponieren oder Entsorgen der Baurestmassen zu verstehen.

Bei unerwartetem Antreffen von gefährlichem Abfall wird der Auftraggeber verständigt und eine gesonderte Regelung vereinbart.



**Ergänzungen zur StLB HB-022+ABK-020****Ausschreibungstexte ZZZ**

Leistungsverzeichnis

gedruckt am 15.11.2023  
LB-HB-022+ABK-020 Preisangaben in EUR**Folgende Leistungen sind in die Einheitspreise einkalkuliert:**

- ein etwaiges Zwischenlagern
- behördliche Vorschriften betreffend Schallschutz, Staubschutz (werden vom Auftragnehmer vor der Angebotslegung erkundet)
- die Wiederinstandsetzung der vom Auftraggeber für die Zwischenlagerung von Abbruchmaterial bereitgestellten Flächen nach Beendigung der Bauarbeiten
- sämtliche Gebühren und Abgaben
- Organisation (Förderart und Förderweg)
- das Trennen und Ausscheiden von Massen, die nicht, beschränkt, oder zur weiteren Verwertung verwendbar sind
- das Entsorgen von anfallenden Baurestmassen (z.B. Abtragmaterial, Strahlgut, beim Reinigen, Auslösen und Versetzen)

**Aufzahlungen:**

Aufzahlungspositionen (Az) beschreiben Ergänzungen/Erweiterungen/Varianten zu vorangegangenen Positionen (Leistungen) bzw. der angeführten Positionsnr. und werden nur aus dem System oder der Auswahl von Produkten des Herstellers der Grundposition angeboten bzw. ausgeführt.

49.S7 00 + Folgende Angaben und Anforderungen an die Art und Weise der Leistungserbringung gelten als vereinbart und sind in die Einheitspreise einkalkuliert.

**49.S7 00A + Material/Erzeugnis n.W.AN zu 49S7**

Das Verwenden nachstehend angebotener Materialien/Erzeugnisse zu den angegebenen Positionen dieser ULG wird vereinbart:

Betrifft Position(en):                       
Material/Erzeugnis nach Wahl des Auftragnehmers (AN).  
Angeboten: (.....)

**49.S7 00B + Material/Erzeugnis Beispiel AG zu 49S7**

Das Verwenden nachstehend angebotener Materialien/Erzeugnisse zu den angegebenen Positionen dieser ULG wird vereinbart:

Betrifft Position(en):                       
Beispielhaftes Material/Erzeugnis:                       
Angeboten ist das beispielhafte oder ein Material/Erzeugnis gleichwertiger Art.  
Kriterien der Gleichwertigkeit:                       
Angeboten: (.....)

**49.Y1 + Untergrundvorbehandlung (Avenarius-AGRO)**

Version: 2022-08

Firma "Avenarius-AGRO"

**Verarbeitungsrichtlinien:**

Die Vorgaben und die Verarbeitungsrichtlinien des Herstellers sind einzuhalten. Im Übrigen verweisen wir auf unsere jeweils letztgültigen technischen Dokumentationen hin.

**Verbrauchswerte – Farbdarstellungen/Strukturen:**

Alle in den Positionen angegebenen Verbrauchswerte dienen nur als Richtlinie und sind von der Beschaffenheit des jeweiligen Untergrundes und der Art der Applikation abhängig. Verbindliche Verbrauchswerte sind am Objekt zu ermitteln.

Farb- und Strukturabbildungen dienen lediglich als grobe Orientierung. Im Druckverfahren reproduzierte Farben und Strukturen können aus drucktechnischen Gründen deutlich von den realen Farben und Strukturen abweichen. Die Abbildungen ersetzen keinesfalls die Originalmuster.

**Ergänzungen zur StLB HB-022+ABK-020****Ausschreibungstexte ZZZ**

Leistungsverzeichnis

gedruckt am 15.11.2023

LB-HB-022+ABK-020

Preisangaben in EUR

Wenn nicht anders angegeben sind alle Anstriche (Beschichtungen) in weiß oder in Pastellfarbtönen nach Wahl des Auftraggebers aus der Farbauswahl des Erzeugers.

**Leistungsumfang/einkalkulierte Leistungen:**

Unter dem Begriff "**Entsorgen**" ist das Laden, Abtransportieren, Verwerten, Deponieren oder Entsorgen der Baurestmassen zu verstehen.

Abbruchmaterial geht in das Eigentum des Auftragnehmers über.

Für das ordnungsgemäße Verwerten, Deponieren oder Entsorgen werden, den Gesetzen und Verordnungen entsprechend, Nachweise erbracht. Nachweise werden dem Auftraggeber spätestens mit der Schlussrechnung übergeben.

Bei unerwartetem Antreffen von gefährlichem Abfall wird der Auftraggeber verständigt und eine gesonderte Regelung vereinbart.

Die vorschriftsmäßige Entsorgung der durch die Hochdruckreinigung entstandenen Abwässer ist im Einheitspreise einkalkuliert.

49.Y1 00 + Folgende Angaben und Anforderungen an die Art und Weise der Leistungserbringung gelten als vereinbart und sind in die Einheitspreise einkalkuliert.

**49.Y1 00A + Material/Erzeugnis n.W.AN zu 49Y1**

Das Verwenden nachstehend angebotener Materialien/Erzeugnisse zu den angegebenen Positionen dieser ULG wird vereinbart:

Betrifft Position(en):

Material/Erzeugnis nach Wahl des Auftragnehmers (AN).

Angeboten: (. . . . .)

**49.Y1 00B + Material/Erzeugnis Beispiel AG zu 49Y1**

Das Verwenden nachstehend angebotener Materialien/Erzeugnisse zu den angegebenen Positionen dieser ULG wird vereinbart:

Betrifft Position(en):

Beispielhaftes Material/Erzeugnis:

Angeboten ist das beispielhafte oder ein Material/Erzeugnis gleichwertiger Art.

Kriterien der Gleichwertigkeit:

Angeboten: (. . . . .)

**49.Y2 + Grundierungen Spachtelungen (Avenarius-AGRO)**

Version: 2022-08

Firma "**Avenarius-AGRO**"

**Verarbeitungsrichtlinien:**

Die Vorgaben und die Verarbeitungsrichtlinien des Herstellers sind einzuhalten.

Im Übrigen verweisen wir auf unsere jeweils letztgültigen technischen Dokumentationen hin.

**Verbrauchswerte – Farbdarstellungen/Strukturen:**

Alle in den Positionen angegebenen Verbrauchswerte dienen nur als Richtlinie und sind von der Beschaffenheit des jeweiligen Untergrundes und der Art der Applikation abhängig. Verbindliche Verbrauchswerte sind am Objekt zu ermitteln.

Farb- und Strukturabbildungen dienen lediglich als grobe Orientierung. Im Druckverfahren reproduzierte Farben und Strukturen können aus drucktechnischen Gründen deutlich von den realen Farben und Strukturen abweichen. Die Abbildungen ersetzen keinesfalls die Originalmuster.

Wenn nicht anders angegeben sind alle Anstriche (Beschichtungen) in weiß oder in Pastellfarbtönen nach Wahl des Auftraggebers aus der Farbauswahl des Erzeugers.

**Leistungsumfang/einkalkulierte Leistungen:**

Unter dem Begriff "**Entsorgen**" ist das Laden, Abtransportieren, Verwerten, Deponieren oder Entsorgen der Baurestmassen zu verstehen.

Abbruchmaterial geht in das Eigentum des Auftragnehmers über.

**Ergänzungen zur StLB HB-022+ABK-020****Ausschreibungstexte ZZZ**

Leistungsverzeichnis

gedruckt am 15.11.2023

LB-HB-022+ABK-020

Preisangaben in EUR

Für das ordnungsgemäße Verwerten, Deponieren oder Entsorgen werden, den Gesetzen und Verordnungen entsprechend, Nachweise erbracht. Nachweise werden dem Auftraggeber spätestens mit der Schlussrechnung übergeben.

Bei unerwartetem Antreffen von gefährlichem Abfall wird der Auftraggeber verständigt und eine gesonderte Regelung vereinbart.

Die vorschriftsmäßige Entsorgung der durch die Hochdruckreinigung entstandenen Abwässer ist im Einheitspreise einkalkuliert.

49.Y2 00 + Folgende Angaben und Anforderungen an die Art und Weise der Leistungserbringung gelten als vereinbart und sind in die Einheitspreise einkalkuliert.

**49.Y2 00A + Material/Erzeugnis n.W.AN zu 49Y2**

Das Verwenden nachstehend angebotener Materialien/Erzeugnisse zu den angegebenen Positionen dieser ULG wird vereinbart:

Betrifft Position(en):

Material/Erzeugnis nach Wahl des Auftragnehmers (AN).

Angeboten: (.....)

**49.Y2 00B + Material/Erzeugnis Beispiel AG zu 49Y2**

Das Verwenden nachstehend angebotener Materialien/Erzeugnisse zu den angegebenen Positionen dieser ULG wird vereinbart:

Betrifft Position(en):

Beispielhaftes Material/Erzeugnis:

Angeboten ist das beispielhafte oder ein Material/Erzeugnis gleichwertiger Art.

Kriterien der Gleichwertigkeit:

Angeboten: (.....)

**49.Y3 + Erdungsanschluss/Leitschicht (Avenarius-AGRO)**

Version: 2022-08

Firma "Avenarius-AGRO"

**Verarbeitungsrichtlinien:**

Die Vorgaben und die Verarbeitungsrichtlinien des Herstellers sind einzuhalten.

Im Übrigen verweisen wir auf unsere jeweils letztgültigen technischen Dokumentationen hin.

**Verbrauchswerte – Farbdarstellungen/Strukturen:**

Alle in den Positionen angegebenen Verbrauchswerte dienen nur als Richtlinie und sind von der Beschaffenheit des jeweiligen Untergrundes und der Art der Applikation abhängig. Verbindliche Verbrauchswerte sind am Objekt zu ermitteln.

Farb- und Strukturabbildungen dienen lediglich als grobe Orientierung. Im Druckverfahren reproduzierte Farben und Strukturen können aus drucktechnischen Gründen deutlich von den realen Farben und Strukturen abweichen. Die Abbildungen ersetzen keinesfalls die Originalmuster.

Wenn nicht anders angegeben sind alle Anstriche (Beschichtungen) in weiß oder in Pastellfarbtönen nach Wahl des Auftraggebers aus der Farbauswahl des Erzeugers.

**Leistungsumfang/einkalkulierte Leistungen:**

Unter dem Begriff "**Entsorgen**" ist das Laden, Abtransportieren, Verwerten, Deponieren oder Entsorgen der Baurestmassen zu verstehen.

Abbruchmaterial geht in das Eigentum des Auftragnehmers über.

Für das ordnungsgemäße Verwerten, Deponieren oder Entsorgen werden, den Gesetzen und Verordnungen entsprechend, Nachweise erbracht. Nachweise werden dem Auftraggeber spätestens mit der Schlussrechnung übergeben.

Bei unerwartetem Antreffen von gefährlichem Abfall wird der Auftraggeber verständigt und eine gesonderte Regelung vereinbart.

**Ergänzungen zur StLB HB-022+ABK-020****Ausschreibungstexte ZZZ**

Leistungsverzeichnis

gedruckt am 15.11.2023

LB-HB-022+ABK-020

Preisangaben in EUR

Die vorschriftsmäßige Entsorgung der durch die Hochdruckreinigung entstandenen Abwässer ist im Einheitspreise einkalkuliert.

49.Y3 00 + Folgende Angaben und Anforderungen an die Art und Weise der Leistungserbringung gelten als vereinbart und sind in die Einheitspreise einkalkuliert.

**49.Y3 00A + Material/Erzeugnis n.W.AN zu 49Y3**

Das Verwenden nachstehend angebotener Materialien/Erzeugnisse zu den angegebenen Positionen dieser ULG wird vereinbart:

Betrifft Position(en):

Material/Erzeugnis nach Wahl des Auftragnehmers (AN).

Angeboten: (. . . . .)

**49.Y3 00B + Material/Erzeugnis Beispiel AG zu 49Y3**

Das Verwenden nachstehend angebotener Materialien/Erzeugnisse zu den angegebenen Positionen dieser ULG wird vereinbart:

Betrifft Position(en):

Beispielhaftes Material/Erzeugnis:

Angeboten ist das beispielhafte oder ein Material/Erzeugnis gleichwertiger Art.

Kriterien der Gleichwertigkeit:

Angeboten: (. . . . .)

**49.Y4 + Beschichtungen (Avenarius-AGRO)**

Version: 2028-08

Firma "Avenarius-AGRO"

**Verarbeitungsrichtlinien:**

Die Vorgaben und die Verarbeitungsrichtlinien des Herstellers sind einzuhalten.

Im Übrigen verweisen wir auf unsere jeweils letztgültigen technischen Dokumentationen hin.

**Verbrauchswerte – Farbdarstellungen/Strukturen:**

Alle in den Positionen angegebenen Verbrauchswerte dienen nur als Richtlinie und sind von der Beschaffenheit des jeweiligen Untergrundes und der Art der Applikation abhängig. Verbindliche Verbrauchswerte sind am Objekt zu ermitteln.

Farb- und Strukturabbildungen dienen lediglich als grobe Orientierung. Im Druckverfahren reproduzierte Farben und Strukturen können aus drucktechnischen Gründen deutlich von den realen Farben und Strukturen abweichen. Die Abbildungen ersetzen keinesfalls die Originalmuster.

Wenn nicht anders angegeben sind alle Anstriche (Beschichtungen) in weiß oder in Pastellfarbtönen nach Wahl des Auftraggebers aus der Farbauswahl des Erzeugers.

**Aufzahlungen/Zubehör:**

Positionen für Aufzahlungen (Az) und Zubehör beschreiben

Varianten/Ergänzungen/Erweiterungen zu vorangegangenen Positionen (Leistungen) und werden nur aus dem System oder der Auswahl von Produkten des Herstellers der Grundposition angeboten bzw. ausgeführt.

**Leistungsumfang/einkalkulierte Leistungen:**

Unter dem Begriff "Entsorgen" ist das Laden, Abtransportieren, Verwerten, Deponieren oder Entsorgen der Baurestmassen zu verstehen.

Abbruchmaterial geht in das Eigentum des Auftragnehmers über.

Für das ordnungsgemäße Verwerten, Deponieren oder Entsorgen werden, den Gesetzen und Verordnungen entsprechend, Nachweise erbracht. Nachweise werden dem Auftraggeber spätestens mit der Schlussrechnung übergeben.

Bei unerwartetem Antreffen von gefährlichem Abfall wird der Auftraggeber verständigt und eine gesonderte Regelung vereinbart.

**Ergänzungen zur StLB HB-022+ABK-020****Ausschreibungstexte ZZZ**

Leistungsverzeichnis

gedruckt am 15.11.2023

LB-HB-022+ABK-020

Preisangaben in EUR

Die vorschriftsmäßige Entsorgung der durch die Hochdruckreinigung entstandenen Abwässer ist im Einheitspreise einkalkuliert.

49.Y4 00 + Folgende Angaben und Anforderungen an die Art und Weise der Leistungserbringung gelten als vereinbart und sind in die Einheitspreise einkalkuliert.

**49.Y4 00A + Material/Erzeugnis n.W.AN zu 49Y4**

Das Verwenden nachstehend angebotener Materialien/Erzeugnisse zu den angegebenen Positionen dieser ULG wird vereinbart:

Betrifft Position(en):

Material/Erzeugnis nach Wahl des Auftragnehmers (AN).

Angeboten: (. . . . .)

**49.Y4 00B + Material/Erzeugnis Beispiel AG zu 49Y4**

Das Verwenden nachstehend angebotener Materialien/Erzeugnisse zu den angegebenen Positionen dieser ULG wird vereinbart:

Betrifft Position(en):

Beispielhaftes Material/Erzeugnis:

Angeboten ist das beispielhafte oder ein Material/Erzeugnis gleichwertiger Art.

Kriterien der Gleichwertigkeit:

Angeboten: (. . . . .)

**49.Y5 + Versiegelung (Avenarius-AGRO)**

Version: 2022-08

Firma "**Avenarius-AGRO**"

**Verarbeitungsrichtlinien:**

Die Vorgaben und die Verarbeitungsrichtlinien des Herstellers sind einzuhalten.

Im Übrigen verweisen wir auf unsere jeweils letztgültigen technischen Dokumentationen hin.

**Verbrauchswerte – Farbdarstellungen/Strukturen:**

Alle in den Positionen angegebenen Verbrauchswerte dienen nur als Richtlinie und sind von der Beschaffenheit des jeweiligen Untergrundes und der Art der Applikation abhängig. Verbindliche Verbrauchswerte sind am Objekt zu ermitteln.

Farb- und Strukturabbildungen dienen lediglich als grobe Orientierung. Im Druckverfahren reproduzierte Farben und Strukturen können aus drucktechnischen Gründen deutlich von den realen Farben und Strukturen abweichen. Die Abbildungen ersetzen keinesfalls die Originalmuster.

Wenn nicht anders angegeben sind alle Anstriche (Beschichtungen) in Weiß oder in Pastellfarbtönen nach Wahl des Auftraggebers aus der Farbauswahl des Erzeugers.

**Leistungsumfang/einkalkulierte Leistungen:**

Unter dem Begriff "**Entsorgen**" ist das Laden, Abtransportieren, Verwerten, Deponieren oder Entsorgen der Baurestmassen zu verstehen.

Abbruchmaterial geht in das Eigentum des Auftragnehmers über.

Für das ordnungsgemäße Verwerten, Deponieren oder Entsorgen werden, den Gesetzen und Verordnungen entsprechend, Nachweise erbracht. Nachweise werden dem Auftraggeber spätestens mit der Schlussrechnung übergeben.

Bei unerwartetem Antreffen von gefährlichem Abfall wird der Auftraggeber verständigt und eine gesonderte Regelung vereinbart.

Die vorschriftsmäßige Entsorgung der durch die Hochdruckreinigung entstandenen Abwässer ist im Einheitspreise einkalkuliert.

49.Y5 00 + Folgende Angaben und Anforderungen an die Art und Weise der Leistungserbringung gelten als vereinbart und sind in die Einheitspreise einkalkuliert.

**Ergänzungen zur StLB HB-022+ABK-020****Ausschreibungstexte ZZZ**

Leistungsverzeichnis

gedruckt am 15.11.2023  
LB-HB-022+ABK-020 Preisangaben in EUR**49.Y5 00A + Material/Erzeugnis n.W.AN zu 49Y5**

Das Verwenden nachstehend angebotener Materialien/Erzeugnisse zu den angegebenen Positionen dieser ULG wird vereinbart:

Betrifft Position(en):

Material/Erzeugnis nach Wahl des Auftragnehmers (AN).

Angeboten: (.....)

**49.Y5 00B + Material/Erzeugnis Beispiel AG zu 49Y5**

Das Verwenden nachstehend angebotener Materialien/Erzeugnisse zu den angegebenen Positionen dieser ULG wird vereinbart:

Betrifft Position(en):

Beispielhaftes Material/Erzeugnis:

Angeboten ist das beispielhafte oder ein Material/Erzeugnis gleichwertiger Art.

Kriterien der Gleichwertigkeit:

Angeboten: (.....)

**49.Y6 + Markierung (Avenarius-AGRO)**

Version: 2020-02

Firma "Avenarius-AGRO"

**Verarbeitungsrichtlinien:**

Die Vorgaben und die Verarbeitungsrichtlinien des Herstellers sind einzuhalten.

Im Übrigen verweisen wir auf unsere jeweils letztgültigen technischen Dokumentationen hin.

**Verbrauchswerte – Farbdarstellungen/Strukturen:**

Alle in den Positionen angegebenen Verbrauchswerte dienen nur als Richtlinie und sind von der Beschaffenheit des jeweiligen Untergrundes und der Art der Applikation abhängig. Verbindliche Verbrauchswerte sind am Objekt zu ermitteln.

Farb- und Strukturabbildungen dienen lediglich als grobe Orientierung. Im Druckverfahren reproduzierte Farben und Strukturen können aus drucktechnischen Gründen deutlich von den realen Farben und Strukturen abweichen. Die Abbildungen ersetzen keinesfalls die Originalmuster.

Wenn nicht anders angegeben sind alle Anstriche (Beschichtungen) in weiß oder in Pastellfarbtönen nach Wahl des Auftraggebers aus der Farbauswahl des Erzeugers.

**Leistungsumfang/einkalkulierte Leistungen:**

Unter dem Begriff "Entsorgen" ist das Laden, Abtransportieren, Verwerten, Deponieren oder Entsorgen der Baurestmassen zu verstehen.

Abbruchmaterial geht in das Eigentum des Auftragnehmers über.

Für das ordnungsgemäße Verwerten, Deponieren oder Entsorgen werden, den Gesetzen und Verordnungen entsprechend, Nachweise erbracht. Nachweise werden dem Auftraggeber spätestens mit der Schlussrechnung übergeben.

Bei unerwartetem Antreffen von gefährlichem Abfall wird der Auftraggeber verständigt und eine gesonderte Regelung vereinbart.

Die vorschriftsmäßige Entsorgung der durch die Hochdruckreinigung entstandenen Abwässer ist im Einheitspreise einkalkuliert.

49.Y6 00 + Folgende Angaben und Anforderungen an die Art und Weise der Leistungserbringung gelten als vereinbart und sind in die Einheitspreise einkalkuliert.

**49.Y6 00A + Material/Erzeugnis n.W.AN zu 49Y6**

Das Verwenden nachstehend angebotener Materialien/Erzeugnisse zu den angegebenen Positionen dieser ULG wird vereinbart:

**Ergänzungen zur StLB HB-022+ABK-020****Ausschreibungstexte ZZZ**

Leistungsverzeichnis

gedruckt am 15.11.2023  
LB-HB-022+ABK-020 Preisangaben in EUR

Betrifft Position(en):   
 Material/Erzeugnis nach Wahl des Auftragnehmers (AN).  
 Angeboten: (.....)

**49.Y6 00B + Material/Erzeugnis Beispiel AG zu 49Y6**

Das Verwenden nachstehend angebotener Materialien/Erzeugnisse zu den angegebenen Positionen dieser ULG wird vereinbart:

Betrifft Position(en):   
 Beispielhaftes Material/Erzeugnis:   
 Angeboten ist das beispielhafte oder ein Material/Erzeugnis gleichwertiger Art.  
 Kriterien der Gleichwertigkeit:   
 Angeboten: (.....)

**49.Y7 + Fugen (Avenarius-AGRO)**

Version: 2022-08

Firma "**Avenarius-AGRO**"

**Verarbeitungsrichtlinien:**

Die Vorgaben und die Verarbeitungsrichtlinien des Herstellers sind einzuhalten.  
 Im Übrigen verweisen wir auf unsere jeweils letztgültigen technischen Dokumentationen hin.

**Verbrauchswerte – Farbdarstellungen/Strukturen:**

Alle in den Positionen angegebenen Verbrauchswerte dienen nur als Richtlinie und sind von der Beschaffenheit des jeweiligen Untergrundes und der Art der Applikation abhängig. Verbindliche Verbrauchswerte sind am Objekt zu ermitteln.

Farb- und Strukturabbildungen dienen lediglich als grobe Orientierung. Im Druckverfahren reproduzierte Farben und Strukturen können aus drucktechnischen Gründen deutlich von den realen Farben und Strukturen abweichen. Die Abbildungen ersetzen keinesfalls die Originalmuster.

Wenn nicht anders angegeben sind alle Anstriche (Beschichtungen) in weiß oder in Pastellfarbtönen nach Wahl des Auftraggebers aus der Farbauswahl des Erzeugers.

**Leistungsumfang/einkalkulierte Leistungen:**

Unter dem Begriff "**Entsorgen**" ist das Laden, Abtransportieren, Verwerten, Deponieren oder Entsorgen der Baurestmassen zu verstehen.

Abbruchmaterial geht in das Eigentum des Auftragnehmers über.

Für das ordnungsgemäße Verwerten, Deponieren oder Entsorgen werden, den Gesetzen und Verordnungen entsprechend, Nachweise erbracht. Nachweise werden dem Auftraggeber spätestens mit der Schlussrechnung übergeben.

Bei unerwartetem Antreffen von gefährlichem Abfall wird der Auftraggeber verständigt und eine gesonderte Regelung vereinbart.

Die vorschriftsmäßige Entsorgung der durch die Hochdruckreinigung entstandenen Abwässer ist im Einheitspreise einkalkuliert.

49.Y7 00 + Folgende Angaben und Anforderungen an die Art und Weise der Leistungserbringung gelten als vereinbart und sind in die Einheitspreise einkalkuliert.

**49.Y7 00A + Material/Erzeugnis n.W.AN zu 49Y7**

Das Verwenden nachstehend angebotener Materialien/Erzeugnisse zu den angegebenen Positionen dieser ULG wird vereinbart:

Betrifft Position(en):   
 Material/Erzeugnis nach Wahl des Auftragnehmers (AN).  
 Angeboten: (.....)



**Ergänzungen zur StLB HB-022+ABK-020****Ausschreibungstexte ZZZ**

Leistungsverzeichnis

gedruckt am 15.11.2023  
LB-HB-022+ABK-020 Preisangaben in EUR**49.Y7 00B + Material/Erzeugnis Beispiel AG zu 49Y7**

Das Verwenden nachstehend angebotener Materialien/Erzeugnisse zu den angegebenen Positionen dieser ULG wird vereinbart:

Betrifft Position(en):

Beispielhaftes Material/Erzeugnis:

Angeboten ist das beispielhafte oder ein Material/Erzeugnis gleichwertiger Art.

Kriterien der Gleichwertigkeit:

Angeboten: (.....)

**49.Y8 + Pflege (Avenarius-AGRO)**

Version: 2018-09

Firma "**Avenarius-AGRO**"

**Verarbeitungsrichtlinien:**

Die Vorgaben und die Verarbeitungsrichtlinien des Herstellers sind einzuhalten.

Im Übrigen verweisen wir auf unsere jeweils letztgültigen technischen Dokumentationen hin.

**Verbrauchswerte – Farbdarstellungen/Strukturen:**

Alle in den Positionen angegebenen Verbrauchswerte dienen nur als Richtlinie und sind von der Beschaffenheit des jeweiligen Untergrundes und der Art der Applikation abhängig. Verbindliche Verbrauchswerte sind am Objekt zu ermitteln.

Farb- und Strukturabbildungen dienen lediglich als grobe Orientierung. Im Druckverfahren reproduzierte Farben und Strukturen können aus drucktechnischen Gründen deutlich von den realen Farben und Strukturen abweichen. Die Abbildungen ersetzen keinesfalls die Originalmuster.

Wenn nicht anders angegeben sind alle Anstriche (Beschichtungen) in weiß oder in Pastellfarbtönen nach Wahl des Auftraggebers aus der Farbauswahl des Erzeugers.

**Leistungsumfang/einkalkulierte Leistungen:**

Unter dem Begriff "**Entsorgen**" ist das Laden, Abtransportieren, Verwerten, Deponieren oder Entsorgen der Baurestmassen zu verstehen.

Abbruchmaterial geht in das Eigentum des Auftragnehmers über.

Für das ordnungsgemäße Verwerten, Deponieren oder Entsorgen werden, den Gesetzen und Verordnungen entsprechend, Nachweise erbracht. Nachweise werden dem Auftraggeber spätestens mit der Schlussrechnung übergeben.

Bei unerwartetem Antreffen von gefährlichem Abfall wird der Auftraggeber verständigt und eine gesonderte Regelung vereinbart.

Die vorschriftsmäßige Entsorgung der durch die Hochdruckreinigung entstandenen Abwässer ist im Einheitspreise einkalkuliert.

49.Y8 00 + Folgende Angaben und Anforderungen an die Art und Weise der Leistungserbringung gelten als vereinbart und sind in die Einheitspreise einkalkuliert.

**49.Y8 00A + Material/Erzeugnis n.W.AN zu 49Y8**

Das Verwenden nachstehend angebotener Materialien/Erzeugnisse zu den angegebenen Positionen dieser ULG wird vereinbart:

Betrifft Position(en):

Material/Erzeugnis nach Wahl des Auftragnehmers (AN).

Angeboten: (.....)

**49.Y8 00B + Material/Erzeugnis Beispiel AG zu 49Y8**

Das Verwenden nachstehend angebotener Materialien/Erzeugnisse zu den angegebenen Positionen dieser ULG wird vereinbart:

Betrifft Position(en):

Beispielhaftes Material/Erzeugnis:



**Ergänzungen zur StLB HB-022+ABK-020**

**Ausschreibungstexte ZZZ**

Leistungsverzeichnis

gedruckt am 15.11.2023

LB-HB-022+ABK-020

Preisangaben in EUR

Angeboten ist das beispielhafte oder ein Material/Erzeugnis gleichwertiger Art.

Kriterien der Gleichwertigkeit:

Angeboten: (.....)

**Ergänzungen zur StLB HB-022+ABK-020****Ausschreibungstexte ZZZ**

Leistungsverzeichnis

gedruckt am 15.11.2023  
LB-HB-022+ABK-020 Preisangaben in EUR**50 Klebearbeiten für Boden- und Wandbeläge**

Version 022 (2021-12)

Soweit in Vorbemerkungen oder Positionstexten nicht anders angegeben, gelten für alle Leistungen dieser Gruppe folgende Regelungen:

**1. Technische Unterlagen:**

Auf Anforderung des Auftraggebers werden Unterlagen über die genaue Bezeichnung des angebotenen Belages (Erzeuger, Type, Bahnenbreite/Fliesengröße, Kollektion) sowie dessen technischen Eigenschaften vorgelegt.

**2. Prüfbericht:**

Auf Anforderung des Auftraggebers werden Prüfberichte einer Prüf-, Überwachungs- und Zertifizierungsstelle über die Beläge vorgelegt.

**3. Verlegung:**

Alle Beläge werden vollflächig geklebt.

Für eine bei stuhlrollengeeignete Verlegung und/oder Fußbodenheizung wird ein Spachteln einschließlich Voranstrich mit eigener Position verrechnet.

Das Verlegen auf Stufen wird mit eigenen Positionen verrechnet.

**4. Verschnitt:**

Der Verschnitt ist in den Einheitspreisen einkalkuliert.

**5. Belagsdicken:**

Die angegebenen Belagsdicken sind Mindestdicken.

**6. Hochzüge:**

Hochzüge des Bodenbelages als Wandabschluss werden der Fläche des Bodenbelages zugerechnet. Die Erschwernisse beim Hochziehen werden mit eigenen Aufzahlungspositionen verrechnet.

**7. Farbe, Design:**

Wenn keine Farbe und/oder Design angegeben ist, kann der Auftraggeber Farbe und/oder Design des Belages und der Sockelleisten sowie etwaiger Fugen und etwaiger Formteile aus der Kollektion des Belags- oder Formteilerzeugers wählen.

**8. Brandverhalten, Rauchentwicklung:**

Das Brandverhalten der Beläge ist schwer brennbar und die Rauchentwicklung schwach qualmend.

**50.00 Wählbare Vorbemerkungen**

50.00 00 + Folgende Angaben und Anforderungen an die Art und Weise der Leistungserbringung gelten als vereinbart und sind in die Einheitspreise einkalkuliert.

**50.00 00A + Material/Erzeugnis n.W.AN zu 5000**

Das Verwenden nachstehend angebotener Materialien/Erzeugnisse zu den angegebenen Positionen dieser ULG wird vereinbart:

Betrifft Position(en):

Material/Erzeugnis nach Wahl des Auftragnehmers (AN).

Angeboten: (.....)

**50.00 00B + Material/Erzeugnis Beispiel AG zu 5000**

Das Verwenden nachstehend angebotener Materialien/Erzeugnisse zu den angegebenen Positionen dieser ULG wird vereinbart:

Betrifft Position(en):

Beispielhaftes Material/Erzeugnis:

**Ergänzungen zur StLB HB-022+ABK-020****Ausschreibungstexte ZZZ**

Leistungsverzeichnis

gedruckt am 15.11.2023

LB-HB-022+ABK-020

Preisangaben in EUR

Angeboten ist das beispielhafte oder ein Material/Erzeugnis gleichwertiger Art.

Kriterien der Gleichwertigkeit: \_\_\_\_\_

Angeboten: (.....)

**50.0P + Zusätzliche Vorbemerkungen (PCI)**

Version: 2018

50.0P 00 + Folgende Angaben und Anforderungen an die Art und Weise der Leistungserbringung gelten als vereinbart und sind in die Einheitspreise einkalkuliert.

**50.0P 00A + Material/Erzeugnis n.W.AN zu 500P**

Das Verwenden nachstehend angebotener Materialien/Erzeugnisse zu den angegebenen Positionen dieser ULG wird vereinbart:

Betrifft Position(en): \_\_\_\_\_

Material/Erzeugnis nach Wahl des Auftragnehmers (AN).

Angeboten: (.....)

**50.0P 00B + Material/Erzeugnis Beispiel AG zu 500P**

Das Verwenden nachstehend angebotener Materialien/Erzeugnisse zu den angegebenen Positionen dieser ULG wird vereinbart:

Betrifft Position(en): \_\_\_\_\_

Beispielhaftes Material/Erzeugnis: \_\_\_\_\_

Angeboten ist das beispielhafte oder ein Material/Erzeugnis gleichwertiger Art.

Kriterien der Gleichwertigkeit: \_\_\_\_\_

Angeboten: (.....)

**50.11 Untergrund vorbereiten**

Beläge entfernen:

Das Entfernen der Beläge erfolgt ohne Unterschied der Größe der Einzelflächen. Die Erschwernis bei der Entfernung der Beläge von Tritt- und Setzstufen wird mit Aufzahlungspositionen verrechnet.

Abbrechen, Abtragen, Entfernen - Auslösen, Demontieren:

Im Folgenden ist unter dem Begriff Entsorgen das Laden, Abtransportieren sowie das Verwerten, Deponieren oder Entsorgen der Baurestmassen zu verstehen.

Die Ausdrücke Auslösen, Demontieren und dergleichen bedeuten ein sorgfältiges Auslösen oder Demontieren zwecks Wiederverwendung. Im Einheitspreis ist auch das sorgfältige Lagern auf der Baustelle im Einvernehmen mit dem Auftraggeber einkalkuliert.

Behördliche Vorschriften:

Die behördlichen Vorschriften betreffend das Verwenden von Containern (Entsorgungslogistik) werden vom Auftragnehmer vor der Angebotslegung erkundet und die Kosten dafür in die Einheitspreise einkalkuliert.

Abrechnung:

Abbrechen, Abtragen, Entfernen, Auslösen, Demontieren und dergleichen wird immer in festem, nicht aufgelockertem Zustand (Ausmaß der Bauteile vor deren Abbruch) abgerechnet. Im Einheitspreis der Positionen, die ein Abbrechen, Abtragen, Entfernen, Auslösen, Demontieren und dergleichen beinhalten, ist das Trennen und das Transportieren der Baurestmassen zur Ladestelle einschließlich der etwaigen Anlage eines Zwischenlagers auf der Baustelle nach Wahl des Auftragnehmers einkalkuliert.

Sind in Positionen, die ein Abbrechen, Abtragen, Entfernen, Auslösen, Demontieren und dergleichen beinhalten, die zur Verrechnung kommenden Positionen für das Entsorgen

**Ergänzungen zur StLB HB-022+ABK-020****Ausschreibungstexte ZZZ**

Leistungsverzeichnis

gedruckt am 15.11.2023

LB-HB-022+ABK-020

Preisangaben in EUR

angegeben, gelten die dort festgelegten Annahmen über die anfallenden Mengen von verschiedenen Baurestmassen für die Abrechnung als vereinbart, unabhängig von etwaigen Minder- oder Mehrmengen oder der tatsächlichen Art.

50.11 00 + Folgende Angaben und Anforderungen an die Art und Weise der Leistungserbringung gelten als vereinbart und sind in die Einheitspreise einkalkuliert.

**50.11 00A + Material/Erzeugnis n.W.AN zu 5011**

Das Verwenden nachstehend angebotener Materialien/Erzeugnisse zu den angegebenen Positionen dieser ULG wird vereinbart:

Betrifft Position(en): \_\_\_\_\_

Material/Erzeugnis nach Wahl des Auftragnehmers (AN).

Angebote: (.....)

**50.11 00B + Material/Erzeugnis Beispiel AG zu 5011**

Das Verwenden nachstehend angebotener Materialien/Erzeugnisse zu den angegebenen Positionen dieser ULG wird vereinbart:

Betrifft Position(en): \_\_\_\_\_

Beispielhaftes Material/Erzeugnis: \_\_\_\_\_

Angebote ist das beispielhafte oder ein Material/Erzeugnis gleichwertiger Art.

Kriterien der Gleichwertigkeit: \_\_\_\_\_

Angebote: (.....)

**50.12 Holzunterkonstruktionen**

Mehrlagige Ausführungen, soweit technisch vertretbar, werden kreuzweise mit überdeckten Fugen verlegt und je Lage mit den entsprechenden Positionen abgerechnet.

50.12 00 + Folgende Angaben und Anforderungen an die Art und Weise der Leistungserbringung gelten als vereinbart und sind in die Einheitspreise einkalkuliert.

**50.12 00A + Material/Erzeugnis n.W.AN zu 5012**

Das Verwenden nachstehend angebotener Materialien/Erzeugnisse zu den angegebenen Positionen dieser ULG wird vereinbart:

Betrifft Position(en): \_\_\_\_\_

Material/Erzeugnis nach Wahl des Auftragnehmers (AN).

Angebote: (.....)

**50.12 00B + Material/Erzeugnis Beispiel AG zu 5012**

Das Verwenden nachstehend angebotener Materialien/Erzeugnisse zu den angegebenen Positionen dieser ULG wird vereinbart:

Betrifft Position(en): \_\_\_\_\_

Beispielhaftes Material/Erzeugnis: \_\_\_\_\_

Angebote ist das beispielhafte oder ein Material/Erzeugnis gleichwertiger Art.

Kriterien der Gleichwertigkeit: \_\_\_\_\_

Angebote: (.....)

**50.13 Bodenbeläge aus PVC und Linoleum**

In den Positionen wurde die Einstufung nach Klassen gemäß ÖNORM prEN 685 vorgenommen.

50.13 00 + Folgende Angaben und Anforderungen an die Art und Weise der Leistungserbringung gelten als vereinbart und sind in die Einheitspreise einkalkuliert.

**Ergänzungen zur StLB HB-022+ABK-020****Ausschreibungstexte ZZZ**

Leistungsverzeichnis

gedruckt am 15.11.2023  
LB-HB-022+ABK-020 Preisangaben in EUR**50.13 00A + Material/Erzeugnis n.W.AN zu 5013**

Das Verwenden nachstehend angebotener Materialien/Erzeugnisse zu den angegebenen Positionen dieser ULG wird vereinbart:

Betrifft Position(en):

Material/Erzeugnis nach Wahl des Auftragnehmers (AN).

Angeboten: (.....)

**50.13 00B + Material/Erzeugnis Beispiel AG zu 5013**

Das Verwenden nachstehend angebotener Materialien/Erzeugnisse zu den angegebenen Positionen dieser ULG wird vereinbart:

Betrifft Position(en):

Beispielhaftes Material/Erzeugnis:

Angeboten ist das beispielhafte oder ein Material/Erzeugnis gleichwertiger Art.

Kriterien der Gleichwertigkeit:

Angeboten: (.....)

**50.14 Bodenbeläge aus synthetischem Kautschuk**

Kautschukbeläge:

Bodenbeläge aus synthetischem Kautschuk (Elastomer-Bodenbeläge) ohne Zusätze wie PVC-Weichmacher, Asbest, Formaldehyd, Cadmium, Halogene oder FCKW.

Kautschukbeläge werden unverfugt verlegt, das heißt Fliesen Stoß auf Stoß und Bahnen in Doppelschnitt-Technik.

Klassen, Verwendungsbereiche:

In den Positionen wurde die Einstufung in Anlehnung an die Klassen gemäß ÖNORM prEN 685 vorgenommen.

Stuhlrollen und Fußbodenheizung:

Alle Beläge sind für Stuhlrollen und Fußbodenheizung geeignet (Untergrund vorbereiten in eigener Position).

50.14 00 + Folgende Angaben und Anforderungen an die Art und Weise der Leistungserbringung gelten als vereinbart und sind in die Einheitspreise einkalkuliert.

**50.14 00A + Material/Erzeugnis n.W.AN zu 5014**

Das Verwenden nachstehend angebotener Materialien/Erzeugnisse zu den angegebenen Positionen dieser ULG wird vereinbart:

Betrifft Position(en):

Material/Erzeugnis nach Wahl des Auftragnehmers (AN).

Angeboten: (.....)

**50.14 00B + Material/Erzeugnis Beispiel AG zu 5014**

Das Verwenden nachstehend angebotener Materialien/Erzeugnisse zu den angegebenen Positionen dieser ULG wird vereinbart:

Betrifft Position(en):

Beispielhaftes Material/Erzeugnis:

Angeboten ist das beispielhafte oder ein Material/Erzeugnis gleichwertiger Art.

Kriterien der Gleichwertigkeit:

Angeboten: (.....)

**50.15 Nadelvliesbeläge (Nadelfilz)**

Strapazierwert:

**Ergänzungen zur StLB HB-022+ABK-020****Ausschreibungstexte ZZZ**

Leistungsverzeichnis

gedruckt am 15.11.2023

LB-HB-022+ABK-020

Preisangaben in EUR

Die Einstufung der Beläge nach dem Strapazierwert erfolgt gemäß ÖNORM EN 1470.

Antistatisch, Fußbodenheizung:

Alle Beläge sind antistatisch, EDV-Klasse III und geeignet für eine Fußbodenheizung (Untergrund vorbereiten in eigener Position).

50.15 00 + Folgende Angaben und Anforderungen an die Art und Weise der Leistungserbringung gelten als vereinbart und sind in die Einheitspreise einkalkuliert.

**50.15 00A + Material/Erzeugnis n.W.AN zu 5015**

Das Verwenden nachstehend angebotener Materialien/Erzeugnisse zu den angegebenen Positionen dieser ULG wird vereinbart:

Betrifft Position(en): \_\_\_\_\_

Material/Erzeugnis nach Wahl des Auftragnehmers (AN).

Angeboten: (.....)

**50.15 00B + Material/Erzeugnis Beispiel AG zu 5015**

Das Verwenden nachstehend angebotener Materialien/Erzeugnisse zu den angegebenen Positionen dieser ULG wird vereinbart:

Betrifft Position(en): \_\_\_\_\_

Beispielhaftes Material/Erzeugnis: \_\_\_\_\_

Angeboten ist das beispielhafte oder ein Material/Erzeugnis gleichwertiger Art.

Kriterien der Gleichwertigkeit: \_\_\_\_\_

Angeboten: (.....)

**50.16 Getuftete Bodenbeläge**

Strapazierwert, Komfortwert:

Die Einstufung der Beläge nach dem Strapazierwert und Komfortwert erfolgt gemäß ÖNORM EN 1307.

Antistatisch, Fußbodenheizung:

Alle Beläge sind antistatisch, EDV-Klasse III und geeignet für eine Fußbodenheizung (Untergrund vorbereiten in eigener Position).

50.16 00 + Folgende Angaben und Anforderungen an die Art und Weise der Leistungserbringung gelten als vereinbart und sind in die Einheitspreise einkalkuliert.

**50.16 00A + Material/Erzeugnis n.W.AN zu 5016**

Das Verwenden nachstehend angebotener Materialien/Erzeugnisse zu den angegebenen Positionen dieser ULG wird vereinbart:

Betrifft Position(en): \_\_\_\_\_

Material/Erzeugnis nach Wahl des Auftragnehmers (AN).

Angeboten: (.....)

**50.16 00B + Material/Erzeugnis Beispiel AG zu 5016**

Das Verwenden nachstehend angebotener Materialien/Erzeugnisse zu den angegebenen Positionen dieser ULG wird vereinbart:

Betrifft Position(en): \_\_\_\_\_

Beispielhaftes Material/Erzeugnis: \_\_\_\_\_

Angeboten ist das beispielhafte oder ein Material/Erzeugnis gleichwertiger Art.

Kriterien der Gleichwertigkeit: \_\_\_\_\_

Angeboten: (.....)

**Ergänzungen zur StLB HB-022+ABK-020****Ausschreibungstexte ZZZ**

Leistungsverzeichnis

gedruckt am 15.11.2023

LB-HB-022+ABK-020

Preisangaben in EUR

**50.17 Gewebte Beläge**

Strapazierwert, Komfortwert:

Die Einstufung der Beläge nach dem Strapazierwert und Komfortwert erfolgt gemäß ÖNORM EN 1307.

Antistatisch, Fußbodenheizung:

Alle Beläge sind antistatisch, EDV-Klasse III und geeignet für eine Fußbodenheizung (Untergrund vorbereiten in eigener Position).

50.17 00 + Folgende Angaben und Anforderungen an die Art und Weise der Leistungserbringung gelten als vereinbart und sind in die Einheitspreise einkalkuliert.

**50.17 00A + Material/Erzeugnis n.W.AN zu 5017**

Das Verwenden nachstehend angebotener Materialien/Erzeugnisse zu den angegebenen Positionen dieser ULG wird vereinbart:

Betrifft Position(en): \_\_\_\_\_

Material/Erzeugnis nach Wahl des Auftragnehmers (AN).

Angeboten: (.....)

**50.17 00B + Material/Erzeugnis Beispiel AG zu 5017**

Das Verwenden nachstehend angebotener Materialien/Erzeugnisse zu den angegebenen Positionen dieser ULG wird vereinbart:

Betrifft Position(en): \_\_\_\_\_

Beispielhaftes Material/Erzeugnis: \_\_\_\_\_

Angeboten ist das beispielhafte oder ein Material/Erzeugnis gleichwertiger Art.

Kriterien der Gleichwertigkeit: \_\_\_\_\_

Angeboten: (.....)

**50.19 Laminatböden**

Strapazierwert:

In den Positionen wurde die Einstufung der Beläge nach dem Strapazierwert gemäß ÖNORM prEN 13329 vorgenommen.

50.19 00 + Folgende Angaben und Anforderungen an die Art und Weise der Leistungserbringung gelten als vereinbart und sind in die Einheitspreise einkalkuliert.

**50.19 00A + Material/Erzeugnis n.W.AN zu 5019**

Das Verwenden nachstehend angebotener Materialien/Erzeugnisse zu den angegebenen Positionen dieser ULG wird vereinbart:

Betrifft Position(en): \_\_\_\_\_

Material/Erzeugnis nach Wahl des Auftragnehmers (AN).

Angeboten: (.....)

**50.19 00B + Material/Erzeugnis Beispiel AG zu 5019**

Das Verwenden nachstehend angebotener Materialien/Erzeugnisse zu den angegebenen Positionen dieser ULG wird vereinbart:

Betrifft Position(en): \_\_\_\_\_

Beispielhaftes Material/Erzeugnis: \_\_\_\_\_

Angeboten ist das beispielhafte oder ein Material/Erzeugnis gleichwertiger Art.

Kriterien der Gleichwertigkeit: \_\_\_\_\_

Angeboten: (.....)

**Ergänzungen zur StLB HB-022+ABK-020****Ausschreibungstexte ZZZ**

Leistungsverzeichnis

gedruckt am 15.11.2023  
LB-HB-022+ABK-020 Preisangaben in EUR**50.1C + Vorarbeiten Bodenbeläge (FORBO flooring, Eurocol)**

Version: 2021-04

Im Folgenden ist das Liefern und Einbauen/Verlegen beschrieben.

**Verarbeitungsrichtlinien:**

Die Verarbeitungsrichtlinien des Erzeugers werden eingehalten. Es werden nur Materialien eines Systemerzeugers verwendet.

**Emissionsbegrenzung:**

Zur Vorbeugung von langanhaltenden Belastungen der Raumluft durch flüchtige organische Substanzen (VOC) werden nach dem Stand der Technik sehr emissionsarme Verlegewerkstoffe (EMICODE EC1, Gemeinschaft Emissionskontrollierter Verlegestoffe - GEV) eingesetzt.

Als Nachweis für die Konformität der Produkte ist den Angebotsunterlagen die GEV-Lizenz beigefügt, soweit nicht zwingende technische Gründe gegen den Einsatz der EC1 Verlegestoffe sprechen.

**Aufzahlungen:**

Aufzahlungspositionen (Az) beschreiben Ergänzungen/Erweiterungen/Varianten zu vorangegangenen Positionen (Leistungen) und werden nur aus dem System oder der Auswahl von Produkten des Herstellers der Grundposition angeboten bzw. ausgeführt.

50.1C 00 + Folgende Angaben und Anforderungen an die Art und Weise der Leistungserbringung gelten als vereinbart und sind in die Einheitspreise einkalkuliert.

**50.1C 00A + Material/Erzeugnis n.W.AN zu 501C**

Das Verwenden nachstehend angebotener Materialien/Erzeugnisse zu den angegebenen Positionen dieser ULG wird vereinbart:

Betrifft Position(en): 

Material/Erzeugnis nach Wahl des Auftragnehmers (AN).

Angeboten: (. . . . .)

**50.1C 00B + Material/Erzeugnis Beispiel AG zu 501C**

Das Verwenden nachstehend angebotener Materialien/Erzeugnisse zu den angegebenen Positionen dieser ULG wird vereinbart:

Betrifft Position(en): Beispielhaftes Material/Erzeugnis: 

Angeboten ist das beispielhafte oder ein Material/Erzeugnis gleichwertiger Art.

Kriterien der Gleichwertigkeit: 

Angeboten: (. . . . .)

**50.1P + Untergrund vorbereiten (PCI)**

Version: 2018

**Verarbeitungsrichtlinien:**

Die Verarbeitungsrichtlinien des Erzeugers werden eingehalten. Es werden nur aufeinander abgestimmte Produkte eines Erzeugers verwendet.

50.1P 00 + Folgende Angaben und Anforderungen an die Art und Weise der Leistungserbringung gelten als vereinbart und sind in die Einheitspreise einkalkuliert.

**50.1P 00A + Material/Erzeugnis n.W.AN zu 501P**

Das Verwenden nachstehend angebotener Materialien/Erzeugnisse zu den angegebenen Positionen dieser ULG wird vereinbart:



**Ergänzungen zur StLB HB-022+ABK-020****Ausschreibungstexte ZZZ**

Leistungsverzeichnis

gedruckt am 15.11.2023  
LB-HB-022+ABK-020 Preisangaben in EUR

Betrifft Position(en):   
 Material/Erzeugnis nach Wahl des Auftragnehmers (AN).  
 Angeboten: (.....)

**50.1P 00B + Material/Erzeugnis Beispiel AG zu 501P**

Das Verwenden nachstehend angebotener Materialien/Erzeugnisse zu den angegebenen Positionen dieser ULG wird vereinbart:

Betrifft Position(en):   
 Beispielhaftes Material/Erzeugnis:   
 Angeboten ist das beispielhafte oder ein Material/Erzeugnis gleichwertiger Art.  
 Kriterien der Gleichwertigkeit:   
 Angeboten: (.....)

**50.20 Sockel- und Sockelleisten**

Innen- und Außenecken:

Das Ausbilden der Innen- und Außenecken ist in den Einheitspreisen der Sockel einkalkuliert.

50.20 00 + Folgende Angaben und Anforderungen an die Art und Weise der Leistungserbringung gelten als vereinbart und sind in die Einheitspreise einkalkuliert.

**50.20 00A + Material/Erzeugnis n.W.AN zu 5020**

Das Verwenden nachstehend angebotener Materialien/Erzeugnisse zu den angegebenen Positionen dieser ULG wird vereinbart:

Betrifft Position(en):   
 Material/Erzeugnis nach Wahl des Auftragnehmers (AN).  
 Angeboten: (.....)

**50.20 00B + Material/Erzeugnis Beispiel AG zu 5020**

Das Verwenden nachstehend angebotener Materialien/Erzeugnisse zu den angegebenen Positionen dieser ULG wird vereinbart:

Betrifft Position(en):   
 Beispielhaftes Material/Erzeugnis:   
 Angeboten ist das beispielhafte oder ein Material/Erzeugnis gleichwertiger Art.  
 Kriterien der Gleichwertigkeit:   
 Angeboten: (.....)

**50.22 Stufenprofile**

50.22 00 + Folgende Angaben und Anforderungen an die Art und Weise der Leistungserbringung gelten als vereinbart und sind in die Einheitspreise einkalkuliert.

**50.22 00A + Material/Erzeugnis n.W.AN zu 5022**

Das Verwenden nachstehend angebotener Materialien/Erzeugnisse zu den angegebenen Positionen dieser ULG wird vereinbart:

Betrifft Position(en):   
 Material/Erzeugnis nach Wahl des Auftragnehmers (AN).  
 Angeboten: (.....)

**50.22 00B + Material/Erzeugnis Beispiel AG zu 5022**

Das Verwenden nachstehend angebotener Materialien/Erzeugnisse zu den angegebenen Positionen dieser ULG wird vereinbart:

Betrifft Position(en):

**Ergänzungen zur StLB HB-022+ABK-020****Ausschreibungstexte ZZZ**

Leistungsverzeichnis

gedruckt am 15.11.2023  
LB-HB-022+ABK-020 Preisangaben in EUR

Beispielhaftes Material/Erzeugnis: \_\_\_\_\_  
 Angeboten ist das beispielhafte oder ein Material/Erzeugnis gleichwertiger Art.  
 Kriterien der Gleichwertigkeit: \_\_\_\_\_  
 Angeboten: (.....)

**50.23 Einbauteile und Sonstiges**

50.23 00 + Folgende Angaben und Anforderungen an die Art und Weise der Leistungserbringung gelten als vereinbart und sind in die Einheitspreise einkalkuliert.

**50.23 00A + Material/Erzeugnis n.W.AN zu 5023**

Das Verwenden nachstehend angebotener Materialien/Erzeugnisse zu den angegebenen Positionen dieser ULG wird vereinbart:  
 Betrifft Position(en): \_\_\_\_\_  
 Material/Erzeugnis nach Wahl des Auftragnehmers (AN).  
 Angeboten: (.....)

**50.23 00B + Material/Erzeugnis Beispiel AG zu 5023**

Das Verwenden nachstehend angebotener Materialien/Erzeugnisse zu den angegebenen Positionen dieser ULG wird vereinbart:  
 Betrifft Position(en): \_\_\_\_\_  
 Beispielhaftes Material/Erzeugnis: \_\_\_\_\_  
 Angeboten ist das beispielhafte oder ein Material/Erzeugnis gleichwertiger Art.  
 Kriterien der Gleichwertigkeit: \_\_\_\_\_  
 Angeboten: (.....)

**50.2C + Sauberlaufzonen (FORBO flooring, Eurocol)**

Version: 2021-04

Im Folgenden ist das Liefern und Einbauen/Verlegen beschrieben.

**Verarbeitungsrichtlinien:**

Die Verarbeitungsrichtlinien des Erzeugers werden eingehalten. Es werden nur Materialien eines Systemerzeugers verwendet.

**Einkalkulierte Leistungen:**

Im Einheitspreis sind die Lieferung und das Verlegen der Beläge auf einem verlegereifen Untergrund (Vorarbeiten in eigenen Positionen) einkalkuliert.

**Brennbarkeitsklasse von Sauberlaufzonen:**

Brennbarkeitsklasse B1 (ÖNORM B 3810) oder Klasse Cfl gemäß ÖNORM EN 13 501 und der Qualklasse Q1 (ÖNORM B 3800) oder Klasse s1, gemäß ÖNORM EN 13501.

**Verwendungsklassen:**

In den Positionen wurde die Einstufung nach Klassen gemäß ÖNORM EN ISO 10874 vorgenommen.

Die Einstufung nach ÖNORM EN ISO 10874, ersetzt die Produktdeklaration gemäß Bundesgesetzblatt 145. Stück, 609. Verordnung 1973. Alte Verwendungsgruppen sind in Klammer angeführt.

**Verwendungsbereich WOHNEN:**

Klasse 21 (1):  
 Benützungintensität leicht,  
 geringe oder zeitweise Benützung,  
 z.B. Schlafzimmer, Gästezimmer.

Klasse 22 (2):  
 Benützungintensität mittel,  
 ständige, normale Benützung,

**Ergänzungen zur StLB HB-022+ABK-020****Ausschreibungstexte ZZZ**

Leistungsverzeichnis

LB-HB-022+ABK-020

gedruckt am 15.11.2023

Preisangaben in EUR

z.B. Wohnzimmer, Küchen, Vorzimmer.

Klasse 22+:

Benützungintensität mittel bis stark

ständige bis verstärkte Benützung,

z.B. Wohnzimmer, Eingangshallen

Klasse 23 (4):

Benützungintensität stark,

intensive, verstärkte Benützung,

z.B. Wohn-, Kinder-, Vorzimmer, Eingangsflure.

**Verwendungsbereich GEWERBE:**

Klasse 31 (3):

Benützungintensität leicht,

geringe oder zeitweise Benützung,

z.B. Hotelzimmer, Konferenzräume, Kleinbüros.

Klasse 32 (4):

Benützungintensität mittel,

ständige, normale Benützung,

z.B. Hotelzimmer, Büros, Hotelhallen, Boutiquen.

Klasse 33 (5):

Benützungintensität sehr stark,

intensive, verstärkte Benützung,

z.B. Korridore, Großraumbüros, Kaufhäuser, Mehrzweckhallen.

Klasse 34 (5d):

Benützungintensität sehr stark,

extreme, verstärkte Benützung,

z.B. Flughäfen, Schaltherhallen, Mehrzweckhallen.

**Verwendungsbereich INDUSTRIE:**

Klasse 41 (5):

Benützungintensität leicht,

vorwiegend sitzende Tätigkeit,

gelegentlicher Einsatz leichter Fahrzeuge,

z.B. Werkstätten.

Klasse 42 (5d):

Benützungintensität mittel,

stehende Tätigkeit und/oder ständiger Fahrzeugverkehr,

z.B. Lagerräume und -hallen.

Klasse 43 (5d):

Benützungintensität stark,

andere industrielle Bereiche,

deren besondere Beanspruchung zu beschreiben ist,

z.B. Lager- und Produktionshallen.

**Bezugsnormen:**

Bezugsnormen zu folgenden, in den Positionen, angegeben Werten:

- für Lichtechtheit EN 20 105 - B02,

- für elektrischen Durchgangswiderstand: ÖNORM EN 1081,

- für elektrostatische Eigenschaften ÖNORM B 5220,

- für Begehaufladung ÖNORM EN 1815.

**Farbe des Belages:**

Wenn nicht anders angegeben, sind die Beläge in Farben (Standardfarben) aus der gültigen, dem Belag entsprechenden Farbkollektion, nach Wahl des Auftraggebers, angeboten. Auf Anforderung wird die Farbkollektion beige gestellt.

**Verschnitt:**

Der Verschnitt ist in den Einheitspreisen einkalkuliert.

**Aufzahlungen:**

**Ergänzungen zur StLB HB-022+ABK-020****Ausschreibungstexte ZZZ**

Leistungsverzeichnis

gedruckt am 15.11.2023

LB-HB-022+ABK-020

Preisangaben in EUR

Aufzahlungspositionen (Az) beschreiben Ergänzungen/Erweiterungen/Varianten zu vorangegangenen Positionen (Leistungen) und werden nur aus dem System oder der Auswahl von Produkten des Herstellers der Grundposition angeboten bzw. ausgeführt.

50.2C 00 + Folgende Angaben und Anforderungen an die Art und Weise der Leistungserbringung gelten als vereinbart und sind in die Einheitspreise einkalkuliert.

**50.2C 00A + Material/Erzeugnis n.W.AN zu 502C**

Das Verwenden nachstehend angebotener Materialien/Erzeugnisse zu den angegebenen Positionen dieser ULG wird vereinbart:

Betrifft Position(en): \_\_\_\_\_

Material/Erzeugnis nach Wahl des Auftragnehmers (AN).

Angeboten: (.....)

**50.2C 00B + Material/Erzeugnis Beispiel AG zu 502C**

Das Verwenden nachstehend angebotener Materialien/Erzeugnisse zu den angegebenen Positionen dieser ULG wird vereinbart:

Betrifft Position(en): \_\_\_\_\_

Beispielhaftes Material/Erzeugnis: \_\_\_\_\_

Angeboten ist das beispielhafte oder ein Material/Erzeugnis gleichwertiger Art.

Kriterien der Gleichwertigkeit: \_\_\_\_\_

Angeboten: (.....)

**50.30 Sporthallenböden**

Der Bieter weist durch einen Prüfbericht einer akkreditierten Prüf- oder Überwachungsstelle nach, dass das angebotene Konstruktionssystem den Anforderungen an Sporthallenböden gemäß ÖNORM entspricht. Die Werte werden in einem einzigen Prüfbericht nachgewiesen.

50.30 00 Folgende Angaben und Anforderungen an die Art und Weise der Leistungserbringung gelten als vereinbart und sind in die Einheitspreise einkalkuliert.

**50.30 00A + Material/Erzeugnis n.W.AN zu 5030**

Das Verwenden nachstehend angebotener Materialien/Erzeugnisse zu den angegebenen Positionen dieser ULG wird vereinbart:

Betrifft Position(en): \_\_\_\_\_

Material/Erzeugnis nach Wahl des Auftragnehmers (AN).

Angeboten: (.....)

**50.30 00B + Material/Erzeugnis Beispiel AG zu 5030**

Das Verwenden nachstehend angebotener Materialien/Erzeugnisse zu den angegebenen Positionen dieser ULG wird vereinbart:

Betrifft Position(en): \_\_\_\_\_

Beispielhaftes Material/Erzeugnis: \_\_\_\_\_

Angeboten ist das beispielhafte oder ein Material/Erzeugnis gleichwertiger Art.

Kriterien der Gleichwertigkeit: \_\_\_\_\_

Angeboten: (.....)

**50.3C + Bodenbeläge aus Kunststoff (FORBO flooring, Eurocol)**

Version: 2021-04

Im Folgenden ist das Liefern und Einbauen/Verlegen beschrieben.

**Verarbeitungsrichtlinien:**

Die Verarbeitungsrichtlinien des Erzeugers werden eingehalten. Es werden nur Materialien eines

**Ergänzungen zur StLB HB-022+ABK-020****Ausschreibungstexte ZZZ**

Leistungsverzeichnis

gedruckt am 15.11.2023  
LB-HB-022+ABK-020 Preisangaben in EUR

Systemerzeugers verwendet.

**Einkalkulierte Leistungen:**

Im Einheitspreis ist die Lieferung und das Verlegen (Verkleben) der Beläge einkalkuliert. Wenn nicht anders angegeben werden die Beläge auf den verlegereifen Untergrund (Vorarbeiten in eigenen Positionen) mit geeignetem Kleber vollflächig verklebt.

**Angebote Kunststoffbeläge:**

Die angebotenen Kunststoffbeläge sind aus hochwertigem Vinyl (PVC) frei von Styrol/Butadien, Schwefel und Nitrosaminen, ohne Zusätze von Cadmium, Blei, Formaldehyd und Asbest. Sie sind zur Gänze recyclebar.

**Brennbarkeitsklasse, Qualmklasse:**

Wenn nicht anders angegeben entsprechen alle Beläge der Brennbarkeitsklasse B1 (lt. ÖNORM B 3810) oder Klasse Bfl gemäß ÖNORM EN 13501 und der Qualmklasse Q1 (ÖNORM B 3800) oder Klasse s1, gemäß ÖNORM EN 13501.

**Fußbodenheizung:**

Wenn nicht anders angegeben sind alle Beläge geeignet für eine Fußbodenheizung.

**Verwendungsklassen:**

In den Positionen wurde die Einstufung nach Klassen gemäß ÖNORM EN ISO 10874 vorgenommen.

Die Einstufung nach ÖNORM EN ISO 10874, ersetzt die Produktdeklaration gemäß Bundesgesetzblatt 145. Stück, 609. Verordnung 1973. Alte Verwendungsgruppen sind in Klammer angeführt.

**Verwendungsbereich WOHNEN:**

Klasse 21 (1):  
Benützungintensität leicht,  
geringe oder zeitweise Benützung,  
z.B. Schlafzimmer, Gästezimmer.

Klasse 22 (2):  
Benützungintensität mittel,  
ständige, normale Benützung,  
z.B. Wohnzimmer, Küchen, Vorzimmer.

Klasse 23 (4):  
Benützungintensität stark,  
intensive, verstärkte Benützung,  
z.B. Wohn-, Kinder-, Vorzimmer, Eingangsflure.

**Verwendungsbereich GEWERBE:**

Klasse 31 (3):  
Benützungintensität leicht,  
geringe oder zeitweise Benützung,  
z.B. Hotelzimmer, Konferenzräume, Kleinbüros.

Klasse 32 (4):  
Benützungintensität mittel,  
ständige, normale Benützung,  
z.B. Hotelzimmer, Büros, Hotelhallen, Boutiquen.

Klasse 33 (5):  
Benützungintensität sehr stark,  
intensive, verstärkte Benützung,  
z.B. Korridore, Großraumbüros, Kaufhäuser, Mehrzweckhallen.

Klasse 34 (5d):  
Benützungintensität sehr stark,  
extreme, verstärkte Benützung,  
z.B. Flughäfen, Schaltherhallen, Mehrzweckhallen.

**Verwendungsbereich INDUSTRIE:**

Klasse 41 (5):

**Ergänzungen zur StLB HB-022+ABK-020****Ausschreibungstexte ZZZ**

Leistungsverzeichnis

gedruckt am 15.11.2023  
LB-HB-022+ABK-020 Preisangaben in EUR

Benützungintensität leicht,  
vorwiegend sitzende Tätigkeit,  
gelegentlicher Einsatz leichter Fahrzeuge,  
z.B. Werkstätten.

Klasse 42 (5d):  
Benützungintensität mittel,  
stehende Tätigkeit und/oder ständiger Fahrzeugverkehr,  
z.B. Lagerräume und -hallen.

Klasse 43 (5d):  
Benützungintensität stark,  
andere industrielle Bereiche,  
deren besondere Beanspruchung zu beschreiben ist,  
z.B. Lager- und Produktionshallen.

**Bezugsnormen:**

Bezugsnormen zu folgenden, in den Positionen, angegeben Werten:

- für Lichtechtheit EN 20 105 - B02 (DIN 53 389),
- für elektrischen Durchgangswiderstand: ÖNORM EN 1081,
- für elektrostatische Eigenschaften ÖNORM B 5220,
- für Begehaufladung ÖNORM EN 1815.

**Farbe des Belages:**

Wenn nicht anders angegeben, sind die Beläge in Farben (Standardfarben) aus der gültigen, dem Belag entsprechenden Farbkollektion, nach Wahl des Auftraggebers, angeboten. Auf Anforderung wird die Farbkollektion beige gestellt.

**Sonderfarben:**

Sonderfarben die gegenüber den Standardfarben mit einem Aufpreis versehen werden, müssen gesondert ausgeschrieben werden.

**Verschnitt:**

Der Verschnitt ist in den Einheitspreisen einkalkuliert.

**Aufzahlungen:**

Aufzahlungspositionen (Az) beschreiben Ergänzungen/Erweiterungen/Varianten zu vorangegangenen Positionen (Leistungen) und werden nur aus dem System oder der Auswahl von Produkten des Herstellers der Grundposition angeboten bzw. ausgeführt.

50.3C 00 + Folgende Angaben und Anforderungen an die Art und Weise der Leistungserbringung gelten als vereinbart und sind in die Einheitspreise einkalkuliert.

**50.3C 00A + Material/Erzeugnis n.W.AN zu 503C**

Das Verwenden nachstehend angebotener Materialien/Erzeugnisse zu den angegebenen Positionen dieser ULG wird vereinbart:

Betrifft Position(en):   
Material/Erzeugnis nach Wahl des Auftragnehmers (AN).  
Angeboten: (.....)

**50.3C 00B + Material/Erzeugnis Beispiel AG zu 503C**

Das Verwenden nachstehend angebotener Materialien/Erzeugnisse zu den angegebenen Positionen dieser ULG wird vereinbart:

Betrifft Position(en):   
Beispielhaftes Material/Erzeugnis:   
Angeboten ist das beispielhafte oder ein Material/Erzeugnis gleichwertiger Art.  
Kriterien der Gleichwertigkeit:   
Angeboten: (.....)

**Ergänzungen zur StLB HB-022+ABK-020****Ausschreibungstexte ZZZ**

Leistungsverzeichnis

gedruckt am 15.11.2023  
LB-HB-022+ABK-020 Preisangaben in EUR**50.4C + Bodenbeläge aus Linoleum (FORBO flooring, Eurocol)**

Version: 2021-04

Im Folgenden ist das Liefern und Einbauen/Verlegen beschrieben.

**Verarbeitungsrichtlinien:**

Die Verarbeitungsrichtlinien des Erzeugers werden eingehalten. Es werden nur Materialien eines Systemerzeugers verwendet.

**Einkalkulierte Leistungen:**

Im Einheitspreis sind die Lieferung und das Verlegen der Beläge auf einem verlegereifen Untergrund (Vorarbeiten in eigenen Positionen) einkalkuliert.

**Linoleumbeläge:**

Die angebotenen Linoleumbeläge erfüllen die Anforderungen laut österreichischem Umweltzeichen und die Kriterien von nature-plus und Blauer Engel. Bestehen aus natürlichen, großteils nachwachsenden Rohstoffen wie Harzen, oxydiertem Leinöl, Holzmehl, mineralischen Farbstoffen und Jute.

Zur weiteren Verringerung von Belastungen der Raumluft durch flüchtige organische Substanzen (VOC) wird bei Linoleumarbeiten ein geprüfter Systemaufbau, der die Anforderungen gemäß den Richtlinien des AgBB, des UZ56 und des Blauen Engel erfüllt, eingebaut.

Die angebotenen Linoleumbeläge sind mit einer werkseitigen 2-lagigen Schutz- und Pflegeschicht auf Acrylbasis versehen.

**Brennbarkeitsklasse des Linoleumbelages:**

Der Oberbelag aus Linoleum entspricht der Brennbarkeitsklasse B1 (ÖNORM B 3810) oder Klasse Cfl gemäß ÖNORM EN 13501 und der Qualmklasse Q1 (ÖNORM B 3800) oder Klasse s1, gemäß ÖNORM EN 13501.

**Verwendungsklassen:**

In den Positionen wurde die Einstufung nach Klassen gemäß ÖNORM EN ISO 10874 vorgenommen.

Die Einstufung nach ÖNORM EN ISO 10874, ersetzt die Produktdeklaration gemäß Bundesgesetzblatt 145. Stück, 609. Verordnung 1973. Alte Verwendungsgruppen sind in Klammer angeführt.

**Verwendungsbereich WOHNEN:**

Klasse 21 (1):

Benützungintensität leicht,  
geringe oder zeitweise Benützung,  
z.B. Schlafzimmer, Gästezimmer.

Klasse 22 (2):

Benützungintensität mittel,  
ständige, normale Benützung,  
z.B. Wohnzimmer, Küchen, Vorzimmer.

Klasse 22+):

Benützungintensität mittel bis stark,  
ständige bis verstärkte Benützung,  
z.B. Wohnzimmer, Eingangshallen

Klasse 23 (4):

Benützungintensität stark,  
intensive, verstärkte Benützung,  
z.B. Wohn-, Kinder-, Vorzimmer, Eingangsflure.**Verwendungsbereich GEWERBE:**

Klasse 31 (3):

Benützungintensität leicht,  
geringe oder zeitweise Benützung,  
z.B. Hotelzimmer, Konferenzräume, Kleinbüros.

**Ergänzungen zur StLB HB-022+ABK-020****Ausschreibungstexte ZZZ**

Leistungsverzeichnis

gedruckt am 15.11.2023  
LB-HB-022+ABK-020 Preisangaben in EUR

Klasse 32 (4):  
Benützungintensität mittel,  
ständige, normale Benützung,  
z.B. Hotelzimmer, Büros, Hotelhallen, Boutiquen.

Klasse 33 (5):  
Benützungintensität sehr stark,  
intensive, verstärkte Benützung,  
z.B. Korridore, Großraumbüros, Kaufhäuser, Mehrzweckhallen.

Klasse 34 (5d):  
Benützungintensität sehr stark,  
extreme, verstärkte Benützung,  
z.B. Flughäfen, Schalterhallen, Mehrzweckhallen.

**Verwendungsbereich INDUSTRIE:**

Klasse 41 (5):  
Benützungintensität leicht,  
vorwiegend sitzende Tätigkeit,  
gelegentlicher Einsatz leichter Fahrzeuge,  
z.B. Werkstätten.

Klasse 42 (5d):  
Benützungintensität mittel,  
stehende Tätigkeit und/oder ständiger Fahrzeugverkehr,  
z.B. Lagerräume und -hallen.

Klasse 43 (5d):  
Benützungintensität stark,  
andere industrielle Bereiche,  
deren besondere Beanspruchung zu beschreiben ist,  
z.B. Lager- und Produktionshallen.

**Bezugsnormen:**

Bezugsnormen zu folgenden, in den Positionen, angegeben Werten:

- für Lichtechtheit EN 20 105 - B02,
- für elektrischen Durchgangswiderstand: ÖNORM EN 1081,
- für elektrostatische Eigenschaften ÖNORM B 5220,
- für Begehaufladung ÖNORM EN 1815.

**Farbe des Belages:**

Wenn nicht anders angegeben, sind die Beläge in Farben (Standardfarben) aus der gültigen, dem Belag entsprechenden Farbkollektion, nach Wahl des Auftraggebers, angeboten. Auf Anforderung wird die Farbkollektion beige gestellt.

**Verschnitt:**

Der Verschnitt ist in den Einheitspreisen einkalkuliert.

**Aufzahlungen:**

Aufzahlungspositionen (Az) beschreiben Ergänzungen/Erweiterungen/Varianten zu vorangegangenen Positionen (Leistungen) und werden nur aus dem System oder der Auswahl von Produkten des Herstellers der Grundposition angeboten bzw. ausgeführt.

50.4C 00 + Folgende Angaben und Anforderungen an die Art und Weise der Leistungserbringung gelten als vereinbart und sind in die Einheitspreise einkalkuliert.

**50.4C 00A + Material/Erzeugnis n.W.AN zu 504C**

Das Verwenden nachstehend angebotener Materialien/Erzeugnisse zu den angegebenen Positionen dieser ULG wird vereinbart:

Betrifft Position(en):                     

Material/Erzeugnis nach Wahl des Auftragnehmers (AN).

Angeboten: (.....)



**Ergänzungen zur StLB HB-022+ABK-020****Ausschreibungstexte ZZZ**

Leistungsverzeichnis

gedruckt am 15.11.2023  
LB-HB-022+ABK-020 Preisangaben in EUR**50.4C 00B + Material/Erzeugnis Beispiel AG zu 504C**

Das Verwenden nachstehend angebotener Materialien/Erzeugnisse zu den angegebenen Positionen dieser ULG wird vereinbart:

Betrifft Position(en): [REDACTED]

Beispielhaftes Material/Erzeugnis: [REDACTED]

Angeboten ist das beispielhafte oder ein Material/Erzeugnis gleichwertiger Art.

Kriterien der Gleichwertigkeit: [REDACTED]

Angeboten: (. . . . .)

**50.5C + Bodenelemente mit Linoleum (FORBO flooring, Eurocol)**

Version: 2021-04

Im Folgenden ist das Liefern und Einbauen/Verlegen beschrieben.

**Bodenelemente:**

Die Bodenelemente sind mit einer Nuttschicht aus Linoleum ausgestattet. Der Oberbelag aus Linoleum erfüllt die Anforderungen gemäß österreichischem Umweltzeichen, die Kriterien von nature-plus und Blauer Engel. Bestehen aus natürlichen, größtenteils nachwachsenden Rohstoffen (z.B. Harze, oxydiertem Leinöl, Holzmehl, mineralischen Farbstoffen, Jute). Die angebotenen Linoleumbeläge sind mit einer werkseitigen 2-lagigen Schutz- und Pflegeschicht auf Acrylbasis versehen.

**Verarbeitungsrichtlinien:**

Die Verarbeitungsrichtlinien des Erzeugers werden eingehalten. Es werden nur Materialien eines Systemerzeugers verwendet.

**Einkalkulierte Leistungen:**

Im Einheitspreis sind die Lieferung und das Verlegen der Beläge auf einem verlegereifen Untergrund (Vorarbeiten in eigenen Positionen) einkalkuliert.

**Brennbarkeitsklasse des Linoleumbelages:**

Der Oberbelag aus Linoleum entspricht der Brennbarkeitsklasse B1 (ÖNORM B 3810) oder Klasse Cfl gemäß ÖNORM EN 13 501 und der Qualmklasse Q1 (ÖNORM B 3800) oder Klasse s1, gemäß ÖNORM EN 13501.

**Verwendungsklassen:**

In den Positionen wurde die Einstufung nach Klassen gemäß ÖNORM EN ISO 10874 vorgenommen.

Die Einstufung nach ÖNORM EN ISO 10874, ersetzt die Produktdeklaration gemäß Bundesgesetzblatt 145. Stück, 609. Verordnung 1973. Alte Verwendungsgruppen sind in Klammer angeführt.

**Verwendungsbereich WOHNEN:**

Klasse 21 (1):

Benützungintensität leicht,  
geringe oder zeitweise Benützung,  
z.B. Schlafzimmer, Gästezimmer.

Klasse 22 (2):

Benützungintensität mittel,  
ständige, normale Benützung,  
z.B. Wohnzimmer, Küchen, Vorzimmer.

Klasse 22+:

Benützungintensität mittel bis stark  
ständige bis verstärkte Benützung,  
z.B. Wohnzimmer, Eingangshallen

Klasse 23 (4):

Benützungintensität stark,  
intensive, verstärkte Benützung,  
z.B. Wohn-, Kinder-, Vorzimmer, Eingangsflore.

**Ergänzungen zur StLB HB-022+ABK-020****Ausschreibungstexte ZZZ**

Leistungsverzeichnis

gedruckt am 15.11.2023  
LB-HB-022+ABK-020 Preisangaben in EUR**Verwendungsbereich GEWERBE:**

Klasse 31 (3):

Benützungintensität leicht,  
geringe oder zeitweise Benützung,  
z.B. Hotelzimmer, Konferenzräume, Kleinbüros.

Klasse 32 (4):

Benützungintensität mittel,  
ständige, normale Benützung,  
z.B. Hotelzimmer, Büros, Hotelhallen, Boutiquen.

Klasse 33 (5):

Benützungintensität sehr stark,  
intensive, verstärkte Benützung,  
z.B. Korridore, Großraumbüros, Kaufhäuser, Mehrzweckhallen.

Klasse 34 (5d):

Benützungintensität sehr stark,  
extreme, verstärkte Benützung,  
z.B. Flughäfen, Schaltherhallen, Mehrzweckhallen.

**Verwendungsbereich INDUSTRIE:**

Klasse 41 (5):

Benützungintensität leicht,  
vorwiegend sitzende Tätigkeit,  
gelegentlicher Einsatz leichter Fahrzeuge,  
z.B. Werkstätten.

Klasse 42 (5d):

Benützungintensität mittel,  
stehende Tätigkeit und/oder ständiger Fahrzeugverkehr,  
z.B. Lagerräume und -hallen.

Klasse 43 (5d):

Benützungintensität stark,  
andere industrielle Bereiche,  
deren besondere Beanspruchung zu beschreiben ist,  
z.B. Lager- und Produktionshallen.

**Bezugsnormen:**

Bezugsnormen zu folgenden, in den Positionen, angegebenen Werten:

- für Lichtechtheit EN 20 105 - B02,
- für elektrischen Durchgangswiderstand: ÖNORM EN 1081,
- für elektrostatische Eigenschaften ÖNORM B 5220,
- für Begehaufladung ÖNORM EN 1815.

**Farbe des Belages:**

Wenn nicht anders angegeben, sind die Beläge in Farben (Standardfarben) aus der gültigen, dem Belag entsprechenden Farbkollektion, nach Wahl des Auftraggebers, angeboten. Auf Anforderung wird die Farbkollektion beige gestellt.

**Verschnitt:**

Der Verschnitt ist in den Einheitspreisen einkalkuliert.

**Aufzahlungen:**

Aufzahlungspositionen (Az) beschreiben Ergänzungen/Erweiterungen/Varianten zu vorangegangenen Positionen (Leistungen) und werden nur aus dem System oder der Auswahl von Produkten des Herstellers der Grundposition angeboten bzw. ausgeführt.

- 50.5C 00 + Folgende Angaben und Anforderungen an die Art und Weise der Leistungserbringung gelten als vereinbart und sind in die Einheitspreise einkalkuliert.

**Ergänzungen zur StLB HB-022+ABK-020****Ausschreibungstexte ZZZ**

Leistungsverzeichnis

gedruckt am 15.11.2023  
LB-HB-022+ABK-020 Preisangaben in EUR**50.5C 00A + Material/Erzeugnis n.W.AN zu 505C**

Das Verwenden nachstehend angebotener Materialien/Erzeugnisse zu den angegebenen Positionen dieser ULG wird vereinbart:

Betrifft Position(en): \_\_\_\_\_

Material/Erzeugnis nach Wahl des Auftragnehmers (AN).

Angeboten: (.....)

**50.5C 00B + Material/Erzeugnis Beispiel AG zu 505C**

Das Verwenden nachstehend angebotener Materialien/Erzeugnisse zu den angegebenen Positionen dieser ULG wird vereinbart:

Betrifft Position(en): \_\_\_\_\_

Beispielhaftes Material/Erzeugnis: \_\_\_\_\_

Angeboten ist das beispielhafte oder ein Material/Erzeugnis gleichwertiger Art.

Kriterien der Gleichwertigkeit: \_\_\_\_\_

Angeboten: (.....)

**50.6C + Reinigung und Pflege (FORBO flooring, Eurocol)**

Version: 2021-04

Im Folgenden ist das Liefern und Einbauen/Verlegen beschrieben.

**Verarbeitungsrichtlinien:**

Die Verarbeitungsrichtlinien des Erzeugers werden eingehalten. Es werden nur Materialien eines Systemerzeugers verwendet.

**Reinigung Bodenbeläge:**

In Anlehnung an die ÖNORM D 2202, wird mit ph-Wert neutralen Produkten und abrossiver Mechanik gereinigt.

**Baureinigung:**

Mit der Baufeinreinigung wird die werkseitige Einpflege nicht an- oder abgelöst.

**Aufzahlungen:**

Aufzahlungspositionen (Az) beschreiben Ergänzungen/Erweiterungen/Varianten zu vorangegangenen Positionen (Leistungen) und werden nur aus dem System oder der Auswahl von Produkten des Herstellers der Grundposition angeboten bzw. ausgeführt.

50.6C 00 + Folgende Angaben und Anforderungen an die Art und Weise der Leistungserbringung gelten als vereinbart und sind in die Einheitspreise einkalkuliert.

**50.6C 00A + Material/Erzeugnis n.W.AN zu 506C**

Das Verwenden nachstehend angebotener Materialien/Erzeugnisse zu den angegebenen Positionen dieser ULG wird vereinbart:

Betrifft Position(en): \_\_\_\_\_

Material/Erzeugnis nach Wahl des Auftragnehmers (AN).

Angeboten: (.....)

**50.6C 00B + Material/Erzeugnis Beispiel AG zu 506C**

Das Verwenden nachstehend angebotener Materialien/Erzeugnisse zu den angegebenen Positionen dieser ULG wird vereinbart:

Betrifft Position(en): \_\_\_\_\_

Beispielhaftes Material/Erzeugnis: \_\_\_\_\_

Angeboten ist das beispielhafte oder ein Material/Erzeugnis gleichwertiger Art.

Kriterien der Gleichwertigkeit: \_\_\_\_\_

Angeboten: (.....)

**Ergänzungen zur StLB HB-022+ABK-020****Ausschreibungstexte ZZZ**

Leistungsverzeichnis

gedruckt am 15.11.2023  
LB-HB-022+ABK-020 Preisangaben in EUR**50.7C + Nadelvliesbeläge (Nadelfilz) (FORBO flooring, Eurocol)**

Version: 2021-04

Im Folgenden ist das Liefern und Einbauen/Verlegen beschrieben.

**Verarbeitungsrichtlinien:**

Die Verarbeitungsrichtlinien des Erzeugers werden eingehalten. Es werden nur Materialien eines Systemerzeugers verwendet.

**Strapazierwert:**

Die Einstufung der Beläge nach dem Strapazierwert erfolgt gemäß ÖNORM EN 1307.

**Antistatisch, Fußbodenheizung:**

Alle Beläge sind antistatisch, EDV-Klasse III und geeignet für eine Fußbodenheizung (Untergrund vorbereiten in eigener Position).

**Aufzählungen:**

Aufzählungspositionen (Az) beschreiben Ergänzungen/Erweiterungen/Varianten zu vorangegangenen Positionen (Leistungen) und werden nur aus dem System oder der Auswahl von Produkten des Herstellers der Grundposition angeboten bzw. ausgeführt.

50.7C 00 + Folgende Angaben und Anforderungen an die Art und Weise der Leistungserbringung gelten als vereinbart und sind in die Einheitspreise einkalkuliert.

**50.7C 00A + Material/Erzeugnis n.W.AN zu 507C**

Das Verwenden nachstehend angebotener Materialien/Erzeugnisse zu den angegebenen Positionen dieser ULG wird vereinbart:

Betrifft Position(en): \_\_\_\_\_

Material/Erzeugnis nach Wahl des Auftragnehmers (AN).

Angeboten: (.....)

**50.7C 00B + Material/Erzeugnis Beispiel AG zu 507C**

Das Verwenden nachstehend angebotener Materialien/Erzeugnisse zu den angegebenen Positionen dieser ULG wird vereinbart:

Betrifft Position(en): \_\_\_\_\_

Beispielhaftes Material/Erzeugnis: \_\_\_\_\_

Angeboten ist das beispielhafte oder ein Material/Erzeugnis gleichwertiger Art.

Kriterien der Gleichwertigkeit: \_\_\_\_\_

Angeboten: (.....)

**50.81 Instandsetzungsarbeiten**

Etwa anfallendes unbrauchbares Altmaterial wird kostenlos entsorgt.

Im Folgenden ist unter dem Begriff Entsorgen das Laden, Abtransportieren sowie das Verwerten, Deponieren oder Entsorgen der Baurestmassen zu verstehen.

50.81 00 + Folgende Angaben und Anforderungen an die Art und Weise der Leistungserbringung gelten als vereinbart und sind in die Einheitspreise einkalkuliert.

**50.81 00A + Material/Erzeugnis n.W.AN zu 5081**

Das Verwenden nachstehend angebotener Materialien/Erzeugnisse zu den angegebenen Positionen dieser ULG wird vereinbart:

Betrifft Position(en): \_\_\_\_\_

Material/Erzeugnis nach Wahl des Auftragnehmers (AN).

Angeboten: (.....)

**Ergänzungen zur StLB HB-022+ABK-020****Ausschreibungstexte ZZZ**

Leistungsverzeichnis

gedruckt am 15.11.2023  
LB-HB-022+ABK-020 Preisangaben in EUR**50.81 00B + Material/Erzeugnis Beispiel AG zu 5081**

Das Verwenden nachstehend angebotener Materialien/Erzeugnisse zu den angegebenen Positionen dieser ULG wird vereinbart:

Betrifft Position(en): [REDACTED]

Beispielhaftes Material/Erzeugnis: [REDACTED]

Angeboten ist das beispielhafte oder ein Material/Erzeugnis gleichwertiger Art.

Kriterien der Gleichwertigkeit: [REDACTED]

Angeboten: (. . . . .)

**50.8C + Textilbeläge Flotex aus Nylon 6.6 (FORBO flooring, Eurocol)**

Version: 2021-04

Im Folgenden ist das Liefern und Einbauen/Verlegen beschrieben.

**Verarbeitungsrichtlinien:**

Die Verarbeitungsrichtlinien des Erzeugers werden eingehalten. Es werden nur Materialien eines Systemerzeugers verwendet.

**Einkalkulierte Leistungen:**

Im Einheitspreis sind die Lieferung und das Verlegen der Beläge auf einem verlegereifen Untergrund (Vorarbeiten in eigenen Positionen) einkalkuliert.

**Brennbarkeitsklasse des Textilbelages:**

Der Oberbelag aus Nylon entspricht der Brennbarkeitsklasse B1 (ÖNORM B 3810) oder Klasse Cfl gemäß ÖNORM EN 13 501 und der Qualmkategorie Q1 (ÖNORM B 3800) oder Klasse s1, gemäß ÖNORM EN 13501.

**Verwendungsklassen:**

In den Positionen wurde die Einstufung nach Klassen gemäß ÖNORM EN ISO 10874 vorgenommen.

Die Einstufung nach ÖNORM EN ISO 10874, ersetzt die Produktdeklaration gemäß Bundesgesetzblatt 145. Stück, 609. Verordnung 1973. Alte Verwendungsgruppen sind in Klammer angeführt.

**Verwendungsbereich WOHNEN:**

Klasse 21 (1):

Benützungintensität leicht,  
geringe oder zeitweise Benützung,  
z.B. Schlafzimmer, Gästezimmer.

Klasse 22 (2):

Benützungintensität mittel,  
ständige, normale Benützung,  
z.B. Wohnzimmer, Küchen, Vorzimmer.

Klasse 22+:

Benützungintensität mittel bis stark

ständige bis verstärkte Benützung,  
z.B. Wohnzimmer, Eingangshallen

Klasse 23 (4):

Benützungintensität stark,  
intensive, verstärkte Benützung,  
z.B. Wohn-, Kinder-, Vorzimmer, Eingangsflure.

**Verwendungsbereich GEWERBE:**

Klasse 31 (3):

Benützungintensität leicht,  
geringe oder zeitweise Benützung,  
z.B. Hotelzimmer, Konferenzräume, Kleinbüros.

Klasse 32 (4):

**Ergänzungen zur StLB HB-022+ABK-020****Ausschreibungstexte ZZZ**

Leistungsverzeichnis

gedruckt am 15.11.2023  
LB-HB-022+ABK-020 Preisangaben in EUR

Benützungintensität mittel,  
ständige, normale Benützung,  
z.B. Hotelzimmer, Büros, Hotelhallen, Boutiquen.

Klasse 33 (5):

Benützungintensität sehr stark,  
intensive, verstärkte Benützung,  
z.B. Korridore, Großraumbüros, Kaufhäuser, Mehrzweckhallen.

Klasse 34 (5d):

Benützungintensität sehr stark,  
extreme, verstärkte Benützung,  
z.B. Flughäfen, Schalterhallen, Mehrzweckhallen.

**Bezugsnormen:**

Bezugsnormen zu folgenden, in den Positionen, angegebenen Werten:

- für Lichtechtheit EN 20 105 - B02,
- für elektrischen Durchgangswiderstand: ÖNORM EN 1081,
- für elektrostatische Eigenschaften ÖNORM B 5220,
- für Begehaufladung ÖNORM EN 1815.

**Farbe des Belages:**

Wenn nicht anders angegeben, sind die Beläge in Farben (Standardfarben) aus der gültigen, dem Belag entsprechenden Farbkollektion, nach Wahl des Auftraggebers, angeboten. Auf Anforderung wird die Farbkollektion beige gestellt.

**Verschnitt:**

Der Verschnitt ist in den Einheitspreisen einkalkuliert.

**Aufzahlungen:**

Aufzahlungspositionen (Az) beschreiben Ergänzungen/Erweiterungen/Varianten zu vorangegangenen Positionen (Leistungen) und werden nur aus dem System oder der Auswahl von Produkten des Herstellers der Grundposition angeboten bzw. ausgeführt.

50.8C 00 + Folgende Angaben und Anforderungen an die Art und Weise der Leistungserbringung gelten als vereinbart und sind in die Einheitspreise einkalkuliert.

**50.8C 00A + Material/Erzeugnis n.W.AN zu 508C**

Das Verwenden nachstehend angebotener Materialien/Erzeugnisse zu den angegebenen Positionen dieser ULG wird vereinbart:

Betrifft Position(en):

Material/Erzeugnis nach Wahl des Auftragnehmers (AN).

Angeboten: (. . . . .)

**50.8C 00B + Material/Erzeugnis Beispiel AG zu 508C**

Das Verwenden nachstehend angebotener Materialien/Erzeugnisse zu den angegebenen Positionen dieser ULG wird vereinbart:

Betrifft Position(en):

Beispielhaftes Material/Erzeugnis:

Angeboten ist das beispielhafte oder ein Material/Erzeugnis gleichwertiger Art.

Kriterien der Gleichwertigkeit:

Angeboten: (. . . . .)

**50.90 Regieleistungen**

Soweit in Vorbemerkungen oder Positionstexten nicht anders angegeben, gelten für alle Leistungen dieser Gruppe folgende Regelungen.

1. Allgemeines:

In dieser Unterleistungsgruppe werden nur angehängte Regieleistungen gemäß ÖNORM B 2110 erfasst.

**Ergänzungen zur StLB HB-022+ABK-020****Ausschreibungstexte ZZZ**

Leistungsverzeichnis

gedruckt am 15.11.2023

LB-HB-022+ABK-020

Preisangaben in EUR

Regieleistungen werden nur ausgeführt, wenn sie vom Auftraggeber im Einzelfall angeordnet werden, auch wenn sie im Vertrag (Leistungsverzeichnis) vorgesehen sind.

Die aufgewendeten Stunden, verwendeten Geräte, Transportleistungen und verbrauchten Stoffe werden täglich in die Regiescheine eingetragen und dem Auftraggeber zur Gegenzeichnung vorgelegt.

**2. Mengenänderungen:**

Die Bestimmungen, wonach bei Mengenänderungen die Neuvereinbarung von Einheitspreisen verlangt werden kann, sind auf Regieleistungen nicht anwendbar.

**3. Beschäftigungsgruppen:**

Die angeführten Beschäftigungsgruppen entsprechen den kollektivvertraglichen Regelungen. In den Stundensätzen sind auch anteilige Wegegelder, Fahrtspesen und Aufwandsentschädigungen (Auslösen) einkalkuliert. Verrechnet wird die an der Arbeits- oder Montagestelle tatsächlich geleistete Arbeitszeit, die kleinste Einheit ist die angefangene halbe Stunde.

**4. Einkalkulierte Leistungen:**

Die Einheitspreise für Stoffe gelten frei Baustelle, einschließlich Abladen.

**5. Ausmaß- und Abrechnungsregeln:**

Zur Verrechnung kommen die Stundensätze jener Beschäftigungsgruppe, die für die jeweilige Regieleistung ausreicht, unabhängig von der Qualifizierung des tatsächlich eingesetzten Personals.

50.90 00 Folgende Angaben und Anforderungen an die Art und Weise der Leistungserbringung gelten als vereinbart und sind in die Einheitspreise einkalkuliert.

**50.90 00A + Material/Erzeugnis n.W.AN zu 5090**

Das Verwenden nachstehend angebotener Materialien/Erzeugnisse zu den angegebenen Positionen dieser ULG wird vereinbart:

Betrifft Position(en):

Material/Erzeugnis nach Wahl des Auftragnehmers (AN).

Angeboten: (.....)

**50.90 00B + Material/Erzeugnis Beispiel AG zu 5090**

Das Verwenden nachstehend angebotener Materialien/Erzeugnisse zu den angegebenen Positionen dieser ULG wird vereinbart:

Betrifft Position(en):

Beispielhaftes Material/Erzeugnis:

Angeboten ist das beispielhafte oder ein Material/Erzeugnis gleichwertiger Art.

Kriterien der Gleichwertigkeit:

Angeboten: (.....)

**50.9C + Textilbeläge Tessera in Fliesen (FORBO flooring, EUROCOL)**

Version: 2021-04

Im Folgenden ist das Liefern und Einbauen/Verlegen beschrieben.

**Verarbeitungsrichtlinien:**

Die Verarbeitungsrichtlinien des Erzeugers werden eingehalten. Es werden nur Materialien eines Systemerzeugers verwendet.

**Einkalkulierte Leistungen:**

Im Einheitspreis sind die Lieferung und das Verlegen der Beläge auf einem verlegereifen Untergrund (Vorarbeiten in eigenen Positionen) einkalkuliert.

**Textilbeläge:**

**Ergänzungen zur StLB HB-022+ABK-020****Ausschreibungstexte ZZZ**

Leistungsverzeichnis

gedruckt am 15.11.2023

LB-HB-022+ABK-020

Preisangaben in EUR

Die Rohstoffe zur Erzeugung von TESSERA Textilbelägen werden aufgrund ihrer geringen Umweltbelastung ausgewählt. Zudem werden alle TESSERA Textilbeläge zu 100 % mit erneuerbarer Energie hergestellt.

**Brennbarkeitsklasse des Textilbelages:**

Brennbarkeitsklasse B1 (ÖNORM B 3810) oder Klasse Cfl gemäß ÖNORM EN 13 501 und der Qualmklasse Q1 (ÖNORM B 3800) oder Klasse s1, gemäß ÖNORM EN 13501.

**Verwendungsklassen:**

In den Positionen wurde die Einstufung nach Klassen gemäß ÖNORM EN ISO 10874 vorgenommen.

Die Einstufung nach ÖNORM EN ISO 10874, ersetzt die Produktdeklaration gemäß Bundesgesetzblatt 145. Stück, 609. Verordnung 1973. Alte Verwendungsgruppen sind in Klammer angeführt.

**Verwendungsbereich WOHNEN:**

Klasse 21 (1):

Benützungintensität leicht,  
geringe oder zeitweise Benützung,  
z.B. Schlafzimmer, Gästezimmer.

Klasse 22 (2):

Benützungintensität mittel,  
ständige, normale Benützung,  
z.B. Wohnzimmer, Küchen, Vorzimmer.

Klasse 22+:

Benützungintensität mittel bis stark  
ständige bis verstärkte Benützung,  
z.B. Wohnzimmer, Eingangshallen

Klasse 23 (4):

Benützungintensität stark,  
intensive, verstärkte Benützung,  
z.B. Wohn-, Kinder-, Vorzimmer, Eingangsflure.

**Verwendungsbereich GEWERBE:**

Klasse 31 (3):

Benützungintensität leicht,  
geringe oder zeitweise Benützung,  
z.B. Hotelzimmer, Konferenzräume, Kleinbüros.

Klasse 32 (4):

Benützungintensität mittel,  
ständige, normale Benützung,  
z.B. Hotelzimmer, Büros, Hotelhallen, Boutiquen.

Klasse 33 (5):

Benützungintensität sehr stark,  
intensive, verstärkte Benützung,  
z.B. Korridore, Großraumbüros, Kaufhäuser, Mehrzweckhallen.

Klasse 34 (5d):

Benützungintensität sehr stark,  
extreme, verstärkte Benützung,  
z.B. Flughäfen, Schaltherhallen, Mehrzweckhallen.

**Bezugsnormen:**

Bezugsnormen zu folgenden, in den Positionen, angegeben Werten:

- für Lichtechtheit EN 20 105 - B02,
- für elektrischen Durchgangswiderstand: ÖNORM EN 1081,
- für elektrostatische Eigenschaften ÖNORM B 5220,
- für Begehaufladung ÖNORM EN 1815.

**Farbe des Belages:**

Wenn nicht anders angegeben, sind die Beläge in Farben (Standardfarben) aus der gültigen, dem



**Ergänzungen zur StLB HB-022+ABK-020****Ausschreibungstexte ZZZ**

Leistungsverzeichnis

gedruckt am 15.11.2023

LB-HB-022+ABK-020

Preisangaben in EUR

Belag entsprechenden Farbkollektion, nach Wahl des Auftraggebers, angeboten. Auf Anforderung wird die Farbkollektion beige gestellt.

**Verschnitt:**

Der Verschnitt ist in den Einheitspreisen einkalkuliert.

**Aufzahlungen:**

Aufzahlungspositionen (Az) beschreiben Ergänzungen/Erweiterungen/Varianten zu vorangegangenen Positionen (Leistungen) und werden nur aus dem System oder der Auswahl von Produkten des Herstellers der Grundposition angeboten bzw. ausgeführt.

50.9C 00 + Folgende Angaben und Anforderungen an die Art und Weise der Leistungserbringung gelten als vereinbart und sind in die Einheitspreise einkalkuliert.

**50.9C 00A + Material/Erzeugnis n.W.AN zu 509C**

Das Verwenden nachstehend angebotener Materialien/Erzeugnisse zu den angegebenen Positionen dieser ULG wird vereinbart:

Betrifft Position(en):

Material/Erzeugnis nach Wahl des Auftragnehmers (AN).

Angeboten: (. . . . .)

**50.9C 00B + Material/Erzeugnis Beispiel AG zu 509C**

Das Verwenden nachstehend angebotener Materialien/Erzeugnisse zu den angegebenen Positionen dieser ULG wird vereinbart:

Betrifft Position(en):

Beispielhaftes Material/Erzeugnis:

Angeboten ist das beispielhafte oder ein Material/Erzeugnis gleichwertiger Art.

Kriterien der Gleichwertigkeit:

Angeboten: (. . . . .)

**50.F0 + Klebearbeiten für Boden- und Wandbeläge (nora)**

Version: 2023-08

Klebearbeiten für Boden- und Wandbeläge

**Technische Unterlagen:**

Auf Anforderung des Auftraggebers werden Unterlagen über die genaue Bezeichnung des angebotenen Belages (Erzeuger, Type, Bahnenbreite/Fliesengröße, Kollektion) sowie dessen technischen Eigenschaften vorgelegt.

**Prüfbericht:**

Auf Anforderung des Auftraggebers werden Prüfberichte einer Prüf-, Überwachungs- und Zertifizierungsstelle über die Beläge vorgelegt.

**Verlegung:**

Für eine stuhlrolleneignete Verlegung und/oder Fußbodenheizung wird ein Spachteln einschließlich Voranstrich mit eigener Position verrechnet.

Das Verlegen auf Stufen wird mit eigenen Positionen verrechnet.

**Belagsdicken:**

Die angegebenen Belagsdicken sind Mindestdicken.

**Farbe, Design:**

Wenn keine Farbe und/oder Design angegeben ist, kann der Auftraggeber Farbe und/oder Design des Belages und der Sockelleisten sowie etwaiger Fugen und etwaiger Formteile aus der Kollektion des Belags- oder Formteilerzeugers wählen.

**Ergänzungen zur StLB HB-022+ABK-020****Ausschreibungstexte ZZZ**

Leistungsverzeichnis

gedruckt am 15.11.2023  
LB-HB-022+ABK-020 Preisangaben in EUR**Brandverhalten, Rauchentwicklung:**

Das Brandverhalten der Beläge ist schwer brennbar und die Rauchentwicklung schwach qualmend.

50.F0 00 + Folgende Angaben und Anforderungen an die Art und Weise der Leistungserbringung gelten als vereinbart und sind in die Einheitspreise einkalkuliert.

**50.F0 00W + Material/Erzeugnis n.W.AN zu 50F0**

Das Verwenden nachstehend angebotener Materialien/Erzeugnisse zu den angegebenen Positionen dieser ULG wird vereinbart:

Betrifft Position(en): \_\_\_\_\_

Material/Erzeugnis nach Wahl des Auftragnehmers (AN).

Angeboten: (.....)

**50.F0 00X + Material/Erzeugnis Beispiel AG zu 50F0**

Das Verwenden nachstehend angebotener Materialien/Erzeugnisse zu den angegebenen Positionen dieser ULG wird vereinbart:

Betrifft Position(en): \_\_\_\_\_

Beispielhaftes Material/Erzeugnis: \_\_\_\_\_

Angeboten ist das beispielhafte oder ein Material/Erzeugnis gleichwertiger Art.

Kriterien der Gleichwertigkeit: \_\_\_\_\_

Angeboten: (.....)

**50.F1 + Untergrund vorbereiten (nora)**

Version: 2023-08

50.F1 00 + Folgende Angaben und Anforderungen an die Art und Weise der Leistungserbringung gelten als vereinbart und sind in die Einheitspreise einkalkuliert.

**50.F1 00A + Material/Erzeugnis n.W.AN zu 50F1**

Das Verwenden nachstehend angebotener Materialien/Erzeugnisse zu den angegebenen Positionen dieser ULG wird vereinbart:

Betrifft Position(en): \_\_\_\_\_

Material/Erzeugnis nach Wahl des Auftragnehmers (AN).

Angeboten: (.....)

**50.F1 00B + Material/Erzeugnis Beispiel AG zu 50F1**

Das Verwenden nachstehend angebotener Materialien/Erzeugnisse zu den angegebenen Positionen dieser ULG wird vereinbart:

Betrifft Position(en): \_\_\_\_\_

Beispielhaftes Material/Erzeugnis: \_\_\_\_\_

Angeboten ist das beispielhafte oder ein Material/Erzeugnis gleichwertiger Art.

Kriterien der Gleichwertigkeit: \_\_\_\_\_

Angeboten: (.....)

**50.F2 + Kautschuk-Bodenbeläge (nora)**

Version: 2023-08

**Verarbeitungsrichtlinien:**

Die Verarbeitungsrichtlinien des Belagsherstellers sind einzuhalten.

**Verschnitt:**

Der Verschnitt ist in die Einheitspreise einzukalkulieren.

**Ergänzungen zur StLB HB-022+ABK-020****Ausschreibungstexte ZZZ**

Leistungsverzeichnis

gedruckt am 15.11.2023  
LB-HB-022+ABK-020 Preisangaben in EUR**Aufzählungen/Ergänzungen/Zubehör:**

Aufzählungspositionen (Az) beschreiben Ergänzungen/Erweiterungen/Varianten/Zubehör zu vorangegangenen Positionen (Leistungen) und werden nur aus dem System oder der Auswahl von Produkten des Herstellers der Grundposition angeboten bzw. ausgeführt.

50.F2 00 + Folgende Angaben und Anforderungen an die Art und Weise der Leistungserbringung gelten als vereinbart und sind in die Einheitspreise einkalkuliert.

**50.F2 00A + Material/Erzeugnis n.W.AN zu 50F2**

Das Verwenden nachstehend angebotener Materialien/Erzeugnisse zu den angegebenen Positionen dieser ULG wird vereinbart:

Betrifft Position(en): \_\_\_\_\_

Material/Erzeugnis nach Wahl des Auftragnehmers (AN).

Angeboten: (.....)

**50.F2 00B + Material/Erzeugnis Beispiel AG zu 50F2**

Das Verwenden nachstehend angebotener Materialien/Erzeugnisse zu den angegebenen Positionen dieser ULG wird vereinbart:

Betrifft Position(en): \_\_\_\_\_

Beispielhaftes Material/Erzeugnis: \_\_\_\_\_

Angeboten ist das beispielhafte oder ein Material/Erzeugnis gleichwertiger Art.

Kriterien der Gleichwertigkeit: \_\_\_\_\_

Angeboten: (.....)

**50.F7 + Sockel (nora)**

Version: 2023-08

Liefen und Verlegen von Zubehör aus Kautschuk.

**Verarbeitungsrichtlinien:**

Die Verarbeitungsrichtlinien des Belagsherstellers sind einzuhalten.

**Verschnitt:**

Der Verschnitt ist in die Einheitspreise einzukalkulieren.

**Aufzählungen/Ergänzungen/Zubehör:**

Aufzählungspositionen (Az) beschreiben Ergänzungen/Erweiterungen/Varianten/Zubehör zu vorangegangenen Positionen (Leistungen) und werden nur aus dem System oder der Auswahl von Produkten des Herstellers der Grundposition angeboten bzw. ausgeführt.

50.F7 00 + Folgende Angaben und Anforderungen an die Art und Weise der Leistungserbringung gelten als vereinbart und sind in die Einheitspreise einkalkuliert.

**50.F7 00A + Material/Erzeugnis n.W.AN zu 50F7**

Das Verwenden nachstehend angebotener Materialien/Erzeugnisse zu den angegebenen Positionen dieser ULG wird vereinbart:

Betrifft Position(en): \_\_\_\_\_

Material/Erzeugnis nach Wahl des Auftragnehmers (AN).

Angeboten: (.....)

**50.F7 00B + Material/Erzeugnis Beispiel AG zu 50F7**

Das Verwenden nachstehend angebotener Materialien/Erzeugnisse zu den angegebenen Positionen dieser ULG wird vereinbart:

Betrifft Position(en): \_\_\_\_\_

Beispielhaftes Material/Erzeugnis: \_\_\_\_\_

**Ergänzungen zur StLB HB-022+ABK-020****Ausschreibungstexte ZZZ**

Leistungsverzeichnis

gedruckt am 15.11.2023

LB-HB-022+ABK-020

Preisangaben in EUR

Angeboten ist das beispielhafte oder ein Material/Erzeugnis gleichwertiger Art.

Kriterien der Gleichwertigkeit: \_\_\_\_\_

Angeboten: (.....)

**50.F8 + Formtreppen mit Zubehör (nora)**

Version: 2023-08

**Verarbeitungsrichtlinien:**

Die Verarbeitungsrichtlinien des Belagsherstellers sind einzuhalten.

**Verschnitt:**

Der Verschnitt ist in die Einheitspreise einzukalkulieren.

**Aufzahlungen/Ergänzungen/Zubehör:**

Aufzahlungspositionen (Az) beschreiben Ergänzungen/Erweiterungen/Varianten/Zubehör zu vorangegangenen Positionen (Leistungen) und werden nur aus dem System oder der Auswahl von Produkten des Herstellers der Grundposition angeboten bzw. ausgeführt.

50.F8 00 + Folgende Angaben und Anforderungen an die Art und Weise der Leistungserbringung gelten als vereinbart und sind in die Einheitspreise einkalkuliert.

**50.F8 00A + Material/Erzeugnis n.W.AN zu 50F8**

Das Verwenden nachstehend angebotener Materialien/Erzeugnisse zu den angegebenen Positionen dieser ULG wird vereinbart:

Betrifft Position(en): \_\_\_\_\_

Material/Erzeugnis nach Wahl des Auftragnehmers (AN).

Angeboten: (.....)

**50.F8 00B + Material/Erzeugnis Beispiel AG zu 50F8**

Das Verwenden nachstehend angebotener Materialien/Erzeugnisse zu den angegebenen Positionen dieser ULG wird vereinbart:

Betrifft Position(en): \_\_\_\_\_

Beispielhaftes Material/Erzeugnis: \_\_\_\_\_

Angeboten ist das beispielhafte oder ein Material/Erzeugnis gleichwertiger Art.

Kriterien der Gleichwertigkeit: \_\_\_\_\_

Angeboten: (.....)

**50.F9 + Reinigung und Pflege (nora)**

Version: 2023-08

Die Empfehlungen der Belags- und Reinigungsmittelhersteller sind zu beachten!

50.F9 00 + Folgende Angaben und Anforderungen an die Art und Weise der Leistungserbringung gelten als vereinbart und sind in die Einheitspreise einkalkuliert.

**50.F9 00A + Material/Erzeugnis n.W.AN zu 50F9**

Das Verwenden nachstehend angebotener Materialien/Erzeugnisse zu den angegebenen Positionen dieser ULG wird vereinbart:

Betrifft Position(en): \_\_\_\_\_

Material/Erzeugnis nach Wahl des Auftragnehmers (AN).

Angeboten: (.....)

**Ergänzungen zur StLB HB-022+ABK-020****Ausschreibungstexte ZZZ**

Leistungsverzeichnis

gedruckt am 15.11.2023  
LB-HB-022+ABK-020 Preisangaben in EUR**50.F9 00B + Material/Erzeugnis Beispiel AG zu 50F9**

Das Verwenden nachstehend angebotener Materialien/Erzeugnisse zu den angegebenen Positionen dieser ULG wird vereinbart:

Betrifft Position(en):

Beispielhaftes Material/Erzeugnis:

Angeboten ist das beispielhafte oder ein Material/Erzeugnis gleichwertiger Art.

Kriterien der Gleichwertigkeit:

Angeboten: (. . . . .)

**50.G1 + Beläge entfernen, Untergrund vorbereiten (GERFLOR)**

Version: 2022-09

**Verarbeitungsrichtlinien:**

Die Verarbeitungsrichtlinien des Erzeugers werden eingehalten. Es werden nur Materialien eines Systemerzeugers verwendet.

**Beläge entfernen:**

Das Entfernen der Beläge erfolgt ohne Unterschied der Größe der Einzelflächen.

Das Entfernen von Wandbelägen ist frei zu formulieren.

**Entsorgen:**

Im Folgenden ist unter dem Begriff Entsorgen das Laden, Abtransportieren, Verwerten, Deponieren oder Entsorgen der Baurestmassen zu verstehen.

50.G1 00 + Folgende Angaben und Anforderungen an die Art und Weise der Leistungserbringung gelten als vereinbart und sind in die Einheitspreise einkalkuliert.

**50.G1 00A + Material/Erzeugnis n.W.AN zu 50G1**

Das Verwenden nachstehend angebotener Materialien/Erzeugnisse zu den angegebenen Positionen dieser ULG wird vereinbart:

Betrifft Position(en):

Material/Erzeugnis nach Wahl des Auftragnehmers (AN).

Angeboten: (. . . . .)

**50.G1 00B + Material/Erzeugnis Beispiel AG zu 50G1**

Das Verwenden nachstehend angebotener Materialien/Erzeugnisse zu den angegebenen Positionen dieser ULG wird vereinbart:

Betrifft Position(en):

Beispielhaftes Material/Erzeugnis:

Angeboten ist das beispielhafte oder ein Material/Erzeugnis gleichwertiger Art.

Kriterien der Gleichwertigkeit:

Angeboten: (. . . . .)

**50.G2 + Bodenbeläge aus Vinyl (GERFLOR)**

Version: 2023-08

**Im Folgenden ist das Liefern und Einbauen/Verlegen von elastischen Bodenbelägen beschrieben.**

**Verarbeitungsrichtlinien:**

Die Verarbeitungsrichtlinien des Erzeugers werden eingehalten. Es werden nur die dem System zugehörigen Bauteile und Materialien verwendet.

**Leistungsumfang/Einkalkulierte Leistungen:**

Im Einheitspreis ist die Lieferung und das Verlegen (Verkleben) der Beläge gemäß den Richtlinien des Bodenbelags- und Klebstoffherstellers einkalkuliert. Beläge sind auf den

**Ergänzungen zur StLB HB-022+ABK-020****Ausschreibungstexte ZZZ**

Leistungsverzeichnis

gedruckt am 15.11.2023

LB-HB-022+ABK-020

Preisangaben in EUR

verlegereifen normgerechten Untergrund (Vorarbeiten in eigenen Positionen) mit Kleber vollflächig verklebt.

Der Verschnitt ist in den Einheitspreisen einkalkuliert.

**Farbe des Belages:**

Beläge sind in Farben aus der gültigen, dem Belag entsprechenden Farbkollektion, nach Wahl des Auftraggebers, angeboten. Auf Anforderung wird die Farbkollektion beige gestellt.

50.G2 00 + Folgende Angaben und Anforderungen an die Art und Weise der Leistungserbringung gelten als vereinbart und sind in die Einheitspreise einkalkuliert.

**50.G2 00A + Material/Erzeugnis n.W.AN zu 50G2**

Das Verwenden nachstehend angebotener Materialien/Erzeugnisse zu den angegebenen Positionen dieser ULG wird vereinbart:

Betrifft Position(en):

Material/Erzeugnis nach Wahl des Auftragnehmers (AN).

Angeboten: (.....)

**50.G2 00B + Material/Erzeugnis Beispiel AG zu 50G2**

Das Verwenden nachstehend angebotener Materialien/Erzeugnisse zu den angegebenen Positionen dieser ULG wird vereinbart:

Betrifft Position(en):

Beispielhaftes Material/Erzeugnis:

Angeboten ist das beispielhafte oder ein Material/Erzeugnis gleichwertiger Art.

Kriterien der Gleichwertigkeit:

Angeboten: (.....)

**50.G3 + Bodenbeläge mit speziellen Anforderungen (GERFLOR)**

Version: 2023-08

**Im Folgenden ist das Liefern und Einbauen/Verlegen von elastischen Bodenbelägen beschrieben.**

**Verarbeitungsrichtlinien:**

Die Verarbeitungsrichtlinien des Erzeugers werden eingehalten. Es werden nur die dem System zugehörigen Bauteile und Materialien verwendet.

**Brennbarkeitsklasse, Qualmklasse:**

Die Beläge entsprechen der Brennbarkeitsklasse B1 (lt. ÖNROM B 3810) oder Bfl (lt. ÖNORM EN 13501-1) und der Qualmklasse Q1 (ÖNORM B3800) oder s1 (lt. ÖNROM EN 13501-1).

**Leistungsumfang/Einkalkulierte Leistungen:**

Im Einheitspreis ist die Lieferung und das Verlegen (Verkleben) der Beläge gemäß den Richtlinien des Bodenbelags- und Klebstoffherstellers einkalkuliert. Beläge sind auf den verlegereifen normgerechten Untergrund (Vorarbeiten in eigenen Positionen) mit Kleber vollflächig verklebt.

Der Verschnitt ist in den Einheitspreisen einkalkuliert.

**Farbe des Belages:**

Beläge sind in Farben aus der gültigen, dem Belag entsprechenden Farbkollektion, nach Wahl des Auftraggebers, angeboten. Auf Anforderung wird die Farbkollektion beige gestellt.

50.G3 00 + Folgende Angaben und Anforderungen an die Art und Weise der Leistungserbringung gelten als vereinbart und sind in die Einheitspreise einkalkuliert.

**Ergänzungen zur StLB HB-022+ABK-020****Ausschreibungstexte ZZZ**

Leistungsverzeichnis

gedruckt am 15.11.2023  
LB-HB-022+ABK-020 Preisangaben in EUR**50.G3 00A + Material/Erzeugnis n.W.AN zu 50G3**

Das Verwenden nachstehend angebotener Materialien/Erzeugnisse zu den angegebenen Positionen dieser ULG wird vereinbart:

Betrifft Position(en):

Material/Erzeugnis nach Wahl des Auftragnehmers (AN).

Angeboten: (.....)

**50.G3 00B + Material/Erzeugnis Beispiel AG zu 50G3**

Das Verwenden nachstehend angebotener Materialien/Erzeugnisse zu den angegebenen Positionen dieser ULG wird vereinbart:

Betrifft Position(en):

Beispielhaftes Material/Erzeugnis:

Angeboten ist das beispielhafte oder ein Material/Erzeugnis gleichwertiger Art.

Kriterien der Gleichwertigkeit:

Angeboten: (.....)

**50.G4 + Bodenbeläge a.Basis v.thermopl.Polymeren -PVC frei (GERFLOR)**

Version: 2023-08

Bodenbeläge auf Basis von thermoplastischen Polymeren - PVC frei

**Im Folgenden ist das Liefern und Einbauen/Verlegen von elastischen Bodenbelägen beschrieben.**

**Verarbeitungsrichtlinien:**

Die Verarbeitungsrichtlinien des Erzeugers werden eingehalten. Es werden nur die dem System zugehörigen Bauteile und Materialien verwendet.

**Brennbarkeitsklasse, Qualmklasse:**

Die Beläge entsprechen der Brennbarkeitsklasse B1 (lt. ÖNROM B 3810) oder Bfl (lt. ÖNORM EN 13501-1) und der Qualmklasse Q1 (ÖNORM B3800) oder s1 (lt. ÖNROM EN 13501-1).

**Leistungsumfang/Einkalkulierte Leistungen:**

Im Einheitspreis ist die Lieferung und das Verlegen bzw. Verkleben der Beläge gemäß den Richtlinien des Bodenbelags- und Klebstoffherstellers einkalkuliert. Beläge sind auf den verlegereifen Untergrund (Vorarbeiten in eigenen Positionen) zu installieren.

Der Verschnitt ist in den Einheitspreisen einkalkuliert.

**Farbe des Belages:**

Beläge sind in Farben aus der gültigen, dem Belag entsprechenden Farbkollektion, nach Wahl des Auftraggebers, angeboten. Auf Anforderung wird die Farbkollektion beige gestellt.

50.G4 00 + Folgende Angaben und Anforderungen an die Art und Weise der Leistungserbringung gelten als vereinbart und sind in die Einheitspreise einkalkuliert.

**50.G4 00A + Material/Erzeugnis n.W.AN zu 50G4**

Das Verwenden nachstehend angebotener Materialien/Erzeugnisse zu den angegebenen Positionen dieser ULG wird vereinbart:

Betrifft Position(en):

Material/Erzeugnis nach Wahl des Auftragnehmers (AN).

Angeboten: (.....)

**50.G4 00B + Material/Erzeugnis Beispiel AG zu 50G4**

Das Verwenden nachstehend angebotener Materialien/Erzeugnisse zu den angegebenen Positionen dieser ULG wird vereinbart:

Betrifft Position(en):



**Ergänzungen zur StLB HB-022+ABK-020****Ausschreibungstexte ZZZ**

Leistungsverzeichnis

gedruckt am 15.11.2023

LB-HB-022+ABK-020

Preisangaben in EUR

Beispielhaftes Material/Erzeugnis: \_\_\_\_\_

Angeboten ist das beispielhafte oder ein Material/Erzeugnis gleichwertiger Art.

Kriterien der Gleichwertigkeit: \_\_\_\_\_

Angeboten: (.....)

**50.G5 + Sportbeläge und Zubehör (GERFLOR)**

Version: 2023-08

**Im Folgenden ist das Liefern und Einbauen/Verlegen von Sportbelägen beschrieben.****Verarbeitungsrichtlinien:**

Die Verarbeitungsrichtlinien des Erzeugers werden eingehalten. Es werden nur Materialien eines Systemerzeugers verwendet.

**Leistungsumfang/Einkalkulierte Leistungen:**

Im Einheitspreis ist die Lieferung und das Verlegen (Verkleben) der Beläge einkalkuliert. Beläge sind auf den verlegereifen Untergrund (Vorarbeiten in eigenen Positionen) mit Kleber vollflächig verklebt.

Der Verschnitt ist in den Einheitspreisen einkalkuliert.

**Farbe des Belages:**

Beläge sind in Farben aus der gültigen, dem Belag entsprechenden Farbkollektion, nach Wahl des Auftraggebers, angeboten. Auf Anforderung wird die Farbkollektion beige gestellt.

**Aufzahlungen:**

Aufzahlungspositionen (Az) beschreiben Ergänzungen/Erweiterungen/Varianten zu vorangegangenen Positionen (Leistungen) und werden nur aus dem System oder der Auswahl von Produkten des Herstellers der Grundposition angeboten bzw. ausgeführt.

50.G5 00 + Folgende Angaben und Anforderungen an die Art und Weise der Leistungserbringung gelten als vereinbart und sind in die Einheitspreise einkalkuliert.

**50.G5 00A + Material/Erzeugnis n.W.AN zu 50G5**

Das Verwenden nachstehend angebotener Materialien/Erzeugnisse zu den angegebenen Positionen dieser ULG wird vereinbart:

Betrifft Position(en): \_\_\_\_\_

Material/Erzeugnis nach Wahl des Auftragnehmers (AN).

Angeboten: (.....)

**50.G5 00B + Material/Erzeugnis Beispiel AG zu 50G5**

Das Verwenden nachstehend angebotener Materialien/Erzeugnisse zu den angegebenen Positionen dieser ULG wird vereinbart:

Betrifft Position(en): \_\_\_\_\_

Beispielhaftes Material/Erzeugnis: \_\_\_\_\_

Angeboten ist das beispielhafte oder ein Material/Erzeugnis gleichwertiger Art.

Kriterien der Gleichwertigkeit: \_\_\_\_\_

Angeboten: (.....)

**50.G6 + Treppenbeläge (GERFLOR)**

Version: 2023-08

**Im Folgenden ist das Liefern und Einbauen/Verlegen von elastischen Bodenbelägen beschrieben.****Verarbeitungsrichtlinien:**

Die Verarbeitungsrichtlinien des Erzeugers werden eingehalten. Es werden nur die dem System zugehörigen Bauteile und Materialien verwendet.



**Ergänzungen zur StLB HB-022+ABK-020****Ausschreibungstexte ZZZ**

Leistungsverzeichnis

gedruckt am 15.11.2023  
LB-HB-022+ABK-020 Preisangaben in EUR**Brennbarkeitsklasse, Qualmklasse:**

Die Beläge entsprechen der Brennbarkeitsklasse B1 (lt. ÖNROM B 3810) oder Bfl (lt. ÖNORM EN 13501-1) und der Qualmklasse Q1 (ÖNORM B3800) oder s1 (lt. ÖNROM EN 13501-1).

**Leistungsumfang/Einkalkulierte Leistungen:**

Im Einheitspreis ist die Lieferung und das Verlegen (Verkleben) der Beläge gemäß den Richtlinien des Bodenbelags- und Klebstoffherstellers einkalkuliert. Beläge sind auf den verlegereifen normgerechten Untergrund (Vorarbeiten in eigenen Positionen) mit Kleber vollflächig verklebt.

Der Verschnitt ist in den Einheitspreisen einkalkuliert.

**Farbe des Belages:**

Beläge sind in Farben aus der gültigen, dem Belag entsprechenden Farbkollektion, nach Wahl des Auftraggebers, angeboten. Auf Anforderung wird die Farbkollektion beige stellt.

50.G6 00 + Folgende Angaben und Anforderungen an die Art und Weise der Leistungserbringung gelten als vereinbart und sind in die Einheitspreise einkalkuliert.

**50.G6 00A + Material/Erzeugnis n.W.AN zu 50G6**

Das Verwenden nachstehend angebotener Materialien/Erzeugnisse zu den angegebenen Positionen dieser ULG wird vereinbart:

Betrifft Position(en):

Material/Erzeugnis nach Wahl des Auftragnehmers (AN).

Angeboten: (.....)

**50.G6 00B + Material/Erzeugnis Beispiel AG zu 50G6**

Das Verwenden nachstehend angebotener Materialien/Erzeugnisse zu den angegebenen Positionen dieser ULG wird vereinbart:

Betrifft Position(en):

Beispielhaftes Material/Erzeugnis:

Angeboten ist das beispielhafte oder ein Material/Erzeugnis gleichwertiger Art.

Kriterien der Gleichwertigkeit:

Angeboten: (.....)

**50.G7 + Bodenbeläge aus Linoleum (GERFLOR DLW)**

Version: 2023-08

**Im Folgenden ist das Liefern und Einbauen/Verlegen von Bodenbelägen aus Linoleum beschrieben.**

**Verarbeitungsrichtlinien:**

Die Verarbeitungsrichtlinien des Erzeugers werden eingehalten. Es werden nur die dem System zugehörigen Bauteile und Materialien verwendet.

**Brennbarkeitsklasse, Qualmklasse:**

Beläge entsprechen der Brennbarkeitsklasse B1 (lt. ÖNORM B 3810) oder Cfl (lt. ÖNORM EN 13501-1) und der Qualmklasse Q1 (ÖNORM B 3800) oder s1 (lt. ÖNORM EN 13501-1).

Die Beläge erfüllen die Rutsicherheit gemäß ÖNORM Z 1261 (2009) Klasse 1 (trocken).

**Leistungsumfang/Einkalkulierte Leistungen:**

Im Einheitspreis ist die Lieferung und das Verlegen (Verkleben) der Beläge gemäß den Richtlinien des Bodenbelags- und Klebstoffherstellers einkalkuliert. Beläge sind auf den verlegereifen normgerechten Untergrund (Vorarbeiten in eigenen Positionen) mit Kleber vollflächig verklebt.

Der Verschnitt ist in den Einheitspreisen einkalkuliert.

**Farbe des Belages:**

**Ergänzungen zur StLB HB-022+ABK-020****Ausschreibungstexte ZZZ**

Leistungsverzeichnis

gedruckt am 15.11.2023

LB-HB-022+ABK-020

Preisangaben in EUR

Beläge sind in Farben aus der gültigen, dem Belag entsprechenden Farbkollektion, nach Wahl des Auftraggebers, angeboten. Auf Anforderung wird die Farbkollektion beige gestellt.

50.G7 00 + Folgende Angaben und Anforderungen an die Art und Weise der Leistungserbringung gelten als vereinbart und sind in die Einheitspreise einkalkuliert.

**50.G7 00A + Material/Erzeugnis n.W.AN zu 50G7**

Das Verwenden nachstehend angebotener Materialien/Erzeugnisse zu den angegebenen Positionen dieser ULG wird vereinbart:

Betrifft Position(en):

Material/Erzeugnis nach Wahl des Auftragnehmers (AN).

Angeboten: (.....)

**50.G7 00B + Material/Erzeugnis Beispiel AG zu 50G7**

Das Verwenden nachstehend angebotener Materialien/Erzeugnisse zu den angegebenen Positionen dieser ULG wird vereinbart:

Betrifft Position(en):

Beispielhaftes Material/Erzeugnis:

Angeboten ist das beispielhafte oder ein Material/Erzeugnis gleichwertiger Art.

Kriterien der Gleichwertigkeit:

Angeboten: (.....)

**50.G8 + Nasszellensystem Wandbeläge (GERFLOR)**

Version: 2022-09

**Im Folgenden ist das Liefern und Einbauen/Versetzen von Nasszellensystemen Wandbeläge beschrieben.**

**Verarbeitungsrichtlinien:**

Die Verarbeitungsrichtlinien des Erzeugers werden eingehalten. Es werden nur Materialien eines Systemerzeugers verwendet.

**Brennbarkeitsklasse, Qualmklasse:**

Die Beläge sind nach der europäischen Brandnorm EN 13501-1 geprüft und verfügen über ein Brandverhalten Bs2d0.

**Leistungsumfang/Einkalkulierte Leistungen:**

Im Einheitspreis ist die Lieferung und das Verlegen/Montieren einkalkuliert. Beläge sind auf den verlegereifen Untergrund (Vorarbeiten in eigenen Positionen) mit Kleber vollflächig verklebt.

Der Verschnitt ist in den Einheitspreisen einkalkuliert.

**Farbe des Belages:**

Beläge sind in Farben aus der gültigen, dem Belag entsprechenden Farbkollektion, nach Wahl des Auftraggebers, angeboten. Auf Anforderung wird die Farbkollektion beige gestellt.

50.G8 00 + Folgende Angaben und Anforderungen an die Art und Weise der Leistungserbringung gelten als vereinbart und sind in die Einheitspreise einkalkuliert.

**50.G8 00A + Material/Erzeugnis n.W.AN zu 50G8**

Das Verwenden nachstehend angebotener Materialien/Erzeugnisse zu den angegebenen Positionen dieser ULG wird vereinbart:

Betrifft Position(en):

Material/Erzeugnis nach Wahl des Auftragnehmers (AN).

Angeboten: (.....)

**Ergänzungen zur StLB HB-022+ABK-020****Ausschreibungstexte ZZZ**

Leistungsverzeichnis

gedruckt am 15.11.2023  
LB-HB-022+ABK-020 Preisangaben in EUR**50.G8 00B + Material/Erzeugnis Beispiel AG zu 50G8**

Das Verwenden nachstehend angebotener Materialien/Erzeugnisse zu den angegebenen Positionen dieser ULG wird vereinbart:

Betrifft Position(en):

Beispielhaftes Material/Erzeugnis:

Angeboten ist das beispielhafte oder ein Material/Erzeugnis gleichwertiger Art.

Kriterien der Gleichwertigkeit:

Angeboten: (.....)

**50.G9 + Nasszellensystem Bodenbeläge und Zubehör (GERFLOR)**

Version: 2023-08

**Im Folgenden ist das Liefern und Einbauen/Versetzen von Nasszellensystemen Bodenbelägen beschrieben.**

**Verarbeitungsrichtlinien:**

Die Verarbeitungsrichtlinien des Erzeugers werden eingehalten. Es werden nur Materialien eines Systemerzeugers verwendet.

**Leistungsumfang/Einkalkulierte Leistungen:**

Im Einheitspreis ist die Lieferung und das Verlegen/Montieren einkalkuliert. Beläge sind auf den verlegereifen Untergrund (Vorarbeiten in eigenen Positionen) mit Kleber vollflächig verklebt.

Der Verschnitt ist in den Einheitspreisen einkalkuliert.

**Farbe des Belages:**

Beläge sind in Farben aus der gültigen, dem Belag entsprechenden Farbkollektion, nach Wahl des Auftraggebers, angeboten. Auf Anforderung wird die Farbkollektion beige gestellt.

**Aufzahlungen:**

Aufzahlungspositionen (Az) beschreiben Ergänzungen/Erweiterungen/Varianten zu vorangegangenen Positionen (Leistungen) und werden nur aus dem System oder der Auswahl von Produkten des Herstellers der Grundposition angeboten bzw. ausgeführt.

50.G9 00 + Folgende Angaben und Anforderungen an die Art und Weise der Leistungserbringung gelten als vereinbart und sind in die Einheitspreise einkalkuliert.

**50.G9 00A + Material/Erzeugnis n.W.AN zu 50G9**

Das Verwenden nachstehend angebotener Materialien/Erzeugnisse zu den angegebenen Positionen dieser ULG wird vereinbart:

Betrifft Position(en):

Material/Erzeugnis nach Wahl des Auftragnehmers (AN).

Angeboten: (.....)

**50.G9 00B + Material/Erzeugnis Beispiel AG zu 50G9**

Das Verwenden nachstehend angebotener Materialien/Erzeugnisse zu den angegebenen Positionen dieser ULG wird vereinbart:

Betrifft Position(en):

Beispielhaftes Material/Erzeugnis:

Angeboten ist das beispielhafte oder ein Material/Erzeugnis gleichwertiger Art.

Kriterien der Gleichwertigkeit:

Angeboten: (.....)

**50.GA + Wandabschlussysteme u.Bodenübergangsprofile (GERFLOR)**

Version: 2023-08

**Im Folgenden ist das Liefern und Einbauen/Versetzen von Wandabschlussystemen und**

**Ergänzungen zur StLB HB-022+ABK-020****Ausschreibungstexte ZZZ**

Leistungsverzeichnis

gedruckt am 15.11.2023

LB-HB-022+ABK-020

Preisangaben in EUR

**Bodenübergangsprofile beschrieben.****Verarbeitungsrichtlinien:**

Die Verarbeitungsrichtlinien des Erzeugers werden eingehalten. Es werden nur Materialien eines Systemerzeugers verwendet.

**Leistungsumfang/Einkalkulierte Leistungen:**

Das Ausbilden der Innen- und Außenecken ist in den Einheitspreisen einkalkuliert.

Der Verschnitt ist in den Einheitspreisen einkalkuliert.

**Aufzahlungen:**

Aufzahlungspositionen (Az) beschreiben Ergänzungen/Erweiterungen/Varianten zu vorangegangenen Positionen (Leistungen) und werden nur aus dem System oder der Auswahl von Produkten des Herstellers der Grundposition angeboten bzw. ausgeführt.

50.GA 00 + Folgende Angaben und Anforderungen an die Art und Weise der Leistungserbringung gelten als vereinbart und sind in die Einheitspreise einkalkuliert.

**50.GA 00A + Material/Erzeugnis n.W.AN zu 50GA**

Das Verwenden nachstehend angebotener Materialien/Erzeugnisse zu den angegebenen Positionen dieser ULG wird vereinbart:

Betrifft Position(en):

Material/Erzeugnis nach Wahl des Auftragnehmers (AN).

Angeboten: (.....)

**50.GA 00B + Material/Erzeugnis Beispiel AG zu 50GA**

Das Verwenden nachstehend angebotener Materialien/Erzeugnisse zu den angegebenen Positionen dieser ULG wird vereinbart:

Betrifft Position(en):

Beispielhaftes Material/Erzeugnis:

Angeboten ist das beispielhafte oder ein Material/Erzeugnis gleichwertiger Art.

Kriterien der Gleichwertigkeit:

Angeboten: (.....)

**50.GB + Regieleistungen (GERFLOR)**

Version: 2021-09

In dieser Unterleistungsgruppe werden nur **angehängte Regieleistungen** gemäß der ÖNORM B 2110 erfasst.

Regieleistungen werden nur ausgeführt, wenn sie vom Auftraggeber im Einzelfall angeordnet werden, auch wenn sie im Vertrag (Leistungsverzeichnis) vorgesehen sind.

Die aufgewendeten Stunden, verwendeten Geräte, Transportleistungen und verbrauchten Stoffe werden in die Regiescheine täglich eingetragen und dem Auftraggeber zur Gegenzeichnung vorgelegt.

Die Bestimmungen, wonach bei Mengenänderungen die Neuvereinbarung von Einheitspreisen verlangt werden kann, sind auf Regieleistungen nicht anwendbar.

Stundenlöhne werden nur mit dem Preisanteil Lohn abgerechnet. Bei Gerätebeistellungen, Transportleistungen, Stoffbeistellungen und Fremdleistungen werden die Einheitspreise in Lohn und Sonstiges aufgliedert.

Die angeführten Beschäftigungsgruppen entsprechen den kollektivvertraglichen Regelungen. In den Stundensätzen sind auch anteilige Wegegelder, Fahrtspesen und Aufwandsentschädigungen (Auslösen) einkalkuliert. Verrechnet wird die an der Arbeits- oder Montagestelle tatsächlich geleistete Arbeitszeit, die kleinste Einheit ist die angefangene halbe Stunde.

Zur Verrechnung kommen die Stundensätze jener Beschäftigungsgruppe, die für die jeweilige Regieleistung ausreicht, unabhängig von der Qualifizierung des tatsächlich eingesetzten

**Ergänzungen zur StLB HB-022+ABK-020****Ausschreibungstexte ZZZ**

Leistungsverzeichnis

gedruckt am 15.11.2023  
LB-HB-022+ABK-020 Preisangaben in EUR

Personals.

Die Einheitspreise für Stoffe gelten frei Baustelle, einschließlich Abladen.

50.GB 00 + Folgende Angaben und Anforderungen an die Art und Weise der Leistungserbringung gelten als vereinbart und sind in die Einheitspreise einkalkuliert.

**50.GB 00A + Material/Erzeugnis n.W.AN zu 50GB**

Das Verwenden nachstehend angebotener Materialien/Erzeugnisse zu den angegebenen Positionen dieser ULG wird vereinbart:

Betrifft Position(en): 

Material/Erzeugnis nach Wahl des Auftragnehmers (AN).

Angeboten: (. . . . .)

**50.GB 00B + Material/Erzeugnis Beispiel AG zu 50GB**

Das Verwenden nachstehend angebotener Materialien/Erzeugnisse zu den angegebenen Positionen dieser ULG wird vereinbart:

Betrifft Position(en): Beispielhaftes Material/Erzeugnis: 

Angeboten ist das beispielhafte oder ein Material/Erzeugnis gleichwertiger Art.

Kriterien der Gleichwertigkeit: 

Angeboten: (. . . . .)

**50.GC + Bodenbeläge m.Österreichischem Umweltzeichen UZ 56 (GERFLOR)**

Version: 2023-08

**Im Folgenden ist das Liefern und Einbauen/Versetzen von elastischen Bodenbelägen beschrieben.**

**Verarbeitungsrichtlinien:**

Die Verarbeitungsrichtlinien des Erzeugers werden eingehalten. Es werden nur die dem System zugehörigen Bauteile und Materialien verwendet.

**Brennbarkeitsklasse, Qualmklasse:**

Die Beläge entsprechen der Brennbarkeitsklasse I Bfl für thermoplastische Beläge bzw. Cfl für Linoleum (lt. ÖNORM EN 13501-1) und der Qualmklasse der s1 (lt. ÖNORM EN 13501-1).

**Leistungsumfang/Einkalkulierte Leistungen:**

Im Einheitspreis ist die Lieferung und das Verlegen bzw Verkleben der Beläge gemäß den Richtlinien des Bodenbelags- und Klebstoffherstellers einkalkuliert. Beläge sind auf den verlegereifen normgerechten Untergrund (Vorarbeiten in eigenen Positionen) zu installieren.

Der Verschnitt ist in den Einheitspreisen einkalkuliert.

**Farbe des Belages:**

Beläge sind in Farben aus der gültigen, dem Belag entsprechenden Farbkollektion, nach Wahl des Auftraggebers, angeboten. Auf Anforderung wird die Farbkollektion beige gestellt.

50.GC 00 + Folgende Angaben und Anforderungen an die Art und Weise der Leistungserbringung gelten als vereinbart und sind in die Einheitspreise einkalkuliert.

**50.GC 00A + Material/Erzeugnis n.W.AN zu 50GC**

Das Verwenden nachstehend angebotener Materialien/Erzeugnisse zu den angegebenen Positionen dieser ULG wird vereinbart:

Betrifft Position(en): 

Material/Erzeugnis nach Wahl des Auftragnehmers (AN).

Angeboten: (. . . . .)

**Ergänzungen zur StLB HB-022+ABK-020****Ausschreibungstexte ZZZ**

Leistungsverzeichnis

gedruckt am 15.11.2023  
LB-HB-022+ABK-020 Preisangaben in EUR**50.GC 00B + Material/Erzeugnis Beispiel AG zu 50GC**

Das Verwenden nachstehend angebotener Materialien/Erzeugnisse zu den angegebenen Positionen dieser ULG wird vereinbart:

Betrifft Position(en): \_\_\_\_\_

Beispielhaftes Material/Erzeugnis: \_\_\_\_\_

Angeboten ist das beispielhafte oder ein Material/Erzeugnis gleichwertiger Art.

Kriterien der Gleichwertigkeit: \_\_\_\_\_

Angeboten: (.....)

**50.H1 + Voranstriche (Ceresit)**

Version: 2020-10

Im Folgenden ist das Liefern von Voranstrichen und die Verarbeitung beschrieben.

**Richtlinien des Herstellers/Erzeugers:**

Alle Richtlinien für die Lagerung und die Einsatzbereiche der Produkte, für die erforderlichen Untergrundvorbereitungen und die Verarbeitungsrichtlinien werden eingehalten.

Es werden nur Materialien eines Systemerzeugers verwendet.

Die Entsorgung von Verpackungsmaterial und Produktresten erfolgt gemäß Entsorgungshinweisen des Erzeugers und ist in die Einheitspreise einkalkuliert.

50.H1 00 + Folgende Angaben und Anforderungen an die Art und Weise der Leistungserbringung gelten als vereinbart und sind in die Einheitspreise einkalkuliert:

**50.H1 00D + Material/Erzeugnis n.W.AN zu 50H1**

Das Verwenden nachstehend angebotener Materialien/Erzeugnisse zu den angegebenen Positionen dieser ULG wird vereinbart:

Betrifft Position(en): \_\_\_\_\_

Material/Erzeugnis nach Wahl des Auftragnehmers (AN).

Angeboten: (.....)

**50.H1 00E + Material/Erzeugnis Beispiel AG zu 50H1**

Das Verwenden nachstehend angebotener Materialien/Erzeugnisse zu den angegebenen Positionen dieser ULG wird vereinbart:

Betrifft Position(en): \_\_\_\_\_

Beispielhaftes Material/Erzeugnis: \_\_\_\_\_

Angeboten ist das beispielhafte oder ein Material/Erzeugnis gleichwertiger Art.

Kriterien der Gleichwertigkeit: \_\_\_\_\_

Angeboten: (.....)

**50.H2 + Ausgleichen (Ceresit)**

Version: 2022-09

Im Folgenden ist das Liefern von Ausgleichsmaterialien und die Verarbeitung beschrieben.

**Richtlinien des Herstellers/Erzeugers:**

Alle Richtlinien für die Lagerung und die Einsatzbereiche der Produkte, für die erforderlichen Untergrundvorbereitungen und die Verarbeitungsrichtlinien werden eingehalten.

Es werden nur Materialien eines Systemerzeugers verwendet.

Die Entsorgung von Verpackungsmaterial und Produktresten erfolgt gemäß Entsorgungshinweisen des Erzeugers und ist in die Einheitspreise einkalkuliert.

50.H2 00 + Folgende Angaben und Anforderungen an die Art und Weise der Leistungserbringung gelten als vereinbart und sind in die Einheitspreise einkalkuliert:

**Ergänzungen zur StLB HB-022+ABK-020****Ausschreibungstexte ZZZ**

Leistungsverzeichnis

gedruckt am 15.11.2023  
LB-HB-022+ABK-020 Preisangaben in EUR**50.H2 00D + Material/Erzeugnis n.W.AN zu 50H2**

Das Verwenden nachstehend angebotener Materialien/Erzeugnisse zu den angegebenen Positionen dieser ULG wird vereinbart:

Betrifft Position(en): \_\_\_\_\_

Material/Erzeugnis nach Wahl des Auftragnehmers (AN).

Angeboten: (.....)

**50.H2 00E + Material/Erzeugnis Beispiel AG zu 50H2**

Das Verwenden nachstehend angebotener Materialien/Erzeugnisse zu den angegebenen Positionen dieser ULG wird vereinbart:

Betrifft Position(en): \_\_\_\_\_

Beispielhaftes Material/Erzeugnis: \_\_\_\_\_

Angeboten ist das beispielhafte oder ein Material/Erzeugnis gleichwertiger Art.

Kriterien der Gleichwertigkeit: \_\_\_\_\_

Angeboten: (.....)

**Ergänzungen zur StLB HB-022+ABK-020****Ausschreibungstexte ZZZ**

Leistungsverzeichnis

gedruckt am 15.11.2023  
LB-HB-022+ABK-020 Preisangaben in EUR**55 Sanierung von Fenstern und Türen aus Holz**

Version 022 (2021-12)

Soweit in Vorbemerkungen oder Positionstexten nicht anders angegeben, gelten für alle Leistungen dieser Gruppe folgende Regelungen:

Diese Leistungsgruppe beinhaltet nur die Tischler- und Beschlagschlosserarbeiten.

Im Folgenden ist unter dem Begriff Entsorgen das Laden, Abtransportieren sowie das Verwerten, Deponieren oder Entsorgen der Baurestmassen zu verstehen.

**1. Fenster, Fenstertüren:**

Fenster und Fenstertüren werden in der Folge kurz Fenster genannt.

**2. Skizze:**

Die Bezeichnung Skizze als einfachste Darstellungsmöglichkeit wird für Zeichnung, Plan und dergleichen verwendet.

**3. Verträglichkeit der Stoffe:**

Die Verträglichkeit von Verleimung, Holz- und Korrosionsschutzmitteln, Beschichtungs- und Dichtstoffen, Beschlagteilen und Befestigungsmitteln sowie Dichtungen untereinander wird vom Auftragnehmer sichergestellt.

**4. Verleimung:**

Für die Verleimung der Holzteile werden Klebstoffe der Beanspruchungsgruppe B 4 nach DIN 68 602 verwendet.

**5. Fenster/Türen gangbar machen:**

Alle beweglichen Beschlagteile an Fenstern und Türen werden vom Tischler oder Beschlagschlosser vor der Übergabe leicht gang- und sperrbar gerichtet. Diese Nacharbeiten sind im Einheitspreis einkalkuliert, nicht einkalkuliert ist die Entfernung der Verunreinigungen von den Beschlägen, die der Beschichter zu verantworten hat.

Abkürzungen im Positionsstichwort:

Folgende Abkürzungen werden im Positionsstichwort verwendet:

1f-FE. - Einfachfenster  
 1f-F-tür - Einfachfenstertür  
 Vb-FE. - Verbundfenster  
 Vb-F-tür - Verbundfenstertür  
 Kast.A-FE. - Kastenfensteraußenfensterflügel  
 Kast.A-F-tür - Kastenfensteraußenfenstertüren  
 Kast.I-FE. - Kastenfensterinnenflügel  
 Kast.I-F-tür - Kastenfensterinnenfenstertüren  
 Kast.I+A-FE. - Kastenfensterinnen- und Außenflügel  
 Kast.I+A-F-tür - Kastenfensterinnen- und Außenfenstertüren  
 1T, 2T - einteilig, zweiteilig usw.  
 1FI, 2FI - einflügelig, zweiflügelig usw.  
 +OL, +2OL - mit Oberlichte, mit zwei Oberlichten

**55.00 Wählbare Vorbemerkungen**

55.00 00 + Folgende Angaben und Anforderungen an die Art und Weise der Leistungserbringung gelten als vereinbart und sind in die Einheitspreise einkalkuliert.

**55.00 00A + Material/Erzeugnis n.W.AN zu 5500**

Das Verwenden nachstehend angebotener Materialien/Erzeugnisse zu den angegebenen Positionen dieser ULG wird vereinbart:

Betrifft Position(en):                     

Material/Erzeugnis nach Wahl des Auftragnehmers (AN).

Angeboten: (                    )



**Ergänzungen zur StLB HB-022+ABK-020****Ausschreibungstexte ZZZ**

Leistungsverzeichnis

gedruckt am 15.11.2023  
LB-HB-022+ABK-020 Preisangaben in EUR**55.00 00B + Material/Erzeugnis Beispiel AG zu 5500**

Das Verwenden nachstehend angebotener Materialien/Erzeugnisse zu den angegebenen Positionen dieser ULG wird vereinbart:

Betrifft Position(en): [REDACTED]

Beispielhaftes Material/Erzeugnis: [REDACTED]

Angeboten ist das beispielhafte oder ein Material/Erzeugnis gleichwertiger Art.

Kriterien der Gleichwertigkeit: [REDACTED]

Angeboten: (. . . . .)

**55.11 Instandsetzen von Fenstern**

Instandsetzen von Fenstern:

Die Leistung bei der Instandsetzung der Fenster bezieht sich auf die Fensterflügel, auf die Rahmenstöcke, etwaige Pfosten (Mittelstücke) und Kämpfer.

Verbundfensterflügel:

Der Verbundfensterflügel (Innen- und Außenflügelteil) wird als ein Flügel verrechnet.

Kastenfenster:

Mit dem Begriff Kastenfenster sind Doppelfenster, Rahmenstockfenster oder Leistenpfostenfenster abgedeckt.

Tischler- und Beschlagsschlosserarbeiten:

Die Vergabe und Abrechnung der Instandsetzungsarbeiten an Fenstern erfolgt nach Stück-(Loch-)preisen, gemäß den ausgeschriebenen Positionen. Im Einheitspreis sind sowohl die Kosten der Bautischler- als auch der Beschlagsarbeiten einkalkuliert.

Instandsetzen-Durchschnittspreis:

Die instandzusetzenden Fenster wurden besichtigt, und es wurde ein durchschnittlicher Einheitspreis in Abhängigkeit von der Schadensfeststellung kalkuliert. Erschwernisse durch etwaige Sprossenteilungen, Bögen oder Segmente werden nach Besichtigung im Einheitspreis einkalkuliert. Das Erneuern von Flügeln, Flügel- oder Stockteilen wird gesondert verrechnet (eigene Unterleistungsgruppe).

Haftung:

Für alle im Zuge der Arbeiten verursachten Schäden einschließlich Glasbruch, soweit es sich nicht um eine notwendige Reparaturverglasung handelt, wird gehaftet.

Aushängen der Fensterflügel:

Bei Instandsetzungsarbeiten an den Außen- und Innenflügeln (bei Doppel- oder Verbundfenstern) erfolgen die Arbeiten in der Weise, dass jeweils eine Flügelfläche eingehängt bleibt oder provisorisch befestigt wird (bei Verbundfenstern).

**Einkalkulierte Leistungen**

BESCHLAGSARBEITEN:

Alle mit den Fenstern in Verbindung stehenden beweglichen und festen Metallteile werden auf ihre richtige Funktion überprüft und instandgesetzt.

Unbrauchbare und fehlende Teile werden durch neue, funktionsgleiche, ersetzt oder ergänzt und gesondert verrechnet (eigene Unterleistungsgruppe).

Alle neu eingebauten oder reparierten Eisenteile werden mit einem Rostschutz versehen.

Fenster mit Scheinhaken:

Bei Fenstern mit Scheinhaken werden angerostete und lockere Scheinhaken entfernt und durch neue, wenn möglich größere, ersetzt. Der Untergrund wird vorher instandgesetzt, Nagellöcher werden mit 2-Komponenten-Füllmasse geschlossen, der Untergrund wird imprägniert und grundiert.

Regenschutzschienen:

Vorhandene Regenschutzschienen werden, wenn notwendig, neu abgedichtet.

**Ergänzungen zur StLB HB-022+ABK-020****Ausschreibungstexte ZZZ**

Leistungsverzeichnis

gedruckt am 15.11.2023

LB-HB-022+ABK-020

Preisangaben in EUR

Regenschutzschienen aus Stahl werden wie Beschläge behandelt. Das Einbauen von neuen Regenschutzschienen wird gesondert verrechnet.

Wetterschenkel:

Lockere Wetterschenkel werden demontiert und neu befestigt, schadhafte werden durch neue ersetzt und gesondert verrechnet.

**LEISTUNGSUMFANG DER TISCHLERARBEITEN:**

Allgemein:

Holzfehler und Risse werden aufgeweitet und mit 2-Komponenten-Füllmasse verschlossen.

Fenster mit Holz- oder Sternnägeln:

Feste vorstehende Holz- oder Sternnägeln werden abgeschliffen, lockere werden ausgewechselt und eingeleimt, fehlende werden ergänzt.

Lockere Holzverbindungen werden geöffnet und neu verleimt.

Die verwitterten Holzoberflächen werden abgeschliffen oder abgezogen.

Schadhafte Holzteile an Stöcken und Flügeln werden ausgebaut, neue Teile nur in ganzer Länge eingesetzt, stark verzogene Flügel werden durch neue ersetzt und gesondert verrechnet (eigene Unterleistungsgruppe).

Nach durchgeführter Instandsetzung werden alle Flügel unter Berücksichtigung der notwendigen Farbluft eingepasst.

Das Einsetzen (Ausflicken) von Holzteilen z.B. im Bereich der Beschläge wird nur an der der Witterung nicht ausgesetzten Seite der Flügel ausgeführt.

Imprägnieren, Grundbeschichtung:

Alle neu eingesetzten und die abgeschliffenen Holzoberflächen werden mit einem der ÖNORM entsprechenden Imprägniermittel oder Grundbeschichtungsmittel eingelassen. Das Mittel ist mit dem nachfolgenden Beschichtungsmittel verträglich.

Bei Fenstern und Türen mit nichtdeckender Oberflächenbeschichtung werden kleine Löcher und Risse mit zur Holzfarbe passender Holzfüllmasse ausgekittet, abgeschliffen und mit Holzschutz versehen, wobei vom Auftraggeber verlangte etwaige Einfärbungen mit dem Auftraggeber oder Anstreicher abgesprochen werden.

55.11 00 + Folgende Angaben und Anforderungen an die Art und Weise der Leistungserbringung gelten als vereinbart und sind in die Einheitspreise einkalkuliert.

**55.11 00A + Material/Erzeugnis n.W.AN zu 5511**

Das Verwenden nachstehend angebotener Materialien/Erzeugnisse zu den angegebenen Positionen dieser ULG wird vereinbart:

Betrifft Position(en):

Material/Erzeugnis nach Wahl des Auftragnehmers (AN).

Angeboten: (.....)

**55.11 00B + Material/Erzeugnis Beispiel AG zu 5511**

Das Verwenden nachstehend angebotener Materialien/Erzeugnisse zu den angegebenen Positionen dieser ULG wird vereinbart:

Betrifft Position(en):

Beispielhaftes Material/Erzeugnis:

Angeboten ist das beispielhafte oder ein Material/Erzeugnis gleichwertiger Art.

Kriterien der Gleichwertigkeit:

Angeboten: (.....)

**55.12 Einzelleistungen bei Fensterinstandsetzung**

Erneuern:

Mit dem Begriff erneuern ist folgender Arbeitsvorgang gemeint: Ausbauen des alten Teiles,

**Ergänzungen zur StLB HB-022+ABK-020****Ausschreibungstexte ZZZ**

Leistungsverzeichnis

gedruckt am 15.11.2023  
LB-HB-022+ABK-020 Preisangaben in EUR

Erstellen und Einbauen des neuen Teiles.

Alte Fensterteile, Entsorgung:

Das Abtransportieren und Entsorgen alter Fensterteile (Sprossen, Kämpfer, Pfosten und dergleichen) wird gesondert verrechnet.

55.12 00 + Folgende Angaben und Anforderungen an die Art und Weise der Leistungserbringung gelten als vereinbart und sind in die Einheitspreise einkalkuliert.

**55.12 00A + Material/Erzeugnis n.W.AN zu 5512**

Das Verwenden nachstehend angebotener Materialien/Erzeugnisse zu den angegebenen Positionen dieser ULG wird vereinbart:

Betrifft Position(en): \_\_\_\_\_

Material/Erzeugnis nach Wahl des Auftragnehmers (AN).

Angeboten: (.....)

**55.12 00B + Material/Erzeugnis Beispiel AG zu 5512**

Das Verwenden nachstehend angebotener Materialien/Erzeugnisse zu den angegebenen Positionen dieser ULG wird vereinbart:

Betrifft Position(en): \_\_\_\_\_

Beispielhaftes Material/Erzeugnis: \_\_\_\_\_

Angeboten ist das beispielhafte oder ein Material/Erzeugnis gleichwertiger Art.

Kriterien der Gleichwertigkeit: \_\_\_\_\_

Angeboten: (.....)

**55.13 Instandsetzen Türen**

55.13 00 + Folgende Angaben und Anforderungen an die Art und Weise der Leistungserbringung gelten als vereinbart und sind in die Einheitspreise einkalkuliert.

**55.13 00A + Material/Erzeugnis n.W.AN zu 5513**

Das Verwenden nachstehend angebotener Materialien/Erzeugnisse zu den angegebenen Positionen dieser ULG wird vereinbart:

Betrifft Position(en): \_\_\_\_\_

Material/Erzeugnis nach Wahl des Auftragnehmers (AN).

Angeboten: (.....)

**55.13 00B + Material/Erzeugnis Beispiel AG zu 5513**

Das Verwenden nachstehend angebotener Materialien/Erzeugnisse zu den angegebenen Positionen dieser ULG wird vereinbart:

Betrifft Position(en): \_\_\_\_\_

Beispielhaftes Material/Erzeugnis: \_\_\_\_\_

Angeboten ist das beispielhafte oder ein Material/Erzeugnis gleichwertiger Art.

Kriterien der Gleichwertigkeit: \_\_\_\_\_

Angeboten: (.....)

**55.14 Erneuern Fenster einschl.Rahmenstock**

Erneuern:

Mit dem Begriff Erneuern ist folgender Arbeitsvorgang gemeint: Ausbauen des alten Teiles, Erstellen und Einbauen des neuen Teiles.

Angegebene Abmessungen:

Die angebotenen Preise gelten bis zu +/- 10 cm Abweichung von den bei der Ausschreibung angegebenen Abmessungen der Breite und/oder Höhe. Wenn bei der Ausschreibung

**Ergänzungen zur StLB HB-022+ABK-020****Ausschreibungstexte ZZZ**

Leistungsverzeichnis

gedruckt am 15.11.2023  
LB-HB-022+ABK-020 Preisangaben in EUR

Abmessungen der Breite und Höhe angegeben werden, sind die in den Positionen angeführten Grenzwerte für die Flächen ohne Wirkung auf die Preise.

Alte Fensterteile, Entsorgung:

Das Abtransportieren und Entsorgen der alten Fensterteile wird gesondert verrechnet (eigene ULG).

Neue Fensterflügel mit Rahmenstock:

Im Einheitspreis der neuen Fensterflügel mit Rahmenstock ist das Aushängen der alten Fensterflügel, das Vorrichten des Altstockes für die Montage des neuen Rahmenstockes, das Anpassen und Montieren des Rahmenstockes und der Flügel (ohne Verglasung), die Beschlagsarbeiten und der Holzschutz (nur Grundierung) einkalkuliert. Alle Flügel sind nach innen aufgehend gerichtet, die Oberlichten dem Altbestand entsprechend als Steckflügel ausgebildet.

Profilquerschnitte, Profilausbildungen:

Die Fensterflügel werden mindestens mit einem Profil 41 x 46 mm, bei den unteren Zapfenstücken 41 x 56 mm ausgebildet, alle Leisten-, Stock- und Flügelkanten werden leicht abgerundet und die wetterseitigen Kanten werden mit mindestens 2,5 mm Radius gerundet.

Glasfalze, Glashalteleisten:

Die Fenster sind mit Glashalteleisten ausgestattet. Der Glasfalz ist an äußeren Flügeln an der Rauminnenseite ausgebildet. Die Glashalteleisten sind aus Holz. Die Verschraubung erfolgt in gleichmäßigen Abständen von höchstens 500 mm, der Eckabstand beträgt über 50 bis 100 mm.

Rahmeneckverbindungen:

Die Eckverbindungen sind mit Schlitz und Zapfen ausgeführt, die Zapfendicke beträgt mindestens 10 mm.

Sturz- und Außenfensterbankanschluss:

Detailskizzen über die Sturz- und Außenfensterbankanschlüsse werden auf Anforderung des Auftraggebers vorgelegt.

Friese bei Türflügeln:

Untere Zapfenstücke (Friese) von Türflügeln sind bei Breiten über 18 cm aus zwei Teilen mit Sichtfuge hergestellt.

Holzschutz, Oberflächenbehandlung:

Der Holzschutz erfolgt nach dem Fertigstellen aller Beschlagsausnehmungen und vor dem Ausliefern. Es wird darauf geachtet, dass die Fenster noch vor der Montage der Regenschutzschiene die letzte Zwischenbeschichtung erhalten haben.

Dichtungen:

Die Außenflügel mit Rahmenstock bei Doppelfenstern werden ohne Dichtungen hergestellt.

Beschläge:

Die Drehflügel sind mit Einbohrbändern ausgestattet. Die Versperrung erfolgt mit Einlegestangen und Triebolive (Alu poliert).

Steckoberlichten und Einzelflügel sind mit Zungenkästen und Halboliven (Alu poliert) versehen.

Regenschutzschienen:

Regenschutzschienen werden seitlich abgedichtet.

Einbauarbeiten, Montage:

Die Montage der Rahmenstöcke erfolgt auf den vorhandenen Altstöcken nach den Angaben des Auftraggebers, jedoch ohne Stemm-, Mauer- und Verputzarbeiten. Die Rahmenstöcke werden mindestens dreimal je Seite mit korrosionsgeschützten Schrauben im Abstand von höchstens 60 cm, Eckabstand höchstens 15 cm, befestigt (nicht genagelt).

Fugendeckleisten:

Das Abdecken der Fuge zwischen neuem Rahmenstock und Altstock mit Fugendeckleisten ist nicht vorgesehen.

Fugenabdichtung:

Die Abdichtung der Fuge zwischen Rahmenstock und Fassade wird gesondert verrechnet.

**Ergänzungen zur StLB HB-022+ABK-020****Ausschreibungstexte ZZZ**

Leistungsverzeichnis

gedruckt am 15.11.2023  
LB-HB-022+ABK-020 Preisangaben in EUR

55.14 00 + Folgende Angaben und Anforderungen an die Art und Weise der Leistungserbringung gelten als vereinbart und sind in die Einheitspreise einkalkuliert.

**55.14 00A + Material/Erzeugnis n.W.AN zu 5514**

Das Verwenden nachstehend angebotener Materialien/Erzeugnisse zu den angegebenen Positionen dieser ULG wird vereinbart:

Betrifft Position(en): \_\_\_\_\_

Material/Erzeugnis nach Wahl des Auftragnehmers (AN).

Angeboten: (.....)

**55.14 00B + Material/Erzeugnis Beispiel AG zu 5514**

Das Verwenden nachstehend angebotener Materialien/Erzeugnisse zu den angegebenen Positionen dieser ULG wird vereinbart:

Betrifft Position(en): \_\_\_\_\_

Beispielhaftes Material/Erzeugnis: \_\_\_\_\_

Angeboten ist das beispielhafte oder ein Material/Erzeugnis gleichwertiger Art.

Kriterien der Gleichwertigkeit: \_\_\_\_\_

Angeboten: (.....)

**55.15 Aufzahlungen, Sonstiges**

55.15 00 + Folgende Angaben und Anforderungen an die Art und Weise der Leistungserbringung gelten als vereinbart und sind in die Einheitspreise einkalkuliert.

**55.15 00A + Material/Erzeugnis n.W.AN zu 5515**

Das Verwenden nachstehend angebotener Materialien/Erzeugnisse zu den angegebenen Positionen dieser ULG wird vereinbart:

Betrifft Position(en): \_\_\_\_\_

Material/Erzeugnis nach Wahl des Auftragnehmers (AN).

Angeboten: (.....)

**55.15 00B + Material/Erzeugnis Beispiel AG zu 5515**

Das Verwenden nachstehend angebotener Materialien/Erzeugnisse zu den angegebenen Positionen dieser ULG wird vereinbart:

Betrifft Position(en): \_\_\_\_\_

Beispielhaftes Material/Erzeugnis: \_\_\_\_\_

Angeboten ist das beispielhafte oder ein Material/Erzeugnis gleichwertiger Art.

Kriterien der Gleichwertigkeit: \_\_\_\_\_

Angeboten: (.....)

**55.16 Fensterdichtungen**

55.16 00 + Folgende Angaben und Anforderungen an die Art und Weise der Leistungserbringung gelten als vereinbart und sind in die Einheitspreise einkalkuliert.

**55.16 00A + Material/Erzeugnis n.W.AN zu 5516**

Das Verwenden nachstehend angebotener Materialien/Erzeugnisse zu den angegebenen Positionen dieser ULG wird vereinbart:

Betrifft Position(en): \_\_\_\_\_

Material/Erzeugnis nach Wahl des Auftragnehmers (AN).

Angeboten: (.....)

**Ergänzungen zur StLB HB-022+ABK-020****Ausschreibungstexte ZZZ**

Leistungsverzeichnis

gedruckt am 15.11.2023  
LB-HB-022+ABK-020 Preisangaben in EUR**55.16 00B + Material/Erzeugnis Beispiel AG zu 5516**

Das Verwenden nachstehend angebotener Materialien/Erzeugnisse zu den angegebenen Positionen dieser ULG wird vereinbart:

Betrifft Position(en): \_\_\_\_\_

Beispielhaftes Material/Erzeugnis: \_\_\_\_\_

Angeboten ist das beispielhafte oder ein Material/Erzeugnis gleichwertiger Art.

Kriterien der Gleichwertigkeit: \_\_\_\_\_

Angeboten: (.....)

**55.19 Schutt Abtransportieren und Entsorgen**

55.19 00 + Folgende Angaben und Anforderungen an die Art und Weise der Leistungserbringung gelten als vereinbart und sind in die Einheitspreise einkalkuliert.

**55.19 00A + Material/Erzeugnis n.W.AN zu 5519**

Das Verwenden nachstehend angebotener Materialien/Erzeugnisse zu den angegebenen Positionen dieser ULG wird vereinbart:

Betrifft Position(en): \_\_\_\_\_

Material/Erzeugnis nach Wahl des Auftragnehmers (AN).

Angeboten: (.....)

**55.19 00B + Material/Erzeugnis Beispiel AG zu 5519**

Das Verwenden nachstehend angebotener Materialien/Erzeugnisse zu den angegebenen Positionen dieser ULG wird vereinbart:

Betrifft Position(en): \_\_\_\_\_

Beispielhaftes Material/Erzeugnis: \_\_\_\_\_

Angeboten ist das beispielhafte oder ein Material/Erzeugnis gleichwertiger Art.

Kriterien der Gleichwertigkeit: \_\_\_\_\_

Angeboten: (.....)

**55.90 Regieleistungen**

Soweit in Vorbemerkungen oder Positionstexten nicht anders angegeben, gelten für alle Leistungen dieser Gruppe folgende Regelungen.

## 1. Allgemeines:

In dieser Unterleistungsgruppe werden nur angehängte Regieleistungen gemäß ÖNORM B 2110 erfasst.

Regieleistungen werden nur ausgeführt, wenn sie vom Auftraggeber im Einzelfall angeordnet werden, auch wenn sie im Vertrag (Leistungsverzeichnis) vorgesehen sind.

Die aufgewendeten Stunden, verwendeten Geräte, Transportleistungen und verbrauchten Stoffe werden täglich in die Regiescheine eingetragen und dem Auftraggeber zur Gegenzeichnung vorgelegt.

## 2. Mengenänderungen:

Die Bestimmungen, wonach bei Mengenänderungen die Neuvereinbarung von Einheitspreisen verlangt werden kann, sind auf Regieleistungen nicht anwendbar.

## 3. Beschäftigungsgruppen:

Die angeführten Beschäftigungsgruppen entsprechen den kollektivvertraglichen Regelungen. In den Stundensätzen sind auch anteilige Wegegelder, Fahrtspesen und Aufwandsentschädigungen (Auslösen) einkalkuliert. Verrechnet wird die an der Arbeits- oder Montagestelle tatsächlich geleistete Arbeitszeit, die kleinste Einheit ist die angefangene halbe Stunde.

## 4. Einkalkulierte Leistungen:

Die Einheitspreise für Stoffe gelten frei Baustelle, einschließlich Abladen.

**Ergänzungen zur StLB HB-022+ABK-020****Ausschreibungstexte ZZZ**

Leistungsverzeichnis

gedruckt am 15.11.2023  
LB-HB-022+ABK-020 Preisangaben in EUR**5. Ausmaß- und Abrechnungsregeln:**

Zur Verrechnung kommen die Stundensätze jener Beschäftigungsgruppe, die für die jeweilige Regieleistung ausreicht, unabhängig von der Qualifizierung des tatsächlich eingesetzten Personals.

55.90 00 Folgende Angaben und Anforderungen an die Art und Weise der Leistungserbringung gelten als vereinbart und sind in die Einheitspreise einkalkuliert.

**55.90 00A + Material/Erzeugnis n.W.AN zu 5590**

Das Verwenden nachstehend angebotener Materialien/Erzeugnisse zu den angegebenen Positionen dieser ULG wird vereinbart:

Betrifft Position(en): \_\_\_\_\_

Material/Erzeugnis nach Wahl des Auftragnehmers (AN).

Angeboten: (.....)

**55.90 00B + Material/Erzeugnis Beispiel AG zu 5590**

Das Verwenden nachstehend angebotener Materialien/Erzeugnisse zu den angegebenen Positionen dieser ULG wird vereinbart:

Betrifft Position(en): \_\_\_\_\_

Beispielhaftes Material/Erzeugnis: \_\_\_\_\_

Angeboten ist das beispielhafte oder ein Material/Erzeugnis gleichwertiger Art.

Kriterien der Gleichwertigkeit: \_\_\_\_\_

Angeboten: (.....)

**55.HA + Innen-u.Außenfensterbänke "classic/exklusiv" (helopal)**

Version: 2018

**1. Montage:**

Innen- und Außenfensterbänke liefern und fachgerecht montieren, einschließlich aller Nebenleistungen.

Die Montagerichtlinien des Herstellers werden beachtet (Firma LOTTMANN).

**2. Außenfensterbankanschluss:**

Die unteren Rahmenprofile werden für den waagrechten Anschluss einer Außenfensterbank mit einem Anschlussprofil oder einer Anschlussleiste ausgeführt.

Die erforderliche Höhe des Anschlussprofils zum Befestigen der Fensterbank beträgt mindestens 30 mm und ist eben ausgeführt.

Die Entwässerung der Fensterprofile erfolgt erfolgt auf das Fensterbanksystem.

**3. Füllschäume:**

Es werden nur Füllschäume verwendet, die nicht nachreagieren (z.B. 2 Komponenten-Schäume). Reste und überstehender Füllschaum werden sauber entfernt und fachgerecht entsorgt.

**4. Aufzählungen:**

Aufzählungspositionen (Az) beschreiben Ergänzungen/Erweiterungen/Varianten zu vorangegangenen Positionen (Leistungen) und werden nur aus dem System oder der Auswahl von Produkten des Herstellers der Grundposition angeboten bzw. ausgeführt.

55.HA 00 + Folgende Angaben und Anforderungen an die Art und Weise der Leistungserbringung gelten als vereinbart und sind in die Einheitspreise einkalkuliert.

**Ergänzungen zur StLB HB-022+ABK-020****Ausschreibungstexte ZZZ**

Leistungsverzeichnis

gedruckt am 15.11.2023

LB-HB-022+ABK-020

Preisangaben in EUR

**55.HA 00A + Material/Erzeugnis n.W.AN zu 55HA**

Das Verwenden nachstehend angebotener Materialien/Erzeugnisse zu den angegebenen Positionen dieser ULG wird vereinbart:

Betrifft Position(en):

Material/Erzeugnis nach Wahl des Auftragnehmers (AN).

Angeboten: (.....)

**55.HA 00B + Material/Erzeugnis Beispiel AG zu 55HA**

Das Verwenden nachstehend angebotener Materialien/Erzeugnisse zu den angegebenen Positionen dieser ULG wird vereinbart:

Betrifft Position(en):

Beispielhaftes Material/Erzeugnis:

Angeboten ist das beispielhafte oder ein Material/Erzeugnis gleichwertiger Art.

Kriterien der Gleichwertigkeit:

Angeboten: (.....)

**55.HB + Innen-u.Außenfensterbänke "puritamo"(helopal)**

Version: 2018

**1. Montage:**

Innen- und Außenfensterbänke liefern und fachgerecht montieren, einschließlich aller Nebenleistungen.

Die Montagerichtlinien des Herstellers werden beachtet (Firma LOTTMANN).

**2. Außenfensterbankanschluss:**

Die unteren Rahmenprofile werden für den waagrechten Anschluss einer Außenfensterbank mit einem Anschlussprofil oder einer Anschlussleiste ausgeführt.

Die erforderliche Höhe des Anschlussprofils zum Befestigen der Fensterbank beträgt mindestens 30 mm und ist eben ausgeführt.

Die Entwässerung der Fensterprofile erfolgt auf das Fensterbanksystem.

**3. Füllschäume:**

Es werden nur Füllschäume verwendet, die nicht nachreagieren (z.B. 2 Komponenten-Schäume). Reste und überstehender Füllschaum werden sauber entfernt und fachgerecht entsorgt.

**4. Aufzählungen:**

Aufzählungspositionen (Az) beschreiben Ergänzungen/Erweiterungen/Varianten zu vorangegangenen Positionen (Leistungen) und werden nur aus dem System oder der Auswahl von Produkten des Herstellers der Grundposition angeboten bzw. ausgeführt.

55.HB 00 + Folgende Angaben und Anforderungen an die Art und Weise der Leistungserbringung gelten als vereinbart und sind in die Einheitspreise einkalkuliert.

**55.HB 00A + Material/Erzeugnis n.W.AN zu 55HB**

Das Verwenden nachstehend angebotener Materialien/Erzeugnisse zu den angegebenen Positionen dieser ULG wird vereinbart:

Betrifft Position(en):

Material/Erzeugnis nach Wahl des Auftragnehmers (AN).

Angeboten: (.....)



**Ergänzungen zur StLB HB-022+ABK-020****Ausschreibungstexte ZZZ**

Leistungsverzeichnis

gedruckt am 15.11.2023  
LB-HB-022+ABK-020 Preisangaben in EUR**55.HB 00B + Material/Erzeugnis Beispiel AG zu 55HB**

Das Verwenden nachstehend angebotener Materialien/Erzeugnisse zu den angegebenen Positionen dieser ULG wird vereinbart:

Betrifft Position(en):

Beispielhaftes Material/Erzeugnis:

Angeboten ist das beispielhafte oder ein Material/Erzeugnis gleichwertiger Art.

Kriterien der Gleichwertigkeit:

Angeboten: (. . . . .)

**55.HC + Innen-u.Außenfensterbänke "Mauerabdeckungen" (helopal)**

Version: 2018

**1. Montage:**

Innen- und Außenfensterbänke liefern und fachgerecht montieren, einschließlich aller Nebenleistungen.

Die Montagerichtlinien des Herstellers werden beachtet (Firma LOTTMANN).

**2. Außenfensterbankanschluss:**

Die unteren Rahmenprofile werden für den waagrechten Anschluss einer Außenfensterbank-Abdeckung aus Blech mit einem Anschlussprofil oder einer Anschlussleiste ausgeführt.

Die erforderliche Höhe des Anschlussprofils zum Befestigen der Fensterbank beträgt mindestens 30 mm und ist eben ausgeführt.

Die Entwässerung der Fensterprofile erfolgt vor der Aufkantung der Außenfensterbank-Abdeckung.

**3. Füllschäume:**

Es werden nur Füllschäume verwendet, die nicht nachreagieren (z.B. 2 Komponenten-Schäume). Reste und überstehender Füllschaum werden sauber entfernt und fachgerecht entsorgt.

**4. Aufzählungen:**

Aufzählungspositionen (Az) beschreiben Ergänzungen/Erweiterungen/Varianten zu vorangegangenen Positionen (Leistungen) und werden nur aus dem System oder der Auswahl von Produkten des Herstellers der Grundposition angeboten bzw. ausgeführt.

55.HC 00 + Folgende Angaben und Anforderungen an die Art und Weise der Leistungserbringung gelten als vereinbart und sind in die Einheitspreise einkalkuliert.

**55.HC 00A + Material/Erzeugnis n.W.AN zu 55HC**

Das Verwenden nachstehend angebotener Materialien/Erzeugnisse zu den angegebenen Positionen dieser ULG wird vereinbart:

Betrifft Position(en):

Material/Erzeugnis nach Wahl des Auftragnehmers (AN).

Angeboten: (. . . . .)

**55.HC 00B + Material/Erzeugnis Beispiel AG zu 55HC**

Das Verwenden nachstehend angebotener Materialien/Erzeugnisse zu den angegebenen Positionen dieser ULG wird vereinbart:

Betrifft Position(en):

Beispielhaftes Material/Erzeugnis:

**Ergänzungen zur StLB HB-022+ABK-020****Ausschreibungstexte ZZZ**

Leistungsverzeichnis

gedruckt am 15.11.2023

LB-HB-022+ABK-020

Preisangaben in EUR

Angeboten ist das beispielhafte oder ein Material/Erzeugnis gleichwertiger Art.

Kriterien der Gleichwertigkeit: \_\_\_\_\_

Angeboten: (.....)

**55.HD + Innen-u.Außenfensterbänke "helolit/trend/helodur" (helopal)**

Version: 2018

**1. Montage:**

Innen- und Außenfensterbänke liefern und fachgerecht montieren, einschließlich aller Nebenleistungen.

Die Montagerichtlinien des Herstellers werden beachtet (Firma LOTTMANN).

**2. Außenfensterbankanschluss:**

Die unteren Rahmenprofile werden für den waagrechten Anschluss mit einem Anschlussprofil oder einer Anschlussleiste ausgeführt.

Die erforderliche Höhe des Anschlussprofils zum Befestigen der Fensterbank beträgt mindestens 30 mm und ist eben ausgeführt.

**3. Füllschäume:**

Es werden nur Füllschäume verwendet, die nicht nachreagieren (z.B. 2 Komponenten-Schäume). Reste und überstehender Füllschaum werden sauber entfernt und fachgerecht entsorgt.

**4. Aufzählungen:**

Aufzählungspositionen (Az) beschreiben Ergänzungen/Erweiterungen/Varianten zu vorangegangenen Positionen (Leistungen) und werden nur aus dem System oder der Auswahl von Produkten des Herstellers der Grundposition angeboten bzw. ausgeführt.

55.HD 00 + Folgende Angaben und Anforderungen an die Art und Weise der Leistungserbringung gelten als vereinbart und sind in die Einheitspreise einkalkuliert.

**55.HD 00A + Material/Erzeugnis n.W.AN zu 55HD**

Das Verwenden nachstehend angebotener Materialien/Erzeugnisse zu den angegebenen Positionen dieser ULG wird vereinbart:

Betrifft Position(en): \_\_\_\_\_

Material/Erzeugnis nach Wahl des Auftragnehmers (AN).

Angeboten: (.....)

**55.HD 00B + Material/Erzeugnis Beispiel AG zu 55HD**

Das Verwenden nachstehend angebotener Materialien/Erzeugnisse zu den angegebenen Positionen dieser ULG wird vereinbart:

Betrifft Position(en): \_\_\_\_\_

Beispielhaftes Material/Erzeugnis: \_\_\_\_\_

Angeboten ist das beispielhafte oder ein Material/Erzeugnis gleichwertiger Art.

Kriterien der Gleichwertigkeit: \_\_\_\_\_

Angeboten: (.....)

**55.HE + Außenfensterbänke "Aluminium" (helopal)**

Version: 2020-01

**1. Montage:**

Innen- und Außenfensterbänke liefern und fachgerecht montieren, einschließlich aller Nebenleistungen.

**Ergänzungen zur StLB HB-022+ABK-020****Ausschreibungstexte ZZZ**

Leistungsverzeichnis

gedruckt am 15.11.2023  
LB-HB-022+ABK-020 Preisangaben in EUR

Die Montagerichtlinien des Herstellers werden beachtet (Firma LOTTMANN).

**2. Außenfensterbankanschluss:**

Die unteren Rahmenprofile werden für den waagrechten Anschluss einer Außenfensterbank-Abdeckung aus Blech mit einem Anschlussprofil oder einer Anschlussleiste ausgeführt.

Die erforderliche Höhe des Anschlussprofils zum Befestigen der Fensterbank beträgt mindestens 30 mm und ist eben ausgeführt.

Die Entwässerung der Fensterprofile erfolgt vor der Aufkantung der Außenfensterbank-Abdeckung.

**3. Füllschäume:**

Es werden nur Füllschäume verwendet, die nicht nachreagieren (z.B. 2 Komponenten-Schäume). Reste und überstehender Füllschaum werden sauber entfernt und fachgerecht entsorgt.

**4. Aufzahlungen:**

Aufzahlungspositionen (Az) beschreiben Ergänzungen/Erweiterungen/Varianten zu vorangegangenen Positionen (Leistungen) und werden nur aus dem System oder der Auswahl von Produkten des Herstellers der Grundposition angeboten bzw. ausgeführt.

55.HE 00 + Folgende Angaben und Anforderungen an die Art und Weise der Leistungserbringung gelten als vereinbart und sind in die Einheitspreise einkalkuliert.

**55.HE 00A + Material/Erzeugnis n.W.AN zu 55HE**

Das Verwenden nachstehend angebotener Materialien/Erzeugnisse zu den angegebenen Positionen dieser ULG wird vereinbart:

Betrifft Position(en):

Material/Erzeugnis nach Wahl des Auftragnehmers (AN).

Angeboten: (.....)

**55.HE 00B + Material/Erzeugnis Beispiel AG zu 55HE**

Das Verwenden nachstehend angebotener Materialien/Erzeugnisse zu den angegebenen Positionen dieser ULG wird vereinbart:

Betrifft Position(en):

Beispielhaftes Material/Erzeugnis:

Angeboten ist das beispielhafte oder ein Material/Erzeugnis gleichwertiger Art.

Kriterien der Gleichwertigkeit:

Angeboten: (.....)

**55.IL + PU Schäume (illbruck)**

Version: 2020 03

Im Folgenden ist das Liefern der angegebenen Materialien und die Verarbeitung beschrieben.

**Hinweise:**

Lagerungs- und Verarbeitungshinweise des Herstellers sind einzuhalten.

55.IL 00 + Folgende Angaben und Anforderungen an die Art und Weise der Leistungserbringung gelten als vereinbart und sind in die Einheitspreise einkalkuliert.

**Ergänzungen zur StLB HB-022+ABK-020****Ausschreibungstexte ZZZ**

Leistungsverzeichnis

gedruckt am 15.11.2023  
LB-HB-022+ABK-020 Preisangaben in EUR**55.IL 00A + Material/Erzeugnis n.W.AN zu 55IL**

Das Verwenden nachstehend angebotener Materialien/Erzeugnisse zu den angegebenen Positionen dieser ULG wird vereinbart:

Betrifft Position(en):

Material/Erzeugnis nach Wahl des Auftragnehmers (AN).

Angeboten: (.....)

**55.IL 00B + Material/Erzeugnis Beispiel AG zu 55IL**

Das Verwenden nachstehend angebotener Materialien/Erzeugnisse zu den angegebenen Positionen dieser ULG wird vereinbart:

Betrifft Position(en):

Beispielhaftes Material/Erzeugnis:

Angeboten ist das beispielhafte oder ein Material/Erzeugnis gleichwertiger Art.

Kriterien der Gleichwertigkeit:

Angeboten: (.....)

**55.U1 + Fenster-u.Fassadenanschl.MB,Fe.E,vorgesetzt montiert (SIGA)**

Version 2023-09

Im Folgenden ist das Liefern und Einbauen / Montieren / Versetzen beschrieben.

**Hersteller- und Verarbeitungsrichtlinien:**

Die Verarbeitungsrichtlinien des Erzeugers werden eingehalten.

Es werden nur aufeinander abgestimmte Produkte verwendet.

Es werden nur die dem System zugeordneten Materialien verwendet.

Im Folgenden sind beschrieben: Fassaden- und Fensteranschlüsse

- Massivbau (MB)
- Fensterelement (Fe.E)
- vorgesetzt montiert

*Hinweis:*

*Gemäß den Angaben des Herstellers können Produkte bzw. Positionen für folgende Themen/LGs in ein LV übernommen werden: LG 41, 55, 67, 68, 71, 72, 73, 74, 75*

55.U1 00 + Folgende Angaben und Anforderungen an die Art und Weise der Leistungserbringung gelten als vereinbart und sind in die Einheitspreise einkalkuliert.

**55.U1 00A + Material/Erzeugnis n.W.AN zu 55U1**

Das Verwenden nachstehend angebotener Materialien/Erzeugnisse zu den angegebenen Positionen dieser ULG wird vereinbart:

Betrifft Position(en):

Material/Erzeugnis nach Wahl des Auftragnehmers (AN).

Angeboten: (.....)

**55.U1 00B + Material/Erzeugnis Beispiel AG zu 55U1**

Das Verwenden nachstehend angebotener Materialien/Erzeugnisse zu den angegebenen Positionen dieser ULG wird vereinbart:

Betrifft Position(en):

Beispielhaftes Material/Erzeugnis:

**Ergänzungen zur StLB HB-022+ABK-020****Ausschreibungstexte ZZZ**

Leistungsverzeichnis

gedruckt am 15.11.2023

LB-HB-022+ABK-020

Preisangaben in EUR

Angeboten ist das beispielhafte oder ein Material/Erzeugnis gleichwertiger Art.

Kriterien der Gleichwertigkeit: \_\_\_\_\_

Angeboten: (.....)

**55.U2 + Fenster-u.Fassadenanschl.MB,Fe.E,außen bündig (SIGA)**

Version 2023-09

Im Folgenden ist das Liefern und Einbauen / Montieren / Versetzen beschrieben.

**Hersteller- und Verarbeitungsrichtlinien:**

Die Verarbeitungsrichtlinien des Erzeugers werden eingehalten.

Es werden nur aufeinander abgestimmte Produkte verwendet.

Es werden nur die dem System zugeordneten Materialien verwendet.

Im Folgenden sind beschrieben: Fassaden- und Fensteranschlüsse

- Massivbau (MB)
- Fensterelement (Fe.E)
- außen bündig montiert

*Hinweis:**Gemäß den Angaben des Herstellers können Produkte bzw. Positionen für folgende Themen/LGs in ein LV übernommen werden: LG 41, 55, 67, 68, 71, 72, 73, 74, 75*

55.U2 00 + Folgende Angaben und Anforderungen an die Art und Weise der Leistungserbringung gelten als vereinbart und sind in die Einheitspreise einkalkuliert.

**55.U2 00A + Material/Erzeugnis n.W.AN zu 55U2**

Das Verwenden nachstehend angebotener Materialien/Erzeugnisse zu den angegebenen Positionen dieser ULG wird vereinbart:

Betrifft Position(en): \_\_\_\_\_

Material/Erzeugnis nach Wahl des Auftragnehmers (AN).

Angeboten: (.....)

**55.U2 00B + Material/Erzeugnis Beispiel AG zu 55U2**

Das Verwenden nachstehend angebotener Materialien/Erzeugnisse zu den angegebenen Positionen dieser ULG wird vereinbart:

Betrifft Position(en): \_\_\_\_\_

Beispielhaftes Material/Erzeugnis: \_\_\_\_\_

Angeboten ist das beispielhafte oder ein Material/Erzeugnis gleichwertiger Art.

Kriterien der Gleichwertigkeit: \_\_\_\_\_

Angeboten: (.....)

**55.U3 + Fenster-u.Fassadenanschl.MB,Fe.E,mittig/Leibung (SIGA)**

Version 2023-09

Im Folgenden ist das Liefern und Einbauen / Montieren / Versetzen beschrieben.

**Hersteller- und Verarbeitungsrichtlinien:**

Die Verarbeitungsrichtlinien des Erzeugers werden eingehalten.

Es werden nur aufeinander abgestimmte Produkte verwendet.

Es werden nur die dem System zugeordneten Materialien verwendet.

**Ergänzungen zur StLB HB-022+ABK-020****Ausschreibungstexte ZZZ**

Leistungsverzeichnis

gedruckt am 15.11.2023  
LB-HB-022+ABK-020 Preisangaben in EUR

Im Folgenden sind beschrieben: Fassaden- und Fensteranschlüsse

- Massivbau (MB)
- Fensterelement (Fe.E)
- mittig in der Leibung montiert

*Hinweis:*

*Gemäß den Angaben des Herstellers können Produkte bzw. Positionen für folgende Themen/LGs in ein LV übernommen werden: LG 41, 55, 67, 68, 71, 72, 73, 74, 75*

55.U3 00 + Folgende Angaben und Anforderungen an die Art und Weise der Leistungserbringung gelten als vereinbart und sind in die Einheitspreise einkalkuliert.

**55.U3 00A + Material/Erzeugnis n.W.AN zu 55U3**

Das Verwenden nachstehend angebotener Materialien/Erzeugnisse zu den angegebenen Positionen dieser ULG wird vereinbart:

Betrifft Position(en): \_\_\_\_\_

Material/Erzeugnis nach Wahl des Auftragnehmers (AN).

Angeboten: (.....)

**55.U3 00B + Material/Erzeugnis Beispiel AG zu 55U3**

Das Verwenden nachstehend angebotener Materialien/Erzeugnisse zu den angegebenen Positionen dieser ULG wird vereinbart:

Betrifft Position(en): \_\_\_\_\_

Beispielhaftes Material/Erzeugnis: \_\_\_\_\_

Angeboten ist das beispielhafte oder ein Material/Erzeugnis gleichwertiger Art.

Kriterien der Gleichwertigkeit: \_\_\_\_\_

Angeboten: (.....)

**55.U4 + Fassadenelemente/Anschluss Kopfpunkt (SIGA)**

Version 2023-09

Im Folgenden ist das Liefern und Einbauen / Montieren / Versetzen beschrieben.

**Hersteller- und Verarbeitungsrichtlinien:**

Die Verarbeitungsrichtlinien des Erzeugers werden eingehalten.

Es werden nur aufeinander abgestimmte Produkte verwendet.

Es werden nur die dem System zugeordneten Materialien verwendet.

Im Folgenden sind beschrieben: Fassadenelemente

- Anschluss Kopfpunkt

*Hinweis:*

*Gemäß den Angaben des Herstellers können Produkte bzw. Positionen für folgende Themen/LGs in ein LV übernommen werden: LG 55, 67, 68*

55.U4 00 + Folgende Angaben und Anforderungen an die Art und Weise der Leistungserbringung gelten als vereinbart und sind in die Einheitspreise einkalkuliert.

**55.U4 00A + Material/Erzeugnis n.W.AN zu 55U4**

Das Verwenden nachstehend angebotener Materialien/Erzeugnisse zu den angegebenen Positionen dieser ULG wird vereinbart:

**Ergänzungen zur StLB HB-022+ABK-020****Ausschreibungstexte ZZZ**

Leistungsverzeichnis

gedruckt am 15.11.2023  
LB-HB-022+ABK-020 Preisangaben in EUR

Betrifft Position(en):   
 Material/Erzeugnis nach Wahl des Auftragnehmers (AN).  
 Angeboten: (.....)

**55.U4 00B + Material/Erzeugnis Beispiel AG zu 55U4**

Das Verwenden nachstehend angebotener Materialien/Erzeugnisse zu den angegebenen Positionen dieser ULG wird vereinbart:

Betrifft Position(en):   
 Beispielhaftes Material/Erzeugnis:   
 Angeboten ist das beispielhafte oder ein Material/Erzeugnis gleichwertiger Art.  
 Kriterien der Gleichwertigkeit:   
 Angeboten: (.....)

**55.U5 + Fassadenelemente/Anschluss seitlich (SIGA)**

Version 2023-09

Im Folgenden ist das Liefern und Einbauen / Montieren / Versetzen beschrieben.

**Hersteller- und Verarbeitungsrichtlinien:**

Die Verarbeitungsrichtlinien des Erzeugers werden eingehalten.  
 Es werden nur aufeinander abgestimmte Produkte verwendet.  
 Es werden nur die dem System zugeordneten Materialien verwendet.

Im Folgenden sind beschrieben: Fassadenelemente

- Anschluss seitlich

*Hinweis:*

*Gemäß den Angaben des Herstellers können Produkte bzw. Positionen für folgende Themen/LGs in ein LV übernommen werden: LG 55, 67, 68*

55.U5 00 + Folgende Angaben und Anforderungen an die Art und Weise der Leistungserbringung gelten als vereinbart und sind in die Einheitspreise einkalkuliert.

**55.U5 00A + Material/Erzeugnis n.W.AN zu 55U5**

Das Verwenden nachstehend angebotener Materialien/Erzeugnisse zu den angegebenen Positionen dieser ULG wird vereinbart:

Betrifft Position(en):   
 Material/Erzeugnis nach Wahl des Auftragnehmers (AN).  
 Angeboten: (.....)

**55.U5 00B + Material/Erzeugnis Beispiel AG zu 55U5**

Das Verwenden nachstehend angebotener Materialien/Erzeugnisse zu den angegebenen Positionen dieser ULG wird vereinbart:

Betrifft Position(en):   
 Beispielhaftes Material/Erzeugnis:   
 Angeboten ist das beispielhafte oder ein Material/Erzeugnis gleichwertiger Art.  
 Kriterien der Gleichwertigkeit:   
 Angeboten: (.....)

**55.U6 + Fassadenelemente/Anschluss Geschoßdecke (SIGA)**

Version 2023-09

**Ergänzungen zur StLB HB-022+ABK-020****Ausschreibungstexte ZZZ**

Leistungsverzeichnis

gedruckt am 15.11.2023

LB-HB-022+ABK-020

Preisangaben in EUR

Im Folgenden ist das Liefern und Einbauen / Montieren / Versetzen beschrieben.

**Hersteller- und Verarbeitungsrichtlinien:**

Die Verarbeitungsrichtlinien des Erzeugers werden eingehalten.

Es werden nur aufeinander abgestimmte Produkte verwendet.

Es werden nur die dem System zugeordneten Materialien verwendet.

Im Folgenden sind beschrieben: Fassadenelemente

- Anschluss Geschoßdecke

*Hinweis:*

*Gemäß den Angaben des Herstellers können Produkte bzw. Positionen für folgende Themen/LGs in ein LV übernommen werden: LG 55, 67, 68*

55.U6 00 + Folgende Angaben und Anforderungen an die Art und Weise der Leistungserbringung gelten als vereinbart und sind in die Einheitspreise einkalkuliert.

**55.U6 00A + Material/Erzeugnis n.W.AN zu 55U6**

Das Verwenden nachstehend angebotener Materialien/Erzeugnisse zu den angegebenen Positionen dieser ULG wird vereinbart:

Betrifft Position(en):

Material/Erzeugnis nach Wahl des Auftragnehmers (AN).

Angeboten: (.....)

**55.U6 00B + Material/Erzeugnis Beispiel AG zu 55U6**

Das Verwenden nachstehend angebotener Materialien/Erzeugnisse zu den angegebenen Positionen dieser ULG wird vereinbart:

Betrifft Position(en):

Beispielhaftes Material/Erzeugnis:

Angeboten ist das beispielhafte oder ein Material/Erzeugnis gleichwertiger Art.

Kriterien der Gleichwertigkeit:

Angeboten: (.....)

**55.U7 + Fassadenelemente/Anschluss Fußpunkt (SIGA)**

Version 2023-09

Im Folgenden ist das Liefern und Einbauen / Montieren / Versetzen beschrieben.

**Hersteller- und Verarbeitungsrichtlinien:**

Die Verarbeitungsrichtlinien des Erzeugers werden eingehalten.

Es werden nur aufeinander abgestimmte Produkte verwendet.

Es werden nur die dem System zugeordneten Materialien verwendet.

Im Folgenden sind beschrieben: Fassadenelemente

- Anschluss Fußpunkt

*Hinweis:*

*Gemäß den Angaben des Herstellers können Produkte bzw. Positionen für folgende Themen/LGs in ein LV übernommen werden: LG 55, 67, 68*



**Ergänzungen zur StLB HB-022+ABK-020****Ausschreibungstexte ZZZ**

Leistungsverzeichnis

gedruckt am 15.11.2023

LB-HB-022+ABK-020

Preisangaben in EUR

55.U7 00 + Folgende Angaben und Anforderungen an die Art und Weise der Leistungserbringung gelten als vereinbart und sind in die Einheitspreise einkalkuliert.

**55.U7 00A + Material/Erzeugnis n.W.AN zu 55U7**

Das Verwenden nachstehend angebotener Materialien/Erzeugnisse zu den angegebenen Positionen dieser ULG wird vereinbart:

Betrifft Position(en): \_\_\_\_\_

Material/Erzeugnis nach Wahl des Auftragnehmers (AN).

Angeboten: (.....)

**55.U7 00B + Material/Erzeugnis Beispiel AG zu 55U7**

Das Verwenden nachstehend angebotener Materialien/Erzeugnisse zu den angegebenen Positionen dieser ULG wird vereinbart:

Betrifft Position(en): \_\_\_\_\_

Beispielhaftes Material/Erzeugnis: \_\_\_\_\_

Angeboten ist das beispielhafte oder ein Material/Erzeugnis gleichwertiger Art.

Kriterien der Gleichwertigkeit: \_\_\_\_\_

Angeboten: (.....)

**55.U8 + Fassaden-u.Fensteranschl.HB,Fenster-Element (SIGA)**

Version 2023-09

Im Folgenden ist das Liefern und Einbauen / Montieren / Versetzen beschrieben.

**Hersteller- und Verarbeitungsrichtlinien:**

Die Verarbeitungsrichtlinien des Erzeugers werden eingehalten.

Es werden nur aufeinander abgestimmte Produkte verwendet.

Es werden nur die dem System zugeordneten Materialien verwendet.

Im Folgenden sind beschrieben: Fassaden- und Fensteranschlüsse

- Holzbau (HB)
- Fensterelement

*Hinweis:*

*Gemäß den Angaben des Herstellers können Produkte bzw. Positionen für folgende Themen/LGs in ein LV übernommen werden: LG 36, 41, 55, 68, 71, 72, 73, 74, 75*

55.U8 00 + Folgende Angaben und Anforderungen an die Art und Weise der Leistungserbringung gelten als vereinbart und sind in die Einheitspreise einkalkuliert.

**55.U8 00A + Material/Erzeugnis n.W.AN zu 55U8**

Das Verwenden nachstehend angebotener Materialien/Erzeugnisse zu den angegebenen Positionen dieser ULG wird vereinbart:

Betrifft Position(en): \_\_\_\_\_

Material/Erzeugnis nach Wahl des Auftragnehmers (AN).

Angeboten: (.....)

**55.U8 00B + Material/Erzeugnis Beispiel AG zu 55U8**

Das Verwenden nachstehend angebotener Materialien/Erzeugnisse zu den angegebenen Positionen dieser ULG wird vereinbart:

Betrifft Position(en): \_\_\_\_\_

Beispielhaftes Material/Erzeugnis: \_\_\_\_\_

**Ergänzungen zur StLB HB-022+ABK-020****Ausschreibungstexte ZZZ**

Leistungsverzeichnis

gedruckt am 15.11.2023

LB-HB-022+ABK-020

Preisangaben in EUR

Angeboten ist das beispielhafte oder ein Material/Erzeugnis gleichwertiger Art.

Kriterien der Gleichwertigkeit: \_\_\_\_\_

Angeboten: (.....)

**55.U9 + Anschlussfuge m.spritzbarem Fugendichtstoff (SIGA)**

Version 2021-09

Im Folgenden ist das Liefern und Einbauen / Montieren / Versetzen beschrieben.

**Hersteller- und Verarbeitungsrichtlinien:**

Die Verarbeitungsrichtlinien des Erzeugers werden eingehalten.

Es werden nur aufeinander abgestimmte Produkte verwendet.

Es werden nur die dem System zugeordneten Materialien verwendet.

Im Folgenden sind beschrieben: Fassaden- und Fensteranschlüsse

- Massivbau (MB)
- Fensterelement (Fe.E)
- Anschlussfuge mit spritzbarem Fugendichtstoff

*Hinweis:**Gemäß den Angaben des Herstellers können Produkte bzw. Positionen für folgende Themen/LGs in ein LV übernommen werden: LG 36, 41, 55, 67, 68, 72, 73, 74, 75*

55.U9 00 + Folgende Angaben und Anforderungen an die Art und Weise der Leistungserbringung gelten als vereinbart und sind in die Einheitspreise einkalkuliert.

**55.U9 00A + Material/Erzeugnis n.W.AN zu 55U9**

Das Verwenden nachstehend angebotener Materialien/Erzeugnisse zu den angegebenen Positionen dieser ULG wird vereinbart:

Betrifft Position(en): \_\_\_\_\_

Material/Erzeugnis nach Wahl des Auftragnehmers (AN).

Angeboten: (.....)

**55.U9 00B + Material/Erzeugnis Beispiel AG zu 55U9**

Das Verwenden nachstehend angebotener Materialien/Erzeugnisse zu den angegebenen Positionen dieser ULG wird vereinbart:

Betrifft Position(en): \_\_\_\_\_

Beispielhaftes Material/Erzeugnis: \_\_\_\_\_

Angeboten ist das beispielhafte oder ein Material/Erzeugnis gleichwertiger Art.

Kriterien der Gleichwertigkeit: \_\_\_\_\_

Angeboten: (.....)

**Ergänzungen zur StLB HB-022+ABK-020****Ausschreibungstexte ZZZ**

Leistungsverzeichnis

gedruckt am 15.11.2023  
LB-HB-022+ABK-020 Preisangaben in EUR**56 Dachflächenfenster, Lichtkuppeln, Lichtbänder**

Version 022 (2021-12)

Soweit in Vorbemerkungen oder Positionstexten nicht anders angegeben, gelten für alle Leistungen dieser Gruppe folgende Regelungen:

**1. Wärmedurchgangskoeffizient:**

Die jeweils angegebenen Wärmedurchgangskoeffizienten (U-Werte) werden nicht überschritten.

**2. Standardfarbe:**

Standardfarben nach Wahl des Auftraggebers beziehen sich auf Farben, für die der Hersteller keinen Aufpreis verrechnet.

Auf Anforderung des Auftraggebers werden Unterlagen über die zur Wahl stehenden Standardfarben vorgelegt.

**56.00 Wählbare Vorbemerkungen**

56.00 00 + Folgende Angaben und Anforderungen an die Art und Weise der Leistungserbringung gelten als vereinbart und sind in die Einheitspreise einkalkuliert.

**56.00 00A + Material/Erzeugnis n.W.AN zu 5600**

Das Verwenden nachstehend angebotener Materialien/Erzeugnisse zu den angegebenen Positionen dieser ULG wird vereinbart:

Betrifft Position(en): 

Material/Erzeugnis nach Wahl des Auftragnehmers (AN).

Angeboten: (.....)

**56.00 00B + Material/Erzeugnis Beispiel AG zu 5600**

Das Verwenden nachstehend angebotener Materialien/Erzeugnisse zu den angegebenen Positionen dieser ULG wird vereinbart:

Betrifft Position(en): Beispielhaftes Material/Erzeugnis: 

Angeboten ist das beispielhafte oder ein Material/Erzeugnis gleichwertiger Art.

Kriterien der Gleichwertigkeit: 

Angeboten: (.....)

**56.01 Dachflächenfenster aus Holz**

Dachflächenfenster als Bauteil:

Dachflächenfenster und deren Kombinationen mit Schrägelementen oder Fassadenfenstern sind oberflächenbehandelt, mit Beschlägen ausgestattet und verglast. Das Isolierglas hat eine Innenscheibe aus Verbundsicherheitsglas, 2 x 3 mm, und eine Außenscheibe aus 4 mm dickem Einscheibensicherheitsglas. In den Einheitspreis sind der Grundrahmen, die Montage und alle Befestigungsmittel einkalkuliert. Gesondert verrechnet werden der Eindeckrahmen und der Dampfbremsenanschluss an den Grundrahmen montiert.

Werkstoff:

Fensterstock und Flügel sind aus Kiefer farblos (fbl.) beschichtet.

Stockaußenmaße, Toleranzen:

Die angebotenen Stockaußenmaße der Dachflächenfenster können um +/- 2 cm von den in der Position angegebenen Größen abweichen.

Schalldämmmaß:

Das bewertete Mindestschalldämmmaß  $R_w$  des Fensters ist 35 dB.

**Ergänzungen zur StLB HB-022+ABK-020****Ausschreibungstexte ZZZ**

Leistungsverzeichnis

gedruckt am 15.11.2023

LB-HB-022+ABK-020

Preisangaben in EUR

56.01 00 Folgende Angaben und Anforderungen an die Art und Weise der Leistungserbringung gelten als vereinbart und sind in die Einheitspreise einkalkuliert.

**56.01 00B + Material/Erzeugnis n.W.AN zu 5601**

Das Verwenden nachstehend angebotener Materialien/Erzeugnisse zu den angegebenen Positionen dieser ULG wird vereinbart:

Betrifft Position(en):

Material/Erzeugnis nach Wahl des Auftragnehmers (AN).

Angeboten: (.....)

**56.01 00C + Material/Erzeugnis Beispiel AG zu 5601**

Das Verwenden nachstehend angebotener Materialien/Erzeugnisse zu den angegebenen Positionen dieser ULG wird vereinbart:

Betrifft Position(en):

Beispielhaftes Material/Erzeugnis:

Angeboten ist das beispielhafte oder ein Material/Erzeugnis gleichwertiger Art.

Kriterien der Gleichwertigkeit:

Angeboten: (.....)

**56.02 Dachflächenfenster aus Holz-Kunststoff**

Dachflächenfenster als Bauteil:

Dachflächenfenster und deren Kombinationen mit Schrägelementen oder Fassadenfenstern sind oberflächenbehandelt, mit Beschlägen ausgestattet und verglast. Das Isolierglas hat eine Innenscheibe aus Verbundsicherheitsglas, 2 x 3 mm, und eine Außenscheibe aus 4 mm dickem Einscheibensicherheitsglas. In den Einheitspreis sind der Grundrahmen, die Montage und alle Befestigungsmittel einkalkuliert. Gesondert verrechnet werden der Eindeckrahmen und der Dampfbremsenanschluss an den Grundrahmen montiert.

Werkstoff:

Fensterstock und Flügel sind aus polyurethanummanteltem Kiefer-Holzkern mit weißer Endbeschichtung.

Stockaußenmaße, Toleranzen:

Die angebotenen Stockaußenmaße der Dachflächenfenster können um +/- 2 cm von den in der Position angegebenen Größen abweichen.

Schalldämmmaß:

Das bewertete Mindestschalldämmmaß  $R_w$  des Fensters ist 35 dB.

56.02 00 Folgende Angaben und Anforderungen an die Art und Weise der Leistungserbringung gelten als vereinbart und sind in die Einheitspreise einkalkuliert.

**56.02 00B + Material/Erzeugnis n.W.AN zu 5602**

Das Verwenden nachstehend angebotener Materialien/Erzeugnisse zu den angegebenen Positionen dieser ULG wird vereinbart:

Betrifft Position(en):

Material/Erzeugnis nach Wahl des Auftragnehmers (AN).

Angeboten: (.....)

**56.02 00C + Material/Erzeugnis Beispiel AG zu 5602**

Das Verwenden nachstehend angebotener Materialien/Erzeugnisse zu den angegebenen Positionen dieser ULG wird vereinbart:

Betrifft Position(en):

Beispielhaftes Material/Erzeugnis:

**Ergänzungen zur StLB HB-022+ABK-020****Ausschreibungstexte ZZZ**

Leistungsverzeichnis

gedruckt am 15.11.2023

LB-HB-022+ABK-020

Preisangaben in EUR

Angeboten ist das beispielhafte oder ein Material/Erzeugnis gleichwertiger Art.

Kriterien der Gleichwertigkeit: \_\_\_\_\_

Angeboten: (.....)

**56.03 Dachflächenfenster aus Kunststoff**

Dachflächenfenster als Bauteil:

Dachflächenfenster und deren Kombinationen mit Schrägelementen oder Fassadenfenstern sind oberflächenbehandelt, mit Beschlägen ausgestattet und verglast. Das Isolierglas hat eine Innenscheibe aus Verbundsicherheitsglas, 2 x 3 mm, und eine Außenscheibe aus 4 mm dickem Einscheibensicherheitsglas. In den Einheitspreis sind der Grundrahmen, die Montage und alle Befestigungsmittel einkalkuliert. Gesondert verrechnet werden der Eindeckrahmen und der Dampfbremsenanschluss an den Grundrahmen montiert.

Werkstoff:

Fensterstock und Flügel sind aus Kunststoff, 4-Kammerprofil weiß durchgefärbt und verstärkt mit verzinkten Stahlprofilen.

Stockaußenmaße, Toleranzen:

Die angebotenen Stockaußenmaße der Dachflächenfenster können um +/- 2 cm von den in der Position angegebenen Größen abweichen.

Schalldämmmaß:

Das bewertete Mindestschalldämmmaß  $R_w$  des Fensters ist 35 dB.

56.03 00 Folgende Angaben und Anforderungen an die Art und Weise der Leistungserbringung gelten als vereinbart und sind in die Einheitspreise einkalkuliert.

**56.03 00B + Material/Erzeugnis n.W.AN zu 5603**

Das Verwenden nachstehend angebotener Materialien/Erzeugnisse zu den angegebenen Positionen dieser ULG wird vereinbart:

Betrifft Position(en): \_\_\_\_\_

Material/Erzeugnis nach Wahl des Auftragnehmers (AN).

Angeboten: (.....)

**56.03 00C + Material/Erzeugnis Beispiel AG zu 5603**

Das Verwenden nachstehend angebotener Materialien/Erzeugnisse zu den angegebenen Positionen dieser ULG wird vereinbart:

Betrifft Position(en): \_\_\_\_\_

Beispielhaftes Material/Erzeugnis: \_\_\_\_\_

Angeboten ist das beispielhafte oder ein Material/Erzeugnis gleichwertiger Art.

Kriterien der Gleichwertigkeit: \_\_\_\_\_

Angeboten: (.....)

**56.04 Eindeckrahmen, Stockverlängerung, Leibung**

56.04 00 + Folgende Angaben und Anforderungen an die Art und Weise der Leistungserbringung gelten als vereinbart und sind in die Einheitspreise einkalkuliert.

**56.04 00A + Material/Erzeugnis n.W.AN zu 5604**

Das Verwenden nachstehend angebotener Materialien/Erzeugnisse zu den angegebenen Positionen dieser ULG wird vereinbart:

Betrifft Position(en): \_\_\_\_\_

Material/Erzeugnis nach Wahl des Auftragnehmers (AN).

Angeboten: (.....)

**Ergänzungen zur StLB HB-022+ABK-020****Ausschreibungstexte ZZZ**

Leistungsverzeichnis

gedruckt am 15.11.2023  
LB-HB-022+ABK-020 Preisangaben in EUR**56.04 00B + Material/Erzeugnis Beispiel AG zu 5604**

Das Verwenden nachstehend angebotener Materialien/Erzeugnisse zu den angegebenen Positionen dieser ULG wird vereinbart:

Betrifft Position(en): [REDACTED]

Beispielhaftes Material/Erzeugnis: [REDACTED]

Angeboten ist das beispielhafte oder ein Material/Erzeugnis gleichwertiger Art.

Kriterien der Gleichwertigkeit: [REDACTED]

Angeboten: (. . . . .)

**56.05 Zubehör für Dachflächenfenster**

Betriebsbereite Elektromontage:

Bei elektrotechnischen Teilen ist die betriebsbereite Montage, aber ohne Anschluss an die Stromversorgung, einkalkuliert.

56.05 00 + Folgende Angaben und Anforderungen an die Art und Weise der Leistungserbringung gelten als vereinbart und sind in die Einheitspreise einkalkuliert.

**56.05 00A + Material/Erzeugnis n.W.AN zu 5605**

Das Verwenden nachstehend angebotener Materialien/Erzeugnisse zu den angegebenen Positionen dieser ULG wird vereinbart:

Betrifft Position(en): [REDACTED]

Material/Erzeugnis nach Wahl des Auftragnehmers (AN).

Angeboten: (. . . . .)

**56.05 00B + Material/Erzeugnis Beispiel AG zu 5605**

Das Verwenden nachstehend angebotener Materialien/Erzeugnisse zu den angegebenen Positionen dieser ULG wird vereinbart:

Betrifft Position(en): [REDACTED]

Beispielhaftes Material/Erzeugnis: [REDACTED]

Angeboten ist das beispielhafte oder ein Material/Erzeugnis gleichwertiger Art.

Kriterien der Gleichwertigkeit: [REDACTED]

Angeboten: (. . . . .)

**56.06 Lichtkuppeln**

Betriebsbereite Elektromontage:

Bei elektrotechnischen Teilen, ist die betriebsbereite Montage, aber ohne Anschluss an die Stromversorgung, einkalkuliert.

Nennweite NW:

Die im Positionsstichwort angegebene Nennweite NW in cm ist die lichte Deckenöffnung (Bestellgröße).

56.06 00 + Folgende Angaben und Anforderungen an die Art und Weise der Leistungserbringung gelten als vereinbart und sind in die Einheitspreise einkalkuliert.

**56.06 00A + Material/Erzeugnis n.W.AN zu 5606**

Das Verwenden nachstehend angebotener Materialien/Erzeugnisse zu den angegebenen Positionen dieser ULG wird vereinbart:

Betrifft Position(en): [REDACTED]

Material/Erzeugnis nach Wahl des Auftragnehmers (AN).

Angeboten: (. . . . .)

**Ergänzungen zur StLB HB-022+ABK-020****Ausschreibungstexte ZZZ**

Leistungsverzeichnis

gedruckt am 15.11.2023

LB-HB-022+ABK-020

Preisangaben in EUR

**56.06 00B + Material/Erzeugnis Beispiel AG zu 5606**

Das Verwenden nachstehend angebotener Materialien/Erzeugnisse zu den angegebenen Positionen dieser ULG wird vereinbart:

Betrifft Position(en):

Beispielhaftes Material/Erzeugnis:

Angeboten ist das beispielhafte oder ein Material/Erzeugnis gleichwertiger Art.

Kriterien der Gleichwertigkeit:

Angeboten: (.....)

**56.07 Zubehör zu Lichtkuppeln**

Betriebsbereite Elektromontage:

Bei elektrotechnischen Teilen ist die betriebsbereite Montage, aber ohne Anschluss an die Stromversorgung, einkalkuliert.

Nennweite NW:

Die im Positionsstichwort angegebene Nennweite NW in cm ist die lichte Deckenöffnung (Bestellgröße).

56.07 00 + Folgende Angaben und Anforderungen an die Art und Weise der Leistungserbringung gelten als vereinbart und sind in die Einheitspreise einkalkuliert.

**56.07 00A + Material/Erzeugnis n.W.AN zu 5607**

Das Verwenden nachstehend angebotener Materialien/Erzeugnisse zu den angegebenen Positionen dieser ULG wird vereinbart:

Betrifft Position(en):

Material/Erzeugnis nach Wahl des Auftragnehmers (AN).

Angeboten: (.....)

**56.07 00B + Material/Erzeugnis Beispiel AG zu 5607**

Das Verwenden nachstehend angebotener Materialien/Erzeugnisse zu den angegebenen Positionen dieser ULG wird vereinbart:

Betrifft Position(en):

Beispielhaftes Material/Erzeugnis:

Angeboten ist das beispielhafte oder ein Material/Erzeugnis gleichwertiger Art.

Kriterien der Gleichwertigkeit:

Angeboten: (.....)

**56.08 Lichtbänder**

Betriebsbereite Elektromontage:

Bei elektrotechnischen Teilen ist die betriebsbereite Montage, aber ohne Anschluss an die Stromversorgung, einkalkuliert.

56.08 00 + Folgende Angaben und Anforderungen an die Art und Weise der Leistungserbringung gelten als vereinbart und sind in die Einheitspreise einkalkuliert.

**56.08 00A + Material/Erzeugnis n.W.AN zu 5608**

Das Verwenden nachstehend angebotener Materialien/Erzeugnisse zu den angegebenen Positionen dieser ULG wird vereinbart:

Betrifft Position(en):

Material/Erzeugnis nach Wahl des Auftragnehmers (AN).

Angeboten: (.....)

**Ergänzungen zur StLB HB-022+ABK-020****Ausschreibungstexte ZZZ**

Leistungsverzeichnis

gedruckt am 15.11.2023

LB-HB-022+ABK-020

Preisangaben in EUR

**56.08 00B + Material/Erzeugnis Beispiel AG zu 5608**

Das Verwenden nachstehend angebotener Materialien/Erzeugnisse zu den angegebenen Positionen dieser ULG wird vereinbart:

Betrifft Position(en):

Beispielhaftes Material/Erzeugnis:

Angeboten ist das beispielhafte oder ein Material/Erzeugnis gleichwertiger Art.

Kriterien der Gleichwertigkeit:

Angeboten: (. . . . .)

**56.90 Regieleistungen**

Soweit in Vorbemerkungen oder Positionstexten nicht anders angegeben, gelten für alle Leistungen dieser Gruppe folgende Regelungen.

## 1. Allgemeines:

In dieser Unterleistungsgruppe werden nur angehängte Regieleistungen gemäß ÖNORM B 2110 erfasst.

Regieleistungen werden nur ausgeführt, wenn sie vom Auftraggeber im Einzelfall angeordnet werden, auch wenn sie im Vertrag (Leistungsverzeichnis) vorgesehen sind.

Die aufgewendeten Stunden, verwendeten Geräte, Transportleistungen und verbrauchten Stoffe werden täglich in die Regiescheine eingetragen und dem Auftraggeber zur Gegenzeichnung vorgelegt.

## 2. Mengenänderungen:

Die Bestimmungen, wonach bei Mengenänderungen die Neuvereinbarung von Einheitspreisen verlangt werden kann, sind auf Regieleistungen nicht anwendbar.

## 3. Beschäftigungsgruppen:

Die angeführten Beschäftigungsgruppen entsprechen den kollektivvertraglichen Regelungen. In den Stundensätzen sind auch anteilige Wegegelder, Fahrtspesen und Aufwandsentschädigungen (Auslösen) einkalkuliert. Verrechnet wird die an der Arbeits- oder Montagestelle tatsächlich geleistete Arbeitszeit, die kleinste Einheit ist die angefangene halbe Stunde.

## 4. Einkalkulierte Leistungen:

Die Einheitspreise für Stoffe gelten frei Baustelle, einschließlich Abladen.

## 5. Ausmaß- und Abrechnungsregeln:

Zur Verrechnung kommen die Stundensätze jener Beschäftigungsgruppe, die für die jeweilige Regieleistung ausreicht, unabhängig von der Qualifizierung des tatsächlich eingesetzten Personals.

56.90 00 Folgende Angaben und Anforderungen an die Art und Weise der Leistungserbringung gelten als vereinbart und sind in die Einheitspreise einkalkuliert.

**56.90 00A + Material/Erzeugnis n.W.AN zu 5690**

Das Verwenden nachstehend angebotener Materialien/Erzeugnisse zu den angegebenen Positionen dieser ULG wird vereinbart:

Betrifft Position(en):

Material/Erzeugnis nach Wahl des Auftragnehmers (AN).

Angeboten: (. . . . .)

**56.90 00B + Material/Erzeugnis Beispiel AG zu 5690**

Das Verwenden nachstehend angebotener Materialien/Erzeugnisse zu den angegebenen Positionen dieser ULG wird vereinbart:

Betrifft Position(en):

Beispielhaftes Material/Erzeugnis:



**Ergänzungen zur StLB HB-022+ABK-020****Ausschreibungstexte ZZZ**

Leistungsverzeichnis

gedruckt am 15.11.2023

LB-HB-022+ABK-020

Preisangaben in EUR

Angeboten ist das beispielhafte oder ein Material/Erzeugnis gleichwertiger Art.

Kriterien der Gleichwertigkeit: \_\_\_\_\_

Angeboten: (.....)

**56.E1 + Lichtkuppel WEMALUX (EBERSPÄCHER)**

Version 2022-08

**Im Folgenden ist das Liefern und Einbauen beschrieben.****Verarbeitungsrichtlinien:**

Es gelten die einschlägigen Bestimmungen und die Verarbeitungshinweise des Herstellers. Es werden nur die dem System zugehörigen Bauteile und Materialien verwendet.

**Leistungsumfang/Einkalkulierte Leistungen:**

Die Montage einschließlich aller Befestigungsmittel ist in die Einheitspreise einkalkuliert.

**Aufzahlungen:**

Aufzahlungspositionen (Az) beschreiben Ergänzungen/Erweiterungen/Varianten zu vorangegangenen Positionen (Leistungen) und werden nur aus dem System oder der Auswahl von Produkten des Herstellers der Grundposition angeboten bzw. ausgeführt.

56.E1 00 + Folgende Angaben und Anforderungen an die Art und Weise der Leistungserbringung gelten als vereinbart und sind in die Einheitspreise einkalkuliert.

**56.E1 00A + Material/Erzeugnis n.W.AN zu 56E1**

Das Verwenden nachstehend angebotener Materialien/Erzeugnisse zu den angegebenen Positionen dieser ULG wird vereinbart:

Betrifft Position(en): \_\_\_\_\_

Material/Erzeugnis nach Wahl des Auftragnehmers (AN).

Angeboten: (.....)

**56.E1 00B + Material/Erzeugnis Beispiel AG zu 56E1**

Das Verwenden nachstehend angebotener Materialien/Erzeugnisse zu den angegebenen Positionen dieser ULG wird vereinbart:

Betrifft Position(en): \_\_\_\_\_

Beispielhaftes Material/Erzeugnis: \_\_\_\_\_

Angeboten ist das beispielhafte oder ein Material/Erzeugnis gleichwertiger Art.

Kriterien der Gleichwertigkeit: \_\_\_\_\_

Angeboten: (.....)

**56.E2 + Flachdachfenster ACUSTICO (EBERSPÄCHER)**

Version 2022-08

**Im Folgenden ist das Liefern und Einbauen beschrieben.****Verarbeitungsrichtlinien:**

Es gelten die einschlägigen Bestimmungen und die Verarbeitungshinweise des Herstellers. Es werden nur die dem System zugehörigen Bauteile und Materialien verwendet.

**Leistungsumfang/Einkalkulierte Leistungen:**

Die Montage einschließlich aller Befestigungsmittel ist in die Einheitspreise einkalkuliert.

**Aufzahlungen:**

Aufzahlungspositionen (Az) beschreiben Ergänzungen/Erweiterungen/Varianten zu vorangegangenen Positionen (Leistungen) und werden nur aus dem System oder der Auswahl von Produkten des Herstellers der Grundposition angeboten bzw. ausgeführt.

**Ergänzungen zur StLB HB-022+ABK-020****Ausschreibungstexte ZZZ**

Leistungsverzeichnis

gedruckt am 15.11.2023

LB-HB-022+ABK-020

Preisangaben in EUR

56.E2 00 + Folgende Angaben und Anforderungen an die Art und Weise der Leistungserbringung gelten als vereinbart und sind in die Einheitspreise einkalkuliert.

**56.E2 00A + Material/Erzeugnis n.W.AN zu 56E2**

Das Verwenden nachstehend angebotener Materialien/Erzeugnisse zu den angegebenen Positionen dieser ULG wird vereinbart:

Betrifft Position(en): \_\_\_\_\_

Material/Erzeugnis nach Wahl des Auftragnehmers (AN).

Angeboten: (.....)

**56.E2 00B + Material/Erzeugnis Beispiel AG zu 56E2**

Das Verwenden nachstehend angebotener Materialien/Erzeugnisse zu den angegebenen Positionen dieser ULG wird vereinbart:

Betrifft Position(en): \_\_\_\_\_

Beispielhaftes Material/Erzeugnis: \_\_\_\_\_

Angeboten ist das beispielhafte oder ein Material/Erzeugnis gleichwertiger Art.

Kriterien der Gleichwertigkeit: \_\_\_\_\_

Angeboten: (.....)

**56.E3 + Flachdachfenster MULTI-AK (EBERSPÄCHER)**

Version 2022-08

**Im Folgenden ist das Liefern und Einbauen beschrieben.**

**Verarbeitungsrichtlinien:**

Es gelten die einschlägigen Bestimmungen und die Verarbeitungshinweise des Herstellers. Es werden nur die dem System zugehörigen Bauteile und Materialien verwendet.

**Leistungsumfang/Einkalkulierte Leistungen:**

Die Montage einschließlich aller Befestigungsmittel ist in die Einheitspreise einkalkuliert.

**Aufzahlungen:**

Aufzahlungspositionen (Az) beschreiben Ergänzungen/Erweiterungen/Varianten zu vorangegangenen Positionen (Leistungen) und werden nur aus dem System oder der Auswahl von Produkten des Herstellers der Grundposition angeboten bzw. ausgeführt.

56.E3 00 + Folgende Angaben und Anforderungen an die Art und Weise der Leistungserbringung gelten als vereinbart und sind in die Einheitspreise einkalkuliert.

**56.E3 00A + Material/Erzeugnis n.W.AN zu 56E3**

Das Verwenden nachstehend angebotener Materialien/Erzeugnisse zu den angegebenen Positionen dieser ULG wird vereinbart:

Betrifft Position(en): \_\_\_\_\_

Material/Erzeugnis nach Wahl des Auftragnehmers (AN).

Angeboten: (.....)

**56.E3 00B + Material/Erzeugnis Beispiel AG zu 56E3**

Das Verwenden nachstehend angebotener Materialien/Erzeugnisse zu den angegebenen Positionen dieser ULG wird vereinbart:

Betrifft Position(en): \_\_\_\_\_

Beispielhaftes Material/Erzeugnis: \_\_\_\_\_

Angeboten ist das beispielhafte oder ein Material/Erzeugnis gleichwertiger Art.

Kriterien der Gleichwertigkeit: \_\_\_\_\_

Angeboten: (.....)

**Ergänzungen zur StLB HB-022+ABK-020****Ausschreibungstexte ZZZ**

Leistungsverzeichnis

gedruckt am 15.11.2023  
LB-HB-022+ABK-020 Preisangaben in EUR**56.E4 + Zubehör (EBERSPÄCHER)**

Version 2022-08

**Im Folgenden ist das Liefern und Einbauen beschrieben.****Verarbeitungsrichtlinien:**

Es gelten die einschlägigen Bestimmungen und die Verarbeitungshinweise des Herstellers. Es werden nur die dem System zugehörigen Bauteile und Materialien verwendet.

**Leistungsumfang/Einkalkulierte Leistungen:**

Die Montage einschließlich aller Befestigungsmittel ist in die Einheitspreise einkalkuliert.

**Aufzahlungen:**

Aufzahlungspositionen (Az) beschreiben Ergänzungen/Erweiterungen/Varianten zu vorangegangenen Positionen (Leistungen) und werden nur aus dem System oder der Auswahl von Produkten des Herstellers der Grundposition angeboten bzw. ausgeführt.

56.E4 00 + Folgende Angaben und Anforderungen an die Art und Weise der Leistungserbringung gelten als vereinbart und sind in die Einheitspreise einkalkuliert.

**56.E4 00A + Material/Erzeugnis n.W.AN zu 56E4**

Das Verwenden nachstehend angebotener Materialien/Erzeugnisse zu den angegebenen Positionen dieser ULG wird vereinbart:

Betrifft Position(en):

Material/Erzeugnis nach Wahl des Auftragnehmers (AN).

Angeboten: (.....)

**56.E4 00B + Material/Erzeugnis Beispiel AG zu 56E4**

Das Verwenden nachstehend angebotener Materialien/Erzeugnisse zu den angegebenen Positionen dieser ULG wird vereinbart:

Betrifft Position(en):

Beispielhaftes Material/Erzeugnis:

Angeboten ist das beispielhafte oder ein Material/Erzeugnis gleichwertiger Art.

Kriterien der Gleichwertigkeit:

Angeboten: (.....)

**56.E5 + ARCOTHERM Lichtbandsystem (EBERSPÄCHER)**

Version 2022-08

**Im Folgenden ist das Liefern und Einbauen beschrieben.****Verarbeitungsrichtlinien:**

Es gelten die einschlägigen Bestimmungen und die Verarbeitungshinweise des Herstellers. Es werden nur die dem System zugehörigen Bauteile und Materialien verwendet.

**Leistungsumfang/Einkalkulierte Leistungen:**

Die Montage einschließlich aller Befestigungsmittel ist in die Einheitspreise einkalkuliert.

**Aufzahlungen:**

Aufzahlungspositionen (Az) beschreiben Ergänzungen/Erweiterungen/Varianten zu vorangegangenen Positionen (Leistungen) und werden nur aus dem System oder der Auswahl von Produkten des Herstellers der Grundposition angeboten bzw. ausgeführt.

56.E5 00 + Folgende Angaben und Anforderungen an die Art und Weise der Leistungserbringung gelten als vereinbart und sind in die Einheitspreise einkalkuliert.

**Ergänzungen zur StLB HB-022+ABK-020****Ausschreibungstexte ZZZ**

Leistungsverzeichnis

gedruckt am 15.11.2023  
LB-HB-022+ABK-020 Preisangaben in EUR**56.E5 00A + Material/Erzeugnis n.W.AN zu 56E5**

Das Verwenden nachstehend angebotener Materialien/Erzeugnisse zu den angegebenen Positionen dieser ULG wird vereinbart:

Betrifft Position(en):

Material/Erzeugnis nach Wahl des Auftragnehmers (AN).

Angeboten: (.....)

**56.E5 00B + Material/Erzeugnis Beispiel AG zu 56E5**

Das Verwenden nachstehend angebotener Materialien/Erzeugnisse zu den angegebenen Positionen dieser ULG wird vereinbart:

Betrifft Position(en):

Beispielhaftes Material/Erzeugnis:

Angeboten ist das beispielhafte oder ein Material/Erzeugnis gleichwertiger Art.

Kriterien der Gleichwertigkeit:

Angeboten: (.....)

**56.F1 + Standard Dachflächenfenster (FAKRO)**

Version 2022 03

"Technische Anforderungen und Druckfehler vorbehalten"

**1. Verarbeitungsrichtlinien:**

Die Verarbeitungsrichtlinien des Erzeugers werden eingehalten. Es werden nur die dem System zugehörigen Bauteile und Materialien verwendet.

**2. Einkalkulierte Leistungen:**

Die Montage, einschließlich aller Befestigungsmittel ist in die Einheitspreise einkalkuliert.

Bei elektrotechnischen Teilen, ist die Verkabelung und betriebsbereite Montage (ohne Anschluss an die Stromversorgung) in die Einheitspreise einkalkuliert.

**3. Aufzahlungen/Zubehör:**

Positionen für Aufzahlungen (Az) und Zubehör beschreiben

Varianten/Ergänzungen/Erweiterungen zu vorangegangenen Positionen (Leistungen) und werden nur aus dem System oder der Auswahl von Produkten des Herstellers der Grundposition angeboten bzw. ausgeführt.

56.F1 00 + Folgende Angaben und Anforderungen an die Art und Weise der Leistungserbringung gelten als vereinbart und sind in die Einheitspreise einkalkuliert.

**56.F1 00A + Material/Erzeugnis n.W.AN zu 56F1**

Das Verwenden nachstehend angebotener Materialien/Erzeugnisse zu den angegebenen Positionen dieser ULG wird vereinbart:

Betrifft Position(en):

Material/Erzeugnis nach Wahl des Auftragnehmers (AN).

Angeboten: (.....)

**56.F1 00B + Material/Erzeugnis Beispiel AG zu 56F1**

Das Verwenden nachstehend angebotener Materialien/Erzeugnisse zu den angegebenen Positionen dieser ULG wird vereinbart:

Betrifft Position(en):

Beispielhaftes Material/Erzeugnis:

Angeboten ist das beispielhafte oder ein Material/Erzeugnis gleichwertiger Art.

Kriterien der Gleichwertigkeit:

Angeboten: (.....)

**Ergänzungen zur StLB HB-022+ABK-020****Ausschreibungstexte ZZZ**

Leistungsverzeichnis

gedruckt am 15.11.2023  
LB-HB-022+ABK-020 Preisangaben in EUR**56.F2 + Niedrigenergie-u.Passivhaus-Dachflächenfenster (FAKRO)**

Version 2022-03

"Technische Anforderungen und Druckfehler vorbehalten"

**1. Verarbeitungsrichtlinien:**

Die Verarbeitungsrichtlinien des Erzeugers werden eingehalten. Es werden nur die dem System zugehörigen Bauteile und Materialien verwendet.

**2. Einkalkulierte Leistungen:**

Die Montage, einschließlich aller Befestigungsmittel ist in die Einheitspreise einkalkuliert.

Bei elektrotechnischen Teilen, ist die Verkabelung und betriebsbereite Montage (ohne Anschluss an die Stromversorgung) in die Einheitspreise einkalkuliert.

**3. Aufzählungen/Zubehör:**

Positionen für Aufzählungen (Az) und Zubehör beschreiben Varianten/Ergänzungen/Erweiterungen zu vorangegangenen Positionen (Leistungen) und werden nur aus dem System oder der Auswahl von Produkten des Herstellers der Grundposition angeboten bzw. ausgeführt.

56.F2 00 + Folgende Angaben und Anforderungen an die Art und Weise der Leistungserbringung gelten als vereinbart und sind in die Einheitspreise einkalkuliert.

**56.F2 00A + Material/Erzeugnis n.W.AN zu 56F2**

Das Verwenden nachstehend angebotener Materialien/Erzeugnisse zu den angegebenen Positionen dieser ULG wird vereinbart:

Betrifft Position(en): [REDACTED]

Material/Erzeugnis nach Wahl des Auftragnehmers (AN).

Angeboten: (. . . . .)

**56.F2 00B + Material/Erzeugnis Beispiel AG zu 56F2**

Das Verwenden nachstehend angebotener Materialien/Erzeugnisse zu den angegebenen Positionen dieser ULG wird vereinbart:

Betrifft Position(en): [REDACTED]

Beispielhaftes Material/Erzeugnis: [REDACTED]

Angeboten ist das beispielhafte oder ein Material/Erzeugnis gleichwertiger Art.

Kriterien der Gleichwertigkeit: [REDACTED]

Angeboten: (. . . . .)

**56.F3 + Spezialfenster (FAKRO)**

Version 2022-03

"Technische Anforderungen und Druckfehler vorbehalten"

**1. Verarbeitungsrichtlinien:**

Die Verarbeitungsrichtlinien des Erzeugers werden eingehalten. Es werden nur die dem System zugehörigen Bauteile und Materialien verwendet.

**2. Einkalkulierte Leistungen:**

Die Montage, einschließlich aller Befestigungsmittel ist in die Einheitspreise einkalkuliert.

Bei elektrotechnischen Teilen, ist die Verkabelung und betriebsbereite Montage (ohne Anschluss an die Stromversorgung) in die Einheitspreise einkalkuliert.

**3. Aufzählungen/Zubehör:**

**Ergänzungen zur StLB HB-022+ABK-020****Ausschreibungstexte ZZZ**

Leistungsverzeichnis

gedruckt am 15.11.2023

LB-HB-022+ABK-020

Preisangaben in EUR

Positionen für Aufzahlungen (Az) und Zubehör beschreiben

Varianten/Ergänzungen/Erweiterungen zu vorangegangenen Positionen (Leistungen) und werden nur aus dem System oder der Auswahl von Produkten des Herstellers der Grundposition angeboten bzw. ausgeführt.

56.F3 00 + Folgende Angaben und Anforderungen an die Art und Weise der Leistungserbringung gelten als vereinbart und sind in die Einheitspreise einkalkuliert.

**56.F3 00A + Material/Erzeugnis n.W.AN zu 56F3**

Das Verwenden nachstehend angebotener Materialien/Erzeugnisse zu den angegebenen Positionen dieser ULG wird vereinbart:

Betrifft Position(en): \_\_\_\_\_

Material/Erzeugnis nach Wahl des Auftragnehmers (AN).

Angeboten: (.....)

**56.F3 00B + Material/Erzeugnis Beispiel AG zu 56F3**

Das Verwenden nachstehend angebotener Materialien/Erzeugnisse zu den angegebenen Positionen dieser ULG wird vereinbart:

Betrifft Position(en): \_\_\_\_\_

Beispielhaftes Material/Erzeugnis: \_\_\_\_\_

Angeboten ist das beispielhafte oder ein Material/Erzeugnis gleichwertiger Art.

Kriterien der Gleichwertigkeit: \_\_\_\_\_

Angeboten: (.....)

**56.F5 + Eindeckrahmen f.Dachflächenfenster (FAKRO)**

Version 2022-01

"Technische Anforderungen und Druckfehler vorbehalten"

**1. Verarbeitungsrichtlinien:**

Die Verarbeitungsrichtlinien des Erzeugers werden eingehalten. Es werden nur die dem System zugehörigen Bauteile und Materialien verwendet.

**2. Einkalkulierte Leistungen:**

Die Montage, einschließlich aller Befestigungsmittel ist in die Einheitspreise einkalkuliert.

Bei elektrotechnischen Teilen, ist die Verkabelung und betriebsbereite Montage (ohne Anschluss an die Stromversorgung) in die Einheitspreise einkalkuliert.

**3. Aufzahlungen/Zubehör:**

Positionen für Aufzahlungen (Az) und Zubehör beschreiben

Varianten/Ergänzungen/Erweiterungen zu vorangegangenen Positionen (Leistungen) und werden nur aus dem System oder der Auswahl von Produkten des Herstellers der Grundposition angeboten bzw. ausgeführt.

56.F5 00 + Folgende Angaben und Anforderungen an die Art und Weise der Leistungserbringung gelten als vereinbart und sind in die Einheitspreise einkalkuliert.

**56.F5 00A + Material/Erzeugnis n.W.AN zu 56F5**

Das Verwenden nachstehend angebotener Materialien/Erzeugnisse zu den angegebenen Positionen dieser ULG wird vereinbart:

Betrifft Position(en): \_\_\_\_\_

Material/Erzeugnis nach Wahl des Auftragnehmers (AN).

Angeboten: (.....)

**Ergänzungen zur StLB HB-022+ABK-020****Ausschreibungstexte ZZZ**

Leistungsverzeichnis

gedruckt am 15.11.2023  
LB-HB-022+ABK-020 Preisangaben in EUR**56.F5 00B + Material/Erzeugnis Beispiel AG zu 56F5**

Das Verwenden nachstehend angebotener Materialien/Erzeugnisse zu den angegebenen Positionen dieser ULG wird vereinbart:

Betrifft Position(en): [REDACTED]

Beispielhaftes Material/Erzeugnis: [REDACTED]

Angeboten ist das beispielhafte oder ein Material/Erzeugnis gleichwertiger Art.

Kriterien der Gleichwertigkeit: [REDACTED]

Angeboten: (. . . . .)

**56.F6 + Anschlussprodukte f.Dachflächenfenster (FAKRO)**

Version 2022-02

"Technische Anforderungen und Druckfehler vorbehalten"

**1. Verarbeitungsrichtlinien:**

Die Verarbeitungsrichtlinien des Erzeugers werden eingehalten. Es werden nur die dem System zugehörigen Bauteile und Materialien verwendet.

**2. Einkalkulierte Leistungen:**

Die Montage, einschließlich aller Befestigungsmittel ist in die Einheitspreise einkalkuliert.

Bei elektrotechnischen Teilen, ist die Verkabelung und betriebsbereite Montage (ohne Anschluss an die Stromversorgung) in die Einheitspreise einkalkuliert.

**3. Aufzählungen/Zubehör:**

Positionen für Aufzählungen (Az) und Zubehör beschreiben

Varianten/Ergänzungen/Erweiterungen zu vorangegangenen Positionen (Leistungen) und werden nur aus dem System oder der Auswahl von Produkten des Herstellers der Grundposition angeboten bzw. ausgeführt.

56.F6 00 + Folgende Angaben und Anforderungen an die Art und Weise der Leistungserbringung gelten als vereinbart und sind in die Einheitspreise einkalkuliert.

**56.F6 00A + Material/Erzeugnis n.W.AN zu 56F6**

Das Verwenden nachstehend angebotener Materialien/Erzeugnisse zu den angegebenen Positionen dieser ULG wird vereinbart:

Betrifft Position(en): [REDACTED]

Material/Erzeugnis nach Wahl des Auftragnehmers (AN).

Angeboten: (. . . . .)

**56.F6 00B + Material/Erzeugnis Beispiel AG zu 56F6**

Das Verwenden nachstehend angebotener Materialien/Erzeugnisse zu den angegebenen Positionen dieser ULG wird vereinbart:

Betrifft Position(en): [REDACTED]

Beispielhaftes Material/Erzeugnis: [REDACTED]

Angeboten ist das beispielhafte oder ein Material/Erzeugnis gleichwertiger Art.

Kriterien der Gleichwertigkeit: [REDACTED]

Angeboten: (. . . . .)

**56.F7 + Zubehör f.Dachflächenfenster (FAKRO)**

Version 2022-03

"Technische Anforderungen und Druckfehler vorbehalten"

**1. Verarbeitungsrichtlinien:**



**Ergänzungen zur StLB HB-022+ABK-020****Ausschreibungstexte ZZZ**

Leistungsverzeichnis

gedruckt am 15.11.2023  
LB-HB-022+ABK-020 Preisangaben in EUR

Die Verarbeitungsrichtlinien des Erzeugers werden eingehalten. Es werden nur die dem System zugehörigen Bauteile und Materialien verwendet.

**2. Einkalkulierte Leistungen:**

Die Montage, einschließlich aller Befestigungsmittel ist in die Einheitspreise einkalkuliert.

Bei elektrotechnischen Teilen, ist die Verkabelung und betriebsbereite Montage (ohne Anschluss an die Stromversorgung) in die Einheitspreise einkalkuliert.

**3. Aufzählungen/Zubehör:**

Positionen für Aufzählungen (Az) und Zubehör beschreiben Varianten/Ergänzungen/Erweiterungen zu vorangegangenen Positionen (Leistungen) und werden nur aus dem System oder der Auswahl von Produkten des Herstellers der Grundposition angeboten bzw. ausgeführt.

56.F7 00 + Folgende Angaben und Anforderungen an die Art und Weise der Leistungserbringung gelten als vereinbart und sind in die Einheitspreise einkalkuliert.

**56.F7 00A + Material/Erzeugnis n.W.AN zu 56F7**

Das Verwenden nachstehend angebotener Materialien/Erzeugnisse zu den angegebenen Positionen dieser ULG wird vereinbart:

Betrifft Position(en):

Material/Erzeugnis nach Wahl des Auftragnehmers (AN).

Angeboten: (.....)

**56.F7 00B + Material/Erzeugnis Beispiel AG zu 56F7**

Das Verwenden nachstehend angebotener Materialien/Erzeugnisse zu den angegebenen Positionen dieser ULG wird vereinbart:

Betrifft Position(en):

Beispielhaftes Material/Erzeugnis:

Angeboten ist das beispielhafte oder ein Material/Erzeugnis gleichwertiger Art.

Kriterien der Gleichwertigkeit:

Angeboten: (.....)

**56.F8 + Tageslichtspots f.Dachflächenfenster (FAKRO)**

Version 2022-02

"Technische Anforderungen und Druckfehler vorbehalten"

**1. Verarbeitungsrichtlinien:**

Die Verarbeitungsrichtlinien des Erzeugers werden eingehalten. Es werden nur die dem System zugehörigen Bauteile und Materialien verwendet.

**2. Einkalkulierte Leistungen:**

Die Montage, einschließlich aller Befestigungsmittel ist in die Einheitspreise einkalkuliert.

Bei elektrotechnischen Teilen, ist die Verkabelung und betriebsbereite Montage (ohne Anschluss an die Stromversorgung) in die Einheitspreise einkalkuliert.

**3. Aufzählungen/Zubehör:**

Positionen für Aufzählungen (Az) und Zubehör beschreiben Varianten/Ergänzungen/Erweiterungen zu vorangegangenen Positionen (Leistungen) und werden nur aus dem System oder der Auswahl von Produkten des Herstellers der Grundposition angeboten bzw. ausgeführt.

56.F8 00 + Folgende Angaben und Anforderungen an die Art und Weise der Leistungserbringung gelten als vereinbart und sind in die Einheitspreise einkalkuliert.



**Ergänzungen zur StLB HB-022+ABK-020****Ausschreibungstexte ZZZ**

Leistungsverzeichnis

gedruckt am 15.11.2023  
LB-HB-022+ABK-020 Preisangaben in EUR**56.F8 00A + Material/Erzeugnis n.W.AN zu 56F8**

Das Verwenden nachstehend angebotener Materialien/Erzeugnisse zu den angegebenen Positionen dieser ULG wird vereinbart:

Betrifft Position(en):

Material/Erzeugnis nach Wahl des Auftragnehmers (AN).

Angeboten: (.....)

**56.F8 00B + Material/Erzeugnis Beispiel AG zu 56F8**

Das Verwenden nachstehend angebotener Materialien/Erzeugnisse zu den angegebenen Positionen dieser ULG wird vereinbart:

Betrifft Position(en):

Beispielhaftes Material/Erzeugnis:

Angeboten ist das beispielhafte oder ein Material/Erzeugnis gleichwertiger Art.

Kriterien der Gleichwertigkeit:

Angeboten: (.....)

**56.F9 + Flachdachfenster (FAKRO)**

Version 2022-03

"Technische Anforderungen und Druckfehler vorbehalten"

**1. Verarbeitungsrichtlinien:**

Die Verarbeitungsrichtlinien des Erzeugers werden eingehalten. Es werden nur die dem System zugehörigen Bauteile und Materialien verwendet.

**2. Einkalkulierte Leistungen:**

Die Montage, einschließlich aller Befestigungsmittel ist in die Einheitspreise einkalkuliert.

Bei elektrotechnischen Teilen, ist die Verkabelung und betriebsbereite Montage (ohne Anschluss an die Stromversorgung) in die Einheitspreise einkalkuliert.

**3. Aufzahlungen/Zubehör:**

Positionen für Aufzahlungen (Az) und Zubehör beschreiben

Varianten/Ergänzungen/Erweiterungen zu vorangegangenen Positionen (Leistungen) und werden nur aus dem System oder der Auswahl von Produkten des Herstellers der Grundposition angeboten bzw. ausgeführt.

56.F9 00 + Folgende Angaben und Anforderungen an die Art und Weise der Leistungserbringung gelten als vereinbart und sind in die Einheitspreise einkalkuliert.

**56.F9 00A + Material/Erzeugnis n.W.AN zu 56F9**

Das Verwenden nachstehend angebotener Materialien/Erzeugnisse zu den angegebenen Positionen dieser ULG wird vereinbart:

Betrifft Position(en):

Material/Erzeugnis nach Wahl des Auftragnehmers (AN).

Angeboten: (.....)

**56.F9 00B + Material/Erzeugnis Beispiel AG zu 56F9**

Das Verwenden nachstehend angebotener Materialien/Erzeugnisse zu den angegebenen Positionen dieser ULG wird vereinbart:

Betrifft Position(en):

Beispielhaftes Material/Erzeugnis:

Angeboten ist das beispielhafte oder ein Material/Erzeugnis gleichwertiger Art.

Kriterien der Gleichwertigkeit:

Angeboten: (.....)

**Ergänzungen zur StLB HB-022+ABK-020****Ausschreibungstexte ZZZ**

Leistungsverzeichnis

gedruckt am 15.11.2023  
LB-HB-022+ABK-020 Preisangaben in EUR**56.FA + Kniestockfenster 1,3 W/m2K (FAKRO)**

Version 2022-02

"Technische Anforderungen und Druckfehler vorbehalten"

**1. Verarbeitungsrichtlinien:**

Die Verarbeitungsrichtlinien des Erzeugers werden eingehalten. Es werden nur die dem System zugehörigen Bauteile und Materialien verwendet.

**2. Einkalkulierte Leistungen:**

Die Montage, einschließlich aller Befestigungsmittel ist in die Einheitspreise einkalkuliert.

Bei elektrotechnischen Teilen, ist die Verkabelung und betriebsbereite Montage (ohne Anschluss an die Stromversorgung) in die Einheitspreise einkalkuliert.

**3. Aufzählungen/Zubehör:**

Positionen für Aufzählungen (Az) und Zubehör beschreiben Varianten/Ergänzungen/Erweiterungen zu vorangegangenen Positionen (Leistungen) und werden nur aus dem System oder der Auswahl von Produkten des Herstellers der Grundposition angeboten bzw. ausgeführt.

56.FA 00 + Folgende Angaben und Anforderungen an die Art und Weise der Leistungserbringung gelten als vereinbart und sind in die Einheitspreise einkalkuliert.

**56.FA 00A + Material/Erzeugnis n.W.AN zu 56FA**

Das Verwenden nachstehend angebotener Materialien/Erzeugnisse zu den angegebenen Positionen dieser ULG wird vereinbart:

Betrifft Position(en):

Material/Erzeugnis nach Wahl des Auftragnehmers (AN).

Angeboten: (. . . . .)

**56.FA 00B + Material/Erzeugnis Beispiel AG zu 56FA**

Das Verwenden nachstehend angebotener Materialien/Erzeugnisse zu den angegebenen Positionen dieser ULG wird vereinbart:

Betrifft Position(en):

Beispielhaftes Material/Erzeugnis:

Angeboten ist das beispielhafte oder ein Material/Erzeugnis gleichwertiger Art.

Kriterien der Gleichwertigkeit:

Angeboten: (. . . . .)

**56.FB + Niedrigenergie-Kniestockfenster (FAKRO)**

Version 2022-02

"Technische Anforderungen und Druckfehler vorbehalten"

**1. Verarbeitungsrichtlinien:**

Die Verarbeitungsrichtlinien des Erzeugers werden eingehalten. Es werden nur die dem System zugehörigen Bauteile und Materialien verwendet.

**2. Einkalkulierte Leistungen:**

Die Montage, einschließlich aller Befestigungsmittel ist in die Einheitspreise einkalkuliert.

Bei elektrotechnischen Teilen, ist die Verkabelung und betriebsbereite Montage (ohne Anschluss an die Stromversorgung) in die Einheitspreise einkalkuliert.

**3. Aufzählungen/Zubehör:**

**Ergänzungen zur StLB HB-022+ABK-020****Ausschreibungstexte ZZZ**

Leistungsverzeichnis

gedruckt am 15.11.2023

LB-HB-022+ABK-020

Preisangaben in EUR

Positionen für Aufzahlungen (Az) und Zubehör beschreiben

Varianten/Ergänzungen/Erweiterungen zu vorangegangenen Positionen (Leistungen) und werden nur aus dem System oder der Auswahl von Produkten des Herstellers der Grundposition angeboten bzw. ausgeführt.

56.FB 00 + Folgende Angaben und Anforderungen an die Art und Weise der Leistungserbringung gelten als vereinbart und sind in die Einheitspreise einkalkuliert.

**56.FB 00A + Material/Erzeugnis n.W.AN zu 56FB**

Das Verwenden nachstehend angebotener Materialien/Erzeugnisse zu den angegebenen Positionen dieser ULG wird vereinbart:

Betrifft Position(en): \_\_\_\_\_

Material/Erzeugnis nach Wahl des Auftragnehmers (AN).

Angeboten: (.....)

**56.FB 00B + Material/Erzeugnis Beispiel AG zu 56FB**

Das Verwenden nachstehend angebotener Materialien/Erzeugnisse zu den angegebenen Positionen dieser ULG wird vereinbart:

Betrifft Position(en): \_\_\_\_\_

Beispielhaftes Material/Erzeugnis: \_\_\_\_\_

Angeboten ist das beispielhafte oder ein Material/Erzeugnis gleichwertiger Art.

Kriterien der Gleichwertigkeit: \_\_\_\_\_

Angeboten: (.....)

**56.IA + Bitumenbänder (illbruck)**

Version: 2020-03

Im folgenden ist das Liefern und das Montieren bzw. der Einbau beschrieben.

**Hinweise:**

Lagerungs- und Verarbeitungshinweise des Herstellers sind einzuhalten.

56.IA 00 + Folgende Angaben und Anforderungen an die Art und Weise der Leistungserbringung gelten als vereinbart und sind in die Einheitspreise einkalkuliert.

**56.IA 00A + Material/Erzeugnis n.W.AN zu 56IA**

Das Verwenden nachstehend angebotener Materialien/Erzeugnisse zu den angegebenen Positionen dieser ULG wird vereinbart:

Betrifft Position(en): \_\_\_\_\_

Material/Erzeugnis nach Wahl des Auftragnehmers (AN).

Angeboten: (.....)

**56.IA 00B + Material/Erzeugnis Beispiel AG zu 56IA**

Das Verwenden nachstehend angebotener Materialien/Erzeugnisse zu den angegebenen Positionen dieser ULG wird vereinbart:

Betrifft Position(en): \_\_\_\_\_

Beispielhaftes Material/Erzeugnis: \_\_\_\_\_

Angeboten ist das beispielhafte oder ein Material/Erzeugnis gleichwertiger Art.

Kriterien der Gleichwertigkeit: \_\_\_\_\_

Angeboten: (.....)

**56.IO + Zubehör (illbruck)**

Version: 2020 04

Im folgenden ist das Liefern der angegebenen Materialien und die Verarbeitung beschrieben.

**Ergänzungen zur StLB HB-022+ABK-020****Ausschreibungstexte ZZZ**

Leistungsverzeichnis

gedruckt am 15.11.2023  
LB-HB-022+ABK-020 Preisangaben in EUR**Hinweise:**

Lagerungs- und Verarbeitungshinweise des Herstellers sind einzuhalten.

56.IO 00 + Folgende Angaben und Anforderungen an die Art und Weise der Leistungserbringung gelten als vereinbart und sind in die Einheitspreise einkalkuliert.

**56.IO 00A + Material/Erzeugnis n.W.AN zu 56IO**

Das Verwenden nachstehend angebotener Materialien/Erzeugnisse zu den angegebenen Positionen dieser ULG wird vereinbart:

Betrifft Position(en): \_\_\_\_\_

Material/Erzeugnis nach Wahl des Auftragnehmers (AN).

Angeboten: (.....)

**56.IO 00B + Material/Erzeugnis Beispiel AG zu 56IO**

Das Verwenden nachstehend angebotener Materialien/Erzeugnisse zu den angegebenen Positionen dieser ULG wird vereinbart:

Betrifft Position(en): \_\_\_\_\_

Beispielhaftes Material/Erzeugnis: \_\_\_\_\_

Angeboten ist das beispielhafte oder ein Material/Erzeugnis gleichwertiger Art.

Kriterien der Gleichwertigkeit: \_\_\_\_\_

Angeboten: (.....)

**56.R1 + Dachflächenfenster Kunststoff (ROTO)**

Version: 2022-07

**Verarbeitungsrichtlinien**

Die Verarbeitungsrichtlinien des Erzeugers werden eingehalten. Es werden nur die dem System zugehörigen Bauteile und Materialien verwendet.

**Wärmedurchgangskoeffizient:**

Die jeweils angegebenen Wärmedurchgangskoeffizienten (U-Werte) werden nicht überschritten.

**Standardfarbe:**

Standardfarben nach Wahl des Auftraggebers beziehen sich auf Farben, für die der Hersteller keinen Aufpreis verrechnet. Sonderfarben werden mit einer Aufzahlung verrechnet. Auf Anforderung des Auftraggebers werden Unterlagen über die zur Wahl stehenden Standardfarben vorgelegt.

**Rahmenmaterial (Blendrahmen und Flügel):****Holzfenster (H):**

Massives Kiefernholz, 3fach lamelliert (verzugsfrei, wasserfest verleimt), hydro-gehobelt, mit umlaufender, formaldehydfreier Holzschutzgrundierung und Fertiglackierung (mit Lack auf Wasserbasis).

**Kunststofffenster (Kstst.):**

Thermisch optimiertes Mehrkammerprofil aus erhöht schlagzähem und wartungsarmem PVC, weiß (durchgefärbt), Verstärkungen aus verzinkten Stahlprofilen, vollrecyclefähig.

**Dichtungen:**

2fach-Dichtungssystem am Flügel umlaufend. Blendrahmen-Abdeckprofil mit zusätzlicher Dichtungsfunktion im Außenbereich.

**Blendrahmen:**

Blendrahmen mit werkseitig montiertem Folienanschluss innen, Wärmedämmblock bis Oberkante Blendrahmen und Abdeckrahmendichtung aus witterungsbeständigem EPDM-Kautschuk zum gleichzeitigen Anschluss des Eindeckrahmens.

Steckmontagesystem ohne offene Verschraubungen, werkseitig fertigmontiert.

**Ergänzungen zur StLB HB-022+ABK-020****Ausschreibungstexte ZZZ**

Leistungsverzeichnis

gedruckt am 15.11.2023  
LB-HB-022+ABK-020 Preisangaben in EUR**Angaben im Positionsstichwort:**

Im Positionsstichwort angegeben sind die Art des Dachfensters, das Rahmenmaterial, das Material der Außenabdeckung und die Größe in cm.

**Einkalkulierte Leistungen:**

Die Montage, einschließlich aller Befestigungsmaterialien ist in die Einheitspreise einkalkuliert. Bei elektronischen Teilen ist die Verkabelung und betriebsbereite Montage, aber ohne Anschluss an die Stromversorgung, einkalkuliert.

**Aufzahlungen/Zubehör:**

Positionen für Aufzahlungen (Az) und Zubehör beschreiben Ergänzungen/Erweiterungen/Varianten zu vorangegangenen Positionen (Leistungen) und werden nur aus dem System oder der Auswahl von Produkten des Herstellers der Grundposition angeboten bzw. ausgeführt.

56.R1 00 + Folgende Angaben und Anforderungen an die Art und Weise der Leistungserbringung gelten als vereinbart und sind in die Einheitspreise einkalkuliert.

**56.R1 00A + Material/Erzeugnis n.W.AN zu 56R1**

Das Verwenden nachstehend angebotener Materialien/Erzeugnisse zu den angegebenen Positionen dieser ULG wird vereinbart:

Betrifft Position(en): \_\_\_\_\_

Material/Erzeugnis nach Wahl des Auftragnehmers (AN).

Angeboten: (.....)

**56.R1 00B + Material/Erzeugnis Beispiel AG zu 56R1**

Das Verwenden nachstehend angebotener Materialien/Erzeugnisse zu den angegebenen Positionen dieser ULG wird vereinbart:

Betrifft Position(en): \_\_\_\_\_

Beispielhaftes Material/Erzeugnis: \_\_\_\_\_

Angeboten ist das beispielhafte oder ein Material/Erzeugnis gleichwertiger Art.

Kriterien der Gleichwertigkeit: \_\_\_\_\_

Angeboten: (.....)

**56.R2 + Dachfenster Holz Weißlack (ROTO)**

Version: 2022-07

**Verarbeitungsrichtlinien**

Die Verarbeitungsrichtlinien des Erzeugers werden eingehalten. Es werden nur die dem System zugehörigen Bauteile und Materialien verwendet.

**Rahmenmaterial (Blendrahmen und Flügel):****Holzfenster (H):**

Massives Kiefernholz, 3fach lamelliert (verzugsfrei, wasserfest verleimt), hydro-gehobelt, mit umlaufender, formaldehydfreier Holzschutzgrundierung und Fertiglackierung (mit Lack auf Wasserbasis).

**Kunststofffenster (Kstst.):**

Thermisch optimiertes Mehrkammerprofil aus erhöht schlagzähem und wartungsarmem PVC, weiß (durchgefärbt), Verstärkungen aus verzinkten Stahlprofilen, vollrecyclefähig.

**Dichtungen:**

2fach-Dichtungssystem am Flügel umlaufend. Blendrahmen-Abdeckprofil mit zusätzlicher Dichtungsfunktion im Außenbereich.

**Blendrahmen:**

Blendrahmen mit werkseitig montiertem Folienanschluss innen, Wärmedämmblock bis

**Ergänzungen zur StLB HB-022+ABK-020****Ausschreibungstexte ZZZ**

Leistungsverzeichnis

gedruckt am 15.11.2023

LB-HB-022+ABK-020

Preisangaben in EUR

Oberkante Blendrahmen und Abdeckrahmendichtung aus witterungsbeständigem EPDM-Kautschuk zum gleichzeitigen Anschluss des Eindeckrahmens.

Steckmontagesystem ohne offene Verschraubungen, werkseitig fertigmontiert.

**Angaben im Positionsstichwort:**

Im Positionsstichwort angegeben sind die Art des Dachfensters, das Rahmenmaterial, das Material der Außenabdeckung und die Größe in cm.

**Einkalkulierte Leistungen:**

Die Montage, einschließlich aller Befestigungsmaterialien ist in die Einheitspreise einkalkuliert. Bei elektronischen Teilen ist die Verkabelung und betriebsbereite Montage, aber ohne Anschluss an die Stromversorgung, einkalkuliert.

**Aufzahlungen/Zubehör:**

Positionen für Aufzahlungen (Az) und Zubehör beschreiben Ergänzungen/Erweiterungen/Varianten zu vorangegangenen Positionen (Leistungen) und werden nur aus dem System oder der Auswahl von Produkten des Herstellers der Grundposition angeboten bzw. ausgeführt.

56.R2 00 + Folgende Angaben und Anforderungen an die Art und Weise der Leistungserbringung gelten als vereinbart und sind in die Einheitspreise einkalkuliert.

**56.R2 00A + Material/Erzeugnis n.W.AN zu 56R2**

Das Verwenden nachstehend angebotener Materialien/Erzeugnisse zu den angegebenen Positionen dieser ULG wird vereinbart:

Betrifft Position(en):

Material/Erzeugnis nach Wahl des Auftragnehmers (AN).

Angeboten: (.....)

**56.R2 00B + Material/Erzeugnis Beispiel AG zu 56R2**

Das Verwenden nachstehend angebotener Materialien/Erzeugnisse zu den angegebenen Positionen dieser ULG wird vereinbart:

Betrifft Position(en):

Beispielhaftes Material/Erzeugnis:

Angeboten ist das beispielhafte oder ein Material/Erzeugnis gleichwertiger Art.

Kriterien der Gleichwertigkeit:

Angeboten: (.....)

**56.R3 + Dachfenster Holz Klarlack (ROTO)**

Version: 2022-07

**Verarbeitungsrichtlinien**

Die Verarbeitungsrichtlinien des Erzeugers werden eingehalten. Es werden nur die dem System zugehörigen Bauteile und Materialien verwendet.

**Rahmenmaterial (Blendrahmen und Flügel):****Holzfenster (H):**

Massives Kiefernholz, mehrfach lamelliert, verzugsfrei, wasserfest verleimt, hydrogehobelt, mit umlaufender formaldehydfreier Holzschutzgrundierung und Fertiglackierung (mit Lack auf Wasserbasis).

**Kunststofffenster (Kstst.):**

Thermisch optimiertes Mehrkammerprofil aus erhöht schlagzähem und wartungsarmem PVC, weiß (durchgefärbt), Verstärkungen aus verzinkten Stahlprofilen, vollrecyclefähig.

**Dichtungen:**

2fach-Dichtungssystem am Flügel umlaufend.

**Ergänzungen zur StLB HB-022+ABK-020****Ausschreibungstexte ZZZ**

Leistungsverzeichnis

gedruckt am 15.11.2023  
LB-HB-022+ABK-020 Preisangaben in EUR**Blendrahmen:**

Blendrahmen mit werkseitig montiertem Folienanschluss innen, 2-teiligem Wärmedämmblock bis Oberkante Blendrahmen.

Sichere und intuitive Montage durch akustische Rückmeldung. Cleveres Steckmontagesystem ohne außenliegende Schrauben, werkseitig vormontiert.

**Angaben im Positionsstichwort:**

Im Positionsstichwort angegeben sind die Art des Dachfensters, das Rahmenmaterial, das Material der Außenabdeckung und die Größe in cm.

**Einkalkulierte Leistungen:**

Die Montage, einschließlich aller Befestigungsmaterialien ist in die Einheitspreise einkalkuliert. Bei elektronischen Teilen ist die Verkabelung und betriebsbereite Montage, aber ohne Anschluss an die Stromversorgung, einkalkuliert.

**Aufzahlungen/Zubehör:**

Positionen für Aufzahlungen (Az) und Zubehör beschreiben Ergänzungen/Erweiterungen/Varianten zu vorangegangenen Positionen (Leistungen) und werden nur aus dem System oder der Auswahl von Produkten des Herstellers der Grundposition angeboten bzw. ausgeführt.

56.R3 00 + Folgende Angaben und Anforderungen an die Art und Weise der Leistungserbringung gelten als vereinbart und sind in die Einheitspreise einkalkuliert.

**56.R3 00A + Material/Erzeugnis n.W.AN zu 56R3**

Das Verwenden nachstehend angebotener Materialien/Erzeugnisse zu den angegebenen Positionen dieser ULG wird vereinbart:

Betrifft Position(en):

Material/Erzeugnis nach Wahl des Auftragnehmers (AN).

Angeboten: (. . . . .)

**56.R3 00B + Material/Erzeugnis Beispiel AG zu 56R3**

Das Verwenden nachstehend angebotener Materialien/Erzeugnisse zu den angegebenen Positionen dieser ULG wird vereinbart:

Betrifft Position(en):

Beispielhaftes Material/Erzeugnis:

Angeboten ist das beispielhafte oder ein Material/Erzeugnis gleichwertiger Art.

Kriterien der Gleichwertigkeit:

Angeboten: (. . . . .)

**56.R4 + Eindeckrahmen f.Dachfenster (ROTO)**

Version: 2022-07

**Verarbeitungsrichtlinien:**

Die Verarbeitungsrichtlinien des Erzeugers werden eingehalten. Es werden nur die dem System zugehörigen Bauteile und Materialien verwendet.

**Einheitspreis:**

In den Einheitspreis ist die Montage einschließlich aller Befestigungsmittel einkalkuliert.

Bei elektrotechnischen Teilen, ist die Verkabelung und betriebsbereite Montage, aber ohne Anschluss an die Stromversorgung, einkalkuliert.

**Aufzahlungen:**

Aufzahlungspositionen (Az) beschreiben Ergänzungen/Erweiterungen/Varianten zu vorangegangenen Positionen (Leistungen) und werden nur aus dem System oder der Auswahl von Produkten des Herstellers der Grundposition angeboten bzw. ausgeführt.



**Ergänzungen zur StLB HB-022+ABK-020****Ausschreibungstexte ZZZ**

Leistungsverzeichnis

gedruckt am 15.11.2023

LB-HB-022+ABK-020

Preisangaben in EUR

56.R4 00 + Folgende Angaben und Anforderungen an die Art und Weise der Leistungserbringung gelten als vereinbart und sind in die Einheitspreise einkalkuliert.

**56.R4 00A + Material/Erzeugnis n.W.AN zu 56R4**

Das Verwenden nachstehend angebotener Materialien/Erzeugnisse zu den angegebenen Positionen dieser ULG wird vereinbart:

Betrifft Position(en): \_\_\_\_\_

Material/Erzeugnis nach Wahl des Auftragnehmers (AN).

Angeboten: (.....)

**56.R4 00B + Material/Erzeugnis Beispiel AG zu 56R4**

Das Verwenden nachstehend angebotener Materialien/Erzeugnisse zu den angegebenen Positionen dieser ULG wird vereinbart:

Betrifft Position(en): \_\_\_\_\_

Beispielhaftes Material/Erzeugnis: \_\_\_\_\_

Angeboten ist das beispielhafte oder ein Material/Erzeugnis gleichwertiger Art.

Kriterien der Gleichwertigkeit: \_\_\_\_\_

Angeboten: (.....)

**56.R5 + Dachflächenfenster - Zubehör (ROTO)**

Version: 2022-07

**Verarbeitungsrichtlinien:**

Die Verarbeitungsrichtlinien des Erzeugers werden eingehalten. Es werden nur die dem System zugehörigen Bauteile und Materialien verwendet.

**Einheitspreis:**

In den Einheitspreis ist die Montage einschließlich aller Befestigungsmittel einkalkuliert.

Bei elektrotechnischen Teilen, ist die Verkabelung und betriebsbereite Montage, aber ohne Anschluss an die Stromversorgung, einkalkuliert.

**Aufzahlungen:**

Aufzahlungspositionen (Az) beschreiben Ergänzungen/Erweiterungen/Varianten zu vorangegangenen Positionen (Leistungen) und werden nur aus dem System oder der Auswahl von Produkten des Herstellers der Grundposition angeboten bzw. ausgeführt.

56.R5 00 + Folgende Angaben und Anforderungen an die Art und Weise der Leistungserbringung gelten als vereinbart und sind in die Einheitspreise einkalkuliert.

**56.R5 00A + Material/Erzeugnis n.W.AN zu 56R5**

Das Verwenden nachstehend angebotener Materialien/Erzeugnisse zu den angegebenen Positionen dieser ULG wird vereinbart:

Betrifft Position(en): \_\_\_\_\_

Material/Erzeugnis nach Wahl des Auftragnehmers (AN).

Angeboten: (.....)

**56.R5 00B + Material/Erzeugnis Beispiel AG zu 56R5**

Das Verwenden nachstehend angebotener Materialien/Erzeugnisse zu den angegebenen Positionen dieser ULG wird vereinbart:

Betrifft Position(en): \_\_\_\_\_

Beispielhaftes Material/Erzeugnis: \_\_\_\_\_

Angeboten ist das beispielhafte oder ein Material/Erzeugnis gleichwertiger Art.

Kriterien der Gleichwertigkeit: \_\_\_\_\_

Angeboten: (.....)



**Ergänzungen zur StLB HB-022+ABK-020****Ausschreibungstexte ZZZ**

Leistungsverzeichnis

gedruckt am 15.11.2023  
LB-HB-022+ABK-020 Preisangaben in EUR**56.R6 + Dachfenster RotoQ Kunststoff (ROTO)**

Version: 2022-07

**Verarbeitungsrichtlinien**

Die Verarbeitungsrichtlinien des Erzeugers werden eingehalten. Es werden nur die dem System zugehörigen Bauteile und Materialien verwendet.

**Rahmenmaterial (Blendrahmen und Flügel):****Holzfenster (H):**

Massives Kiefernholz, 3fach lamelliert (verzugsfrei, wasserfest verleimt), hydro-gehobelt, mit umlaufender, formaldehydfreier Holzschutzgrundierung und Fertiglackierung (mit Lack auf Wasserbasis).

**Kunststofffenster (Kstst.):**

Thermisch optimiertes Mehrkammerprofil aus erhöht schlagzähem und wartungsarmem PVC, weiß (durchgefärbt), Verstärkungen aus verzinkten Stahlprofilen, vollrecyclefähig.

**Dichtungen:**

2fach-Dichtungssystem am Flügel umlaufend.

**Blendrahmen:**

Blendrahmen mit werkseitig montiertem Folienanschluss innen, Wärmedämmblock bis Oberkante Blendrahmen.

Steckmontagesystem ohne offene Verschraubungen, werkseitig fertigmontiert.

**Angaben im Positionsstichwort:**

Im Positionsstichwort angegeben sind die Art des Dachflächenfensters, das Rahmenmaterial, das Material der Außenabdeckung und die Größe in cm.

**Einkalkulierte Leistungen:**

Die Montage, einschließlich aller Befestigungsmaterialien ist in die Einheitspreise einkalkuliert. Bei elektronischen Teilen sind die Verkabelung und betriebsbereite Montage, aber ohne Anschluss an die Stromversorgung, einkalkuliert.

**Aufzahlungen/Zubehör:**

Positionen für Aufzahlungen (Az) und Zubehör beschreiben Ergänzungen/Erweiterungen/Varianten zu vorangegangenen Positionen (Leistungen) und werden nur aus dem System oder der Auswahl von Produkten des Herstellers der Grundposition angeboten bzw. ausgeführt.

56.R6 00 + Folgende Angaben und Anforderungen an die Art und Weise der Leistungserbringung gelten als vereinbart und sind in die Einheitspreise einkalkuliert.

**56.R6 00A + Material/Erzeugnis n.W.AN zu 56R6**

Das Verwenden nachstehend angebotener Materialien/Erzeugnisse zu den angegebenen Positionen dieser ULG wird vereinbart:

Betrifft Position(en):                     

Material/Erzeugnis nach Wahl des Auftragnehmers (AN).

Angeboten: (                    )

**56.R6 00B + Material/Erzeugnis Beispiel AG zu 56R6**

Das Verwenden nachstehend angebotener Materialien/Erzeugnisse zu den angegebenen Positionen dieser ULG wird vereinbart:

Betrifft Position(en):                     

Beispielhaftes Material/Erzeugnis:                                     

Angeboten ist das beispielhafte oder ein Material/Erzeugnis gleichwertiger Art.

Kriterien der Gleichwertigkeit:                                     

Angeboten: (                    )

**Ergänzungen zur StLB HB-022+ABK-020****Ausschreibungstexte ZZZ**

Leistungsverzeichnis

gedruckt am 15.11.2023  
LB-HB-022+ABK-020 Preisangaben in EUR**56.R7 + Dachfenster RotoQ Holz Weißlack (ROTO)**

Version: 2022-07

**Verarbeitungsrichtlinien**

Die Verarbeitungsrichtlinien des Erzeugers werden eingehalten. Es werden nur die dem System zugehörigen Bauteile und Materialien verwendet.

**Rahmenmaterial (Blendrahmen und Flügel):****Holzfenster (H):**

Massives Kiefernholz, 3fach lamelliert (verzugsfrei, wasserfest verleimt), hydro-gehobelt, mit umlaufender, formaldehydfreier Holzschutzgrundierung und Fertiglackierung (mit Lack auf Wasserbasis).

**Kunststofffenster (Kstst.):**

Thermisch optimiertes Mehrkammerprofil aus erhöht schlagzähem und wartungsarmem PVC, weiß (durchgefärbt), Verstärkungen aus verzinkten Stahlprofilen, vollrecyclefähig.

**Dichtungen:**

2fach-Dichtungssystem am Flügel umlaufend.

**Blendrahmen:**

Blendrahmen mit werkseitig montiertem Folienanschluss innen, Wärmedämmblock bis Oberkante Blendrahmen.

Steckmontagesystem ohne offene Verschraubungen, werkseitig fertigmontiert.

**Angaben im Positionsstichwort:**

Im Positionsstichwort angegeben sind die Art des Dachflächenfensters, das Rahmenmaterial, das Material der Außenabdeckung und die Größe in cm.

**Einkalkulierte Leistungen:**

Die Montage, einschließlich aller Befestigungsmaterialien ist in die Einheitspreise einkalkuliert. Bei elektronischen Teilen sind die Verkabelung und betriebsbereite Montage, aber ohne Anschluss an die Stromversorgung, einkalkuliert.

**Aufzahlungen/Zubehör:**

Positionen für Aufzahlungen (Az) und Zubehör beschreiben Ergänzungen/Erweiterungen/Varianten zu vorangegangenen Positionen (Leistungen) und werden nur aus dem System oder der Auswahl von Produkten des Herstellers der Grundposition angeboten bzw. ausgeführt.

56.R7 00 + Folgende Angaben und Anforderungen an die Art und Weise der Leistungserbringung gelten als vereinbart und sind in die Einheitspreise einkalkuliert.

**56.R7 00A + Material/Erzeugnis n.W.AN zu 56R7**

Das Verwenden nachstehend angebotener Materialien/Erzeugnisse zu den angegebenen Positionen dieser ULG wird vereinbart:

Betrifft Position(en):

Material/Erzeugnis nach Wahl des Auftragnehmers (AN).

Angeboten: (.....)

**56.R7 00B + Material/Erzeugnis Beispiel AG zu 56R7**

Das Verwenden nachstehend angebotener Materialien/Erzeugnisse zu den angegebenen Positionen dieser ULG wird vereinbart:

Betrifft Position(en):

Beispielhaftes Material/Erzeugnis:

**Ergänzungen zur StLB HB-022+ABK-020****Ausschreibungstexte ZZZ**

Leistungsverzeichnis

gedruckt am 15.11.2023

LB-HB-022+ABK-020

Preisangaben in EUR

Angeboten ist das beispielhafte oder ein Material/Erzeugnis gleichwertiger Art.

Kriterien der Gleichwertigkeit: \_\_\_\_\_

Angeboten: (.....)

**56.R8 + Dachfenster RotoQ Holz Klarlack (ROTO)**

Version: 2022-07

**Verarbeitungsrichtlinien**

Die Verarbeitungsrichtlinien des Erzeugers werden eingehalten. Es werden nur die dem System zugehörigen Bauteile und Materialien verwendet.

**Rahmenmaterial (Blendrahmen und Flügel):****Holzfenster (H):**

Massives Kiefernholz, 3fach lamelliert (verzugsfrei, wasserfest verleimt), hydro-gehobelt, mit umlaufender, formaldehydfreier Holzschutzgrundierung und Fertiglackierung (mit Lack auf Wasserbasis).

**Kunststofffenster (Kstst.):**

Thermisch optimiertes Mehrkammerprofil aus erhöht schlagzähem und wartungsarmem PVC, weiß (durchgefärbt), Verstärkungen aus verzinkten Stahlprofilen, vollrecyclefähig.

**Dichtungen:**

2fach-Dichtungssystem am Flügel umlaufend.

**Blendrahmen:**

Blendrahmen mit werkseitig montiertem Folienanschluss innen, Wärmedämmblock bis Oberkante Blendrahmen.

Steckmontagesystem ohne offene Verschraubungen, werkseitig fertigmontiert.

**Angaben im Positionsstichwort:**

Im Positionsstichwort angegeben sind die Art des Dachflächenfensters, das Rahmenmaterial, das Material der Außenabdeckung und die Größe in cm.

**Einkalkulierte Leistungen:**

Die Montage, einschließlich aller Befestigungsmaterialien ist in die Einheitspreise einkalkuliert. Bei elektronischen Teilen ist die Verkabelung und betriebsbereite Montage, aber ohne Anschluss an die Stromversorgung, einkalkuliert.

**Aufzahlungen/Zubehör:**

Positionen für Aufzahlungen (Az) und Zubehör beschreiben

Ergänzungen/Erweiterungen/Varianten zu vorangegangenen Positionen (Leistungen) und werden nur aus dem System oder der Auswahl von Produkten des Herstellers der Grundposition angeboten bzw. ausgeführt.

56.R8 00 + Folgende Angaben und Anforderungen an die Art und Weise der Leistungserbringung gelten als vereinbart und sind in die Einheitspreise einkalkuliert.

**56.R8 00A + Material/Erzeugnis n.W.AN zu 56R8**

Das Verwenden nachstehend angebotener Materialien/Erzeugnisse zu den angegebenen Positionen dieser ULG wird vereinbart:

Betrifft Position(en): \_\_\_\_\_

Material/Erzeugnis nach Wahl des Auftragnehmers (AN).

Angeboten: (.....)

**56.R8 00B + Material/Erzeugnis Beispiel AG zu 56R8**

Das Verwenden nachstehend angebotener Materialien/Erzeugnisse zu den angegebenen Positionen dieser ULG wird vereinbart:

Betrifft Position(en): \_\_\_\_\_

**Ergänzungen zur StLB HB-022+ABK-020****Ausschreibungstexte ZZZ**

Leistungsverzeichnis

gedruckt am 15.11.2023  
LB-HB-022+ABK-020 Preisangaben in EUR

Beispielhaftes Material/Erzeugnis: \_\_\_\_\_  
 Angeboten ist das beispielhafte oder ein Material/Erzeugnis gleichwertiger Art.  
 Kriterien der Gleichwertigkeit: \_\_\_\_\_  
 Angeboten: (.....)

**56.R9 + Eindeckrahmen Q f.Dachfenster RotoQ (ROTO)**

Version: 2022-07

**Verarbeitungsrichtlinien:**

Die Verarbeitungsrichtlinien des Erzeugers werden eingehalten. Es werden nur die dem System zugehörigen Bauteile und Materialien verwendet.

**Einheitspreis:**

In den Einheitspreis ist die Montage einschließlich aller Befestigungsmittel einkalkuliert.

Bei elektrotechnischen Teilen, ist die Verkabelung und betriebsbereite Montage, aber ohne Anschluss an die Stromversorgung, einkalkuliert.

**Aufzahlungen:**

Aufzahlungspositionen (Az) beschreiben Ergänzungen/Erweiterungen/Varianten zu vorangegangenen Positionen (Leistungen) und werden nur aus dem System oder der Auswahl von Produkten des Herstellers der Grundposition angeboten bzw. ausgeführt.

56.R9 00 + Folgende Angaben und Anforderungen an die Art und Weise der Leistungserbringung gelten als vereinbart und sind in die Einheitspreise einkalkuliert.

**56.R9 00A + Material/Erzeugnis n.W.AN zu 56R9**

Das Verwenden nachstehend angebotener Materialien/Erzeugnisse zu den angegebenen Positionen dieser ULG wird vereinbart:

Betrifft Position(en): \_\_\_\_\_  
 Material/Erzeugnis nach Wahl des Auftragnehmers (AN).  
 Angeboten: (.....)

**56.R9 00B + Material/Erzeugnis Beispiel AG zu 56R9**

Das Verwenden nachstehend angebotener Materialien/Erzeugnisse zu den angegebenen Positionen dieser ULG wird vereinbart:

Betrifft Position(en): \_\_\_\_\_  
 Beispielhaftes Material/Erzeugnis: \_\_\_\_\_  
 Angeboten ist das beispielhafte oder ein Material/Erzeugnis gleichwertiger Art.  
 Kriterien der Gleichwertigkeit: \_\_\_\_\_  
 Angeboten: (.....)

**56.RA + Dachfenster RotoQ - Zubehör (ROTO)**

Version: 2022-07

**Verarbeitungsrichtlinien:**

Die Verarbeitungsrichtlinien des Erzeugers werden eingehalten. Es werden nur die dem System zugehörigen Bauteile und Materialien verwendet.

**Einheitspreis:**

In den Einheitspreis ist die Montage einschließlich aller Befestigungsmittel einkalkuliert.

Bei elektrotechnischen Teilen, ist die Verkabelung und betriebsbereite Montage, aber ohne Anschluss an die Stromversorgung, einkalkuliert.

**Aufzahlungen:**

**Ergänzungen zur StLB HB-022+ABK-020****Ausschreibungstexte ZZZ**

Leistungsverzeichnis

gedruckt am 15.11.2023

LB-HB-022+ABK-020

Preisangaben in EUR

Aufzahlungspositionen (Az) beschreiben Ergänzungen/Erweiterungen/Varianten zu vorangegangenen Positionen (Leistungen) und werden nur aus dem System oder der Auswahl von Produkten des Herstellers der Grundposition angeboten bzw. ausgeführt.

56.RA 00 + Folgende Angaben und Anforderungen an die Art und Weise der Leistungserbringung gelten als vereinbart und sind in die Einheitspreise einkalkuliert.

**56.RA 00A + Material/Erzeugnis n.W.AN zu 56RA**

Das Verwenden nachstehend angebotener Materialien/Erzeugnisse zu den angegebenen Positionen dieser ULG wird vereinbart:

Betrifft Position(en):

Material/Erzeugnis nach Wahl des Auftragnehmers (AN).

Angeboten: (.....)

**56.RA 00B + Material/Erzeugnis Beispiel AG zu 56RA**

Das Verwenden nachstehend angebotener Materialien/Erzeugnisse zu den angegebenen Positionen dieser ULG wird vereinbart:

Betrifft Position(en):

Beispielhaftes Material/Erzeugnis:

Angeboten ist das beispielhafte oder ein Material/Erzeugnis gleichwertiger Art.

Kriterien der Gleichwertigkeit:

Angeboten: (.....)

**56.U1 + Luftdichte Gebäudehülle mit Dampfbremse (SIGA)**

Version 2023-09

Im Folgenden ist das Liefern und Einbauen / Montieren / Versetzen beschrieben.

**Hersteller- und Verarbeitungsrichtlinien:**

Die Verarbeitungsrichtlinien des Erzeugers werden eingehalten.

Es werden nur aufeinander abgestimmte Produkte verwendet.

Es werden nur die dem System zugeordneten Materialien verwendet.

Im Folgenden sind beschrieben: Gebäudehülle

- innen
- Dach
- Zwischensparrendämmung
- Flach- und Steildach

*Hinweis:*

*Gemäß den Angaben des Herstellers können Produkte bzw. Positionen für folgende Themen/LGs in ein LV übernommen werden: LG 36, 39, 56*

56.U1 00 + Folgende Angaben und Anforderungen an die Art und Weise der Leistungserbringung gelten als vereinbart und sind in die Einheitspreise einkalkuliert.

**56.U1 00A + Material/Erzeugnis n.W.AN zu 56U1**

Das Verwenden nachstehend angebotener Materialien/Erzeugnisse zu den angegebenen Positionen dieser ULG wird vereinbart:

Betrifft Position(en):

Material/Erzeugnis nach Wahl des Auftragnehmers (AN).

Angeboten: (.....)

**Ergänzungen zur StLB HB-022+ABK-020****Ausschreibungstexte ZZZ**

Leistungsverzeichnis

gedruckt am 15.11.2023  
LB-HB-022+ABK-020 Preisangaben in EUR**56.U1 00B + Material/Erzeugnis Beispiel AG zu 56U1**

Das Verwenden nachstehend angebotener Materialien/Erzeugnisse zu den angegebenen Positionen dieser ULG wird vereinbart:

Betrifft Position(en):

Beispielhaftes Material/Erzeugnis:

Angeboten ist das beispielhafte oder ein Material/Erzeugnis gleichwertiger Art.

Kriterien der Gleichwertigkeit:

Angeboten: (.....)

**56.U2 + Gebäudehülle,Dach,Aufsparrendämmung ab 10° (SIGA)**

Version 2023-09

Im Folgenden ist das Liefern und Einbauen / Montieren / Versetzen beschrieben.

**Hersteller- und Verarbeitungsrichtlinien:**

Die Verarbeitungsrichtlinien des Erzeugers werden eingehalten.

Es werden nur aufeinander abgestimmte Produkte verwendet.

Es werden nur die dem System zugeordneten Materialien verwendet.

Im Folgenden sind beschrieben: Gebäudehülle

- innen
- Dach
- Aufsparrendämmung
- ab 10 Grad

*Hinweis:*

*Gemäß den Angaben des Herstellers können Produkte bzw. Positionen für folgende Themen/LGs in ein LV übernommen werden: LG 21, 36, 56*

56.U2 00 + Folgende Angaben und Anforderungen an die Art und Weise der Leistungserbringung gelten als vereinbart und sind in die Einheitspreise einkalkuliert.

**56.U2 00A + Material/Erzeugnis n.W.AN zu 56U2**

Das Verwenden nachstehend angebotener Materialien/Erzeugnisse zu den angegebenen Positionen dieser ULG wird vereinbart:

Betrifft Position(en):

Material/Erzeugnis nach Wahl des Auftragnehmers (AN).

Angeboten: (.....)

**56.U2 00B + Material/Erzeugnis Beispiel AG zu 56U2**

Das Verwenden nachstehend angebotener Materialien/Erzeugnisse zu den angegebenen Positionen dieser ULG wird vereinbart:

Betrifft Position(en):

Beispielhaftes Material/Erzeugnis:

Angeboten ist das beispielhafte oder ein Material/Erzeugnis gleichwertiger Art.

Kriterien der Gleichwertigkeit:

Angeboten: (.....)

**56.U3 + Gebäudehülle,erhöht regensicheres Unterdach ab 5° (SIGA)**

Version 2023-09

Im Folgenden ist das Liefern und Einbauen / Montieren / Versetzen beschrieben.

**Ergänzungen zur StLB HB-022+ABK-020****Ausschreibungstexte ZZZ**

Leistungsverzeichnis

gedruckt am 15.11.2023  
LB-HB-022+ABK-020 Preisangaben in EUR**Hersteller- und Verarbeitungsrichtlinien:**

Die Verarbeitungsrichtlinien des Erzeugers werden eingehalten.

Es werden nur aufeinander abgestimmte Produkte verwendet.

Es werden nur die dem System zugeordneten Materialien verwendet.

Im Folgenden sind beschrieben: Gebäudehülle

- außen, schlagregensicher und winddicht
- Unterdachbahn
- ab 5 Grad

*Hinweis:**Gemäß den Angaben des Herstellers können Produkte bzw. Positionen für folgende Themen/LGs in ein LV übernommen werden: LG 21, 22, 23, 36, 56*

56.U3 00 + Folgende Angaben und Anforderungen an die Art und Weise der Leistungserbringung gelten als vereinbart und sind in die Einheitspreise einkalkuliert.

**56.U3 00A + Material/Erzeugnis n.W.AN zu 56U3**

Das Verwenden nachstehend angebotener Materialien/Erzeugnisse zu den angegebenen Positionen dieser ULG wird vereinbart:

Betrifft Position(en): 

Material/Erzeugnis nach Wahl des Auftragnehmers (AN).

Angeboten: (.....)

**56.U3 00B + Material/Erzeugnis Beispiel AG zu 56U3**

Das Verwenden nachstehend angebotener Materialien/Erzeugnisse zu den angegebenen Positionen dieser ULG wird vereinbart:

Betrifft Position(en): Beispielhaftes Material/Erzeugnis: 

Angeboten ist das beispielhafte oder ein Material/Erzeugnis gleichwertiger Art.

Kriterien der Gleichwertigkeit: 

Angeboten: (.....)

**56.U4 + Gebäudehülle,regensicheres Unterdach ab 10° (SIGA)**

Version 2023-09

Im Folgenden ist das Liefern und Einbauen / Montieren / Versetzen beschrieben.

**Hersteller- und Verarbeitungsrichtlinien:**

Die Verarbeitungsrichtlinien des Erzeugers werden eingehalten.

Es werden nur aufeinander abgestimmte Produkte verwendet.

Es werden nur die dem System zugeordneten Materialien verwendet.

Im Folgenden sind beschrieben: Gebäudehülle

- außen, schlagregensicher und winddicht
- Unterdachbahn
- ab 5 Grad

*Hinweis:**Gemäß den Angaben des Herstellers können Produkte bzw. Positionen für folgende Themen/LGs in ein LV übernommen werden: LG 21, 22, 23, 36, 56*

**Ergänzungen zur StLB HB-022+ABK-020****Ausschreibungstexte ZZZ**

Leistungsverzeichnis

gedruckt am 15.11.2023

LB-HB-022+ABK-020

Preisangaben in EUR

56.U4 00 + Folgende Angaben und Anforderungen an die Art und Weise der Leistungserbringung gelten als vereinbart und sind in die Einheitspreise einkalkuliert.

**56.U4 00A + Material/Erzeugnis n.W.AN zu 56U4**

Das Verwenden nachstehend angebotener Materialien/Erzeugnisse zu den angegebenen Positionen dieser ULG wird vereinbart:

Betrifft Position(en): \_\_\_\_\_

Material/Erzeugnis nach Wahl des Auftragnehmers (AN).

Angeboten: (.....)

**56.U4 00B + Material/Erzeugnis Beispiel AG zu 56U4**

Das Verwenden nachstehend angebotener Materialien/Erzeugnisse zu den angegebenen Positionen dieser ULG wird vereinbart:

Betrifft Position(en): \_\_\_\_\_

Beispielhaftes Material/Erzeugnis: \_\_\_\_\_

Angeboten ist das beispielhafte oder ein Material/Erzeugnis gleichwertiger Art.

Kriterien der Gleichwertigkeit: \_\_\_\_\_

Angeboten: (.....)

**56.U5 + Gebäudehülle,Plattenf.Werkstoffe außen schlagregens. (SIGA)**

Version 2023-09

Im Folgenden ist das Liefern und Einbauen / Montieren / Versetzen beschrieben.

**Hersteller- und Verarbeitungsrichtlinien:**

Die Verarbeitungsrichtlinien des Erzeugers werden eingehalten.

Es werden nur aufeinander abgestimmte Produkte verwendet.

Es werden nur die dem System zugeordneten Materialien verwendet.

Im Folgenden sind beschrieben: Gebäudehülle

- außen, schlagregensicher (schlagregens.) und winddicht
- Plattenförmige Werkstoffe (Plattenf.Werkstoffe)

*Hinweis:*

*Gemäß den Angaben des Herstellers können Produkte bzw. Positionen für folgende Themen/LGs in ein LV übernommen werden: LG 21, 22, 23, 36, 56*

56.U5 00 + Folgende Angaben und Anforderungen an die Art und Weise der Leistungserbringung gelten als vereinbart und sind in die Einheitspreise einkalkuliert.

**56.U5 00A + Material/Erzeugnis n.W.AN zu 56U5**

Das Verwenden nachstehend angebotener Materialien/Erzeugnisse zu den angegebenen Positionen dieser ULG wird vereinbart:

Betrifft Position(en): \_\_\_\_\_

Material/Erzeugnis nach Wahl des Auftragnehmers (AN).

Angeboten: (.....)

**56.U5 00B + Material/Erzeugnis Beispiel AG zu 56U5**

Das Verwenden nachstehend angebotener Materialien/Erzeugnisse zu den angegebenen Positionen dieser ULG wird vereinbart:

Betrifft Position(en): \_\_\_\_\_

Beispielhaftes Material/Erzeugnis: \_\_\_\_\_



**Ergänzungen zur StLB HB-022+ABK-020****Ausschreibungstexte ZZZ**

Leistungsverzeichnis

gedruckt am 15.11.2023

LB-HB-022+ABK-020

Preisangaben in EUR

Angeboten ist das beispielhafte oder ein Material/Erzeugnis gleichwertiger Art.

Kriterien der Gleichwertigkeit: \_\_\_\_\_

Angeboten: (.....)

**56.V1 + Dachflächenfenster Kunststoff (VELUX)**

Version: 2023-10

**Im Folgenden ist Liefern und Einbauen/Versetzen von Dachflächenfenstern beschrieben.**

**Verarbeitungsrichtlinien:**

Die Verarbeitungsrichtlinien des Erzeugers werden eingehalten. Es werden nur die dem System zugehörigen Bauteile und Materialien verwendet.

**Einheitspreis:**

In den Einheitspreis ist die Montage einschließlich aller Befestigungsmittel einkalkuliert.

Bei elektrotechnischen Teilen, ist die Verkabelung und betriebsbereite Montage, aber ohne Anschluss an die Stromversorgung, einkalkuliert.

**Aufzahlungen:**

Aufzahlungspositionen (Az) beschreiben Ergänzungen/Erweiterungen/Varianten zu vorangegangenen Positionen (Leistungen) und werden nur aus dem System oder der Auswahl von Produkten des Herstellers der Grundposition angeboten bzw. ausgeführt.

56.V1 00 + Folgende Angaben und Anforderungen an die Art und Weise der Leistungserbringung gelten als vereinbart und sind in die Einheitspreise einkalkuliert.

**56.V1 00A + Material/Erzeugnis n.W.AN zu 56V1**

Das Verwenden nachstehend angebotener Materialien/Erzeugnisse zu den angegebenen Positionen dieser ULG wird vereinbart:

Betrifft Position(en): \_\_\_\_\_

Material/Erzeugnis nach Wahl des Auftragnehmers (AN).

Angeboten: (.....)

**56.V1 00B + Material/Erzeugnis Beispiel AG zu 56V1**

Das Verwenden nachstehend angebotener Materialien/Erzeugnisse zu den angegebenen Positionen dieser ULG wird vereinbart:

Betrifft Position(en): \_\_\_\_\_

Beispielhaftes Material/Erzeugnis: \_\_\_\_\_

Angeboten ist das beispielhafte oder ein Material/Erzeugnis gleichwertiger Art.

Kriterien der Gleichwertigkeit: \_\_\_\_\_

Angeboten: (.....)

**56.V2 + Dachflächenfenster Holz Weißlack (VELUX)**

Version: 2023-10

**Im Folgenden ist Liefern und Einbauen/Versetzen von Dachflächenfenstern beschrieben.**

**Verarbeitungsrichtlinien:**

Die Verarbeitungsrichtlinien des Erzeugers werden eingehalten. Es werden nur die dem System zugehörigen Bauteile und Materialien verwendet.

**Einheitspreis:**

In den Einheitspreis ist die Montage einschließlich aller Befestigungsmittel einkalkuliert.

Bei elektrotechnischen Teilen, ist die Verkabelung und betriebsbereite Montage, aber ohne Anschluss an die Stromversorgung, einkalkuliert.

**Aufzahlungen:**

**Ergänzungen zur StLB HB-022+ABK-020****Ausschreibungstexte ZZZ**

Leistungsverzeichnis

gedruckt am 15.11.2023

LB-HB-022+ABK-020

Preisangaben in EUR

Aufzahlungspositionen (Az) beschreiben Ergänzungen/Erweiterungen/Varianten zu vorangegangenen Positionen (Leistungen) und werden nur aus dem System oder der Auswahl von Produkten des Herstellers der Grundposition angeboten bzw. ausgeführt.

56.V2 00 + Folgende Angaben und Anforderungen an die Art und Weise der Leistungserbringung gelten als vereinbart und sind in die Einheitspreise einkalkuliert.

**56.V2 00A + Material/Erzeugnis n.W.AN zu 56V2**

Das Verwenden nachstehend angebotener Materialien/Erzeugnisse zu den angegebenen Positionen dieser ULG wird vereinbart:

Betrifft Position(en):

Material/Erzeugnis nach Wahl des Auftragnehmers (AN).

Angeboten: (.....)

**56.V2 00B + Material/Erzeugnis Beispiel AG zu 56V2**

Das Verwenden nachstehend angebotener Materialien/Erzeugnisse zu den angegebenen Positionen dieser ULG wird vereinbart:

Betrifft Position(en):

Beispielhaftes Material/Erzeugnis:

Angeboten ist das beispielhafte oder ein Material/Erzeugnis gleichwertiger Art.

Kriterien der Gleichwertigkeit:

Angeboten: (.....)

**56.V3 + Dachflächenfenster Holz Klarlack (VELUX)**

Version: 2023-10

**Im Folgenden ist Liefern und Einbauen/Versetzen von Zubehör für Dachflächenfenster beschrieben.**

**Verarbeitungsrichtlinien:**

Die Verarbeitungsrichtlinien des Erzeugers werden eingehalten. Es werden nur die dem System zugehörigen Bauteile und Materialien verwendet.

**Einheitspreis:**

In den Einheitspreis ist die Montage einschließlich aller Befestigungsmittel einkalkuliert.

Bei elektrotechnischen Teilen, ist die Verkabelung und betriebsbereite Montage, aber ohne Anschluss an die Stromversorgung, einkalkuliert.

**Aufzahlungen:**

Aufzahlungspositionen (Az) beschreiben Ergänzungen/Erweiterungen/Varianten zu vorangegangenen Positionen (Leistungen) und werden nur aus dem System oder der Auswahl von Produkten des Herstellers der Grundposition angeboten bzw. ausgeführt.

56.V3 00 + Folgende Angaben und Anforderungen an die Art und Weise der Leistungserbringung gelten als vereinbart und sind in die Einheitspreise einkalkuliert.

**56.V3 00A + Material/Erzeugnis n.W.AN zu 56V3**

Das Verwenden nachstehend angebotener Materialien/Erzeugnisse zu den angegebenen Positionen dieser ULG wird vereinbart:

Betrifft Position(en):

Material/Erzeugnis nach Wahl des Auftragnehmers (AN).

Angeboten: (.....)

**Ergänzungen zur StLB HB-022+ABK-020****Ausschreibungstexte ZZZ**

Leistungsverzeichnis

gedruckt am 15.11.2023  
LB-HB-022+ABK-020 Preisangaben in EUR**56.V3 00B + Material/Erzeugnis Beispiel AG zu 56V3**

Das Verwenden nachstehend angebotener Materialien/Erzeugnisse zu den angegebenen Positionen dieser ULG wird vereinbart:

Betrifft Position(en): \_\_\_\_\_

Beispielhaftes Material/Erzeugnis: \_\_\_\_\_

Angeboten ist das beispielhafte oder ein Material/Erzeugnis gleichwertiger Art.

Kriterien der Gleichwertigkeit: \_\_\_\_\_

Angeboten: (.....)

**56.V4 + Einbauprodukte (VELUX)**

Version: 2023-10

**Im Folgenden ist Liefern und Einbauen/Versetzen von Dachflächenfenstern beschrieben.**

**Verarbeitungsrichtlinien:**

Die Verarbeitungsrichtlinien des Erzeugers werden eingehalten. Es werden nur die dem System zugehörigen Bauteile und Materialien verwendet.

**Einheitspreis:**

In den Einheitspreis ist die Montage einschließlich aller Befestigungsmittel einkalkuliert.

Bei elektrotechnischen Teilen, ist die Verkabelung und betriebsbereite Montage, aber ohne Anschluss an die Stromversorgung, einkalkuliert.

**Aufzahlungen:**

Aufzahlungspositionen (Az) beschreiben Ergänzungen/Erweiterungen/Varianten zu vorangegangenen Positionen (Leistungen) und werden nur aus dem System oder der Auswahl von Produkten des Herstellers der Grundposition angeboten bzw. ausgeführt.

56.V4 00 + Folgende Angaben und Anforderungen an die Art und Weise der Leistungserbringung gelten als vereinbart und sind in die Einheitspreise einkalkuliert.

**56.V4 00A + Material/Erzeugnis n.W.AN zu 56V4**

Das Verwenden nachstehend angebotener Materialien/Erzeugnisse zu den angegebenen Positionen dieser ULG wird vereinbart:

Betrifft Position(en): \_\_\_\_\_

Material/Erzeugnis nach Wahl des Auftragnehmers (AN).

Angeboten: (.....)

**56.V4 00B + Material/Erzeugnis Beispiel AG zu 56V4**

Das Verwenden nachstehend angebotener Materialien/Erzeugnisse zu den angegebenen Positionen dieser ULG wird vereinbart:

Betrifft Position(en): \_\_\_\_\_

Beispielhaftes Material/Erzeugnis: \_\_\_\_\_

Angeboten ist das beispielhafte oder ein Material/Erzeugnis gleichwertiger Art.

Kriterien der Gleichwertigkeit: \_\_\_\_\_

Angeboten: (.....)

**56.V5 + Dachflächenfenster - Zubehör (VELUX)**

Version: 2023-10

**Im Folgenden ist Liefern und Einbauen/Versetzen von Zubehör für Dachflächenfenster beschrieben.**

**Verarbeitungsrichtlinien:**

Die Verarbeitungsrichtlinien des Erzeugers werden eingehalten. Es werden nur die dem System zugehörigen Bauteile und Materialien verwendet.

**Ergänzungen zur StLB HB-022+ABK-020****Ausschreibungstexte ZZZ**

Leistungsverzeichnis

gedruckt am 15.11.2023  
LB-HB-022+ABK-020 Preisangaben in EUR**Einheitspreis:**

In den Einheitspreis ist die Montage einschließlich aller Befestigungsmittel einkalkuliert.

Bei elektrotechnischen Teilen, ist die Verkabelung und betriebsbereite Montage, aber ohne Anschluss an die Stromversorgung, einkalkuliert.

**Aufzahlungen:**

Aufzahlungspositionen (Az) beschreiben Ergänzungen/Erweiterungen/Varianten zu vorangegangenen Positionen (Leistungen) und werden nur aus dem System oder der Auswahl von Produkten des Herstellers der Grundposition angeboten bzw. ausgeführt.

56.V5 00 + Folgende Angaben und Anforderungen an die Art und Weise der Leistungserbringung gelten als vereinbart und sind in die Einheitspreise einkalkuliert.

**56.V5 00A + Material/Erzeugnis n.W.AN zu 56V5**

Das Verwenden nachstehend angebotener Materialien/Erzeugnisse zu den angegebenen Positionen dieser ULG wird vereinbart:

Betrifft Position(en):

Material/Erzeugnis nach Wahl des Auftragnehmers (AN).

Angeboten: (. . . . .)

**56.V5 00B + Material/Erzeugnis Beispiel AG zu 56V5**

Das Verwenden nachstehend angebotener Materialien/Erzeugnisse zu den angegebenen Positionen dieser ULG wird vereinbart:

Betrifft Position(en):

Beispielhaftes Material/Erzeugnis:

Angeboten ist das beispielhafte oder ein Material/Erzeugnis gleichwertiger Art.

Kriterien der Gleichwertigkeit:

Angeboten: (. . . . .)

**56.V6 + Tageslichtspot (VELUX)**

Version: 2018-09

**Im Folgenden ist Liefern und Einbauen/Versetzen von Tageslichtspots beschrieben.**

**Verarbeitungsrichtlinien:**

Die Verarbeitungsrichtlinien des Erzeugers werden eingehalten. Es werden nur die dem System zugehörigen Bauteile und Materialien verwendet.

**Einheitspreis:**

In den Einheitspreis ist die Montage einschließlich aller Befestigungsmittel einkalkuliert.

Bei elektrotechnischen Teilen, ist die Verkabelung und betriebsbereite Montage, aber ohne Anschluss an die Stromversorgung, einkalkuliert.

**Aufzahlungen:**

Aufzahlungspositionen (Az) beschreiben Ergänzungen/Erweiterungen/Varianten zu vorangegangenen Positionen (Leistungen) und werden nur aus dem System oder der Auswahl von Produkten des Herstellers der Grundposition angeboten bzw. ausgeführt.

56.V6 00 + Folgende Angaben und Anforderungen an die Art und Weise der Leistungserbringung gelten als vereinbart und sind in die Einheitspreise einkalkuliert.

**56.V6 00A + Material/Erzeugnis n.W.AN zu 56V6**

Das Verwenden nachstehend angebotener Materialien/Erzeugnisse zu den angegebenen Positionen dieser ULG wird vereinbart:

**Ergänzungen zur StLB HB-022+ABK-020****Ausschreibungstexte ZZZ**

Leistungsverzeichnis

gedruckt am 15.11.2023  
LB-HB-022+ABK-020 Preisangaben in EUR

Betrifft Position(en):   
 Material/Erzeugnis nach Wahl des Auftragnehmers (AN).  
 Angeboten: (.....)

**56.V6 00B + Material/Erzeugnis Beispiel AG zu 56V6**

Das Verwenden nachstehend angebotener Materialien/Erzeugnisse zu den angegebenen Positionen dieser ULG wird vereinbart:

Betrifft Position(en):   
 Beispielhaftes Material/Erzeugnis:   
 Angeboten ist das beispielhafte oder ein Material/Erzeugnis gleichwertiger Art.  
 Kriterien der Gleichwertigkeit:   
 Angeboten: (.....)

**56.V7 + Flachdachfenster (VELUX)**

Version: 2023-10

**Im Folgenden ist Liefern und Einbauen/Versetzen von Dachflächenfenstern beschrieben.**

**Verarbeitungsrichtlinien:**

Die Verarbeitungsrichtlinien des Erzeugers werden eingehalten. Es werden nur die dem System zugehörigen Bauteile und Materialien verwendet.

**Einheitspreis:**

In den Einheitspreis ist die Montage einschließlich aller Befestigungsmittel einkalkuliert.

Bei elektrotechnischen Teilen, ist die Verkabelung und betriebsbereite Montage, aber ohne Anschluss an die Stromversorgung, einkalkuliert.

**Aufzahlungen:**

Aufzahlungspositionen (Az) beschreiben Ergänzungen/Erweiterungen/Varianten zu vorangegangenen Positionen (Leistungen) und werden nur aus dem System oder der Auswahl von Produkten des Herstellers der Grundposition angeboten bzw. ausgeführt.

56.V7 00 + Folgende Angaben und Anforderungen an die Art und Weise der Leistungserbringung gelten als vereinbart und sind in die Einheitspreise einkalkuliert.

**56.V7 00A + Material/Erzeugnis n.W.AN zu 56V7**

Das Verwenden nachstehend angebotener Materialien/Erzeugnisse zu den angegebenen Positionen dieser ULG wird vereinbart:

Betrifft Position(en):   
 Material/Erzeugnis nach Wahl des Auftragnehmers (AN).  
 Angeboten: (.....)

**56.V7 00B + Material/Erzeugnis Beispiel AG zu 56V7**

Das Verwenden nachstehend angebotener Materialien/Erzeugnisse zu den angegebenen Positionen dieser ULG wird vereinbart:

Betrifft Position(en):   
 Beispielhaftes Material/Erzeugnis:   
 Angeboten ist das beispielhafte oder ein Material/Erzeugnis gleichwertiger Art.  
 Kriterien der Gleichwertigkeit:   
 Angeboten: (.....)

**Ergänzungen zur StLB HB-022+ABK-020****Ausschreibungstexte ZZZ**

Leistungsverzeichnis

gedruckt am 15.11.2023  
LB-HB-022+ABK-020 Preisangaben in EUR**57 Bewegliche Abschlüsse von Fenstern**

Version 022 (2021-12)

Soweit in Vorbemerkungen oder Positionstexten nicht anders angegeben, gelten für alle Leistungen dieser Gruppe folgende Regelungen:

**1. Abmessungen:**

Als Kalkulationsgrundlage werden die in der Positionslücke angegebenen Maße verwendet.

Vor Beginn der Erzeugung werden die Maße, die Stückanzahl und die sonstigen technischen Einzelheiten im Einvernehmen mit dem Auftraggeber festgelegt. Bei Größenänderungen +/- 5 cm in der Breite und/oder in der Höhe gegenüber den angegebenen Größen, gelten die Preise unverändert, auch wenn die in der Position angegebenen Breiten- und Flächengrenzen über- oder unterschritten werden.

**2. Fenstertüren:**

Bezüglich beweglicher Abschlüsse gelten Fenstertüren als Fenster.

**3. Farben:**

Die Preise gelten ohne Unterschied der Farben aller sichtbaren Metallteile aus der vorgelegten Kollektion des AN, nach Wahl des Auftraggebers.

**57.00 Wählbare Vorbemerkungen**

57.00 00 + Folgende Angaben und Anforderungen an die Art und Weise der Leistungserbringung gelten als vereinbart und sind in die Einheitspreise einkalkuliert.

**57.00 00A + Material/Erzeugnis n.W.AN zu 5700**

Das Verwenden nachstehend angebotener Materialien/Erzeugnisse zu den angegebenen Positionen dieser ULG wird vereinbart:

Betrifft Position(en): \_\_\_\_\_

Material/Erzeugnis nach Wahl des Auftragnehmers (AN).

Angeboten: (.....)

**57.00 00B + Material/Erzeugnis Beispiel AG zu 5700**

Das Verwenden nachstehend angebotener Materialien/Erzeugnisse zu den angegebenen Positionen dieser ULG wird vereinbart:

Betrifft Position(en): \_\_\_\_\_

Beispielhaftes Material/Erzeugnis: \_\_\_\_\_

Angeboten ist das beispielhafte oder ein Material/Erzeugnis gleichwertiger Art.

Kriterien der Gleichwertigkeit: \_\_\_\_\_

Angeboten: (.....)

**57.02 Rollos**

Bespannung:

Ist aus Stoff, schwer entflammbar B1, Q1.

Montageträger:

Ist entsprechend der Montageart im Stockbereich oder am Fensterflügel montiert.

Montage:

Ohne Unterschied des Untergrundes.

Angegebene Abmessungen:

**Ergänzungen zur StLB HB-022+ABK-020****Ausschreibungstexte ZZZ**

Leistungsverzeichnis

gedruckt am 15.11.2023  
LB-HB-022+ABK-020 Preisangaben in EUR

Breite (B) = Stocklichte.

Höhe (H) = Oberkante Rollenträger bis Unterkante Unterleiste in heruntergezogenem Zustand.

57.02 00 + Folgende Angaben und Anforderungen an die Art und Weise der Leistungserbringung gelten als vereinbart und sind in die Einheitspreise einkalkuliert.

**57.02 00A + Material/Erzeugnis n.W.AN zu 5702**

Das Verwenden nachstehend angebotener Materialien/Erzeugnisse zu den angegebenen Positionen dieser ULG wird vereinbart:

Betrifft Position(en): 

Material/Erzeugnis nach Wahl des Auftragnehmers (AN).

Angeboten: (. . . . .)

**57.02 00B + Material/Erzeugnis Beispiel AG zu 5702**

Das Verwenden nachstehend angebotener Materialien/Erzeugnisse zu den angegebenen Positionen dieser ULG wird vereinbart:

Betrifft Position(en): Beispielhaftes Material/Erzeugnis: 

Angeboten ist das beispielhafte oder ein Material/Erzeugnis gleichwertiger Art.

Kriterien der Gleichwertigkeit: 

Angeboten: (. . . . .)

**57.03 Innenjalousien**

Lamellen:

Gewölbt aus Leichtmetalllegierung, einbrennlackiert, hochelastisch, kratzfest und korrosionsbeständig.

Oberschiene, Unterschiene:

Aus rollverformtem Leichtmetall- oder einbrennlackiertem Stahlblech, nach Wahl des Auftragnehmers. Abschluss mit Kunststoffendkappen (nicht die Oberschiene beim Verbundfenster).

Leiterkordel:

Aus Polyestergewebe mit eingewebten Doppelstegen, Lamellen auf den Stegen aufgelegt.

Montageträger:

Korrosionsgeschützte Schrauben oder Träger aus Leichtmetall oder korrosionsgeschütztem Stahl, nach Wahl des Auftragnehmers.

Einbauteile und Beschläge:

Aus galvanisch korrosionsgeschütztem Stahl, aus Kunststoff oder Leichtmetall, nach Wahl des Auftragnehmers.

Montage:

Ohne Unterschied des Untergrundes.

Angegebene Abmessungen:

Breite (B) = Lamellenlänge.

Höhe (H) = Oberkante Oberschiene bis Unterkante Unterschiene.

57.03 00 + Folgende Angaben und Anforderungen an die Art und Weise der Leistungserbringung gelten als vereinbart und sind in die Einheitspreise einkalkuliert.

**Ergänzungen zur StLB HB-022+ABK-020****Ausschreibungstexte ZZZ**

Leistungsverzeichnis

gedruckt am 15.11.2023  
LB-HB-022+ABK-020 Preisangaben in EUR**57.03 00A + Material/Erzeugnis n.W.AN zu 5703**

Das Verwenden nachstehend angebotener Materialien/Erzeugnisse zu den angegebenen Positionen dieser ULG wird vereinbart:

Betrifft Position(en):

Material/Erzeugnis nach Wahl des Auftragnehmers (AN).

Angeboten: (.....)

**57.03 00B + Material/Erzeugnis Beispiel AG zu 5703**

Das Verwenden nachstehend angebotener Materialien/Erzeugnisse zu den angegebenen Positionen dieser ULG wird vereinbart:

Betrifft Position(en):

Beispielhaftes Material/Erzeugnis:

Angeboten ist das beispielhafte oder ein Material/Erzeugnis gleichwertiger Art.

Kriterien der Gleichwertigkeit:

Angeboten: (.....)

**57.04 Außenjalousien mit flexiblen Lamellen**

Lamellen:

Aus Leichtmetalllegierung, einbrennlackiert, hochelastisch, kratzfest, korrosionsbeständig.

Oberschiene, Unterschiene:

Aus rollverformtem oder gekantetem Leichtmetall, natureloxiertem oder einbrennlackiertem Stahlblech, nach Wahl des Auftragnehmers. Unterschriftenabschluss mit Kunststoffendkappen.

Leiterkordel:

Aus Polyestergewebe mit eingewebten Doppelstegen, Lamellen zwischen Doppelstegen gefädelt. Weitgehend schrumpf- und dehnungsfrei.

Seitenführung:

Mit Polyamidseil oder kunststoffummanteltem Stahl nach Wahl des Auftragnehmers, unterer Abspannwinkel aus eloxiertem Aluminium mit Nachspannvorrichtung.

Geräuschdämmung:

Lamellen in den Seitenführungsstanzungen zumindest wechselseitig mit Kunststoffdämmösen ausgestattet.

Montageträger:

Aus Leichtmetall oder korrosionsgeschütztem Stahl, nach Wahl des Auftragnehmers.

Einbauteile und Beschläge:

Aus galvanisch korrosionsgeschütztem Stahl, aus Kunststoff oder Leichtmetall, nach Wahl des Auftragnehmers.

Angegebene Abmessungen:

Breite (B) = Lamellenlänge.

Höhe (H) = Oberkante Oberschiene bis Unterkante Unterschiene.

57.04 00 Folgende Angaben und Anforderungen an die Art und Weise der Leistungserbringung gelten als vereinbart und sind in die Einheitspreise einkalkuliert.

**57.04 00A + Material/Erzeugnis n.W.AN zu 5704**

Das Verwenden nachstehend angebotener Materialien/Erzeugnisse zu den angegebenen Positionen dieser ULG wird vereinbart:



**Ergänzungen zur StLB HB-022+ABK-020****Ausschreibungstexte ZZZ**

Leistungsverzeichnis

gedruckt am 15.11.2023  
LB-HB-022+ABK-020 Preisangaben in EUR

Betrifft Position(en):   
 Material/Erzeugnis nach Wahl des Auftragnehmers (AN).  
 Angeboten: (.....)

**57.04 00B + Material/Erzeugnis Beispiel AG zu 5704**

Das Verwenden nachstehend angebotener Materialien/Erzeugnisse zu den angegebenen Positionen dieser ULG wird vereinbart:

Betrifft Position(en):   
 Beispielhaftes Material/Erzeugnis:   
 Angeboten ist das beispielhafte oder ein Material/Erzeugnis gleichwertiger Art.  
 Kriterien der Gleichwertigkeit:   
 Angeboten: (.....)

**57.05 Außenjalousien mit randgebördelten Lamellen**

Lamellen:

Aus Leichtmetalllegierung, einbrennlackiert, kratzfest, korrosionsbeständig. Rollverformt, gewölbt, die Längskanten gebördelt. Wechselseitige Führungszapfen aus Kunststoff- oder Leichtmetallguss, nach Wahl des Auftragnehmers.

Oberschiene:

Aus rollverformtem Leichtmetall oder aus korrosionsgeschütztem Stahlblech, nach Wahl des Auftragnehmers.

Unterschiene:

Aus stranggepresstem, natureloxiertem Leichtmetallprofil, mindestens 500 g/m, Abschluss mit Kunststoffendkappen, beidseitig in den Führungsschienen laufend.

Aufzugsband:

Aus UV-geschütztem Texband, Reißfestigkeit 600 N.

Führungsschiene:

Aus stranggepresstem natureloxiertem Leichtmetallprofil mit zweifachen Geräuschkämmen, befestigt mit natureloxierten Leichtmetallkonsolen.

Montageträger:

Aus Leichtmetall oder korrosionsgeschütztem Stahl, nach Wahl des Auftragnehmers.

Einbauteile und Beschläge:

Aus galvanisch korrosionsgeschütztem Stahl, Kunststoff oder Leichtmetall, nach Wahl des Auftragnehmers.

Angegebene Abmessungen:

Breite (B) = Abstand der Außenkanten der Führungsschienen.

Höhe (H) = Oberkante Oberschiene bis Unterkante Führungsschiene.

57.05 00 Folgende Angaben und Anforderungen an die Art und Weise der Leistungserbringung gelten als vereinbart und sind in die Einheitspreise einkalkuliert.

**57.05 00A + Material/Erzeugnis n.W.AN zu 5705**

Das Verwenden nachstehend angebotener Materialien/Erzeugnisse zu den angegebenen Positionen dieser ULG wird vereinbart:

Betrifft Position(en):   
 Material/Erzeugnis nach Wahl des Auftragnehmers (AN).  
 Angeboten: (.....)

**Ergänzungen zur StLB HB-022+ABK-020****Ausschreibungstexte ZZZ**

Leistungsverzeichnis

gedruckt am 15.11.2023  
LB-HB-022+ABK-020 Preisangaben in EUR**57.05 00B + Material/Erzeugnis Beispiel AG zu 5705**

Das Verwenden nachstehend angebotener Materialien/Erzeugnisse zu den angegebenen Positionen dieser ULG wird vereinbart:

Betrifft Position(en): \_\_\_\_\_

Beispielhaftes Material/Erzeugnis: \_\_\_\_\_

Angeboten ist das beispielhafte oder ein Material/Erzeugnis gleichwertiger Art.

Kriterien der Gleichwertigkeit: \_\_\_\_\_

Angeboten: (.....)

**57.06 Außenjalousien in Ganzmetallausführung**

Lamellen:

Aus Leichtmetalllegierung, einbrennlackiert, kratzfest, korrosionsbeständig. Selbsttragend durch Rollverformung, beidseitig gebördelt, mit einseitig eingewalzter Dichtungslippe.

Führungsschiene:

Aus stranggepresstem natureloxiertem Leichtmetallprofil, natureloxiert, einschließlich örtlicher Haltekonsolen aus Leichtmetall.

Aufzug- und Wendemechanismus:

Aus Metall, in seitlicher Führungsschiene montiert.

Einbauteile und Beschläge:

Aus galvanisch korrosionsgeschütztem Stahl, Kunststoff oder Leichtmetall, nach Wahl des Auftragnehmers.

Angegebene Abmessungen:

Breite (B) = Abstand der Außenkanten der Führungsschienen.

Höhe (H) = Oberkante Oberschiene bis Unterkante Führungsschiene.

57.06 00 Folgende Angaben und Anforderungen an die Art und Weise der Leistungserbringung gelten als vereinbart und sind in die Einheitspreise einkalkuliert.

**57.06 00A + Material/Erzeugnis n.W.AN zu 5706**

Das Verwenden nachstehend angebotener Materialien/Erzeugnisse zu den angegebenen Positionen dieser ULG wird vereinbart:

Betrifft Position(en): \_\_\_\_\_

Material/Erzeugnis nach Wahl des Auftragnehmers (AN).

Angeboten: (.....)

**57.06 00B + Material/Erzeugnis Beispiel AG zu 5706**

Das Verwenden nachstehend angebotener Materialien/Erzeugnisse zu den angegebenen Positionen dieser ULG wird vereinbart:

Betrifft Position(en): \_\_\_\_\_

Beispielhaftes Material/Erzeugnis: \_\_\_\_\_

Angeboten ist das beispielhafte oder ein Material/Erzeugnis gleichwertiger Art.

Kriterien der Gleichwertigkeit: \_\_\_\_\_

Angeboten: (.....)

**57.07 Vertikaljalousien**

Lamellen:

Aus schwer entflammbar B1, Q1, Textilgewebe aus Baumwolle, Chemie- oder Glasfaser, staubabweisend. Farbe und Struktur nach Wahl des Auftraggebers aus vorgelegter Kollektion

**Ergänzungen zur StLB HB-022+ABK-020****Ausschreibungstexte ZZZ**

Leistungsverzeichnis

gedruckt am 15.11.2023  
LB-HB-022+ABK-020 Preisangaben in EUR

desAN.

Oberschiene:

Aus stranggepresstem, natureloxiertem Leichtmetallprofil.

Getriebelaufwagen:

Aus Kunststoff, mit Sicherheitskupplung zum Schutz gegen Überdrehen der Anlage, einschließlich eines Einklemmclips für die Lamellen.

Abstandhalter:

Aus knick- und bruchfestem Kunststoff oder Stahl.

Beschwerungsplatten:

Korrosionsgeschützt, mit Halterungen zum Fixieren der Abstandsketten.

Abstandsketten:

Perketten. Polyesterschnüre mit aufgepressten Kunststoff- oder Metallkugeln als untere Lamellenverbindung, beidseitig angeordnet.

Montageträger:

Wand- oder Deckenträger aus korrosionsgeschütztem Stahl, einschließlich Befestigungsmaterial.

Einbauteile:

Aus galvanisch korrosionsgeschütztem Stahl, Kunststoff oder Leichtmetall, nach Wahl des Auftragnehmers.

Angegebene Abmessungen:

Breite (B) = Konstruktionsbreite.

Höhe (H) = Oberkante Oberschiene bis Unterkante Lamellen.

57.07 00 + Folgende Angaben und Anforderungen an die Art und Weise der Leistungserbringung gelten als vereinbart und sind in die Einheitspreise einkalkuliert.

**57.07 00A + Material/Erzeugnis n.W.AN zu 5707**

Das Verwenden nachstehend angebotener Materialien/Erzeugnisse zu den angegebenen Positionen dieser ULG wird vereinbart:

Betrifft Position(en): 

Material/Erzeugnis nach Wahl des Auftragnehmers (AN).

Angeboten: (.....)

**57.07 00B + Material/Erzeugnis Beispiel AG zu 5707**

Das Verwenden nachstehend angebotener Materialien/Erzeugnisse zu den angegebenen Positionen dieser ULG wird vereinbart:

Betrifft Position(en): Beispielhaftes Material/Erzeugnis: 

Angeboten ist das beispielhafte oder ein Material/Erzeugnis gleichwertiger Art.

Kriterien der Gleichwertigkeit: 

Angeboten: (.....)

**57.08 Verdunkelungen**

Welle:

Aus korrosionsgeschütztem Metall, größte Durchbiegung 1/200, Endkappen mit Lagerung.

Seitenteile:

Aus einbrennlackiertem Leichtmetallguss, mit Lagerzapfen.

Kasten:

**Ergänzungen zur StLB HB-022+ABK-020****Ausschreibungstexte ZZZ**

Leistungsverzeichnis

gedruckt am 15.11.2023  
LB-HB-022+ABK-020 Preisangaben in EUR

Aus einbrennlackiertem Leichtmetall.

Führungsschienen:

Aus stranggepresstem Leichtmetallprofil, eingebaute Dichtungsbürsten, Abdeckknöpfe aus Kunststoff.

Verdunkelungsbehang:

Aus UV-beständigem Verdunkelungsstoff, lichtundurchlässig beschichtet, infrarotundurchlässig, mit lichtdicht aufgetragenen Versteifungen aus Metallflachstäben, schwer entflammbar B1, Q1, unterer Behangabschluss mit Endstab aus korrosionsgeschütztem Metall, einschließlich des Montagmaterials zur Behangbefestigung auf der Welle. Der Verdunkelungsbehang greift durchgehend in die Führungsschiene ein.

Angegebene Abmessungen:

Breite (B) = Außenkanten Führungsschienen.

Höhe (H) = Oberkante, Kasten bis Unterkante Unterschiene.

57.08 00 Folgende Angaben und Anforderungen an die Art und Weise der Leistungserbringung gelten als vereinbart und sind in die Einheitspreise einkalkuliert.

**57.08 00A + Material/Erzeugnis n.W.AN zu 5708**

Das Verwenden nachstehend angebotener Materialien/Erzeugnisse zu den angegebenen Positionen dieser ULG wird vereinbart:

Betrifft Position(en): 

Material/Erzeugnis nach Wahl des Auftragnehmers (AN).

Angeboten: (.....)

**57.08 00B + Material/Erzeugnis Beispiel AG zu 5708**

Das Verwenden nachstehend angebotener Materialien/Erzeugnisse zu den angegebenen Positionen dieser ULG wird vereinbart:

Betrifft Position(en): Beispielhaftes Material/Erzeugnis: 

Angeboten ist das beispielhafte oder ein Material/Erzeugnis gleichwertiger Art.

Kriterien der Gleichwertigkeit: 

Angeboten: (.....)

**57.09 Einbaurollladen**

Einbaurollladen:

Das Liefern und Versetzen der Rollladenkasten ist nicht in den Einheitspreisen der Rollladen einkalkuliert.

Welle:

Aus korrosionsgeschütztem Metall, größte Durchbiegung 1/200, Endkappen mit eingebauten Lagerzapfen.

Lagerung:

Aus korrosionsgeschütztem Metall oder aus Kunststoff, Voll- oder Halblagerschalen mit Kugellager, nach Wahl des Auftragnehmers.

Führungsschienen:

Aus einbrennlackiertem Leichtmetall, mit Geräuschkämmeinlage, am oberen Ende trichterförmig erweitert. Nutentiefe ca. 1 Prozent der Behangbreite, mindestens 20 mm.

Angegebene Abmessungen:

Breite (B) = Außenkanten Führungsschiene

Höhe (H) = Kasten Unterkante bis Unterkante Endstab.

**Ergänzungen zur StLB HB-022+ABK-020****Ausschreibungstexte ZZZ**

Leistungsverzeichnis

gedruckt am 15.11.2023

LB-HB-022+ABK-020

Preisangaben in EUR

57.09 00 Folgende Angaben und Anforderungen an die Art und Weise der Leistungserbringung gelten als vereinbart und sind in die Einheitspreise einkalkuliert.

**57.09 00A + Material/Erzeugnis n.W.AN zu 5709**

Das Verwenden nachstehend angebotener Materialien/Erzeugnisse zu den angegebenen Positionen dieser ULG wird vereinbart:

Betrifft Position(en): \_\_\_\_\_

Material/Erzeugnis nach Wahl des Auftragnehmers (AN).

Angeboten: (.....)

**57.09 00B + Material/Erzeugnis Beispiel AG zu 5709**

Das Verwenden nachstehend angebotener Materialien/Erzeugnisse zu den angegebenen Positionen dieser ULG wird vereinbart:

Betrifft Position(en): \_\_\_\_\_

Beispielhaftes Material/Erzeugnis: \_\_\_\_\_

Angeboten ist das beispielhafte oder ein Material/Erzeugnis gleichwertiger Art.

Kriterien der Gleichwertigkeit: \_\_\_\_\_

Angeboten: (.....)

**57.10 Vorsatzrollladen**

Seitenteile:

Aus einbrennlackiertem Leichtmetallguss mit Lagerzapfen.

Kastenblende:

Aus einbrennlackiertem Leichtmetall. Die Mechanik ist ohne Demontage des Rollladens zugänglich.

Welle:

Aus korrosionsgeschütztem Metall. Größte Durchbiegung 1/200, Endkappen mit Lagerung.

Führungsschienen:

Aus stranggepresstem, korrosionsgeschütztem Leichtmetallprofil mit Geräuschkämmeinlage, einschließlich Abdeckknöpfen aus Kunststoff.

Angegebene Abmessungen:

Breite (B) = Außenkanten Führungsschienen.

Höhe (H) = Oberkante Kastenblende bis Unterkante Endstab.

57.10 00 Folgende Angaben und Anforderungen an die Art und Weise der Leistungserbringung gelten als vereinbart und sind in die Einheitspreise einkalkuliert.

**57.10 00A + Material/Erzeugnis n.W.AN zu 5710**

Das Verwenden nachstehend angebotener Materialien/Erzeugnisse zu den angegebenen Positionen dieser ULG wird vereinbart:

Betrifft Position(en): \_\_\_\_\_

Material/Erzeugnis nach Wahl des Auftragnehmers (AN).

Angeboten: (.....)

**57.10 00B + Material/Erzeugnis Beispiel AG zu 5710**

Das Verwenden nachstehend angebotener Materialien/Erzeugnisse zu den angegebenen Positionen dieser ULG wird vereinbart:

Betrifft Position(en): \_\_\_\_\_

Beispielhaftes Material/Erzeugnis: \_\_\_\_\_

**Ergänzungen zur StLB HB-022+ABK-020****Ausschreibungstexte ZZZ**

Leistungsverzeichnis

gedruckt am 15.11.2023

LB-HB-022+ABK-020

Preisangaben in EUR

Angeboten ist das beispielhafte oder ein Material/Erzeugnis gleichwertiger Art.

Kriterien der Gleichwertigkeit: \_\_\_\_\_

Angeboten: (.....)

**57.11 Markisoletten**

Konstruktionsteile:

Aus galvanisch korrosionsgeschütztem Stahl oder aus Kunststoff oder Leichtmetall, nach Wahl des Auftragnehmers.

Fallarme:

Aus Leichtmetall oder korrosionsgeschütztem Stahlprofil, nach Wahl des Auftragnehmers, mit Gleitschuhen.

Fall- und Leitrohr:

Aus Leichtmetall oder korrosionsgeschütztem Stahlrohrprofil, nach Wahl des Auftragnehmers, mit Wellenkappen und Lagerzapfen.

Tuchwelle:

Aus korrosionsgeschütztem Stahlrohr oder Leichtmetall, nach Wahl des Auftragnehmers, wartungsfrei gelagert.

Führungsschiene:

Aus stranggepresstem natureloxiertem Leichtmetallprofil, mit Geräuschkämmeinlage, einschließlich Abdeckknöpfen aus Kunststoff.

Kastenblende:

Aus einbrennlackiertem Leichtmetall.

Angegebene Abmessungen:

Breite (B) = Konstruktionsaußenmaß.

Höhe (H) = Oberkante Kastenblende bis Unterkante Endstab.

Ausladung = 60 cm.

Öffnungswinkel = 160 Grad.

57.11 00 Folgende Angaben und Anforderungen an die Art und Weise der Leistungserbringung gelten als vereinbart und sind in die Einheitspreise einkalkuliert.

**57.11 00A + Material/Erzeugnis n.W.AN zu 5711**

Das Verwenden nachstehend angebotener Materialien/Erzeugnisse zu den angegebenen Positionen dieser ULG wird vereinbart:

Betrifft Position(en): \_\_\_\_\_

Material/Erzeugnis nach Wahl des Auftragnehmers (AN).

Angeboten: (.....)

**57.11 00B + Material/Erzeugnis Beispiel AG zu 5711**

Das Verwenden nachstehend angebotener Materialien/Erzeugnisse zu den angegebenen Positionen dieser ULG wird vereinbart:

Betrifft Position(en): \_\_\_\_\_

Beispielhaftes Material/Erzeugnis: \_\_\_\_\_

Angeboten ist das beispielhafte oder ein Material/Erzeugnis gleichwertiger Art.

Kriterien der Gleichwertigkeit: \_\_\_\_\_

Angeboten: (.....)

**57.12 Gelenk- und Kassettenmarkisen**

**Ergänzungen zur StLB HB-022+ABK-020****Ausschreibungstexte ZZZ**

Leistungsverzeichnis

gedruckt am 15.11.2023  
LB-HB-022+ABK-020 Preisangaben in EUR

Konstruktionsteile:

Aus galvanisch korrosionsgeschütztem Stahl oder aus Kunststoff oder Leichtmetall, nach Wahl des Auftragnehmers.

Montagerohr:

Aus durchgehendem Vierkantrrohr aus natureloxiertem Leichtmetall oder korrosionsgeschütztem Stahlrohr, nach Wahl des Auftragnehmers.

Gelenkarme:

Aus stranggepresstem, natureloxiertem Leichtmetallprofil, mit innenliegendem Federzug. Armgelenk aus stranggepresstem natureloxiertem Leichtmetallprofil oder aus Leichtmetalldruckguss, nach Wahl des Auftragnehmers. Neigungswinkel am Klemmkopf einstellbar. Windbelastbarkeit bis Windstärke 5 entsprechend den TÜV-Bestimmungen.

Klemmkopf:

Aus stranggepresstem, natureloxiertem Leichtmetall oder Leichtmetalldruckguss, nach Wahl des Auftragnehmers.

Tuchwelle:

Aus verzinktem Stahlrohr , wartungsfrei gelagert.

Montageträger:

Aus stranggepresstem, natureloxiertem Leichtmetallprofil oder Leichtmetalldruckguss, nach Wahl des Auftragnehmers.

Bespannung, Markisentuch:

Aus vollsynthetischem, schmutzabweisendem, wasserabstoßendem und fäulnishemmend imprägniertem Gewebe, einfarbig oder gestreift, Farbe und Design nach Wahl des Auftraggebers aus vorgelegter Kollektion des AN. Gewebemasse 290 g/m2.

Volant:

Mindestens 18 cm hoch, eingefasst, gleiche Qualität wie der Stoff der Bespannung. Form und Farbe nach Wahl des Auftraggebers aus vorgelegter Kollektion des AN.

Angegebene Abmessungen:

Breite (B) = Konstruktionsaußenmaß.

Ausfall (A) = Hinterkante Welle bis Vorderkante (Blenden-) Fallstange, in der Schräge der ausgefahrenen Bespannung gemessen.

57.12 00 Folgende Angaben und Anforderungen an die Art und Weise der Leistungserbringung gelten als vereinbart und sind in die Einheitspreise einkalkuliert.

**57.12 00A + Material/Erzeugnis n.W.AN zu 5712**

Das Verwenden nachstehend angebotener Materialien/Erzeugnisse zu den angegebenen Positionen dieser ULG wird vereinbart:

Betrifft Position(en): 

Material/Erzeugnis nach Wahl des Auftragnehmers (AN).

Angeboten: (. . . . .)

**57.12 00B + Material/Erzeugnis Beispiel AG zu 5712**

Das Verwenden nachstehend angebotener Materialien/Erzeugnisse zu den angegebenen Positionen dieser ULG wird vereinbart:

Betrifft Position(en): Beispielhaftes Material/Erzeugnis: 

Angeboten ist das beispielhafte oder ein Material/Erzeugnis gleichwertiger Art.

Kriterien der Gleichwertigkeit: 

Angeboten: (. . . . .)

**Ergänzungen zur StLB HB-022+ABK-020****Ausschreibungstexte ZZZ**

Leistungsverzeichnis

gedruckt am 15.11.2023  
LB-HB-022+ABK-020 Preisangaben in EUR**57.13 Fallarmmarkisen**

Konstruktionsteile:

Aus galvanisch korrosionsgeschütztem Stahl oder aus Kunststoff oder Leichtmetall, nach Wahl des Auftragnehmers.

Fallarme:

Aus stranggepresstem, natureloxiertem Leichtmetallprofil mit Spannfeder einschließlich korrosionsgeschützter Montagekonsolen.

Fallstange:

Aus stranggepresstem Leichtmetallmehrkammerprofil zur Aufnahme von Bespannung und Volant.

Montageträger:

Aus Leichtmetall oder korrosionsgeschütztem Stahl, nach Wahl des Auftragnehmers.

Tuchwelle:

Aus verzinktem Stahlrohr, wartungsfrei gelagert.

Bespannung, Markisentuch:

Aus vollsynthetischem, schmutzabweisendem, wasserabstoßendem und fäulnishemmend imprägniertem Gewebe, einfarbig oder gestreift, Farbe und Design nach Wahl des Auftraggebers aus vorgelegter Kollektion des AN. Gewebemasse 290 g/m<sup>2</sup>.

Volant:

Mindestens 18 cm hoch, eingefasst, gleiche Qualität wie der Stoff der Bespannung. Form und Farbe nach Wahl des Auftraggebers aus vorgelegter Kollektion des AN.

Angegebene Abmessungen:

Breite (B) = Konstruktionsaußenmaß.

Ausladung (A) = Hinterkante Tuchwelle bis Vorderkante Fallstange in der Waagrechten gemessen.

57.13 00 Folgende Angaben und Anforderungen an die Art und Weise der Leistungserbringung gelten als vereinbart und sind in die Einheitspreise einkalkuliert.

**57.13 00A + Material/Erzeugnis n.W.AN zu 5713**

Das Verwenden nachstehend angebotener Materialien/Erzeugnisse zu den angegebenen Positionen dieser ULG wird vereinbart:

Betrifft Position(en): 

Material/Erzeugnis nach Wahl des Auftragnehmers (AN).

Angeboten: (. . . . .)

**57.13 00B + Material/Erzeugnis Beispiel AG zu 5713**

Das Verwenden nachstehend angebotener Materialien/Erzeugnisse zu den angegebenen Positionen dieser ULG wird vereinbart:

Betrifft Position(en): Beispielhaftes Material/Erzeugnis: 

Angeboten ist das beispielhafte oder ein Material/Erzeugnis gleichwertiger Art.

Kriterien der Gleichwertigkeit: 

Angeboten: (. . . . .)

**57.14 Fassadenmarkisen**

Konstruktionsteile:



**Ergänzungen zur StLB HB-022+ABK-020****Ausschreibungstexte ZZZ**

Leistungsverzeichnis

gedruckt am 15.11.2023

LB-HB-022+ABK-020

Preisangaben in EUR

Aus galvanisch korrosionsgeschütztem Stahl oder aus Kunststoff oder Leichtmetall, nach Wahl des Auftragnehmers.

Fallrohr:

Aus natureloxiertem Leichtmetallprofil. Korrosionsgeschützte Laufrollen zur Verbindung mit der Führungsschiene.

Tuchwelle:

Aus korrosionsgeschütztem Stahlrohr oder Leichtmetall nach Wahl des Auftragnehmers, wartungsfrei gelagert.

Montageträger:

Aus Leichtmetallguss oder natureloxiertem Leichtmetallprofil, nach Wahl des Auftragnehmers.

Angegebene Maße:

Breite (B) = Konstruktionsaußenmaß

Höhe (H) = Abdeckung Oberkante bis Unterkante Fallrohr. Bei schräg-senkrechten Fallmarkisen im Stoffverlauf gemessen.

57.14 00 Folgende Angaben und Anforderungen an die Art und Weise der Leistungserbringung gelten als vereinbart und sind in die Einheitspreise einkalkuliert.

**57.14 00A + Material/Erzeugnis n.W.AN zu 5714**

Das Verwenden nachstehend angebotener Materialien/Erzeugnisse zu den angegebenen Positionen dieser ULG wird vereinbart:

Betrifft Position(en):

Material/Erzeugnis nach Wahl des Auftragnehmers (AN).

Angeboten: (.....)

**57.14 00B + Material/Erzeugnis Beispiel AG zu 5714**

Das Verwenden nachstehend angebotener Materialien/Erzeugnisse zu den angegebenen Positionen dieser ULG wird vereinbart:

Betrifft Position(en):

Beispielhaftes Material/Erzeugnis:

Angeboten ist das beispielhafte oder ein Material/Erzeugnis gleichwertiger Art.

Kriterien der Gleichwertigkeit:

Angeboten: (.....)

**57.15 Wintergartenmarkise**

Konstruktionsteile:

Aus galvanisch korrosionsgeschütztem Stahl oder aus Kunststoff oder Leichtmetall, nach Wahl des Auftragnehmers.

Führungsschiene:

Aus stranggepressten Leichtmetallprofilen, pulverbeschichtet.

Fallrohr:

Aus natureloxiertem Leichtmetallprofil. Korrosionsgeschützte Laufrollen zur Verbindung mit der Führungsschiene.

Tuchwelle:

Aus korrosionsgeschütztem Stahlrohr oder Leichtmetall nach Wahl des Auftragnehmers, wartungsfrei gelagert.

Montageträger:

Aus Leichtmetallguss pulverbeschichtet.

Abdeckkasten:

**Ergänzungen zur StLB HB-022+ABK-020****Ausschreibungstexte ZZZ**

Leistungsverzeichnis

gedruckt am 15.11.2023  
LB-HB-022+ABK-020 Preisangaben in EUR

Aus stranggepressten Aluprofilen, pulverbeschichtet.

Angegebene Maße:

Breite (B) = Konstruktionsaußenmaß

Höhe (H) = Abdeckung Oberkante bis Unterkante Fallrohr. Bei schräg-senkrechten Fallmarkisen im Stoffverlauf gemessen.

57.15 00 Folgende Angaben und Anforderungen an die Art und Weise der Leistungserbringung gelten als vereinbart und sind in die Einheitspreise einkalkuliert.

**57.15 00A + Material/Erzeugnis n.W.AN zu 5715**

Das Verwenden nachstehend angebotener Materialien/Erzeugnisse zu den angegebenen Positionen dieser ULG wird vereinbart:

Betrifft Position(en): \_\_\_\_\_

Material/Erzeugnis nach Wahl des Auftragnehmers (AN).

Angeboten: (. . . . .)

**57.15 00B + Material/Erzeugnis Beispiel AG zu 5715**

Das Verwenden nachstehend angebotener Materialien/Erzeugnisse zu den angegebenen Positionen dieser ULG wird vereinbart:

Betrifft Position(en): \_\_\_\_\_

Beispielhaftes Material/Erzeugnis: \_\_\_\_\_

Angeboten ist das beispielhafte oder ein Material/Erzeugnis gleichwertiger Art.

Kriterien der Gleichwertigkeit: \_\_\_\_\_

Angeboten: (. . . . .)

**57.20 + Rollläden m.Seilzug oder E-Antrieb (ABD)**

Version 2020

Im Folgenden sind Rollläden in Standardfarben beschrieben.

Anschlüsse bei Ausführungen mit E-Antrieb erfolgen durch den AG.

**Welle:**

Aus korrosionsgeschütztem Metall, größte Durchbiegung 1/200, Endkappen mit eingebauten Lagerzapfen.

**Lagerung:**

Aus korrosionsgeschütztem Metall oder aus Kunststoff, Voll- oder Halblagerschalen mit Kugellager, nach Wahl des Auftragnehmers.

**Führungsschienen:**

Aus einbrennlackiertem Leichtmetall, mit Geräuschdämmeinlage, am oberen Ende trichterförmig erweitert. Nutentiefe ca. 1 Prozent der Behangbreite, mindestens 20 mm.

**Farben:**

Standardfarben sind Farben (nach Wahl des Auftraggebers), für die der Hersteller keinen Mehrpreis verlangt.

Sonderfarben sind Farben (nach Wahl des Auftraggebers), für die der Hersteller einen Mehrpreis vorsieht.

**Angegebene Abmessungen:**Nennmaße des Fensters / max. Architekturlichte (etwaige Einbaumaße sind nicht berücksichtigt)  
Naturmaße sind vor Produktion und Montage zu nehmen und zu berücksichtigen.

**Ergänzungen zur StLB HB-022+ABK-020****Ausschreibungstexte ZZZ**

Leistungsverzeichnis

gedruckt am 15.11.2023

LB-HB-022+ABK-020

Preisangaben in EUR

57.20 00 + Folgende Angaben und Anforderungen an die Art und Weise der Leistungserbringung gelten als vereinbart und sind in die Einheitspreise einkalkuliert.

**57.20 00A + Material/Erzeugnis n.W.AN zu 5720**

Das Verwenden nachstehend angebotener Materialien/Erzeugnisse zu den angegebenen Positionen dieser ULG wird vereinbart:

Betrifft Position(en): \_\_\_\_\_

Material/Erzeugnis nach Wahl des Auftragnehmers (AN).

Angeboten: (.....)

**57.20 00B + Material/Erzeugnis Beispiel AG zu 5720**

Das Verwenden nachstehend angebotener Materialien/Erzeugnisse zu den angegebenen Positionen dieser ULG wird vereinbart:

Betrifft Position(en): \_\_\_\_\_

Beispielhaftes Material/Erzeugnis: \_\_\_\_\_

Angeboten ist das beispielhafte oder ein Material/Erzeugnis gleichwertiger Art.

Kriterien der Gleichwertigkeit: \_\_\_\_\_

Angeboten: (.....)

**57.25 + Faltrillos m.Seilzug oder E-Antrieb (ABD)**

Version 2020

Faltrillos als Licht- und Sichtschutz, aus lichtdurchlässigem, plissiertem Gewebe mit glasseitiger, transparenter Alubeschichtung und Aluführungsschienen für stufenlose Bedienung, an der Flügellinnenseite montiert.

Im Folgenden sind Rollläden in Standardfarben beschrieben.

Anschlüsse bei Ausführungen mit E-Antrieb erfolgen durch den AG.

**Farben:**

Standardfarben sind Farben (nach Wahl des Auftraggebers), für die der Hersteller keinen Mehrpreis verlangt.

Sonderfarben sind Farben (nach Wahl des Auftraggebers), für die der Hersteller einen Mehrpreis vorsieht.

**Angegebene Abmessungen:**

Nennmaße des Fensters / max. Architekturlichte (etwaige Einbaumaße sind nicht berücksichtigt)

Naturmaße sind vor Produktion und Montage zu nehmen und zu berücksichtigen.

57.25 00 + Folgende Angaben und Anforderungen an die Art und Weise der Leistungserbringung gelten als vereinbart und sind in die Einheitspreise einkalkuliert.

**57.25 00A + Material/Erzeugnis n.W.AN zu 5725**

Das Verwenden nachstehend angebotener Materialien/Erzeugnisse zu den angegebenen Positionen dieser ULG wird vereinbart:

Betrifft Position(en): \_\_\_\_\_

Material/Erzeugnis nach Wahl des Auftragnehmers (AN).

Angeboten: (.....)

**57.25 00B + Material/Erzeugnis Beispiel AG zu 5725**

Das Verwenden nachstehend angebotener Materialien/Erzeugnisse zu den angegebenen Positionen dieser ULG wird vereinbart:

Betrifft Position(en): \_\_\_\_\_

Beispielhaftes Material/Erzeugnis: \_\_\_\_\_

**Ergänzungen zur StLB HB-022+ABK-020****Ausschreibungstexte ZZZ**

Leistungsverzeichnis

gedruckt am 15.11.2023

LB-HB-022+ABK-020

Preisangaben in EUR

Angeboten ist das beispielhafte oder ein Material/Erzeugnis gleichwertiger Art.

Kriterien der Gleichwertigkeit: \_\_\_\_\_

Angeboten: (.....)

**57.30 + Verdunkelungsrollos m.Seilzug oder E-Antrieb (ABD)**

Version 2020

Verdunkelungsrollos als Licht- und Sichtschutz, aus lichtdurchlässigem, plissiertem Gewebe mit glasseitiger, transparenter Alubeschichtung und Aluführungsschienen für stufenlose Bedienung, an der Flügellinnenseite montiert.

Im Folgenden sind Rollläden in Standardfarben beschrieben.

Anschlüsse bei Ausführungen mit E-Antrieb erfolgen durch den AG.

**Farben:**

Standardfarben sind Farben (nach Wahl des Auftraggebers), für die der Hersteller keinen Mehrpreis verlangt.

Sonderfarben sind Farben (nach Wahl des Auftraggebers), für die der Hersteller einen Mehrpreis vorsieht.

**Angegebene Abmessungen:**

Nennmaße des Fensters / max. Architekturlichte (etwaige Einbaumaße sind nicht berücksichtigt)

Naturmaße sind vor Produktion und Montage zu nehmen und zu berücksichtigen.

57.30 00 + Folgende Angaben und Anforderungen an die Art und Weise der Leistungserbringung gelten als vereinbart und sind in die Einheitspreise einkalkuliert.

**57.30 00A + Material/Erzeugnis n.W.AN zu 5730**

Das Verwenden nachstehend angebotener Materialien/Erzeugnisse zu den angegebenen Positionen dieser ULG wird vereinbart:

Betrifft Position(en): \_\_\_\_\_

Material/Erzeugnis nach Wahl des Auftragnehmers (AN).

Angeboten: (.....)

**57.30 00B + Material/Erzeugnis Beispiel AG zu 5730**

Das Verwenden nachstehend angebotener Materialien/Erzeugnisse zu den angegebenen Positionen dieser ULG wird vereinbart:

Betrifft Position(en): \_\_\_\_\_

Beispielhaftes Material/Erzeugnis: \_\_\_\_\_

Angeboten ist das beispielhafte oder ein Material/Erzeugnis gleichwertiger Art.

Kriterien der Gleichwertigkeit: \_\_\_\_\_

Angeboten: (.....)

**57.35 + Innenjalousien m.Seilzug oder E-Antrieb (ABD)**

Version 2020

Im Folgenden sind Rollläden in Standardfarben beschrieben.

Anschlüsse bei Ausführungen mit E-Antrieb erfolgen durch den AG.

**Lamellen:**

Gewölbt aus Leichtmetalllegierung, einbrennlackiert, hochelastisch, kratzfest und korrosionsbeständig.

**Oberschiene, Unterschiene:**

**Ergänzungen zur StLB HB-022+ABK-020****Ausschreibungstexte ZZZ**

Leistungsverzeichnis

gedruckt am 15.11.2023

LB-HB-022+ABK-020

Preisangaben in EUR

Aus rollverformtem Leichtmetall- oder einbrennlackiertem Stahlblech, nach Wahl des Auftragnehmers. Abschluss mit Kunststoffendkappen (nicht die Oberschiene beim Verbundfenster).

**Leiterkordel:**

Aus Polyestergewebe mit eingewebten Doppelstegen, Lamellen auf den Stegen aufgelegt.

**Farben:**

Standardfarben sind Farben (nach Wahl des Auftraggebers), für die der Hersteller keinen Mehrpreis verlangt.

Sonderfarben sind Farben (nach Wahl des Auftraggebers), für die der Hersteller einen Mehrpreis vorsieht.

**Montage:**

Ohne Unterschied des Untergrundes.

**Montageträger:**

Korrosionsgeschützte Schrauben oder Träger aus Leichtmetall oder korrosionsgeschütztem Stahl, nach Wahl des Auftragnehmers.

**Einbauteile und Beschläge:**

Aus galvanisch korrosionsgeschütztem Stahl, aus Kunststoff oder Leichtmetall, nach Wahl des Auftragnehmers.

**Angegebene Abmessungen:**

Nennmaße des Fensters / max. Architekturlichte (etwaige Einbaumaße sind nicht berücksichtigt)  
Naturmaße sind vor Produktion und Montage zu nehmen und zu berücksichtigen.

57.35 00 + Folgende Angaben und Anforderungen an die Art und Weise der Leistungserbringung gelten als vereinbart und sind in die Einheitspreise einkalkuliert.

**57.35 00A + Material/Erzeugnis n.W.AN zu 5735**

Das Verwenden nachstehend angebotener Materialien/Erzeugnisse zu den angegebenen Positionen dieser ULG wird vereinbart:

Betrifft Position(en):

Material/Erzeugnis nach Wahl des Auftragnehmers (AN).

Angeboten: (.....)

**57.35 00B + Material/Erzeugnis Beispiel AG zu 5735**

Das Verwenden nachstehend angebotener Materialien/Erzeugnisse zu den angegebenen Positionen dieser ULG wird vereinbart:

Betrifft Position(en):

Beispielhaftes Material/Erzeugnis:

Angeboten ist das beispielhafte oder ein Material/Erzeugnis gleichwertiger Art.

Kriterien der Gleichwertigkeit:

Angeboten: (.....)

**57.40 + Rollos m.Seilzug oder E-Antrieb (ABD)**

Version 2020

Bespannung aus Stoff, schwer entflammbar B1, Q1.

Im Folgenden sind Rollläden in Standardfarben beschrieben.

Anschlüsse bei Ausführungen mit E-Antrieb erfolgen durch den AG.

**Farben:**

Standardfarben sind Farben (nach Wahl des Auftraggebers), für die der Hersteller keinen

**Ergänzungen zur StLB HB-022+ABK-020****Ausschreibungstexte ZZZ**

Leistungsverzeichnis

gedruckt am 15.11.2023  
LB-HB-022+ABK-020 Preisangaben in EUR

Mehrpreis verlangt.

Sonderfarben sind Farben (nach Wahl des Auftraggebers), für die der Hersteller einen Mehrpreis vorsieht.

**Montage:**

Montageträger, entsprechend der Montageart im Stockbereich oder am Fensterflügel.

Montage, ohne Unterschied des Untergrundes.

**Angegebene Abmessungen:**

Nennmaße des Fensters / max. Architekturlichte (etwaige Einbaumaße sind nicht berücksichtigt)

Naturmaße sind vor Produktion und Montage zu nehmen und zu berücksichtigen.

57.40 00 + Folgende Angaben und Anforderungen an die Art und Weise der Leistungserbringung gelten als vereinbart und sind in die Einheitspreise einkalkuliert.

**57.40 00A + Material/Erzeugnis n.W.AN zu 5740**

Das Verwenden nachstehend angebotener Materialien/Erzeugnisse zu den angegebenen Positionen dieser ULG wird vereinbart:

Betrifft Position(en): 

Material/Erzeugnis nach Wahl des Auftragnehmers (AN).

Angeboten: (.....)

**57.40 00B + Material/Erzeugnis Beispiel AG zu 5740**

Das Verwenden nachstehend angebotener Materialien/Erzeugnisse zu den angegebenen Positionen dieser ULG wird vereinbart:

Betrifft Position(en): Beispielhaftes Material/Erzeugnis: 

Angeboten ist das beispielhafte oder ein Material/Erzeugnis gleichwertiger Art.

Kriterien der Gleichwertigkeit: 

Angeboten: (.....)

**57.45 + Insektenschutz (ABD)**

Version 2020

Insektenschutz für Fenster bzw. Fenstertüren und Türen mit festem Rahmen - Außenmontage.

Die Ausführung 1-flügelig, 2-flügelig, 3-flügelig oder 4-flügelig ist im Positionsstichwort angegeben.

Anschlüsse bei Ausführungen mit E-Antrieb erfolgen durch den AG.

**Angegebene Abmessungen:**

Nennmaße des Fensters / max. Architekturlichte (etwaige Einbaumaße sind nicht berücksichtigt)

Naturmaße sind vor Produktion und Montage zu nehmen und zu berücksichtigen.

57.45 00 + Folgende Angaben und Anforderungen an die Art und Weise der Leistungserbringung gelten als vereinbart und sind in die Einheitspreise einkalkuliert.

**57.45 00A + Material/Erzeugnis n.W.AN zu 5745**

Das Verwenden nachstehend angebotener Materialien/Erzeugnisse zu den angegebenen Positionen dieser ULG wird vereinbart:

Betrifft Position(en): 

Material/Erzeugnis nach Wahl des Auftragnehmers (AN).

Angeboten: (.....)

**Ergänzungen zur StLB HB-022+ABK-020****Ausschreibungstexte ZZZ**

Leistungsverzeichnis

gedruckt am 15.11.2023  
LB-HB-022+ABK-020 Preisangaben in EUR**57.45 00B + Material/Erzeugnis Beispiel AG zu 5745**

Das Verwenden nachstehend angebotener Materialien/Erzeugnisse zu den angegebenen Positionen dieser ULG wird vereinbart:

Betrifft Position(en):

Beispielhaftes Material/Erzeugnis:

Angeboten ist das beispielhafte oder ein Material/Erzeugnis gleichwertiger Art.

Kriterien der Gleichwertigkeit:

Angeboten: (. . . . .)

**57.50 + Außenjalousien m.Seilzug oder E-Antrieb (ABD)**

Version 2020

Im Folgenden sind Rollläden in Standardfarben beschrieben.

Anschlüsse bei Ausführungen mit E-Antrieb erfolgen durch den AG.

**Lamellen:**

Aus Leichtmetalllegierung, einbrennlackiert, hochelastisch, kratzfest, korrosionsbeständig.

Oberschiene, Unterschiene:

Aus rollverformtem oder gekantetem Leichtmetall, natureloxiertem oder einbrennlackiertem Stahlblech, nach Wahl des Auftragnehmers. Unterschriftenabschluss mit Kunststoffendkappen.

**Leiterkordel:**

Aus Polyestergewebe mit eingewebten Doppelstegen, Lamellen zwischen Doppelstegen gefädelt. Weitgehend schrumpf- und dehnungsfrei.

**Seitenführung:**

Mit Polyamidseil oder kunststoffummanteltem Stahl nach Wahl des Auftragnehmers, unterer Abspannwinkel aus eloxiertem Aluminium mit Nachspannvorrichtung.

**Geräuschkämmung:**

Lamellen in den Seitenführungsstanzungen zumindest wechselseitig mit Kunststoffdämmösen ausgestattet.

**Farben:**

Standardfarben sind Farben (nach Wahl des Auftraggebers), für die der Hersteller keinen Mehrpreis verlangt.

Sonderfarben sind Farben (nach Wahl des Auftraggebers), für die der Hersteller einen Mehrpreis vorsieht.

**Montage:**

Aus Leichtmetall oder korrosionsgeschütztem Stahl, nach Wahl des Auftragnehmers.

**Einbauteile und Beschläge:**

Aus galvanisch korrosionsgeschütztem Stahl, aus Kunststoff oder Leichtmetall, nach Wahl des Auftragnehmers.

**Angegebene Abmessungen:**

Nennmaße des Fensters / max. Architekturlichte (etwaige Einbaumaße sind nicht berücksichtigt)  
Naturmaße sind vor Produktion und Montage zu nehmen und zu berücksichtigen.

57.50 00 + Folgende Angaben und Anforderungen an die Art und Weise der Leistungserbringung gelten als vereinbart und sind in die Einheitspreise einkalkuliert.

**57.50 00A + Material/Erzeugnis n.W.AN zu 5750**

Das Verwenden nachstehend angebotener Materialien/Erzeugnisse zu den angegebenen Positionen dieser ULG wird vereinbart:

**Ergänzungen zur StLB HB-022+ABK-020****Ausschreibungstexte ZZZ**

Leistungsverzeichnis

gedruckt am 15.11.2023  
LB-HB-022+ABK-020 Preisangaben in EUR

Betrifft Position(en):   
 Material/Erzeugnis nach Wahl des Auftragnehmers (AN).  
 Angeboten: (.....)

**57.50 00B + Material/Erzeugnis Beispiel AG zu 5750**

Das Verwenden nachstehend angebotener Materialien/Erzeugnisse zu den angegebenen Positionen dieser ULG wird vereinbart:

Betrifft Position(en):   
 Beispielhaftes Material/Erzeugnis:   
 Angeboten ist das beispielhafte oder ein Material/Erzeugnis gleichwertiger Art.  
 Kriterien der Gleichwertigkeit:   
 Angeboten: (.....)

**57.55 + Raffstores m.Seilzug oder E-Antrieb (ABD)**

Version 2020

Raffstore sind bewegliche Sonnenschutzsysteme, die nur im Außenbereich zum Einsatz kommen.

Zwar ähneln sie in ihrer Form den Jalousien, sind jedoch größer dimensioniert und stabiler ausgeführt, um Witterungsbelastungen durch Regen, Wind, Schnee und Hagel standhalten zu können.

Raffstore bieten einen guten Sonnenschutz und ermöglichen wegen ihrer beweglichen Lamellen sowohl eine Steuerung des Lichteinfalls als auch eine nahezu komplette Verdunkelung von Räumen.

Im Folgenden sind Rollläden in Standardfarben beschrieben.

Anschlüsse bei Ausführungen mit E-Antrieb erfolgen durch den AG.

**Lamellen:**

Aus Leichtmetalllegierung, einbrennlackiert, kratzfest, korrosionsbeständig. Selbsttragend durch Rollverformung, beidseitig gebördelt, mit einseitig eingewalzter Dichtungslippe.

**Führungsschiene:**

Aus stranggepresstem natureloxiertem Leichtmetallprofil, natureloxiert, einschließlich örtlicher Haltekonsolen aus Leichtmetall.

Aufzug- und Wendemechanismus aus Metall, in seitlicher Führungsschiene montiert.

**Einbauteile und Beschläge:**

Aus galvanisch korrosionsgeschütztem Stahl, Kunststoff oder Leichtmetall, nach Wahl des Auftragnehmers.

**Angegebene Abmessungen:**

Nennmaße des Fensters / max. Architekturlichte (etwaige Einbaumaße sind nicht berücksichtigt)  
 Naturmaße sind vor Produktion und Montage zu nehmen und zu berücksichtigen.

57.55 00 + Folgende Angaben und Anforderungen an die Art und Weise der Leistungserbringung gelten als vereinbart und sind in die Einheitspreise einkalkuliert.

**57.55 00A + Material/Erzeugnis n.W.AN zu 5755**

Das Verwenden nachstehend angebotener Materialien/Erzeugnisse zu den angegebenen Positionen dieser ULG wird vereinbart:

Betrifft Position(en):   
 Material/Erzeugnis nach Wahl des Auftragnehmers (AN).  
 Angeboten: (.....)



**Ergänzungen zur StLB HB-022+ABK-020****Ausschreibungstexte ZZZ**

Leistungsverzeichnis

gedruckt am 15.11.2023  
LB-HB-022+ABK-020 Preisangaben in EUR**57.55 00B + Material/Erzeugnis Beispiel AG zu 5755**

Das Verwenden nachstehend angebotener Materialien/Erzeugnisse zu den angegebenen Positionen dieser ULG wird vereinbart:

Betrifft Position(en): \_\_\_\_\_

Beispielhaftes Material/Erzeugnis: \_\_\_\_\_

Angeboten ist das beispielhafte oder ein Material/Erzeugnis gleichwertiger Art.

Kriterien der Gleichwertigkeit: \_\_\_\_\_

Angeboten: (.....)

**57.80 Instandsetzungsarbeiten**

57.80 00 Folgende Angaben und Anforderungen an die Art und Weise der Leistungserbringung gelten als vereinbart und sind in die Einheitspreise einkalkuliert.

**57.80 00B + Material/Erzeugnis n.W.AN zu 5780**

Das Verwenden nachstehend angebotener Materialien/Erzeugnisse zu den angegebenen Positionen dieser ULG wird vereinbart:

Betrifft Position(en): \_\_\_\_\_

Material/Erzeugnis nach Wahl des Auftragnehmers (AN).

Angeboten: (.....)

**57.80 00C + Material/Erzeugnis Beispiel AG zu 5780**

Das Verwenden nachstehend angebotener Materialien/Erzeugnisse zu den angegebenen Positionen dieser ULG wird vereinbart:

Betrifft Position(en): \_\_\_\_\_

Beispielhaftes Material/Erzeugnis: \_\_\_\_\_

Angeboten ist das beispielhafte oder ein Material/Erzeugnis gleichwertiger Art.

Kriterien der Gleichwertigkeit: \_\_\_\_\_

Angeboten: (.....)

**57.90 Regieleistungen**

Soweit in Vorbemerkungen oder Positionstexten nicht anders angegeben, gelten für alle Leistungen dieser Gruppe folgende Regelungen.

## 1. Allgemeines:

In dieser Unterleistungsgruppe werden nur angehängte Regieleistungen gemäß ÖNORM B 2110 erfasst.

Regieleistungen werden nur ausgeführt, wenn sie vom Auftraggeber im Einzelfall angeordnet werden, auch wenn sie im Vertrag (Leistungsverzeichnis) vorgesehen sind.

Die aufgewendeten Stunden, verwendeten Geräte, Transportleistungen und verbrauchten Stoffe werden täglich in die Regiescheine eingetragen und dem Auftraggeber zur Gegenzeichnung vorgelegt.

## 2. Mengenänderungen:

Die Bestimmungen, wonach bei Mengenänderungen die Neuvereinbarung von Einheitspreisen verlangt werden kann, sind auf Regieleistungen nicht anwendbar.

## 3. Beschäftigungsgruppen:

Die angeführten Beschäftigungsgruppen entsprechen den kollektivvertraglichen Regelungen. In den Stundensätzen sind auch anteilige Wegegelder, Fahrtspesen und Aufwandsentschädigungen (Auslösen) einkalkuliert. Verrechnet wird die an der Arbeits- oder Montagestelle tatsächlich geleistete Arbeitszeit, die kleinste Einheit ist die angefangene halbe Stunde.

## 4. Einkalkulierte Leistungen:

Die Einheitspreise für Stoffe gelten frei Baustelle, einschließlich Abladen.

**Ergänzungen zur StLB HB-022+ABK-020****Ausschreibungstexte ZZZ**

Leistungsverzeichnis

gedruckt am 15.11.2023  
LB-HB-022+ABK-020 Preisangaben in EUR**5. Ausmaß- und Abrechnungsregeln:**

Zur Verrechnung kommen die Stundensätze jener Beschäftigungsgruppe, die für die jeweilige Regieleistung ausreicht, unabhängig von der Qualifizierung des tatsächlich eingesetzten Personals.

57.90 00 Folgende Angaben und Anforderungen an die Art und Weise der Leistungserbringung gelten als vereinbart und sind in die Einheitspreise einkalkuliert.

**57.90 00A + Material/Erzeugnis n.W.AN zu 5790**

Das Verwenden nachstehend angebotener Materialien/Erzeugnisse zu den angegebenen Positionen dieser ULG wird vereinbart:

Betrifft Position(en): \_\_\_\_\_

Material/Erzeugnis nach Wahl des Auftragnehmers (AN).

Angeboten: (.....)

**57.90 00B + Material/Erzeugnis Beispiel AG zu 5790**

Das Verwenden nachstehend angebotener Materialien/Erzeugnisse zu den angegebenen Positionen dieser ULG wird vereinbart:

Betrifft Position(en): \_\_\_\_\_

Beispielhaftes Material/Erzeugnis: \_\_\_\_\_

Angeboten ist das beispielhafte oder ein Material/Erzeugnis gleichwertiger Art.

Kriterien der Gleichwertigkeit: \_\_\_\_\_

Angeboten: (.....)

**57.S1 + Selbsttragendes Raffstoresystem RAFF S Blende (SCHLOTTERER)**

Version: 2023-09

Im Folgenden ist das Liefern und die Montage und/oder der Einbau von Schlotterer Raffstoresystem RAFF S beschrieben.

Raffstoresysteme und deren Kombinationen werden in der Folge kurz RAFF S genannt. RAFF S ist ein fertig vormontiertes, selbsttragendes Raffstoresystem, dass mittels der beiden Seitenteilzapfen auf die Führungsschienen gesteckt wird. Die Führungsschienen sind durchgehend geschlossen und werden direkt auf das Fensterelement montiert.

**RAFF S Blende**

Raffstoresystem mit Sichtblende aus 2 mm dicken Aluminiumblech als U-Form gekantet und pulverbeschichtet mit eingeschweißten Seitenteilen. Blendentiefe 121 mm, 138,5 mm, 141 mm, 156 mm, 158,5 mm, 176 mm, Blendenhöhe je nach Beschattungshöhe 190 mm, 220 mm, 260 mm, 300 mm und/oder in Millimeter Schritte von 170 mm bis 300 mm.

**Oberschiene (Kopfleiste)**

Oberschiene aus rollgeformten, nach unten offenen U-Profil aus verzinktem Stahl blank, Abmaße (BxH) 58 mm x 56 mm, Materialstärke 0,6 mm, Stanzungen zur Fixierung der Bandspule gegen seitliches Verschieben, Befestigung durch Kanalträger mit schwenkbarem Bügel aus verzinktem Stahl blank.

**Bandspule (Lager / Wendelager)**

Wartungsfreie, gekapselte Gleitlager mit Wenderolle und Bandspule aus Kunststoff, mit Aufzugs- und Wendefunktion, Segmentwendung zur Verhinderung der selbsttätigen Verstellung der Lamellen.

**Antriebs- und Wendewelle**

**Ergänzungen zur StLB HB-022+ABK-020****Ausschreibungstexte ZZZ**

Leistungsverzeichnis

gedruckt am 15.11.2023

LB-HB-022+ABK-020

Preisangaben in EUR

Rundwelle mit Nut aus Aluminium blank, Durchmesser 14 mm, koppelbar mittels Kupplung zum gemeinsamen Antrieb mehrerer Behänge.

**Aufzugsband**

Hochfestes, spezialbeschichtetes Polyesterband in grau, 6 mm breit, in witterungsbeständiger Ausführung, dehnungs- und schrumpfarm, bruch- und knickfest.

**Leiterkordel / Schlaufenkordel**

Leiter- bzw. Schlaufenkordel aus hochfestem, UV-beständigem Polyester in grau.

**Lamellen*****Randgebördelte Lamelle 80R***

- randgebördelte Rundlamelle aus Aluminium konvex geformt
- Lamellenbreite 80 mm, Lamellenstärke 0,44 mm, Lamellenabstand ca. 72 mm
- tiefgezogene und umgebördelte Texbandstanzung, Abmessung max. 10 mm x 6 mm
- schienengeführte Lamellen mit wechselseitig angeordneten, verschweißten Kunststoff-Führungsnippel in grau
- Lamellen zwischen den Doppelstegen der Leiterkordel gefädelt, mit Stegleiterfixierung durch Verbindungshackenstanzung an jeder 5. Lamelle
- mit UV-stabilisiertem, witterungsbeständigem Lack einbrennlackiert

***Tageslichtlamelle 80D***

- randgebördelte Lamelle aus Aluminium mit optimierter Geometrie zur Tageslichtlenkung
- Lamellenbreite 80 mm, Lamellenstärke 0,44 mm, Lamellenabstand vorne ca. 72 mm
- eingewalzter Kunststoffkeder in der nach außen gelegenen Bördelung
- tiefgezogene und umgebördelte Texbandstanzung, Abmessung max. 10 mm x 6 mm
- schienengeführte Lamellen mit wechselseitig angeordneten, verschweißten Kunststoff-Führungsnippel in grau
- seilgeführte Lamellen mit tiefgezogenen und umgebördelten Seilstanzungen
- Lamellen mittels eingeschossenen, korrosionsbeständigen Metallhaken mit Schlaufenkordel fix verbunden
- Lamellen-Oberseitenflächen konkav geformt mit UV-stabilisiertem, witterungsbeständigem Lack in RAL 9006, RAL 9007, RAL 9016, RAL 7016 und DB703 einbrennlackiert.
- Lamellen-Unterseitenflächen konvex geformt, bei RAL 9006 ist optional zur Vermeidung von Reflexion und Blendung die Lamellen-Unterseite mit UV-stabilisiertem, witterungsbeständigem Lack in hellgrau matt (ähnlich RAL 7047) einbrennlackiert
- Lamellen bestehen aus zwei Teilstücken mit außermittiger Kantung
- äußeres, kurzes Teilstück der Lamelle zur Sonnenausblendung
- inneres, Längeres Teilstück der Lamelle zur Tageslichtlenkung
- kontinuierliche Änderung der Lamellenneigung über die Behanghöhe

***Verbundlamelle 92Z***

- Randgebördelte Verbundlamelle aus Aluminium mit Z-förmiger Geometrie
- Lamellenbreite 92 mm, Lamellenstärke 0,44 mm, Lamellenabstand ca. 82 mm
- Eingewalzter Kunststoffkeder in der nach außen gelegenen Bördelung
- Tiefgezogene und umgebördelte Texbandstanzung, Abmessungen max. 10 mm x 6 mm
- Lamellen mit wechselseitig angeordneten, verschweißten Kunststoff-Führungsnippel in grau
- Lamellen mittels eingeschossenen, korrosionsbeständigen Metallhaken mit Schlaufenkordel fix verbunden
- Mit UV-stabilisiertem, witterungsbeständigem Lack einbrennlackiert

***Flachlamelle 80F***

- Rundlamelle aus Aluminium Speziallegierung konvex geformt

**Ergänzungen zur StLB HB-022+ABK-020****Ausschreibungstexte ZZZ**

Leistungsverzeichnis

gedruckt am 15.11.2023

LB-HB-022+ABK-020

Preisangaben in EUR

- Lamellenbreite 80 mm, Lamellenstärke 0,44 mm, Lamellenabstand ca. 72 mm
- Tiefgezogene und umgebördelte Texbandstanzung, Durchmesser 8 mm
- Schienengeführte Lamellen mit wechselseitig angeordneten, verschweißten Kunststoff-Führungsnippeln in grau
- Seilgeführte Lamellen mit tiefgezogene und umgebördelte Seilstanzung, Seilführung eingerückt
- Optional mit Tageslichtlenkung, im oberen Bereich des Behanges ändert sich das Wendeverhalten der Lamellen und der raumseitige Lichteinfall für den geschlossenen Behang wird vergrößert
- Lamellen zwischen den Doppelstegen der Leiterkordel gefädelt, mit Stegleiterfixierung durch Verbindungsstanzungen an jeder Lamelle
- mit UV-stabilisiertem, witterungsbeständigem Lack einbrennlackiert
- Lamellen- Höhenausgleich unten

**Unterleiste**

Stranggepresstes Aluminiumprofil pulverbeschichtet oder in A6C0 eloxiert mit seitlichem Verschluss durch Endkappen aus Kunststoff in grau.

In zweiteiliger Ausführung, wendet mit dem gesamten Behang:

- Oberteil: als Behanglamelle in Lamellenfarbe
- Unterteil: stranggepresstes Aluminiumprofil

**Geschlossene Führungsschiene F27**

Stranggepresstes Aluminiumprofil pulverbeschichtet oder in A6C0 eloxiert mit integriertem unteren Endanschlag und geräuschkämpfender, einklipsbarer Einlegeschiene aus Kunststoff in grau, unterer Abschluss optional mit Schrägschnitt, Führungsschiene zur Montage auf Fensterrahmen schlagregendicht ausgeführt und stirnseitig bis zur Innenlichtekante einputzbar, Ansichtsbreite 27 mm, Tiefe von min. 68 mm mittels aufklipsbarer, schlagregendichteter Adapterschienen bis max. 229 mm erweiterbar.

**Antriebe****Kurbelantrieb**

In die Oberschiene eingebautes, wartungsfreies Kegelradgetriebe für den Antrieb und die Wendung der Lamellen, voreingestellt mit 45° oder 90°, möglicher Einstellbereich von 30° bis 90°, links oder rechts einsetzbar, Kurbelstange mit Knickkurbel in C0 eloxiert oder weiß mit abgedichteter Gelenkplatte und Vierkantwelle.

**Antrieb E-Motor Geiger GJ56**

In die Oberschiene eingebauter geräuscharmer Mittelmotor mit Planetenradgetriebe und beidseitigem Wellenabgang für den Antrieb und die Wendung der Lamellen, wartungsfrei mit eingebauten Thermoschutz-Schalter sowie einstellbarer, mechanischer Endlagenabschaltung, Anschluss mit Hirschmannkupplung und flexiblem Anschlusskabel, Spannung 230V AC, Frequenz 50 Hz, Schutzart IP54, Drehmoment 6 Nm oder 10 Nm, Drehzahl 26 1/min, Kabelquerschnitt 4 x 0,75 mm<sup>2</sup>. Steuerung mit Auf- oder Unterputzschalter nach Wahl des Auftraggebers, für Auf- und Abbewegen sowie Wenden der Lamellen. Nicht im Einheitspreis einkalkuliert sind das Verlegen von elektrischen Leitungen und das Versetzen der Schalter sowie das Anschließen der Motore und der Schalter.

**Farbe**

Standardfarben nach Wahl des Auftraggebers beziehen sich auf Farben, für die der Hersteller keinen Aufpreis verrechnet, gemäß Hersteller Farbkollektion. Sonderfarben werden mit einer Aufzahlung verrechnet. Auf Anforderung des Auftraggebers werden Unterlagen über die zur Wahl stehenden Standardfarben vorgelegt. Um Farbtoleranzen in einem entsprechenden Rahmen zu gewährleisten, sind Pulver in Anlehnung der VdL-RL 10 Richtlinie (Herausgeber: Verband der deutschen Lackindustrie e. V.) zu verarbeiten. In dieser sind Toleranzen zur genormten RAL-Vorlage und die Chargenkonstanz je Farbe geregelt. Daraus resultierende visuell

**Ergänzungen zur StLB HB-022+ABK-020****Ausschreibungstexte ZZZ**

Leistungsverzeichnis

gedruckt am 15.11.2023

LB-HB-022+ABK-020

Preisangaben in EUR

wahrzunehmende Farbabweichung einer Farbe zur RAL-Vorlage und zwischen den einzelnen Chargen gelten als zulässig.

**Aufzählungen und Zubehör**

Positionen für Aufzählungen (Az) und Zubehör beschreiben Ergänzungen/Erweiterungen/Varianten zu vorangegangenen Positionen (Leistungen) und werden nur aus dem System oder der Auswahl von Produkten des Herstellers der Grundposition angeboten bzw. ausgeführt.

**Angegebene Abmessungen**

Breite (B) = Abstand der Außenkanten der Seitenteile.

Höhe (H) = Oberkante Blende bis Unterkante Führungsschiene.

57.S1 00 + Folgende Angaben und Anforderungen an die Art und Weise der Leistungserbringung gelten als vereinbart und sind in die Einheitspreise einkalkuliert.

**57.S1 00A + Material/Erzeugnis n.W.AN zu 57S1**

Das Verwenden nachstehend angebotener Materialien/Erzeugnisse zu den angegebenen Positionen dieser ULG wird vereinbart:

Betrifft Position(en):  

Material/Erzeugnis nach Wahl des Auftragnehmers (AN).

Angeboten: ( )

**57.S1 00B + Material/Erzeugnis Beispiel AG zu 57S1**

Das Verwenden nachstehend angebotener Materialien/Erzeugnisse zu den angegebenen Positionen dieser ULG wird vereinbart:

Betrifft Position(en):  

Beispielhaftes Material/Erzeugnis:  

Angeboten ist das beispielhafte oder ein Material/Erzeugnis gleichwertiger Art.

Kriterien der Gleichwertigkeit:  

Angeboten: ( )

**57.S2 + Selbsttragendes Raffstoresystem RAFF S Putz (SCHLOTTERER)**

Version: 2023-09

Im Folgenden ist das Liefern und die Montage und/oder der Einbau von Schlotterer Raffstoresystem RAFF S beschrieben.

Raffstoresysteme und deren Kombinationen werden in der Folge kurz RAFF S genannt. RAFF S ist ein fertig vormontiertes, selbsttragendes Raffstoresystem von Schlotterer, dass mittels der beiden Seitenteilzapfen auf die Führungsschienen gesteckt wird. Die Führungsschienen sind durchgehend geschlossen und werden direkt auf das Fensterelement montiert.

**RAFF S Putz**

Raffstoresystem mit Putzblende aus 2 mm dicken Aluminiumblech als U-Form gekantet und pulverbeschichtet mit eingeschweißten Seitenteilen. Blendenvorderseite mit aufkaschierter 8 mm dicker XPS Putzträgerplatte. Wahlweise mit nach außen gerichteter Putzschiene oder mit verkürzter Putzträgerplatte zur Anbringung von Anschlussprofilen oder Anputzleisten.

Blendentiefe 121 mm, 138,5 mm, 141 mm, 156 mm, 158,5 mm oder 176 mm, Blendenhöhe je nach Beschattungshöhe 190 mm, 220 mm, 260 mm, 300 mm und/oder in Millimeter Schritte von 170 mm bis 300 mm.

**Oberschiene (Kopfleiste)**

Oberschiene aus rollgeformten, nach unten offenen U-Profil aus verzinktem Stahl blank, Abmaße

**Ergänzungen zur StLB HB-022+ABK-020****Ausschreibungstexte ZZZ**

Leistungsverzeichnis

gedruckt am 15.11.2023

LB-HB-022+ABK-020

Preisangaben in EUR

(BxH) 58 mm x 56 mm, Materialstärke 0,6 mm, Stanzungen zur Fixierung der Bandspule gegen seitliches Verschieben, Befestigung durch Kanalträger mit schwenkbarem Bügel aus verzinktem Stahl blank.

**Bandspule (Lager / Wendelager)**

Wartungsfreie, gekapselte Gleitlager mit Wenderolle und Bandspule aus Kunststoff, mit Aufzugs- und Wendefunktion, Segmentwendung zur Verhinderung der selbsttätigen Verstellung der Lamellen.

**Antriebs- und Wendewelle**

Rundwelle mit Nut aus Aluminium blank, Durchmesser 14 mm, koppelbar mittels Kupplung zum gemeinsamen Antrieb mehrerer Behänge.

**Aufzugsband**

Hochfestes, spezialbeschichtetes Polyesterband in grau, 6 mm breit, in witterungsbeständiger Ausführung, dehnungs- und schrumpfarm, bruch- und knickfest.

**Leiterkordel / Schlaufenkordel**

Leiter- bzw. Schlaufenkordel aus hochfestem, UV-beständigem Polyester in grau.

**Lamellen*****Randgebördelte Lamelle 80R***

- randgebördelte Rundlamelle aus Aluminium konvex geformt
- Lamellenbreite 80 mm, Lamellenstärke 0,44 mm, Lamellenabstand ca. 72 mm
- tiefgezogene und umgebördelte Texbandstanzung, Abmessung max. 10 mm x 6 mm
- schienengeführte Lamellen mit wechselseitig angeordneten, verschweißten Kunststoff-Führungsnippel in grau
- Lamellen zwischen den Doppelstegen der Leiterkordel gefädelt, mit Stegleiterfixierung durch Verbindungshackenstanzung an jeder 5. Lamelle
- mit UV-stabilisiertem, witterungsbeständigem Lack einbrennlackiert

***Tageslichtlamelle Retrolux 80D***

- randgebördelte Lamelle aus Aluminium mit optimierter Geometrie zur Tageslichtlenkung
- Lamellenbreite 80 mm, Lamellenstärke 0,44 mm, Lamellenabstand vorne ca. 72 mm
- eingewalzter Kunststoffkeder in der nach außen gelegenen Bördelung
- tiefgezogene und umgebördelte Texbandstanzung, Abmessung max. 10 mm x 6 mm
- schienengeführte Lamellen mit wechselseitig angeordneten, verschweißten Kunststoff-Führungsnippel in grau
- seilgeführte Lamellen mit tiefgezogenen und umgebördelten Seilstanzungen
- Lamellen mittels eingeschossenen, korrosionsbeständigen Metallhaken mit Schlaufenkordel fix verbunden
- Lamellen-Oberseitenflächen konkav geformt mit UV-stabilisiertem, witterungsbeständigem Lack in RAL 9006, RAL 9007, RAL 9016, RAL 7016 und DB703 einbrennlackiert.
- Lamellen-Unterseitenflächen konvex geformt, bei RAL 9006 ist optional zur Vermeidung von Reflexion und Blendung die Lamellen-Unterseite mit UV-stabilisiertem, witterungsbeständigem Lack in hellgrau matt (ähnlich RAL 7047) einbrennlackiert
- Lamellen bestehen aus zwei Teilstücken mit außermittiger Kantung
- äußeres, kurzes Teilstück der Lamelle zur Sonnenausblendung
- inneres, Längeres Teilstück der Lamelle zur Tageslichtlenkung
- kontinuierliche Änderung der Lamellenneigung über die Behanghöhe

***Verbundlamelle 92Z***

- Randgebördelte Verbundlamelle aus Aluminium mit Z-förmiger Geometrie

**Ergänzungen zur StLB HB-022+ABK-020****Ausschreibungstexte ZZZ**

Leistungsverzeichnis

gedruckt am 15.11.2023

LB-HB-022+ABK-020

Preisangaben in EUR

- Lamellenbreite 92 mm, Lamellenstärke 0,44 mm, Lamellenabstand ca. 82 mm
- Eingewalzter Kunststoffkeder in der nach außen gelegenen Bördelung
- Tiefgezogene und umgebördelte Texbandstanzung, Abmessungen max. 10 mm x 6 mm
- Lamellen mit wechselseitig angeordneten, verschweißten Kunststoff-Führungsnippel in grau
- Lamellen mittels eingeschossenen, korosionsbeständigen Metallhaken mit Schlaufenkordel fix verbunden
- Mit UV-stabilisiertem, witterungsbeständigem Lack einbrennlackiert

**Flachlamelle 80F**

- Rundlamelle aus Aluminium Speziallegierung konvex geformt
- Lamellenbreite 80 mm, Lamellenstärke 0,44 mm, Lamellenabstand ca. 72 mm
- Tiefgezogene und umgebördelte Texbandstanzung, Durchmesser 8 mm
- Schienengeführte Lamellen mit wechselseitig angeordneten, verschweißten Kunststoff-Führungsnippeln in grau
- Seilgeführte Lamellen mit tiefgezogene und umgebördelte Seilstanzung, Seilführung eingerückt
- Optional mit Tageslichtlenkung, im oberen Bereich des Behanges ändert sich das Wendeverhalten der Lamellen und der raumseitige Lichteinfall für den geschlossenen Behang wird vergrößert
- Lamellen zwischen den Doppelstegen der Leiterkordel gefädelt, mit Stegleiterfixierung durch Verbindungsstanzungen an jeder Lamelle
- mit UV-stabilisiertem, witterungsbeständigem Lack einbrennlackiert
- Lamellen- Höhenausgleich unten

**Unterleiste**

Stranggepresstes Aluminiumprofil pulverbeschichtet oder in A6C0 eloxiert mit seitlichem Verschluss durch Endkappen aus Kunststoff in grau.

In zweiteiliger Ausführung, wendet mit dem gesamten Behang:

- Oberteil: als Behanglamelle in Lamellenfarbe
- Unterteil: stranggepresstes Aluminiumprofil

**Geschlossene Führungsschiene F27**

Stranggepresstes Aluminiumprofil pulverbeschichtet oder in A6C0 eloxiert mit integriertem unteren Endanschlag und geräuschkämpfender, einklipsbarer Einlegeschiene aus Kunststoff in grau, unterer Abschluss optional mit Schrägschnitt, Führungsschiene zur Montage auf Fensterrahmen schlagregendicht ausgeführt und stirnseitig bis zur Innenlichtekante einputzbar, Ansichtsbreite 27 mm, Tiefe von min. 68 mm mittels aufklipsbarer, schlagregendichter Adapterschienen bis max. 229 mm erweiterbar.

**Antriebe****Kurbelantrieb**

In die Oberschiene eingebautes, wartungsfreies Kegelradgetriebe für den Antrieb und die Wendung der Lamellen, voreingestellt mit 45° oder 90°, möglicher Einstellbereich von 30° bis 90°, links oder rechts einsetzbar, Kurbelstange mit Knickkurbel in C0 eloxiert oder weiß mit abgedichteter Gelenkplatte und Vierkantwelle.

**Antrieb E-Motor Geiger GJ56**

In die Oberschiene eingebauter geräuscharmer Mittelmotor mit Planetenradgetriebe und beidseitigem Wellenabgang für den Antrieb und die Wendung der Lamellen, wartungsfrei mit eingebauten Thermoschutz-Schalter sowie einstellbarer, mechanischer Endlagenabschaltung, Anschluss mit Hirschmannkupplung und flexiblem Anschlusskabel, Spannung 230V AC, Frequenz 50 Hz, Schutzart IP54, Drehmoment 6 Nm oder 10 Nm, Drehzahl 26 1/min, Kabelquerschnitt 4 x 0,75 mm<sup>2</sup>. Steuerung mit Auf- oder Unterputzschalter nach Wahl des Auftraggebers, für Auf- und Abbewegen sowie Wenden der Lamellen. Nicht im Einheitspreis

**Ergänzungen zur StLB HB-022+ABK-020****Ausschreibungstexte ZZZ**

Leistungsverzeichnis

gedruckt am 15.11.2023

LB-HB-022+ABK-020

Preisangaben in EUR

einkalkuliert sind das Verlegen von elektrischen Leitungen und das Versetzen der Schalter sowie das Anschließen der Motore und der Schalter.

**Farbe**

Standardfarben nach Wahl des Auftraggebers beziehen sich auf Farben, für die der Hersteller keinen Aufpreis verrechnet, gemäß Schlotterer Farbkollektion. Sonderfarben werden mit einer Aufzahlung verrechnet. Auf Anforderung des Auftraggebers werden Unterlagen über die zur Wahl stehenden Standardfarben vorgelegt. Um Farbtoleranzen in einem entsprechenden Rahmen zu gewährleisten, sind Pulver in Anlehnung der VdL-RL 10 Richtlinie (Herausgeber: Verband der deutschen Lackindustrie e. V.) zu verarbeiten. In dieser sind Toleranzen zur genormten RAL-Vorlage und die Chargenkonstanz je Farbe geregelt. Daraus resultierende visuell wahrzunehmende Farbabweichung einer Farbe zur RAL-Vorlage und zwischen den einzelnen Chargen gelten als zulässig.

**Aufzahlungen und Zubehör**

Positionen für Aufzahlungen (Az) und Zubehör beschreiben Ergänzungen/Erweiterungen/Varianten zu vorangegangenen Positionen (Leistungen) und werden nur aus dem System oder der Auswahl von Produkten des Herstellers der Grundposition angeboten bzw. ausgeführt.

**Angegebene Abmessungen**

Breite (B) = Abstand der Außenkanten der Seitenteile.  
Höhe (H) = Oberkante Blende bis Unterkante Führungsschiene.

57.S2 00 + Folgende Angaben und Anforderungen an die Art und Weise der Leistungserbringung gelten als vereinbart und sind in die Einheitspreise einkalkuliert.

**57.S2 00A + Material/Erzeugnis n.W.AN zu 57S2**

Das Verwenden nachstehend angebotener Materialien/Erzeugnisse zu den angegebenen Positionen dieser ULG wird vereinbart:

Betrifft Position(en):

Material/Erzeugnis nach Wahl des Auftragnehmers (AN).

Angeboten: (.....)

**57.S2 00B + Material/Erzeugnis Beispiel AG zu 57S2**

Das Verwenden nachstehend angebotener Materialien/Erzeugnisse zu den angegebenen Positionen dieser ULG wird vereinbart:

Betrifft Position(en):

Beispielhaftes Material/Erzeugnis:

Angeboten ist das beispielhafte oder ein Material/Erzeugnis gleichwertiger Art.

Kriterien der Gleichwertigkeit:

Angeboten: (.....)

**57.S3 + Selbsttragendes Raffstoresystem RAFF S Schacht (SCHLOTTERER)**

Version: 2023-09

Im Folgenden ist das Liefern und die Montage und/oder der Einbau von Schlotterer Raffstoresystem RAFF S beschrieben.

Raffstoresysteme und deren Kombinationen werden in der Folge kurz RAFF S genannt. RAFF S ist ein fertig vormontiertes, selbsttragendes Raffstoresystem von Schlotterer, das mittels der beiden Seitenteilzapfen auf die Führungsschienen gesteckt wird. Die Führungsschienen sind durchgehend geschlossen und werden direkt auf das Fensterelement montiert.



**Ergänzungen zur StLB HB-022+ABK-020****Ausschreibungstexte ZZZ**

Leistungsverzeichnis

gedruckt am 15.11.2023  
LB-HB-022+ABK-020 Preisangaben in EUR**RAFF S Schacht**

Raffstoresystem mit Trägerprofil aus 4 mm dicken Aluminium als U-Form stranggepresst, blank mit genieteten Seitenteilszapfen, für den Einbau in vorhandene Schächte oder Sturzkästen.

**Oberschiene (Kopfleiste)**

Oberschiene aus rollgeformten, nach unten offenen U-Profil aus verzinktem Stahl blank, Abmaße (BxH) 58 mm x 56 mm, Materialstärke 0,6 mm, Stanzungen zur Fixierung der Bandspule gegen seitliches Verschieben, Befestigung durch Kanalträger mit schwenkbarem Bügel aus verzinktem Stahl blank.

**Bandspule (Lager / Wendelager)**

Wartungsfreie, gekapselte Gleitlager mit Wenderolle und Bandspule aus Kunststoff, mit Aufzugs- und Wendefunktion, Segmentwendung zur Verhinderung der selbsttätigen Verstellung der Lamellen.

**Antriebs- und Wendewelle**

Rundwelle mit Nut aus Aluminium blank, Durchmesser 14 mm, koppelbar mittels Kupplung zum gemeinsamen Antrieb mehrerer Behänge.

**Aufzugsband**

Hochfestes, spezialbeschichtetes Polyesterband in grau, 6 mm breit, in witterungsbeständiger Ausführung, dehnungs- und schrumpfarm, bruch- und knickfest.

**Leiterkordel / Schlaufenkordel**

Leiter- bzw. Schlaufenkordel aus hochfestem, UV-beständigem Polyester in grau.

**Lamellen*****Randgebördelte Lamelle 80R***

- randgebördelte Rundlamelle aus Aluminium konvex geformt
- Lamellenbreite 80 mm, Lamellenstärke 0,44 mm, Lamellenabstand ca. 72 mm
- tiefgezogene und umgebördelte Texbandstanzung, Abmessung max. 10 mm x 6 mm
- schienengeführte Lamellen mit wechselseitig angeordneten, verschweißten Kunststoff-Führungsnippel in grau
- Lamellen zwischen den Doppelstegen der Leiterkordel gefädelt, mit Stegleiterfixierung durch Verbindungshackenstanzung an jeder 5. Lamelle
- mit UV-stabilisiertem, witterungsbeständigem Lack einbrennlackiert

***Tageslichtlamelle Retrolux 80D***

- randgebördelte Lamelle aus Aluminium mit optimierter Geometrie zur Tageslichtlenkung
- Lamellenbreite 80 mm, Lamellenstärke 0,44 mm, Lamellenabstand vorne ca. 72 mm
- eingewalzter Kunststoffkeder in der nach außen gelegenen Bördelung
- tiefgezogene und umgebördelte Texbandstanzung, Abmessung max. 10 mm x 6 mm
- schienengeführte Lamellen mit wechselseitig angeordneten, verschweißten Kunststoff-Führungsnippel in grau
- seilgeführte Lamellen mit tiefgezogenen und umgebördelten Seilstanzungen
- Lamellen mittels eingeschossenen, korrosionsbeständigen Metallhaken mit Schlaufenkordel fix verbunden
- Lamellen-Oberseitenflächen konkav geformt mit UV-stabilisiertem, witterungsbeständigem Lack in RAL 9006, RAL 9007, RAL 9016, RAL 7016 und DB703 einbrennlackiert.
- Lamellen-Unterseitenflächen konvex geformt, bei RAL 9006 ist optional zur Vermeidung von Reflexion und Blendung die Lamellen-Unterseite mit UV-stabilisiertem, witterungsbeständigem Lack in hellgrau matt (ähnlich RAL 7047) einbrennlackiert

**Ergänzungen zur StLB HB-022+ABK-020****Ausschreibungstexte ZZZ**

Leistungsverzeichnis

gedruckt am 15.11.2023

LB-HB-022+ABK-020

Preisangaben in EUR

- Lamellen bestehen aus zwei Teilstücken mit außermittiger Kantung
- äußeres, kurzes Teilstück der Lamelle zur Sonnenausblendung
- inneres, Längeres Teilstück der Lamelle zur Tageslichtlenkung
- kontinuierliche Änderung der Lamellenneigung über die Behanghöhe

**Verbundlamelle 92Z**

- Randgebördelte Verbundlamelle aus Aluminium mit Z-förmiger Geometrie
- Lamellenbreite 92 mm, Lamellenstärke 0,44 mm, Lamellenabstand ca. 82 mm
- Eingewalzter Kunststoffkeder in der nach außen gelegenen Bördelung
- Tiefgezogene und umgebördelte Texbandstanzung, Abmessungen max. 10 mm x 6 mm
- Lamellen mit wechselseitig angeordneten, verschweißten Kunststoff-Führungsnippel in grau
- Lamellen mittels eingeschossenen, korosionsbeständigen Metallhaken mit Schlaufenkordel fix verbunden
- Mit UV-stabilisiertem, witterungsbeständigem Lack einbrennlackiert

**Flachlamelle 80F**

- Rundlamelle aus Aluminium Speziallegierung konvex geformt
- Lamellenbreite 80 mm, Lamellenstärke 0,44 mm, Lamellenabstand ca. 72 mm
- Tiefgezogene und umgebördelte Texbandstanzung, Durchmesser 8 mm
- Schienengeführte Lamellen mit wechselseitig angeordneten, verschweißten Kunststoff-Führungsnippeln in grau
- Seilgeführte Lamellen mit tiefgezogene und umgebördelte Seilstanzung, Seilführung eingerückt
- Optional mit Tageslichtlenkung, im oberen Bereich des Behanges ändert sich das Wendeverhalten der Lamellen und der raumseitige Lichteinfall für den geschlossenen Behang wird vergrößert
- Lamellen zwischen den Doppelstegen der Leiterkordel gefädelt, mit Stegleiterfixierung durch Verbindungsstanzungen an jeder Lamelle
- mit UV-stabilisiertem, witterungsbeständigem Lack einbrennlackiert
- Lamellen- Höhenausgleich unten

**Unterleiste**

Stranggepresstes Aluminiumprofil pulverbeschichtet oder in A6C0 eloxiert mit seitlichem Verschluss durch Endkappen aus Kunststoff in grau.

In zweiteiliger Ausführung, wendet mit dem gesamten Behang:

- Oberteil: als Behanglamelle in Lamellenfarbe
- Unterteil: stranggepresstes Aluminiumprofil

**Geschlossene Führungsschiene F27**

Stranggepresstes Aluminiumprofil pulverbeschichtet oder in A6C0 eloxiert mit integriertem unteren Endanschlag und geräuschkämpfender, einklipsbarer Einlegeschiene aus Kunststoff in grau, unterer Abschluss optional mit Schrägschnitt, Führungsschiene zur Montage auf Fensterrahmen schlagregendicht ausgeführt und stirnseitig bis zur Innenlichtekante einputzbar, Ansichtsbreite 27 mm, Tiefe von min. 68 mm mittels aufklipsbarer, schlagregendichter Adapterschienen bis max. 229 mm erweiterbar.

**Antriebe****Antrieb E-Motor Geiger GJ56**

In die Oberschiene eingebauter geräuscharmer Mittelmotor mit Planetenradgetriebe und beidseitigem Wellenabgang für den Antrieb und die Wendung der Lamellen, wartungsfrei mit eingebauten Thermoschutz-Schalter sowie einstellbarer, mechanischer Endlagenabschaltung, Anschluss mit Hirschmannkupplung und flexiblem Anschlusskabel, Spannung 230V AC, Frequenz 50 Hz, Schutzart IP54, Drehmoment 6 Nm oder 10 Nm, Drehzahl 26 1/min, Kabelquerschnitt 4 x 0,75 mm<sup>2</sup>. Steuerung mit Auf- oder Unterputzschalter nach Wahl des

**Ergänzungen zur StLB HB-022+ABK-020****Ausschreibungstexte ZZZ**

Leistungsverzeichnis

gedruckt am 15.11.2023

LB-HB-022+ABK-020

Preisangaben in EUR

Auftraggebers, für Auf- und Abbewegen sowie Wenden der Lamellen. Nicht im Einheitspreis einkalkuliert sind das Verlegen von elektrischen Leitungen und das Versetzen der Schalter sowie das Anschließen der Motore und der Schalter.

**Farbe**

Standardfarben nach Wahl des Auftraggebers beziehen sich auf Farben, für die der Hersteller keinen Aufpreis verrechnet, gemäß Schlotterer Farbkollektion. Sonderfarben werden mit einer Aufzahlung verrechnet. Auf Anforderung des Auftraggebers werden Unterlagen über die zur Wahl stehenden Standardfarben vorgelegt. Um Farbtoleranzen in einem entsprechenden Rahmen zu gewährleisten, sind Pulver in Anlehnung der VdL-RL 10 Richtlinie (Herausgeber: Verband der deutschen Lackindustrie e. V.) zu verarbeiten. In dieser sind Toleranzen zur genormten RAL-Vorlage und die Chargenkonstanz je Farbe geregelt. Daraus resultierende visuell wahrzunehmende Farbabweichung einer Farbe zur RAL-Vorlage und zwischen den einzelnen Chargen gelten als zulässig.

**Aufzahlungen und Zubehör**

Positionen für Aufzahlungen (Az) und Zubehör beschreiben Ergänzungen/Erweiterungen/Varianten zu vorangegangenen Positionen (Leistungen) und werden nur aus dem System oder der Auswahl von Produkten des Herstellers der Grundposition angeboten bzw. ausgeführt.

**Angegebene Abmessungen**

Breite (B) = Abstand der Außenkanten der Seitenteile.

Höhe (H) = Oberkante Trägerprofil bis Unterkante Führungsschiene.

57.S3 00 + Folgende Angaben und Anforderungen an die Art und Weise der Leistungserbringung gelten als vereinbart und sind in die Einheitspreise einkalkuliert.

**57.S3 00A + Material/Erzeugnis n.W.AN zu 57S3**

Das Verwenden nachstehend angebotener Materialien/Erzeugnisse zu den angegebenen Positionen dieser ULG wird vereinbart:

Betrifft Position(en):

Material/Erzeugnis nach Wahl des Auftragnehmers (AN).

Angeboten: (.....)

**57.S3 00B + Material/Erzeugnis Beispiel AG zu 57S3**

Das Verwenden nachstehend angebotener Materialien/Erzeugnisse zu den angegebenen Positionen dieser ULG wird vereinbart:

Betrifft Position(en):

Beispielhaftes Material/Erzeugnis:

Angeboten ist das beispielhafte oder ein Material/Erzeugnis gleichwertiger Art.

Kriterien der Gleichwertigkeit:

Angeboten: (.....)

**57.S4 + Fassaden Raffstoresystem RAFF A Blende (SCHLOTTERER)**

Version: 2023-09

Im Folgenden ist das Liefern und die Montage und/oder der Einbau von Schlotterer Raffstoresystem RAFF A beschrieben.

Raffstoresysteme und deren Kombinationen werden in der Folge kurz RAFF A genannt. RAFF A ist ein fertig vormontiertes, selbsttragendes Raffstoresystem von Schlotterer, das mittels der beiden Seitenteilzapfen auf die Führungsschienen gesteckt wird. Die Führungsschienen werden über die Distanzfüße direkt auf die Fassade montiert.

**Ergänzungen zur StLB HB-022+ABK-020****Ausschreibungstexte ZZZ**

Leistungsverzeichnis

gedruckt am 15.11.2023  
LB-HB-022+ABK-020 Preisangaben in EUR**RAFF A Blende**

Raffstoresystem mit Sichtblende aus 2 mm dicken Aluminiumblech als U-Form gekantet und pulverbeschichtet mit eingeschweißten Seitenteilen. Blendentiefe 151 mm, Blendenhöhe je nach Beschattungshöhe 190 mm, 220 mm, 260 mm oder 300 mm.

**Oberschiene (Kopfleiste)**

Oberschiene aus rollgeformten, nach unten offenen U-Profil aus verzinktem Stahl blank, Abmaße (BxH) 58 mm x 56 mm, Materialstärke 0,6 mm, Stanzungen zur Fixierung der Bandspule gegen seitliches Verschieben, Befestigung durch Kanalträger mit schwenkbarem Bügel aus verzinktem Stahl blank.

**Bandspule (Lager / Wendelager)**

Wartungsfreie, gekapselte Gleitlager mit Wenderolle und Bandspule aus Kunststoff, mit Aufzugs- und Wendefunktion, Segmentwendung zur Verhinderung der selbsttätigen Verstellung der Lamellen.

**Antriebs- und Wendewelle**

Rundwelle mit Nut aus Aluminium blank, Durchmesser 14 mm, koppelbar mittels Kupplung zum gemeinsamen Antrieb mehrerer Behänge.

**Aufzugsband**

Hochfestes, spezialbeschichtetes Polyesterband in grau, 6 mm breit, in witterungsbeständiger Ausführung, dehnungs- und schrumpfarm, bruch- und knickfest.

**Leiterkordel / Schlaufenkordel**

Leiter- bzw. Schlaufenkordel aus hochfestem, UV-beständigem Polyester in grau.

**Lamellen*****Randgebördelte Lamelle 80R***

- randgebördelte Rundlamelle aus Aluminium konvex geformt
- Lamellenbreite 80 mm, Lamellenstärke 0,44 mm, Lamellenabstand ca. 72 mm
- tiefgezogene und umgebördelte Texbandstanzung, Abmessung max. 10 mm x 6 mm
- schienengeführte Lamellen mit wechselseitig angeordneten, verschweißten Kunststoff-Führungsnippel in grau
- Lamellen zwischen den Doppelstegen der Leiterkordel gefädelt, mit Stegleiterfixierung durch Verbindungshackenstanzung an jeder 5. Lamelle
- mit UV-stabilisiertem, witterungsbeständigem Lack einbrennlackiert

***Tageslichtlamelle Retrolux 80D***

- randgebördelte Lamelle aus Aluminium mit optimierter Geometrie zur Tageslichtlenkung
- Lamellenbreite 80 mm, Lamellenstärke 0,44 mm, Lamellenabstand vorne ca. 72 mm
- eingewalzter Kunststoffkeder in der nach außen gelegenen Bördelung
- tiefgezogene und umgebördelte Texbandstanzung, Abmessung max. 10 mm x 6 mm
- schienengeführte Lamellen mit wechselseitig angeordneten, verschweißten Kunststoff-Führungsnippel in grau
- seilgeführte Lamellen mit tiefgezogenen und umgebördelten Seilstanzungen
- Lamellen mittels eingeschossenen, korrosionsbeständigen Metallhaken mit Schlaufenkordel fix verbunden
- Lamellen-Oberseitenflächen konkav geformt mit UV-stabilisiertem, witterungsbeständigem Lack in RAL 9006, RAL 9007, RAL 9016, RAL 7016 und DB703 einbrennlackiert.
- Lamellen-Unterseitenflächen konvex geformt, bei RAL 9006 ist optional zur Vermeidung von Reflexion und Blendung die Lamellen-Unterseite mit UV-stabilisiertem,

**Ergänzungen zur StLB HB-022+ABK-020****Ausschreibungstexte ZZZ**

Leistungsverzeichnis

gedruckt am 15.11.2023

LB-HB-022+ABK-020

Preisangaben in EUR

- witterungsbeständigem Lack in hellgrau matt (ähnlich RAL 7047) einbrennlackiert
- Lamellen bestehen aus zwei Teilstücken mit außermittiger Kantung
  - äußeres, kurzes Teilstück der Lamelle zur Sonnenausblendung
  - inneres, Längeres Teilstück der Lamelle zur Tageslichtlenkung
  - kontinuierliche Änderung der Lamellenneigung über die Behanghöhe

**Verbundlamelle 92Z**

- Randgebördelte Verbundlamelle aus Aluminium mit Z-förmiger Geometrie
- Lamellenbreite 92 mm, Lamellenstärke 0,44 mm, Lamellenabstand ca. 82 mm
- Eingewalzter Kunststoffkeder in der nach außen gelegenen Bördelung
- Tiefgezogene und umgebördelte Texbandstanzung, Abmessungen max. 10 mm x 6 mm
- Lamellen mit wechselseitig angeordneten, verschweißten Kunststoff-Führungsnippel in grau
- Lamellen mittels eingeschossenen, korosionsbeständigen Metallhaken mit Schlaufenkordel fix verbunden
- Mit UV-stabilisiertem, witterungsbeständigem Lack einbrennlackiert

**Flachlamelle 80F**

- Rundlamelle aus Aluminium Speziallegierung konvex geformt
- Lamellenbreite 80 mm, Lamellenstärke 0,44 mm, Lamellenabstand ca. 72 mm
- Tiefgezogene und umgebördelte Texbandstanzung, Durchmesser 8 mm
- Schienengeführte Lamellen mit wechselseitig angeordneten, verschweißten Kunststoff-Führungsnippeln in grau
- Seilgeführte Lamellen mit tiefgezogene und umgebördelte Seilstanzung, Seilführung eingerückt
- Optional mit Tageslichtlenkung, im oberen Bereich des Behanges ändert sich das Wendeverhalten der Lamellen und der raumseitige Lichteinfall für den geschlossenen Behang wird vergrößert
- Lamellen zwischen den Doppelstegen der Leiterkordel gefädelt, mit Stegleiterfixierung durch Verbindungsstanzungen an jeder Lamelle
- mit UV-stabilisiertem, witterungsbeständigem Lack einbrennlackiert
- Lamellen- Höhenausgleich unten

**Unterleiste**

Stranggepresstes Aluminiumprofil pulverbeschichtet oder in A6C0 eloxiert mit seitlichem Verschluss durch Endkappen aus Kunststoff in grau.

In zweiteiliger Ausführung, wendet mit dem gesamten Behang:

- Oberteil: als Behanglamelle in Lamellenfarbe
- Unterteil: stranggepresstes Aluminiumprofil

**Führungsschienen****Führungsschiene mit Abstandhalter F30A**

Stranggepresstes Aluminium (C-Profil) pulverbeschichtet oder in A6C0 eloxiert mit integriertem, unteren Endanschlag und geräuschkämpfender, einklipsbarer Einlegeschiene aus Kunststoff in grau. Abmaß (BxH) 30 mm x 48 mm, Abstandhalter aus Aluminium, pulverbeschichtet.

**Führungsschiene mit Abstandhalter F56A**

Stranggepresstes Aluminium (H-Profil) pulverbeschichtet oder in A6C0 eloxiert mit integriertem, unteren Endanschlag und geräuschkämpfender, einklipsbarer Einlegeschiene aus Kunststoff in grau. Abmaß (BxH) 56 mm x 48 mm, Abstandhalter aus Aluminium, pulverbeschichtet.

**Antrieb E-Motor Geiger GJ56**

In die Oberschiene eingebauter geräuscharmer Mittelmotor mit Planetenradgetriebe und beidseitigem Wellenabgang für den Antrieb und die Wendung der Lamellen, wartungsfrei mit

**Ergänzungen zur StLB HB-022+ABK-020****Ausschreibungstexte ZZZ**

Leistungsverzeichnis

gedruckt am 15.11.2023

LB-HB-022+ABK-020

Preisangaben in EUR

eingebauten Thermoschutz-Schalter sowie einstellbarer, mechanischer Endlagenabschaltung, Anschluss mit Hirschmannkupplung und flexiblen Anschlusskabel, Spannung 230V AC, Frequenz 50 Hz, Schutzart IP54, Drehmoment 6 Nm oder 10 Nm, Drehzahl 26 1/min, Kabelquerschnitt 4 x 0,75 mm<sup>2</sup>. Steuerung mit Auf- oder Unterputzschalter nach Wahl des Auftraggebers, für Auf- und Abbewegen sowie Wenden der Lamellen. Nicht im Einheitspreis einkalkuliert sind das Verlegen von elektrischen Leitungen und das Versetzen der Schalter sowie das Anschließen der Motore und der Schalter.

**Farbe**

Standardfarben nach Wahl des Auftraggebers beziehen sich auf Farben, für die der Hersteller keinen Aufpreis verrechnet, gemäß Schlotterer Farbkollektion. Sonderfarben werden mit einer Aufzahlung verrechnet. Auf Anforderung des Auftraggebers werden Unterlagen über die zur Wahl stehenden Standardfarben vorgelegt. Um Farbtoleranzen in einem entsprechenden Rahmen zu gewährleisten, sind Pulver in Anlehnung der VdL-RL 10 Richtlinie (Herausgeber: Verband der deutschen Lackindustrie e. V.) zu verarbeiten. In dieser sind Toleranzen zur genormten RAL-Vorlage und die Chargenkonstanz je Farbe geregelt. Daraus resultierende visuell wahrzunehmende Farbabweichung einer Farbe zur RAL-Vorlage und zwischen den einzelnen Chargen gelten als zulässig.

**Aufzahlungen und Zubehör**

Positionen für Aufzahlungen (Az) und Zubehör beschreiben Ergänzungen/Erweiterungen/Varianten zu vorangegangenen Positionen (Leistungen) und werden nur aus dem System oder der Auswahl von Produkten des Herstellers der Grundposition angeboten bzw. ausgeführt.

**Angegebene Abmessungen**

Breite (B) = Abstand der Außenkanten der Seitenteile.  
Höhe (H) = Oberkante Blende bis Unterkante Führungsschiene.

57.S4 00 + Folgende Angaben und Anforderungen an die Art und Weise der Leistungserbringung gelten als vereinbart und sind in die Einheitspreise einkalkuliert.

**57.S4 00A + Material/Erzeugnis n.W.AN zu 57S4**

Das Verwenden nachstehend angebotener Materialien/Erzeugnisse zu den angegebenen Positionen dieser ULG wird vereinbart:

Betrifft Position(en):   
Material/Erzeugnis nach Wahl des Auftragnehmers (AN).  
Angeboten: ()

**57.S4 00B + Material/Erzeugnis Beispiel AG zu 57S4**

Das Verwenden nachstehend angebotener Materialien/Erzeugnisse zu den angegebenen Positionen dieser ULG wird vereinbart:

Betrifft Position(en):   
Beispielhaftes Material/Erzeugnis:   
Angeboten ist das beispielhafte oder ein Material/Erzeugnis gleichwertiger Art.  
Kriterien der Gleichwertigkeit:   
Angeboten: ()

**57.S5 + Fassaden Raffstoresystem RAFF A Schacht (SCHLOTTERER)**

Version: 2023-09

Im Folgenden ist das Liefern und die Montage und/oder der Einbau von Schlotterer Raffstoresystem RAFF A beschrieben.

Raffstoresysteme und deren Kombinationen werden in der Folge kurz RAFF A genannt. RAFF A

**Ergänzungen zur StLB HB-022+ABK-020****Ausschreibungstexte ZZZ**

Leistungsverzeichnis

gedruckt am 15.11.2023

LB-HB-022+ABK-020

Preisangaben in EUR

ist ein fertig vormontiertes, selbsttragendes Raffstoresystem von Schlotterer, das mittels der beiden Seitenteilzapfen auf die Führungsschienen gesteckt wird. Die Führungsschienen werden über die Distanzfüße direkt auf die Fassade montiert.

**RAFF A Schacht**

Raffstoresystem mit Trägerprofil aus 4 mm dicken Aluminium als U-Form stranggepresst, blank mit genieteten Seitenteilzapfen, für den Einbau in vorhandene Schächte oder Sturzkästen.

**Oberschiene (Kopfleiste)**

Oberschiene aus rollgeformten, nach unten offenen U-Profil aus verzinktem Stahl blank, Abmaße (BxH) 58 mm x 56 mm, Materialstärke 0,6 mm, Stanzungen zur Fixierung der Bandspule gegen seitliches Verschieben, Befestigung durch Kanalträger mit schwenkbarem Bügel aus verzinktem Stahl blank.

**Bandspule (Lager / Wendelager)**

Wartungsfreie, gekapselte Gleitlager mit Wenderolle und Bandspule aus Kunststoff, mit Aufzugs- und Wendefunktion, Segmentwendung zur Verhinderung der selbsttätigen Verstellung der Lamellen.

**Antriebs- und Wendewelle**

Rundwelle mit Nut aus Aluminium blank, Durchmesser 14 mm, koppelbar mittels Kupplung zum gemeinsamen Antrieb mehrerer Behänge.

**Aufzugsband**

Hochfestes, spezialbeschichtetes Polyesterband in grau, 6 mm breit, in witterungsbeständiger Ausführung, dehnungs- und schrumpfarm, bruch- und knickfest.

**Leiterkordel / Schlaufenkordel**

Leiter- bzw. Schlaufenkordel aus hochfestem, UV-beständigem Polyester in grau.

**Lamellen*****Randgebördelte Lamelle 80R***

- randgebördelte Rundlamelle aus Aluminium konvex geformt
- Lamellenbreite 80 mm, Lamellenstärke 0,44 mm, Lamellenabstand ca. 72 mm
- tiefgezogene und umgebördelte Texbandstanzung, Abmessung max. 10 mm x 6 mm
- schienengeführte Lamellen mit wechselseitig angeordneten, verschweißten Kunststoff-Führungsnippel in grau
- Lamellen zwischen den Doppelstegen der Leiterkordel gefädelt, mit Stegleiterfixierung durch Verbindungshackenstanzung an jeder 5. Lamelle
- mit UV-stabilisiertem, witterungsbeständigem Lack einbrennlackiert

***Tageslichtlamelle Retrolux 80D***

- randgebördelte Lamelle aus Aluminium mit optimierter Geometrie zur Tageslichtlenkung
- Lamellenbreite 80 mm, Lamellenstärke 0,44 mm, Lamellenabstand vorne ca. 72 mm
- eingewalzter Kunststoffkeder in der nach außen gelegenen Bördelung
- tiefgezogene und umgebördelte Texbandstanzung, Abmessung max. 10 mm x 6 mm
- schienengeführte Lamellen mit wechselseitig angeordneten, verschweißten Kunststoff-Führungsnippel in grau
- seilgeführte Lamellen mit tiefgezogenen und umgebördelten Seilstanzungen
- Lamellen mittels eingeschossenen, korrosionsbeständigen Metallhaken mit Schlaufenkordel fix verbunden
- Lamellen-Oberseitenflächen konkav geformt mit UV-stabilisiertem, witterungsbeständigem

**Ergänzungen zur StLB HB-022+ABK-020****Ausschreibungstexte ZZZ**

Leistungsverzeichnis

gedruckt am 15.11.2023

LB-HB-022+ABK-020

Preisangaben in EUR

- Lack in RAL 9006, RAL 9007, RAL 9016, RAL 7016 und DB703 einbrennlackiert.
- Lamellen-Unterseitenflächen konvex geformt, bei RAL 9006 ist optional zur Vermeidung von Reflexion und Blendung die Lamellen-Unterseite mit UV-stabilisiertem, witterungsbeständigem Lack in hellgrau matt (ähnlich RAL 7047) einbrennlackiert
  - Lamellen bestehen aus zwei Teilstücken mit außermittiger Kantung
  - äußeres, kurzes Teilstück der Lamelle zur Sonnenausblendung
  - inneres, Längeres Teilstück der Lamelle zur Tageslichtlenkung
  - kontinuierliche Änderung der Lamellenneigung über die Behanghöhe

**Verbundlamelle 92Z**

- Randgebördelte Verbundlamelle aus Aluminium mit Z-förmiger Geometrie
- Lamellenbreite 92 mm, Lamellenstärke 0,44 mm, Lamellenabstand ca. 82 mm
- Eingewalzter Kunststoffkeder in der nach außen gelegenen Bördelung
- Tiefgezogene und umgebördelte Texbandstanzung, Abmessungen max. 10 mm x 6 mm
- Lamellen mit wechselseitig angeordneten, verschweißten Kunststoff-Führungsnippel in grau
- Lamellen mittels eingeschossenen, korosionsbeständigen Metallhaken mit Schlaufenkordel fix verbunden
- Mit UV-stabilisiertem, witterungsbeständigem Lack einbrennlackiert

**Flachlamelle 80F**

- Rundlamelle aus Aluminium Speziallegierung konvex geformt
- Lamellenbreite 80 mm, Lamellenstärke 0,44 mm, Lamellenabstand ca. 72 mm
- Tiefgezogene und umgebördelte Texbandstanzung, Durchmesser 8 mm
- Schienengeführte Lamellen mit wechselseitig angeordneten, verschweißten Kunststoff-Führungsnippeln in grau
- Seilgeführte Lamellen mit tiefgezogene und umgebördelte Seilstanzung, Seilführung eingerückt
- Optional mit Tageslichtlenkung, im oberen Bereich des Behanges ändert sich das Wendeverhalten der Lamellen und der raumseitige Lichteinfall für den geschlossenen Behang wird vergrößert
- Lamellen zwischen den Doppelstegen der Leiterkordel gefädelt, mit Stegleiterfixierung durch Verbindungsstanzungen an jeder Lamelle
- mit UV-stabilisiertem, witterungsbeständigem Lack einbrennlackiert
- Lamellen- Höhenausgleich unten

**Unterleiste**

Stranggepresstes Aluminiumprofil pulverbeschichtet oder in A6C0 eloxiert mit seitlichem Verschluss durch Endkappen aus Kunststoff in grau.

In zweiteiliger Ausführung, wendet mit dem gesamten Behang:

- Oberteil: als Behanglamelle in Lamellenfarbe
- Unterteil: stranggepresstes Aluminiumprofil

**Führungsschienen****Führungsschiene mit Abstandhalter F30A**

Stranggepresstes Aluminium (C-Profil) pulverbeschichtet oder in A6C0 eloxiert mit integriertem, unteren Endanschlag und geräuschkämpfender, einklipsbarer Einlegeschiene aus Kunststoff in grau. Abmaß (BxH) 30 mm x 48 mm, Abstandhalter aus Aluminium, pulverbeschichtet.

**Führungsschiene mit Abstandhalter F56A**

Stranggepresstes Aluminium (H-Profil) pulverbeschichtet oder in A6C0 eloxiert mit integriertem, unteren Endanschlag und geräuschkämpfender, einklipsbarer Einlegeschiene aus Kunststoff in grau. Abmaß (BxH) 56 mm x 48 mm, Abstandhalter aus Aluminium, pulverbeschichtet.



**Ergänzungen zur StLB HB-022+ABK-020****Ausschreibungstexte ZZZ**

Leistungsverzeichnis

gedruckt am 15.11.2023  
LB-HB-022+ABK-020 Preisangaben in EUR**Antrieb E-Motor Geiger GJ56**

In die Oberschiene eingebauter geräuscharmer Mittelmotor mit Planetenradgetriebe und beidseitigem Wellenabgang für den Antrieb und die Wendung der Lamellen, wartungsfrei mit eingebauten Thermoschutz-Schalter sowie einstellbarer, mechanischer Endlagenabschaltung, Anschluss mit Hirschmannkupplung und flexiblem Anschlusskabel, Spannung 230V AC, Frequenz 50 Hz, Schutzart IP54, Drehmoment 6 Nm oder 10 Nm, Drehzahl 26 1/min, Kabelquerschnitt 4 x 0,75 mm<sup>2</sup>. Steuerung mit Auf- oder Unterputzschalter nach Wahl des Auftraggebers, für Auf- und Abbewegen sowie Wenden der Lamellen. Nicht im Einheitspreis einkalkuliert sind das Verlegen von elektrischen Leitungen und das Versetzen der Schalter sowie das Anschließen der Motore und der Schalter.

**Farbe**

Standardfarben nach Wahl des Auftraggebers beziehen sich auf Farben, für die der Hersteller keinen Aufpreis verrechnet, gemäß Schlotterer Farbkollektion. Sonderfarben werden mit einer Aufzahlung verrechnet. Auf Anforderung des Auftraggebers werden Unterlagen über die zur Wahl stehenden Standardfarben vorgelegt. Um Farbtoleranzen in einem entsprechenden Rahmen zu gewährleisten, sind Pulver in Anlehnung der VdL-RL 10 Richtlinie (Herausgeber: Verband der deutschen Lackindustrie e. V.) zu verarbeiten. In dieser sind Toleranzen zur genormten RAL-Vorlage und die Chargenkonstanz je Farbe geregelt. Daraus resultierende visuell wahrzunehmende Farbabweichung einer Farbe zur RAL-Vorlage und zwischen den einzelnen Chargen gelten als zulässig.

**Aufzahlungen und Zubehör**

Positionen für Aufzahlungen (Az) und Zubehör beschreiben Ergänzungen/Erweiterungen/Varianten zu vorangegangenen Positionen (Leistungen) und werden nur aus dem System oder der Auswahl von Produkten des Herstellers der Grundposition angeboten bzw. ausgeführt.

**Angegebene Abmessungen**

Breite (B) = Abstand der Außenkanten der Seitenteile.  
Höhe (H) = Oberkante Trägerprofil bis Unterkante Führungsschiene.

57.S5 00 + Folgende Angaben und Anforderungen an die Art und Weise der Leistungserbringung gelten als vereinbart und sind in die Einheitspreise einkalkuliert.

**57.S5 00A + Material/Erzeugnis n.W.AN zu 57S5**

Das Verwenden nachstehend angebotener Materialien/Erzeugnisse zu den angegebenen Positionen dieser ULG wird vereinbart:

Betrifft Position(en):   
Material/Erzeugnis nach Wahl des Auftragnehmers (AN).  
Angeboten: (.....)

**57.S5 00B + Material/Erzeugnis Beispiel AG zu 57S5**

Das Verwenden nachstehend angebotener Materialien/Erzeugnisse zu den angegebenen Positionen dieser ULG wird vereinbart:

Betrifft Position(en):   
Beispielhaftes Material/Erzeugnis:   
Angeboten ist das beispielhafte oder ein Material/Erzeugnis gleichwertiger Art.  
Kriterien der Gleichwertigkeit:   
Angeboten: (.....)

**57.S6 + Raffstoresystem RAFF C Kit m.Führungsschienen (SCHLOTTERER)**

Version: 2023-09

**Ergänzungen zur StLB HB-022+ABK-020****Ausschreibungstexte ZZZ**

Leistungsverzeichnis

gedruckt am 15.11.2023

LB-HB-022+ABK-020

Preisangaben in EUR

Im Folgenden ist das Liefern und die Montage und/oder der Einbau von Schlotterer Raffstoresystem RAFF C Kit beschrieben.

Raffstoresysteme und deren Kombinationen werden in der Folge kurz RAFF C Kit genannt. RAFF C Kit ist ein Raffstoresystem von Schlotterer, dass mittels Kanalträger nach oben befestigt wird. Die Lamellenführungen werden direkt auf das Fensterelement montiert.

**RAFF C Kit**

Raffstoresystem ohne Blende, für den Einbau in der Leibung oder vor der Fassade, in vorhandene Schächte und/oder Sturzkästen.

**Oberschiene (Kopfleiste)**

Oberschiene aus rollgeformten, nach unten offenen U-Profil aus verzinktem Stahl blank, Abmaße (BxH) 58 mm x 56 mm, Materialstärke 0,6 mm, Stanzungen zur Fixierung der Bandspule gegen seitliches Verschieben, Befestigung durch Kanalträger mit schwenkbarem Bügel aus verzinktem Stahl blank.

**Bandspule (Lager / Wendelager)**

Wartungsfreie, gekapselte Gleitlager mit Wenderolle und Bandspule aus Kunststoff, mit Aufzugs- und Wendefunktion, Segmentwendung zur Verhinderung der selbsttätigen Verstellung der Lamellen.

**Antriebs- und Wendewelle**

Rundwelle mit Nut aus Aluminium blank, Durchmesser 14 mm, koppelbar mittels Kupplung zum gemeinsamen Antrieb mehrerer Behänge.

**Aufzugsband**

Hochfestes, spezialbeschichtetes Polyesterband in grau, 6 mm breit, in witterungsbeständiger Ausführung, dehnungs- und schrumpfarm, bruch- und knickfest.

**Leiterkordel / Schlaufenkordel**

Leiter- bzw. Schlaufenkordel aus hochfestem, UV-beständigem Polyester in grau.

**Lamellen*****Randgebördelte Lamelle 80R***

- randgebördelte Rundlamelle aus Aluminium konvex geformt
- Lamellenbreite 80 mm, Lamellenstärke 0,44 mm, Lamellenabstand ca. 72 mm
- tiefgezogene und umgebördelte Texbandstanzung, Abmessung max. 10 mm x 6 mm
- schienengeführte Lamellen mit wechselseitig angeordneten, verschweißten Kunststoff-Führungsnippel in grau
- Lamellen zwischen den Doppelstegen der Leiterkordel gefädelt, mit Stegleiterfixierung durch Verbindungshackenstanzung an jeder 5. Lamelle
- mit UV-stabilisiertem, witterungsbeständigem Lack einbrennlackiert

***Tageslichtlamelle Retrolux 80D***

- randgebördelte Lamelle aus Aluminium mit optimierter Geometrie zur Tageslichtlenkung
- Lamellenbreite 80 mm, Lamellenstärke 0,44 mm, Lamellenabstand vorne ca. 72 mm
- eingewalzter Kunststoffkeder in der nach außen gelegenen Bördelung
- tiefgezogene und umgebördelte Texbandstanzung, Abmessung max. 10 mm x 6 mm
- schienengeführte Lamellen mit wechselseitig angeordneten, verschweißten Kunststoff-Führungsnippel in grau
- seilgeführte Lamellen mit tiefgezogenen und umgebördelten Seilstanzungen

**Ergänzungen zur StLB HB-022+ABK-020****Ausschreibungstexte ZZZ**

Leistungsverzeichnis

gedruckt am 15.11.2023

LB-HB-022+ABK-020

Preisangaben in EUR

- Lamellen mittels eingeschossenen, korrosionsbeständigen Metallhaken mit Schlaufenkordel fix verbunden
- Lamellen-Oberseitenflächen konkav geformt mit UV-stabilisiertem, witterungsbeständigem Lack in RAL 9006, RAL 9007, RAL 9016, RAL 7016 und DB703 einbrennlackiert.
- Lamellen-Unterseitenflächen konvex geformt, bei RAL 9006 ist optional zur Vermeidung von Reflexion und Blendung die Lamellen-Unterseite mit UV-stabilisiertem, witterungsbeständigem Lack in hellgrau matt (ähnlich RAL 7047) einbrennlackiert
- Lamellen bestehen aus zwei Teilstücken mit außermittiger Kantung
- äußeres, kurzes Teilstück der Lamelle zur Sonnenausblendung
- inneres, Längeres Teilstück der Lamelle zur Tageslichtlenkung
- kontinuierliche Änderung der Lamellenneigung über die Behanghöhe

**Verbundlamelle 92Z**

- Randgebördelte Verbundlamelle aus Aluminium mit Z-förmiger Geometrie
- Lamellenbreite 92 mm, Lamellenstärke 0,44 mm, Lamellenabstand ca. 82 mm
- Eingewalzter Kunststoffkeder in der nach außen gelegenen Bördelung
- Tiefgezogene und umgebördelte Texbandstanzung, Abmessungen max. 10 mm x 6 mm
- Lamellen mit wechselseitig angeordneten, verschweißten Kunststoff-Führungsnippel in grau
- Lamellen mittels eingeschossenen, korrosionsbeständigen Metallhaken mit Schlaufenkordel fix verbunden
- Mit UV-stabilisiertem, witterungsbeständigem Lack einbrennlackiert

**Flachlamelle 60F**

- Rundlamelle aus Aluminium Speziallegierung konvex geformt
- Lamellenbreite 60 mm, Lamellenstärke 0,44 mm, Lamellenabstand ca. 52 mm
- Tiefgezogene und umgebördelte Texbandstanzung, Durchmesser 8 mm
- Schienengeführte Lamellen mit wechselseitig angeordneten, verschweißten Kunststoff-Führungsnippeln in grau
- Seilgeführte Lamellen mit tiefgezogene und umgebördelte Seilstanzung, Seilführung eingerückt
- Optional mit Tageslichtlenkung, im oberen Bereich des Behanges ändert sich das Wendeverhalten der Lamellen und der raumseitige Lichteinfall für den geschlossenen Behang wird vergrößert
- Lamellen zwischen den Doppelstegen der Leiterkordel gefädelt, mit Stegleiterfixierung durch Verbindungsstanzungen an jeder Lamelle
- mit UV-stabilisiertem, witterungsbeständigem Lack einbrennlackiert
- Lamellen- Höhenausgleich unten

**Flachlamelle 80F**

- Rundlamelle aus Aluminium Speziallegierung konvex geformt
- Lamellenbreite 80 mm, Lamellenstärke 0,44 mm, Lamellenabstand ca. 72 mm
- Tiefgezogene und umgebördelte Texbandstanzung, Durchmesser 8 mm
- Schienengeführte Lamellen mit wechselseitig angeordneten, verschweißten Kunststoff-Führungsnippeln in grau
- Seilgeführte Lamellen mit tiefgezogene und umgebördelte Seilstanzung, Seilführung eingerückt
- Optional mit Tageslichtlenkung, im oberen Bereich des Behanges ändert sich das Wendeverhalten der Lamellen und der raumseitige Lichteinfall für den geschlossenen Behang wird vergrößert
- Lamellen zwischen den Doppelstegen der Leiterkordel gefädelt, mit Stegleiterfixierung durch Verbindungsstanzungen an jeder Lamelle
- mit UV-stabilisiertem, witterungsbeständigem Lack einbrennlackiert
- Lamellen- Höhenausgleich unten

**Unterleiste**

Stranggepresstes Aluminiumprofil pulverbeschichtet oder in A6C0 eloxiert mit seitlichem Verschluss durch Endkappen aus Kunststoff in grau.

**Ergänzungen zur StLB HB-022+ABK-020****Ausschreibungstexte ZZZ**

Leistungsverzeichnis

gedruckt am 15.11.2023  
LB-HB-022+ABK-020 Preisangaben in EUR

In zweiteiliger Ausführung, wendet mit dem gesamten Behang:

- Oberteil: als Behanglamelle in Lamellenfarbe
- Unterteil: stranggepresstes Aluminiumprofil

**Führungsschiene mit Abstandhalter F23F**

Stranggepresstes Aluminium (C-Profil) pulverbeschichtet oder in A6C0 eloxiert mit integriertem, unteren Endanschlag und geräuschkämpfender Kunststoffkeder in grau, optional mit einer in die Oberschiene (Kopfleiste) seitlich eingebaute Führungsschienehalterung aus Kunststoff in grau (oberer Abstandhalter entfällt). Abmaß (BxH) 23 mm x 24 mm, zweiteilige Abstandhalter aus Aluminium, pulverbeschichtet mit Verstellbereich von +/- 10 mm.

**Antriebe*****Kurbelantrieb***

In die Oberschiene eingebautes, wartungsfreies Kegelradgetriebe für den Antrieb und die Wendung der Lamellen, voreingestellt mit 45° oder 90°, möglicher Einstellbereich von 30° bis 90°, links oder rechts einsetzbar, Kurbelstange mit Knickkurbel in C0 eloxiert oder weiß mit abgedichteter Gelenkplatte und Vierkantwelle.

***Antrieb E-Motor Geiger GJ56***

In die Oberschiene eingebauter geräuscharmer Mittelmotor mit Planetenradgetriebe und beidseitigem Wellenabgang für den Antrieb und die Wendung der Lamellen, wartungsfrei mit eingebauten Thermoschutz-Schalter sowie einstellbarer, mechanischer Endlagenabschaltung, Anschluss mit Hirschmannkupplung und flexiblem Anschlusskabel, Spannung 230V AC, Frequenz 50 Hz, Schutzart IP54, Drehmoment 6 Nm oder 10 Nm, Drehzahl 26 1/min, Kabelquerschnitt 4 x 0,75 mm<sup>2</sup>. Steuerung mit Auf- oder Unterputzschalter nach Wahl des Auftraggebers, für Auf- und Abbewegen sowie Wenden der Lamellen. Nicht im Einheitspreis einkalkuliert sind das Verlegen von elektrischen Leitungen und das Versetzen der Schalter sowie das Anschließen der Motore und der Schalter.

**Farbe**

Standardfarben nach Wahl des Auftraggebers beziehen sich auf Farben, für die der Hersteller keinen Aufpreis verrechnet, gemäß Schlotterer Farbkollektion. Sonderfarben werden mit einer Aufzahlung verrechnet. Auf Anforderung des Auftraggebers werden Unterlagen über die zur Wahl stehenden Standardfarben vorgelegt. Um Farbtoleranzen in einem entsprechenden Rahmen zu gewährleisten, sind Pulver in Anlehnung der VdL-RL 10 Richtlinie (Herausgeber: Verband der deutschen Lackindustrie e. V.) zu verarbeiten. In dieser sind Toleranzen zur genormten RAL-Vorlage und die Chargenkonstanz je Farbe geregelt. Daraus resultierende visuell wahrzunehmende Farbabweichung einer Farbe zur RAL-Vorlage und zwischen den einzelnen Chargen gelten als zulässig.

**Aufzahlungen und Zubehör**

Positionen für Aufzahlungen (Az) und Zubehör beschreiben Ergänzungen/Erweiterungen/Varianten zu vorangegangenen Positionen (Leistungen) und werden nur aus dem System oder der Auswahl von Produkten des Herstellers der Grundposition angeboten bzw. ausgeführt.

**Angegebene Abmessungen**

Breite (B) = Abstand der Außenkanten der Führungsschienen.  
Höhe (H) = Oberkante Oberschiene bis Unterkante Führungsschiene.

57.S6 00 + Folgende Angaben und Anforderungen an die Art und Weise der Leistungserbringung gelten als vereinbart und sind in die Einheitspreise einkalkuliert.

**Ergänzungen zur StLB HB-022+ABK-020****Ausschreibungstexte ZZZ**

Leistungsverzeichnis

gedruckt am 15.11.2023  
LB-HB-022+ABK-020 Preisangaben in EUR**57.S6 00A + Material/Erzeugnis n.W.AN zu 57S6**

Das Verwenden nachstehend angebotener Materialien/Erzeugnisse zu den angegebenen Positionen dieser ULG wird vereinbart:

Betrifft Position(en): [REDACTED]

Material/Erzeugnis nach Wahl des Auftragnehmers (AN).

Angeboten: (. . . . .)

**57.S6 00B + Material/Erzeugnis Beispiel AG zu 57S6**

Das Verwenden nachstehend angebotener Materialien/Erzeugnisse zu den angegebenen Positionen dieser ULG wird vereinbart:

Betrifft Position(en): [REDACTED]

Beispielhaftes Material/Erzeugnis: [REDACTED]

Angeboten ist das beispielhafte oder ein Material/Erzeugnis gleichwertiger Art.

Kriterien der Gleichwertigkeit: [REDACTED]

Angeboten: (. . . . .)

**57.S7 + Raffstoresystem RAFF C Kit m.gemischt.Führung (SCHLOTTERER)**

Version: 2023-09

Im Folgenden ist das Liefern und die Montage und/oder der Einbau von Schlotterer Raffstoresystem RAFF C Kit beschrieben.

Raffstoresysteme und deren Kombinationen werden in der Folge kurz RAFF C Kit genannt. RAFF C Kit ist ein partiell vormontiertes Raffstoresystem von Schlotterer, dass mittels Kanalträger nach oben befestigt wird. Die Lamellenführungen werden direkt auf das Fensterelement montiert.

**RAFF C Kit**

Raffstoresystem ohne Blende, für den Einbau in der Leibung oder vor der Fassade, in vorhandene Schächte und/oder Sturzkästen.

**Oberschiene (Kopfleiste)**

Oberschiene aus rollgeformten, nach unten offenen U-Profil aus verzinktem Stahl blank, Abmaße (BxH) 58 mm x 56 mm, Materialstärke 0,6 mm, Stanzungen zur Fixierung der Bandspule gegen seitliches Verschieben, Befestigung durch Kanalträger mit schwenkbarem Bügel aus verzinktem Stahl blank.

**Bandspule (Lager / Wendelager)**

Wartungsfreie, gekapselte Gleitlager mit Wenderolle und Bandspule aus Kunststoff, mit Aufzugs- und Wendefunktion, Segmentwendung zur Verhinderung der selbsttätigen Verstellung der Lamellen.

**Antriebs- und Wendewelle**

Rundwelle mit Nut aus Aluminium blank, Durchmesser 14 mm, koppelbar mittels Kupplung zum gemeinsamen Antrieb mehrerer Behänge.

**Aufzugsband**

Hochfestes, spezialbeschichtetes Polyesterband in grau, 6 mm breit, in witterungsbeständiger Ausführung, dehnungs- und schrumpfarm, bruch- und knickfest.

**Leiterkordel / Schlaufenkordel**

Leiter- bzw. Schlaufenkordel aus hochfestem, UV-beständigem Polyester in grau.

**Ergänzungen zur StLB HB-022+ABK-020****Ausschreibungstexte ZZZ**

Leistungsverzeichnis

gedruckt am 15.11.2023  
LB-HB-022+ABK-020 Preisangaben in EUR**Lamellen*****Randgebördelte Lamelle 80R***

- randgebördelte Rundlamelle aus Aluminium konvex geformt
- Lamellenbreite 80 mm, Lamellenstärke 0,44 mm, Lamellenabstand ca. 72 mm
- tiefgezogene und umgebördelte Texbandstanzung, Abmessung max. 10 mm x 6 mm
- schienengeführte Lamellen mit wechselseitig angeordneten, verschweißten Kunststoff-Führungsnippel in grau
- Lamellen zwischen den Doppelstegen der Leiterkordel gefädelt, mit Stegleiterfixierung durch Verbindungshackenstanzung an jeder 5. Lamelle
- mit UV-stabilisiertem, witterungsbeständigem Lack einbrennlackiert

***Tageslichtlamelle Retrolux 80D***

- randgebördelte Lamelle aus Aluminium mit optimierter Geometrie zur Tageslichtlenkung
- Lamellenbreite 80 mm, Lamellenstärke 0,44 mm, Lamellenabstand vorne ca. 72 mm
- eingewalzter Kunststoffkeder in der nach außen gelegenen Bördelung
- tiefgezogene und umgebördelte Texbandstanzung, Abmessung max. 10 mm x 6 mm
- schienengeführte Lamellen mit wechselseitig angeordneten, verschweißten Kunststoff-Führungsnippel in grau
- seilgeführte Lamellen mit tiefgezogenen und umgebördelten Seilstanzungen
- Lamellen mittels eingeschossenen, korrosionsbeständigen Metallhaken mit Schlaufenkordel fix verbunden
- Lamellen-Oberseitenflächen konkav geformt mit UV-stabilisiertem, witterungsbeständigem Lack in RAL 9006, RAL 9007, RAL 9016, RAL 7016 und DB703 einbrennlackiert.
- Lamellen-Unterseitenflächen konvex geformt, bei RAL 9006 ist optional zur Vermeidung von Reflexion und Blendung die Lamellen-Unterseite mit UV-stabilisiertem, witterungsbeständigem Lack in hellgrau matt (ähnlich RAL 7047) einbrennlackiert
- Lamellen bestehen aus zwei Teilstücken mit außermittiger Kantung
- äußeres, kurzes Teilstück der Lamelle zur Sonnenausblendung
- inneres, Längeres Teilstück der Lamelle zur Tageslichtlenkung
- kontinuierliche Änderung der Lamellenneigung über die Behanghöhe

***Flachlamelle 60F***

- Rundlamelle aus Aluminium Speziallegierung konvex geformt
- Lamellenbreite 60 mm, Lamellenstärke 0,44 mm, Lamellenabstand ca. 52 mm
- Tiefgezogene und umgebördelte Texbandstanzung, Durchmesser 8 mm
- Schienengeführte Lamellen mit wechselseitig angeordneten, verschweißten Kunststoff-Führungsnippeln in grau
- Seilgeführte Lamellen mit tiefgezogene und umgebördelte Seilstanzung, Seilführung eingerückt
- Optional mit Tageslichtlenkung, im oberen Bereich des Behanges ändert sich das Wendeverhalten der Lamellen und der raumseitige Lichteinfall für den geschlossenen Behang wird vergrößert
- Lamellen zwischen den Doppelstegen der Leiterkordel gefädelt, mit Stegleiterfixierung durch Verbindungsstanzungen an jeder Lamelle
- mit UV-stabilisiertem, witterungsbeständigem Lack einbrennlackiert
- Lamellen- Höhenausgleich unten

***Flachlamelle 80F***

- Rundlamelle aus Aluminium Speziallegierung konvex geformt
- Lamellenbreite 80 mm, Lamellenstärke 0,44 mm, Lamellenabstand ca. 72 mm
- Tiefgezogene und umgebördelte Texbandstanzung, Durchmesser 8 mm
- Schienengeführte Lamellen mit wechselseitig angeordneten, verschweißten Kunststoff-Führungsnippeln in grau
- Seilgeführte Lamellen mit tiefgezogene und umgebördelte Seilstanzung, Seilführung eingerückt
- Optional mit Tageslichtlenkung, im oberen Bereich des Behanges ändert sich das Wendeverhalten der Lamellen und der raumseitige Lichteinfall für den geschlossenen

**Ergänzungen zur StLB HB-022+ABK-020****Ausschreibungstexte ZZZ**

Leistungsverzeichnis

gedruckt am 15.11.2023  
LB-HB-022+ABK-020 Preisangaben in EUR

- Behang wird vergrößert
- Lamellen zwischen den Doppelstegen der Leiterkordel gefädelt, mit Stegleiterfixierung durch Verbindungsstanzungen an jeder Lamelle
- mit UV-stabilisiertem, witterungsbeständigem Lack einbrennlackiert
- Lamellen- Höhenausgleich unten

**Unterleiste**

Stranggepresstes Aluminiumprofil pulverbeschichtet oder in A6C0 eloxiert mit seitlichem Verschluss durch Endkappen aus Kunststoff in grau.

In zweiteiliger Ausführung, wendet mit dem gesamten Behang:

- Oberteil: als Behanglamelle in Lamellenfarbe
- Unterteil: stranggepresstes Aluminiumprofil

**Führungsarten*****Führungsschiene mit Abstandhalter F23F***

Stranggepresstes Aluminium (C-Profil) pulverbeschichtet oder in A6C0 eloxiert mit integriertem, unteren Endanschlag und geräuschkämpfender Kunststoffkeder in grau, optional mit einer in die Oberschiene (Kopfleiste) seitlich eingebaute Führungsschienehalterung aus Kunststoff in grau (oberer Abstandhalter entfällt). Abmaß (BxH) 23 mm x 24 mm, zweiteilige Abstandhalter aus Aluminium, pulverbeschichtet mit Verstellbereich von +/- 10 mm.

**Seilführung**

Spannseil bestehend aus korrosionsbeständiger Stahldrahtlitze mit UV-stabilsierter, transparenter Polyamidummantelung, Durchmesser 3,3 mm, die obere Befestigung erfolgt über einen in der Oberschiene fixierten Federspanntopf, welcher thermisch bedingte Längenausdehnungen bis 12 mm ausgleicht, die untere Befestigung erfolgt mittels Seilspannschraube und pulverbeschichtetem Abspannwinkel aus Aluminium-Druckguss zur Befestigung an das Fensterelement oder Wand und/oder Abspannplatte zur Befestigung am Boden.

**Antriebe*****Kurbelantrieb***

In die Oberschiene eingebautes, wartungsfreies Kegelradgetriebe für den Antrieb und die Wendung der Lamellen, voreingestellt mit 45° oder 90°, möglicher Einstellbereich von 30° bis 90°, links oder rechts einsetzbar, Kurbelstange mit Knickkurbel in C0 eloxiert oder weiß mit abgedichteter Gelenkplatte und Vierkantwelle.

***Antrieb E-Motor Geiger GJ56***

In die Oberschiene eingebauter geräuscharmer Mittelmotor mit Planetenradgetriebe und beidseitigem Wellenabgang für den Antrieb und die Wendung der Lamellen, wartungsfrei mit eingebauten Thermoschutz-Schalter sowie einstellbarer, mechanischer Endlagenabschaltung, Anschluss mit Hirschmannkupplung und flexiblem Anschlusskabel, Spannung 230V AC, Frequenz 50 Hz, Schutzart IP54, Drehmoment 6 Nm oder 10 Nm, Drehzahl 26 1/min, Kabelquerschnitt 4 x 0,75 mm<sup>2</sup>. Steuerung mit Auf- oder Unterputzschalter nach Wahl des Auftraggebers, für Auf- und Abbewegen sowie Wenden der Lamellen. Nicht im Einheitspreis einkalkuliert sind das Verlegen von elektrischen Leitungen und das Versetzen der Schalter sowie das Anschließen der Motore und der Schalter.

**Farbe**

Standardfarben nach Wahl des Auftraggebers beziehen sich auf Farben, für die der Hersteller keinen Aufpreis verrechnet, gemäß Schlotterer Farbkollektion. Sonderfarben werden mit einer Aufzahlung verrechnet. Auf Anforderung des Auftraggebers werden Unterlagen über die zur Wahl stehenden Standardfarben vorgelegt. Um Farbtoleranzen in einem entsprechenden Rahmen zu

**Ergänzungen zur StLB HB-022+ABK-020****Ausschreibungstexte ZZZ**

Leistungsverzeichnis

gedruckt am 15.11.2023

LB-HB-022+ABK-020

Preisangaben in EUR

gewährleisten, sind Pulver in Anlehnung der VdL-RL 10 Richtlinie (Herausgeber: Verband der deutschen Lackindustrie e. V.) zu verarbeiten. In dieser sind Toleranzen zur genormten RAL-Vorlage und die Chargenkonstanz je Farbe geregelt. Daraus resultierende visuell wahrzunehmende Farbabweichung einer Farbe zur RAL-Vorlage und zwischen den einzelnen Chargen gelten als zulässig.

**Aufzahlungen und Zubehör**

Positionen für Aufzahlungen (Az) und Zubehör beschreiben Ergänzungen/Erweiterungen/Varianten zu vorangegangenen Positionen (Leistungen) und werden nur aus dem System oder der Auswahl von Produkten des Herstellers der Grundposition angeboten bzw. ausgeführt.

**Angegebene Abmessungen**

Breite (B) = Abstand der Außenkante Lamelle (auf Seite der Seilführung) zu Außenkante Führungsschiene.

Höhe (H) = Oberkante Oberschiene bis Unterkante Führung.

57.S7 00 + Folgende Angaben und Anforderungen an die Art und Weise der Leistungserbringung gelten als vereinbart und sind in die Einheitspreise einkalkuliert.

**57.S7 00A + Material/Erzeugnis n.W.AN zu 57S7**

Das Verwenden nachstehend angebotener Materialien/Erzeugnisse zu den angegebenen Positionen dieser ULG wird vereinbart:

Betrifft Position(en):

Material/Erzeugnis nach Wahl des Auftragnehmers (AN).

Angeboten: (.....)

**57.S7 00B + Material/Erzeugnis Beispiel AG zu 57S7**

Das Verwenden nachstehend angebotener Materialien/Erzeugnisse zu den angegebenen Positionen dieser ULG wird vereinbart:

Betrifft Position(en):

Beispielhaftes Material/Erzeugnis:

Angeboten ist das beispielhafte oder ein Material/Erzeugnis gleichwertiger Art.

Kriterien der Gleichwertigkeit:

Angeboten: (.....)

**57.S8 + Raffstoresystem RAFF C Kit m.Seilführung (SCHLOTTERER)**

Version: 2023-09

Im Folgenden ist das Liefern und die Montage und/oder der Einbau von Schlotterer Raffstoresystem RAFF C Kit beschrieben.

Raffstoresysteme und deren Kombinationen werden in der Folge kurz RAFF C Kit genannt. RAFF C Kit ist ein partiell vormontiertes Raffstoresystem von Schlotterer, dass mittels Kanalträger nach oben befestigt wird. Die Lamellenführungen werden direkt auf das Fensterelement montiert.

**RAFF C Kit**

Raffstoresystem ohne Blende, für den Einbau in der Leibung oder vor der Fassade, in vorhandene Schächte und/oder Sturzkästen.

**Oberschiene (Kopfleiste)**

Oberschiene aus rollgeformten, nach unten offenen U-Profil aus verzinktem Stahl blank, Abmaße (BxH) 58 mm x 56 mm, Materialstärke 0,6 mm, Stanzungen zur Fixierung der Bandspule gegen seitliches Verschieben, Befestigung durch Kanalträger mit schwenkbarem Bügel aus verzinktem



**Ergänzungen zur StLB HB-022+ABK-020****Ausschreibungstexte ZZZ**

Leistungsverzeichnis

gedruckt am 15.11.2023  
LB-HB-022+ABK-020 Preisangaben in EUR

Stahl blank.

**Bandspule (Lager / Wendelager)**

Wartungsfreie, gekapselte Gleitlager mit Wenderolle und Bandspule aus Kunststoff, mit Aufzugs- und Wendefunktion, Segmentwendung zur Verhinderung der selbsttätigen Verstellung der Lamellen.

**Antriebs- und Wendewelle**

Rundwelle mit Nut aus Aluminium blank, Durchmesser 14 mm, koppelbar mittels Kupplung zum gemeinsamen Antrieb mehrerer Behänge.

**Aufzugsband**

Hochfestes, spezialbeschichtetes Polyesterband in grau, 6 mm breit, in witterungsbeständiger Ausführung, dehnungs- und schrumpfarm, bruch- und knickfest.

**Leiterkordel / Schlaufenkordel**

Leiter- bzw. Schlaufenkordel aus hochfestem, UV-beständigem Polyester in grau.

**Lamellen*****Randgebördelte Lamelle 80R***

- randgebördelte Rundlamelle aus Aluminium konvex geformt
- Lamellenbreite 80 mm, Lamellenstärke 0,44 mm, Lamellenabstand ca. 72 mm
- tiefgezogene und umgebördelte Texbandstanzung, Abmessung max. 10 mm x 6 mm
- schienengeführte Lamellen mit wechselseitig angeordneten, verschweißten Kunststoff-Führungsrippel in grau
- Lamellen zwischen den Doppelstegen der Leiterkordel gefädelt, mit Stegleiterfixierung durch Verbindungshackenstanzung an jeder 5. Lamelle
- mit UV-stabilisiertem, witterungsbeständigem Lack einbrennlackiert

***Tageslichtlamelle Retrolux 80D***

- randgebördelte Lamelle aus Aluminium mit optimierter Geometrie zur Tageslichtlenkung
- Lamellenbreite 80 mm, Lamellenstärke 0,44 mm, Lamellenabstand vorne ca. 72 mm
- eingewalzter Kunststoffkeder in der nach außen gelegenen Bördelung
- tiefgezogene und umgebördelte Texbandstanzung, Abmessung max. 10 mm x 6 mm
- schienengeführte Lamellen mit wechselseitig angeordneten, verschweißten Kunststoff-Führungsrippel in grau
- seilgeführte Lamellen mit tiefgezogenen und umgebördelten Seilstanzungen
- Lamellen mittels eingeschossenen, korrosionsbeständigen Metallhaken mit Schlaufenkordel fix verbunden
- Lamellen-Oberseitenflächen konkav geformt mit UV-stabilisiertem, witterungsbeständigem Lack in RAL 9006, RAL 9007, RAL 9016, RAL 7016 und DB703 einbrennlackiert.
- Lamellen-Unterseitenflächen konvex geformt, bei RAL 9006 ist optional zur Vermeidung von Reflexion und Blendung die Lamellen-Unterseite mit UV-stabilisiertem, witterungsbeständigem Lack in hellgrau matt (ähnlich RAL 7047) einbrennlackiert
- Lamellen bestehen aus zwei Teilstücken mit außermittiger Kantung
- äußeres, kurzes Teilstück der Lamelle zur Sonnenausblendung
- inneres, Längeres Teilstück der Lamelle zur Tageslichtlenkung
- kontinuierliche Änderung der Lamellenneigung über die Behanghöhe

***Verbundlamelle 92Z***

- Randgebördelte Verbundlamelle aus Aluminium mit Z-förmiger Geometrie
- Lamellenbreite 92 mm, Lamellenstärke 0,44 mm, Lamellenabstand ca. 82 mm
- Eingewalzter Kunststoffkeder in der nach außen gelegenen Bördelung

**Ergänzungen zur StLB HB-022+ABK-020****Ausschreibungstexte ZZZ**

Leistungsverzeichnis

gedruckt am 15.11.2023

LB-HB-022+ABK-020

Preisangaben in EUR

- Tiefgezogene und umgebördelte Texbandstanzung, Abmessungen max. 10 mm x 6 mm
- Lamellen mit wechselseitig angeordneten, verschweißten Kunststoff-Führungsrippel in grau
- Lamellen mittels eingeschossenen, korrosionsbeständigen Metallhaken mit Schlaufenkordel fix verbunden
- Mit UV-stabilisiertem, witterungsbeständigem Lack einbrennlackiert

**Flachlamelle 60F**

- Rundlamelle aus Aluminium Speziallegierung konvex geformt
- Lamellenbreite 60 mm, Lamellenstärke 0,44 mm, Lamellenabstand ca. 52 mm
- Tiefgezogene und umgebördelte Texbandstanzung, Durchmesser 8 mm
- Schienengeführte Lamellen mit wechselseitig angeordneten, verschweißten Kunststoff-Führungsrippeln in grau
- Seilgeführte Lamellen mit tiefgezogene und umgebördelte Seilstanzung, Seilführung eingerückt
- Optional mit Tageslichtlenkung, im oberen Bereich des Behanges ändert sich das Wendeverhalten der Lamellen und der raumseitige Lichteinfall für den geschlossenen Behang wird vergrößert
- Lamellen zwischen den Doppelstegen der Leiterkordel gefädelt, mit Stegleiterfixierung durch Verbindungsstanzungen an jeder Lamelle
- mit UV-stabilisiertem, witterungsbeständigem Lack einbrennlackiert
- Lamellen- Höhenausgleich unten

**Flachlamelle 80F**

- Rundlamelle aus Aluminium Speziallegierung konvex geformt
- Lamellenbreite 80 mm, Lamellenstärke 0,44 mm, Lamellenabstand ca. 72 mm
- Tiefgezogene und umgebördelte Texbandstanzung, Durchmesser 8 mm
- Schienengeführte Lamellen mit wechselseitig angeordneten, verschweißten Kunststoff-Führungsrippeln in grau
- Seilgeführte Lamellen mit tiefgezogene und umgebördelte Seilstanzung, Seilführung eingerückt
- Optional mit Tageslichtlenkung, im oberen Bereich des Behanges ändert sich das Wendeverhalten der Lamellen und der raumseitige Lichteinfall für den geschlossenen Behang wird vergrößert
- Lamellen zwischen den Doppelstegen der Leiterkordel gefädelt, mit Stegleiterfixierung durch Verbindungsstanzungen an jeder Lamelle
- mit UV-stabilisiertem, witterungsbeständigem Lack einbrennlackiert
- Lamellen- Höhenausgleich unten

**Unterleiste**

Stranggepresstes Aluminiumprofil pulverbeschichtet oder in A6C0 eloxiert mit seitlichem Verschluss durch Endkappen aus Kunststoff in grau.

In zweiteiliger Ausführung, wendet mit dem gesamten Behang:

- Oberteil: als Behanglamelle in Lamellenfarbe
- Unterteil: stranggepresstes Aluminiumprofil

**Seilführung**

Spannseil bestehend aus korrosionsbeständiger Stahldrahtlitze mit UV-stabilisierter, transparenter Polyamidummantelung, Durchmesser 3,3 m, die obere Befestigung erfolgt über einen in der Oberschiene fixierten Federspanntopf, welcher thermisch bedingte Längenausdehnungen bis 12 mm ausgleicht, die untere Befestigung erfolgt mittels Seilspannschraube und pulverbeschichtetem Abspannwinkel aus Aluminium-Druckguss zur Befestigung an das Fensterelement oder Wand und/oder Abspannplatte zur Befestigung am Boden.

**Antriebe**

**Ergänzungen zur StLB HB-022+ABK-020****Ausschreibungstexte ZZZ**

Leistungsverzeichnis

gedruckt am 15.11.2023

LB-HB-022+ABK-020

Preisangaben in EUR

**Kurbelantrieb**

In die Oberschiene eingebautes, wartungsfreies Kegelradgetriebe für den Antrieb und die Wendung der Lamellen, voreingestellt mit 45° oder 90°, möglicher Einstellbereich von 30° bis 90°, links oder rechts einsetzbar, Kurbelstange mit Knickkurbel in C0 eloxiert oder weiß mit abgedichteter Gelenkplatte und Vierkantwelle.

**Antrieb E-Motor Geiger GJ56**

In die Oberschiene eingebauter geräuscharmer Mittelmotor mit Planetenradgetriebe und beidseitigem Wellenabgang für den Antrieb und die Wendung der Lamellen, wartungsfrei mit eingebauten Thermoschutz-Schalter sowie einstellbarer, mechanischer Endlagenabschaltung, Anschluss mit Hirschmannkupplung und flexiblem Anschlusskabel, Spannung 230V AC, Frequenz 50 Hz, Schutzart IP54, Drehmoment 6 Nm oder 10 Nm, Drehzahl 26 1/min, Kabelquerschnitt 4 x 0,75 mm<sup>2</sup>. Steuerung mit Auf- oder Unterputzschalter nach Wahl des Auftraggebers, für Auf- und Abbewegen sowie Wenden der Lamellen. Nicht im Einheitspreis einkalkuliert sind das Verlegen von elektrischen Leitungen und das Versetzen der Schalter sowie das Anschließen der Motore und der Schalter.

**Farbe**

Standardfarben nach Wahl des Auftraggebers beziehen sich auf Farben, für die der Hersteller keinen Aufpreis verrechnet, gemäß Schlotterer Farbkollektion. Sonderfarben werden mit einer Aufzahlung verrechnet. Auf Anforderung des Auftraggebers werden Unterlagen über die zur Wahl stehenden Standardfarben vorgelegt. Um Farbtoleranzen in einem entsprechenden Rahmen zu gewährleisten, sind Pulver in Anlehnung der VdL-RL 10 Richtlinie (Herausgeber: Verband der deutschen Lackindustrie e. V.) zu verarbeiten. In dieser sind Toleranzen zur genormten RAL-Vorlage und die Chargenkonstanz je Farbe geregelt. Daraus resultierende visuell wahrzunehmende Farbabweichung einer Farbe zur RAL-Vorlage und zwischen den einzelnen Chargen gelten als zulässig.

**Aufzahlungen und Zubehör**

Positionen für Aufzahlungen (Az) und Zubehör beschreiben Ergänzungen/Erweiterungen/Varianten zu vorangegangenen Positionen (Leistungen) und werden nur aus dem System oder der Auswahl von Produkten des Herstellers der Grundposition angeboten bzw. ausgeführt.

**Angegebene Abmessungen**

Breite (B) = Abstand der Außenkanten der Lamellen.  
Höhe (H) = Oberkante Oberschiene bis Unterkante Führung.

57.S8 00 + Folgende Angaben und Anforderungen an die Art und Weise der Leistungserbringung gelten als vereinbart und sind in die Einheitspreise einkalkuliert.

**57.S8 00A + Material/Erzeugnis n.W.AN zu 57S8**

Das Verwenden nachstehend angebotener Materialien/Erzeugnisse zu den angegebenen Positionen dieser ULG wird vereinbart:

Betrifft Position(en):

Material/Erzeugnis nach Wahl des Auftragnehmers (AN).

Angeboten: (.....)

**57.S8 00B + Material/Erzeugnis Beispiel AG zu 57S8**

Das Verwenden nachstehend angebotener Materialien/Erzeugnisse zu den angegebenen Positionen dieser ULG wird vereinbart:

Betrifft Position(en):

Beispielhaftes Material/Erzeugnis:

**Ergänzungen zur StLB HB-022+ABK-020****Ausschreibungstexte ZZZ**

Leistungsverzeichnis

gedruckt am 15.11.2023

LB-HB-022+ABK-020

Preisangaben in EUR

Angeboten ist das beispielhafte oder ein Material/Erzeugnis gleichwertiger Art.

Kriterien der Gleichwertigkeit:

Angeboten: (.....)

**57.S9 + Blendenausführungen RAFF C (SCHLOTTERER)**

Version: 2023-09

Im Folgenden ist das Liefern und die Montage und/oder der Einbau von Schlotterer Blenden beschrieben.

Verkleidungen aus Aluminium und deren Kombinationen werden in der Folge kurz Blende genannt. Blende ist ein gekantetes Aluminiumblech von Schlotterer, dass mittels Blendenträger und/oder thermisch entkoppelter Befestigungswinkel aus verzinktem Stahl befestigt wird.

**Blende**

Blende aus 2 mm dicken Aluminiumblech als L-, I- oder U-Form gekantet und pulverbeschichtet. U-Form aus einem Stück gekantet oder als zweigeteilte Blende ausführbar, wahlweise mit eingeschweißten Seitenteilen mit oder ohne Putzanschlussstück, Blendenvorderseite optional mit aufkaschierter 8 mm dicker XPS Putzträgerplatte.

**Seitenteil**

Seitliche Blendenabdeckung aus 2 mm dicken Aluminiumblech als L- oder U-Form gekantet, blank oder pulverbeschichtet, eingeschweißst oder genietet montiert.

**Blendenträger**

Dreiteiliger, in der Höhe und Tiefe verstellbarer Träger aus verzinktem Stahl blank, bestehend aus Montagebügel, Schieberträger und Schieber, Montagebügel wahlweise für Stock- oder Sturzmontage, Schieber je nach Blendenausführung für Putz- oder Sichtblende.

**Befestigungswinkel**

Winkel aus verzinktem Stahl blank einschließlich thermischer Entkoppelung zur Befestigung der Blende am Baukörper, Winkelgrößen mit den Schenkelmaßen 150 mm x 100 mm, 150 mm x 150 mm und 150 mm x 200 mm, Winkelbreite 50 mm, Materialdicke 5 mm, thermische Entkoppelung aus hochdichtem, 5 mm dickem XPS.

**Farbe**

Standardfarben nach Wahl des Auftraggebers beziehen sich auf Farben, für die der Hersteller keinen Aufpreis verrechnet, gemäß Schlotterer Farbkollektion. Sonderfarben werden mit einer Aufzahlung verrechnet. Auf Anforderung des Auftraggebers werden Unterlagen über die zur Wahl stehenden Standardfarben vorgelegt. Um Farbtoleranzen in einem entsprechenden Rahmen zu gewährleisten, sind Pulver in Anlehnung der VdL-RL 10 Richtlinie (Herausgeber: Verband der deutschen Lackindustrie e. V.) zu verarbeiten. In dieser sind Toleranzen zur genormten RAL-Vorlage und die Chargenkonstanz je Farbe geregelt. Daraus resultierende visuell wahrzunehmende Farbabweichung einer Farbe zur RAL-Vorlage und zwischen den einzelnen Chargen gelten als zulässig.

**Aufzahlungen und Zubehör**

Positionen für Aufzahlungen (Az) und Zubehör beschreiben

Ergänzungen/Erweiterungen/Varianten zu vorangegangenen Positionen (Leistungen) und werden nur aus dem System oder der Auswahl von Produkten des Herstellers der Grundposition angeboten bzw. ausgeführt.

**Angegebene Abmessungen**

**Ergänzungen zur StLB HB-022+ABK-020****Ausschreibungstexte ZZZ**

Leistungsverzeichnis

gedruckt am 15.11.2023  
LB-HB-022+ABK-020 Preisangaben in EUR

Breite (B) = Abstand der Außenkanten der Blende ohne Seitenteile.  
Höhe (H) = Oberkante bis Unterkante Blende.

57.S9 00 + Folgende Angaben und Anforderungen an die Art und Weise der Leistungserbringung gelten als vereinbart und sind in die Einheitspreise einkalkuliert.

**57.S9 00A + Material/Erzeugnis n.W.AN zu 57S9**

Das Verwenden nachstehend angebotener Materialien/Erzeugnisse zu den angegebenen Positionen dieser ULG wird vereinbart:

Betrifft Position(en):

Material/Erzeugnis nach Wahl des Auftragnehmers (AN).

Angeboten: (. . . . .)

**57.S9 00B + Material/Erzeugnis Beispiel AG zu 57S9**

Das Verwenden nachstehend angebotener Materialien/Erzeugnisse zu den angegebenen Positionen dieser ULG wird vereinbart:

Betrifft Position(en):

Beispielhaftes Material/Erzeugnis:

Angeboten ist das beispielhafte oder ein Material/Erzeugnis gleichwertiger Art.

Kriterien der Gleichwertigkeit:

Angeboten: (. . . . .)

**57.SA + Raffstoresystem RAFF F Blende (SCHLOTTERER)**

Version: 2023-09

Im Folgenden ist das Liefern und die Montage und/oder der Einbau von Schlotterer Raffstoresystem RAFF F beschrieben.

Raffstoresysteme und deren Kombinationen werden in der Folge kurz RAFF F genannt. RAFF F ist ein fertig vormontiertes Raffstoresystem von Schlotterer, das mittels einem Anschlussprofil aus stranggepresstem Aluminium befestigt wird. Die Lamellenführungen werden direkt auf das Fensterelement montiert.

**RAFF F Blende**

Raffstoresystem mit Sichtblende aus 2 mm dicken Aluminiumblech als U-Form gekantet und pulverbeschichtet mit eingeschweißten Seitenteilen. Blendentiefe 121 mm oder 141 mm, Blendenhöhe je nach Beschattungshöhe 190 mm, 220 mm, 260 mm oder 300 mm.

**Anschlussprofil**

Sturzanschlussprofil aus stranggepresstem Aluminium, blank einschließlich thermischer Entkoppelung aus hochdichtem XPS, zu Befestigung der Blende am Baukörper.

**Oberschiene (Kopfleiste)**

Oberschiene aus rollgeformten, nach unten offenen U-Profil aus verzinktem Stahl blank, Abmaße (BxH) 58 mm x 56 mm, Materialstärke 0,6 mm, Stanzungen zur Fixierung der Bandspule gegen seitliches Verschieben, Befestigung durch Kanalträger mit schwenkbarem Bügel aus verzinktem Stahl blank.

**Bandspule (Lager / Wendelager)**

Wartungsfreie, gekapselte Gleitlager mit Wenderolle und Bandspule aus Kunststoff, mit Aufzugs- und Wendefunktion, Segmentwendung zur Verhinderung der selbsttätigen Verstellung der Lamellen.

**Ergänzungen zur StLB HB-022+ABK-020****Ausschreibungstexte ZZZ**

Leistungsverzeichnis

gedruckt am 15.11.2023  
LB-HB-022+ABK-020 Preisangaben in EUR**Antriebs- und Wendewelle**

Rundwelle mit Nut aus Aluminium blank, Durchmesser 14 mm, koppelbar mittels Kupplung zum gemeinsamen Antrieb mehrerer Behänge.

**Aufzugsband**

Hochfestes, spezialbeschichtetes Polyesterband in grau, 6 mm breit, in witterungsbeständiger Ausführung, dehnungs- und schrumpfarm, bruch- und knickfest.

**Leiterkordel / Schlaufenkordel**

Leiter- bzw. Schlaufenkordel aus hochfestem, UV-beständigem Polyester in grau.

**Lamellen*****Randgebördelte Lamelle 80R***

- randgebördelte Rundlamelle aus Aluminium konvex geformt
- Lamellenbreite 80 mm, Lamellenstärke 0,44 mm, Lamellenabstand ca. 72 mm
- tiefgezogene und umgebördelte Texbandstanzung, Abmessung max. 10 mm x 6 mm
- schienengeführte Lamellen mit wechselseitig angeordneten, verschweißten Kunststoff-Führungsnippel in grau
- Lamellen zwischen den Doppelstegen der Leiterkordel gefädelt, mit Stegleiterfixierung durch Verbindungshackenstanzung an jeder 5. Lamelle
- mit UV-stabilisiertem, witterungsbeständigem Lack einbrennlackiert

***Tageslichtlamelle Retrolux 80D***

- randgebördelte Lamelle aus Aluminium mit optimierter Geometrie zur Tageslichtlenkung
- Lamellenbreite 80 mm, Lamellenstärke 0,44 mm, Lamellenabstand vorne ca. 72 mm
- eingewalzter Kunststoffkeder in der nach außen gelegenen Bördelung
- tiefgezogene und umgebördelte Texbandstanzung, Abmessung max. 10 mm x 6 mm
- schienengeführte Lamellen mit wechselseitig angeordneten, verschweißten Kunststoff-Führungsnippel in grau
- seilgeführte Lamellen mit tiefgezogenen und umgebördelten Seilstanzungen
- Lamellen mittels eingeschossenen, korrosionsbeständigen Metallhaken mit Schlaufenkordel fix verbunden
- Lamellen-Oberseitenflächen konkav geformt mit UV-stabilisiertem, witterungsbeständigem Lack in RAL 9006, RAL 9007, RAL 9016, RAL 7016 und DB703 einbrennlackiert.
- Lamellen-Unterseitenflächen konvex geformt, bei RAL 9006 ist optional zur Vermeidung von Reflexion und Blendung die Lamellen-Unterseite mit UV-stabilisiertem, witterungsbeständigem Lack in hellgrau matt (ähnlich RAL 7047) einbrennlackiert
- Lamellen bestehen aus zwei Teilstücken mit außermittiger Kantung
- äußeres, kurzes Teilstück der Lamelle zur Sonnenausblendung
- inneres, Längeres Teilstück der Lamelle zur Tageslichtlenkung
- kontinuierliche Änderung der Lamellenneigung über die Behanghöhe

***Verbundlamelle 92Z***

- Randgebördelte Verbundlamelle aus Aluminium mit Z-förmiger Geometrie
- Lamellenbreite 92 mm, Lamellenstärke 0,44 mm, Lamellenabstand ca. 82 mm
- Eingewalzter Kunststoffkeder in der nach außen gelegenen Bördelung
- Tiefgezogene und umgebördelte Texbandstanzung, Abmessungen max. 10 mm x 6 mm
- Lamellen mit wechselseitig angeordneten, verschweißten Kunststoff-Führungsnippel in grau
- Lamellen mittels eingeschossenen, korrosionsbeständigen Metallhaken mit Schlaufenkordel fix verbunden
- Mit UV-stabilisiertem, witterungsbeständigem Lack einbrennlackiert

***Flachlamelle 80F***

**Ergänzungen zur StLB HB-022+ABK-020****Ausschreibungstexte ZZZ**

Leistungsverzeichnis

gedruckt am 15.11.2023  
LB-HB-022+ABK-020 Preisangaben in EUR

- Rundlamelle aus Aluminium Speziallegierung konvex geformt
- Lamellenbreite 80 mm, Lamellenstärke 0,44 mm, Lamellenabstand ca. 72 mm
- Tiefgezogene und umgebördelte Texbandstanzung, Durchmesser 8mm
- Schienengeführte Lamellen mit wechselseitig angeordneten, verschweißten Kunststoff-Führungsnippeln in grau
- Seilgeführte Lamellen mit tiefgezogene und umgebördelte Seilstanzung, Seilführung eingerückt
- Optional mit Tageslichtlenkung, im oberen Bereich des Behanges ändert sich das Wendeverhalten der Lamellen und der raumseitige Lichteinfall für den geschlossenen Behang wird vergrößert
- Lamellen zwischen den Doppelstegen der Leiterkordel gefädelt, mit Stegleiterfixierung durch Verbindungsstanzungen an jeder Lamelle
- mit UV-stabilisiertem, witterungsbeständigem Lack einbrennlackiert
- Lamellen- Höhenausgleich unten

**Unterleiste**

Stranggepresstes Aluminiumprofil pulverbeschichtet oder in A6C0 eloxiert mit seitlichem Verschluss durch Endkappen aus Kunststoff in grau.

In zweiteiliger Ausführung, wendet mit dem gesamten Behang:

- Oberteil: als Behanglamelle in Lamellenfarbe
- Unterteil: stranggepresstes Aluminiumprofil

**Führungsarten*****Führungsschiene mit Abstandhalter F23F***

Stranggepresstes Aluminium (C-Profil) pulverbeschichtet oder in A6C0 eloxiert mit integriertem, unteren Endanschlag und geräuschkämpfender Kunststoffkeder in grau, optional mit einer in die Oberschiene (Kopfleiste) seitlich eingebaute Führungsschienehalterung aus Kunststoff in grau (oberer Abstandhalter entfällt). Abmaß (BxH) 23 mm x 24 mm, zweiteilige Abstandhalter aus Aluminium, pulverbeschichtet mit Verstellbereich von +/- 10 mm.

**Seilführung**

Spannseil bestehend aus korrosionsbeständiger Stahldrahtlitze mit UV-stabilisierter, transparenter Polyamidummantelung, Durchmesser 3,3 mm, die obere Befestigung erfolgt über einen in der Oberschiene fixierten Federspanntopf, welcher thermisch bedingte Längenausdehnungen bis 12 mm ausgleicht, die untere Befestigung erfolgt mittels Seilspannschraube und pulverbeschichtetem Abspannwinkel aus Aluminium-Druckguss zur Befestigung an das Fensterelement oder Wand und/oder Abspannplatte zur Befestigung am Boden.

***Geschlossene Führungsschiene F27***

Stranggepresstes Aluminiumprofil pulverbeschichtet oder in A6C0 eloxiert mit integriertem unteren Endanschlag und geräuschkämpfender, einklipsbarer Einlegeschiene aus Kunststoff in grau, unterer Abschluss optional mit Schrägschnitt, Führungsschiene zur Montage auf Fensterrahmen schlagregendicht ausgeführt und stirnseitig bis zur Innenlichtekante einputzbar, Ansichtsbreite 27 mm, Tiefe von min. 68 mm mittels aufklipsbarer, schlagregendichter Adapterschienen bis max. 229 mm erweiterbar.

**Antriebe*****Kurbelantrieb***

In die Oberschiene eingebautes, wartungsfreies Kegelradgetriebe für den Antrieb und die Wendung der Lamellen, voreingestellt mit 45° oder 90°, möglicher Einstellbereich von 30° bis 90°, links oder rechts einsetzbar, Kurbelstange mit Knickkurbel in C0 eloxiert oder weiß mit abgedichteter Gelenkplatte und Vierkantwelle.

**Ergänzungen zur StLB HB-022+ABK-020****Ausschreibungstexte ZZZ**

Leistungsverzeichnis

gedruckt am 15.11.2023  
LB-HB-022+ABK-020 Preisangaben in EUR**Antrieb E-Motor Geiger GJ56**

In die Oberschiene eingebauter geräuscharmer Mittelmotor mit Planetenradgetriebe und beidseitigem Wellenabgang für den Antrieb und die Wendung der Lamellen, wartungsfrei mit eingebauten Thermoschutz-Schalter sowie einstellbarer, mechanischer Endlagenabschaltung, Anschluss mit Hirschmannkupplung und flexiblem Anschlusskabel, Spannung 230V AC, Frequenz 50 Hz, Schutzart IP54, Drehmoment 6 Nm oder 10 Nm, Drehzahl 26 1/min, Kabelquerschnitt 4 x 0,75 mm<sup>2</sup>. Steuerung mit Auf- oder Unterputzschalter nach Wahl des Auftraggebers, für Auf- und Abbewegen sowie Wenden der Lamellen. Nicht im Einheitspreis einkalkuliert sind das Verlegen von elektrischen Leitungen und das Versetzen der Schalter sowie das Anschließen der Motore und der Schalter.

**Farbe**

Standardfarben nach Wahl des Auftraggebers beziehen sich auf Farben, für die der Hersteller keinen Aufpreis verrechnet, gemäß Schlotterer Farbkollektion. Sonderfarben werden mit einer Aufzahlung verrechnet. Auf Anforderung des Auftraggebers werden Unterlagen über die zur Wahl stehenden Standardfarben vorgelegt. Um Farbtoleranzen in einem entsprechenden Rahmen zu gewährleisten, sind Pulver in Anlehnung der VdL-RL 10 Richtlinie (Herausgeber: Verband der deutschen Lackindustrie e. V.) zu verarbeiten. In dieser sind Toleranzen zur genormten RAL-Vorlage und die Chargenkonstanz je Farbe geregelt. Daraus resultierende visuell wahrzunehmende Farbabweichung einer Farbe zur RAL-Vorlage und zwischen den einzelnen Chargen gelten als zulässig.

**Aufzahlungen und Zubehör**

Positionen für Aufzahlungen (Az) und Zubehör beschreiben Ergänzungen/Erweiterungen/Varianten zu vorangegangenen Positionen (Leistungen) und werden nur aus dem System oder der Auswahl von Produkten des Herstellers der Grundposition angeboten bzw. ausgeführt.

**Angegebene Abmessungen**

Breite (B) = Abstand der Außenkanten der Führungsschienen.  
Höhe (H) = Oberkante Blende bis Unterkante Führung.

57.SA 00 + Folgende Angaben und Anforderungen an die Art und Weise der Leistungserbringung gelten als vereinbart und sind in die Einheitspreise einkalkuliert.

**57.SA 00A + Material/Erzeugnis n.W.AN zu 57SA**

Das Verwenden nachstehend angebotener Materialien/Erzeugnisse zu den angegebenen Positionen dieser ULG wird vereinbart:

Betrifft Position(en):

Material/Erzeugnis nach Wahl des Auftragnehmers (AN).

Angeboten: (. . . . .)

**57.SA 00B + Material/Erzeugnis Beispiel AG zu 57SA**

Das Verwenden nachstehend angebotener Materialien/Erzeugnisse zu den angegebenen Positionen dieser ULG wird vereinbart:

Betrifft Position(en):

Beispielhaftes Material/Erzeugnis:

Angeboten ist das beispielhafte oder ein Material/Erzeugnis gleichwertiger Art.

Kriterien der Gleichwertigkeit:

Angeboten: (. . . . .)



**Ergänzungen zur StLB HB-022+ABK-020****Ausschreibungstexte ZZZ**

Leistungsverzeichnis

gedruckt am 15.11.2023  
LB-HB-022+ABK-020 Preisangaben in EUR**57.SB + Raffstoresystem RAFF F Putz (SCHLOTTERER)**

Version: 2023-09

Im Folgenden ist das Liefern und die Montage und/oder der Einbau von Schlotterer Raffstoresystem RAFF F beschrieben.

Raffstoresysteme und deren Kombinationen werden in der Folge kurz RAFF F genannt. RAFF F ist ein fertig vormontiertes Raffstoresystem von Schlotterer, das mittels einem Anschlussprofil aus stranggepresstem Aluminium befestigt wird. Die Lamellenführungen werden direkt auf das Fensterelement montiert.

**RAFF F Putz**

Raffstoresystem mit Putzblende aus 2 mm dicken Aluminiumblech als U-Form gekantet und pulverbeschichtet mit eingeschweißten Seitenteilen. Blendenvorderseite mit aufkaschierter 8 mm dicker XPS Putzträgerplatte. Wahlweise mit nach außen gerichteter Putzschiene oder mit verkürzter Putzträgerplatte zur Anbringung von Anschlussprofilen oder Anputzleisten. Blendentiefe 121 mm oder 141 mm, Blendenhöhe je nach Beschattungshöhe 190 mm, 220 mm, 260 mm oder 300 mm.

**Anschlussprofil**

Sturzanschlussprofil aus stranggepresstem Aluminium, blank einschließlich thermischer Entkoppelung aus hochdichtem XPS, zu Befestigung der Blende am Baukörper.

**Oberschiene (Kopfleiste)**

Oberschiene aus rollgeformten, nach unten offenen U-Profil aus verzinktem Stahl blank, Abmaße (BxH) 58 mm x 56 mm, Materialstärke 0,6 mm, Stanzungen zur Fixierung der Bandspule gegen seitliches Verschieben, Befestigung durch Kanalträger mit schwenkbarem Bügel aus verzinktem Stahl blank.

**Bandspule (Lager / Wendelager)**

Wartungsfreie, gekapselte Gleitlager mit Wenderolle und Bandspule aus Kunststoff, mit Aufzugs- und Wendefunktion, Segmentwendung zur Verhinderung der selbsttätigen Verstellung der Lamellen.

**Antriebs- und Wendewelle**

Rundwelle mit Nut aus Aluminium blank, Durchmesser 14 mm, koppelbar mittels Kupplung zum gemeinsamen Antrieb mehrerer Behänge.

**Aufzugsband**

Hochfestes, spezialbeschichtetes Polyesterband in grau, 6 mm breit, in witterungsbeständiger Ausführung, dehnungs- und schrumpfarm, bruch- und knickfest.

**Leiterkordel / Schlaufenkordel**

Leiter- bzw. Schlaufenkordel aus hochfestem, UV-beständigem Polyester in grau.

**Lamellen*****Randgebördelte Lamelle 80R***

- randgebördelte Rundlamelle aus Aluminium konvex geformt
- Lamellenbreite 80 mm, Lamellenstärke 0,44 mm, Lamellenabstand ca. 72 mm
- tiefgezogene und umgebördelte Texbandstanzung, Abmessung max. 10 mm x 6 mm
- schienengeführte Lamellen mit wechselseitig angeordneten, verschweißten

**Ergänzungen zur StLB HB-022+ABK-020****Ausschreibungstexte ZZZ**

Leistungsverzeichnis

gedruckt am 15.11.2023  
LB-HB-022+ABK-020 Preisangaben in EUR

- Kunststoff-Führungsnippel in grau
- Lamellen zwischen den Doppelstegen der Leiterkordel gefädelt, mit Stegleiterfixierung durch Verbindungshackenstanzung an jeder 5. Lamelle
- mit UV-stabilisiertem, witterungsbeständigem Lack einbrennlackiert

**Tageslichtlamelle Retrolux 80D**

- randgebördelte Lamelle aus Aluminium mit optimierter Geometrie zur Tageslichtlenkung
- Lamellenbreite 80 mm, Lamellenstärke 0,44 mm, Lamellenabstand vorne ca. 72 mm
- eingewalzter Kunststoffkeder in der nach außen gelegenen Bördelung
- tiefgezogene und umgebördelte Texbandstanzung, Abmessung max. 10 mm x 6 mm
- schienengeführte Lamellen mit wechselseitig angeordneten, verschweißten Kunststoff-Führungsnippel in grau
- seilgeführte Lamellen mit tiefgezogenen und umgebördelten Seilstanzungen
- Lamellen mittels eingeschossenen, korrosionsbeständigen Metallhaken mit Schlaufenkordel fix verbunden
- Lamellen-Oberseitenflächen konkav geformt mit UV-stabilisiertem, witterungsbeständigem Lack in RAL 9006, RAL 9007, RAL 9016, RAL 7016 und DB703 einbrennlackiert.
- Lamellen-Unterseitenflächen konvex geformt, bei RAL 9006 ist optional zur Vermeidung von Reflexion und Blendung die Lamellen-Unterseite mit UV-stabilisiertem, witterungsbeständigem Lack in hellgrau matt (ähnlich RAL 7047) einbrennlackiert
- Lamellen bestehen aus zwei Teilstücken mit außermittiger Kantung
- äußeres, kurzes Teilstück der Lamelle zur Sonnenausblendung
- inneres, Längeres Teilstück der Lamelle zur Tageslichtlenkung
- kontinuierliche Änderung der Lamellenneigung über die Behanghöhe

**Verbundlamelle 92Z**

- Randgebördelte Verbundlamelle aus Aluminium mit Z-förmiger Geometrie
- Lamellenbreite 92 mm, Lamellenstärke 0,44 mm, Lamellenabstand ca. 82 mm
- Eingewalzter Kunststoffkeder in der nach außen gelegenen Bördelung
- Tiefgezogene und umgebördelte Texbandstanzung, Abmessungen max. 10 mm x 6 mm
- Lamellen mit wechselseitig angeordneten, verschweißten Kunststoff-Führungsnippel in grau
- Lamellen mittels eingeschossenen, korrosionsbeständigen Metallhaken mit Schlaufenkordel fix verbunden
- Mit UV-stabilisiertem, witterungsbeständigem Lack einbrennlackiert

**Flachlamelle 80F**

- Rundlamelle aus Aluminium Speziallegierung konvex geformt
- Lamellenbreite 80 mm, Lamellenstärke 0,44 mm, Lamellenabstand ca. 72 mm
- Tiefgezogene und umgebördelte Texbandstanzung, Durchmesser 8mm
- Schienengeführte Lamellen mit wechselseitig angeordneten, verschweißten Kunststoff-Führungsnippeln in grau
- Seilgeführte Lamellen mit tiefgezogene und umgebördelte Seilstanzung, Seilführung eingerückt
- Optional mit Tageslichtlenkung, im oberen Bereich des Behanges ändert sich das Wendeverhalten der Lamellen und der raumseitige Lichteinfall für den geschlossenen Behang wird vergrößert
- Lamellen zwischen den Doppelstegen der Leiterkordel gefädelt, mit Stegleiterfixierung durch Verbindungsstanzungen an jeder Lamelle
- mit UV-stabilisiertem, witterungsbeständigem Lack einbrennlackiert
- Lamellen- Höhenausgleich unten

**Unterleiste**

Stranggepresstes Aluminiumprofil pulverbeschichtet oder in A6C0 eloxiert mit seitlichem Verschluss durch Endkappen aus Kunststoff in grau.

In zweiteiliger Ausführung, wendet mit dem gesamten Behang:

- Oberteil: als Behanglamelle in Lamellenfarbe

**Ergänzungen zur StLB HB-022+ABK-020****Ausschreibungstexte ZZZ**

Leistungsverzeichnis

gedruckt am 15.11.2023  
LB-HB-022+ABK-020 Preisangaben in EUR

- Unterteil: stranggepresstes Aluminiumprofil

**Führungsarten*****Führungsschiene mit Abstandhalter F23F***

Stranggepresstes Aluminium (C-Profil) pulverbeschichtet oder in A6C0 eloxiert mit integriertem, unteren Endanschlag und geräuschkämpfender Kunststoffkeder in grau, optional mit einer in die Oberschiene (Kopfleiste) seitlich eingebaute Führungsschienehalterung aus Kunststoff in grau (oberer Abstandhalter entfällt). Abmaß (BxH) 23 mm x 24 mm, zweiteilige Abstandhalter aus Aluminium, pulverbeschichtet mit Verstellbereich von +/- 10 mm.

***Seilführung***

Spannseil bestehend aus korrosionsbeständiger Stahldrahtlitze mit UV-stabilisierter, transparenter Polyamidummantelung, Durchmesser 3,3 mm, die obere Befestigung erfolgt über einen in der Oberschiene fixierten Federspanntopf, welcher thermisch bedingte Längenausdehnungen bis 12 mm ausgleicht, die untere Befestigung erfolgt mittels Seilspannschraube und pulverbeschichtetem Abspannwinkel aus Aluminium-Druckguss zur Befestigung an das Fensterelement oder Wand und/oder Abspannplatte zur Befestigung am Boden.

***Geschlossene Führungsschiene F27***

Stranggepresstes Aluminiumprofil pulverbeschichtet oder in A6C0 eloxiert mit integriertem unteren Endanschlag und geräuschkämpfender, einklipsbarer Einlegeschiene aus Kunststoff in grau, unterer Abschluss optional mit Schrägschnitt, Führungsschiene zur Montage auf Fensterrahmen schlagregendicht ausgeführt und stirnseitig bis zur Innenlichtekante einputzbar, Ansichtsbreite 27 mm, Tiefe von min. 68 mm mittels aufklipsbarer, schlagregendichter Adapterschienen bis max. 229 mm erweiterbar.

**Antriebe*****Kurbelantrieb***

In die Oberschiene eingebautes, wartungsfreies Kegelradgetriebe für den Antrieb und die Wendung der Lamellen, voreingestellt mit 45° oder 90°, möglicher Einstellbereich von 30° bis 90°, links oder rechts einsetzbar, Kurbelstange mit Knickkurbel in C0 eloxiert oder weiß mit abgedichteter Gelenkplatte und Vierkantwelle.

***Antrieb E-Motor Geiger GJ56***

In die Oberschiene eingebauter geräuscharmer Mittelmotor mit Planetenradgetriebe und beidseitigem Wellenabgang für den Antrieb und die Wendung der Lamellen, wartungsfrei mit eingebauten Thermoschutz-Schalter sowie einstellbarer, mechanischer Endlagenabschaltung, Anschluss mit Hirschmannkupplung und flexiblem Anschlusskabel, Spannung 230V AC, Frequenz 50 Hz, Schutzart IP54, Drehmoment 6 Nm oder 10 Nm, Drehzahl 26 1/min, Kabelquerschnitt 4 x 0,75 mm<sup>2</sup>. Steuerung mit Auf- oder Unterputzschalter nach Wahl des Auftraggebers, für Auf- und Abbewegen sowie Wenden der Lamellen. Nicht im Einheitspreis einkalkuliert sind das Verlegen von elektrischen Leitungen und das Versetzen der Schalter sowie das Anschließen der Motore und der Schalter.

**Farbe**

Standardfarben nach Wahl des Auftraggebers beziehen sich auf Farben, für die der Hersteller keinen Aufpreis verrechnet, gemäß Schlotterer Farbkollektion. Sonderfarben werden mit einer Aufzahlung verrechnet. Auf Anforderung des Auftraggebers werden Unterlagen über die zur Wahl stehenden Standardfarben vorgelegt. Um Farbtoleranzen in einem entsprechenden Rahmen zu gewährleisten, sind Pulver in Anlehnung der VdL-RL 10 Richtlinie (Herausgeber: Verband der deutschen Lackindustrie e. V.) zu verarbeiten. In dieser sind Toleranzen zur genormten RAL-Vorlage und die Chargenkonstanz je Farbe geregelt. Daraus resultierende visuell wahrzunehmende Farbabweichung einer Farbe zur RAL-Vorlage und zwischen den einzelnen

**Ergänzungen zur StLB HB-022+ABK-020****Ausschreibungstexte ZZZ**

Leistungsverzeichnis

gedruckt am 15.11.2023  
LB-HB-022+ABK-020 Preisangaben in EUR

Chargen gelten als zulässig.

**Aufzahlungen und Zubehör**

Positionen für Aufzahlungen (Az) und Zubehör beschreiben Ergänzungen/Erweiterungen/Varianten zu vorangegangenen Positionen (Leistungen) und werden nur aus dem System oder der Auswahl von Produkten des Herstellers der Grundposition angeboten bzw. ausgeführt.

**Angegebene Abmessungen**

Breite (B) = Abstand der Außenkanten der Führungsschienen.

Höhe (H) = Oberkante Blende bis Unterkante Führung.

57.SB 00 + Folgende Angaben und Anforderungen an die Art und Weise der Leistungserbringung gelten als vereinbart und sind in die Einheitspreise einkalkuliert.

**57.SB 00A + Material/Erzeugnis n.W.AN zu 57SB**

Das Verwenden nachstehend angebotener Materialien/Erzeugnisse zu den angegebenen Positionen dieser ULG wird vereinbart:

Betrifft Position(en): 

Material/Erzeugnis nach Wahl des Auftragnehmers (AN).

Angeboten: (.....)

**57.SB 00B + Material/Erzeugnis Beispiel AG zu 57SB**

Das Verwenden nachstehend angebotener Materialien/Erzeugnisse zu den angegebenen Positionen dieser ULG wird vereinbart:

Betrifft Position(en): Beispielhaftes Material/Erzeugnis: 

Angeboten ist das beispielhafte oder ein Material/Erzeugnis gleichwertiger Art.

Kriterien der Gleichwertigkeit: 

Angeboten: (.....)

**57.SC + Raffstoreaufsatzsystem RESA RAFF (SCHLOTTERER)**

Version: 2023-09

Im Folgenden ist das Liefern und die Montage und/oder der Einbau von Schlotterer Neopor-Kasten Raffstoreaufsatzsystem RESA RAFF beschrieben.

Raffstoreaufsatzsysteme und deren Kombinationen werden in der Folge kurz RESA RAFF genannt. RESA RAFF ist ein fertig vormontiertes, Raffstoreaufsatzsystem aus Neopor von Schlotterer, das auf dem Fensterelement aufgesetzt und befestigt wird. Die Führungsschienen sind durchgehend geschlossen und werden direkt auf das Fensterelement montiert.

**RESA RAFF**

Raffstoreaufsatzsystem aus Neopor mit Glasfasermatten verstärkt, Kastenvorderseite mit integrierter 8 mm dicker XPS Putzträgerplatte einschließlich stranggepresster, blanker Putzschiene, Kasten mit Außenrevision in rechteckigem Design und Seitenteile aus schwarzem Kunststoff. Kastengröße je nach Ausführung und Beschattungshöhe KG 30 x 30 (B x H: 300 x 300 mm), KG 36 x 30 (B x H: 365 x 300 mm), KG 38 x 30 (B x H: 380 x 300 mm) und KG 50 x 30 (B x H: 500 x 300 mm).

**Oberschiene (Kopfleiste)**

Oberschiene aus rollgeformten, nach unten offenen U-Profil aus verzinktem Stahl blank, Abmaße (BxH) 58 mm x 56 mm, Materialstärke 0,6 mm, Stanzungen zur Fixierung der Bandspule gegen seitliches Verschieben, Befestigung durch Trägerprofile aus stranggepresstem Aluminium blank.

**Ergänzungen zur StLB HB-022+ABK-020****Ausschreibungstexte ZZZ**

Leistungsverzeichnis

gedruckt am 15.11.2023  
LB-HB-022+ABK-020 Preisangaben in EUR**Bandspule (Lager / Wendelager)**

Wartungsfreie, gekapselte Gleitlager mit Wenderolle und Bandspule aus Kunststoff, mit Aufzugs- und Wendefunktion, Segmentwendung zur Verhinderung der selbsttätigen Verstellung der Lamellen.

**Antriebs- und Wendewelle**

Rundwelle mit Nut aus Aluminium blank, Durchmesser 14 mm, koppelbar mittels Kupplung zum gemeinsamen Antrieb mehrerer Behänge.

**Aufzugsband**

Hochfestes, spezialbeschichtetes Polyesterband in grau, 6 mm breit, in witterungsbeständiger Ausführung, dehnungs- und schrumpfarm, bruch- und knickfest.

**Leiterkordel / Schlaufenkordel**

Leiter- bzw. Schlaufenkordel aus hochfestem, UV-beständigem Polyester in grau.

**Lamellen*****Randgebördelte Lamelle 80R***

- randgebördelte Rundlamelle aus Aluminium konvex geformt
- Lamellenbreite 80 mm, Lamellenstärke 0,44 mm, Lamellenabstand ca. 72 mm
- tiefgezogene und umgebördelte Texbandstanzung, Abmessung max. 10 mm x 6 mm
- schienengeführte Lamellen mit wechselseitig angeordneten, verschweißten Kunststoff-Führungsnippel in grau
- Lamellen zwischen den Doppelstegen der Leiterkordel gefädelt, mit Stegleiterfixierung durch Verbindungshackenstanzung an jeder 5. Lamelle
- mit UV-stabilisiertem, witterungsbeständigem Lack einbrennlackiert

***Tageslichtlamelle Retrolux 80D***

- randgebördelte Lamelle aus Aluminium mit optimierter Geometrie zur Tageslichtlenkung
- Lamellenbreite 80 mm, Lamellenstärke 0,44 mm, Lamellenabstand vorne ca. 72 mm
- eingewalzter Kunststoffkeder in der nach außen gelegenen Bördelung
- tiefgezogene und umgebördelte Texbandstanzung, Abmessung max. 10 mm x 6 mm
- schienengeführte Lamellen mit wechselseitig angeordneten, verschweißten Kunststoff-Führungsnippel in grau
- seilgeführte Lamellen mit tiefgezogenen und umgebördelten Seilstanzungen
- Lamellen mittels eingeschossenen, korrosionsbeständigen Metallhaken mit Schlaufenkordel fix verbunden
- Lamellen-Oberseitenflächen konkav geformt mit UV-stabilisiertem, witterungsbeständigem Lack in RAL 9006, RAL 9007, RAL 9016, RAL 7016 und DB703 einbrennlackiert.
- Lamellen-Unterseitenflächen konvex geformt, bei RAL 9006 ist optional zur Vermeidung von Reflexion und Blendung die Lamellen-Unterseite mit UV-stabilisiertem, witterungsbeständigem Lack in hellgrau matt (ähnlich RAL 7047) einbrennlackiert
- Lamellen bestehen aus zwei Teilstücken mit außermittiger Kantung
- äußeres, kurzes Teilstück der Lamelle zur Sonnenausblendung
- inneres, Längeres Teilstück der Lamelle zur Tageslichtlenkung
- kontinuierliche Änderung der Lamellenneigung über die Behanghöhe

***Flachlamelle 80F***

- Rundlamelle aus Aluminium Speziallegierung konvex geformt
- Lamellenbreite 80 mm, Lamellenstärke 0,44 mm, Lamellenabstand ca. 72 mm
- Tiefgezogene und umgebördelte Texbandstanzung, Durchmesser 8 mm
- Schienengeführte Lamellen mit wechselseitig angeordneten, verschweißten

**Ergänzungen zur StLB HB-022+ABK-020****Ausschreibungstexte ZZZ**

Leistungsverzeichnis

gedruckt am 15.11.2023  
LB-HB-022+ABK-020 Preisangaben in EUR

- Kunststoff-Führungsnippeln in grau
- Seilgeführte Lamellen mit tiefgezogene und umgebördelte Seilstanzung, Seilführung eingerückt
- Optional mit Tageslichtlenkung, im oberen Bereich des Behanges ändert sich das Wendeverhalten der Lamellen und der raumseitige Lichteinfall für den geschlossenen Behang wird vergrößert
- Lamellen zwischen den Doppelstegen der Leiterkordel gefädelt, mit Stegleiterfixierung durch Verbindungsstanzungen an jeder Lamelle
- mit UV-stabilisiertem, witterungsbeständigem Lack einbrennlackiert
- Lamellen- Höhenausgleich unten

**Unterleiste**

Stranggepresstes Aluminiumprofil pulverbeschichtet oder in A6C0 eloxiert mit seitlichem Verschluss durch Endkappen aus Kunststoff in grau.

In zweiteiliger Ausführung, wendet mit dem gesamten Behang:

- Oberteil: als Behanglamelle in Lamellenfarbe
- Unterteil: stranggepresstes Aluminiumprofil

**Führungsschienen****Führungsschiene 37R**

Stranggepresstes Aluminium (C-Profil) mit integriertem, unteren Endanschlag und geräuschkämpfenden, schwarzen Gummikeder oder einer Bürstendichtung in grau, unterer Abschluss optional mit Schrägschnitt. Führungsschiene zur Montage auf Fensterrahmen schlagregendicht ausgeführt und stirnseitig bis zu 10 mm einputzbar, pulverbeschichtet oder in A6C0 eloxiert, Ansichtsbreite 37 mm, Tiefe 64 mm.

**Führungsschiene 53R**

Stranggepresstes Aluminium (C-Profil) mit integriertem, unteren Endanschlag und geräuschkämpfenden, schwarzen Gummikeder oder einer Bürstendichtung in grau, unterer Abschluss optional mit Schrägschnitt. Führungsschiene zur Montage auf Fensterrahmen schlagregendicht ausgeführt und stirnseitig bis zu 25 mm einputzbar, pulverbeschichtet oder in A6C0 eloxiert, Ansichtsbreite 53 mm, Tiefe 64 mm.

**Führungsschiene 85R**

Stranggepresstes Aluminium (H-Profil) mit integriertem, unteren Endanschlag und geräuschkämpfenden, schwarzen Gummikeder oder einer Bürstendichtung in grau, unterer Abschluss optional mit Schrägschnitt. Führungsschiene zur Montage auf Fensterrahmen schlagregendicht ausgeführt, pulverbeschichtet oder in A6C0 eloxiert, Ansichtsbreite 85 mm, Tiefe 64 mm.

**Antriebe****Kurbelantrieb**

In die Oberschiene eingebautes, wartungsfreies Kegelradgetriebe für den Antrieb und die Wendung der Lamellen, voreingestellt mit 45° oder 90°, möglicher Einstellbereich von 30° bis 90°, links oder rechts einsetzbar, Kurbelstange mit Knickkurbel in C0 eloxiert oder weiß mit abgedichteter Gelenkplatte und Vierkantwelle.

**Antrieb E-Motor Geiger GJ56**

In die Oberschiene eingebauter geräuscharmer Mittelmotor mit Planetenradgetriebe und beidseitigem Wellenabgang für den Antrieb und die Wendung der Lamellen, wartungsfrei mit eingebauten Thermoschutz-Schalter sowie einstellbarer, mechanischer Endlagenabschaltung, Anschluss mit Hirschmannkupplung und flexiblem Anschlusskabel, Spannung 230V AC, Frequenz 50 Hz, Schutzart IP54, Drehmoment 6 Nm oder 10 Nm, Drehzahl 26 1/min,

**Ergänzungen zur StLB HB-022+ABK-020****Ausschreibungstexte ZZZ**

Leistungsverzeichnis

gedruckt am 15.11.2023

LB-HB-022+ABK-020

Preisangaben in EUR

Kabelquerschnitt 4 x 0,75 mm<sup>2</sup>. Steuerung mit Auf- oder Unterputzschalter nach Wahl des Auftraggebers, für Auf- und Abbewegen sowie Wenden der Lamellen. Nicht im Einheitspreis einkalkuliert sind das Verlegen von elektrischen Leitungen und das Versetzen der Schalter sowie das Anschließen der Motore und der Schalter.

**Farbe**

Standardfarben nach Wahl des Auftraggebers beziehen sich auf Farben, für die der Hersteller keinen Aufpreis verrechnet, gemäß Schlotterer Farbkollektion. Sonderfarben werden mit einer Aufzahlung verrechnet. Auf Anforderung des Auftraggebers werden Unterlagen über die zur Wahl stehenden Standardfarben vorgelegt. Um Farbtoleranzen in einem entsprechenden Rahmen zu gewährleisten, sind Pulver in Anlehnung der VdL-RL 10 Richtlinie (Herausgeber: Verband der deutschen Lackindustrie e. V.) zu verarbeiten. In dieser sind Toleranzen zur genormten RAL-Vorlage und die Chargenkonstanz je Farbe geregelt. Daraus resultierende visuell wahrzunehmende Farbabweichung einer Farbe zur RAL-Vorlage und zwischen den einzelnen Chargen gelten als zulässig.

**Aufzahlungen und Zubehör**

Positionen für Aufzahlungen (Az) und Zubehör beschreiben Ergänzungen/Erweiterungen/Varianten zu vorangegangenen Positionen (Leistungen) und werden nur aus dem System oder der Auswahl von Produkten des Herstellers der Grundposition angeboten bzw. ausgeführt.

**Angegebene Abmessungen**

Breite (B) = Fensterrahmenbreite.

Höhe (H) = Kastenoberkante bis Unterkante Führungsschiene.

57.SC 00 + Folgende Angaben und Anforderungen an die Art und Weise der Leistungserbringung gelten als vereinbart und sind in die Einheitspreise einkalkuliert.

**57.SC 00A + Material/Erzeugnis n.W.AN zu 57SC**

Das Verwenden nachstehend angebotener Materialien/Erzeugnisse zu den angegebenen Positionen dieser ULG wird vereinbart:

Betrifft Position(en):

Material/Erzeugnis nach Wahl des Auftragnehmers (AN).

Angeboten: (. . . . .)

**57.SC 00B + Material/Erzeugnis Beispiel AG zu 57SC**

Das Verwenden nachstehend angebotener Materialien/Erzeugnisse zu den angegebenen Positionen dieser ULG wird vereinbart:

Betrifft Position(en):

Beispielhaftes Material/Erzeugnis:

Angeboten ist das beispielhafte oder ein Material/Erzeugnis gleichwertiger Art.

Kriterien der Gleichwertigkeit:

Angeboten: (. . . . .)

**57.SF + Rollladen-Vorbaulemente VORO Sicht (SCHLOTTERER)**

Version: 2023-09

Im Folgenden ist das Liefern und die Montage und/oder der Einbau von Schlotterer Rollladensystem VORO beschrieben.

Rollladensysteme und deren Kombinationen werden in der Folge kurz VORO genannt. VORO ist ein fertig vormontiertes, selbsttragendes Rollladen-Vorbaulement von Schlotterer, das mittels der beiden Montagezapfen auf die Führungsschienen gesteckt wird. Die Führungsschienen sind durchgehend geschlossen und werden direkt auf das Fensterelement montiert.

**Ergänzungen zur StLB HB-022+ABK-020****Ausschreibungstexte ZZZ**

Leistungsverzeichnis

gedruckt am 15.11.2023  
LB-HB-022+ABK-020 Preisangaben in EUR**VORO Sicht**

Rollladensystem mit Sichtkastenblende aus ca. 1,5 mm dicken, stranggepressten Aluminiumblech in L-Form, optional Kastenblende innen geschlossen mit Rechtsrollerblende, Kastenvorderansicht abgeschrägt mit nicht sichtbarer Befestigung zum genieteten Seitenteil mit Montagezapfen aus Aluminium-Druckguss pulverbeschichtet und grauem Kunststoff Einlauftrichter. Kastengröße je nach Ausführung und Beschattungshöhe 131 (B x H: 131 x 131 mm), 141 (B x H: 141 x 141 mm), 141T (B x H: 171 x 141 mm), 171 (B x H: 171 x 171 mm) oder 191 (B x H: 191 x 191 mm).

**Welle**

Verzinkte 8-Kant Stahlwelle mit Durchmesser 40 mm und/oder 60 mm, beidseitig gelagert auf geschlossenen Gleitlager.

**Rechtsrollerblende**

Stranggepresstes ca. 1,5 mm dickes Aluminiumblech für das innere abdecken der Sichtkastenblende.

**Revisionsdeckel**

Stranggepresstes ca. 1,5 mm dickes Aluminiumprofil mit verdeckter Befestigung und Verschlusschieber aus verzinktem Stahl, zu Revisionszwecken abnehmbar, pulverbeschichtet oder in A6C0 eloxiert.

**Rolladenlamellen*****Kunststofflamellen K37***

- doppelwandige PVC Profile
- im oberen Bereich ohne, sonst mit Licht- und Luftschlitze
- Lamellenhöhe 37 mm, Lamellendicke 8 mm
- Befestigung mittels Stahlfederaufhängung oder starre Wellenverbinder aus Verbundwerkstoff

***Aluminiumlamellen A37***

- doppelwandige, rollgeformte Aluminiumprofile
- innen mit PU-Schaum ausgeschäumt
- im oberen Bereich ohne, sonst mit Licht- und Luftschlitze
- Lamellenhöhe 37 mm, Lamellendicke 8 mm
- Befestigung mittels Stahlfederaufhängung oder starre Wellenverbinder aus Verbundwerkstoff

***Endstab***

Stranggepresstes Aluminiumprofil mit Endstabdichtung in schwarz zur Fensterbank, pulverbeschichtet oder in A6C0 eloxiert.

**Führungsschienen*****Führungsschiene 53V***

Stranggepresstes Aluminium (C-Profil) mit integriertem, unteren Endanschlag und geräuschkämpfenden, schwarzen Gummikeder oder einer Bürstendichtung in grau, unterer Abschluss optional mit Schrägschnitt. Führungsschiene zur Montage auf Fensterrahmen schlagregendicht ausgeführt und stirnseitig bis zu 22 mm einputzbar, pulverbeschichtet oder in A6C0 eloxiert, Ansichtsbreite 53 mm, Tiefe 25, 39, 43 und 64 mm.



**Ergänzungen zur StLB HB-022+ABK-020****Ausschreibungstexte ZZZ**

Leistungsverzeichnis

gedruckt am 15.11.2023  
LB-HB-022+ABK-020 Preisangaben in EUR***Führungsschiene 85V***

Stranggepresstes Aluminium (H-Profil) mit integriertem, unteren Endanschlag und geräuschkämpfenden, schwarzen Gummikeder oder einer Bürstendichtung in grau, unterer Abschluss optional mit Schrägschnitt. Führungsschiene zur Montage auf Fensterrahmen schlagregendicht ausgeführt, pulverbeschichtet oder in A6C0 eloxiert, Ansichtsbreite 85 mm, Tiefe 25, 39 und 64 mm.

***Führungsschiene mit Fuß KF45V***

Stranggepresstes Aluminium (C-Profil) pulverbeschichtet oder eloxiert mit integriertem, unteren Endanschlag und geräuschkämpfenden, schwarzen Gummikeder oder einer Bürstendichtung in grau, unterer Abschluss optional mit Schrägschnitt. Führungsschiene zur Montage auf Fensterrahmen schlagregendicht ausgeführt und stirnseitig bis zu 22 mm einputzbar, pulverbeschichtet oder in A6C0 eloxiert, Ansichtsbreite 45 mm, Tiefe 39 mm.

***Führungsschiene KR54V***

Stranggepresstes Aluminium (C-Profil) mit integriertem, unteren Endanschlag und geräuschkämpfenden, schwarzen Gummikeder oder einer Bürstendichtung in grau, unterer Abschluss optional mit Schrägschnitt. Führungsschiene zur Montage auf Fensterrahmen schlagregendicht ausgeführt und stirnseitig bis zu 22 mm einputzbar, pulverbeschichtet oder in A6C0 eloxiert, Ansichtsbreite 54 mm, Tiefe 48 mm. Einschließlich Führung für integriertes Insektenschutz-Rollo im Kasten.

**Antriebe*****Schnurwickler***

Im Seitenteil eingebaute, wartungsfreie Schnurscheibe für den Antrieb der Rollladenlamellen über Schnur und Schnurwickler, links oder rechts einsetzbar, mit Schnurleitrolle und Schnurspiralfeder.

***Gurtwickler***

Im Seitenteil eingebaute, wartungsfreie Gurtscheibe für den Antrieb der Rollladenlamellen über 14 mm breitem Gurt und Gurtwickler, links oder rechts einsetzbar, mit Gurtführung und Bürstendichtung.

***Kurbelantrieb***

Im Seitenteil eingebautes, wartungsfreies Kegelradgetriebe für den Antrieb der Rollladenlamellen, voreingestellt mit 45° oder 90° in Abhängigkeit von der Kastengröße, links oder rechts einsetzbar, Kurbelstange mit Knickkurbel in C0 eloxiert oder weiß mit abgedichteter Gelenkplatte und Vierkantwelle.

***Antrieb E-Motor Elero RoITop***

In die Welle eingebauter geräuscharmer elektromechanischer Rohrmotor für den Antrieb der Rollladenlamellen mittels Radialbewegung, mit elektronischen Endschalter für das automatische lernen der Endlagen, wartungsfrei mit eingebauten Thermoschutz-Schalter, geräuschlose Softbremse, Drehmomentabschaltung mit Hinderniserkennung sowie Entlastungsfunktion für den Behang (Behangschutz) und Hochschiebeschutz. Anschluss mit flexiblem Kabel, Spannung 230V AC, Frequenz 50 Hz, Schutzart IP44, Drehmoment 6 Nm, 10 Nm oder 20 Nm, Drehzahl 14 1/min, Kabelquerschnitt 4 x 0,75 mm<sup>2</sup>. Steuerung mit Auf- oder Unterputzschalter nach Wahl des Auftraggebers, für Auf- und Abbewegen der Lamellen. Nicht im Einheitspreis einkalkuliert sind das Verlegen von elektrischen Leitungen und das Versetzen der Schalter sowie das Anschließen der Motore und der Schalter.

**Farbe**

Standardfarben nach Wahl des Auftraggebers beziehen sich auf Farben, für die der Hersteller

**Ergänzungen zur StLB HB-022+ABK-020****Ausschreibungstexte ZZZ**

Leistungsverzeichnis

gedruckt am 15.11.2023

LB-HB-022+ABK-020

Preisangaben in EUR

keinen Aufpreis verrechnet, gemäß Schlotterer Farbkollektion. Sonderfarben werden mit einer Aufzahlung verrechnet. Auf Anforderung des Auftraggebers werden Unterlagen über die zur Wahl stehenden Standardfarben vorgelegt. Um Farbtoleranzen in einem entsprechenden Rahmen zu gewährleisten, sind Pulver in Anlehnung der VdL-RL 10 Richtlinie (Herausgeber: Verband der deutschen Lackindustrie e. V.) zu verarbeiten. In dieser sind Toleranzen zur genormten RAL-Vorlage und die Chargenkonstanz je Farbe geregelt. Daraus resultierende visuell wahrzunehmende Farbabweichung einer Farbe zur RAL-Vorlage und zwischen den einzelnen Chargen gelten als zulässig.

**Aufzahlungen und Zubehör**

Positionen für Aufzahlungen (Az) und Zubehör beschreiben Ergänzungen/Erweiterungen/Varianten zu vorangegangenen Positionen (Leistungen) und werden nur aus dem System oder der Auswahl von Produkten des Herstellers der Grundposition angeboten bzw. ausgeführt.

**Angegebene Abmessungen**

Breite (B) = Abstand der Außenkanten der Seitenteile.

Höhe (H) = Oberkante Kastenblende bis Unterkante Führungsschiene.

57.SF 00 + Folgende Angaben und Anforderungen an die Art und Weise der Leistungserbringung gelten als vereinbart und sind in die Einheitspreise einkalkuliert.

**57.SF 00A + Material/Erzeugnis n.W.AN zu 57SF**

Das Verwenden nachstehend angebotener Materialien/Erzeugnisse zu den angegebenen Positionen dieser ULG wird vereinbart:

Betrifft Position(en):

Material/Erzeugnis nach Wahl des Auftragnehmers (AN).

Angeboten: (. . . . .)

**57.SF 00B + Material/Erzeugnis Beispiel AG zu 57SF**

Das Verwenden nachstehend angebotener Materialien/Erzeugnisse zu den angegebenen Positionen dieser ULG wird vereinbart:

Betrifft Position(en):

Beispielhaftes Material/Erzeugnis:

Angeboten ist das beispielhafte oder ein Material/Erzeugnis gleichwertiger Art.

Kriterien der Gleichwertigkeit:

Angeboten: (. . . . .)

**57.SG + Rollladen-Vorbaulemente VORO Sicht-90 (SCHLOTTERER)**

Version: 2023-09

Im Folgenden ist das Liefern und die Montage und/oder der Einbau von Schlotterer Rollladensystem VORO beschrieben.

Rollladensysteme und deren Kombinationen werden in der Folge kurz VORO genannt. VORO ist ein fertig vormontiertes, selbsttragendes Rollladen-Vorbaulement von Schlotterer, das mittels der beiden Montagezapfen auf die Führungsschienen gesteckt wird. Die Führungsschienen sind durchgehend geschlossen und werden direkt auf das Fensterelement montiert.

**VORO Sicht-90**

Rollladensystem mit Sichtkastenblende aus ca. 1,5 mm dicken, stranggepressten Aluminiumblech in L-Form, optional Kastenblende innen geschlossen mit Rechtsrollerblende, Kastenvorderansicht in rechtwinkligem Design mit nicht sichtbarer Befestigung zum genieteten Seitenteil mit Montagezapfen aus Aluminium-Druckguss pulverbeschichtet und grauem Kunststoff Einlaufriecher. Kastengröße je nach Ausführung und Beschattungshöhe 141 (B x H: 141 x 141

**Ergänzungen zur StLB HB-022+ABK-020****Ausschreibungstexte ZZZ**

Leistungsverzeichnis

gedruckt am 15.11.2023

LB-HB-022+ABK-020

Preisangaben in EUR

mm), 141T (B x H: 171 x 141 mm), 171 (B x H: 171 x 171 mm) oder 191 (B x H: 191 x 191 mm).

**Welle**

Verzinkte 8-Kant Stahlwelle mit Durchmesser 40 mm und/oder 60 mm, beidseitig gelagert auf geschlossenen Gleitlager.

**Rechtsrollerblende**

Stranggepresstes ca. 1,5 mm dickes Aluminiumblech für das innere abdecken der Sichtkastenblende.

**Revisionsdeckel**

Stranggepresstes ca. 1,5 mm dickes Aluminiumprofil mit verdeckter Befestigung und Verschlusschieber aus verzinktem Stahl, zu Revisionszwecken abnehmbar, pulverbeschichtet oder in A6C0 eloxiert.

**Rolladenlamellen*****Kunststofflamellen K37***

- doppelwandige PVC Profile
- im oberen Bereich ohne, sonst mit Licht- und Luftschnitte
- Lamellenhöhe 37 mm, Lamellendicke 8 mm
- Befestigung mittels Stahlfederaufhängung oder starre Wellenverbinder aus Verbundwerkstoff

***Aluminiumlamellen A37***

- doppelwandige, rollgeformte Aluminiumprofile
- innen mit PU-Schaum ausgeschäumt
- im oberen Bereich ohne, sonst mit Licht- und Luftschnitte
- Lamellenhöhe 37 mm, Lamellendicke 8 mm
- Befestigung mittels Stahlfederaufhängung oder starre Wellenverbinder aus Verbundwerkstoff

***Endstab***

Stranggepresstes Aluminiumprofil mit Endstabdichtung in schwarz zur Fensterbank, pulverbeschichtet oder in A6C0 eloxiert.

**Führungsschienen*****Führungsschiene 53V***

Stranggepresstes Aluminium (C-Profil) mit integriertem, unteren Endanschlag und geräuschkämpfenden, schwarzen Gummikeder oder einer Bürstendichtung in grau, unterer Abschluss optional mit Schrägschnitt. Führungsschiene zur Montage auf Fensterrahmen schlagregendicht ausgeführt und stirnseitig bis zu 22 mm einputzbar, pulverbeschichtet oder in A6C0 eloxiert, Ansichtsbreite 53 mm, Tiefe 25, 39, 43 und 64 mm.

***Führungsschiene 85V***

Stranggepresstes Aluminium (H-Profil) mit integriertem, unteren Endanschlag und geräuschkämpfenden, schwarzen Gummikeder oder einer Bürstendichtung in grau, unterer Abschluss optional mit Schrägschnitt. Führungsschiene zur Montage auf Fensterrahmen schlagregendicht ausgeführt, pulverbeschichtet oder in A6C0 eloxiert, Ansichtsbreite 85 mm, Tiefe 25, 39 und 64 mm.

**Ergänzungen zur StLB HB-022+ABK-020****Ausschreibungstexte ZZZ**

Leistungsverzeichnis

gedruckt am 15.11.2023  
LB-HB-022+ABK-020 Preisangaben in EUR***Führungsschiene mit Fuß KF45V***

Stranggepresstes Aluminium (C-Profil) mit integriertem, unteren Endanschlag und geräuschkämpfenden, schwarzen Gummikeder oder einer Bürstendichtung in grau, unterer Abschluss optional mit Schrägschnitt. Führungsschiene zur Montage auf Fensterrahmen schlagregendicht ausgeführt und stirnseitig bis zu 22 mm einputzbar, pulverbeschichtet oder in A6C0 eloxiert, Ansichtsbreite 45 mm, Tiefe 39 mm.

***Führungsschiene KR54V***

Stranggepresstes Aluminium (C-Profil) mit integriertem, unteren Endanschlag und geräuschkämpfenden, schwarzen Gummikeder oder einer Bürstendichtung in grau, unterer Abschluss optional mit Schrägschnitt. Führungsschiene zur Montage auf Fensterrahmen schlagregendicht ausgeführt und stirnseitig bis zu 22 mm einputzbar, pulverbeschichtet oder in A6C0 eloxiert, Ansichtsbreite 54 mm, Tiefe 48 mm. Einschließlich Führung für integriertes Insektenschutz-Rollo im Kasten.

**Antriebe*****Schnurwickler***

Im Seitenteil eingebaute, wartungsfreie Schnurscheibe für den Antrieb der Rollladenlamellen über Schnur und Schnurwickler, links oder rechts einsetzbar, mit Schnurleitrolle und Schnurspiralfeder.

***Gurtwickler***

Im Seitenteil eingebaute, wartungsfreie Gurtscheibe für den Antrieb der Rollladenlamellen über 14 mm breitem Gurt und Gurtwickler, links oder rechts einsetzbar, mit Gurtführung und Bürstendichtung.

***Kurbelantrieb***

Im Seitenteil eingebautes, wartungsfreies Kegelradgetriebe für den Antrieb der Rollladenlamellen, voreingestellt mit 45° oder 90° in Abhängigkeit von der Kastengröße, links oder rechts einsetzbar, Kurbelstange mit Knickkurbel in C0 eloxiert oder weiß mit abgedichteter Gelenkplatte und Vierkantwelle.

***Antrieb E-Motor Elero RolTop***

In die Welle eingebauter geräuscharmer elektromechanischer Rohrmotor für den Antrieb der Rollladenlamellen mittels Radialbewegung, mit elektronischen Endschalter für das automatische lernen der Endlagen, wartungsfrei mit eingebauten Thermoschutz-Schalter, geräuschlose Softbremse, Drehmomentabschaltung mit Hinderniserkennung sowie Entlastungsfunktion für den Behang (Behangschutz) und Hochschiebeschutz. Anschluss mit flexiblem Kabel, Spannung 230V AC, Frequenz 50 Hz, Schutzart IP44, Drehmoment 6 Nm, 10 Nm oder 20 Nm, Drehzahl 14 1/min, Kabelquerschnitt 4 x 0,75 mm<sup>2</sup>. Steuerung mit Auf- oder Unterputzschalter nach Wahl des Auftraggebers, für Auf- und Abbewegen der Lamellen. Nicht im Einheitspreis einkalkuliert sind das Verlegen von elektrischen Leitungen und das Versetzen der Schalter sowie das Anschließen der Motore und der Schalter.

**Farbe**

Standardfarben nach Wahl des Auftraggebers beziehen sich auf Farben, für die der Hersteller keinen Aufpreis verrechnet, gemäß Schlotterer Farbkollektion. Sonderfarben werden mit einer Aufzahlung verrechnet. Auf Anforderung des Auftraggebers werden Unterlagen über die zur Wahl stehenden Standardfarben vorgelegt. Um Farbtoleranzen in einem entsprechenden Rahmen zu gewährleisten, sind Pulver in Anlehnung der VdL-RL 10 Richtlinie (Herausgeber: Verband der deutschen Lackindustrie e. V.) zu verarbeiten. In dieser sind Toleranzen zur genormten RAL-Vorlage und die Chargenkonstanz je Farbe geregelt. Daraus resultierende visuell wahrzunehmende Farbabweichung einer Farbe zur RAL-Vorlage und zwischen den einzelnen Chargen gelten als zulässig.

**Ergänzungen zur StLB HB-022+ABK-020****Ausschreibungstexte ZZZ**

Leistungsverzeichnis

gedruckt am 15.11.2023  
LB-HB-022+ABK-020 Preisangaben in EUR**Aufzählungen und Zubehör**

Positionen für Aufzählungen (Az) und Zubehör beschreiben Ergänzungen/Erweiterungen/Varianten zu vorangegangenen Positionen (Leistungen) und werden nur aus dem System oder der Auswahl von Produkten des Herstellers der Grundposition angeboten bzw. ausgeführt.

**Angegebene Abmessungen**

Breite (B) = Abstand der Außenkanten der Seitenteile.  
Höhe (H) = Oberkante Kastenblende bis Unterkante Führungsschiene.

57.SG 00 + Folgende Angaben und Anforderungen an die Art und Weise der Leistungserbringung gelten als vereinbart und sind in die Einheitspreise einkalkuliert.

**57.SG 00A + Material/Erzeugnis n.W.AN zu 57SG**

Das Verwenden nachstehend angebotener Materialien/Erzeugnisse zu den angegebenen Positionen dieser ULG wird vereinbart:  
Betrifft Position(en):   
Material/Erzeugnis nach Wahl des Auftragnehmers (AN).  
Angeboten: (. . . . .)

**57.SG 00B + Material/Erzeugnis Beispiel AG zu 57SG**

Das Verwenden nachstehend angebotener Materialien/Erzeugnisse zu den angegebenen Positionen dieser ULG wird vereinbart:  
Betrifft Position(en):   
Beispielhaftes Material/Erzeugnis:   
Angeboten ist das beispielhafte oder ein Material/Erzeugnis gleichwertiger Art.  
Kriterien der Gleichwertigkeit:   
Angeboten: (. . . . .)

**57.SH + Rollladen-Vorbaulemente VORO BRAVO (SCHLOTTERER)**

Version: 2023-09

Im Folgenden ist das Liefern und die Montage und/oder der Einbau von Schlotterer Rollladensystem VORO BRAVO beschrieben.

Rollladensysteme und deren Kombinationen werden in der Folge kurz VORO BRAVO genannt. VORO BRAVO ist ein fertig vormontiertes, selbsttragendes Rollladen-Vorbaulement von Schlotterer, das mittels der beiden Montagezapfen auf die Führungsschienen gesteckt wird. Die Führungsschienen sind durchgehend geschlossen und werden direkt auf das Fensterelement montiert.

**VORO BRAVO**

Rollladensystem mit halbrunder Sichtkastenblende aus ca. 1,5 mm dicken, stranggepressten Aluminiumblech, optional Kastenblende innen geschlossen mit Rechtsrollerblende, Kastenvorderansicht abgerundet mit nicht sichtbarer Befestigung zum genieteten Seitenteil mit Montagezapfen aus Aluminium-Druckguss pulverbeschichtet und grauem Kunststoff Einlauftrichter. Kastengröße je nach Ausführung und Beschattungshöhe 13 (B x H: 154 x 138 mm), 16 (B x H: 183 x 167 mm) oder 18 (B x H: 188 x 186 mm).

**Welle**

Verzinkte 8-Kant Stahlwelle mit Durchmesser 40 mm und/oder 60 mm, beidseitig gelagert auf geschlossenen Gleitlager.

**Ergänzungen zur StLB HB-022+ABK-020****Ausschreibungstexte ZZZ**

Leistungsverzeichnis

gedruckt am 15.11.2023  
LB-HB-022+ABK-020 Preisangaben in EUR**Rechtsrollerblende**

Stranggepresstes ca. 1,5 mm dickes Aluminiumblech für das innere abdecken der Sichtkastenblende.

**Revisionsdeckel**

Stranggepresstes ca. 1,5 mm dickes Aluminiumprofil mit verdeckter Befestigung und Verschlusschieber aus verzinktem Stahl, zu Revisionszwecken abnehmbar, pulverbeschichtet oder in A6C0 eloxiert.

**Rollladenlamellen*****Kunststofflamellen K37***

- doppelwandige PVC Profile
- im oberen Bereich ohne, sonst mit Licht- und Luftschlitze
- Lamellenhöhe 37 mm, Lamellendicke 8 mm
- Befestigung mittels Stahlfederaufhängung oder starre Wellenverbinder aus Verbundwerkstoff

***Aluminiumlamellen A37***

- doppelwandige, rollgeformte Aluminiumprofile
- innen mit PU-Schaum ausgeschäumt
- im oberen Bereich ohne, sonst mit Licht- und Luftschlitze
- Lamellenhöhe 37 mm, Lamellendicke 8 mm
- Befestigung mittels Stahlfederaufhängung oder starre Wellenverbinder aus Verbundwerkstoff

***Endstab***

Stranggepresstes Aluminiumprofil mit Endstabdichtung in schwarz zur Fensterbank, pulverbeschichtet oder in A6C0 eloxiert.

**Führungsschienen*****Führungsschiene 53V***

Stranggepresstes Aluminium (C-Profil) mit integriertem, unteren Endanschlag und geräuschkämpfenden, schwarzen Gummikeder oder einer Bürstendichtung in grau, unterer Abschluss optional mit Schrägschnitt. Führungsschiene zur Montage auf Fensterrahmen schlagregendicht ausgeführt und stirnseitig bis zu 22 mm einputzbar, pulverbeschichtet oder in A6C0 eloxiert, Ansichtsbreite 53 mm, Tiefe 25, 39, 43 und 64 mm.

***Führungsschiene 85V***

Stranggepresstes Aluminium (H-Profil) mit integriertem, unteren Endanschlag und geräuschkämpfenden, schwarzen Gummikeder oder einer Bürstendichtung in grau, unterer Abschluss optional mit Schrägschnitt. Führungsschiene zur Montage auf Fensterrahmen schlagregendicht ausgeführt, pulverbeschichtet oder in A6C0 eloxiert, Ansichtsbreite 85 mm, Tiefe 25, 39 und 64 mm.

***Führungsschiene mit Fuß KF45V***

Stranggepresstes Aluminium (C-Profil) mit integriertem, unteren Endanschlag und geräuschkämpfenden, schwarzen Gummikeder oder einer Bürstendichtung in grau, unterer Abschluss optional mit Schrägschnitt. Führungsschiene zur Montage auf Fensterrahmen schlagregendicht ausgeführt und stirnseitig bis zu 22 mm einputzbar, pulverbeschichtet oder in A6C0 eloxiert, Ansichtsbreite 45 mm, Tiefe 39 mm.

**Ergänzungen zur StLB HB-022+ABK-020****Ausschreibungstexte ZZZ**

Leistungsverzeichnis

gedruckt am 15.11.2023

LB-HB-022+ABK-020

Preisangaben in EUR

**Antriebe*****Schnurwickler***

Im Seitenteil eingebaute, wartungsfreie Schnurscheibe für den Antrieb der Rollladenlamellen über Schnur und Schnurwickler, links oder rechts einsetzbar, mit Schnurleitrolle und Schnurspiralfeder.

***Gurtwickler***

Im Seitenteil eingebaute, wartungsfreie Gurtscheibe für den Antrieb der Rollladenlamellen über 14 mm breitem Gurt und Gurtwickler, links oder rechts einsetzbar, mit Gurtführung und Bürstendichtung.

***Kurbelantrieb***

Im Seitenteil eingebautes, wartungsfreies Kegelradgetriebe für den Antrieb der Rollladenlamellen, voreingestellt mit 45° oder 90° in Abhängigkeit von der Kastengröße, links oder rechts einsetzbar, Kurbelstange mit Knickkurbel in C0 eloxiert oder weiß mit abgedichteter Gelenkplatte und Vierkantwelle.

***Antrieb E-Motor Elero RolTop***

In die Welle eingebauter geräuscharmer elektromechanischer Rohrmotor für den Antrieb der Rollladenlamellen mittels Radialbewegung, mit elektronischen Endschalter für das automatische Lernen der Endlagen, wartungsfrei mit eingebauten Thermoschutz-Schalter, geräuschlose Softbremse, Drehmomentabschaltung mit Hinderniserkennung sowie Entlastungsfunktion für den Behang (Behangschutz) und Hochschiebeschutz. Anschluss mit flexiblem Kabel, Spannung 230V AC, Frequenz 50 Hz, Schutzart IP44, Drehmoment 6 Nm, 10 Nm oder 20 Nm, Drehzahl 14 1/min, Kabelquerschnitt 4 x 0,75 mm<sup>2</sup>. Steuerung mit Auf- oder Unterputzschalter nach Wahl des Auftraggebers, für Auf- und Abbewegen der Lamellen. Nicht im Einheitspreis einkalkuliert sind das Verlegen von elektrischen Leitungen und das Versetzen der Schalter sowie das Anschließen der Motore und der Schalter.

**Farbe**

Standardfarben nach Wahl des Auftraggebers beziehen sich auf Farben, für die der Hersteller keinen Aufpreis verrechnet, gemäß Schlotterer Farbkollektion. Sonderfarben werden mit einer Aufzahlung verrechnet. Auf Anforderung des Auftraggebers werden Unterlagen über die zur Wahl stehenden Standardfarben vorgelegt. Um Farbtoleranzen in einem entsprechenden Rahmen zu gewährleisten, sind Pulver in Anlehnung der VdL-RL 10 Richtlinie (Herausgeber: Verband der deutschen Lackindustrie e. V.) zu verarbeiten. In dieser sind Toleranzen zur genormten RAL-Vorlage und die Chargenkonstanz je Farbe geregelt. Daraus resultierende visuell wahrzunehmende Farbabweichung einer Farbe zur RAL-Vorlage und zwischen den einzelnen Chargen gelten als zulässig.

**Aufzahlungen und Zubehör**

Positionen für Aufzahlungen (Az) und Zubehör beschreiben Ergänzungen/Erweiterungen/Varianten zu vorangegangenen Positionen (Leistungen) und werden nur aus dem System oder der Auswahl von Produkten des Herstellers der Grundposition angeboten bzw. ausgeführt.

**Angegebene Abmessungen**

Breite (B) = Abstand der Außenkanten der Seitenteile.

Höhe (H) = Oberkante Kastenblende bis Unterkante Führungsschiene.

57.SH 00 + Folgende Angaben und Anforderungen an die Art und Weise der Leistungserbringung gelten als vereinbart und sind in die Einheitspreise einkalkuliert.

**Ergänzungen zur StLB HB-022+ABK-020****Ausschreibungstexte ZZZ**

Leistungsverzeichnis

gedruckt am 15.11.2023  
LB-HB-022+ABK-020 Preisangaben in EUR**57.SH 00A + Material/Erzeugnis n.W.AN zu 57SH**

Das Verwenden nachstehend angebotener Materialien/Erzeugnisse zu den angegebenen Positionen dieser ULG wird vereinbart:

Betrifft Position(en): \_\_\_\_\_

Material/Erzeugnis nach Wahl des Auftragnehmers (AN).

Angeboten: (.....)

**57.SH 00B + Material/Erzeugnis Beispiel AG zu 57SH**

Das Verwenden nachstehend angebotener Materialien/Erzeugnisse zu den angegebenen Positionen dieser ULG wird vereinbart:

Betrifft Position(en): \_\_\_\_\_

Beispielhaftes Material/Erzeugnis: \_\_\_\_\_

Angeboten ist das beispielhafte oder ein Material/Erzeugnis gleichwertiger Art.

Kriterien der Gleichwertigkeit: \_\_\_\_\_

Angeboten: (.....)

**57.SI + Rollladen-Vorbaulemente VORO BASIS Sicht (SCHLOTTERER)**

Version: 2023-09

Im Folgenden ist das Liefern und die Montage und/oder der Einbau von Schlotterer Rollladensystem VORO BASIS beschrieben.

Rollladensysteme und deren Kombinationen werden in der Folge kurz VORO BASIS genannt. VORO BASIS ist ein fertig vormontiertes, selbsttragendes Rollladen-Vorbaulement von Schlotterer, das mittels der beiden Montagezapfen auf die Führungsschienen gesteckt wird. Die Führungsschienen sind durchgehend geschlossen und werden direkt auf das Fensterelement montiert.

**VORO BASIS Sicht**

Rollladensystem mit Sichtkastenblende aus 1 mm dicken, rollgeformten Aluminiumblech in U-Form, 3 seitig geschlossen, Kastenvorderansicht abgeschrägt mit nicht sichtbarer Befestigung zum genieteten Seitenteil mit Montagezapfen aus Aluminium-Druckguss pulverbeschichtet und grauem Kunststoff Einlauftrichter. Kastengröße je nach Ausführung und Beschattungshöhe 141 (B x H: 141 x 141 mm), 141T (B x H: 171 x 141 mm) oder 171 (B x H: 171 x 171 mm).

**Welle**

Verzinkte 8-Kant Stahlwelle mit Durchmesser 40 mm und/oder 60 mm, beidseitig gelagert auf geschlossenen Gleitlager.

**Revisionsdeckel**

Stranggepresstes ca. 1,5 mm dickes Aluminiumprofil mit verdeckter Befestigung und Verschlusschieber aus verzinktem Stahl, zu Revisionszwecken abnehmbar, pulverbeschichtet oder in A6C0 eloxiert.

**Rollladenlamellen****Kunststofflamellen K37**

- doppelwandige PVC Profile
- im oberen Bereich ohne, sonst mit Licht- und Luftschlitze
- Lamellenhöhe 37 mm, Lamellendicke 8 mm
- Befestigung mittels Stahlfederaufhängung oder starre Wellenverbinder aus Verbundwerkstoff



**Ergänzungen zur StLB HB-022+ABK-020****Ausschreibungstexte ZZZ**

Leistungsverzeichnis

gedruckt am 15.11.2023  
LB-HB-022+ABK-020 Preisangaben in EUR**Aluminiumlamellen A37**

- doppelwandige, rollgeformte Aluminiumprofile
- innen mit PU-Schaum ausgeschäumt
- im oberen Bereich ohne, sonst mit Licht- und Luftschlitze
- Lamellenhöhe 37 mm, Lamellendicke 8 mm
- Befestigung mittels Stahlfederaufhängung oder starre Wellenverbinder aus Verbundwerkstoff

**Endstab**

Stranggepresstes Aluminiumprofil mit Endstabdichtung in schwarz zur Fensterbank, pulverbeschichtet oder in A6C0 eloxiert.

**Führungsschienen****Führungsschiene 53V**

Stranggepresstes Aluminium (C-Profil) mit integriertem, unteren Endanschlag und geräuschkämpfenden, schwarzen Gummikeder oder einer Bürstendichtung in grau, unterer Abschluss optional mit Schrägschnitt. Führungsschiene zur Montage auf Fensterrahmen schlagregendicht ausgeführt und stirnseitig bis zu 22 mm einputzbar, pulverbeschichtet oder in A6C0 eloxiert, Ansichtsbreite 53 mm, Tiefe 25, 39, 43 und 64 mm.

**Führungsschiene 85V**

Stranggepresstes Aluminium (H-Profil) mit integriertem, unteren Endanschlag und geräuschkämpfenden, schwarzen Gummikeder oder einer Bürstendichtung in grau, unterer Abschluss optional mit Schrägschnitt. Führungsschiene zur Montage auf Fensterrahmen schlagregendicht ausgeführt, pulverbeschichtet oder in A6C0 eloxiert, Ansichtsbreite 85 mm, Tiefe 25, 39 und 64 mm.

**Führungsschiene mit Fuß KF45V**

Stranggepresstes Aluminium (C-Profil) mit integriertem, unteren Endanschlag und geräuschkämpfenden, schwarzen Gummikeder oder einer Bürstendichtung in grau, unterer Abschluss optional mit Schrägschnitt. Führungsschiene zur Montage auf Fensterrahmen schlagregendicht ausgeführt und stirnseitig bis zu 22 mm einputzbar, pulverbeschichtet oder in A6C0 eloxiert, Ansichtsbreite 45 mm, Tiefe 39 mm.

**Führungsschiene KR54V**

Stranggepresstes Aluminium (C-Profil) mit integriertem, unteren Endanschlag und geräuschkämpfenden, schwarzen Gummikeder oder einer Bürstendichtung in grau, unterer Abschluss optional mit Schrägschnitt. Führungsschiene zur Montage auf Fensterrahmen schlagregendicht ausgeführt und stirnseitig bis zu 22 mm einputzbar, pulverbeschichtet oder in A6C0 eloxiert, Ansichtsbreite 54 mm, Tiefe 48 mm. Einschließlich Führung für integriertes Insektenschutz-Rollo im Kasten.

**Antriebe****Schnurwickler**

Im Seitenteil eingebaute, wartungsfreie Schnurscheibe für den Antrieb der Rollladenlamellen über Schnur und Schnurwickler, links oder rechts einsetzbar, mit Schnurleitrolle und Schnurspiralfeder.

**Gurtwickler**

Im Seitenteil eingebaute, wartungsfreie Gurtscheibe für den Antrieb der Rollladenlamellen über 14 mm breitem Gurt und Gurtwickler, links oder rechts einsetzbar, mit Gurtführung und Bürstendichtung.

**Ergänzungen zur StLB HB-022+ABK-020****Ausschreibungstexte ZZZ**

Leistungsverzeichnis

gedruckt am 15.11.2023

LB-HB-022+ABK-020

Preisangaben in EUR

**Kurbelantrieb**

Im Seitenteil eingebautes, wartungsfreies Kegelradgetriebe für den Antrieb der Rollladenlamellen, voreingestellt mit 45° oder 90° in Abhängigkeit von der Kastengröße, links oder rechts einsetzbar, Kurbelstange mit Knickkurbel in C0 eloxiert oder weiß mit abgedichteter Gelenkplatte und Vierkantwelle.

**Antrieb E-Motor Elero RolTop**

In die Welle eingebauter geräuscharmer elektromechanischer Rohrmotor für den Antrieb der Rollladenlamellen mittels Radialbewegung, mit elektronischen Endschalter für das automatische lernen der Endlagen, wartungsfrei mit eingebauten Thermoschutz-Schalter, geräuschlose Softbremse, Drehmomentabschaltung mit Hinderniserkennung sowie Entlastungsfunktion für den Behang (Behangschutz) und Hochschiebeschutz. Anschluss mit flexiblem Kabel, Spannung 230V AC, Frequenz 50 Hz, Schutzart IP44, Drehmoment 6 Nm, 10 Nm oder 20 Nm, Drehzahl 14 1/min, Kabelquerschnitt 4 x 0,75 mm<sup>2</sup>. Steuerung mit Auf- oder Unterputzschalter nach Wahl des Auftraggebers, für Auf- und Abbewegen der Lamellen. Nicht im Einheitspreis einkalkuliert sind das Verlegen von elektrischen Leitungen und das Versetzen der Schalter sowie das Anschließen der Motore und der Schalter.

**Farbe**

Standardfarben nach Wahl des Auftraggebers beziehen sich auf Farben, für die der Hersteller keinen Aufpreis verrechnet, gemäß Schlotterer Farbkollektion. Sonderfarben werden mit einer Aufzahlung verrechnet. Auf Anforderung des Auftraggebers werden Unterlagen über die zur Wahl stehenden Standardfarben vorgelegt. Um Farbtoleranzen in einem entsprechenden Rahmen zu gewährleisten, sind Pulver in Anlehnung der VdL-RL 10 Richtlinie (Herausgeber: Verband der deutschen Lackindustrie e. V.) zu verarbeiten. In dieser sind Toleranzen zur genormten RAL-Vorlage und die Chargenkonstanz je Farbe geregelt. Daraus resultierende visuell wahrzunehmende Farbabweichung einer Farbe zur RAL-Vorlage und zwischen den einzelnen Chargen gelten als zulässig.

**Aufzahlungen und Zubehör**

Positionen für Aufzahlungen (Az) und Zubehör beschreiben Ergänzungen/Erweiterungen/Varianten zu vorangegangenen Positionen (Leistungen) und werden nur aus dem System oder der Auswahl von Produkten des Herstellers der Grundposition angeboten bzw. ausgeführt.

**Angegebene Abmessungen**

Breite (B) = Abstand der Außenkanten der Seitenteile.

Höhe (H) = Oberkante Kastenblende bis Unterkante Führungsschiene.

57.SI 00 + Folgende Angaben und Anforderungen an die Art und Weise der Leistungserbringung gelten als vereinbart und sind in die Einheitspreise einkalkuliert.

**57.SI 00A + Material/Erzeugnis n.W.AN zu 57SI**

Das Verwenden nachstehend angebotener Materialien/Erzeugnisse zu den angegebenen Positionen dieser ULG wird vereinbart:

Betrifft Position(en):

Material/Erzeugnis nach Wahl des Auftragnehmers (AN).

Angeboten: (.....)

**57.SI 00B + Material/Erzeugnis Beispiel AG zu 57SI**

Das Verwenden nachstehend angebotener Materialien/Erzeugnisse zu den angegebenen Positionen dieser ULG wird vereinbart:

Betrifft Position(en):

Beispielhaftes Material/Erzeugnis:

**Ergänzungen zur StLB HB-022+ABK-020****Ausschreibungstexte ZZZ**

Leistungsverzeichnis

gedruckt am 15.11.2023

LB-HB-022+ABK-020

Preisangaben in EUR

Angeboten ist das beispielhafte oder ein Material/Erzeugnis gleichwertiger Art.

Kriterien der Gleichwertigkeit:

Angeboten: (.....)

**57.SJ + Rollladen-Vorbaulemente VORO Putz-90 (SCHLOTTERER)**

Version: 2023-09

Im Folgenden ist das Liefern und die Montage und/oder der Einbau von Schlotterer Rollladensystem VORO beschrieben.

Rollladensysteme und deren Kombinationen werden in der Folge kurz VORO genannt. VORO ist ein fertig vormontiertes, selbsttragendes Rollladen-Vorbaulement von Schlotterer, das mittels der beiden Montagezapfen auf die Führungsschienen gesteckt wird. Die Führungsschienen sind durchgehend geschlossen und werden direkt auf das Fensterelement montiert.

**VORO Putz-90**

Rollladensystem mit Putzkastenblende aus ca. 1,5 mm dicken, stranggepressten Aluminiumblech in L-Form, Blendenvorderseite mit aufkaschierter 8 mm dicker XPS Putzträgerplatte einschließlich stranggepresster, pulverbeschichteter Putzschiene, optional Kastenblende innen geschlossen mit Rechtsrollerblende, Kastenvorderansicht in rechtwinkligem Design mit nicht sichtbarer Befestigung zum genieteten Seitenteil mit Montagezapfen aus Aluminium-Druckguss pulverbeschichtet und grauem Kunststoff Einlauftrichter. Kastengröße je nach Ausführung und Beschattungshöhe 141 (B x H: 141 x 141 mm), 141T (B x H: 171 x 141 mm), 171 (B x H: 171 x 171 mm) oder 191 (B x H: 191 x 191 mm).

**Welle**

Verzinkte 8-Kant Stahlwelle mit Durchmesser 40 mm und/oder 60 mm, beidseitig gelagert auf geschlossenen Gleitlager.

**Rechtsrollerblende**

Stranggepresstes ca. 1,5 mm dickes Aluminiumblech für das innere abdecken der Sichtkastenblende.

**Revisionsdeckel**

Stranggepresstes ca. 1,5 mm dickes Aluminiumprofil mit verdeckter Befestigung und Verschlusschieber aus verzinktem Stahl, zu Revisionszwecken abnehmbar, pulverbeschichtet oder in A6C0 eloxiert.

**Rollladenlamellen****Kunststofflamellen K37**

- doppelwandige PVC Profile
- im oberen Bereich ohne, sonst mit Licht- und Luftschlitz
- Lamellenhöhe 37 mm, Lamellendicke 8 mm
- Befestigung mittels Stahlfederaufhängung oder starre Wellenverbinder aus Verbundwerkstoff

**Aluminiumlamellen A37**

- doppelwandige, rollgeformte Aluminiumprofile
- innen mit PU-Schaum ausgeschäumt
- im oberen Bereich ohne, sonst mit Licht- und Luftschlitz
- Lamellenhöhe 37 mm, Lamellendicke 8 mm
- Befestigung mittels Stahlfederaufhängung oder starre Wellenverbinder aus Verbundwerkstoff

**Ergänzungen zur StLB HB-022+ABK-020****Ausschreibungstexte ZZZ**

Leistungsverzeichnis

gedruckt am 15.11.2023  
LB-HB-022+ABK-020 Preisangaben in EUR***Endstab***

Stranggepresstes Aluminiumprofil mit Endstabdichtung in schwarz zur Fensterbank, pulverbeschichtet oder in A6C0 eloxiert.

**Führungsschienen*****Führungsschiene 53V***

Stranggepresstes Aluminium (C-Profil) mit integriertem, unteren Endanschlag und geräuschkämpfenden, schwarzen Gummikeder oder einer Bürstendichtung in grau, unterer Abschluss optional mit Schrägschnitt. Führungsschiene zur Montage auf Fensterrahmen schlagregendicht ausgeführt und stirnseitig bis zu 22 mm einputzbar, pulverbeschichtet oder in A6C0 eloxiert, Ansichtsbreite 53 mm, Tiefe 25, 39, 43 und 64 mm.

***Führungsschiene 85V***

Stranggepresstes Aluminium (H-Profil) mit integriertem, unteren Endanschlag und geräuschkämpfenden, schwarzen Gummikeder oder einer Bürstendichtung in grau, unterer Abschluss optional mit Schrägschnitt. Führungsschiene zur Montage auf Fensterrahmen schlagregendicht ausgeführt, pulverbeschichtet oder in A6C0 eloxiert, Ansichtsbreite 85 mm, Tiefe 25, 39 und 64 mm.

***Führungsschiene mit Fuß KF45V***

Stranggepresstes Aluminium (C-Profil) mit integriertem, unteren Endanschlag und geräuschkämpfenden, schwarzen Gummikeder oder einer Bürstendichtung in grau, unterer Abschluss optional mit Schrägschnitt. Führungsschiene zur Montage auf Fensterrahmen schlagregendicht ausgeführt und stirnseitig bis zu 22 mm einputzbar, pulverbeschichtet oder in A6C0 eloxiert, Ansichtsbreite 45 mm, Tiefe 39 mm.

***Führungsschiene KR54V***

Stranggepresstes Aluminium (C-Profil) mit integriertem, unteren Endanschlag und geräuschkämpfenden, schwarzen Gummikeder oder einer Bürstendichtung in grau, unterer Abschluss optional mit Schrägschnitt. Führungsschiene zur Montage auf Fensterrahmen schlagregendicht ausgeführt und stirnseitig bis zu 22 mm einputzbar, pulverbeschichtet oder in A6C0 eloxiert, Ansichtsbreite 54 mm, Tiefe 48 mm. Einschließlich Führung für integriertes Insektenschutz-Rollo im Kasten.

**Antriebe*****Schnurwickler***

Im Seitenteil eingebaute, wartungsfreie Schnurscheibe für den Antrieb der Rollladenlamellen über Schnur und Schnurwickler, links oder rechts einsetzbar, mit Schnurleitrolle und Schnurspiralfeder.

***Gurtwickler***

Im Seitenteil eingebaute, wartungsfreie Gurtscheibe für den Antrieb der Rollladenlamellen über 14 mm breitem Gurt und Gurtwickler, links oder rechts einsetzbar, mit Gurtführung und Bürstendichtung.

***Kurbelantrieb***

Im Seitenteil eingebautes, wartungsfreies Kegelradgetriebe für den Antrieb der Rollladenlamellen, voreingestellt mit 45° oder 90° in Abhängigkeit von der Kastengröße, links oder rechts einsetzbar, Kurbelstange mit Knickkurbel in C0 eloxiert oder weiß mit abgedichteter Gelenkplatte und Vierkantwelle.

**Ergänzungen zur StLB HB-022+ABK-020****Ausschreibungstexte ZZZ**

Leistungsverzeichnis

gedruckt am 15.11.2023

LB-HB-022+ABK-020

Preisangaben in EUR

**Antrieb E-Motor Elero RoITop**

In die Welle eingebauter geräuscharmer elektromechanischer Rohrmotor für den Antrieb der Rolladenlamellen mittels Radialbewegung, mit elektronischen Endschalter für das automatische lernen der Endlagen, wartungsfrei mit eingebauten Thermoschutz-Schalter, geräuschlose Softbremse, Drehmomentabschaltung mit Hinderniserkennung sowie Entlastungsfunktion für den Behang (Behangschutz) und Hochschiebeschutz. Anschluss mit flexiblem Kabel, Spannung 230V AC, Frequenz 50 Hz, Schutzart IP44, Drehmoment 6 Nm, 10 Nm oder 20 Nm, Drehzahl 14 1/min, Kabelquerschnitt 4 x 0,75 mm<sup>2</sup>. Steuerung mit Auf- oder Unterputzschalter nach Wahl des Auftraggebers, für Auf- und Abbewegen der Lamellen. Nicht im Einheitspreis einkalkuliert sind das Verlegen von elektrischen Leitungen und das Versetzen der Schalter sowie das Anschließen der Motore und der Schalter.

**Farbe**

Standardfarben nach Wahl des Auftraggebers beziehen sich auf Farben, für die der Hersteller keinen Aufpreis verrechnet, gemäß Schlotterer Farbkollektion. Sonderfarben werden mit einer Aufzahlung verrechnet. Auf Anforderung des Auftraggebers werden Unterlagen über die zur Wahl stehenden Standardfarben vorgelegt. Um Farbtoleranzen in einem entsprechenden Rahmen zu gewährleisten, sind Pulver in Anlehnung der VdL-RL 10 Richtlinie (Herausgeber: Verband der deutschen Lackindustrie e. V.) zu verarbeiten. In dieser sind Toleranzen zur genormten RAL-Vorlage und die Chargenkonstanz je Farbe geregelt. Daraus resultierende visuell wahrzunehmende Farbabweichung einer Farbe zur RAL-Vorlage und zwischen den einzelnen Chargen gelten als zulässig.

**Aufzahlungen und Zubehör**

Positionen für Aufzahlungen (Az) und Zubehör beschreiben Ergänzungen/Erweiterungen/Varianten zu vorangegangenen Positionen (Leistungen) und werden nur aus dem System oder der Auswahl von Produkten des Herstellers der Grundposition angeboten bzw. ausgeführt.

**Angegebene Abmessungen**

Breite (B) = Abstand der Außenkanten der Seitenteile.

Höhe (H) = Oberkante Kastenblende bis Unterkante Führungsschiene.

57.SJ 00 + Folgende Angaben und Anforderungen an die Art und Weise der Leistungserbringung gelten als vereinbart und sind in die Einheitspreise einkalkuliert.

**57.SJ 00A + Material/Erzeugnis n.W.AN zu 57SJ**

Das Verwenden nachstehend angebotener Materialien/Erzeugnisse zu den angegebenen Positionen dieser ULG wird vereinbart:

Betrifft Position(en):

Material/Erzeugnis nach Wahl des Auftragnehmers (AN).

Angeboten: (.....)

**57.SJ 00B + Material/Erzeugnis Beispiel AG zu 57SJ**

Das Verwenden nachstehend angebotener Materialien/Erzeugnisse zu den angegebenen Positionen dieser ULG wird vereinbart:

Betrifft Position(en):

Beispielhaftes Material/Erzeugnis:

Angeboten ist das beispielhafte oder ein Material/Erzeugnis gleichwertiger Art.

Kriterien der Gleichwertigkeit:

Angeboten: (.....)

**Ergänzungen zur StLB HB-022+ABK-020****Ausschreibungstexte ZZZ**

Leistungsverzeichnis

gedruckt am 15.11.2023  
LB-HB-022+ABK-020 Preisangaben in EUR**57.SK + Rollladen-Vorbaulemente VORO BASIS Putz-90 (SCHLOTTERER)**

Version: 2023-09

Im Folgenden ist das Liefern und die Montage und/oder der Einbau von Schlotterer Rollladensystem VORO BASIS beschrieben.

Rollladensysteme und deren Kombinationen werden in der Folge kurz VORO BASIS genannt. VORO BASIS ist ein fertig vormontiertes, selbsttragendes Rollladen-Vorbaulement von Schlotterer, das mittels der beiden Montagezapfen auf die Führungsschienen gesteckt wird. Die Führungsschienen sind durchgehend geschlossen und werden direkt auf das Fensterelement montiert.

**VORO BASIS Putz-90**

Rollladensystem mit Putzkastenblende aus 1 mm dicken, rollgeformten Aluminiumblech als U-Form, Blendenvorderseite mit aufkaschierter 8 mm dicker XPS Putzträgerplatte einschließlich stranggepresster, pulverbeschichteter Putzschiene, 3 seitig geschlossen, Kastenvorderansicht in rechtwinkligem Design mit nicht sichtbarer Befestigung zum genieteten Seitenteil mit Montagezapfen aus Aluminium-Druckguss pulverbeschichtet und grauem Kunststoff Einlauftrichter. Kastengröße je nach Ausführung und Beschattungshöhe 141 (B x H: 141 x 141 mm), 141T (B x H: 171 x 141 mm) oder 171 (B x H: 171 x 171 mm).

**Welle**

Verzinkte 8-Kant Stahlwelle mit Durchmesser 40 mm und/oder 60 mm, beidseitig gelagert auf geschlossenen Gleitlager.

**Revisionsdeckel**

Stranggepresstes ca. 1,5 mm dickes Aluminiumprofil mit verdeckter Befestigung und Verschlusschieber aus verzinktem Stahl, zu Revisionszwecken abnehmbar, pulverbeschichtet oder in A6C0 eloxiert.

**Rollladenlamellen*****Kunststofflamellen K37***

- doppelwandige PVC Profile
- im oberen Bereich ohne, sonst mit Licht- und Luftschlitz
- Lamellenhöhe 37 mm, Lamellendicke 8 mm
- Befestigung mittels Stahlfederaufhängung oder starre Wellenverbinder aus Verbundwerkstoff

***Aluminiumlamellen A37***

- doppelwandige, rollgeformte Aluminiumprofile
- innen mit PU-Schaum ausgeschäumt
- im oberen Bereich ohne, sonst mit Licht- und Luftschlitz
- Lamellenhöhe 37 mm, Lamellendicke 8 mm
- Befestigung mittels Stahlfederaufhängung oder starre Wellenverbinder aus Verbundwerkstoff

***Endstab***

Stranggepresstes Aluminiumprofil mit Endstabdichtung in schwarz zur Fensterbank, pulverbeschichtet oder in A6C0 eloxiert.

**Führungsschienen*****Führungsschiene 53V***

**Ergänzungen zur StLB HB-022+ABK-020****Ausschreibungstexte ZZZ**

Leistungsverzeichnis

gedruckt am 15.11.2023

LB-HB-022+ABK-020

Preisangaben in EUR

Stranggepresstes Aluminium (C-Profil) mit integriertem, unteren Endanschlag und geräuschkämpfenden, schwarzen Gummikeder oder Bürstendichtung in grau, unterer Abschluss optional mit Schrägschnitt. Führungsschiene zur Montage auf Fensterrahmen schlagregendicht ausgeführt und stirnseitig bis zu 22 mm einputzbar, pulverbeschichtet oder in A6C0 eloxiert, Ansichtsbreite 53 mm, Tiefe 25, 39, 43 und 64 mm.

***Führungsschiene 85V***

Stranggepresstes Aluminium (H-Profil) mit integriertem, unteren Endanschlag und geräuschkämpfenden, schwarzen Gummikeder oder Bürstendichtung in grau, unterer Abschluss optional mit Schrägschnitt. Führungsschiene zur Montage auf Fensterrahmen schlagregendicht ausgeführt, pulverbeschichtet oder in A6C0 eloxiert, Ansichtsbreite 85 mm, Tiefe 25, 39 und 64 mm.

***Führungsschiene KF45V***

Stranggepresstes Aluminium (C-Profil) mit integriertem, unteren Endanschlag und geräuschkämpfenden, schwarzen Gummikeder oder Bürstendichtung in grau, unterer Abschluss optional mit Schrägschnitt. Führungsschiene zur Montage auf Fensterrahmen schlagregendicht ausgeführt und stirnseitig bis zu 22 mm einputzbar, pulverbeschichtet oder in A6C0 eloxiert, Ansichtsbreite 45 mm, Tiefe 39 mm.

***Führungsschiene KR54V***

Stranggepresstes Aluminium (C-Profil) mit integriertem, unteren Endanschlag und geräuschkämpfenden, schwarzen Gummikeder oder Bürstendichtung in grau, unterer Abschluss optional mit Schrägschnitt. Führungsschiene zur Montage auf Fensterrahmen schlagregendicht ausgeführt und stirnseitig bis zu 22 mm einputzbar, pulverbeschichtet oder in A6C0 eloxiert, Ansichtsbreite 54 mm, Tiefe 48 mm. Einschließlich Führung für integriertes Insektenschutz-Rollo im Kasten.

**Antriebe*****Schnurwickler***

Im Seitenteil eingebaute, wartungsfreie Schnurscheibe für den Antrieb der Rollladenlamellen über Schnur und Schnurwickler, links oder rechts einsetzbar, mit Schnurleitrolle und Schnurspiralfeder.

***Gurtwickler***

Im Seitenteil eingebaute, wartungsfreie Gurtscheibe für den Antrieb der Rollladenlamellen über 14 mm breitem Gurt und Gurtwickler, links oder rechts einsetzbar, mit Gurtführung und Bürstendichtung.

***Kurbelantrieb***

Im Seitenteil eingebautes, wartungsfreies Kegelradgetriebe für den Antrieb der Rollladenlamellen, voreingestellt mit 45° oder 90° in Abhängigkeit von der Kastengröße, links oder rechts einsetzbar, Kurbelstange mit Knickkurbel in C0 eloxiert oder weiß mit abgedichteter Gelenkplatte und Vierkantwelle.

***Antrieb E-Motor Elero RolTop***

In die Welle eingebauter geräuscharmer elektromechanischer Rohrmotor für den Antrieb der Rollladenlamellen mittels Radialbewegung, mit elektronischen Endschalter für das automatische lernen der Endlagen, wartungsfrei mit eingebauten Thermoschutz-Schalter, geräuschlose Softbremse, Drehmomentabschaltung mit Hinderniserkennung sowie Entlastungsfunktion für den Behang (Behangschutz) und Hochschiebeschutz. Anschluss mit flexiblem Kabel, Spannung 230V AC, Frequenz 50 Hz, Schutzart IP44, Drehmoment 6 Nm, 10 Nm oder 20 Nm, Drehzahl 14 1/min, Kabelquerschnitt 4 x 0,75 mm<sup>2</sup>. Steuerung mit Auf- oder Unterputzschalter nach Wahl des Auftraggebers, für Auf- und Abbewegen der Lamellen. Nicht im Einheitspreis einkalkuliert sind

**Ergänzungen zur StLB HB-022+ABK-020****Ausschreibungstexte ZZZ**

Leistungsverzeichnis

gedruckt am 15.11.2023

LB-HB-022+ABK-020

Preisangaben in EUR

das Verlegen von elektrischen Leitungen und das Versetzen der Schalter sowie das Anschließen der Motore und der Schalter.

**Farbe**

Standardfarben nach Wahl des Auftraggebers beziehen sich auf Farben, für die der Hersteller keinen Aufpreis verrechnet, gemäß Schlotterer Farbkollektion. Sonderfarben werden mit einer Aufzahlung verrechnet. Auf Anforderung des Auftraggebers werden Unterlagen über die zur Wahl stehenden Standardfarben vorgelegt. Um Farbtoleranzen in einem entsprechenden Rahmen zu gewährleisten, sind Pulver in Anlehnung der VdL-RL 10 Richtlinie (Herausgeber: Verband der deutschen Lackindustrie e. V.) zu verarbeiten. In dieser sind Toleranzen zur genormten RAL-Vorlage und die Chargenkonstanz je Farbe geregelt. Daraus resultierende visuell wahrzunehmende Farbabweichung einer Farbe zur RAL-Vorlage und zwischen den einzelnen Chargen gelten als zulässig.

**Aufzahlungen und Zubehör**

Positionen für Aufzahlungen (Az) und Zubehör beschreiben Ergänzungen/Erweiterungen/Varianten zu vorangegangenen Positionen (Leistungen) und werden nur aus dem System oder der Auswahl von Produkten des Herstellers der Grundposition angeboten bzw. ausgeführt.

**Angegebene Abmessungen**

Breite (B) = Abstand der Außenkanten der Seitenteile.

Höhe (H) = Oberkante Kastenblende bis Unterkante Führungsschiene.

57.SK 00 + Folgende Angaben und Anforderungen an die Art und Weise der Leistungserbringung gelten als vereinbart und sind in die Einheitspreise einkalkuliert.

**57.SK 00A + Material/Erzeugnis n.W.AN zu 57SK**

Das Verwenden nachstehend angebotener Materialien/Erzeugnisse zu den angegebenen Positionen dieser ULG wird vereinbart:

Betrifft Position(en):

Material/Erzeugnis nach Wahl des Auftragnehmers (AN).

Angeboten: (.....)

**57.SK 00B + Material/Erzeugnis Beispiel AG zu 57SK**

Das Verwenden nachstehend angebotener Materialien/Erzeugnisse zu den angegebenen Positionen dieser ULG wird vereinbart:

Betrifft Position(en):

Beispielhaftes Material/Erzeugnis:

Angeboten ist das beispielhafte oder ein Material/Erzeugnis gleichwertiger Art.

Kriterien der Gleichwertigkeit:

Angeboten: (.....)

**57.SL + Textile Screens VORO ZIP Sicht-90 (SCHLOTTERER)**

Version: 2023-09

Im Folgenden ist das Liefern und die Montage und/oder der Einbau von Schlotterer textiler Screen Vorbauelement VORO ZIP beschrieben.

Textile Screen Vorbauelemente und deren Kombinationen werden in der Folge kurz VORO ZIP genannt. VORO ZIP ist ein fertig vormontiertes, selbsttragendes textiles Screen Sonnenschutzsystem von Schlotterer, das mittels der beiden Montagezapfen auf die Führungsschienen gesteckt wird. Die Führungsschienen werden direkt auf das Fensterelement montiert.



**Ergänzungen zur StLB HB-022+ABK-020****Ausschreibungstexte ZZZ**

Leistungsverzeichnis

gedruckt am 15.11.2023  
LB-HB-022+ABK-020 Preisangaben in EUR**VORO ZIP Sicht-90**

Textiles Screen Vorbauelement mit zweiteiliger Sichtkastenblende in rechtwinkligen Design aus ca. 1,5 mm dicken, stranggepressten Aluminiumblech in L-Form, vordere und/oder untere Kastenblende zu Revisionszwecken abnehmbar, einschließlich Seitenteile mit Montagezapfen aus Aluminium-Druckguss, pulverbeschichtet. Kastengröße je nach Ausführung und Beschattungshöhe 95 (B x H: 95 x 95 mm), 105 (B x H: 105 x 105 mm) oder 125 (B x H: 125 x 126 mm).

**Welle**

Runde Stahlwelle mit Nut, verzinkt, beidseitig gelagert auf geschlossene Kugellager, je nach Kastengröße und Beschattungshöhe in den Durchmesser 63 mm, 78 mm oder 85 mm ausführbar.

**ZIP Gewebe**

- in einem Stück nach Maß zugeschnittenes Gewebetuch
- links und rechts, über die gesamte Höhe mit dem Tuch verschweißtes dünnes Reißverschlussband, zu Verminderung der Faltenbildung auf dem Gewebe und der sicheren Führung entlang der Führungsschienen
- Click System um das Tuch schnell auf der Welle zu befestigen und/oder zu demontieren, vermindert den Verschleiß und erhöht die Zughaftung des Gewebetuchs auf der Welle
- die untere Verbindung zwischen Gewebetuch und Endleiste ohne sichtbare Schweißnaht
- in Abhängigkeit der Elementmaße und der zu Verfügung stehenden Ballenbreite des verwendeten Gewebetuchs, könne Quernähte verarbeitet werden

**Gewebearten**

- Glasfasergewebe Sergé 600 oder Satiné 5500 aus gewebten, mit PVC ummantelten Glasfasern
- Polyestergewebe Soltis 86, 88 und 92 hergestellt aus einem Polyestergerarn und unter Zugspannung mit PVC ummantelt
- PVC-freie-Gewebe Starscreen aus Polyestergerarn mit TEFLONbeschichtung und/oder Orchestra XL Gewebe aus gefärbten Acrylfasern

**Endleiste**

Stranggepresstes Aluminiumprofil, pulverbeschichtet oder in A6C0 eloxiert.

**Führungsschienen****Führungsschiene 37V**

Stranggepresstes Aluminium (C-Profil) mit integriertem, unteren Abschluss und geräuschkämpfenden, schwarzen Einlegeschiene aus Kunststoff mit Moosgummistreifen. Führungsschiene zur Montage auf Fensterrahmen schlagregendicht ausgeführt, pulverbeschichtet oder in A6C0 eloxiert, Ansichtsbreite 37,5 mm, Tiefe 29 mm.

**Führungsschiene 37VS**

Stranggepresstes Aluminium (C-Profil) 2-teilig mit reversibler Deckschale, unsichtbarer Verschraubung, integriertem, unteren Abschluss und geräuschkämpfenden, schwarzen Einlegeschiene aus Kunststoff mit Moosgummistreifen. Führungsschiene zur Montage auf Fensterrahmen schlagregendicht ausgeführt, pulverbeschichtet oder in A6C0 eloxiert, Ansichtsbreite 37,5 mm, Tiefe 35 mm.

**Führungsschiene 60VS**

Stranggepresstes Aluminium (H-Profil) 2-teilig mit reversibler Deckschale, unsichtbarer Verschraubung, integriertem, unteren Abschluss und geräuschkämpfenden, schwarzen

**Ergänzungen zur StLB HB-022+ABK-020****Ausschreibungstexte ZZZ**

Leistungsverzeichnis

gedruckt am 15.11.2023

LB-HB-022+ABK-020

Preisangaben in EUR

Einlegeschiene aus Kunststoff mit Moosgummistreifen. Führungsschiene zur Montage auf Fensterrahmen schlagregendicht ausgeführt, pulverbeschichtet oder in A6C0 eloxiert, Ansichtsbreite 60 mm, Tiefe 35 mm.

**Antrieb E-Motor Elero SunTop/Z**

In die Welle eingebauter geräuscharmer elektromechanischer Rohrmotor für den Antrieb des textilen Screens mittels Radialbewegung, mit elektronischen Endschalter für das automatische lernen der Endlagen, wartungsfrei mit eingebauten Thermoschutz-Schalter, geräuschlose Softbremse, Drehmomentabschaltung mit Hinderniserkennung sowie Entlastungsfunktion für den Behang (Behangschutz) und Blockiererkennung bei Auf- und Abfahrt. Anschluss mit flexiblem Kabel, Spannung 230V AC, Frequenz 50 Hz, Schutzart IP44, Drehmoment 10 Nm, 20 Nm oder 30 Nm, Drehzahl 14 1/min, Kabelquerschnitt 4 x 0,75 mm<sup>2</sup>. Steuerung mit Auf- oder Unterputzschalter nach Wahl des Auftraggebers, für Auf- und Abbewegen des Gewebetuchs. Nicht im Einheitspreis einkalkuliert sind das Verlegen von elektrischen Leitungen und das Versetzen der Schalter sowie das Anschließen der Motore und der Schalter.

**Farbe**

Standardfarben nach Wahl des Auftraggebers beziehen sich auf Farben, für die der Hersteller keinen Aufpreis verrechnet, gemäß Schlotterer Farbkollektion. Sonderfarben werden mit einer Aufzahlung verrechnet. Auf Anforderung des Auftraggebers werden Unterlagen über die zur Wahl stehenden Standardfarben vorgelegt. Um Farbtoleranzen in einem entsprechenden Rahmen zu gewährleisten, sind Pulver in Anlehnung der VdL-RL 10 Richtlinie (Herausgeber: Verband der deutschen Lackindustrie e. V.) zu verarbeiten. In dieser sind Toleranzen zur genormten RAL-Vorlage und die Chargenkonstanz je Farbe geregelt. Daraus resultierende visuell wahrzunehmende Farbabweichung einer Farbe zur RAL-Vorlage und zwischen den einzelnen Chargen gelten als zulässig.

**Aufzahlungen und Zubehör**

Positionen für Aufzahlungen (Az) und Zubehör beschreiben Ergänzungen/Erweiterungen/Varianten zu vorangegangenen Positionen (Leistungen) und werden nur aus dem System oder der Auswahl von Produkten des Herstellers der Grundposition angeboten bzw. ausgeführt.

**Angegebene Abmessungen**

Breite (B) = Abstand der Außenkanten der Seitenteile.

Höhe (H) = Oberkante Kastenblende bis Unterkante Führungsschiene.

57.SL 00 + Folgende Angaben und Anforderungen an die Art und Weise der Leistungserbringung gelten als vereinbart und sind in die Einheitspreise einkalkuliert.

**57.SL 00A + Material/Erzeugnis n.W.AN zu 57SL**

Das Verwenden nachstehend angebotener Materialien/Erzeugnisse zu den angegebenen Positionen dieser ULG wird vereinbart:

Betrifft Position(en):

Material/Erzeugnis nach Wahl des Auftragnehmers (AN).

Angeboten: (.....)

**57.SL 00B + Material/Erzeugnis Beispiel AG zu 57SL**

Das Verwenden nachstehend angebotener Materialien/Erzeugnisse zu den angegebenen Positionen dieser ULG wird vereinbart:

Betrifft Position(en):

Beispielhaftes Material/Erzeugnis:

**Ergänzungen zur StLB HB-022+ABK-020****Ausschreibungstexte ZZZ**

Leistungsverzeichnis

gedruckt am 15.11.2023

LB-HB-022+ABK-020

Preisangaben in EUR

Angeboten ist das beispielhafte oder ein Material/Erzeugnis gleichwertiger Art.

Kriterien der Gleichwertigkeit:

Angeboten: (.....)

**57.SM + Textile Screens VORO ZIP BRAVO (SCHLOTTERER)**

Version: 2023-09

Im Folgenden ist das Liefern und die Montage und/oder der Einbau von Schlotterer textiler Screen Vorbauelement VORO ZIP beschrieben.

Textile Screen Vorbauelemente und deren Kombinationen werden in der Folge kurz VORO ZIP genannt. VORO ZIP ist ein fertig vormontiertes, selbsttragendes textiles Screen Sonnenschutzsystem von Schlotterer, das mittels der beiden Montagezapfen auf die Führungsschienen gesteckt wird. Die Führungsschienen werden direkt auf das Fensterelement montiert.

**VORO ZIP BRAVO**

Textiles Screen Vorbauelement mit zweiteiliger, halbrunder Sichtkastenblende aus ca. 1,5 mm dicken, stranggepressten Aluminiumblech, vordere Kastenblende zu Revisionszwecken abnehmbar, einschließlich Seitenteile mit Montagezapfen aus Aluminium-Druckguss, pulverbeschichtet. Kastengröße je nach Ausführung und Beschattungshöhe 95 (B x H: 97 x 97 mm), 105 (B x H: 112 x 106 mm) oder 125 (B x H: 132 x 127 mm).

**Welle**

Runde Stahlwelle mit Nut, verzinkt, beidseitig gelagert auf geschlossene Kugellager, je nach Kastengröße und Beschattungshöhe in den Durchmesser 63 mm, 78 mm oder 85 mm ausführbar.

**ZIP Gewebe**

- in einem Stück nach Maß zugeschnittenes Gewebetuch
- links und rechts, über die gesamte Höhe mit dem Tuch verschweißtes dünnes Reißverschlussband, zu Verminderung der Faltenbildung auf dem Gewebe und der sicheren Führung entlang der Führungsschienen
- Click System um das Tuch schnell auf der Welle zu befestigen und/oder zu demontieren, vermindert den Verschleiß und erhöht die Zughaftung des Gewebetuchs auf der Welle
- die untere Verbindung zwischen Gewebetuch und Endleiste ohne sichtbare Schweißnaht
- in Abhängigkeit der Elementmaße und der zu Verfügung stehenden Ballenbreite des verwendeten Gewebetuchs, könne Quernähte verarbeitet werden

**Gewebearten**

- Glasfasergewebe Sergé 600 oder Satiné 5500 aus gewebten Glasfasern, mit PVC ummantelten Glasfasern
- Polyestergewebe Soltis 86, 88 und 92 hergestellt aus einem Polyestergarn und unter Zugspannung mit PVC ummantelt
- PVC-freie-Gewebe Starscreen aus Polyestergarn mit TEFLONbeschichtung und/oder Orchestra XL Gewebe aus gefärbten Acrylfasern

**Endleiste**

Stranggepresstes Aluminiumprofil, pulverbeschichtet oder in A6C0 eloxiert.

**Führungsschienen****Führungsschiene 37V**

Stranggepresstes Aluminium (C-Profil) mit integriertem, unteren Abschluss und geräuschkämpfenden, schwarzen Einlegeschiene aus Kunststoff mit Moosgummistreifen.

**Ergänzungen zur StLB HB-022+ABK-020****Ausschreibungstexte ZZZ**

Leistungsverzeichnis

gedruckt am 15.11.2023

LB-HB-022+ABK-020

Preisangaben in EUR

Führungsschiene zur Montage auf Fensterrahmen schlagregendicht ausgeführt, pulverbeschichtet oder in A6C0 eloxiert, Ansichtsbreite 37,5 mm, Tiefe 29 mm.

**Führungsschiene 37VS**

Stranggepresstes Aluminium (C-Profil) 2-teilig mit reversibler Deckschale, unsichtbarer Verschraubung, integriertem, unteren Abschluss und geräuschkämpfenden, schwarzen Einlegeschiene aus Kunststoff mit Moosgummistreifen. Führungsschiene zur Montage auf Fensterrahmen schlagregendicht ausgeführt, pulverbeschichtet oder in A6C0 eloxiert, Ansichtsbreite 37,5 mm, Tiefe 35 mm.

**Führungsschiene 60VS**

Stranggepresstes Aluminium (H-Profil) 2-teilig mit reversibler Deckschale, unsichtbarer Verschraubung, integriertem, unteren Abschluss und geräuschkämpfenden, schwarzen Einlegeschiene aus Kunststoff mit Moosgummistreifen. Führungsschiene zur Montage auf Fensterrahmen schlagregendicht ausgeführt, pulverbeschichtet oder in A6C0 eloxiert, Ansichtsbreite 60 mm, Tiefe 35 mm.

**Antrieb E-Motor Elero SunTop/Z**

In die Welle eingebauter geräuscharmer elektromechanischer Rohrmotor für den Antrieb des textilen Screens mittels Radialbewegung, mit elektronischen Endschalter für das automatische lernen der Endlagen, wartungsfrei mit eingebauten Thermoschutz-Schalter, geräuschlose Softbremse, Drehmomentabschaltung mit Hinderniserkennung sowie Entlastungsfunktion für den Behang (Behangschutz) und Blockiererkennung bei Auf- und Abfahrt. Anschluss mit flexiblem Kabel, Spannung 230V AC, Frequenz 50 Hz, Schutzart IP44, Drehmoment 10 Nm, 20 Nm oder 30 Nm, Drehzahl 14 1/min, Kabelquerschnitt 4 x 0,75 mm<sup>2</sup>. Steuerung mit Auf- oder Unterputzschalter nach Wahl des Auftraggebers, für Auf- und Abbewegen des Gewebetuchs. Nicht im Einheitspreis einkalkuliert sind das Verlegen von elektrischen Leitungen und das Versetzen der Schalter sowie das Anschließen der Motore und der Schalter.

**Farbe**

Standardfarben nach Wahl des Auftraggebers beziehen sich auf Farben, für die der Hersteller keinen Aufpreis verrechnet, gemäß Schlotterer Farbkollektion. Sonderfarben werden mit einer Aufzahlung verrechnet. Auf Anforderung des Auftraggebers werden Unterlagen über die zur Wahl stehenden Standardfarben vorgelegt. Um Farbtoleranzen in einem entsprechenden Rahmen zu gewährleisten, sind Pulver in Anlehnung der VdL-RL 10 Richtlinie (Herausgeber: Verband der deutschen Lackindustrie e. V.) zu verarbeiten. In dieser sind Toleranzen zur genormten RAL-Vorlage und die Chargenkonstanz je Farbe geregelt. Daraus resultierende visuell wahrzunehmende Farbabweichung einer Farbe zur RAL-Vorlage und zwischen den einzelnen Chargen gelten als zulässig.

**Aufzahlungen und Zubehör**

Positionen für Aufzahlungen (Az) und Zubehör beschreiben Ergänzungen/Erweiterungen/Varianten zu vorangegangenen Positionen (Leistungen) und werden nur aus dem System oder der Auswahl von Produkten des Herstellers der Grundposition angeboten bzw. ausgeführt.

**Angegebene Abmessungen**

Breite (B) = Abstand der Außenkanten der Seitenteile.

Höhe (H) = Oberkante Kastenblende bis Unterkante Führungsschiene.

57.SM 00 + Folgende Angaben und Anforderungen an die Art und Weise der Leistungserbringung gelten als vereinbart und sind in die Einheitspreise einkalkuliert.

**Ergänzungen zur StLB HB-022+ABK-020****Ausschreibungstexte ZZZ**

Leistungsverzeichnis

gedruckt am 15.11.2023  
LB-HB-022+ABK-020 Preisangaben in EUR**57.SM 00A + Material/Erzeugnis n.W.AN zu 57SM**

Das Verwenden nachstehend angebotener Materialien/Erzeugnisse zu den angegebenen Positionen dieser ULG wird vereinbart:

Betrifft Position(en):

Material/Erzeugnis nach Wahl des Auftragnehmers (AN).

Angeboten: (.....)

**57.SM 00B + Material/Erzeugnis Beispiel AG zu 57SM**

Das Verwenden nachstehend angebotener Materialien/Erzeugnisse zu den angegebenen Positionen dieser ULG wird vereinbart:

Betrifft Position(en):

Beispielhaftes Material/Erzeugnis:

Angeboten ist das beispielhafte oder ein Material/Erzeugnis gleichwertiger Art.

Kriterien der Gleichwertigkeit:

Angeboten: (.....)

**57.SN + Textile Screens VORO ZIP Putz-90 (SCHLOTTERER)**

Version: 2023-09

Im Folgenden ist das Liefern und die Montage und/oder der Einbau von Schlotterer textiler Screen Vorbaulement VORO ZIP beschrieben.

Textile Screen Vorbaulemente und deren Kombinationen werden in der Folge kurz VORO ZIP genannt. VORO ZIP ist ein fertig vormontiertes, selbsttragendes textiles Screen Sonnenschutzsystem von Schlotterer, das mittels der beiden Montagezapfen auf die Führungsschienen gesteckt wird. Die Führungsschienen werden direkt auf das Fensterelement montiert.

**VORO ZIP Putz-90**

Textiles Screen Vorbaulement mit zweiteiliger Putzkastenblende in rechtwinkligen Design aus ca. 1,5 mm dicken, stranggepressten Aluminiumblech in L-Form, vordere Kastenblende mit aufkaschierter 8 mm dicker XPS Putzträgerplatte einschließlich stranggepresster, pulverbeschichteter Putzschiene, Seitenteile mit Montagezapfen aus Aluminium-Druckguss, pulverbeschichtet. Kastengröße 125 (B x H: 133 x 126 mm).

**Welle**

Runde Stahlwelle mit Nut, verzinkt, beidseitig gelagert auf geschlossene Kugellager, je nach Kastengröße und Beschattungshöhe in den Durchmesser 63 mm, 78 mm oder 85 mm ausführbar.

**Revisionsdeckel**

Stranggepresstes ca. 1,5 mm dickes Aluminiumprofil zu Revisionszwecken abnehmbar, pulverbeschichtet oder in A6C0 eloxiert.

**ZIP Gewebe**

- in einem Stück nach Maß zugeschnittenes Gewebetuch
- links und rechts, über die gesamte Höhe mit dem Tuch verschweißtes dünnes Reißverschlussband, zu Verminderung der Faltenbildung auf dem Gewebe und der sicheren Führung entlang der Führungsschienen
- Click System um das Tuch schnell auf der Welle zu befestigen und/oder zu demontieren, vermindert den Verschleiß und erhöht die Zughaftung des Gewebetuchs auf der Welle
- die untere Verbindung zwischen Gewebetuch und Endleiste ohne sichtbare Schweißnaht
- in Abhängigkeit der Elementmaße und der zu Verfügung stehenden Ballenbreite des verwendeten Gewebetuchs, könne Quernähte verarbeitet werden

**Ergänzungen zur StLB HB-022+ABK-020****Ausschreibungstexte ZZZ**

Leistungsverzeichnis

gedruckt am 15.11.2023  
LB-HB-022+ABK-020 Preisangaben in EUR**Gewebearten**

- Glasfasergewebe Sergé 600 oder Satiné 5500 aus gewebten, mit PVC ummantelten Glasfasern
- Polyesterewebe Soltis 86, 88 und 92 hergestellt aus einem Polyestergerarn und unter Zugspannung mit PVC ummantelt
- PVC-freie-Gewebe Starscreen aus Polyestergerarn mit TEFLONbeschichtung und/oder Orchestra XL Gewebe aus gefärbten Acrylfasern

**Endleiste**

Stranggepresstes Aluminiumprofil, pulverbeschichtet oder in A6C0 eloxiert.

**Führungsschienen****Führungsschiene 37V**

Stranggepresstes Aluminium (C-Profil) mit integriertem, unteren Abschluss und geräuschdämpfenden, schwarzen Einlegeschiene aus Kunststoff mit Moosgummistreifen. Führungsschiene zur Montage auf Fensterrahmen schlagregendicht ausgeführt, pulverbeschichtet oder in A6C0 eloxiert, Ansichtsbreite 37,5 mm, Tiefe 29 mm.

**Führungsschiene 37VP**

Stranggepresstes Aluminium (C-Profil) 2-teilig mit reversibler Deckschale, unsichtbarer Verschraubung, integriertem, unteren Abschluss und geräuschdämpfenden, schwarzen Einlegeschiene aus Kunststoff mit Moosgummistreifen. Führungsschiene zur Montage auf Fensterrahmen schlagregendicht ausgeführt und stirnseitig bis zu 14 mm einputzbar, pulverbeschichtet oder in A6C0 eloxiert, Ansichtsbreite 37,5 mm, Tiefe 35 mm.

**Führungsschiene 60VS**

Stranggepresstes Aluminium (H-Profil) 2-teilig mit reversibler Deckschale, unsichtbarer Verschraubung, integriertem, unteren Abschluss und geräuschdämpfenden, schwarzen Einlegeschiene aus Kunststoff mit Moosgummistreifen. Führungsschiene zur Montage auf Fensterrahmen schlagregendicht ausgeführt, pulverbeschichtet oder in A6C0 eloxiert, Ansichtsbreite 60 mm, Tiefe 35 mm.

**Antrieb E-Motor Elero SunTop/Z**

In die Welle eingebauter geräuscharmer elektromechanischer Rohrmotor für den Antrieb des textilen Screens mittels Radialbewegung, mit elektronischen Endscharter für das automatische lernen der Endlagen, wartungsfrei mit eingebauten Thermoschutz-Scharter, geräuschlose Softbremse, Drehmomentabschaltung mit Hinderniserkennung sowie Entlastungsfunktion für den Behang (Behangschutz) und Blockierererkennung bei Auf- und Abfahrt. Anschluss mit flexiblem Kabel, Spannung 230V AC, Frequenz 50 Hz, Schutzart IP44, Drehmoment 10 Nm, 20 Nm oder 30 Nm, Drehzahl 14 1/min, Kabelquerschnitt 4 x 0,75 mm<sup>2</sup>. Steuerung mit Auf- oder Unterputzscharter nach Wahl des Auftraggebers, für Auf- und Abbewegen des Gewebetuchs. Nicht im Einheitspreis einkalkuliert sind das Verlegen von elektrischen Leitungen und das Versetzen der Scharter sowie das Anschließen der Motore und der Scharter.

**Farbe**

Standardfarben nach Wahl des Auftraggebers beziehen sich auf Farben, für die der Hersteller keinen Aufpreis verrechnet, gemäß Schlotterer Farbkollektion. Sonderfarben werden mit einer Aufzahlung verrechnet. Auf Anforderung des Auftraggebers werden Unterlagen über die zur Wahl stehenden Standardfarben vorgelegt. Um Farbtoleranzen in einem entsprechenden Rahmen zu gewährleisten, sind Pulver in Anlehnung der VdL-RL 10 Richtlinie (Herausgeber: Verband der deutschen Lackindustrie e. V.) zu verarbeiten. In dieser sind Toleranzen zur genormten RAL-Vorlage und die Chargenkonstanz je Farbe geregelt. Daraus resultierende visuell

**Ergänzungen zur StLB HB-022+ABK-020****Ausschreibungstexte ZZZ**

Leistungsverzeichnis

gedruckt am 15.11.2023

LB-HB-022+ABK-020

Preisangaben in EUR

wahrzunehmende Farbabweichung einer Farbe zur RAL-Vorlage und zwischen den einzelnen Chargen gelten als zulässig.

**Aufzahlungen und Zubehör**

Positionen für Aufzahlungen (Az) und Zubehör beschreiben Ergänzungen/Erweiterungen/Varianten zu vorangegangenen Positionen (Leistungen) und werden nur aus dem System oder der Auswahl von Produkten des Herstellers der Grundposition angeboten bzw. ausgeführt.

**Angegebene Abmessungen**

Breite (B) = Abstand der Außenkanten der Seitenteile.

Höhe (H) = Oberkante Kastenblende bis Unterkante Führungsschiene.

57.SN 00 + Folgende Angaben und Anforderungen an die Art und Weise der Leistungserbringung gelten als vereinbart und sind in die Einheitspreise einkalkuliert.

**57.SN 00A + Material/Erzeugnis n.W.AN zu 57SN**

Das Verwenden nachstehend angebotener Materialien/Erzeugnisse zu den angegebenen Positionen dieser ULG wird vereinbart:

Betrifft Position(en):                     

Material/Erzeugnis nach Wahl des Auftragnehmers (AN).

Angeboten: (                    )

**57.SN 00B + Material/Erzeugnis Beispiel AG zu 57SN**

Das Verwenden nachstehend angebotener Materialien/Erzeugnisse zu den angegebenen Positionen dieser ULG wird vereinbart:

Betrifft Position(en):                     

Beispielhaftes Material/Erzeugnis:                     

Angeboten ist das beispielhafte oder ein Material/Erzeugnis gleichwertiger Art.

Kriterien der Gleichwertigkeit:                     

Angeboten: (                    )

**57.SO + Rollladenaufsatzsystem RESA (SCHLOTTERER)**

Version: 2023-09

Im Folgenden ist das Liefern und die Montage und/oder der Einbau von Schlotterer Neopor-Kasten Rollladenaufsatzsystem RESA beschrieben.

Rollladenaufsatzsysteme und deren Kombinationen werden in der Folge kurz RESA genannt. RESA ist ein fertig vormontiertes, Rollladenaufsatzsystem aus Neopor von Schlotterer, das auf dem Fensterelement aufgesetzt und befestigt wird. Die Führungsschienen sind durchgehend geschlossen und werden direkt auf das Fensterelement montiert.

**RESA**

Rollladenaufsatzsystem aus Neopor mit Glasfasermatten verstärkt, Kastenvorderseite mit integrierter 8 mm dicker XPS Putzträgerplatte einschließlich stranggepresster, blanker Putzschiene, Kasten mit Außenrevision in rechtwinkligem Design und Seitenteile aus schwarzem Kunststoff. Kastengröße je nach Ausführung und Beschattungshöhe KG 25 x 23 (B x H: 245 x 230 mm), KG 30 x 23 (B x H: 300 x 220 mm), KG 30 x 30 (B x H: 300 x 300 mm), KG 36 x 30 (B x H: 365 x 300 mm), KG 38 x 30 (B x H: 380 x 300 mm) und KG 50 x 30 (B x H: 500 x 300 mm).

**Welle**

Verzinkte 8-Kant Stahlwelle mit Durchmesser 60 mm, beidseitig gelagert auf geschlossenen Gleitlager.

**Ergänzungen zur StLB HB-022+ABK-020****Ausschreibungstexte ZZZ**

Leistungsverzeichnis

gedruckt am 15.11.2023  
LB-HB-022+ABK-020 Preisangaben in EUR**Rolladenlamellen*****Kunststofflamellen K37***

- doppelwandige PVC Profile
- im oberen Bereich ohne, sonst mit Licht- und Luftschlitze
- Lamellenhöhe 37 mm, Lamellendicke 8 mm
- Befestigung mittels Stahlfederaufhängung oder starre Wellenverbinder aus Verbundwerkstoff

***Aluminiumlamellen A37***

- doppelwandige, rollgeformte Aluminiumprofile
- innen mit PU-Schaum ausgeschäumt
- im oberen Bereich ohne, sonst mit Licht- und Luftschlitze
- Lamellenhöhe 37 mm, Lamellendicke 8 mm
- Befestigung mittels Stahlfederaufhängung oder starre Wellenverbinder aus Verbundwerkstoff

***Kunststofflamellen K52***

- doppelwandige PVC Profile
- im oberen Bereich ohne, sonst mit Licht- und Luftschlitze
- Lamellenhöhe 52 mm, Lamellendicke 14 mm
- Befestigung mittels Stahlfederaufhängung oder starre Wellenverbinder aus Verbundwerkstoff

***Aluminiumlamellen A52***

- doppelwandige, rollgeformte Aluminiumprofile
- innen mit PU-Schaum ausgeschäumt
- im oberen Bereich ohne, sonst mit Licht- und Luftschlitze
- Lamellenhöhe 52 mm, Lamellendicke 14 mm
- Befestigung mittels Stahlfederaufhängung oder starre Wellenverbinder aus Verbundwerkstoff

***Super Mini E***

- doppelwandige, rollgeformte Aluminiumprofile
- innen mit PU-Schaum ausgeschäumt
- im oberen Bereich ohne, sonst mit Licht- und Luftschlitze
- Lamellenhöhe 32 mm, Lamellendicke 8 mm
- Befestigung mittels Stahlfederaufhängung oder starre Wellenverbinder aus Verbundwerkstoff

***Endstab***

Stranggepresstes Aluminiumprofil mit Endstabdichtung in schwarz zur Fensterbank, pulverbeschichtet oder in A6C0 eloxiert.

***Führungsschienen******Führungsschiene 37R***

Stranggepresstes Aluminium (C-Profil) mit integriertem, unteren Endanschlag und geräuschdämpfenden, schwarzen Gummikeder oder einer Bürstendichtung in grau, unterer Abschluss optional mit Schrägschnitt. Führungsschiene zur Montage auf Fensterrahmen schlagregendicht ausgeführt und stirnseitig bis zu 10 mm einputzbar, pulverbeschichtet oder in A6C0 eloxiert, Ansichtsbreite 37 mm, Tiefe 64 mm.



**Ergänzungen zur StLB HB-022+ABK-020****Ausschreibungstexte ZZZ**

Leistungsverzeichnis

gedruckt am 15.11.2023  
LB-HB-022+ABK-020 Preisangaben in EUR***Führungsschiene 53R***

Stranggepresstes Aluminium (C-Profil) mit integriertem, unteren Endanschlag und geräuschkämpfenden, schwarzen Gummikeder oder einer Bürstendichtung in grau, unterer Abschluss optional mit Schrägschnitt. Führungsschiene zur Montage auf Fensterrahmen schlagregendicht ausgeführt und stirnseitig bis zu 25 mm einputzbar, pulverbeschichtet oder in A6C0 eloxiert, Ansichtsbreite 53 mm, Tiefe 64 mm.

***Führungsschiene 53RA***

Stranggepresstes Aluminium (C-Profil) 2-teilig mit reversiblen Führungsschienenmaul, integriertem, unteren Endanschlag und geräuschkämpfenden, schwarzen Gummikeder oder einer Bürstendichtung in grau, unterer Abschluss optional mit Schrägschnitt. Führungsschiene zur Montage auf Fensterrahmen schlagregendicht ausgeführt und stirnseitig bis zu 23 mm einputzbar, pulverbeschichtet oder in A6C0 eloxiert, Ansichtsbreite 53 mm, Tiefe 64 mm.

***Führungsschiene 85R***

Stranggepresstes Aluminium (H-Profil) mit integriertem, unteren Endanschlag und geräuschkämpfenden, schwarzen Gummikeder oder einer Bürstendichtung in grau, unterer Abschluss optional mit Schrägschnitt. Führungsschiene zur Montage auf Fensterrahmen schlagregendicht ausgeführt, pulverbeschichtet oder in A6C0 eloxiert, Ansichtsbreite 85 mm, Tiefe 64 mm.

***Führungsschiene 85RA***

Stranggepresstes Aluminium (H-Profil) 2-teilig mit reversiblen Führungsschienenmaul, integriertem, unteren Endanschlag und geräuschkämpfenden, schwarzen Gummikeder oder einer Bürstendichtung in grau, unterer Abschluss optional mit Schrägschnitt. Führungsschiene zur Montage auf Fensterrahmen schlagregendicht ausgeführt, pulverbeschichtet oder in A6C0 eloxiert, Ansichtsbreite 85 mm, Tiefe 64 mm.

**Antriebe*****Schnurwickler***

Im Seitenteil eingebaute, wartungsfreie Schnurscheibe für den Antrieb der Rollladenlamellen über Schnur und Schnurwickler, links oder rechts einsetzbar, mit Schnurleitrolle und Schnurspiralfeder.

***Gurtwickler***

Im Seitenteil eingebaute, wartungsfreie Gurtscheibe für den Antrieb der Rollladenlamellen über 14 mm breitem Gurt und Gurtwickler, links oder rechts einsetzbar, mit Gurtführung und Bürstendichtung.

***Kurbelantrieb***

Im Seitenteil eingebautes, wartungsfreies Kegelradgetriebe für den Antrieb der Rollladenlamellen, voreingestellt mit 45° oder 90° in Abhängigkeit von der Kastengröße, links oder rechts einsetzbar, Kurbelstange mit Knickkurbel in C0 eloxiert oder weiß mit abgedichteter Gelenkplatte und Vierkantwelle.

***Antrieb E-Motor Elero RolTop***

In die Welle eingebauter geräuscharmer elektromechanischer Rohrmotor für den Antrieb der Rollladenlamellen mittels Radialbewegung, mit elektronischen Endschalter für das automatische lernen der Endlagen, wartungsfrei mit eingebauten Thermoschutz-Schalter, geräuschlose Softbremse, Drehmomentabschaltung mit Hinderniserkennung sowie Entlastungsfunktion für den Behang (Behangschutz) und Hochschiebeschutz. Anschluss mit flexiblem Kabel, Spannung 230V AC, Frequenz 50 Hz, Schutzart IP44, Drehmoment 6 Nm, 10 Nm oder 20 Nm, Drehzahl 14 1/min, Kabelquerschnitt 4 x 0,75 mm<sup>2</sup>. Steuerung mit Auf- oder Unterputzschalter nach Wahl des Auftraggebers, für Auf- und Abbewegen der Lamellen. Nicht im Einheitspreis einkalkuliert sind

**Ergänzungen zur StLB HB-022+ABK-020****Ausschreibungstexte ZZZ**

Leistungsverzeichnis

gedruckt am 15.11.2023

LB-HB-022+ABK-020

Preisangaben in EUR

das Verlegen von elektrischen Leitungen und das Versetzen der Schalter sowie das Anschließen der Motore und der Schalter.

**Farbe**

Standardfarben nach Wahl des Auftraggebers beziehen sich auf Farben, für die der Hersteller keinen Aufpreis verrechnet, gemäß Schlotterer Farbkollektion. Sonderfarben werden mit einer Aufzahlung verrechnet. Auf Anforderung des Auftraggebers werden Unterlagen über die zur Wahl stehenden Standardfarben vorgelegt. Um Farbtoleranzen in einem entsprechenden Rahmen zu gewährleisten, sind Pulver in Anlehnung der VdL-RL 10 Richtlinie (Herausgeber: Verband der deutschen Lackindustrie e. V.) zu verarbeiten. In dieser sind Toleranzen zur genormten RAL-Vorlage und die Chargenkonstanz je Farbe geregelt. Daraus resultierende visuell wahrzunehmende Farbabweichung einer Farbe zur RAL-Vorlage und zwischen den einzelnen Chargen gelten als zulässig.

**Aufzahlungen und Zubehör**

Positionen für Aufzahlungen (Az) und Zubehör beschreiben Ergänzungen/Erweiterungen/Varianten zu vorangegangenen Positionen (Leistungen) und werden nur aus dem System oder der Auswahl von Produkten des Herstellers der Grundposition angeboten bzw. ausgeführt.

**Angegebene Abmessungen**

Breite (B) = Fensterrahmenbreite.

Höhe (H) = Kastenoberkante bis Unterkante Führungsschiene.

57.SO 00 + Folgende Angaben und Anforderungen an die Art und Weise der Leistungserbringung gelten als vereinbart und sind in die Einheitspreise einkalkuliert.

**57.SO 00A + Material/Erzeugnis n.W.AN zu 57SO**

Das Verwenden nachstehend angebotener Materialien/Erzeugnisse zu den angegebenen Positionen dieser ULG wird vereinbart:

Betrifft Position(en): \_\_\_\_\_

Material/Erzeugnis nach Wahl des Auftragnehmers (AN).

Angeboten: (.....)

**57.SO 00B + Material/Erzeugnis Beispiel AG zu 57SO**

Das Verwenden nachstehend angebotener Materialien/Erzeugnisse zu den angegebenen Positionen dieser ULG wird vereinbart:

Betrifft Position(en): \_\_\_\_\_

Beispielhaftes Material/Erzeugnis: \_\_\_\_\_

Angeboten ist das beispielhafte oder ein Material/Erzeugnis gleichwertiger Art.

Kriterien der Gleichwertigkeit: \_\_\_\_\_

Angeboten: (.....)

**57.SP + Rollladenaufsatzsystem MIRO K PVC Blende (SCHLOTTERER)**

Version: 2023-09

Im Folgenden ist das Liefern und die Montage und/oder der Einbau von Schlotterer Kunststoff – Mini Rollladenaufsatzsystem MIRO K beschrieben.

Rollladenaufsatzsysteme und deren Kombinationen werden in der Folge kurz MIRO K genannt. MIRO K ist ein fertig vormontiertes, Rollladenaufsatzsystem aus Kunststoff von Schlotterer, das auf dem Fensterelement aufgesetzt und befestigt wird. Die Führungsschienen sind durchgehend geschlossen und werden direkt auf das Fensterelement montiert.

**Ergänzungen zur StLB HB-022+ABK-020****Ausschreibungstexte ZZZ**

Leistungsverzeichnis

gedruckt am 15.11.2023  
LB-HB-022+ABK-020 Preisangaben in EUR**MIRO K PVC Blende**

Rolladenaufsatzsystem aus extrudierten, weißen Kunststoffprofilen, Blendenvorderseite in Sichtausführung, Blendenhinterseite mit Revision von unten oder hinten, Kasten in rechtwinkligem Design mit nicht sichtbarer Befestigung zum geschraubten Seitenteil aus weißem Kunststoff. Kastengröße je nach Ausführung und Beschattungshöhe KG 220 x 175 (B x H: 220 x 175 mm), KG 220 x 200 (B x H: 220 x 200 mm) und KG 255 x 240 (B x H: 255 x 240 mm).

**Welle**

Verzinkte 8-Kant Stahlwelle mit Durchmesser 40 und/oder 60 mm, beidseitig gelagert auf geschlossenen Gleitlager.

**Revisionsdeckel innen**

Extrudiertes weißes Kunststoffprofil mit verdeckter Befestigung zu Revisionszwecken abnehmbar.

**Rolladenlamellen*****Kunststofflamellen K37***

- doppelwandige PVC Profile
- im oberen Bereich ohne, sonst mit Licht- und Luftschlitze
- Lamellenhöhe 37 mm, Lamellendicke 8 mm
- Befestigung mittels Stahlfederaufhängung oder starre Wellenverbinder aus Verbundwerkstoff

***Aluminiumlamellen A37***

- doppelwandige, rollgeformte Aluminiumprofile
- innen mit PU-Schaum ausgeschäumt
- im oberen Bereich ohne, sonst mit Licht- und Luftschlitze
- Lamellenhöhe 37 mm, Lamellendicke 8 mm
- Befestigung mittels Stahlfederaufhängung oder starre Wellenverbinder aus Verbundwerkstoff

***Kunststofflamellen K52***

- doppelwandige PVC Profile
- im oberen Bereich ohne, sonst mit Licht- und Luftschlitze
- Lamellenhöhe 52 mm, Lamellendicke 14 mm
- Befestigung mittels Stahlfederaufhängung oder starre Wellenverbinder aus Verbundwerkstoff

***Aluminiumlamellen A52***

- doppelwandige, rollgeformte Aluminiumprofile
- innen mit PU-Schaum ausgeschäumt
- im oberen Bereich ohne, sonst mit Licht- und Luftschlitze
- Lamellenhöhe 52 mm, Lamellendicke 14 mm
- Befestigung mittels Stahlfederaufhängung oder starre Wellenverbinder aus Verbundwerkstoff

***Endstab***

Stranggepresstes Aluminiumprofil mit Endstabdichtung in schwarz zur Fensterbank, pulverbeschichtet oder in A6C0 eloxiert.

**Führungsschienen*****Führungsschiene 37K***

**Ergänzungen zur StLB HB-022+ABK-020****Ausschreibungstexte ZZZ**

Leistungsverzeichnis

gedruckt am 15.11.2023

LB-HB-022+ABK-020

Preisangaben in EUR

Stranggepresstes Aluminium (C-Profil) mit integriertem, unteren Endanschlag und geräuschkämpfenden, schwarzen Gummikeder oder einer Bürstendichtung in grau, unterer Abschluss optional mit Schrägschnitt. Führungsschiene zur Montage auf Fensterrahmen schlagregendicht ausgeführt und stirnseitig bis zu 11 mm einputzbar, pulverbeschichtet oder in A6C0 eloxiert, Ansichtsbreite 37 mm, Tiefe 51 mm.

***Führungsschiene 61K***

Stranggepresstes Aluminium (C-Profil) mit integriertem, unteren Endanschlag und geräuschkämpfenden, schwarzen Gummikeder oder einer Bürstendichtung in grau, unterer Abschluss optional mit Schrägschnitt. Führungsschiene zur Montage auf Fensterrahmen schlagregendicht ausgeführt und stirnseitig bis zu 35 mm einputzbar, pulverbeschichtet oder in A6C0 eloxiert, Ansichtsbreite 61 mm, Tiefe 51 mm.

***Führungsschiene 85K***

Stranggepresstes Aluminium (H-Profil) mit integriertem, unteren Endanschlag und geräuschkämpfenden, schwarzen Gummikeder oder einer Bürstendichtung in grau, unterer Abschluss optional mit Schrägschnitt. Führungsschiene zur Montage auf Fensterrahmen schlagregendicht ausgeführt, pulverbeschichtet oder in A6C0 eloxiert, Ansichtsbreite 85 mm, Tiefe 51 mm.

***Führungsschiene 60AE***

Extrudierter Kunststoff (C-Profil) weiß mit integriertem, unteren Endanschlag und Bürstendichtung in grau, unterer Abschluss optional mit Schrägschnitt. Führungsschiene zur Montage auf Fensterrahmen schlagregendicht ausgeführt, Ansichtsbreite 60 mm, Tiefe 51 mm.

***Führungsschiene 60AD***

Extrudierter Kunststoff (H-Profil) weiß mit integriertem, unteren Endanschlag und Bürstendichtung in grau, unterer Abschluss optional mit Schrägschnitt. Führungsschiene zur Montage auf Fensterrahmen schlagregendicht ausgeführt, Ansichtsbreite 60 mm, Tiefe 51 mm.

**Antriebe*****Schnurwickler***

Im Seitenteil eingebaute, wartungsfreie Schnurscheibe für den Antrieb der Rollladenlamellen über Schnur und Schnurwickler, links oder rechts einsetzbar, mit Schnurleitrolle und Schnurspiralfeder.

***Gurtwickler***

Im Seitenteil eingebaute, wartungsfreie Gurtscheibe für den Antrieb der Rollladenlamellen über 14 mm breitem Gurt und Gurtwickler, links oder rechts einsetzbar, mit Gurtführung und Bürstendichtung.

***Kurbelantrieb***

Im Seitenteil eingebautes, wartungsfreies Kegelradgetriebe für den Antrieb der Rollladenlamellen, voreingestellt mit 45° oder 90° in Abhängigkeit von der Kastengröße, links oder rechts einsetzbar, Kurbelstange mit Knickkurbel in C0 eloxiert oder weiß mit abgedichteter Gelenkplatte und Vierkantwelle.

***Antrieb E-Motor Elero RolTop***

In die Welle eingebauter geräuscharmer elektromechanischer Rohrmotor für den Antrieb der Rollladenlamellen mittels Radialbewegung, mit elektronischen Endschalter für das automatische lernen der Endlagen, wartungsfrei mit eingebauten Thermoschutz-Schalter, geräuschlose Softbremse, Drehmomentabschaltung mit Hinderniserkennung sowie Entlastungsfunktion für den Behang (Behangschutz) und Hochschiebeschutz. Anschluss mit flexiblem Kabel, Spannung 230V

**Ergänzungen zur StLB HB-022+ABK-020****Ausschreibungstexte ZZZ**

Leistungsverzeichnis

gedruckt am 15.11.2023

LB-HB-022+ABK-020

Preisangaben in EUR

AC, Frequenz 50 Hz, Schutzart IP44, Drehmoment 6 Nm, 10 Nm oder 20 Nm, Drehzahl 14 1/min, Kabelquerschnitt 4 x 0,75 mm<sup>2</sup>. Steuerung mit Auf- oder Unterputzschalter nach Wahl des Auftraggebers, für Auf- und Abbewegen der Lamellen. Nicht im Einheitspreis einkalkuliert sind das Verlegen von elektrischen Leitungen und das Versetzen der Schalter sowie das Anschließen der Motore und der Schalter.

**Farbe**

Standardfarben nach Wahl des Auftraggebers beziehen sich auf Farben, für die der Hersteller keinen Aufpreis verrechnet, gemäß Schlotterer Farbkollektion. Sonderfarben werden mit einer Aufzahlung verrechnet. Auf Anforderung des Auftraggebers werden Unterlagen über die zur Wahl stehenden Standardfarben vorgelegt. Um Farbtoleranzen in einem entsprechenden Rahmen zu gewährleisten, sind Pulver in Anlehnung der VdL-RL 10 Richtlinie (Herausgeber: Verband der deutschen Lackindustrie e. V.) zu verarbeiten. In dieser sind Toleranzen zur genormten RAL-Vorlage und die Chargenkonstanz je Farbe geregelt. Daraus resultierende visuell wahrzunehmende Farbabweichung einer Farbe zur RAL-Vorlage und zwischen den einzelnen Chargen gelten als zulässig.

**Aufzahlungen und Zubehör**

Positionen für Aufzahlungen (Az) und Zubehör beschreiben Ergänzungen/Erweiterungen/Varianten zu vorangegangenen Positionen (Leistungen) und werden nur aus dem System oder der Auswahl von Produkten des Herstellers der Grundposition angeboten bzw. ausgeführt.

**Angegebene Abmessungen**

Breite (B) = Fensterrahmenbreite.

Höhe (H) = Kastenoberkante bis Unterkante Führungsschiene.

57.SP 00 + Folgende Angaben und Anforderungen an die Art und Weise der Leistungserbringung gelten als vereinbart und sind in die Einheitspreise einkalkuliert.

**57.SP 00A + Material/Erzeugnis n.W.AN zu 57SP**

Das Verwenden nachstehend angebotener Materialien/Erzeugnisse zu den angegebenen Positionen dieser ULG wird vereinbart:

Betrifft Position(en):

Material/Erzeugnis nach Wahl des Auftragnehmers (AN).

Angeboten: (. . . . .)

**57.SP 00B + Material/Erzeugnis Beispiel AG zu 57SP**

Das Verwenden nachstehend angebotener Materialien/Erzeugnisse zu den angegebenen Positionen dieser ULG wird vereinbart:

Betrifft Position(en):

Beispielhaftes Material/Erzeugnis:

Angeboten ist das beispielhafte oder ein Material/Erzeugnis gleichwertiger Art.

Kriterien der Gleichwertigkeit:

Angeboten: (. . . . .)

**57.SQ + Rollladenaufsatzsystem MIRO K ALU Blende (SCHLOTTERER)**

Version: 2023-09

Im Folgenden ist das Liefern und die Montage und/oder der Einbau von Schlotterer Kunststoff – Mini Rollladenaufsatzsystem MIRO K beschrieben.

Rollladenaufsatzsysteme und deren Kombinationen werden in der Folge kurz MIRO K genannt. MIRO K ist ein fertig vormontiertes, Rollladenaufsatzsystem aus Kunststoff von Schlotterer, das auf dem Fensterelement aufgesetzt und befestigt wird. Die Führungsschienen sind durchgehend

**Ergänzungen zur StLB HB-022+ABK-020****Ausschreibungstexte ZZZ**

Leistungsverzeichnis

LB-HB-022+ABK-020

gedruckt am 15.11.2023

Preisangaben in EUR

geschlossen und werden direkt auf das Fensterelement montiert.

**MIRO K ALU Blende**

Rollladenaufsatzsystem aus extrudierten, weißen Kunststoffprofilen, Blendenvorderseite in Sichtausführung aus 1,6 mm dicken, stranggepressten, pulverbeschichtetem Aluminium in I-Form, Blendenhinterseite mit Revision von unten oder hinten, Kasten in rechtwinkligem Design mit nicht sichtbarer Befestigung zum geschraubten Seitenteil aus weißem Kunststoff. Kastengröße je nach Ausführung und Beschattungshöhe KG 220 x 175 (B x H: 220 x 175 mm), KG 220 x 200 (B x H: 220 x 200 mm) und KG 255 x 240 (B x H: 255 x 240 mm).

**Welle**

Verzinkte 8-Kant Stahlwelle mit Durchmesser 40 und/oder 60 mm, beidseitig gelagert auf geschlossenen Gleitlager.

**Revisionsdeckel innen**

Extrudiertes weißes Kunststoffprofil mit verdeckter Befestigung zu Revisionszwecken abnehmbar.

**Rollladenlamellen*****Kunststofflamellen K37***

- doppelwandige PVC Profile
- im oberen Bereich ohne, sonst mit Licht- und Luftschlitze
- Lamellenhöhe 37 mm, Lamellendicke 8 mm
- Befestigung mittels Stahlfederaufhängung oder starre Wellenverbinder aus Verbundwerkstoff

***Aluminiumlamellen A37***

- doppelwandige, rollgeformte Aluminiumprofile
- innen mit PU-Schaum ausgeschäumt
- im oberen Bereich ohne, sonst mit Licht- und Luftschlitze
- Lamellenhöhe 37 mm, Lamellendicke 8 mm
- Befestigung mittels Stahlfederaufhängung oder starre Wellenverbinder aus Verbundwerkstoff

***Kunststofflamellen K52***

- doppelwandige PVC Profile
- im oberen Bereich ohne, sonst mit Licht- und Luftschlitze
- Lamellenhöhe 52 mm, Lamellendicke 14 mm
- Befestigung mittels Stahlfederaufhängung oder starre Wellenverbinder aus Verbundwerkstoff

***Aluminiumlamellen A52***

- doppelwandige, rollgeformte Aluminiumprofile
- innen mit PU-Schaum ausgeschäumt
- im oberen Bereich ohne, sonst mit Licht- und Luftschlitze
- Lamellenhöhe 52 mm, Lamellendicke 14 mm
- Befestigung mittels Stahlfederaufhängung oder starre Wellenverbinder aus Verbundwerkstoff

**Endstab**

Stranggepresstes Aluminiumprofil mit Endstabdichtung in schwarz zur Fensterbank, pulverbeschichtet oder in A6C0 eloxiert.

**Ergänzungen zur StLB HB-022+ABK-020****Ausschreibungstexte ZZZ**

Leistungsverzeichnis

gedruckt am 15.11.2023  
LB-HB-022+ABK-020 Preisangaben in EUR**Führungsschienen*****Führungsschiene 37K***

Stranggepresstes Aluminium (C-Profil) mit integriertem, unteren Endanschlag und geräuschkämpfenden, schwarzen Gummikeder oder einer Bürstendichtung in grau, unterer Abschluss optional mit Schrägschnitt. Führungsschiene zur Montage auf Fensterrahmen schlagregendicht ausgeführt und stirnseitig bis zu 11 mm einputzbar, pulverbeschichtet oder in A6C0 eloxiert, Ansichtsbreite 37 mm, Tiefe 51 mm.

***Führungsschiene 61K***

Stranggepresstes Aluminium (C-Profil) mit integriertem, unteren Endanschlag und geräuschkämpfenden, schwarzen Gummikeder oder einer Bürstendichtung in grau, unterer Abschluss optional mit Schrägschnitt. Führungsschiene zur Montage auf Fensterrahmen schlagregendicht ausgeführt und stirnseitig bis zu 35 mm einputzbar, pulverbeschichtet oder in A6C0 eloxiert, Ansichtsbreite 61 mm, Tiefe 51 mm.

***Führungsschiene 85K***

Stranggepresstes Aluminium (H-Profil) mit integriertem, unteren Endanschlag und geräuschkämpfenden, schwarzen Gummikeder oder einer Bürstendichtung in grau, unterer Abschluss optional mit Schrägschnitt. Führungsschiene zur Montage auf Fensterrahmen schlagregendicht ausgeführt, pulverbeschichtet oder in A6C0 eloxiert, Ansichtsbreite 85 mm, Tiefe 51 mm.

***Führungsschiene 60AE***

Extrudierter Kunststoff (C-Profil) weiß mit integriertem, unteren Endanschlag und Bürstendichtung in grau, unterer Abschluss optional mit Schrägschnitt. Führungsschiene zur Montage auf Fensterrahmen schlagregendicht ausgeführt, Ansichtsbreite 60 mm, Tiefe 51 mm.

***Führungsschiene 60AD***

Extrudierter Kunststoff (H-Profil) weiß mit integriertem, unteren Endanschlag und Bürstendichtung in grau, unterer Abschluss optional mit Schrägschnitt. Führungsschiene zur Montage auf Fensterrahmen schlagregendicht ausgeführt, Ansichtsbreite 60 mm, Tiefe 51 mm.

**Antriebe*****Schnurwickler***

Im Seitenteil eingebaute, wartungsfreie Schnurscheibe für den Antrieb der Rollladenlamellen über Schnur und Schnurwickler, links oder rechts einsetzbar, mit Schnurleitrolle und Schnurspiralfeder.

***Gurtwickler***

Im Seitenteil eingebaute, wartungsfreie Gurtscheibe für den Antrieb der Rollladenlamellen über 14 mm breitem Gurt und Gurtwickler, links oder rechts einsetzbar, mit Gurtführung und Bürstendichtung.

***Kurbelantrieb***

Im Seitenteil eingebautes, wartungsfreies Kegelradgetriebe für den Antrieb der Rollladenlamellen, voreingestellt mit 45° oder 90° in Abhängigkeit von der Kastengröße, links oder rechts einsetzbar, Kurbelstange mit Knickkurbel in C0 eloxiert oder weiß mit abgedichteter Gelenkplatte und Vierkantwelle.

***Antrieb E-Motor Elero RolTop***

**Ergänzungen zur StLB HB-022+ABK-020****Ausschreibungstexte ZZZ**

Leistungsverzeichnis

gedruckt am 15.11.2023

LB-HB-022+ABK-020

Preisangaben in EUR

In die Welle eingebauter geräuscharmer elektromechanischer Rohrmotor für den Antrieb der Rolladenlamellen mittels Radialbewegung, mit elektronischen Endschalter für das automatische lernen der Endlagen, wartungsfrei mit eingebauten Thermoschutz-Schalter, geräuschlose Softbremse, Drehmomentabschaltung mit Hinderniserkennung sowie Entlastungsfunktion für den Behang (Behangschutz) und Hochschiebeschutz. Anschluss mit flexiblem Kabel, Spannung 230V AC, Frequenz 50 Hz, Schutzart IP44, Drehmoment 6 Nm, 10 Nm oder 20 Nm, Drehzahl 14 1/min, Kabelquerschnitt 4 x 0,75 mm<sup>2</sup>. Steuerung mit Auf- oder Unterputzschalter nach Wahl des Auftraggebers, für Auf- und Abbewegen der Lamellen. Nicht im Einheitspreis einkalkuliert sind das Verlegen von elektrischen Leitungen und das Versetzen der Schalter sowie das Anschließen der Motore und der Schalter.

**Farbe**

Standardfarben nach Wahl des Auftraggebers beziehen sich auf Farben, für die der Hersteller keinen Aufpreis verrechnet, gemäß Schlotterer Farbkollektion. Sonderfarben werden mit einer Aufzahlung verrechnet. Auf Anforderung des Auftraggebers werden Unterlagen über die zur Wahl stehenden Standardfarben vorgelegt. Um Farbtoleranzen in einem entsprechenden Rahmen zu gewährleisten, sind Pulver in Anlehnung der VdL-RL 10 Richtlinie (Herausgeber: Verband der deutschen Lackindustrie e. V.) zu verarbeiten. In dieser sind Toleranzen zur genormten RAL-Vorlage und die Chargenkonstanz je Farbe geregelt. Daraus resultierende visuell wahrzunehmende Farbabweichung einer Farbe zur RAL-Vorlage und zwischen den einzelnen Chargen gelten als zulässig.

**Aufzahlungen und Zubehör**

Positionen für Aufzahlungen (Az) und Zubehör beschreiben Ergänzungen/Erweiterungen/Varianten zu vorangegangenen Positionen (Leistungen) und werden nur aus dem System oder der Auswahl von Produkten des Herstellers der Grundposition angeboten bzw. ausgeführt.

**Angegebene Abmessungen**

Breite (B) = Fensterrahmenbreite.

Höhe (H) = Kastenoberkante bis Unterkante Führungsschiene.

57.SQ 00 + Folgende Angaben und Anforderungen an die Art und Weise der Leistungserbringung gelten als vereinbart und sind in die Einheitspreise einkalkuliert.

**57.SQ 00A + Material/Erzeugnis n.W.AN zu 57SQ**

Das Verwenden nachstehend angebotener Materialien/Erzeugnisse zu den angegebenen Positionen dieser ULG wird vereinbart:

Betrifft Position(en):

Material/Erzeugnis nach Wahl des Auftragnehmers (AN).

Angeboten: (.....)

**57.SQ 00B + Material/Erzeugnis Beispiel AG zu 57SQ**

Das Verwenden nachstehend angebotener Materialien/Erzeugnisse zu den angegebenen Positionen dieser ULG wird vereinbart:

Betrifft Position(en):

Beispielhaftes Material/Erzeugnis:

Angeboten ist das beispielhafte oder ein Material/Erzeugnis gleichwertiger Art.

Kriterien der Gleichwertigkeit:

Angeboten: (.....)

**57.SR + Rollladenaufsatzsystem MIRO K Putz (SCHLOTTERER)**

Version: 2023-09



**Ergänzungen zur StLB HB-022+ABK-020****Ausschreibungstexte ZZZ**

Leistungsverzeichnis

gedruckt am 15.11.2023

LB-HB-022+ABK-020

Preisangaben in EUR

Im Folgenden ist das Liefern und die Montage und/oder der Einbau von Schlotterer Kunststoff – Mini Rollladenaufsatzsystem MIRO K beschrieben.

Rollladenaufsatzsysteme und deren Kombinationen werden in der Folge kurz MIRO K genannt. MIRO K ist ein fertig vormontiertes, Rollladenaufsatzsystem aus Kunststoff von Schlotterer, das auf dem Fensterelement aufgesetzt und befestigt wird. Die Führungsschienen sind durchgehend geschlossen und werden direkt auf das Fensterelement montiert.

**MIRO K Putz**

Rollladenaufsatzsystem aus extrudierten, weißen Kunststoffprofilen, Blendenvorderseite mit aufkaschierter 8 mm dicker XPS Putzträgerplatte einschließlich stranggepresster, pulverbeschichteter Putzschiene, Blendenhinterseite mit Revision von unten oder hinten, Kasten in rechtwinkligem Design mit nicht sichtbarer Befestigung zum geschraubten Seitenteil aus weißem Kunststoff. Kastengröße je nach Ausführung und Beschattungshöhe KG 220 x 175 (B x H: 220 x 175 mm), KG 220 x 200 (B x H: 220 x 200 mm) und KG 255 x 240 (B x H: 255 x 240 mm).

**Welle**

Verzinkte 8-Kant Stahlwelle mit Durchmesser 40 und/oder 60 mm, beidseitig gelagert auf geschlossenen Gleitlager.

**Revisionsdeckel innen**

Extrudiertes weißes Kunststoffprofil mit verdeckter Befestigung zu Revisionszwecken abnehmbar.

**Rollladenlamellen*****Kunststofflamellen K37***

- doppelwandige PVC Profile
- im oberen Bereich ohne, sonst mit Licht- und Luftschlitz
- Lamellenhöhe 37 mm, Lamellendicke 8 mm
- Befestigung mittels Stahlfederaufhängung oder starre Wellenverbinder aus Verbundwerkstoff

***Aluminiumlamellen A37***

- doppelwandige, rollgeformte Aluminiumprofile
- innen mit PU-Schaum ausgeschäumt
- im oberen Bereich ohne, sonst mit Licht- und Luftschlitz
- Lamellenhöhe 37 mm, Lamellendicke 8 mm
- Befestigung mittels Stahlfederaufhängung oder starre Wellenverbinder aus Verbundwerkstoff

***Kunststofflamellen K52***

- doppelwandige PVC Profile
- im oberen Bereich ohne, sonst mit Licht- und Luftschlitz
- Lamellenhöhe 52 mm, Lamellendicke 14 mm
- Befestigung mittels Stahlfederaufhängung oder starre Wellenverbinder aus Verbundwerkstoff

***Aluminiumlamellen A52***

- doppelwandige, rollgeformte Aluminiumprofile
- innen mit PU-Schaum ausgeschäumt
- im oberen Bereich ohne, sonst mit Licht- und Luftschlitz
- Lamellenhöhe 52 mm, Lamellendicke 14 mm
- Befestigung mittels Stahlfederaufhängung oder starre Wellenverbinder aus Verbundwerkstoff

**Ergänzungen zur StLB HB-022+ABK-020****Ausschreibungstexte ZZZ**

Leistungsverzeichnis

gedruckt am 15.11.2023  
LB-HB-022+ABK-020 Preisangaben in EUR***Endstab***

Stranggepresstes Aluminiumprofil mit Endstabdichtung in schwarz zur Fensterbank, pulverbeschichtet oder in A6C0 eloxiert.

**Führungsschienen*****Führungsschiene 37K***

Stranggepresstes Aluminium (C-Profil) mit integriertem, unteren Endanschlag und geräuschkämpfenden, schwarzen Gummikeder oder einer Bürstendichtung in grau, unterer Abschluss optional mit Schrägschnitt. Führungsschiene zur Montage auf Fensterrahmen schlagregendicht ausgeführt und stirnseitig bis zu 11 mm einputzbar, pulverbeschichtet oder in A6C0 eloxiert, Ansichtsbreite 37 mm, Tiefe 51 mm.

***Führungsschiene 61K***

Stranggepresstes Aluminium (C-Profil) mit integriertem, unteren Endanschlag und geräuschkämpfenden, schwarzen Gummikeder oder einer Bürstendichtung in grau, unterer Abschluss optional mit Schrägschnitt. Führungsschiene zur Montage auf Fensterrahmen schlagregendicht ausgeführt und stirnseitig bis zu 35 mm einputzbar, pulverbeschichtet oder in A6C0 eloxiert, Ansichtsbreite 61 mm, Tiefe 51 mm.

***Führungsschiene 85K***

Stranggepresstes Aluminium (H-Profil) mit integriertem, unteren Endanschlag und geräuschkämpfenden, schwarzen Gummikeder oder einer Bürstendichtung in grau, unterer Abschluss optional mit Schrägschnitt. Führungsschiene zur Montage auf Fensterrahmen schlagregendicht ausgeführt, pulverbeschichtet oder in A6C0 eloxiert, Ansichtsbreite 85 mm, Tiefe 51 mm.

***Führungsschiene 60AE***

Extrudierter Kunststoff (C-Profil) weiß mit integriertem, unteren Endanschlag und Bürstendichtung in grau, unterer Abschluss optional mit Schrägschnitt. Führungsschiene zur Montage auf Fensterrahmen schlagregendicht ausgeführt, Ansichtsbreite 60 mm, Tiefe 51 mm.

***Führungsschiene 60AD***

Extrudierter Kunststoff (H-Profil) weiß mit integriertem, unteren Endanschlag und Bürstendichtung in grau, unterer Abschluss optional mit Schrägschnitt. Führungsschiene zur Montage auf Fensterrahmen schlagregendicht ausgeführt, Ansichtsbreite 60 mm, Tiefe 51 mm.

**Antriebe*****Schnurwickler***

Im Seitenteil eingebaute, wartungsfreie Schnurscheibe für den Antrieb der Rollladenlamellen über Schnur und Schnurwickler, links oder rechts einsetzbar, mit Schnurleitrolle und Schnurspiralfeder.

***Gurtwickler***

Im Seitenteil eingebaute, wartungsfreie Gurtscheibe für den Antrieb der Rollladenlamellen über 14 mm breitem Gurt und Gurtwickler, links oder rechts einsetzbar, mit Gurtführung und Bürstendichtung.

***Kurbelantrieb***

Im Seitenteil eingebautes, wartungsfreies Kegelradgetriebe für den Antrieb der Rollladenlamellen, voreingestellt mit 45° oder 90° in Abhängigkeit von der Kastengröße, links oder rechts einsetzbar,

**Ergänzungen zur StLB HB-022+ABK-020****Ausschreibungstexte ZZZ**

Leistungsverzeichnis

gedruckt am 15.11.2023

LB-HB-022+ABK-020

Preisangaben in EUR

Kurbelstange mit Knickkurbel in C0 eloxiert oder weiß mit abgedichteter Gelenkplatte und Vierkantwelle.

**Antrieb E-Motor Elero RoITop**

In die Welle eingebauter geräuscharmer elektromechanischer Rohrmotor für den Antrieb der Rolladenlamellen mittels Radialbewegung, mit elektronischen Endschalter für das automatische lernen der Endlagen, wartungsfrei mit eingebauten Thermoschutz-Schalter, geräuschlose Softbremse, Drehmomentabschaltung mit Hinderniserkennung sowie Entlastungsfunktion für den Behang (Behangschutz) und Hochschiebeschutz. Anschluss mit flexiblem Kabel, Spannung 230V AC, Frequenz 50 Hz, Schutzart IP44, Drehmoment 6 Nm, 10 Nm oder 20 Nm, Drehzahl 14 1/min, Kabelquerschnitt 4 x 0,75 mm<sup>2</sup>. Steuerung mit Auf- oder Unterputzschalter nach Wahl des Auftraggebers, für Auf- und Abbewegen der Lamellen. Nicht im Einheitspreis einkalkuliert sind das Verlegen von elektrischen Leitungen und das Versetzen der Schalter sowie das Anschließen der Motore und der Schalter.

**Farbe**

Standardfarben nach Wahl des Auftraggebers beziehen sich auf Farben, für die der Hersteller keinen Aufpreis verrechnet, gemäß Schlotterer Farbkollektion. Sonderfarben werden mit einer Aufzahlung verrechnet. Auf Anforderung des Auftraggebers werden Unterlagen über die zur Wahl stehenden Standardfarben vorgelegt. Um Farbtoleranzen in einem entsprechenden Rahmen zu gewährleisten, sind Pulver in Anlehnung der VdL-RL 10 Richtlinie (Herausgeber: Verband der deutschen Lackindustrie e. V.) zu verarbeiten. In dieser sind Toleranzen zur genormten RAL-Vorlage und die Chargenkonstanz je Farbe geregelt. Daraus resultierende visuell wahrzunehmende Farbabweichung einer Farbe zur RAL-Vorlage und zwischen den einzelnen Chargen gelten als zulässig.

**Aufzahlungen und Zubehör**

Positionen für Aufzahlungen (Az) und Zubehör beschreiben Ergänzungen/Erweiterungen/Varianten zu vorangegangenen Positionen (Leistungen) und werden nur aus dem System oder der Auswahl von Produkten des Herstellers der Grundposition angeboten bzw. ausgeführt.

**Angegebene Abmessungen**

Breite (B) = Fensterrahmenbreite.

Höhe (H) = Kastenoberkante bis Unterkante Führungsschiene.

57.SR 00 + Folgende Angaben und Anforderungen an die Art und Weise der Leistungserbringung gelten als vereinbart und sind in die Einheitspreise einkalkuliert.

**57.SR 00A + Material/Erzeugnis n.W.AN zu 57SR**

Das Verwenden nachstehend angebotener Materialien/Erzeugnisse zu den angegebenen Positionen dieser ULG wird vereinbart:

Betrifft Position(en):

Material/Erzeugnis nach Wahl des Auftragnehmers (AN).

Angeboten: (.....)

**57.SR 00B + Material/Erzeugnis Beispiel AG zu 57SR**

Das Verwenden nachstehend angebotener Materialien/Erzeugnisse zu den angegebenen Positionen dieser ULG wird vereinbart:

Betrifft Position(en):

Beispielhaftes Material/Erzeugnis:

Angeboten ist das beispielhafte oder ein Material/Erzeugnis gleichwertiger Art.

Kriterien der Gleichwertigkeit:

Angeboten: (.....)

**Ergänzungen zur StLB HB-022+ABK-020****Ausschreibungstexte ZZZ**

Leistungsverzeichnis

gedruckt am 15.11.2023

LB-HB-022+ABK-020

Preisangaben in EUR

**57.SY + Steuerung (SCHLOTTERER)**

Version: 2023-09

Im Folgenden ist das Liefern und die Montage und/oder der Einbau von Schlotterer Steuerungen beschrieben.

Steuerungselemente und deren Kombinationen werden in der Folge kurz Steuerung genannt. Steuerung ist ein Drahtgebundenes- oder Funkmodul, für das manuelle und/oder automatische Steuern der elektrisch angetriebenen Sonnenschutzanlagen von Schlotterer.

**Verdrahtete Steuerung**

Drahtgebundene Steuerung für Sonnenschutzanlagen, als Einzel- oder Gruppensteuergerät, Hand- und/oder Automatikumschaltung, mit Adapterrahmen in gängige Schalterprogramme integrierbar, Montage als Unterputz in entsprechendem Wandeinbau oder als Aufputz in passendem AP-Gehäuse. Nicht im Einheitspreis einkalkuliert sind das Verlegen von elektrischen Leitungen und das Versetzen der Schalter sowie das Anschließen der Schalter.

**Verdrahtete Funksteuerung**

Drahtgebundene Funksteuerung für Sonnenschutzanlagen, uni- und/oder bidirektional einsetzbar, als Einzel- oder Gruppensteuergerät, Hand- und/oder Automatikumschaltung, mit Adapterrahmen in gängige Schalterprogramme integrierbar, Montage als Unterputz in entsprechendem Wandeinbau oder als Aufputz in passendem AP-Gehäuse. Nicht im Einheitspreis einkalkuliert sind das Verlegen von elektrischen Leitungen und das Versetzen der Schalter sowie das Anschließen der Schalter und/oder das Programmieren der Funksteuerung.

**Funksteuerung**

Funksteuerung für Sonnenschutzanlagen als Hand- oder Wandsender, uni- und/oder bidirektional einsetzbar, als Einzel- oder Gruppensteuergerät, Hand- und/oder Automatikumschaltung, Nicht im Einheitspreis einkalkuliert sind das Verlegen von elektrischen Leitungen und das Versetzen der Sender sowie das Programmieren der Funksteuerung.

57.SY 00 + Folgende Angaben und Anforderungen an die Art und Weise der Leistungserbringung gelten als vereinbart und sind in die Einheitspreise einkalkuliert.

**57.SY 00A + Material/Erzeugnis n.W.AN zu 57SY**

Das Verwenden nachstehend angebotener Materialien/Erzeugnisse zu den angegebenen Positionen dieser ULG wird vereinbart:

Betrifft Position(en): \_\_\_\_\_

Material/Erzeugnis nach Wahl des Auftragnehmers (AN).

Angeboten: (.....)

**57.SY 00B + Material/Erzeugnis Beispiel AG zu 57SY**

Das Verwenden nachstehend angebotener Materialien/Erzeugnisse zu den angegebenen Positionen dieser ULG wird vereinbart:

Betrifft Position(en): \_\_\_\_\_

Beispielhaftes Material/Erzeugnis: \_\_\_\_\_

Angeboten ist das beispielhafte oder ein Material/Erzeugnis gleichwertiger Art.

Kriterien der Gleichwertigkeit: \_\_\_\_\_

Angeboten: (.....)

**57.SZ + Regiearbeiten (SCHLOTTERER)**

Version: 2023-09

**Ergänzungen zur StLB HB-022+ABK-020****Ausschreibungstexte ZZZ**

Leistungsverzeichnis

gedruckt am 15.11.2023

LB-HB-022+ABK-020

Preisangaben in EUR

Angaben und Anforderungen an die Art und Weise der Leistungserbringung gelten als vereinbart und sind in die Einheitspreise einkalkuliert.

Die Preise für vom Auftraggeber angeordnete Überstunden in Regie werden wie folgt berechnet:  
Die außerhalb der normalen Arbeitszeit geleistete Stundenanzahl wird bei Überstunden mit einem 50%igem Zuschlag mit 1,33 und bei Überstunden mit einem 100%igem Zuschlag mit 1,66 multipliziert. Der Einheitspreis bleibt unverändert.

57.SZ 00 + Folgende Angaben und Anforderungen an die Art und Weise der Leistungserbringung gelten als vereinbart und sind in die Einheitspreise einkalkuliert.

**57.SZ 00A + Material/Erzeugnis n.W.AN zu 57SZ**

Das Verwenden nachstehend angebotener Materialien/Erzeugnisse zu den angegebenen Positionen dieser ULG wird vereinbart:

Betrifft Position(en): \_\_\_\_\_

Material/Erzeugnis nach Wahl des Auftragnehmers (AN).

Angeboten: (.....)

**57.SZ 00B + Material/Erzeugnis Beispiel AG zu 57SZ**

Das Verwenden nachstehend angebotener Materialien/Erzeugnisse zu den angegebenen Positionen dieser ULG wird vereinbart:

Betrifft Position(en): \_\_\_\_\_

Beispielhaftes Material/Erzeugnis: \_\_\_\_\_

Angeboten ist das beispielhafte oder ein Material/Erzeugnis gleichwertiger Art.

Kriterien der Gleichwertigkeit: \_\_\_\_\_

Angeboten: (.....)

**Ergänzungen zur StLB HB-022+ABK-020****Ausschreibungstexte ZZZ**

Leistungsverzeichnis

gedruckt am 15.11.2023  
LB-HB-022+ABK-020 Preisangaben in EUR**58 Gartengestaltung und Landschaftsbau**

Version 022 (2021-12)

Soweit in Vorbemerkungen oder Positionstexten nicht anders angegeben, gelten für alle Leistungen dieser Gruppe folgende Regelungen:

Soweit in Vorbemerkungen oder Positionstexten nicht anders angegeben, gelten für alle Leistungen dieser Gruppe folgende Regelungen:

**Entsorgen:**

Im Folgenden ist unter dem Begriff Entsorgen das Laden, Abtransportieren sowie das Verwerten, Deponieren oder Entsorgen der Baurestmassen, sowie von Baum-, Strauch- und Grünschnitt, Gras, Mähgut und Laub zu verstehen.

Sofern vom Auftraggeber nicht anders angeordnet, geht das zu entsorgende Material mit dem ersten Laden in das Eigentum des Auftragnehmers über.

Baurestmassen werden grundsätzlich verwertet. Wenn dies aus wirtschaftlichen oder technischen Gründen nicht möglich ist, werden Baurestmassen ordnungsgemäß deponiert.

**58.00 Wählbare Vorbemerkungen**

58.00 00 Folgende Angaben und Anforderungen an die Art und Weise der Leistungserbringung gelten als vereinbart und sind in die Einheitspreise einkalkuliert:

**58.00 00A + Material/Erzeugnis n.W.AN zu 5800**

Das Verwenden nachstehend angebotener Materialien/Erzeugnisse zu den angegebenen Positionen dieser ULG wird vereinbart:

Betrifft Position(en):

Material/Erzeugnis nach Wahl des Auftragnehmers (AN).

Angeboten: (. . . . .)

**58.00 00B + Material/Erzeugnis Beispiel AG zu 5800**

Das Verwenden nachstehend angebotener Materialien/Erzeugnisse zu den angegebenen Positionen dieser ULG wird vereinbart:

Betrifft Position(en):

Beispielhaftes Material/Erzeugnis:

Angeboten ist das beispielhafte oder ein Material/Erzeugnis gleichwertiger Art.

Kriterien der Gleichwertigkeit:

Angeboten: (. . . . .)

**58.11 Vorarbeiten, Rodungen, Bodenproben****1. Allgemeines:**

Gehölz und Wurzelstöcke werden durch den AG bezeichnet und einvernehmlich mit dem AN vermessen und gezählt.

**2. Begriffsbestimmungen:**

2.1 Gehölz roden: Gehölz einschließlich der Wurzeln entfernen

2.2 Gehölz fällen: Gehölz bis höchstens 20 cm über der Bodenoberfläche entfernen (Gehölze werden höchstens 20 cm über der Bodenoberfläche abgeschnitten, wobei bei unebenem Gelände der höchst gelegene Punkt maßgebend ist)

**3. Ausmaß- und Abrechnungsregeln:**

Abgerechnet wird das Ausmaß vor dem Roden.

**3.1 Stammumfang:**

Der Stammumfang wird in 1 m Höhe über dem Erdboden gemessen. Mehrstämmige Bäume gelten als mehrere Bäume, wenn sie in 1 m Höhe getrennt gemessen werden können.

**Ergänzungen zur StLB HB-022+ABK-020****Ausschreibungstexte ZZZ**

Leistungsverzeichnis

gedruckt am 15.11.2023  
LB-HB-022+ABK-020 Preisangaben in EUR**3.2 Wurzelstöcke:**

Wurzelstöcke werden ca. 3 cm über dem gewachsenen umliegenden Boden mit einem durchschnittlichen Durchmesser gemessen (hangoberseitig).

58.11 00 + Folgende Angaben und Anforderungen an die Art und Weise der Leistungserbringung gelten als vereinbart und sind in die Einheitspreise einkalkuliert.

**58.11 00A + Material/Erzeugnis n.W.AN zu 5811**

Das Verwenden nachstehend angebotener Materialien/Erzeugnisse zu den angegebenen Positionen dieser ULG wird vereinbart:

Betrifft Position(en): \_\_\_\_\_

Material/Erzeugnis nach Wahl des Auftragnehmers (AN).

Angeboten: (.....)

**58.11 00B + Material/Erzeugnis Beispiel AG zu 5811**

Das Verwenden nachstehend angebotener Materialien/Erzeugnisse zu den angegebenen Positionen dieser ULG wird vereinbart:

Betrifft Position(en): \_\_\_\_\_

Beispielhaftes Material/Erzeugnis: \_\_\_\_\_

Angeboten ist das beispielhafte oder ein Material/Erzeugnis gleichwertiger Art.

Kriterien der Gleichwertigkeit: \_\_\_\_\_

Angeboten: (.....)

**58.12 Schutzmaßnahmen für Bäume und Pflanzflächen****Einkalkulierte Leistungen:**

Folgende Leistungen sind (ergänzend zu den Nebenleistungen gemäß ÖNORM) in die Einheitspreise einkalkuliert:

- das Entfernen und Entsorgen des Zaunes nach Aufforderung des AG

58.12 00 + Folgende Angaben und Anforderungen an die Art und Weise der Leistungserbringung gelten als vereinbart und sind in die Einheitspreise einkalkuliert.

**58.12 00A + Material/Erzeugnis n.W.AN zu 5812**

Das Verwenden nachstehend angebotener Materialien/Erzeugnisse zu den angegebenen Positionen dieser ULG wird vereinbart:

Betrifft Position(en): \_\_\_\_\_

Material/Erzeugnis nach Wahl des Auftragnehmers (AN).

Angeboten: (.....)

**58.12 00B + Material/Erzeugnis Beispiel AG zu 5812**

Das Verwenden nachstehend angebotener Materialien/Erzeugnisse zu den angegebenen Positionen dieser ULG wird vereinbart:

Betrifft Position(en): \_\_\_\_\_

Beispielhaftes Material/Erzeugnis: \_\_\_\_\_

Angeboten ist das beispielhafte oder ein Material/Erzeugnis gleichwertiger Art.

Kriterien der Gleichwertigkeit: \_\_\_\_\_

Angeboten: (.....)

**Ergänzungen zur StLB HB-022+ABK-020****Ausschreibungstexte ZZZ**

Leistungsverzeichnis

gedruckt am 15.11.2023  
LB-HB-022+ABK-020 Preisangaben in EUR**58.13 Erdarbeiten/Vegetationstragschichten****1. Recycling-Baustoffe:**

Recycling-Baustoffe entsprechen der Richtlinie für Recycling-Baustoffe des Österreichischen Baustoff-Recycling Verbandes, 1040 Wien, Karlsgasse 5.

**2. Lagerplatz:**

Der Platz für die Lagerung von vom Auftraggeber beigestellten Materialien wird mit dem Auftraggeber vorher abgestimmt und im Baustelleneinrichtungsplan festgelegt (z.B. Mieten).

58.13 00 + Folgende Angaben und Anforderungen an die Art und Weise der Leistungserbringung gelten als vereinbart und sind in die Einheitspreise einkalkuliert.

**58.13 00A + Material/Erzeugnis n.W.AN zu 5813**

Das Verwenden nachstehend angebotener Materialien/Erzeugnisse zu den angegebenen Positionen dieser ULG wird vereinbart:

Betrifft Position(en): \_\_\_\_\_

Material/Erzeugnis nach Wahl des Auftragnehmers (AN).

Angeboten: (.....)

**58.13 00B + Material/Erzeugnis Beispiel AG zu 5813**

Das Verwenden nachstehend angebotener Materialien/Erzeugnisse zu den angegebenen Positionen dieser ULG wird vereinbart:

Betrifft Position(en): \_\_\_\_\_

Beispielhaftes Material/Erzeugnis: \_\_\_\_\_

Angeboten ist das beispielhafte oder ein Material/Erzeugnis gleichwertiger Art.

Kriterien der Gleichwertigkeit: \_\_\_\_\_

Angeboten: (.....)

**58.14 Bodenlockerung, Bodenverbesserung**

58.14 00 + Folgende Angaben und Anforderungen an die Art und Weise der Leistungserbringung gelten als vereinbart und sind in die Einheitspreise einkalkuliert.

**58.14 00A + Material/Erzeugnis n.W.AN zu 5814**

Das Verwenden nachstehend angebotener Materialien/Erzeugnisse zu den angegebenen Positionen dieser ULG wird vereinbart:

Betrifft Position(en): \_\_\_\_\_

Material/Erzeugnis nach Wahl des Auftragnehmers (AN).

Angeboten: (.....)

**58.14 00B + Material/Erzeugnis Beispiel AG zu 5814**

Das Verwenden nachstehend angebotener Materialien/Erzeugnisse zu den angegebenen Positionen dieser ULG wird vereinbart:

Betrifft Position(en): \_\_\_\_\_

Beispielhaftes Material/Erzeugnis: \_\_\_\_\_

Angeboten ist das beispielhafte oder ein Material/Erzeugnis gleichwertiger Art.

Kriterien der Gleichwertigkeit: \_\_\_\_\_

Angeboten: (.....)

**58.15 Pflanzen nur liefern****1. Güteanforderungen:**

Pflanzen:



**Ergänzungen zur StLB HB-022+ABK-020****Ausschreibungstexte ZZZ**

Leistungsverzeichnis

LB-HB-022+ABK-020

gedruckt am 15.11.2023

Preisangaben in EUR

- sind kräftig entwickelt und ausreichend abgehärtet
- sind nur mäßig mit Stickstoff gedüngt
- kommen nicht direkt aus einer Unterglaskultur

**2. Abkürzungen:**

Anzuchtform:

- ohne Ballen (oB)
- mit Ballen (mB)
- mit Topfballen (mTB)
- Hochstamm: H
- Halbstamm: ha
- Stammbusch: Stbu
- Heister: Hei
- Strauch: Str
- Heckenpflanze: He
- Solitärpflanze: Sol

58.15 00 Folgende Angaben und Anforderungen an die Art und Weise der Leistungserbringung gelten als vereinbart und sind in die Einheitspreise einkalkuliert:

**58.15 00A + Material/Erzeugnis n.W.AN zu 5815**

Das Verwenden nachstehend angebotener Materialien/Erzeugnisse zu den angegebenen Positionen dieser ULG wird vereinbart:

Betrifft Position(en):

Material/Erzeugnis nach Wahl des Auftragnehmers (AN).

Angeboten: (.....)

**58.15 00B + Material/Erzeugnis Beispiel AG zu 5815**

Das Verwenden nachstehend angebotener Materialien/Erzeugnisse zu den angegebenen Positionen dieser ULG wird vereinbart:

Betrifft Position(en):

Beispielhaftes Material/Erzeugnis:

Angeboten ist das beispielhafte oder ein Material/Erzeugnis gleichwertiger Art.

Kriterien der Gleichwertigkeit:

Angeboten: (.....)

**58.16 Pflanzung****1. Pflanzung:**

Die Pflanzung erfolgt in vorbereitete Pflanzgruben, -löcher, -gräben oder Pflanzflächen.

1.1 Füllmaterial:

- bei Bodenauswechslung bis 40 cm Tiefe: Oberboden oder Substrat mit einem Mindestgehalt an organischer Substanz von 2 %;
- darunter: Boden oder Substrat mit weniger als 1 % organischer Substanz

1.2 Pflanzgruben:

Je Pflanzgrube wird eine Pflanze gepflanzt.

Beim Auffüllen der Pflanzgruben wird eine Setzung mit 20 bis 25 Prozent berücksichtigt.

Beim Verfüllen der Pflanzgruben werden, dem Pflanzlochdurchmesser entsprechende Gießmulden angelegt.

**2. Einkalkulierte Leistungen:**

Folgende Leistungen sind (ergänzend zu den Nebenleistungen gemäß ÖNORM) in die Einheitspreise einkalkuliert:

- das Erstellen von Pflanzlöchern kleiner als 30 cm tief, in vorbereitete Flächen

**Ergänzungen zur StLB HB-022+ABK-020****Ausschreibungstexte ZZZ**

Leistungsverzeichnis

gedruckt am 15.11.2023

LB-HB-022+ABK-020

Preisangaben in EUR

- das Einschlämmen (Eingießen)
- Änderungen des Pflanzschemas während der Pflanzzeit, ausgenommen Änderungen an bereits durchgeführten Pflanzungen
- das Entsorgen überschüssigen Pflanzlochaushubs
- das zum Tauchen erforderliche Material (z.B. Lehmbrei)

**2. Abkürzungen:**

- ohne Ballen (oB)
- mit Ballen (mB)
- Stammumfang (StU)

58.16 00 Folgende Angaben und Anforderungen an die Art und Weise der Leistungserbringung gelten als vereinbart und sind in die Einheitspreise einkalkuliert:

**58.16 00A + Material/Erzeugnis n.W.AN zu 5816**

Das Verwenden nachstehend angebotener Materialien/Erzeugnisse zu den angegebenen Positionen dieser ULG wird vereinbart:

Betrifft Position(en):

Material/Erzeugnis nach Wahl des Auftragnehmers (AN).

Angeboten: (. . . . .)

**58.16 00B + Material/Erzeugnis Beispiel AG zu 5816**

Das Verwenden nachstehend angebotener Materialien/Erzeugnisse zu den angegebenen Positionen dieser ULG wird vereinbart:

Betrifft Position(en):

Beispielhaftes Material/Erzeugnis:

Angeboten ist das beispielhafte oder ein Material/Erzeugnis gleichwertiger Art.

Kriterien der Gleichwertigkeit:

Angeboten: (. . . . .)

**58.17 Rasenflächen herstellen****1. Fertigrasen:**

1.1 Güteanforderung und Maße:

Es gelten die Güteanforderungen an Fertigrasen gemäß ÖNORM.

Rasentype und Maße entsprechen der Bestellung.

Die mittlere Dicke beträgt 2 cm, die Seiten sind parallel.

1.2 Lieferung:

Der Rasen wird so geliefert, dass eine Verlegung innerhalb von 48 Stunden nach der Schälung erfolgen kann. Der Schälzeitpunkt ist auf dem Lieferschein vermerkt.

1.3 Ansaaten:

Saatgutrezeptur und -menge sowie gegebenenfalls Zuschlagstoffe, Düngerzusammensetzung und -menge werden vom Auftraggeber bekannt gegeben.

**2. Einkalkulierte Leistungen:**

Folgende Leistungen sind (ergänzend zu den Nebenleistungen gemäß ÖNORM) in die Einheitspreise einkalkuliert:

- das Entsorgen aller im Zuge der Verlegearbeiten anfallende Verpackungsabfälle (z.B. Paletten, Kisten, Folie)

58.17 00 Folgende Angaben und Anforderungen an die Art und Weise der Leistungserbringung gelten als vereinbart und sind in die Einheitspreise einkalkuliert:

**Ergänzungen zur StLB HB-022+ABK-020****Ausschreibungstexte ZZZ**

Leistungsverzeichnis

gedruckt am 15.11.2023  
LB-HB-022+ABK-020 Preisangaben in EUR**58.17 00A + Material/Erzeugnis n.W.AN zu 5817**

Das Verwenden nachstehend angebotener Materialien/Erzeugnisse zu den angegebenen Positionen dieser ULG wird vereinbart:

Betrifft Position(en):

Material/Erzeugnis nach Wahl des Auftragnehmers (AN).

Angeboten: (.....)

**58.17 00B + Material/Erzeugnis Beispiel AG zu 5817**

Das Verwenden nachstehend angebotener Materialien/Erzeugnisse zu den angegebenen Positionen dieser ULG wird vereinbart:

Betrifft Position(en):

Beispielhaftes Material/Erzeugnis:

Angeboten ist das beispielhafte oder ein Material/Erzeugnis gleichwertiger Art.

Kriterien der Gleichwertigkeit:

Angeboten: (.....)

**58.18 Anwuchs- und Entwicklungspflege**

58.18 00 + Folgende Angaben und Anforderungen an die Art und Weise der Leistungserbringung gelten als vereinbart und sind in die Einheitspreise einkalkuliert.

**58.18 00A + Material/Erzeugnis n.W.AN zu 5818**

Das Verwenden nachstehend angebotener Materialien/Erzeugnisse zu den angegebenen Positionen dieser ULG wird vereinbart:

Betrifft Position(en):

Material/Erzeugnis nach Wahl des Auftragnehmers (AN).

Angeboten: (.....)

**58.18 00B + Material/Erzeugnis Beispiel AG zu 5818**

Das Verwenden nachstehend angebotener Materialien/Erzeugnisse zu den angegebenen Positionen dieser ULG wird vereinbart:

Betrifft Position(en):

Beispielhaftes Material/Erzeugnis:

Angeboten ist das beispielhafte oder ein Material/Erzeugnis gleichwertiger Art.

Kriterien der Gleichwertigkeit:

Angeboten: (.....)

**58.19 Gärtnerischer Wegebau, Sonstiges**

Eine Gefällsausbildung bis 6 Prozent ist in den Einheitspreisen einkalkuliert.

58.19 00 + Folgende Angaben und Anforderungen an die Art und Weise der Leistungserbringung gelten als vereinbart und sind in die Einheitspreise einkalkuliert.

**58.19 00A + Material/Erzeugnis n.W.AN zu 5819**

Das Verwenden nachstehend angebotener Materialien/Erzeugnisse zu den angegebenen Positionen dieser ULG wird vereinbart:

Betrifft Position(en):

Material/Erzeugnis nach Wahl des Auftragnehmers (AN).

Angeboten: (.....)

**Ergänzungen zur StLB HB-022+ABK-020****Ausschreibungstexte ZZZ**

Leistungsverzeichnis

gedruckt am 15.11.2023  
LB-HB-022+ABK-020 Preisangaben in EUR**58.19 00B + Material/Erzeugnis Beispiel AG zu 5819**

Das Verwenden nachstehend angebotener Materialien/Erzeugnisse zu den angegebenen Positionen dieser ULG wird vereinbart:

Betrifft Position(en): \_\_\_\_\_

Beispielhaftes Material/Erzeugnis: \_\_\_\_\_

Angeboten ist das beispielhafte oder ein Material/Erzeugnis gleichwertiger Art.

Kriterien der Gleichwertigkeit: \_\_\_\_\_

Angeboten: (.....)

**58.1G + Pflanzung - Ergänzungen (ABD)**

58.1G 00 + Folgende Angaben und Anforderungen an die Art und Weise der Leistungserbringung gelten als vereinbart und sind in die Einheitspreise einkalkuliert.

**58.1G 00A + Material/Erzeugnis n.W.AN zu 581G**

Das Verwenden nachstehend angebotener Materialien/Erzeugnisse zu den angegebenen Positionen dieser ULG wird vereinbart:

Betrifft Position(en): \_\_\_\_\_

Material/Erzeugnis nach Wahl des Auftragnehmers (AN).

Angeboten: (.....)

**58.1G 00B + Material/Erzeugnis Beispiel AG zu 581G**

Das Verwenden nachstehend angebotener Materialien/Erzeugnisse zu den angegebenen Positionen dieser ULG wird vereinbart:

Betrifft Position(en): \_\_\_\_\_

Beispielhaftes Material/Erzeugnis: \_\_\_\_\_

Angeboten ist das beispielhafte oder ein Material/Erzeugnis gleichwertiger Art.

Kriterien der Gleichwertigkeit: \_\_\_\_\_

Angeboten: (.....)

**58.20 Pflanzgefäße****1. Aufstellungsort ebenerdig:**

Unter ebenerdig ist das Aufstellen der Pflanzgefäße im Gelände oder Erdgeschoß, ohne Unterschied, ob im geschlossenen Raum oder auf Terrassen, Balkonen oder Dächern, zu verstehen.

Die Höhendifferenz beträgt höchstens 1,5 m.

**2. Aufstellungsort Geschoß:**

Unter Geschoß ist die Aufstellung der Pflanzgefäße in Obergeschoßen zu verstehen ohne Unterschied der Geschoße, ob im geschlossenen Raum oder auf Terrassen, Balkonen oder Dächern.

**3. Einkalkulierte Leistungen:**

Folgende Leistungen sind (ergänzend zu den Nebenleistungen gemäß ÖNORM) in die Einheitspreise einkalkuliert:

- das Liefern und der Transport zum Aufstellungsplatz
- das Aufstellen auf etwaige vorhandene oder mitgelieferte Sockel oder Gestelle
- das Abdecken des Bodens um die Gefäße herum in geschlossenen Räumen
- nach dem Füllen der Pflanzgefäße werden etwaige Abdeckungen entfernt und die Umgebung von etwaigem Füllungsmaterial gereinigt

58.20 00 Folgende Angaben und Anforderungen an die Art und Weise der Leistungserbringung gelten als vereinbart und sind in die Einheitspreise einkalkuliert:

**Ergänzungen zur StLB HB-022+ABK-020****Ausschreibungstexte ZZZ**

Leistungsverzeichnis

gedruckt am 15.11.2023  
LB-HB-022+ABK-020 Preisangaben in EUR**58.20 00A + Material/Erzeugnis n.W.AN zu 5820**

Das Verwenden nachstehend angebotener Materialien/Erzeugnisse zu den angegebenen Positionen dieser ULG wird vereinbart:

Betrifft Position(en): \_\_\_\_\_

Material/Erzeugnis nach Wahl des Auftragnehmers (AN).

Angeboten: (.....)

**58.20 00B + Material/Erzeugnis Beispiel AG zu 5820**

Das Verwenden nachstehend angebotener Materialien/Erzeugnisse zu den angegebenen Positionen dieser ULG wird vereinbart:

Betrifft Position(en): \_\_\_\_\_

Beispielhaftes Material/Erzeugnis: \_\_\_\_\_

Angeboten ist das beispielhafte oder ein Material/Erzeugnis gleichwertiger Art.

Kriterien der Gleichwertigkeit: \_\_\_\_\_

Angeboten: (.....)

**58.22 Intensive Bauwerksbegrünung****1. Kennwerte:**

Kennwerte der eingesetzten Materialien werden durch Prüfberichte oder Zertifikate von Prüf-, Überwachungs- und Zertifizierungsstellen nachgewiesen.

**2. Bewässerungsanschluss:**

Der Bewässerungsanschluss im Bereich des Gründaches ist vorhanden.

58.22 00 Folgende Angaben und Anforderungen an die Art und Weise der Leistungserbringung gelten als vereinbart und sind in die Einheitspreise einkalkuliert:

**58.22 00A + Material/Erzeugnis n.W.AN zu 5822**

Das Verwenden nachstehend angebotener Materialien/Erzeugnisse zu den angegebenen Positionen dieser ULG wird vereinbart:

Betrifft Position(en): \_\_\_\_\_

Material/Erzeugnis nach Wahl des Auftragnehmers (AN).

Angeboten: (.....)

**58.22 00B + Material/Erzeugnis Beispiel AG zu 5822**

Das Verwenden nachstehend angebotener Materialien/Erzeugnisse zu den angegebenen Positionen dieser ULG wird vereinbart:

Betrifft Position(en): \_\_\_\_\_

Beispielhaftes Material/Erzeugnis: \_\_\_\_\_

Angeboten ist das beispielhafte oder ein Material/Erzeugnis gleichwertiger Art.

Kriterien der Gleichwertigkeit: \_\_\_\_\_

Angeboten: (.....)

**58.23 Extensive Bauwerksbegrünung****1. Kennwerte:**

Kennwerte der eingesetzten Materialien werden durch Prüfberichte oder Zertifikate von Prüf-, Überwachungs- und Zertifizierungsstellen nachgewiesen.

**2. Bewässerungsanschluss:**

Der Bewässerungsanschluss im Bereich des Gründaches ist vorhanden.

**Ergänzungen zur StLB HB-022+ABK-020****Ausschreibungstexte ZZZ**

Leistungsverzeichnis

gedruckt am 15.11.2023

LB-HB-022+ABK-020

Preisangaben in EUR

58.23 00 Folgende Angaben und Anforderungen an die Art und Weise der Leistungserbringung gelten als vereinbart und sind in die Einheitspreise einkalkuliert:

**58.23 00A + Material/Erzeugnis n.W.AN zu 5823**

Das Verwenden nachstehend angebotener Materialien/Erzeugnisse zu den angegebenen Positionen dieser ULG wird vereinbart:

Betrifft Position(en): \_\_\_\_\_

Material/Erzeugnis nach Wahl des Auftragnehmers (AN).

Angeboten: (.....)

**58.23 00B + Material/Erzeugnis Beispiel AG zu 5823**

Das Verwenden nachstehend angebotener Materialien/Erzeugnisse zu den angegebenen Positionen dieser ULG wird vereinbart:

Betrifft Position(en): \_\_\_\_\_

Beispielhaftes Material/Erzeugnis: \_\_\_\_\_

Angeboten ist das beispielhafte oder ein Material/Erzeugnis gleichwertiger Art.

Kriterien der Gleichwertigkeit: \_\_\_\_\_

Angeboten: (.....)

**58.24 Reduzierte extensive Bauwerksbegrünung**

Im Folgenden sind Leistungen (Positionen) für eine reduzierte (Red.) extensive Bauwerksbegrünung beschrieben.

**1. Kennwerte:**

Kennwerte der eingesetzten Materialien werden durch Prüfberichte oder Zertifikate von Prüf-, Überwachungs- und Zertifizierungsstellen nachgewiesen.

**2. Bewässerungsanschluss:**

Der Bewässerungsanschluss im Bereich des Gründaches ist vorhanden.

58.24 00 Folgende Angaben und Anforderungen an die Art und Weise der Leistungserbringung gelten als vereinbart und sind in die Einheitspreise einkalkuliert:

**58.24 00A + Material/Erzeugnis n.W.AN zu 5824**

Das Verwenden nachstehend angebotener Materialien/Erzeugnisse zu den angegebenen Positionen dieser ULG wird vereinbart:

Betrifft Position(en): \_\_\_\_\_

Material/Erzeugnis nach Wahl des Auftragnehmers (AN).

Angeboten: (.....)

**58.24 00B + Material/Erzeugnis Beispiel AG zu 5824**

Das Verwenden nachstehend angebotener Materialien/Erzeugnisse zu den angegebenen Positionen dieser ULG wird vereinbart:

Betrifft Position(en): \_\_\_\_\_

Beispielhaftes Material/Erzeugnis: \_\_\_\_\_

Angeboten ist das beispielhafte oder ein Material/Erzeugnis gleichwertiger Art.

Kriterien der Gleichwertigkeit: \_\_\_\_\_

Angeboten: (.....)

**58.25 Bewässerungsanlagen****1. Planunterlagen:**

Die angebotene Bewässerungsanlage ist gemäß der vom Auftraggeber beigestellten

**Ergänzungen zur StLB HB-022+ABK-020****Ausschreibungstexte ZZZ**

Leistungsverzeichnis

gedruckt am 15.11.2023  
LB-HB-022+ABK-020 Preisangaben in EUR

Planunterlagen kalkuliert.

**2. Einkalkulierte Leistungen:**

Folgende Leistungen sind (ergänzend zu den Nebenleistungen gemäß ÖNORM) in die Einheitspreise einkalkuliert:

- das Liefern, Verlegen und Versetzen von Rohren, einschließlich alle Einbau- und Zubehörteile
- eine Skizze mit Leitungsverlauf und Verlegetiefe in einem vom AG zur Verfügung gestellten Plan.
- alle Rohrleitungen, auch die Anschlussleitungen zu Regnern und Versenksprühdüsen sind in den handelsüblichen Dimensionen DN/OD 16, 20, 25, 32, 40, 50, 63, 75 und 90 hergestellt

58.25 00 Folgende Angaben und Anforderungen an die Art und Weise der Leistungserbringung gelten als vereinbart und sind in die Einheitspreise einkalkuliert:

**58.25 00A + Material/Erzeugnis n.W.AN zu 5825**

Das Verwenden nachstehend angebotener Materialien/Erzeugnisse zu den angegebenen Positionen dieser ULG wird vereinbart:

Betrifft Position(en):

Material/Erzeugnis nach Wahl des Auftragnehmers (AN).

Angeboten: (.....)

**58.25 00B + Material/Erzeugnis Beispiel AG zu 5825**

Das Verwenden nachstehend angebotener Materialien/Erzeugnisse zu den angegebenen Positionen dieser ULG wird vereinbart:

Betrifft Position(en):

Beispielhaftes Material/Erzeugnis:

Angeboten ist das beispielhafte oder ein Material/Erzeugnis gleichwertiger Art.

Kriterien der Gleichwertigkeit:

Angeboten: (.....)

**58.26 Baumpflege (Bestand)****1. Stammumfang:**

Der Stammumfang wird in 1 m Höhe gemessen. Je Baum wird mit entsprechendem Stammumfang abgerechnet.

**2. Feinst- und Feinäste:**

Feinst- und Feinäste dürfen nicht mit der Motorsäge abgeschnitten werden. Bei Einkürzung ist auf Zugast zu schneiden.

**3. Ausmaß- und Abrechnungsregeln:**

Die Abrechnungseinheit bezieht sich auf ein Stück Baum.

58.26 00 + Folgende Angaben und Anforderungen an die Art und Weise der Leistungserbringung gelten als vereinbart und sind in die Einheitspreise einkalkuliert.

**58.26 00A + Material/Erzeugnis n.W.AN zu 5826**

Das Verwenden nachstehend angebotener Materialien/Erzeugnisse zu den angegebenen Positionen dieser ULG wird vereinbart:

Betrifft Position(en):

Material/Erzeugnis nach Wahl des Auftragnehmers (AN).

Angeboten: (.....)

**Ergänzungen zur StLB HB-022+ABK-020****Ausschreibungstexte ZZZ**

Leistungsverzeichnis

gedruckt am 15.11.2023  
LB-HB-022+ABK-020 Preisangaben in EUR**58.26 00B + Material/Erzeugnis Beispiel AG zu 5826**

Das Verwenden nachstehend angebotener Materialien/Erzeugnisse zu den angegebenen Positionen dieser ULG wird vereinbart:

Betrifft Position(en):

Beispielhaftes Material/Erzeugnis:

Angeboten ist das beispielhafte oder ein Material/Erzeugnis gleichwertiger Art.

Kriterien der Gleichwertigkeit:

Angeboten: (.....)

**58.2C + Intensive Bauwerksbegrünung - Ergänzungen (ABD)**

58.2C 00 + Folgende Angaben und Anforderungen an die Art und Weise der Leistungserbringung gelten als vereinbart und sind in die Einheitspreise einkalkuliert.

**58.2C 00A + Material/Erzeugnis n.W.AN zu 582C**

Das Verwenden nachstehend angebotener Materialien/Erzeugnisse zu den angegebenen Positionen dieser ULG wird vereinbart:

Betrifft Position(en):

Material/Erzeugnis nach Wahl des Auftragnehmers (AN).

Angeboten: (.....)

**58.2C 00B + Material/Erzeugnis Beispiel AG zu 582C**

Das Verwenden nachstehend angebotener Materialien/Erzeugnisse zu den angegebenen Positionen dieser ULG wird vereinbart:

Betrifft Position(en):

Beispielhaftes Material/Erzeugnis:

Angeboten ist das beispielhafte oder ein Material/Erzeugnis gleichwertiger Art.

Kriterien der Gleichwertigkeit:

Angeboten: (.....)

**58.2D + Extensive Bauwerksbegrünung - Ergänzungen (ABD)**

58.2D 00 + Folgende Angaben und Anforderungen an die Art und Weise der Leistungserbringung gelten als vereinbart und sind in die Einheitspreise einkalkuliert.

**58.2D 00A + Material/Erzeugnis n.W.AN zu 582D**

Das Verwenden nachstehend angebotener Materialien/Erzeugnisse zu den angegebenen Positionen dieser ULG wird vereinbart:

Betrifft Position(en):

Material/Erzeugnis nach Wahl des Auftragnehmers (AN).

Angeboten: (.....)

**58.2D 00B + Material/Erzeugnis Beispiel AG zu 582D**

Das Verwenden nachstehend angebotener Materialien/Erzeugnisse zu den angegebenen Positionen dieser ULG wird vereinbart:

Betrifft Position(en):

Beispielhaftes Material/Erzeugnis:

Angeboten ist das beispielhafte oder ein Material/Erzeugnis gleichwertiger Art.

Kriterien der Gleichwertigkeit:

Angeboten: (.....)

**58.79 Möblierung, Ausstattung, Spielgeräte**



**Ergänzungen zur StLB HB-022+ABK-020****Ausschreibungstexte ZZZ**

Leistungsverzeichnis

gedruckt am 15.11.2023

LB-HB-022+ABK-020

Preisangaben in EUR

58.79 00 Folgende Angaben und Anforderungen an die Art und Weise der Leistungserbringung gelten als vereinbart und sind in die Einheitspreise einkalkuliert:

**58.79 00A + Material/Erzeugnis n.W.AN zu 5879**

Das Verwenden nachstehend angebotener Materialien/Erzeugnisse zu den angegebenen Positionen dieser ULG wird vereinbart:

Betrifft Position(en): \_\_\_\_\_

Material/Erzeugnis nach Wahl des Auftragnehmers (AN).

Angeboten: (.....)

**58.79 00B + Material/Erzeugnis Beispiel AG zu 5879**

Das Verwenden nachstehend angebotener Materialien/Erzeugnisse zu den angegebenen Positionen dieser ULG wird vereinbart:

Betrifft Position(en): \_\_\_\_\_

Beispielhaftes Material/Erzeugnis: \_\_\_\_\_

Angeboten ist das beispielhafte oder ein Material/Erzeugnis gleichwertiger Art.

Kriterien der Gleichwertigkeit: \_\_\_\_\_

Angeboten: (.....)

**58.90****Regieleistungen****1. Allgemeines:**

In dieser Unterleistungsgruppe werden nur angehängte Regieleistungen gemäß ÖNORM B 2110 erfasst.

Regieleistungen werden nur ausgeführt, wenn sie vom Auftraggeber im Einzelfall angeordnet werden, auch wenn sie im Vertrag (Leistungsverzeichnis) vorgesehen sind.

Die aufgewendeten Stunden, verwendeten Geräte, Transportleistungen und verbrauchten Stoffe werden täglich in die Regiescheine eingetragen und dem Auftraggeber zur Gegenzeichnung vorgelegt.

**2. Mengenänderungen:**

Die Bestimmungen, wonach bei Mengenänderungen die Neuvereinbarung von Einheitspreisen verlangt werden kann, sind auf Regieleistungen nicht anwendbar.

**3. Beschäftigungsgruppen:**

Die angeführten Beschäftigungsgruppen entsprechen den kollektivvertraglichen Regelungen. In den Stundensätzen sind auch anteilige Wegegelder, Fahrtspesen und Aufwandsentschädigungen (Auslösen) einkalkuliert. Verrechnet wird die an der Arbeits- oder Montagestelle tatsächlich geleistete Arbeitszeit, die kleinste Einheit ist die angefangene halbe Stunde.

**4. Einkalkulierte Leistungen:**

Die Einheitspreise für Stoffe gelten frei Baustelle, einschließlich Abladen.

**5. Ausmaß- und Abrechnungsregeln:**

Zur Verrechnung kommen die Stundensätze jener Beschäftigungsgruppe, die für die jeweilige Regieleistung ausreicht, unabhängig von der Qualifizierung des tatsächlich eingesetzten Personals.

58.90 00 Folgende Angaben und Anforderungen an die Art und Weise der Leistungserbringung gelten als vereinbart und sind in die Einheitspreise einkalkuliert.

**58.90 00B + Material/Erzeugnis Beispiel AG zu 5890**

Das Verwenden nachstehend angebotener Materialien/Erzeugnisse zu den angegebenen Positionen dieser ULG wird vereinbart:

Betrifft Position(en): \_\_\_\_\_

Beispielhaftes Material/Erzeugnis: \_\_\_\_\_

**Ergänzungen zur StLB HB-022+ABK-020****Ausschreibungstexte ZZZ**

Leistungsverzeichnis

gedruckt am 15.11.2023

LB-HB-022+ABK-020

Preisangaben in EUR

Angeboten ist das beispielhafte oder ein Material/Erzeugnis gleichwertiger Art.

Kriterien der Gleichwertigkeit: \_\_\_\_\_

Angeboten: (.....)

**58.AC + Baumschutz System (ACO)**

Version: 2023-03

Einheitspreis:

In den Einheitspreis ist das Liefern und Versetzen in die vorbereiteten Gräben einkalkuliert. Aushub- und Wiederverfüllungsarbeiten werden gesondert verrechnet.

Verarbeitungsrichtlinien:

Die Verarbeitungsrichtlinien des Erzeugers werden eingehalten.

Skizze:

In der Folge wird die Bezeichnung Skizze als einfachste Darstellungsmöglichkeit stellvertretend für Zeichnung, Plan und dergleichen verwendet.

58.AC 00 + Folgende Angaben und Anforderungen an die Art und Weise der Leistungserbringung gelten als vereinbart und sind in die Einheitspreise einkalkuliert.

**58.AC 00A + Material/Erzeugnis n.W.AN zu 58AC**

Das Verwenden nachstehend angebotener Materialien/Erzeugnisse zu den angegebenen Positionen dieser ULG wird vereinbart:

Betrifft Position(en): \_\_\_\_\_

Material/Erzeugnis nach Wahl des Auftragnehmers (AN).

Angeboten: (.....)

**58.AC 00B + Material/Erzeugnis Beispiel AG zu 58AC**

Das Verwenden nachstehend angebotener Materialien/Erzeugnisse zu den angegebenen Positionen dieser ULG wird vereinbart:

Betrifft Position(en): \_\_\_\_\_

Beispielhaftes Material/Erzeugnis: \_\_\_\_\_

Angeboten ist das beispielhafte oder ein Material/Erzeugnis gleichwertiger Art.

Kriterien der Gleichwertigkeit: \_\_\_\_\_

Angeboten: (.....)

**58.BG + Gründachaufbau (Bauder)**

Version: 2023-08

Verarbeitungsrichtlinien:

Alle Materialien, der Einbau und die Montage entsprechen den Richtlinien des Erzeugers, der ÖNORM L 1131 Gartengestaltung und Landschaftsbau - Begrünung von Dächern und Decken auf Bauwerken sowie den Gründachrichtlinien des Verbandes für Bauwerksbegrünung (VfB), Postfach 351, Wiedner Hauptstraße 63, 1045 Wien.

Bewässerungsanschluss, Wasserkosten:

In der Kalkulation der Einheitspreise wird davon ausgegangen, dass der Bewässerungsanschluss im Bereich des Gründaches vorhanden und die Wasserabnahme kostenlos ist.

Aufzahlungen/Zubehör

Positionen mit Aufzahlungen und Zubehör beschreiben Ergänzungen/Erweiterungen/Varianten zu vorangegangenen Positionen (Leistungen) und werden nur aus dem System oder der Auswahl von Produkten des Herstellers der Grundposition angeboten bzw. ausgeführt.

**Abänderungsangebote sind nicht zulässig.**

**Ergänzungen zur StLB HB-022+ABK-020****Ausschreibungstexte ZZZ**

Leistungsverzeichnis

gedruckt am 15.11.2023

LB-HB-022+ABK-020

Preisangaben in EUR

**Ausführung erfolgt durch spezialisierte und von Hersteller geschulten Fachbetriebe mit dem schriftlichen Nachweis ausgeführter Referenzobjekte.**

58.BG 00 + Folgende Angaben und Anforderungen an die Art und Weise der Leistungserbringung gelten als vereinbart und sind in die Einheitspreise einkalkuliert.

**58.BG 00D + Material/Erzeugnis n.W.AN zu 58BG**

Das Verwenden nachstehend angebotener Materialien/Erzeugnisse zu den angegebenen Positionen dieser ULG wird vereinbart:

Betrifft Position(en): \_\_\_\_\_

Material/Erzeugnis nach Wahl des Auftragnehmers (AN).

Angeboten: (.....)

**58.BG 00E + Material/Erzeugnis Beispiel AG zu 58BG**

Das Verwenden nachstehend angebotener Materialien/Erzeugnisse zu den angegebenen Positionen dieser ULG wird vereinbart:

Betrifft Position(en): \_\_\_\_\_

Beispielhaftes Material/Erzeugnis: \_\_\_\_\_

Angeboten ist das beispielhafte oder ein Material/Erzeugnis gleichwertiger Art.

Kriterien der Gleichwertigkeit: \_\_\_\_\_

Angeboten: (.....)

**58.L2 + Drän-/Speicherschicht aus Blähton (LIAPOR)**

Version: 2018

Verarbeitungsrichtlinien:

Alle Materialien, der Einbau und die Montage entsprechen den Gründachrichtlinien des Verbandes für Bauwerksbegrünung, Postfach 351, Wiedner Hauptstraße 63, A-1045 Wien.

Abrechnung:

Abgerechnet wird die abgedeckte Fläche. Übergriffe werden beim Zusammenstoß von waagrechter und lotrechter Abdichtung (Hochzüge) nicht gesondert vergütet. Wenn Flächen zusammenstoßen, ist von der Schnittlinie zu messen, auch wenn der Übergang durch Keile oder Hohlkehlen hergestellt wird. Hochzüge werden zugerechnet.

Prüfberichte:

Die angegebenen Werte für die Substrate werden durch Prüfberichte einer akkreditierten Prüf- oder Überwachungsstelle nachgewiesen.

58.L2 00 + Folgende Angaben und Anforderungen an die Art und Weise der Leistungserbringung gelten als vereinbart und sind in die Einheitspreise einkalkuliert.

**58.L2 00A + Material/Erzeugnis n.W.AN zu 58L2**

Das Verwenden nachstehend angebotener Materialien/Erzeugnisse zu den angegebenen Positionen dieser ULG wird vereinbart:

Betrifft Position(en): \_\_\_\_\_

Material/Erzeugnis nach Wahl des Auftragnehmers (AN).

Angeboten: (.....)

**58.L2 00B + Material/Erzeugnis Beispiel AG zu 58L2**

Das Verwenden nachstehend angebotener Materialien/Erzeugnisse zu den angegebenen Positionen dieser ULG wird vereinbart:

Betrifft Position(en): \_\_\_\_\_

Beispielhaftes Material/Erzeugnis: \_\_\_\_\_

**Ergänzungen zur StLB HB-022+ABK-020****Ausschreibungstexte ZZZ**

Leistungsverzeichnis

gedruckt am 15.11.2023

LB-HB-022+ABK-020

Preisangaben in EUR

Angeboten ist das beispielhafte oder ein Material/Erzeugnis gleichwertiger Art.

Kriterien der Gleichwertigkeit: 

Angeboten: (.....)

**58.00 + Vorbemerkungen (OPTIGRÜN)**

Version 2018

Die ausgeschriebenen Leistungen beinhalten den neuesten Stand der Technik und Vegetationskunde unter besonderer Beachtung nachstehender Richtlinien, Anmerkungen und Qualitätskontrollen in ihren aktuellen Ausgaben.

Gartengestaltung und Landschaftsbau - Begrünung von Dächern und Decken auf Bauwerken (ÖNORM L 1131), Herausgeber: Österreichisches Normungsinstitut, Wien

Bewertungen von Dachbegrünungen nach FLL / ÖNORM, Herausgeber: Österreichisches Normungsinstitut, Wien bzw. FLL Forschungsgesellschaft Landschaftsentwicklung/Landschaftsbau e.V., Bonn

Gründachrichtlinien des Verbandes für Bauwerksbegrünung, Wien (VfB)

Dachbegrünungssubstrate und Dränschichten entsprechen den besonderen Anforderungen der o.g. Richtlinien

Entwässerung der Pflanzflächen nach DIN EN 12056-4

Sicherheitsregeln für gärtnerische Arbeiten auf Bauwerken nach der AUVA (aktueller Stand)

**Ausführung:**

Ausführung durch qualifizierte und auf Dachbegrünung spezialisierte Betriebe des Garten- und Landschaftsbaues mit dem schriftlichen Nachweis ausgeführter Objekte und Fortbildungsnachweisen der letzten Jahre.

**Wasserrückhaltung:**

Nachweis über wissenschaftlich begleitete Versuche aufgrund von langjährigen Freilanduntersuchungen. Idealerweise über ein EDV-Simulationsprogramm unter Berücksichtigung der regionalen Wetterdaten.

**Abnahme:**

nach ÖNORM L 1131 ca. 1 Jahr nach dem Aufbringen der Vegetation. Dabei werden ggf. Materialproben genommen und auf Kosten des AG analysiert. Bei Bedarf wird ein Sachverständiger hinzugezogen.

**Aufzahlungen/Zubehör:**

Positionen für Aufzahlungen (Az) und Zubehör beschreiben Ergänzungen/Erweiterungen/Varianten zu vorangegangenen Positionen (Leistungen) und werden nur aus dem System oder der Auswahl von Produkten des Herstellers der Grundposition angeboten bzw. ausgeführt.

58.00 00 + Folgende Angaben und Anforderungen an die Art und Weise der Leistungserbringung gelten als vereinbart und sind in die Einheitspreise einkalkuliert.

**58.00 00A + Material/Erzeugnis n.W.AN zu 5800**

Das Verwenden nachstehend angebotener Materialien/Erzeugnisse zu den angegebenen Positionen dieser ULG wird vereinbart:

Betrifft Position(en):

Material/Erzeugnis nach Wahl des Auftragnehmers (AN).

Angeboten: (.....)

**58.00 00B + Material/Erzeugnis Beispiel AG zu 5800**

Das Verwenden nachstehend angebotener Materialien/Erzeugnisse zu den angegebenen Positionen dieser ULG wird vereinbart:

Betrifft Position(en):

**Ergänzungen zur StLB HB-022+ABK-020****Ausschreibungstexte ZZZ**

Leistungsverzeichnis

gedruckt am 15.11.2023  
LB-HB-022+ABK-020 Preisangaben in EUR

Beispielhaftes Material/Erzeugnis: \_\_\_\_\_  
 Angeboten ist das beispielhafte oder ein Material/Erzeugnis gleichwertiger Art.  
 Kriterien der Gleichwertigkeit: \_\_\_\_\_  
 Angeboten: (.....)

**58.01 + Wurzelschutz, Trenn-/ Schutzlagen (OPTIGRÜN)**

Version 2018

**Aufzahlungen/Zubehör:**

Positionen für Aufzahlungen (Az) und Zubehör beschreiben  
 Ergänzungen/Erweiterungen/Varianten zu vorangegangenen Positionen (Leistungen) und werden  
 nur aus dem System oder der Auswahl von Produkten des Herstellers der Grundposition  
 angeboten bzw. ausgeführt.

58.01 00 + Folgende Angaben und Anforderungen an die Art und Weise der Leistungserbringung gelten als vereinbart und sind in die Einheitspreise einkalkuliert.

**58.01 00A + Material/Erzeugnis n.W.AN zu 5801**

Das Verwenden nachstehend angebotener Materialien/Erzeugnisse zu den angegebenen  
 Positionen dieser ULG wird vereinbart:  
 Betrifft Position(en): \_\_\_\_\_  
 Material/Erzeugnis nach Wahl des Auftragnehmers (AN).  
 Angeboten: (.....)

**58.01 00B + Material/Erzeugnis Beispiel AG zu 5801**

Das Verwenden nachstehend angebotener Materialien/Erzeugnisse zu den angegebenen  
 Positionen dieser ULG wird vereinbart:  
 Betrifft Position(en): \_\_\_\_\_  
 Beispielhaftes Material/Erzeugnis: \_\_\_\_\_  
 Angeboten ist das beispielhafte oder ein Material/Erzeugnis gleichwertiger Art.  
 Kriterien der Gleichwertigkeit: \_\_\_\_\_  
 Angeboten: (.....)

**58.02 + Ent-/ Bewässerungseinrichtungen (OPTIGRÜN)**

Version 2018

**Aufzahlungen/Zubehör:**

Positionen für Aufzahlungen (Az) und Zubehör beschreiben  
 Ergänzungen/Erweiterungen/Varianten zu vorangegangenen Positionen (Leistungen) und werden  
 nur aus dem System oder der Auswahl von Produkten des Herstellers der Grundposition  
 angeboten bzw. ausgeführt.

58.02 00 + Folgende Angaben und Anforderungen an die Art und Weise der Leistungserbringung gelten als vereinbart und sind in die Einheitspreise einkalkuliert.

**58.02 00A + Material/Erzeugnis n.W.AN zu 5802**

Das Verwenden nachstehend angebotener Materialien/Erzeugnisse zu den angegebenen  
 Positionen dieser ULG wird vereinbart:  
 Betrifft Position(en): \_\_\_\_\_  
 Material/Erzeugnis nach Wahl des Auftragnehmers (AN).  
 Angeboten: (.....)

**Ergänzungen zur StLB HB-022+ABK-020****Ausschreibungstexte ZZZ**

Leistungsverzeichnis

gedruckt am 15.11.2023  
LB-HB-022+ABK-020 Preisangaben in EUR**58.02 00B + Material/Erzeugnis Beispiel AG zu 5802**

Das Verwenden nachstehend angebotener Materialien/Erzeugnisse zu den angegebenen Positionen dieser ULG wird vereinbart:

Betrifft Position(en): \_\_\_\_\_

Beispielhaftes Material/Erzeugnis: \_\_\_\_\_

Angeboten ist das beispielhafte oder ein Material/Erzeugnis gleichwertiger Art.

Kriterien der Gleichwertigkeit: \_\_\_\_\_

Angeboten: (.....)

**58.03 + Kiesrand, Wandanschluss (OPTIGRÜN)**

Version 2018

**Aufzahlungen/Zubehör:**

Positionen für Aufzahlungen (Az) und Zubehör beschreiben

Ergänzungen/Erweiterungen/Varianten zu vorangegangenen Positionen (Leistungen) und werden nur aus dem System oder der Auswahl von Produkten des Herstellers der Grundposition angeboten bzw. ausgeführt.

58.03 00 + Folgende Angaben und Anforderungen an die Art und Weise der Leistungserbringung gelten als vereinbart und sind in die Einheitspreise einkalkuliert.

**58.03 00A + Material/Erzeugnis n.W.AN zu 5803**

Das Verwenden nachstehend angebotener Materialien/Erzeugnisse zu den angegebenen Positionen dieser ULG wird vereinbart:

Betrifft Position(en): \_\_\_\_\_

Material/Erzeugnis nach Wahl des Auftragnehmers (AN).

Angeboten: (.....)

**58.03 00B + Material/Erzeugnis Beispiel AG zu 5803**

Das Verwenden nachstehend angebotener Materialien/Erzeugnisse zu den angegebenen Positionen dieser ULG wird vereinbart:

Betrifft Position(en): \_\_\_\_\_

Beispielhaftes Material/Erzeugnis: \_\_\_\_\_

Angeboten ist das beispielhafte oder ein Material/Erzeugnis gleichwertiger Art.

Kriterien der Gleichwertigkeit: \_\_\_\_\_

Angeboten: (.....)

**58.04 + Extensive Substrate/Vegetation (OPTIGRÜN)**

Version 2018

58.04 00 + Folgende Angaben und Anforderungen an die Art und Weise der Leistungserbringung gelten als vereinbart und sind in die Einheitspreise einkalkuliert.

**58.04 00A + Material/Erzeugnis n.W.AN zu 5804**

Das Verwenden nachstehend angebotener Materialien/Erzeugnisse zu den angegebenen Positionen dieser ULG wird vereinbart:

Betrifft Position(en): \_\_\_\_\_

Material/Erzeugnis nach Wahl des Auftragnehmers (AN).

Angeboten: (.....)

**Ergänzungen zur StLB HB-022+ABK-020****Ausschreibungstexte ZZZ**

Leistungsverzeichnis

gedruckt am 15.11.2023  
LB-HB-022+ABK-020 Preisangaben in EUR**58.04 00B + Material/Erzeugnis Beispiel AG zu 5804**

Das Verwenden nachstehend angebotener Materialien/Erzeugnisse zu den angegebenen Positionen dieser ULG wird vereinbart:

Betrifft Position(en): \_\_\_\_\_

Beispielhaftes Material/Erzeugnis: \_\_\_\_\_

Angeboten ist das beispielhafte oder ein Material/Erzeugnis gleichwertiger Art.

Kriterien der Gleichwertigkeit: \_\_\_\_\_

Angeboten: (.....)

**58.05 + Intensive Substrate/Vegetation (OPTIGRÜN)**

Version 2018

58.05 00 + Folgende Angaben und Anforderungen an die Art und Weise der Leistungserbringung gelten als vereinbart und sind in die Einheitspreise einkalkuliert.

**58.05 00A + Material/Erzeugnis n.W.AN zu 5805**

Das Verwenden nachstehend angebotener Materialien/Erzeugnisse zu den angegebenen Positionen dieser ULG wird vereinbart:

Betrifft Position(en): \_\_\_\_\_

Material/Erzeugnis nach Wahl des Auftragnehmers (AN).

Angeboten: (.....)

**58.05 00B + Material/Erzeugnis Beispiel AG zu 5805**

Das Verwenden nachstehend angebotener Materialien/Erzeugnisse zu den angegebenen Positionen dieser ULG wird vereinbart:

Betrifft Position(en): \_\_\_\_\_

Beispielhaftes Material/Erzeugnis: \_\_\_\_\_

Angeboten ist das beispielhafte oder ein Material/Erzeugnis gleichwertiger Art.

Kriterien der Gleichwertigkeit: \_\_\_\_\_

Angeboten: (.....)

**58.06 + Verkehrsflächen (OPTIGRÜN)**

Version 2018

**Aufzahlungen/Zubehör:**

Positionen für Aufzahlungen (Az) und Zubehör beschreiben

Ergänzungen/Erweiterungen/Varianten zu vorangegangenen Positionen (Leistungen) und werden nur aus dem System oder der Auswahl von Produkten des Herstellers der Grundposition angeboten bzw. ausgeführt.

58.06 00 + Folgende Angaben und Anforderungen an die Art und Weise der Leistungserbringung gelten als vereinbart und sind in die Einheitspreise einkalkuliert.

**58.06 00A + Material/Erzeugnis n.W.AN zu 5806**

Das Verwenden nachstehend angebotener Materialien/Erzeugnisse zu den angegebenen Positionen dieser ULG wird vereinbart:

Betrifft Position(en): \_\_\_\_\_

Material/Erzeugnis nach Wahl des Auftragnehmers (AN).

Angeboten: (.....)



**Ergänzungen zur StLB HB-022+ABK-020****Ausschreibungstexte ZZZ**

Leistungsverzeichnis

gedruckt am 15.11.2023

LB-HB-022+ABK-020

Preisangaben in EUR

**58.06 00B + Material/Erzeugnis Beispiel AG zu 5806**

Das Verwenden nachstehend angebotener Materialien/Erzeugnisse zu den angegebenen Positionen dieser ULG wird vereinbart:

Betrifft Position(en):

Beispielhaftes Material/Erzeugnis:

Angeboten ist das beispielhafte oder ein Material/Erzeugnis gleichwertiger Art.

Kriterien der Gleichwertigkeit:

Angeboten: (.....)

**58.07 + Absturzsicherung, PSA (OPTIGRÜN)**

Version 2018

**Aufzahlungen/Zubehör:**

Positionen für Aufzahlungen (Az) und Zubehör beschreiben

Ergänzungen/Erweiterungen/Varianten zu vorangegangenen Positionen (Leistungen) und werden nur aus dem System oder der Auswahl von Produkten des Herstellers der Grundposition angeboten bzw. ausgeführt.

58.07 00 + Folgende Angaben und Anforderungen an die Art und Weise der Leistungserbringung gelten als vereinbart und sind in die Einheitspreise einkalkuliert.

**58.07 00A + Material/Erzeugnis n.W.AN zu 5807**

Das Verwenden nachstehend angebotener Materialien/Erzeugnisse zu den angegebenen Positionen dieser ULG wird vereinbart:

Betrifft Position(en):

Material/Erzeugnis nach Wahl des Auftragnehmers (AN).

Angeboten: (.....)

**58.07 00B + Material/Erzeugnis Beispiel AG zu 5807**

Das Verwenden nachstehend angebotener Materialien/Erzeugnisse zu den angegebenen Positionen dieser ULG wird vereinbart:

Betrifft Position(en):

Beispielhaftes Material/Erzeugnis:

Angeboten ist das beispielhafte oder ein Material/Erzeugnis gleichwertiger Art.

Kriterien der Gleichwertigkeit:

Angeboten: (.....)

**58.P1 + Pflanzgefäße u. Randelemente (OPTIGRÜN)**

Version 2018

**Aufzahlungen/Zubehör:**

Positionen für Aufzahlungen (Az) und Zubehör beschreiben

Ergänzungen/Erweiterungen/Varianten zu vorangegangenen Positionen (Leistungen) und werden nur aus dem System oder der Auswahl von Produkten des Herstellers der Grundposition angeboten bzw. ausgeführt.

58.P1 00 + Folgende Angaben und Anforderungen an die Art und Weise der Leistungserbringung gelten als vereinbart und sind in die Einheitspreise einkalkuliert.

**58.P1 00A + Material/Erzeugnis n.W.AN zu 58P1**

Das Verwenden nachstehend angebotener Materialien/Erzeugnisse zu den angegebenen Positionen dieser ULG wird vereinbart:



**Ergänzungen zur StLB HB-022+ABK-020****Ausschreibungstexte ZZZ**

Leistungsverzeichnis

gedruckt am 15.11.2023  
LB-HB-022+ABK-020 Preisangaben in EUR

Betrifft Position(en):   
 Material/Erzeugnis nach Wahl des Auftragnehmers (AN).  
 Angeboten: (.....)

**58.P1 00B + Material/Erzeugnis Beispiel AG zu 58P1**

Das Verwenden nachstehend angebotener Materialien/Erzeugnisse zu den angegebenen Positionen dieser ULG wird vereinbart:

Betrifft Position(en):   
 Beispielhaftes Material/Erzeugnis:   
 Angeboten ist das beispielhafte oder ein Material/Erzeugnis gleichwertiger Art.  
 Kriterien der Gleichwertigkeit:   
 Angeboten: (.....)

**58.P2 + Solarsystem (OPTIGRÜN)**

Version 2018

**Aufzahlungen/Zubehör:**

Positionen für Aufzahlungen (Az) und Zubehör beschreiben Ergänzungen/Erweiterungen/Varianten zu vorangegangenen Positionen (Leistungen) und werden nur aus dem System oder der Auswahl von Produkten des Herstellers der Grundposition angeboten bzw. ausgeführt.

58.P2 00 + Folgende Angaben und Anforderungen an die Art und Weise der Leistungserbringung gelten als vereinbart und sind in die Einheitspreise einkalkuliert.

**58.P2 00A + Material/Erzeugnis n.W.AN zu 58P2**

Das Verwenden nachstehend angebotener Materialien/Erzeugnisse zu den angegebenen Positionen dieser ULG wird vereinbart:

Betrifft Position(en):   
 Material/Erzeugnis nach Wahl des Auftragnehmers (AN).  
 Angeboten: (.....)

**58.P2 00B + Material/Erzeugnis Beispiel AG zu 58P2**

Das Verwenden nachstehend angebotener Materialien/Erzeugnisse zu den angegebenen Positionen dieser ULG wird vereinbart:

Betrifft Position(en):   
 Beispielhaftes Material/Erzeugnis:   
 Angeboten ist das beispielhafte oder ein Material/Erzeugnis gleichwertiger Art.  
 Kriterien der Gleichwertigkeit:   
 Angeboten: (.....)

**58.P3 + Schräg- /Steildachbegrünung (OPTIGRÜN)**

Version 2018

58.P3 00 + Folgende Angaben und Anforderungen an die Art und Weise der Leistungserbringung gelten als vereinbart und sind in die Einheitspreise einkalkuliert.

**58.P3 00A + Material/Erzeugnis n.W.AN zu 58P3**

Das Verwenden nachstehend angebotener Materialien/Erzeugnisse zu den angegebenen Positionen dieser ULG wird vereinbart:

Betrifft Position(en):   
 Material/Erzeugnis nach Wahl des Auftragnehmers (AN).  
 Angeboten: (.....)

**Ergänzungen zur StLB HB-022+ABK-020****Ausschreibungstexte ZZZ**

Leistungsverzeichnis

gedruckt am 15.11.2023  
LB-HB-022+ABK-020 Preisangaben in EUR**58.P3 00B + Material/Erzeugnis Beispiel AG zu 58P3**

Das Verwenden nachstehend angebotener Materialien/Erzeugnisse zu den angegebenen Positionen dieser ULG wird vereinbart:

Betrifft Position(en): \_\_\_\_\_

Beispielhaftes Material/Erzeugnis: \_\_\_\_\_

Angeboten ist das beispielhafte oder ein Material/Erzeugnis gleichwertiger Art.

Kriterien der Gleichwertigkeit: \_\_\_\_\_

Angeboten: (.....)

**58.P5 + Pflegearbeiten (OPTIGRÜN)**

Version 2018

Die Entwicklungspflege (Gewährleistungspflege) umfasst den Zeitraum von der Abnahme nach dem Ende der Fertigstellungspflege (Anwendungspflege) bis zum Ende der Gewährleistungsfrist.

58.P5 00 + Folgende Angaben und Anforderungen an die Art und Weise der Leistungserbringung gelten als vereinbart und sind in die Einheitspreise einkalkuliert.

**58.P5 00A + Material/Erzeugnis n.W.AN zu 58P5**

Das Verwenden nachstehend angebotener Materialien/Erzeugnisse zu den angegebenen Positionen dieser ULG wird vereinbart:

Betrifft Position(en): \_\_\_\_\_

Material/Erzeugnis nach Wahl des Auftragnehmers (AN).

Angeboten: (.....)

**58.P5 00B + Material/Erzeugnis Beispiel AG zu 58P5**

Das Verwenden nachstehend angebotener Materialien/Erzeugnisse zu den angegebenen Positionen dieser ULG wird vereinbart:

Betrifft Position(en): \_\_\_\_\_

Beispielhaftes Material/Erzeugnis: \_\_\_\_\_

Angeboten ist das beispielhafte oder ein Material/Erzeugnis gleichwertiger Art.

Kriterien der Gleichwertigkeit: \_\_\_\_\_

Angeboten: (.....)

**58.P8 + Sonstiges (OPTIGRÜN)**

Version 2018

58.P8 00 + Folgende Angaben und Anforderungen an die Art und Weise der Leistungserbringung gelten als vereinbart und sind in die Einheitspreise einkalkuliert.

**58.P8 00A + Material/Erzeugnis n.W.AN zu 58P8**

Das Verwenden nachstehend angebotener Materialien/Erzeugnisse zu den angegebenen Positionen dieser ULG wird vereinbart:

Betrifft Position(en): \_\_\_\_\_

Material/Erzeugnis nach Wahl des Auftragnehmers (AN).

Angeboten: (.....)

**58.P8 00B + Material/Erzeugnis Beispiel AG zu 58P8**

Das Verwenden nachstehend angebotener Materialien/Erzeugnisse zu den angegebenen Positionen dieser ULG wird vereinbart:

Betrifft Position(en): \_\_\_\_\_

**Ergänzungen zur StLB HB-022+ABK-020****Ausschreibungstexte ZZZ**

Leistungsverzeichnis

gedruckt am 15.11.2023  
LB-HB-022+ABK-020 Preisangaben in EUR

Beispielhaftes Material/Erzeugnis: \_\_\_\_\_  
Angeboten ist das beispielhafte oder ein Material/Erzeugnis gleichwertiger Art.  
Kriterien der Gleichwertigkeit: \_\_\_\_\_  
Angeboten: (.....)

**58.PA + Mörtel und Beton im Außenbereich (Profibaustoffe)**

Version: 2020 09

Im Folgenden ist das Liefern und das Verarbeiten der Produkte beschrieben.

Die Lagerungs- und Verarbeitungsrichtlinien des Herstellers sind einzuhalten.

58.PA 00 + Folgende Angaben und Anforderungen an die Art und Weise der Leistungserbringung gelten als vereinbart und sind in die Einheitspreise einkalkuliert.

**58.PA 00A + Material/Erzeugnis n.W.AN zu 58PA**

Das Verwenden nachstehend angebotener Materialien/Erzeugnisse zu den angegebenen Positionen dieser ULG wird vereinbart:

Betrifft Position(en): \_\_\_\_\_

Material/Erzeugnis nach Wahl des Auftragnehmers (AN).

Angeboten: (.....)

**58.PA 00B + Material/Erzeugnis Beispiel AG zu 58PA**

Das Verwenden nachstehend angebotener Materialien/Erzeugnisse zu den angegebenen Positionen dieser ULG wird vereinbart:

Betrifft Position(en): \_\_\_\_\_

Beispielhaftes Material/Erzeugnis: \_\_\_\_\_

Angeboten ist das beispielhafte oder ein Material/Erzeugnis gleichwertiger Art.

Kriterien der Gleichwertigkeit: \_\_\_\_\_

Angeboten: (.....)

**Ergänzungen zur StLB HB-022+ABK-020****Ausschreibungstexte ZZZ**

Leistungsverzeichnis

gedruckt am 15.11.2023  
LB-HB-022+ABK-020 Preisangaben in EUR**59 Sportanlagen im Freien**

Version 022 (2021-12)

Soweit in Vorbemerkungen oder Positionstexten nicht anders angegeben, gelten für alle Leistungen dieser Gruppe folgende Regelungen:

Im Folgenden ist unter dem Begriff Entsorgen das Laden, Abtransportieren sowie das Verwerten, Deponieren oder Entsorgen der Baurestmassen zu verstehen.

**1. Grundplanum:**

Der Aufbau der Sportflächen erfolgt auf einem vorhandenen Grundplanum, dessen Gefälle, Ebenheit, Standfestigkeit und Verformbarkeit dem vorgeschriebenen Verwendungszweck entspricht.

**2. Einhaltung von Bestimmungen:**

Alle Sportflächen, Anlagen und Geräte entsprechen den nationalen und internationalen Wettkampfbestimmungen.

**3. Frostbeständigkeit:**

Für den Aufbau von Sportflächen wird nur frostbeständiges Material verwendet.

**4. Gefälle:**

Die einzelnen Schichten werden in dem der jeweiligen Sportart entsprechendem Gefälle hergestellt.

**5. Arbeitsdurchführung:**

Alle Preise gelten ohne Unterschied der Art und Abmessung der Sportfläche (Spielfeld, Laufbahn, Anlaufbahn) und ohne Unterschied ob die Leistung händisch oder maschinell ausgeführt wird.

**6. Anarbeiten:**

Das An- und Nacharbeiten bei Einfassungen, Zaunsäulen, Ständern jeglicher Art ist in die Einheitspreise einkalkuliert.

**7. Abdecken:**

Einfassungen, Zaunsäulen, Ständer jeglicher Art werden vor Verunreinigungen geschützt.

**8. Abrechnungsregelungen:**

Die angegebenen Schichtdicken gelten im verdichteten Zustand und sind Mindestdicken für die Ausführung. Der Abrechnung werden die Projektmaße zugrundegelegt. Bei Abrechnungen nach Flächenmaß werden Einbauten und Aussparungen bis 1,0 m<sup>2</sup> nicht abgezogen.

Abrechnungen nach Raummaß erfolgen mit verlegter Fläche mal Schichtdicke im verdichteten Zustand.

Linierungen sind ohne Unterschied ob gerade oder gekrümmt, ob voll oder strichliert nach den theoretischen Abmessungen abzurechnen. Linierungen und Markierungen bis ein Meter Länge, sowie Symbole werden mit je einem Meter Länge abgerechnet.

**59.00 Wählbare Vorbemerkungen**

59.00 00 + Folgende Angaben und Anforderungen an die Art und Weise der Leistungserbringung gelten als vereinbart und sind in die Einheitspreise einkalkuliert.

**59.00 00A + Material/Erzeugnis n.W.AN zu 5900**

Das Verwenden nachstehend angebotener Materialien/Erzeugnisse zu den angegebenen Positionen dieser ULG wird vereinbart:

Betrifft Position(en):

Material/Erzeugnis nach Wahl des Auftragnehmers (AN).

Angeboten: (.....)

**Ergänzungen zur StLB HB-022+ABK-020****Ausschreibungstexte ZZZ**

Leistungsverzeichnis

gedruckt am 15.11.2023

LB-HB-022+ABK-020

Preisangaben in EUR

**59.00 00B + Material/Erzeugnis Beispiel AG zu 5900**

Das Verwenden nachstehend angebotener Materialien/Erzeugnisse zu den angegebenen Positionen dieser ULG wird vereinbart:

Betrifft Position(en): \_\_\_\_\_

Beispielhaftes Material/Erzeugnis: \_\_\_\_\_

Angeboten ist das beispielhafte oder ein Material/Erzeugnis gleichwertiger Art.

Kriterien der Gleichwertigkeit: \_\_\_\_\_

Angeboten: (.....)

**59.02 Vorbereiten von Belägen, Schichten**

59.02 00 + Folgende Angaben und Anforderungen an die Art und Weise der Leistungserbringung gelten als vereinbart und sind in die Einheitspreise einkalkuliert.

**59.02 00A + Material/Erzeugnis n.W.AN zu 5902**

Das Verwenden nachstehend angebotener Materialien/Erzeugnisse zu den angegebenen Positionen dieser ULG wird vereinbart:

Betrifft Position(en): \_\_\_\_\_

Material/Erzeugnis nach Wahl des Auftragnehmers (AN).

Angeboten: (.....)

**59.02 00B + Material/Erzeugnis Beispiel AG zu 5902**

Das Verwenden nachstehend angebotener Materialien/Erzeugnisse zu den angegebenen Positionen dieser ULG wird vereinbart:

Betrifft Position(en): \_\_\_\_\_

Beispielhaftes Material/Erzeugnis: \_\_\_\_\_

Angeboten ist das beispielhafte oder ein Material/Erzeugnis gleichwertiger Art.

Kriterien der Gleichwertigkeit: \_\_\_\_\_

Angeboten: (.....)

**59.03 Sicherheitseinfassungen-Entwässerungsrinnen**

Die erforderlichen Erd- und Betonarbeiten, sowie das Entsorgen des anfallenden Aushubmaterials ist in die Einheitspreise einkalkuliert.

59.03 00 + Folgende Angaben und Anforderungen an die Art und Weise der Leistungserbringung gelten als vereinbart und sind in die Einheitspreise einkalkuliert.

**59.03 00A + Material/Erzeugnis n.W.AN zu 5903**

Das Verwenden nachstehend angebotener Materialien/Erzeugnisse zu den angegebenen Positionen dieser ULG wird vereinbart:

Betrifft Position(en): \_\_\_\_\_

Material/Erzeugnis nach Wahl des Auftragnehmers (AN).

Angeboten: (.....)

**59.03 00B + Material/Erzeugnis Beispiel AG zu 5903**

Das Verwenden nachstehend angebotener Materialien/Erzeugnisse zu den angegebenen Positionen dieser ULG wird vereinbart:

Betrifft Position(en): \_\_\_\_\_

Beispielhaftes Material/Erzeugnis: \_\_\_\_\_

Angeboten ist das beispielhafte oder ein Material/Erzeugnis gleichwertiger Art.

Kriterien der Gleichwertigkeit: \_\_\_\_\_

Angeboten: (.....)

**Ergänzungen zur StLB HB-022+ABK-020****Ausschreibungstexte ZZZ**

Leistungsverzeichnis

gedruckt am 15.11.2023

LB-HB-022+ABK-020

Preisangaben in EUR

**59.10 Rasensportflächen**

Die Eignung der angebotenen Rasentragschicht gemäß den Richtlinien des Österreichischen Institutes für Schul- und Sportstättenbau (ÖISS) 1040 Wien, Prinz Eugenstr. 12 wird durch einen Prüfbericht (Eignungsprüfung) einer Prüf-, Überwachungs- und Zertifizierungsstelle nachgewiesen.

Die Übernahme von Rasenflächen erfolgt erst bei Benutzbarkeit. Bei Saattrasen jedoch nicht vor einem Jahr nach Aussaat, bei Fertigrasen nicht vor acht Wochen nach Verlegung.

59.10 00 Folgende Angaben und Anforderungen an die Art und Weise der Leistungserbringung gelten als vereinbart und sind in die Einheitspreise einkalkuliert.

**59.10 00A + Material/Erzeugnis n.W.AN zu 5910**

Das Verwenden nachstehend angebotener Materialien/Erzeugnisse zu den angegebenen Positionen dieser ULG wird vereinbart:

Betrifft Position(en): \_\_\_\_\_

Material/Erzeugnis nach Wahl des Auftragnehmers (AN).

Angeboten: (.....)

**59.10 00B + Material/Erzeugnis Beispiel AG zu 5910**

Das Verwenden nachstehend angebotener Materialien/Erzeugnisse zu den angegebenen Positionen dieser ULG wird vereinbart:

Betrifft Position(en): \_\_\_\_\_

Beispielhaftes Material/Erzeugnis: \_\_\_\_\_

Angeboten ist das beispielhafte oder ein Material/Erzeugnis gleichwertiger Art.

Kriterien der Gleichwertigkeit: \_\_\_\_\_

Angeboten: (.....)

**59.11 Rasennebenflächen**

59.11 00 Folgende Angaben und Anforderungen an die Art und Weise der Leistungserbringung gelten als vereinbart und sind in die Einheitspreise einkalkuliert.

**59.11 00B + Material/Erzeugnis n.W.AN zu 5911**

Das Verwenden nachstehend angebotener Materialien/Erzeugnisse zu den angegebenen Positionen dieser ULG wird vereinbart:

Betrifft Position(en): \_\_\_\_\_

Material/Erzeugnis nach Wahl des Auftragnehmers (AN).

Angeboten: (.....)

**59.11 00C + Material/Erzeugnis Beispiel AG zu 5911**

Das Verwenden nachstehend angebotener Materialien/Erzeugnisse zu den angegebenen Positionen dieser ULG wird vereinbart:

Betrifft Position(en): \_\_\_\_\_

Beispielhaftes Material/Erzeugnis: \_\_\_\_\_

Angeboten ist das beispielhafte oder ein Material/Erzeugnis gleichwertiger Art.

Kriterien der Gleichwertigkeit: \_\_\_\_\_

Angeboten: (.....)

**59.15 Rasenflächen markieren**

59.15 00 + Folgende Angaben und Anforderungen an die Art und Weise der Leistungserbringung gelten als vereinbart und sind in die Einheitspreise einkalkuliert.

**Ergänzungen zur StLB HB-022+ABK-020****Ausschreibungstexte ZZZ**

Leistungsverzeichnis

gedruckt am 15.11.2023  
LB-HB-022+ABK-020 Preisangaben in EUR**59.15 00A + Material/Erzeugnis n.W.AN zu 5915**

Das Verwenden nachstehend angebotener Materialien/Erzeugnisse zu den angegebenen Positionen dieser ULG wird vereinbart:

Betrifft Position(en): \_\_\_\_\_

Material/Erzeugnis nach Wahl des Auftragnehmers (AN).

Angeboten: (.....)

**59.15 00B + Material/Erzeugnis Beispiel AG zu 5915**

Das Verwenden nachstehend angebotener Materialien/Erzeugnisse zu den angegebenen Positionen dieser ULG wird vereinbart:

Betrifft Position(en): \_\_\_\_\_

Beispielhaftes Material/Erzeugnis: \_\_\_\_\_

Angeboten ist das beispielhafte oder ein Material/Erzeugnis gleichwertiger Art.

Kriterien der Gleichwertigkeit: \_\_\_\_\_

Angeboten: (.....)

**59.17 Rasenflächen pflegen, instandsetzen**

59.17 00 + Folgende Angaben und Anforderungen an die Art und Weise der Leistungserbringung gelten als vereinbart und sind in die Einheitspreise einkalkuliert.

**59.17 00A + Material/Erzeugnis n.W.AN zu 5917**

Das Verwenden nachstehend angebotener Materialien/Erzeugnisse zu den angegebenen Positionen dieser ULG wird vereinbart:

Betrifft Position(en): \_\_\_\_\_

Material/Erzeugnis nach Wahl des Auftragnehmers (AN).

Angeboten: (.....)

**59.17 00B + Material/Erzeugnis Beispiel AG zu 5917**

Das Verwenden nachstehend angebotener Materialien/Erzeugnisse zu den angegebenen Positionen dieser ULG wird vereinbart:

Betrifft Position(en): \_\_\_\_\_

Beispielhaftes Material/Erzeugnis: \_\_\_\_\_

Angeboten ist das beispielhafte oder ein Material/Erzeugnis gleichwertiger Art.

Kriterien der Gleichwertigkeit: \_\_\_\_\_

Angeboten: (.....)

**59.20 Aufbau für Tennenflächen**

Die Eignung der angebotenen Tennendecke gemäß den Richtlinien des Österreichischen Institutes für Schul- und Sportstättenbau (ÖISS) 1040 Wien, Prinz Eugenstr. 12 wird durch einen Prüfbericht (Eignungsbericht) einer Prüf-, Überwachungs- und Zertifizierungsstelle nachgewiesen.

59.20 00 Folgende Angaben und Anforderungen an die Art und Weise der Leistungserbringung gelten als vereinbart und sind in die Einheitspreise einkalkuliert.

**59.20 00A + Material/Erzeugnis n.W.AN zu 5920**

Das Verwenden nachstehend angebotener Materialien/Erzeugnisse zu den angegebenen Positionen dieser ULG wird vereinbart:

Betrifft Position(en): \_\_\_\_\_

Material/Erzeugnis nach Wahl des Auftragnehmers (AN).

Angeboten: (.....)

**Ergänzungen zur StLB HB-022+ABK-020****Ausschreibungstexte ZZZ**

Leistungsverzeichnis

gedruckt am 15.11.2023  
LB-HB-022+ABK-020 Preisangaben in EUR**59.20 00B + Material/Erzeugnis Beispiel AG zu 5920**

Das Verwenden nachstehend angebotener Materialien/Erzeugnisse zu den angegebenen Positionen dieser ULG wird vereinbart:

Betrifft Position(en): \_\_\_\_\_

Beispielhaftes Material/Erzeugnis: \_\_\_\_\_

Angeboten ist das beispielhafte oder ein Material/Erzeugnis gleichwertiger Art.

Kriterien der Gleichwertigkeit: \_\_\_\_\_

Angeboten: (.....)

**59.25 Tennenflächen markieren**

59.25 00 + Folgende Angaben und Anforderungen an die Art und Weise der Leistungserbringung gelten als vereinbart und sind in die Einheitspreise einkalkuliert.

**59.25 00A + Material/Erzeugnis n.W.AN zu 5925**

Das Verwenden nachstehend angebotener Materialien/Erzeugnisse zu den angegebenen Positionen dieser ULG wird vereinbart:

Betrifft Position(en): \_\_\_\_\_

Material/Erzeugnis nach Wahl des Auftragnehmers (AN).

Angeboten: (.....)

**59.25 00B + Material/Erzeugnis Beispiel AG zu 5925**

Das Verwenden nachstehend angebotener Materialien/Erzeugnisse zu den angegebenen Positionen dieser ULG wird vereinbart:

Betrifft Position(en): \_\_\_\_\_

Beispielhaftes Material/Erzeugnis: \_\_\_\_\_

Angeboten ist das beispielhafte oder ein Material/Erzeugnis gleichwertiger Art.

Kriterien der Gleichwertigkeit: \_\_\_\_\_

Angeboten: (.....)

**59.27 Tennenflächen pflegen, instandsetzen**

59.27 00 + Folgende Angaben und Anforderungen an die Art und Weise der Leistungserbringung gelten als vereinbart und sind in die Einheitspreise einkalkuliert.

**59.27 00A + Material/Erzeugnis n.W.AN zu 5927**

Das Verwenden nachstehend angebotener Materialien/Erzeugnisse zu den angegebenen Positionen dieser ULG wird vereinbart:

Betrifft Position(en): \_\_\_\_\_

Material/Erzeugnis nach Wahl des Auftragnehmers (AN).

Angeboten: (.....)

**59.27 00B + Material/Erzeugnis Beispiel AG zu 5927**

Das Verwenden nachstehend angebotener Materialien/Erzeugnisse zu den angegebenen Positionen dieser ULG wird vereinbart:

Betrifft Position(en): \_\_\_\_\_

Beispielhaftes Material/Erzeugnis: \_\_\_\_\_

Angeboten ist das beispielhafte oder ein Material/Erzeugnis gleichwertiger Art.

Kriterien der Gleichwertigkeit: \_\_\_\_\_

Angeboten: (.....)



**Ergänzungen zur StLB HB-022+ABK-020****Ausschreibungstexte ZZZ**

Leistungsverzeichnis

gedruckt am 15.11.2023  
LB-HB-022+ABK-020 Preisangaben in EUR**59.30 Aufbau für bitumengebundene Flächen**

Für den Aufbau von bitumengebundenen Flächen gelten auch die technischen Vorschriften für Straßenbau, Kapitel 8 der Richtlinien und Vorschriften für den Straßenbau (RVS), herausgegeben von der Forschungsgemeinschaft für das Straßenwesen im Österreichischen Ingenieur- und Architektenverein, Eschenbachg. 9, 1010 Wien.

59.30 00 Folgende Angaben und Anforderungen an die Art und Weise der Leistungserbringung gelten als vereinbart und sind in die Einheitspreise einkalkuliert.

**59.30 00A + Material/Erzeugnis n.W.AN zu 5930**

Das Verwenden nachstehend angebotener Materialien/Erzeugnisse zu den angegebenen Positionen dieser ULG wird vereinbart:

Betrifft Position(en):   
Material/Erzeugnis nach Wahl des Auftragnehmers (AN).  
Angeboten: (.....)

**59.30 00B + Material/Erzeugnis Beispiel AG zu 5930**

Das Verwenden nachstehend angebotener Materialien/Erzeugnisse zu den angegebenen Positionen dieser ULG wird vereinbart:

Betrifft Position(en):   
Beispielhaftes Material/Erzeugnis:   
Angeboten ist das beispielhafte oder ein Material/Erzeugnis gleichwertiger Art.  
Kriterien der Gleichwertigkeit:   
Angeboten: (.....)

**59.31 Asphaltbahnen**

Die Richtlinien für Stockschießbahnen 92/93 des Österreichischen Institutes für Schul- und Sportstättenbau (ÖISS), 1040 Wien, Prinz Eugenstraße 12 werden eingehalten.

59.31 00 + Folgende Angaben und Anforderungen an die Art und Weise der Leistungserbringung gelten als vereinbart und sind in die Einheitspreise einkalkuliert.

**59.31 00A + Material/Erzeugnis n.W.AN zu 5931**

Das Verwenden nachstehend angebotener Materialien/Erzeugnisse zu den angegebenen Positionen dieser ULG wird vereinbart:

Betrifft Position(en):   
Material/Erzeugnis nach Wahl des Auftragnehmers (AN).  
Angeboten: (.....)

**59.31 00B + Material/Erzeugnis Beispiel AG zu 5931**

Das Verwenden nachstehend angebotener Materialien/Erzeugnisse zu den angegebenen Positionen dieser ULG wird vereinbart:

Betrifft Position(en):   
Beispielhaftes Material/Erzeugnis:   
Angeboten ist das beispielhafte oder ein Material/Erzeugnis gleichwertiger Art.  
Kriterien der Gleichwertigkeit:   
Angeboten: (.....)

**59.33 Bitumengeb.Flächen, Oberflächenbehandlung**

59.33 00 + Folgende Angaben und Anforderungen an die Art und Weise der Leistungserbringung gelten als vereinbart und sind in die Einheitspreise einkalkuliert.

**Ergänzungen zur StLB HB-022+ABK-020****Ausschreibungstexte ZZZ**

Leistungsverzeichnis

gedruckt am 15.11.2023  
LB-HB-022+ABK-020 Preisangaben in EUR**59.33 00A + Material/Erzeugnis n.W.AN zu 5933**

Das Verwenden nachstehend angebotener Materialien/Erzeugnisse zu den angegebenen Positionen dieser ULG wird vereinbart:

Betrifft Position(en):

Material/Erzeugnis nach Wahl des Auftragnehmers (AN).

Angeboten: (.....)

**59.33 00B + Material/Erzeugnis Beispiel AG zu 5933**

Das Verwenden nachstehend angebotener Materialien/Erzeugnisse zu den angegebenen Positionen dieser ULG wird vereinbart:

Betrifft Position(en):

Beispielhaftes Material/Erzeugnis:

Angeboten ist das beispielhafte oder ein Material/Erzeugnis gleichwertiger Art.

Kriterien der Gleichwertigkeit:

Angeboten: (.....)

**59.35 Bitumengebundene Flächen markieren**

59.35 00 + Folgende Angaben und Anforderungen an die Art und Weise der Leistungserbringung gelten als vereinbart und sind in die Einheitspreise einkalkuliert.

**59.35 00A + Material/Erzeugnis n.W.AN zu 5935**

Das Verwenden nachstehend angebotener Materialien/Erzeugnisse zu den angegebenen Positionen dieser ULG wird vereinbart:

Betrifft Position(en):

Material/Erzeugnis nach Wahl des Auftragnehmers (AN).

Angeboten: (.....)

**59.35 00B + Material/Erzeugnis Beispiel AG zu 5935**

Das Verwenden nachstehend angebotener Materialien/Erzeugnisse zu den angegebenen Positionen dieser ULG wird vereinbart:

Betrifft Position(en):

Beispielhaftes Material/Erzeugnis:

Angeboten ist das beispielhafte oder ein Material/Erzeugnis gleichwertiger Art.

Kriterien der Gleichwertigkeit:

Angeboten: (.....)

**59.37 Bitumengeb.Flächen pflegen, instandsetzen**

59.37 00 + Folgende Angaben und Anforderungen an die Art und Weise der Leistungserbringung gelten als vereinbart und sind in die Einheitspreise einkalkuliert.

**59.37 00A + Material/Erzeugnis n.W.AN zu 5937**

Das Verwenden nachstehend angebotener Materialien/Erzeugnisse zu den angegebenen Positionen dieser ULG wird vereinbart:

Betrifft Position(en):

Material/Erzeugnis nach Wahl des Auftragnehmers (AN).

Angeboten: (.....)

**59.37 00B + Material/Erzeugnis Beispiel AG zu 5937**

Das Verwenden nachstehend angebotener Materialien/Erzeugnisse zu den angegebenen Positionen dieser ULG wird vereinbart:

Betrifft Position(en):

**Ergänzungen zur StLB HB-022+ABK-020****Ausschreibungstexte ZZZ**

Leistungsverzeichnis

gedruckt am 15.11.2023

LB-HB-022+ABK-020

Preisangaben in EUR

Beispielhaftes Material/Erzeugnis: \_\_\_\_\_

Angeboten ist das beispielhafte oder ein Material/Erzeugnis gleichwertiger Art.

Kriterien der Gleichwertigkeit: \_\_\_\_\_

Angeboten: (.....)

**59.40 Aufbau für Kunststoffflächen**

Die Eignung des angebotenen Kunststoffbelages gemäß den Richtlinien des Österreichischen Institutes für Schul- und Sportstättenbau (ÖISS) 1040 Wien, Prinz Eugenstr.12 wird durch einen Prüfbericht (Eignungsbericht) einer Prüf-, Überwachungs- und Zertifizierungsstelle nachgewiesen.

Das Verlegen der Kunststoffbeläge erfolgt auf gebundenen Tragschichten.

59.40 00 + Folgende Angaben und Anforderungen an die Art und Weise der Leistungserbringung gelten als vereinbart und sind in die Einheitspreise einkalkuliert.

**59.40 00A + Material/Erzeugnis n.W.AN zu 5940**

Das Verwenden nachstehend angebotener Materialien/Erzeugnisse zu den angegebenen Positionen dieser ULG wird vereinbart:

Betrifft Position(en): \_\_\_\_\_

Material/Erzeugnis nach Wahl des Auftragnehmers (AN).

Angeboten: (.....)

**59.40 00B + Material/Erzeugnis Beispiel AG zu 5940**

Das Verwenden nachstehend angebotener Materialien/Erzeugnisse zu den angegebenen Positionen dieser ULG wird vereinbart:

Betrifft Position(en): \_\_\_\_\_

Beispielhaftes Material/Erzeugnis: \_\_\_\_\_

Angeboten ist das beispielhafte oder ein Material/Erzeugnis gleichwertiger Art.

Kriterien der Gleichwertigkeit: \_\_\_\_\_

Angeboten: (.....)

**59.41 Kunststoffrasen**

Die Eignung des angebotenen Kunststoffrasenbelages gemäß den Richtlinien des Österreichischen Institutes für Schul- und Sportstättenbau (ÖISS) 1040 Wien, Prinz Eugenstraße 12 wird durch einen Prüfbericht (Eignungsbericht) einer Prüf-, Überwachungs- und Zertifizierungsstelle nachgewiesen.

59.41 00 + Folgende Angaben und Anforderungen an die Art und Weise der Leistungserbringung gelten als vereinbart und sind in die Einheitspreise einkalkuliert.

**59.41 00A + Material/Erzeugnis n.W.AN zu 5941**

Das Verwenden nachstehend angebotener Materialien/Erzeugnisse zu den angegebenen Positionen dieser ULG wird vereinbart:

Betrifft Position(en): \_\_\_\_\_

Material/Erzeugnis nach Wahl des Auftragnehmers (AN).

Angeboten: (.....)

**59.41 00B + Material/Erzeugnis Beispiel AG zu 5941**

Das Verwenden nachstehend angebotener Materialien/Erzeugnisse zu den angegebenen Positionen dieser ULG wird vereinbart:

Betrifft Position(en): \_\_\_\_\_

Beispielhaftes Material/Erzeugnis: \_\_\_\_\_

**Ergänzungen zur StLB HB-022+ABK-020****Ausschreibungstexte ZZZ**

Leistungsverzeichnis

gedruckt am 15.11.2023

LB-HB-022+ABK-020

Preisangaben in EUR

Angeboten ist das beispielhafte oder ein Material/Erzeugnis gleichwertiger Art.

Kriterien der Gleichwertigkeit: \_\_\_\_\_

Angeboten: (.....)

**59.45 Kunststoffflächen markieren**

59.45 00 + Folgende Angaben und Anforderungen an die Art und Weise der Leistungserbringung gelten als vereinbart und sind in die Einheitspreise einkalkuliert.

**59.45 00A + Material/Erzeugnis n.W.AN zu 5945**

Das Verwenden nachstehend angebotener Materialien/Erzeugnisse zu den angegebenen Positionen dieser ULG wird vereinbart:

Betrifft Position(en): \_\_\_\_\_

Material/Erzeugnis nach Wahl des Auftragnehmers (AN).

Angeboten: (.....)

**59.45 00B + Material/Erzeugnis Beispiel AG zu 5945**

Das Verwenden nachstehend angebotener Materialien/Erzeugnisse zu den angegebenen Positionen dieser ULG wird vereinbart:

Betrifft Position(en): \_\_\_\_\_

Beispielhaftes Material/Erzeugnis: \_\_\_\_\_

Angeboten ist das beispielhafte oder ein Material/Erzeugnis gleichwertiger Art.

Kriterien der Gleichwertigkeit: \_\_\_\_\_

Angeboten: (.....)

**59.47 Pflegen, Instandsetzen v.Kunststoffflächen**

59.47 00 + Folgende Angaben und Anforderungen an die Art und Weise der Leistungserbringung gelten als vereinbart und sind in die Einheitspreise einkalkuliert.

**59.47 00A + Material/Erzeugnis n.W.AN zu 5947**

Das Verwenden nachstehend angebotener Materialien/Erzeugnisse zu den angegebenen Positionen dieser ULG wird vereinbart:

Betrifft Position(en): \_\_\_\_\_

Material/Erzeugnis nach Wahl des Auftragnehmers (AN).

Angeboten: (.....)

**59.47 00B + Material/Erzeugnis Beispiel AG zu 5947**

Das Verwenden nachstehend angebotener Materialien/Erzeugnisse zu den angegebenen Positionen dieser ULG wird vereinbart:

Betrifft Position(en): \_\_\_\_\_

Beispielhaftes Material/Erzeugnis: \_\_\_\_\_

Angeboten ist das beispielhafte oder ein Material/Erzeugnis gleichwertiger Art.

Kriterien der Gleichwertigkeit: \_\_\_\_\_

Angeboten: (.....)

**59.50 Wasserinstallationen**

Die Verlegung der Rohre erfolgt in vorhandenen Gräben. Der Schutz der Rohre durch Einsanden wird gesondert vergütet.

59.50 00 Folgende Angaben und Anforderungen an die Art und Weise der Leistungserbringung gelten als vereinbart und sind in die Einheitspreise einkalkuliert.

**Ergänzungen zur StLB HB-022+ABK-020****Ausschreibungstexte ZZZ**

Leistungsverzeichnis

gedruckt am 15.11.2023  
LB-HB-022+ABK-020 Preisangaben in EUR**59.50 00A + Material/Erzeugnis n.W.AN zu 5950**

Das Verwenden nachstehend angebotener Materialien/Erzeugnisse zu den angegebenen Positionen dieser ULG wird vereinbart:

Betrifft Position(en): \_\_\_\_\_

Material/Erzeugnis nach Wahl des Auftragnehmers (AN).

Angeboten: (.....)

**59.50 00B + Material/Erzeugnis Beispiel AG zu 5950**

Das Verwenden nachstehend angebotener Materialien/Erzeugnisse zu den angegebenen Positionen dieser ULG wird vereinbart:

Betrifft Position(en): \_\_\_\_\_

Beispielhaftes Material/Erzeugnis: \_\_\_\_\_

Angeboten ist das beispielhafte oder ein Material/Erzeugnis gleichwertiger Art.

Kriterien der Gleichwertigkeit: \_\_\_\_\_

Angeboten: (.....)

**59.51 Berechnungsanlagen**

59.51 00 Folgende Angaben und Anforderungen an die Art und Weise der Leistungserbringung gelten als vereinbart und sind in die Einheitspreise einkalkuliert.

**59.51 00A + Material/Erzeugnis n.W.AN zu 5951**

Das Verwenden nachstehend angebotener Materialien/Erzeugnisse zu den angegebenen Positionen dieser ULG wird vereinbart:

Betrifft Position(en): \_\_\_\_\_

Material/Erzeugnis nach Wahl des Auftragnehmers (AN).

Angeboten: (.....)

**59.51 00B + Material/Erzeugnis Beispiel AG zu 5951**

Das Verwenden nachstehend angebotener Materialien/Erzeugnisse zu den angegebenen Positionen dieser ULG wird vereinbart:

Betrifft Position(en): \_\_\_\_\_

Beispielhaftes Material/Erzeugnis: \_\_\_\_\_

Angeboten ist das beispielhafte oder ein Material/Erzeugnis gleichwertiger Art.

Kriterien der Gleichwertigkeit: \_\_\_\_\_

Angeboten: (.....)

**59.52 Elektroinstallationen**

Verlegung Rohre und Kabel:

Rohre und Kabel in vorhandenem Graben verlegen. Der Schutz der verlegten Rohre und Kabel durch Einsanden und Abdecken wird gesondert vergütet.

Abrechnungsregelungen:

Kabelschutzrohre werden in tatsächlich verlegter Länge in der Mittelachse abgerechnet. Sofern Bögen vorhanden sind werden diese übermessen. Richtungsänderungen mit fabrikmäßig hergestellten Formstücken werden mit Aufzahlungen gesondert vergütet. Bei flexiblen Kabelschutzrohren werden keine Aufzahlungen für Richtungsänderungen geleistet.

59.52 00 Folgende Angaben und Anforderungen an die Art und Weise der Leistungserbringung gelten als vereinbart und sind in die Einheitspreise einkalkuliert.

**Ergänzungen zur StLB HB-022+ABK-020****Ausschreibungstexte ZZZ**

Leistungsverzeichnis

gedruckt am 15.11.2023  
LB-HB-022+ABK-020 Preisangaben in EUR**59.52 00A + Material/Erzeugnis n.W.AN zu 5952**

Das Verwenden nachstehend angebotener Materialien/Erzeugnisse zu den angegebenen Positionen dieser ULG wird vereinbart:

Betrifft Position(en): \_\_\_\_\_

Material/Erzeugnis nach Wahl des Auftragnehmers (AN).

Angeboten: (.....)

**59.52 00B + Material/Erzeugnis Beispiel AG zu 5952**

Das Verwenden nachstehend angebotener Materialien/Erzeugnisse zu den angegebenen Positionen dieser ULG wird vereinbart:

Betrifft Position(en): \_\_\_\_\_

Beispielhaftes Material/Erzeugnis: \_\_\_\_\_

Angeboten ist das beispielhafte oder ein Material/Erzeugnis gleichwertiger Art.

Kriterien der Gleichwertigkeit: \_\_\_\_\_

Angeboten: (.....)

**59.60 Weit- und Dreisprunganlagen**

59.60 00 Folgende Angaben und Anforderungen an die Art und Weise der Leistungserbringung gelten als vereinbart und sind in die Einheitspreise einkalkuliert.

**59.60 00A + Material/Erzeugnis n.W.AN zu 5960**

Das Verwenden nachstehend angebotener Materialien/Erzeugnisse zu den angegebenen Positionen dieser ULG wird vereinbart:

Betrifft Position(en): \_\_\_\_\_

Material/Erzeugnis nach Wahl des Auftragnehmers (AN).

Angeboten: (.....)

**59.60 00B + Material/Erzeugnis Beispiel AG zu 5960**

Das Verwenden nachstehend angebotener Materialien/Erzeugnisse zu den angegebenen Positionen dieser ULG wird vereinbart:

Betrifft Position(en): \_\_\_\_\_

Beispielhaftes Material/Erzeugnis: \_\_\_\_\_

Angeboten ist das beispielhafte oder ein Material/Erzeugnis gleichwertiger Art.

Kriterien der Gleichwertigkeit: \_\_\_\_\_

Angeboten: (.....)

**59.61 Hoch- und Stabhochsprunganlagen**

59.61 00 + Folgende Angaben und Anforderungen an die Art und Weise der Leistungserbringung gelten als vereinbart und sind in die Einheitspreise einkalkuliert.

**59.61 00A + Material/Erzeugnis n.W.AN zu 5961**

Das Verwenden nachstehend angebotener Materialien/Erzeugnisse zu den angegebenen Positionen dieser ULG wird vereinbart:

Betrifft Position(en): \_\_\_\_\_

Material/Erzeugnis nach Wahl des Auftragnehmers (AN).

Angeboten: (.....)

**59.61 00B + Material/Erzeugnis Beispiel AG zu 5961**

Das Verwenden nachstehend angebotener Materialien/Erzeugnisse zu den angegebenen Positionen dieser ULG wird vereinbart:

Betrifft Position(en): \_\_\_\_\_

**Ergänzungen zur StLB HB-022+ABK-020****Ausschreibungstexte ZZZ**

Leistungsverzeichnis

gedruckt am 15.11.2023  
LB-HB-022+ABK-020 Preisangaben in EUR

Beispielhaftes Material/Erzeugnis: \_\_\_\_\_  
 Angeboten ist das beispielhafte oder ein Material/Erzeugnis gleichwertiger Art.  
 Kriterien der Gleichwertigkeit: \_\_\_\_\_  
 Angeboten: (.....)

**59.62 Wassergraben**

59.62 00 + Folgende Angaben und Anforderungen an die Art und Weise der Leistungserbringung gelten als vereinbart und sind in die Einheitspreise einkalkuliert.

**59.62 00A + Material/Erzeugnis n.W.AN zu 5962**

Das Verwenden nachstehend angebotener Materialien/Erzeugnisse zu den angegebenen Positionen dieser ULG wird vereinbart:  
 Betrifft Position(en): \_\_\_\_\_  
 Material/Erzeugnis nach Wahl des Auftragnehmers (AN).  
 Angeboten: (.....)

**59.62 00B + Material/Erzeugnis Beispiel AG zu 5962**

Das Verwenden nachstehend angebotener Materialien/Erzeugnisse zu den angegebenen Positionen dieser ULG wird vereinbart:  
 Betrifft Position(en): \_\_\_\_\_  
 Beispielhaftes Material/Erzeugnis: \_\_\_\_\_  
 Angeboten ist das beispielhafte oder ein Material/Erzeugnis gleichwertiger Art.  
 Kriterien der Gleichwertigkeit: \_\_\_\_\_  
 Angeboten: (.....)

**59.63 Wurfanlagen**

59.63 00 + Folgende Angaben und Anforderungen an die Art und Weise der Leistungserbringung gelten als vereinbart und sind in die Einheitspreise einkalkuliert.

**59.63 00A + Material/Erzeugnis n.W.AN zu 5963**

Das Verwenden nachstehend angebotener Materialien/Erzeugnisse zu den angegebenen Positionen dieser ULG wird vereinbart:  
 Betrifft Position(en): \_\_\_\_\_  
 Material/Erzeugnis nach Wahl des Auftragnehmers (AN).  
 Angeboten: (.....)

**59.63 00B + Material/Erzeugnis Beispiel AG zu 5963**

Das Verwenden nachstehend angebotener Materialien/Erzeugnisse zu den angegebenen Positionen dieser ULG wird vereinbart:  
 Betrifft Position(en): \_\_\_\_\_  
 Beispielhaftes Material/Erzeugnis: \_\_\_\_\_  
 Angeboten ist das beispielhafte oder ein Material/Erzeugnis gleichwertiger Art.  
 Kriterien der Gleichwertigkeit: \_\_\_\_\_  
 Angeboten: (.....)

**59.70 Fußball, Handball**

59.70 00 + Folgende Angaben und Anforderungen an die Art und Weise der Leistungserbringung gelten als vereinbart und sind in die Einheitspreise einkalkuliert.

**Ergänzungen zur StLB HB-022+ABK-020****Ausschreibungstexte ZZZ**

Leistungsverzeichnis

gedruckt am 15.11.2023  
LB-HB-022+ABK-020 Preisangaben in EUR**59.70 00A + Material/Erzeugnis n.W.AN zu 5970**

Das Verwenden nachstehend angebotener Materialien/Erzeugnisse zu den angegebenen Positionen dieser ULG wird vereinbart:

Betrifft Position(en): \_\_\_\_\_

Material/Erzeugnis nach Wahl des Auftragnehmers (AN).

Angeboten: (.....)

**59.70 00B + Material/Erzeugnis Beispiel AG zu 5970**

Das Verwenden nachstehend angebotener Materialien/Erzeugnisse zu den angegebenen Positionen dieser ULG wird vereinbart:

Betrifft Position(en): \_\_\_\_\_

Beispielhaftes Material/Erzeugnis: \_\_\_\_\_

Angeboten ist das beispielhafte oder ein Material/Erzeugnis gleichwertiger Art.

Kriterien der Gleichwertigkeit: \_\_\_\_\_

Angeboten: (.....)

**59.71 Volleyball**

59.71 00 + Folgende Angaben und Anforderungen an die Art und Weise der Leistungserbringung gelten als vereinbart und sind in die Einheitspreise einkalkuliert.

**59.71 00A + Material/Erzeugnis n.W.AN zu 5971**

Das Verwenden nachstehend angebotener Materialien/Erzeugnisse zu den angegebenen Positionen dieser ULG wird vereinbart:

Betrifft Position(en): \_\_\_\_\_

Material/Erzeugnis nach Wahl des Auftragnehmers (AN).

Angeboten: (.....)

**59.71 00B + Material/Erzeugnis Beispiel AG zu 5971**

Das Verwenden nachstehend angebotener Materialien/Erzeugnisse zu den angegebenen Positionen dieser ULG wird vereinbart:

Betrifft Position(en): \_\_\_\_\_

Beispielhaftes Material/Erzeugnis: \_\_\_\_\_

Angeboten ist das beispielhafte oder ein Material/Erzeugnis gleichwertiger Art.

Kriterien der Gleichwertigkeit: \_\_\_\_\_

Angeboten: (.....)

**59.72 Basketball**

59.72 00 + Folgende Angaben und Anforderungen an die Art und Weise der Leistungserbringung gelten als vereinbart und sind in die Einheitspreise einkalkuliert.

**59.72 00A + Material/Erzeugnis n.W.AN zu 5972**

Das Verwenden nachstehend angebotener Materialien/Erzeugnisse zu den angegebenen Positionen dieser ULG wird vereinbart:

Betrifft Position(en): \_\_\_\_\_

Material/Erzeugnis nach Wahl des Auftragnehmers (AN).

Angeboten: (.....)

**59.72 00B + Material/Erzeugnis Beispiel AG zu 5972**

Das Verwenden nachstehend angebotener Materialien/Erzeugnisse zu den angegebenen Positionen dieser ULG wird vereinbart:

Betrifft Position(en): \_\_\_\_\_



**Ergänzungen zur StLB HB-022+ABK-020****Ausschreibungstexte ZZZ**

Leistungsverzeichnis

gedruckt am 15.11.2023  
LB-HB-022+ABK-020 Preisangaben in EUR

Beispielhaftes Material/Erzeugnis: \_\_\_\_\_  
 Angeboten ist das beispielhafte oder ein Material/Erzeugnis gleichwertiger Art.  
 Kriterien der Gleichwertigkeit: \_\_\_\_\_  
 Angeboten: (.....)

**59.73 Tennis**

59.73 00 + Folgende Angaben und Anforderungen an die Art und Weise der Leistungserbringung gelten als vereinbart und sind in die Einheitspreise einkalkuliert.

**59.73 00A + Material/Erzeugnis n.W.AN zu 5973**

Das Verwenden nachstehend angebotener Materialien/Erzeugnisse zu den angegebenen Positionen dieser ULG wird vereinbart:  
 Betrifft Position(en): \_\_\_\_\_  
 Material/Erzeugnis nach Wahl des Auftragnehmers (AN).  
 Angeboten: (.....)

**59.73 00B + Material/Erzeugnis Beispiel AG zu 5973**

Das Verwenden nachstehend angebotener Materialien/Erzeugnisse zu den angegebenen Positionen dieser ULG wird vereinbart:  
 Betrifft Position(en): \_\_\_\_\_  
 Beispielhaftes Material/Erzeugnis: \_\_\_\_\_  
 Angeboten ist das beispielhafte oder ein Material/Erzeugnis gleichwertiger Art.  
 Kriterien der Gleichwertigkeit: \_\_\_\_\_  
 Angeboten: (.....)

**59.74 Hockey**

59.74 00 + Folgende Angaben und Anforderungen an die Art und Weise der Leistungserbringung gelten als vereinbart und sind in die Einheitspreise einkalkuliert.

**59.74 00A + Material/Erzeugnis n.W.AN zu 5974**

Das Verwenden nachstehend angebotener Materialien/Erzeugnisse zu den angegebenen Positionen dieser ULG wird vereinbart:  
 Betrifft Position(en): \_\_\_\_\_  
 Material/Erzeugnis nach Wahl des Auftragnehmers (AN).  
 Angeboten: (.....)

**59.74 00B + Material/Erzeugnis Beispiel AG zu 5974**

Das Verwenden nachstehend angebotener Materialien/Erzeugnisse zu den angegebenen Positionen dieser ULG wird vereinbart:  
 Betrifft Position(en): \_\_\_\_\_  
 Beispielhaftes Material/Erzeugnis: \_\_\_\_\_  
 Angeboten ist das beispielhafte oder ein Material/Erzeugnis gleichwertiger Art.  
 Kriterien der Gleichwertigkeit: \_\_\_\_\_  
 Angeboten: (.....)

**59.75 Rugby, Football**

59.75 00 + Folgende Angaben und Anforderungen an die Art und Weise der Leistungserbringung gelten als vereinbart und sind in die Einheitspreise einkalkuliert.

**Ergänzungen zur StLB HB-022+ABK-020****Ausschreibungstexte ZZZ**

Leistungsverzeichnis

gedruckt am 15.11.2023  
LB-HB-022+ABK-020 Preisangaben in EUR**59.75 00A + Material/Erzeugnis n.W.AN zu 5975**

Das Verwenden nachstehend angebotener Materialien/Erzeugnisse zu den angegebenen Positionen dieser ULG wird vereinbart:

Betrifft Position(en):

Material/Erzeugnis nach Wahl des Auftragnehmers (AN).

Angeboten: (.....)

**59.75 00B + Material/Erzeugnis Beispiel AG zu 5975**

Das Verwenden nachstehend angebotener Materialien/Erzeugnisse zu den angegebenen Positionen dieser ULG wird vereinbart:

Betrifft Position(en):

Beispielhaftes Material/Erzeugnis:

Angeboten ist das beispielhafte oder ein Material/Erzeugnis gleichwertiger Art.

Kriterien der Gleichwertigkeit:

Angeboten: (.....)

**59.76 Mehrzweckanlagen**

59.76 00 + Folgende Angaben und Anforderungen an die Art und Weise der Leistungserbringung gelten als vereinbart und sind in die Einheitspreise einkalkuliert.

**59.76 00A + Material/Erzeugnis n.W.AN zu 5976**

Das Verwenden nachstehend angebotener Materialien/Erzeugnisse zu den angegebenen Positionen dieser ULG wird vereinbart:

Betrifft Position(en):

Material/Erzeugnis nach Wahl des Auftragnehmers (AN).

Angeboten: (.....)

**59.76 00B + Material/Erzeugnis Beispiel AG zu 5976**

Das Verwenden nachstehend angebotener Materialien/Erzeugnisse zu den angegebenen Positionen dieser ULG wird vereinbart:

Betrifft Position(en):

Beispielhaftes Material/Erzeugnis:

Angeboten ist das beispielhafte oder ein Material/Erzeugnis gleichwertiger Art.

Kriterien der Gleichwertigkeit:

Angeboten: (.....)

**59.78 Ballfangnetze, Bodenhülsen**

59.78 00 + Folgende Angaben und Anforderungen an die Art und Weise der Leistungserbringung gelten als vereinbart und sind in die Einheitspreise einkalkuliert.

**59.78 00A + Material/Erzeugnis n.W.AN zu 5978**

Das Verwenden nachstehend angebotener Materialien/Erzeugnisse zu den angegebenen Positionen dieser ULG wird vereinbart:

Betrifft Position(en):

Material/Erzeugnis nach Wahl des Auftragnehmers (AN).

Angeboten: (.....)

**59.78 00B + Material/Erzeugnis Beispiel AG zu 5978**

Das Verwenden nachstehend angebotener Materialien/Erzeugnisse zu den angegebenen Positionen dieser ULG wird vereinbart:

Betrifft Position(en):

**Ergänzungen zur StLB HB-022+ABK-020****Ausschreibungstexte ZZZ**

Leistungsverzeichnis

gedruckt am 15.11.2023

LB-HB-022+ABK-020

Preisangaben in EUR

Beispielhaftes Material/Erzeugnis: \_\_\_\_\_

Angeboten ist das beispielhafte oder ein Material/Erzeugnis gleichwertiger Art.

Kriterien der Gleichwertigkeit: \_\_\_\_\_

Angeboten: (.....)

**59.80 Güteprüfung**

59.80 00 + Folgende Angaben und Anforderungen an die Art und Weise der Leistungserbringung gelten als vereinbart und sind in die Einheitspreise einkalkuliert.

**59.80 00A + Material/Erzeugnis n.W.AN zu 5980**

Das Verwenden nachstehend angebotener Materialien/Erzeugnisse zu den angegebenen Positionen dieser ULG wird vereinbart:

Betrifft Position(en): \_\_\_\_\_

Material/Erzeugnis nach Wahl des Auftragnehmers (AN).

Angeboten: (.....)

**59.80 00B + Material/Erzeugnis Beispiel AG zu 5980**

Das Verwenden nachstehend angebotener Materialien/Erzeugnisse zu den angegebenen Positionen dieser ULG wird vereinbart:

Betrifft Position(en): \_\_\_\_\_

Beispielhaftes Material/Erzeugnis: \_\_\_\_\_

Angeboten ist das beispielhafte oder ein Material/Erzeugnis gleichwertiger Art.

Kriterien der Gleichwertigkeit: \_\_\_\_\_

Angeboten: (.....)

**59.90 Regieleistungen**

Soweit in Vorbemerkungen oder Positionstexten nicht anders angegeben, gelten für alle Leistungen dieser Gruppe folgende Regelungen.

## 1. Allgemeines:

In dieser Unterleistungsgruppe werden nur angehängte Regieleistungen gemäß ÖNORM B 2110 erfasst.

Regieleistungen werden nur ausgeführt, wenn sie vom Auftraggeber im Einzelfall angeordnet werden, auch wenn sie im Vertrag (Leistungsverzeichnis) vorgesehen sind.

Die aufgewendeten Stunden, verwendeten Geräte, Transportleistungen und verbrauchten Stoffe werden täglich in die Regiescheine eingetragen und dem Auftraggeber zur Gegenzeichnung vorgelegt.

## 2. Mengenänderungen:

Die Bestimmungen, wonach bei Mengenänderungen die Neuvereinbarung von Einheitspreisen verlangt werden kann, sind auf Regieleistungen nicht anwendbar.

## 3. Beschäftigungsgruppen:

Die angeführten Beschäftigungsgruppen entsprechen den kollektivvertraglichen Regelungen. In den Stundensätzen sind auch anteilige Wegegelder, Fahrtspesen und Aufwandsentschädigungen (Auslösen) einkalkuliert. Verrechnet wird die an der Arbeits- oder Montagestelle tatsächlich geleistete Arbeitszeit, die kleinste Einheit ist die angefangene halbe Stunde.

## 4. Einkalkulierte Leistungen:

Die Einheitspreise für Stoffe gelten frei Baustelle, einschließlich Abladen.

## 5. Ausmaß- und Abrechnungsregeln:

Zur Verrechnung kommen die Stundensätze jener Beschäftigungsgruppe, die für die jeweilige Regieleistung ausreicht, unabhängig von der Qualifizierung des tatsächlich eingesetzten Personals.

**Ergänzungen zur StLB HB-022+ABK-020****Ausschreibungstexte ZZZ**

Leistungsverzeichnis

gedruckt am 15.11.2023  
LB-HB-022+ABK-020 Preisangaben in EUR

59.90 00 Folgende Angaben und Anforderungen an die Art und Weise der Leistungserbringung gelten als vereinbart und sind in die Einheitspreise einkalkuliert.

**59.90 00A + Material/Erzeugnis n.W.AN zu 5990**

Das Verwenden nachstehend angebotener Materialien/Erzeugnisse zu den angegebenen Positionen dieser ULG wird vereinbart:

Betrifft Position(en): \_\_\_\_\_

Material/Erzeugnis nach Wahl des Auftragnehmers (AN).

Angeboten: (.....)

**59.90 00B + Material/Erzeugnis Beispiel AG zu 5990**

Das Verwenden nachstehend angebotener Materialien/Erzeugnisse zu den angegebenen Positionen dieser ULG wird vereinbart:

Betrifft Position(en): \_\_\_\_\_

Beispielhaftes Material/Erzeugnis: \_\_\_\_\_

Angeboten ist das beispielhafte oder ein Material/Erzeugnis gleichwertiger Art.

Kriterien der Gleichwertigkeit: \_\_\_\_\_

Angeboten: (.....)

**Ergänzungen zur StLB HB-022+ABK-020****Ausschreibungstexte ZZZ**

Leistungsverzeichnis

gedruckt am 15.11.2023  
LB-HB-022+ABK-020 Preisangaben in EUR**61 Sporthallenausbau**

Version 022 (2021-12)

Soweit in Vorbemerkungen oder Positionstexten nicht anders angegeben, gelten für alle Leistungen dieser Gruppe folgende Regelungen:

**1. Ergänzende Bestimmungen:**

Ergänzend zu den Normen gelten die einschlägigen Richtlinien des Österreichischen Institutes für Schul- und Sportstättenbau (ÖISS), Prinz-Eugen-Straße 12, 1040 Wien, sowie die Regeln der jeweiligen österreichischen Sportfachverbände.

**2. Arbeitsdurchführung:**

Alle Einheitspreise gelten ohne Unterschied, ob die Leistung maschinell oder händisch ausgeführt wird.

**3. Durchführung auch in Etappen:**

Im Einheitspreis ist die Erschwernis einkalkuliert, dass die angebotenen Leistungen entsprechend dem Bauzeitenplan und den Gegebenheiten, auch in mehreren Etappen durchgeführt werden müssen.

**4. Befestigungsmittel:**

Die Befestigungsmittel werden vom Auftragnehmer gemäß dem vom Auftraggeber angegebenen Untergrund ausgewählt und sind in den Einheitspreisen einkalkuliert (wählbare Vorbemerkungen). Sie sind für die Belastung aus der beschriebenen Konstruktion und für die bei einer bestimmungsgemäßen Nutzung auftretenden Kräfte bemessen.

**5. Klammer-Schussbefestigung:**

Klammer- und Schussbefestigungen sind nicht erlaubt.

**6. Schraubverbindungen:**

Sämtliche Schraubverbindungen sind gegen selbsttätiges Lösen (z.B. durch Vibrationen, Holznachtrocknung, Reibung in Drehlagern) zuverlässig gesichert. Wo immer möglich, werden Sicherungsmuttern nach DIN 985 verwendet.

**7. Ballwurfsicherheit:**

Alle Geräte, Bauteile und Einrichtungen (Klein- und Handgeräte ausgenommen), welche zur Verwendung im unmittelbaren Sportbereich oder den zugehörigen Geräteräumen bestimmt sind (gleich ob fest eingebaut oder mobil), werden so ausgeführt, dass sie die Anforderungen der vollen "Ballwurfsicherheit", bei den Deckenverkleidungen der "eingeschränkten Ballwurfsicherheit" erfüllen (DIN 18032T3).

**8. Qualität:**

Alle Materialien werden nur ungebraucht und in hochwertiger Qualität geliefert und verwendet.

**9. Waagriss:**

Vor Leistungsbeginn übernimmt der Auftragnehmer vom Auftraggeber den Waagriss.

**10. Einschulung, Wartungsanweisung:**

Nach Abschluss der Lieferungen und Leistungen werden zu einem einvernehmlich festzulegenden Termin der Auftraggeber sowie von diesem namhaft gemachte Vertreter der künftigen Nutzer ausführlich in die Handhabung der Geräte und Einrichtungen eingeschult. Dabei wird auch eine schriftliche Wartungs- und Pflegeanweisung für alle wartungs- und pflegebedürftigen Geräte und Bauteile übergeben und mündlich vor Ort erläutert. Über die Durchführung der Einschulung sowie die Übergabe der Wartungs- und Pflegeanweisungen wird vom Auftragnehmer ein Protokoll verfasst, dieses von den Teilnehmern bestätigt und in Kopie dem Auftraggeber übergeben. Die Kosten hierfür sind in den Einheitspreisen einkalkuliert.

**11. Ebenheitsanforderungen an den Unterbeton:**

Die Kalkulation der Einheitspreise geht davon aus, dass die Ebenheitsanforderungen an den (vorhandenen) Unterbeton in Verbindung mit der Verlegung eines Holzschwingbodens oder eines Trockenaufbaues wie folgt erfüllt sind. Für die Ebenheit der Betonoberfläche gelten die Anforderungen des ÖISS, ÖISS-Richtlinie 2/90 Pkt.6.3.2 (Abstand der Messpunkte in m/zulässige Höhendifferenz in mm): bis 0,1 m/3 mm; bis 1 m/ 6 mm; bis 4 m/10 mm; bis 10 m/15 mm; ab 15

**Ergänzungen zur StLB HB-022+ABK-020****Ausschreibungstexte ZZZ**

Leistungsverzeichnis

gedruckt am 15.11.2023  
LB-HB-022+ABK-020 Preisangaben in EUR

m/20 mm.

**12. Höhen:**

In den Einheitspreisen der Positionen für Wand- und Deckenverkleidungen sind erforderliche Arbeitsgerüste bis 7,5 m Höhe des obersten Standniveaus (z.B. Arbeitsbühnenhöhe, oberster Pfostenbelag, Hubhöhe von verstellbaren Fahrgerüsten und dergleichen) über der Grundfläche der Sporthalle einkalkuliert.

**13. Brandverhalten gemäß ÖNORM:**

Sämtliche verwendete Materialien haben die Klassifikation D-s2, für Bodenbeläge Cfl-s2, gemäß ÖN EN 13501-1.

**14. Werkstoffe, Hilfsstoffe:**

Alle geleimten Holzwerkstoffe, z.B. Spanplatten, Sperrhölzer, sind formaldehydarm und entsprechen der Emissionsklasse E1. Der Auftragnehmer haftet für die Verträglichkeit von Klebemitteln und Spachtelmassen mit dem jeweiligen Untergrund. Kleber und Spachtelmassen bewahren ihre Haftfähigkeit und wirken weder auf den Untergrund noch auf den Oberbelag schädigend. Kleber sind formaldehydfrei und verbreiten nach der Aushärtung keinen aufdringlichen Geruch und sind nicht gesundheitsschädigend.

**15. Muster:**

Der Bieter oder Auftragnehmer legt auf Aufforderung dem Auftraggeber Muster der Werkstoffe, Beschläge und Oberflächen vor.

**61.00 Wählbare Vorbemerkungen**

61.00 00 + Folgende Angaben und Anforderungen an die Art und Weise der Leistungserbringung gelten als vereinbart und sind in die Einheitspreise einkalkuliert.

**61.00 00A + Material/Erzeugnis n.W.AN zu 6100**

Das Verwenden nachstehend angebotener Materialien/Erzeugnisse zu den angegebenen Positionen dieser ULG wird vereinbart:

Betrifft Position(en):

Material/Erzeugnis nach Wahl des Auftragnehmers (AN).

Angeboten:

**61.00 00B + Material/Erzeugnis Beispiel AG zu 6100**

Das Verwenden nachstehend angebotener Materialien/Erzeugnisse zu den angegebenen Positionen dieser ULG wird vereinbart:

Betrifft Position(en):

Beispielhaftes Material/Erzeugnis:

Angeboten ist das beispielhafte oder ein Material/Erzeugnis gleichwertiger Art.

Kriterien der Gleichwertigkeit:

Angeboten:

**61.01 Schutzabdeckungen**

61.01 00 + Folgende Angaben und Anforderungen an die Art und Weise der Leistungserbringung gelten als vereinbart und sind in die Einheitspreise einkalkuliert.

**61.01 00A + Material/Erzeugnis n.W.AN zu 6101**

Das Verwenden nachstehend angebotener Materialien/Erzeugnisse zu den angegebenen Positionen dieser ULG wird vereinbart:

Betrifft Position(en):

Material/Erzeugnis nach Wahl des Auftragnehmers (AN).

Angeboten:

**Ergänzungen zur StLB HB-022+ABK-020****Ausschreibungstexte ZZZ**

Leistungsverzeichnis

gedruckt am 15.11.2023  
LB-HB-022+ABK-020 Preisangaben in EUR**61.01 00B + Material/Erzeugnis Beispiel AG zu 6101**

Das Verwenden nachstehend angebotener Materialien/Erzeugnisse zu den angegebenen Positionen dieser ULG wird vereinbart:

Betrifft Position(en):

Beispielhaftes Material/Erzeugnis:

Angeboten ist das beispielhafte oder ein Material/Erzeugnis gleichwertiger Art.

Kriterien der Gleichwertigkeit:

Angeboten: (. . . . .)

**61.11 Vorarbeiten für Sporthallenböden**

Mehrlagige Ausführungen von Dämmschichten (z.B. Wärme- und Trittschalldämmung) werden kreuzweise mit überdeckten Fugen verlegt und je Lage mit den entsprechenden Positionen abgerechnet. Beim Zuschnitt entstehende Abfälle werden nicht verlegt.

61.11 00 + Folgende Angaben und Anforderungen an die Art und Weise der Leistungserbringung gelten als vereinbart und sind in die Einheitspreise einkalkuliert.

**61.11 00A + Material/Erzeugnis n.W.AN zu 6111**

Das Verwenden nachstehend angebotener Materialien/Erzeugnisse zu den angegebenen Positionen dieser ULG wird vereinbart:

Betrifft Position(en):

Material/Erzeugnis nach Wahl des Auftragnehmers (AN).

Angeboten: (. . . . .)

**61.11 00B + Material/Erzeugnis Beispiel AG zu 6111**

Das Verwenden nachstehend angebotener Materialien/Erzeugnisse zu den angegebenen Positionen dieser ULG wird vereinbart:

Betrifft Position(en):

Beispielhaftes Material/Erzeugnis:

Angeboten ist das beispielhafte oder ein Material/Erzeugnis gleichwertiger Art.

Kriterien der Gleichwertigkeit:

Angeboten: (. . . . .)

**61.12 Estrich und Trockenestrich**

Ebenheitsanforderung:

Ebenheitsanforderung an Zementestriche und Trockenestriche: Für die Ebenheit der Estrichoberfläche gelten die Anforderungen des ÖISS, ÖISS-Richtlinie 2/90 Pkt.6.3.2 (Abstand der Messpunkte in m/zulässige Höhendifferenz in mm): bis 0,1 m/1mm; bis 1m/3 mm; bis 4 m/5mm; bis 10 m/7 mm; ab 15 m/15 mm.

Oberfläche:

Die Oberfläche wird geglättet.

Ausfüllen von Deckeln:

Das Ausfüllen von Einbauteilen (z.B. Deckeln) mit Estrichmaterial, gleichzeitig mit der Estrichherstellung, ist in den Einheitspreisen einkalkuliert.

Untergrund:

Die Einheitspreise bei schwimmenden und gleitenden Estrichen gelten ohne das Vorbereiten des Untergrundes.

Schwindfugen:

In die Einheitspreise der Estrichpositionen ist das erforderliche Herstellen der Schwindfugen einkalkuliert.

Anarbeiten:

**Ergänzungen zur StLB HB-022+ABK-020****Ausschreibungstexte ZZZ**

Leistungsverzeichnis

gedruckt am 15.11.2023  
LB-HB-022+ABK-020 Preisangaben in EUR

Das Anarbeiten an Zargen, Stöcke, lotrechte Heizungsrohre und dergleichen ist im Einheitspreis einkalkuliert.

Provisorische Betonschwellen:

Provisorische Türschwellen oder Rohrummantelungen bis 1 m aus Beton, als Schutz gegen mechanische Beschädigungen bei Überfahrten, werden ohne gesonderte Verrechnung im Zuge des Arbeitsfortschrittes entfernt.

Unterlagsestrich:

In der Folge wird gemäß ÖNORM anstatt Estrich als Unterlage für Beläge der Begriff Unterlagsestrich (U-Estrich) verwendet.

Zementestrich, Herstellungsart:

Die Herstellungsart des Zementestriches erfolgt konventionell oder als Fließestrich, nach Wahl des Auftragnehmers.

Fließestrich:

Im Einheitspreis des angebotenen Fließestriches sind alle zusätzlichen Maßnahmen, wie z.B. die Verklebung der Trennschichten und das Abdichten der Öffnungen bis 0,5 m<sup>2</sup> Einzelgröße, einkalkuliert.

Fließmittel bei Zementestrichen:

Für die Prüfung der Fließmittel gelten die Richtlinien für das Herstellen und Verarbeiten von Fließbeton, herausgegeben vom Österreichischen Betonverein, Richter gasse 4, 1070 Wien, in der zum Zeitpunkt des Beginnes der Angebotsfrist gültigen Fassung.

Randstreifen, Verflüssiger:

In den Einheitspreisen sind Randstreifen in einer der gesamten Fußbodenkonstruktion entsprechenden Höhe + 2 cm und etwaige Verflüssiger einkalkuliert. Die Randstreifen werden nach dem Fertigstellen des Belages abgeschnitten.

Trennlagen:

Trennlagen bei schwimmenden oder gleitenden Estrichen werden gesondert verrechnet.

61.12 00 + Folgende Angaben und Anforderungen an die Art und Weise der Leistungserbringung gelten als vereinbart und sind in die Einheitspreise einkalkuliert.

**61.12 00A + Material/Erzeugnis n.W.AN zu 6112**

Das Verwenden nachstehend angebotener Materialien/Erzeugnisse zu den angegebenen Positionen dieser ULG wird vereinbart:

Betrifft Position(en):

Material/Erzeugnis nach Wahl des Auftragnehmers (AN).

Angeboten: (.....)

**61.12 00B + Material/Erzeugnis Beispiel AG zu 6112**

Das Verwenden nachstehend angebotener Materialien/Erzeugnisse zu den angegebenen Positionen dieser ULG wird vereinbart:

Betrifft Position(en):

Beispielhaftes Material/Erzeugnis:

Angeboten ist das beispielhafte oder ein Material/Erzeugnis gleichwertiger Art.

Kriterien der Gleichwertigkeit:

Angeboten: (.....)

**61.13 Asphaltarbeiten**

Ebenheitsanforderung:

Ebenheitsanforderung an Gussasphaltestriche. Für die Ebenheit der Estrichoberfläche gelten die Anforderungen des ÖISS, ÖISS-Richtlinie 2/90 Pkt.6.3.2 (Abstand der Messpunkte in m/zulässige Höhendifferenz in mm): bis 0,1 m/1 mm; bis 1 m/3 mm; bis 4 m/5 mm; bis 10 m/7 mm; ab 15



**Ergänzungen zur StLB HB-022+ABK-020****Ausschreibungstexte ZZZ**

Leistungsverzeichnis

gedruckt am 15.11.2023  
LB-HB-022+ABK-020 Preisangaben in EUR

m/15 mm.

Gefälle, Schichtdicke, Arbeitsfugen:

Das Herstellen von bituminösen Belägen aus Gussasphalt bis zu einer Neigung von 5 Prozent auf vorhandenem Gefälle, das Ausbilden der Grate und Ichen sowie das Herstellen von Arbeitsfugen und deren Ausgießen, mit einer bituminösen Vergussmasse oder Verschweißen und das Absanden sind in den Einheitspreisen einkalkuliert. Bei allen Schichten gelten die Dickenangaben für den verdichteten Zustand.

Technische Vorbemerkungen RVS:

Für die Bereiche der bituminösen Tragschichten sowie für die Walz- und Gussasphalte gelten die technischen Vorbemerkungen für den Straßenbau (RVS), herausgegeben von der Forschungsgemeinschaft für Straße und Verkehr (FSV), Karlsgasse 5, 1040 Wien, in der zum Zeitpunkt des Beginnes der Angebotsfrist gültigen Fassung.

Unebenheiten des Untergrundes:

Bei Gussasphaltarbeiten in der Sporthalle ist das Ausgleichen von Toleranzen des Untergrundes von +/- 0,5 cm in den Einheitspreisen einkalkuliert. Unebenheiten des Untergrundes, die über diese Toleranz gehen, werden vor Beginn der Leistung dem Auftraggeber gemeldet.

Schutz vor Verunreinigung:

In den Einheitspreisen sind alle Maßnahmen zum Schutz der Einbauten, Randeinfassungen, Wände, Geländer und dergleichen vor Verunreinigung einkalkuliert.

Mehr- oder Minderdicken:

Bei Mehrdicken, die der Auftragnehmer nicht zu vertreten hat, oder bei Minderdicken wird der Preis durch Interpolation ermittelt.

Anarbeiten:

Das Anarbeiten an Zargen, Stöcke, lotrechte Heizungsrohre und dergleichen ist im Einheitspreis einkalkuliert.

61.13 00 + Folgende Angaben und Anforderungen an die Art und Weise der Leistungserbringung gelten als vereinbart und sind in die Einheitspreise einkalkuliert.

**61.13 00A + Material/Erzeugnis n.W.AN zu 6113**

Das Verwenden nachstehend angebotener Materialien/Erzeugnisse zu den angegebenen Positionen dieser ULG wird vereinbart:

Betrifft Position(en): 

Material/Erzeugnis nach Wahl des Auftragnehmers (AN).

Angeboten: (.....)

**61.13 00B + Material/Erzeugnis Beispiel AG zu 6113**

Das Verwenden nachstehend angebotener Materialien/Erzeugnisse zu den angegebenen Positionen dieser ULG wird vereinbart:

Betrifft Position(en): Beispielhaftes Material/Erzeugnis: 

Angeboten ist das beispielhafte oder ein Material/Erzeugnis gleichwertiger Art.

Kriterien der Gleichwertigkeit: 

Angeboten: (.....)

**61.14 Flächenelastische Schwingbodenkonstruktion**

Schleifen:

Das maschinelle Abschleifen der neu verlegten, nicht werksmäßig versiegelten Holz-Oberböden, um eine zum Versiegeln oder Einlassen geeignete Oberfläche zu erzielen, ist in den Einheitspreisen einkalkuliert.

Friese, Leisten:

Friese und Wandanschlussleisten werden gesondert verrechnet.

**Ergänzungen zur StLB HB-022+ABK-020****Ausschreibungstexte ZZZ**

Leistungsverzeichnis

gedruckt am 15.11.2023

LB-HB-022+ABK-020

Preisangaben in EUR

Sonderfarben, Design:

Wenn keine Farbe und Design angegeben sind, kann der Auftraggeber Farbe und Design des Belages, der Sockelleisten, etwaiger Fugen und etwaiger Formteile aus der vorgelegten Kollektion des Belags- oder Formerzeugers wählen.

Anarbeiten:

Das Anarbeiten an Zargen, Stöcke, lotrechte Heizungsrohre und dergleichen ist im Einheitspreis einkalkuliert.

Rückstellmuster:

Dem Auftraggeber wird nach Fertigstellung der Sportbodenarbeiten ein Rückstellmuster in zweifacher Ausführung und entsprechender Größe ohne Aufforderung bei der Übernahme übergeben. Dies betrifft entweder den Gesamtaufbau oder die Einzelkomponenten.

Leitungen:

Leitungen, ausgenommen jene der Fußbodenheizung, sind außerhalb der Unterbodenkonstruktion verlegt, sodass eine zusätzliche Leistung wegen Behinderung nicht einkalkuliert ist.

61.14 00 + Folgende Angaben und Anforderungen an die Art und Weise der Leistungserbringung gelten als vereinbart und sind in die Einheitspreise einkalkuliert.

**61.14 00A + Material/Erzeugnis n.W.AN zu 6114**

Das Verwenden nachstehend angebotener Materialien/Erzeugnisse zu den angegebenen Positionen dieser ULG wird vereinbart:

Betrifft Position(en): 

Material/Erzeugnis nach Wahl des Auftragnehmers (AN).

Angeboten: (. . . . .)

**61.14 00B + Material/Erzeugnis Beispiel AG zu 6114**

Das Verwenden nachstehend angebotener Materialien/Erzeugnisse zu den angegebenen Positionen dieser ULG wird vereinbart:

Betrifft Position(en): Beispielhaftes Material/Erzeugnis: 

Angeboten ist das beispielhafte oder ein Material/Erzeugnis gleichwertiger Art.

Kriterien der Gleichwertigkeit: 

Angeboten: (. . . . .)

**61.15 Flächenelastische Böden, Sandwichbauweise**

Schleifen:

Das maschinelle Abschleifen der neu verlegten, nicht werksmäßig versiegelten Holz-Oberböden, um eine zum Versiegeln oder Einlassen geeignete Oberfläche zu erzielen, ist in den Einheitspreisen einkalkuliert.

Friese, Leisten:

Friese und Wandanschlussleisten werden gesondert verrechnet.

Druckverteilerschicht:

Eine einlagige Druckverteilerschicht mit Spanplatten oder Sperrholzplatten ist nicht zulässig.

Standardfarben, Design:

Wenn keine Farbe und Design angegeben sind, kann der Auftraggeber Farbe und Design des Belages, der Sockelleisten, etwaiger Fugen und etwaiger Formteile aus der vorgelegten Kollektion des Belags- oder Formerzeugers wählen.

Anarbeiten:

Das Anarbeiten an Zargen, Stöcke, lotrechte Heizungsrohre und dergleichen ist in den Einheitspreis einkalkuliert.

**Ergänzungen zur StLB HB-022+ABK-020****Ausschreibungstexte ZZZ**

Leistungsverzeichnis

gedruckt am 15.11.2023

LB-HB-022+ABK-020

Preisangaben in EUR

Rückstellmuster:

Dem Auftraggeber wird nach Fertigstellung der Sportbodenarbeiten ein Rückstellmuster in zweifacher Ausführung und entsprechender Größe ohne Aufforderung bei der Übernahme übergeben. Dies betrifft entweder den Gesamtaufbau oder die Einzelkomponenten.

61.15 00 + Folgende Angaben und Anforderungen an die Art und Weise der Leistungserbringung gelten als vereinbart und sind in die Einheitspreise einkalkuliert.

**61.15 00A + Material/Erzeugnis n.W.AN zu 6115**

Das Verwenden nachstehend angebotener Materialien/Erzeugnisse zu den angegebenen Positionen dieser ULG wird vereinbart:

Betrifft Position(en): \_\_\_\_\_

Material/Erzeugnis nach Wahl des Auftragnehmers (AN).

Angeboten: (.....)

**61.15 00B + Material/Erzeugnis Beispiel AG zu 6115**

Das Verwenden nachstehend angebotener Materialien/Erzeugnisse zu den angegebenen Positionen dieser ULG wird vereinbart:

Betrifft Position(en): \_\_\_\_\_

Beispielhaftes Material/Erzeugnis: \_\_\_\_\_

Angeboten ist das beispielhafte oder ein Material/Erzeugnis gleichwertiger Art.

Kriterien der Gleichwertigkeit: \_\_\_\_\_

Angeboten: (.....)

**61.16 Mischelastischer Sportboden**

Friese, Leisten:

Friese und Wandanschlussleisten werden gesondert verrechnet.

Druckverteilerschicht:

Eine einlagige Druckverteilerschicht mit Spanplatten oder Sperrholzplatten ist nicht zulässig.

Standardfarben, Design:

Wenn keine Farbe und Design angegeben sind, kann der Auftraggeber Farbe und Design des Belages, der Sockelleisten, etwaiger Fugen und etwaiger Formteile aus der vorgelegten Kollektion des Belags- oder Formerzeugers wählen.

Anarbeiten:

Das Anarbeiten an Zargen, Stöcke, lotrechte Heizungsrohre und dergleichen ist im Einheitspreis einkalkuliert.

Rückstellmuster:

Dem Auftraggeber wird nach Fertigstellung der Sportbodenarbeiten ein Rückstellmuster in zweifacher Ausführung und entsprechender Größe ohne Aufforderung bei der Übernahme übergeben. Dies betrifft entweder den Gesamtaufbau oder die Einzelkomponenten.

61.16 00 + Folgende Angaben und Anforderungen an die Art und Weise der Leistungserbringung gelten als vereinbart und sind in die Einheitspreise einkalkuliert.

**61.16 00A + Material/Erzeugnis n.W.AN zu 6116**

Das Verwenden nachstehend angebotener Materialien/Erzeugnisse zu den angegebenen Positionen dieser ULG wird vereinbart:

Betrifft Position(en): \_\_\_\_\_

Material/Erzeugnis nach Wahl des Auftragnehmers (AN).

Angeboten: (.....)

**Ergänzungen zur StLB HB-022+ABK-020****Ausschreibungstexte ZZZ**

Leistungsverzeichnis

gedruckt am 15.11.2023  
LB-HB-022+ABK-020 Preisangaben in EUR**61.16 00B + Material/Erzeugnis Beispiel AG zu 6116**

Das Verwenden nachstehend angebotener Materialien/Erzeugnisse zu den angegebenen Positionen dieser ULG wird vereinbart:

Betrifft Position(en): [REDACTED]

Beispielhaftes Material/Erzeugnis: [REDACTED]

Angeboten ist das beispielhafte oder ein Material/Erzeugnis gleichwertiger Art.

Kriterien der Gleichwertigkeit: [REDACTED]

Angeboten: (. . . . .)

**61.17 Kombielastische Sportböden**

Standardfarben, Design:

Wenn keine Farbe und Design angegeben sind, kann der Auftraggeber Farbe und Design des Belages, der Sockelleisten, etwaiger Fugen und etwaiger Formteile aus der vorgelegten Kollektion des Belags- oder Formerzeugers wählen.

Anarbeiten:

Das Anarbeiten an Zargen, Stöcke, lotrechte Heizungsrohre und dergleichen ist im Einheitspreis einkalkuliert.

Rückstellmuster:

Dem Auftraggeber wird nach Fertigstellung der Sportbodenarbeiten ein Rückstellmuster in zweifacher Ausführung und entsprechender Größe ohne Aufforderung bei der Übernahme übergeben. Dies betrifft entweder den Gesamtaufbau oder die Einzelkomponenten.

61.17 00 + Folgende Angaben und Anforderungen an die Art und Weise der Leistungserbringung gelten als vereinbart und sind in die Einheitspreise einkalkuliert.

**61.17 00A + Material/Erzeugnis n.W.AN zu 6117**

Das Verwenden nachstehend angebotener Materialien/Erzeugnisse zu den angegebenen Positionen dieser ULG wird vereinbart:

Betrifft Position(en): [REDACTED]

Material/Erzeugnis nach Wahl des Auftragnehmers (AN).

Angeboten: (. . . . .)

**61.17 00B + Material/Erzeugnis Beispiel AG zu 6117**

Das Verwenden nachstehend angebotener Materialien/Erzeugnisse zu den angegebenen Positionen dieser ULG wird vereinbart:

Betrifft Position(en): [REDACTED]

Beispielhaftes Material/Erzeugnis: [REDACTED]

Angeboten ist das beispielhafte oder ein Material/Erzeugnis gleichwertiger Art.

Kriterien der Gleichwertigkeit: [REDACTED]

Angeboten: (. . . . .)

**61.18 Sportböden, Sonstige Leistungen**

Standardfarben, Design:

Wenn keine Farbe und Design angegeben sind, kann der Auftraggeber Farbe und Design des Belages, der Sockelleisten, etwaiger Fugen und etwaiger Formteile aus der vorgelegten Kollektion des Belags- oder Formerzeugers wählen.

Anarbeiten:

Das Anarbeiten an Zargen, Stöcke, lotrechte Heizungsrohre und dergleichen ist im Einheitspreis einkalkuliert.

Leitungen:

Leitungen, ausgenommen jene der Fußbodenheizung, sind außerhalb der

**Ergänzungen zur StLB HB-022+ABK-020****Ausschreibungstexte ZZZ**

Leistungsverzeichnis

gedruckt am 15.11.2023

LB-HB-022+ABK-020

Preisangaben in EUR

Unterbodenkonstruktion verlegt, sodass eine zusätzliche Leistung wegen Behinderung nicht einkalkuliert ist.

Rückstellmuster:

Dem Auftraggeber wird nach Fertigstellung der Sportbodenarbeiten ein Rückstellmuster in zweifacher Ausführung und entsprechender Größe ohne Aufforderung bei der Übernahme übergeben. Dies betrifft entweder den Gesamtaufbau oder die Einzelkomponenten.

61.18 00 + Folgende Angaben und Anforderungen an die Art und Weise der Leistungserbringung gelten als vereinbart und sind in die Einheitspreise einkalkuliert.

**61.18 00A + Material/Erzeugnis n.W.AN zu 6118**

Das Verwenden nachstehend angebotener Materialien/Erzeugnisse zu den angegebenen Positionen dieser ULG wird vereinbart:

Betrifft Position(en):

Material/Erzeugnis nach Wahl des Auftragnehmers (AN).

Angeboten: (.....)

**61.18 00B + Material/Erzeugnis Beispiel AG zu 6118**

Das Verwenden nachstehend angebotener Materialien/Erzeugnisse zu den angegebenen Positionen dieser ULG wird vereinbart:

Betrifft Position(en):

Beispielhaftes Material/Erzeugnis:

Angeboten ist das beispielhafte oder ein Material/Erzeugnis gleichwertiger Art.

Kriterien der Gleichwertigkeit:

Angeboten: (.....)

**61.28 Instandsetzungsarbeiten Sportböden**

Anarbeiten:

Das Anarbeiten an Zargen, Stöcke, lotrechte Heizungsrohre und dergleichen ist in den Einheitspreis einkalkuliert.

Leitungen:

Leitungen, ausgenommen jene der Fußbodenheizung, sind außerhalb der Unterbodenkonstruktion verlegt, sodass eine zusätzliche Leistung wegen Behinderung nicht einkalkuliert ist.

Abbrechen, Abschlagen:

Die Ausdrücke Abbrechen oder Abschlagen bedeuten, dass der Auftraggeber mit einer Wiederverwendung des Materials nicht rechnet.

Auslösen, Demontieren:

Die Ausdrücke Auslösen oder Demontieren bedeuten ein sorgfältiges Auslösen oder Demontieren zwecks Wiederverwendung.

Entsorgen:

Im Folgenden ist unter dem Begriff Entsorgen das Laden, Abtransportieren sowie das Verwerten, Deponieren oder Entsorgen der Baurestmassen zu verstehen.

Abbruchmaterial geht mit dem ersten Laden in das Eigentum des Auftragnehmers über.

- Zwischenlagern:

Unter Zwischenlagern ist das Lagern innerhalb des Baustellenbereiches zu verstehen. Es enthält somit auch den Transport zum Zwischenlager und das sachgemäße Lagern.

Zwischenlager sind vorzuhalten und vor der Übernahme zu räumen.

Der Platz für die Zwischenlagerung wird, wenn nicht bereits in der Ausschreibung bestimmt, im Einvernehmen mit dem Auftraggeber festgelegt.

- Transport:

**Ergänzungen zur StLB HB-022+ABK-020****Ausschreibungstexte ZZZ**

Leistungsverzeichnis

gedruckt am 15.11.2023

LB-HB-022+ABK-020

Preisangaben in EUR

Das Transportieren erfolgt unter Berücksichtigung von etwaigen erforderlichen Genehmigungen und Vorschriften.

- Folgende Leistungen sind (ergänzend zu den Nebenleistungen gemäß ÖNORM) in die Einheitspreise einkalkuliert:

- ein etwaiges Zwischenlagern
- behördliche Vorschriften betreffend Schallschutz, Staubschutz (werden vom Auftragnehmer vor der Angebotslegung erkundet)
- die Wiedereinstandsetzung der vom Auftraggeber für die Zwischenlagerung von Abbruchmaterial beigestellten Flächen nach Beendigung der Bauarbeiten
- sämtliche Gebühren und Abgaben
- Organisation (Förderart und Förderweg)
- das Trennen und Ausscheiden von Massen, die nicht, beschränkt, oder zur weiteren Verwertung verwendbar sind
- das Entsorgen von anfallenden Baurestmassen (z.B. Abtragmaterial beim Reinigen, Auslösen und Versetzen)

Ausmaß- und Abrechnungsregeln:

Abbrechen, Abschlagen, Stemmen wird immer in festem, nicht aufgelockertem Zustand (Ausmaß der Bauteile vor deren Abbruch) abgerechnet.

61.28 00 + Folgende Angaben und Anforderungen an die Art und Weise der Leistungserbringung gelten als vereinbart und sind in die Einheitspreise einkalkuliert.

**61.28 00A + Material/Erzeugnis n.W.AN zu 6128**

Das Verwenden nachstehend angebotener Materialien/Erzeugnisse zu den angegebenen Positionen dieser ULG wird vereinbart:

Betrifft Position(en): \_\_\_\_\_

Material/Erzeugnis nach Wahl des Auftragnehmers (AN).

Angeboten: (.....)

**61.28 00B + Material/Erzeugnis Beispiel AG zu 6128**

Das Verwenden nachstehend angebotener Materialien/Erzeugnisse zu den angegebenen Positionen dieser ULG wird vereinbart:

Betrifft Position(en): \_\_\_\_\_

Beispielhaftes Material/Erzeugnis: \_\_\_\_\_

Angeboten ist das beispielhafte oder ein Material/Erzeugnis gleichwertiger Art.

Kriterien der Gleichwertigkeit: \_\_\_\_\_

Angeboten: (.....)

**61.31 Vorarbeiten f.Wand- und Deckenverkleidungen**

Anarbeiten:

Das Anarbeiten an Zargen, Stöcke, lotrechte Heizungsrohre und dergleichen ist in den Einheitspreis einkalkuliert.

Abbrechen, Abschlagen:

Die Ausdrücke Abbrechen oder Abschlagen bedeuten, dass der Auftraggeber mit einer Wiederverwendung des Materials nicht rechnet.

Auslösen, Demontieren:

Die Ausdrücke Auslösen oder Demontieren bedeuten ein sorgfältiges Auslösen oder Demontieren zwecks Wiederverwendung.

Entsorgen:

Im Folgenden ist unter dem Begriff Entsorgen das Laden, Abtransportieren sowie das Verwerten, Deponieren oder Entsorgen der Baurestmassen zu verstehen.

Abbruchmaterial geht mit dem ersten Laden in das Eigentum des Auftragnehmers über.

**Ergänzungen zur StLB HB-022+ABK-020****Ausschreibungstexte ZZZ**

Leistungsverzeichnis

gedruckt am 15.11.2023

LB-HB-022+ABK-020

Preisangaben in EUR

**- Zwischenlagern:**

Unter Zwischenlagern ist das Lagern innerhalb des Baustellenbereiches zu verstehen. Es enthält somit auch den Transport zum Zwischenlager und das sachgemäße Lagern.

Zwischenlager sind vorzuhalten und vor der Übernahme zu räumen.

Der Platz für die Zwischenlagerung wird, wenn nicht bereits in der Ausschreibung bestimmt, im Einvernehmen mit dem Auftraggeber festgelegt.

**- Transport:**

Das Transportieren erfolgt unter Berücksichtigung von etwaigen erforderlichen Genehmigungen und Vorschriften.

- Folgende Leistungen sind (ergänzend zu den Nebenleistungen gemäß ÖNORM) in die Einheitspreise einkalkuliert:

- ein etwaiges Zwischenlagern
- behördliche Vorschriften betreffend Schallschutz, Staubschutz (werden vom Auftragnehmer vor der Angebotslegung erkundet)
- die Wiederinstandsetzung der vom Auftraggeber für die Zwischenlagerung von Abbruchmaterial beigestellten Flächen nach Beendigung der Bauarbeiten
- sämtliche Gebühren und Abgaben
- Organisation (Förderart und Förderweg)
- das Trennen und Ausscheiden von Massen, die nicht, beschränkt, oder zur weiteren Verwertung verwendbar sind
- das Entsorgen von anfallenden Baurestmassen (z.B. Abtragmaterial beim Reinigen, Auslösen und Versetzen)

**Ausmaß- und Abrechnungsregeln:**

Abbrechen, Abschlagen, Stemmen wird immer in festem, nicht aufgelockertem Zustand (Ausmaß der Bauteile vor deren Abbruch) abgerechnet.

61.31 00 + Folgende Angaben und Anforderungen an die Art und Weise der Leistungserbringung gelten als vereinbart und sind in die Einheitspreise einkalkuliert.

**61.31 00A + Material/Erzeugnis n.W.AN zu 6131**

Das Verwenden nachstehend angebotener Materialien/Erzeugnisse zu den angegebenen Positionen dieser ULG wird vereinbart:

Betrifft Position(en):                     

Material/Erzeugnis nach Wahl des Auftragnehmers (AN).

Angeboten: (.....)

**61.31 00B + Material/Erzeugnis Beispiel AG zu 6131**

Das Verwenden nachstehend angebotener Materialien/Erzeugnisse zu den angegebenen Positionen dieser ULG wird vereinbart:

Betrifft Position(en):                     

Beispielhaftes Material/Erzeugnis:                                     

Angeboten ist das beispielhafte oder ein Material/Erzeugnis gleichwertiger Art.

Kriterien der Gleichwertigkeit:                                     

Angeboten: (.....)

**61.32 Wandverkleidungen**

Ausmaß:

Abgerechnet wird im Deckmaß (nicht Federmaß).

Unterkonstruktionen:

Für die Unterkonstruktion wird Holz aus Fichte, Tanne oder Kiefer verwendet, das lufttrocken und sägerau ist. Im Einheitspreis ist die fluchtgerechte Montage waagrecht oder lotrecht, einschließlich etwaiger Unterfütterungen, einkalkuliert. Die Montage erfolgt mit Dübeln und passivierten (verzinkten) Schrauben.



**Ergänzungen zur StLB HB-022+ABK-020****Ausschreibungstexte ZZZ**

Leistungsverzeichnis

gedruckt am 15.11.2023  
LB-HB-022+ABK-020 Preisangaben in EUR

Befestigung der Decklagen:

Die Befestigung der Decklagen wird sichtbar mit rostgeschützten Kreuz-Schlitz-Senkkopfschrauben ausgeführt.

Verlegung:

Prallschutzbeläge und ähnliche Beläge werden vollflächig geklebt.

61.32 00 + Folgende Angaben und Anforderungen an die Art und Weise der Leistungserbringung gelten als vereinbart und sind in die Einheitspreise einkalkuliert.

**61.32 00A + Material/Erzeugnis n.W.AN zu 6132**

Das Verwenden nachstehend angebotener Materialien/Erzeugnisse zu den angegebenen Positionen dieser ULG wird vereinbart:

Betrifft Position(en): 

Material/Erzeugnis nach Wahl des Auftragnehmers (AN).

Angeboten: (.....)

**61.32 00B + Material/Erzeugnis Beispiel AG zu 6132**

Das Verwenden nachstehend angebotener Materialien/Erzeugnisse zu den angegebenen Positionen dieser ULG wird vereinbart:

Betrifft Position(en): Beispielhaftes Material/Erzeugnis: 

Angeboten ist das beispielhafte oder ein Material/Erzeugnis gleichwertiger Art.

Kriterien der Gleichwertigkeit: 

Angeboten: (.....)

**61.33 Deckenverkleidungen**

Ausmaß:

Abgerechnet wird im Deckmaß (nicht Federmaß).

Unterkonstruktionen:

Für die Unterkonstruktion wird Holz aus Fichte, Tanne oder Kiefer verwendet, das lufttrocken und sägerau ist. Im Einheitspreis ist die fluchtgerechte Montage waagrecht oder lotrecht, einschließlich etwaiger Unterfütterungen, einkalkuliert. Die Montage erfolgt mit Dübeln und passivierten (verzinkten) Schrauben.

Befestigung der Decklagen:

Die Befestigung der Decklagen wird sichtbar mit rostgeschützten Kreuz-Schlitz-Senkkopfschrauben ausgeführt.

61.33 00 + Folgende Angaben und Anforderungen an die Art und Weise der Leistungserbringung gelten als vereinbart und sind in die Einheitspreise einkalkuliert.

**61.33 00A + Material/Erzeugnis n.W.AN zu 6133**

Das Verwenden nachstehend angebotener Materialien/Erzeugnisse zu den angegebenen Positionen dieser ULG wird vereinbart:

Betrifft Position(en): 

Material/Erzeugnis nach Wahl des Auftragnehmers (AN).

Angeboten: (.....)

**61.33 00B + Material/Erzeugnis Beispiel AG zu 6133**

Das Verwenden nachstehend angebotener Materialien/Erzeugnisse zu den angegebenen Positionen dieser ULG wird vereinbart:

Betrifft Position(en):



**Ergänzungen zur StLB HB-022+ABK-020****Ausschreibungstexte ZZZ**

Leistungsverzeichnis

gedruckt am 15.11.2023

LB-HB-022+ABK-020

Preisangaben in EUR

Beispielhaftes Material/Erzeugnis: \_\_\_\_\_

Angeboten ist das beispielhafte oder ein Material/Erzeugnis gleichwertiger Art.

Kriterien der Gleichwertigkeit: \_\_\_\_\_

Angeboten: (.....)

**61.81 Bohren in Wänden und Decken**

Vor Beginn der Leistungen wird mit dem Auftraggeber abgeklärt, ob im Bohr- oder Schnittbereich Versorgungs- oder Versorgungsleitungen verlaufen und ob die mit den Bohrungen und Schnitten verbundenen Beeinträchtigungen der Bewehrung (Anschnitten oder Abschneiden) statisch unbedenklich sind. Das Ergebnis wird im Bautagebuch festgehalten.

Die Einheitspreise gelten für alle Höhen und Neigungen bis zu 5 Prozent zur Lot- oder Waagrechten.

In den Einheitspreisen der Kernbohrungen sind folgende Nebenleistungen einkalkuliert:

- An- und Abtransport der erforderlichen Maschinen und Geräte auf die Baustelle
- erforderliche Sicherungsmaßnahmen (Abschränkungen, Podeste, Fangvorrichtungen und ähnliches) für seitlich oder unten angrenzende Räume
- allenfalls erforderliche Gerüstbeistellungen
- das Zerkleinern der Bohrkern in transportable Stücke sowie deren Abtransport und das Entsorgen.

Schäden, die durch nicht absaugbare Kühlwassermengen entstehen können, werden dem Auftraggeber vor Beginn der Arbeiten bekannt gegeben.

Im Folgenden ist unter dem Begriff Entsorgen das Laden, Abtransportieren sowie das Verwerten, Deponieren oder Entsorgen der Baurestmassen zu verstehen.

61.81 00 + Folgende Angaben und Anforderungen an die Art und Weise der Leistungserbringung gelten als vereinbart und sind in die Einheitspreise einkalkuliert.

**61.81 00A + Material/Erzeugnis n.W.AN zu 6181**

Das Verwenden nachstehend angebotener Materialien/Erzeugnisse zu den angegebenen Positionen dieser ULG wird vereinbart:

Betrifft Position(en): \_\_\_\_\_

Material/Erzeugnis nach Wahl des Auftragnehmers (AN).

Angeboten: (.....)

**61.81 00B + Material/Erzeugnis Beispiel AG zu 6181**

Das Verwenden nachstehend angebotener Materialien/Erzeugnisse zu den angegebenen Positionen dieser ULG wird vereinbart:

Betrifft Position(en): \_\_\_\_\_

Beispielhaftes Material/Erzeugnis: \_\_\_\_\_

Angeboten ist das beispielhafte oder ein Material/Erzeugnis gleichwertiger Art.

Kriterien der Gleichwertigkeit: \_\_\_\_\_

Angeboten: (.....)

**61.90 Regieleistungen**

Soweit in Vorbemerkungen oder Positionstexten nicht anders angegeben, gelten für alle Leistungen dieser Gruppe folgende Regelungen.

**1. Allgemeines:**

In dieser Unterleistungsgruppe werden nur angehängte Regieleistungen gemäß ÖNORM B 2110 erfasst.

Regieleistungen werden nur ausgeführt, wenn sie vom Auftraggeber im Einzelfall angeordnet werden, auch wenn sie im Vertrag (Leistungsverzeichnis) vorgesehen sind.

Die aufgewendeten Stunden, verwendeten Geräte, Transportleistungen und verbrauchten Stoffe werden täglich in die Regiescheine eingetragen und dem Auftraggeber zur Gegenzeichnung

**Ergänzungen zur StLB HB-022+ABK-020****Ausschreibungstexte ZZZ**

Leistungsverzeichnis

gedruckt am 15.11.2023  
LB-HB-022+ABK-020 Preisangaben in EUR

vorgelegt.

**2. Mengenänderungen:**

Die Bestimmungen, wonach bei Mengenänderungen die Neuvereinbarung von Einheitspreisen verlangt werden kann, sind auf Regieleistungen nicht anwendbar.

**3. Beschäftigungsgruppen:**

Die angeführten Beschäftigungsgruppen entsprechen den kollektivvertraglichen Regelungen. In den Stundensätzen sind auch anteilige Wegegelder, Fahrtspesen und Aufwandsentschädigungen (Auslösen) einkalkuliert. Verrechnet wird die an der Arbeits- oder Montagestelle tatsächlich geleistete Arbeitszeit, die kleinste Einheit ist die angefangene halbe Stunde.

**4. Einkalkulierte Leistungen:**

Die Einheitspreise für Stoffe gelten frei Baustelle, einschließlich Abladen.

**5. Ausmaß- und Abrechnungsregeln:**

Zur Verrechnung kommen die Stundensätze jener Beschäftigungsgruppe, die für die jeweilige Regieleistung ausreicht, unabhängig von der Qualifizierung des tatsächlich eingesetzten Personals.

61.90 00 Folgende Angaben und Anforderungen an die Art und Weise der Leistungserbringung gelten als vereinbart und sind in die Einheitspreise einkalkuliert.

**61.90 00B + Material/Erzeugnis Beispiel AG zu 6190**

Das Verwenden nachstehend angebotener Materialien/Erzeugnisse zu den angegebenen Positionen dieser ULG wird vereinbart:

Betrifft Position(en):

Beispielhaftes Material/Erzeugnis:

Angeboten ist das beispielhafte oder ein Material/Erzeugnis gleichwertiger Art.

Kriterien der Gleichwertigkeit:

Angeboten: (.....)

**Ergänzungen zur StLB HB-022+ABK-020****Ausschreibungstexte ZZZ**

Leistungsverzeichnis

gedruckt am 15.11.2023  
LB-HB-022+ABK-020 Preisangaben in EUR**65 Toranlagen in Gebäuden**

Version 022 (2021-12)

Soweit in Vorbemerkungen oder Positionstexten nicht anders angegeben, gelten für alle Leistungen dieser Gruppe folgende Regelungen:

ALLGEMEINES:

Begriffsbestimmungen:

Unter einer Toranlage (Tor) wird in der Folge ein Produkt mit CE-Kennzeichen gemäß Norm verstanden, das zum Schließen einer Öffnung in einem Gebäude dient, welche für die Durchfahrt von Fahrzeugen und den Durchgang von Personen vorgesehen ist.

Die Bezeichnungen der Bauarten von Toren sind der ÖNORM entnommen

Nebenleistungen:

Nebenleistungen sind auch das Feststellen von Naturmaßen vor Leistungserbringung, Montagehilfen (einschließlich etwaiger Gerüste für die eigene Leistung) und das Beistellen von Werkzeichnungen.

Werkzeichnungen des Auftragnehmers zu den angebotenen Toranlagen werden nach Auftragserteilung, spätestens jedoch vor Produktionsbeginn, dem Auftraggeber übergeben, wobei etwaige Detailzeichnungen des Auftraggebers eingearbeitet werden. Nach Zustimmung des Auftraggebers werden die Werkzeichnungen Bestandteil des Vertrages.

Ausführung der Torflügel:

Die Torflügel sind mindestens auf einer Seite eben und glatt (oder nur schwach strukturiert). Etwaige konstruktiv erforderliche Fugen, Nähte, Profile oder dergleichen in der Oberfläche sind zulässig. Die sichtbare Flächenteilung (optische Erscheinung) wird jedoch vor Ausführung im Rahmen der konstruktiven Möglichkeiten mit dem Auftraggeber abgestimmt.

Leistungsumfang:

Die Toranlage umfasst alle Bauelemente, die für die bestimmungsgemäße Verwendung erforderlich sind (z.B. Torrahmen, Torflügel, Führungen, Beschläge, Antriebe, Sicherheitseinrichtungen und dergleichen).

Bei kraftbetätigten Toren sind die elektrischen Anschlüsse mit einem der Stromspannung und Stromstärke entsprechenden allpoligen CE-Stecker an einer mindestens 1,5 m langen Anschlussleitung ausgeführt.

Interne Verkabelungen und Steuerleitungen zwischen den Befehlsgebern und der Steuerungseinheit, beide in unmittelbarer Umgebung des Torbereiches (bis etwa 1,5 m Entfernung von der Toröffnung), sind im Einheitspreis einkalkuliert. Längere Steuerleitungen zu Befehlsgebern oder Steuerzentralen, die nicht im unmittelbaren Torbereich angeordnet sind, werden durch eigene Positionen erfasst.

Etwa erforderliche Leerverrohrungen, Verteilerdosen, Unterputzdosen, Verteilerschränke und dergleichen sind nicht Gegenstand der Leistung.

Inbetriebnahme elektrisch betriebener Tore:

Der Auftragnehmer macht die Toranlagen gang- und schließbar und übergibt sie mit Prüfbuch und Prüfprotokoll. Dem Auftraggeber wird eine Betriebsvorschrift in zweifacher Ausführung übergeben und im Beisein des Nutzers die Funktion der Anlage nachweislich erläutert.

Standardgröße:

Als Standardgröße von Toren werden folgende Öffnungsmaße (lichte Öffnungsmaße im Baukörper, Breite x Höhe) bezeichnet:

- 1-PKW: 2.500 x 2.125 mm

- 2-PKW: 5.000 x 2.125 mm

- 1-LKW: 4.000 x 4.500 mm Von diesen Maßen bis höchstens 100 mm abweichende

Öffnungsmaße werden wie Standardgrößen behandelt. Darüber hinausgehende Abweichungen der Öffnungsmaße sind als Sondergröße in eigenen Positionen beschrieben.

Skizze:

In der Folge wird Skizze als einfachste Darstellungsmöglichkeit stellvertretend für Zeichnung, Plan und dergleichen verwendet. Die vom Auftraggeber beigestellten Skizzen beinhalten alle für

**Ergänzungen zur StLB HB-022+ABK-020****Ausschreibungstexte ZZZ**

Leistungsverzeichnis

gedruckt am 15.11.2023  
LB-HB-022+ABK-020 Preisangaben in EUR

die Kalkulation benötigten Maße und Angaben.

Schutzmaßnahmen und Sicherheit:

Soweit nicht bereits im Leistungsverzeichnis oder in den Normen bestimmte Maßnahmen festgelegt sind, trifft der Auftragnehmer die Auswahl unter den für die Sicherheit erforderlichen geeigneten Schutzmaßnahmen und achtet auf die Einhaltung der erforderlichen Sicherheitsabstände.

Bauanschlussfugen:

Die konstruktive Ausbildung etwaiger Bauanschlussfugen in Außenbauteilen wird nach den Qualitätszielen der ÖNORM B 5320 (Vornorm) ausgeführt.

Prüfungen und Prüfberichte:

Soweit in den Normen eine Prüfung, ein Nachweis oder eine Kennzeichnung für Tore vorgesehen ist, werden diese ohne gesonderte Verrechnung durchgeführt. Prüfberichte oder Nachweise werden dem Auftraggeber auf Anforderung vorgelegt.

Wartungsarbeiten während der Gewährleistungsfrist:

Die vom Hersteller vorgeschriebenen oder empfohlenen Wartungsarbeiten während der Dauer der gesetzlichen oder vereinbarten Gewährleistungsfrist werden vom Auftragnehmer erbracht und veranlasst. Die Kosten hierfür sind im Einheitspreis einkalkuliert.

WERKSTOFFE:

Materialverträglichkeit:

Erfordert die Konstruktion den Einsatz unterschiedlicher Materialien oder von Materialkombinationen, berücksichtigt der Auftragnehmer deren Verträglichkeit untereinander.

Stranggepresste Aluminiumprofile (Alu):

Profile aus Aluminium werden mit einer Mindestdicke von 2,0 mm (+/- 0,2 mm Maßtoleranz) gemäß DIN 17615/Teil 1 bis 3 hergestellt.

Als Werkstoff wird EN AW-6060, T66, Eloxalqualität (EQ), gemäß ÖNORM EN 573-3 und ÖNORM EN 755-2, Toleranzen gemäß ÖNORM EN 12020 verwendet.

Aluminiumbleche (Alu):

Als Werkstoff wird EN AW-1050 H24 für Farbbeschichtung oder EN AW-5050 H24/H34 für Farbbeschichtung und Eloxalqualität (EQ), gemäß ÖNORM EN 573-3 und ÖNORM EN 485-2 verwendet.

Stahl verzinkt (verz.):

Für alle Positionen wird Stahl S 235 J0 gemäß EN 10025 mit gemäß Norm verzinkter Oberfläche verwendet.

Nicht rostender Stahl (NIRO):

Als nicht rostender Stahl (NIRO) wird der Werkstoff-Nr. 1.4301 verwendet.

OBERFLÄCHENBEHANDLUNG:

Beschichtete Oberflächen (RAL):

Der Auftragnehmer wählt bei einer Ausführung mit beschichteter Oberfläche (RAL) die verwendeten Werkstoffe.

Farbbeschichtungen werden nach Wahl des Auftragnehmers pulverbeschichtet oder einbrennlackiert ohne Unterschied des Einheitspreises in Standardfarben (RAL) ausgeführt. Die Schichtdicke beträgt 65 my (+/- 15 my) für Hauptsichtflächen, Nebensichtflächen werden farbdeckend beschichtet. Über die Einhaltung der Qualitätsanforderungen gemäß QUALICOAT, der Gütegemeinschaft für die Stückbeschichtung von Bauteilen e.V. oder dem Gütezeichen für Stückbeschichtung, wird auf Verlangen ein Prüfbericht vorgelegt (z.B. des Österreichischen Lackinstitutes, 1030 Wien, Arsenal Objekt 213, Franz-Grill-Straße 5).

Die Beschichtung erfolgt in einer RAL-Standardfarbe nach Wahl des Auftraggebers aus der Farbkarte des Herstellers, für die kein Aufpreis vorgesehen ist.

Anodische Oxidation (Eloxierung) A6/C0:

Die Eloxierung von Aluminiumoberflächen erfolgt gemäß ÖNORM C 2351 C0, die Vorbehandlung der Oberfläche A6. Die Schichtdicke entspricht Klasse 20. Die Einhaltung der in der ÖNORM C

**Ergänzungen zur StLB HB-022+ABK-020****Ausschreibungstexte ZZZ**

Leistungsverzeichnis

gedruckt am 15.11.2023

LB-HB-022+ABK-020

Preisangaben in EUR

2531 enthaltenen Güte- und Prüfbestimmungen wird durch einen Prüfbericht einer Prüf-, Überwachungs- und Zertifizierungsstelle oder durch die Mitgliedschaft zur EURAS/EWAA Gütesicherung nachgewiesen.

Nicht rostender Stahl (NIRO):

Die Oberflächen von nicht rostendem Stahl (NIRO) werden geschliffen und gebürstet Korn 180 bis 220 ausgeführt.

**65.00 Wählbare Vorbemerkungen**

65.00 00 + Folgende Angaben und Anforderungen an die Art und Weise der Leistungserbringung gelten als vereinbart und sind in die Einheitspreise einkalkuliert.

**65.00 00A + Material/Erzeugnis n.W.AN zu 6500**

Das Verwenden nachstehend angebotener Materialien/Erzeugnisse zu den angegebenen Positionen dieser ULG wird vereinbart:

Betrifft Position(en): \_\_\_\_\_

Material/Erzeugnis nach Wahl des Auftragnehmers (AN).

Angebote: (.....)

**65.00 00B + Material/Erzeugnis Beispiel AG zu 6500**

Das Verwenden nachstehend angebotener Materialien/Erzeugnisse zu den angegebenen Positionen dieser ULG wird vereinbart:

Betrifft Position(en): \_\_\_\_\_

Beispielhaftes Material/Erzeugnis: \_\_\_\_\_

Angebote ist das beispielhafte oder ein Material/Erzeugnis gleichwertiger Art.

Kriterien der Gleichwertigkeit: \_\_\_\_\_

Angebote: (.....)

**65.01 Handbetätigte Tore**

Dauerhaftigkeit:

Die Tore halten einer mechanischen Beanspruchung von mindestens 25.000 Zyklen gemäß ÖNORM B EN 12400 stand. Dies wird auf Aufforderung des Auftraggebers durch Prüfberichte für den gesamten Tortyp oder für seine wesentlichen Bauteile nachgewiesen.

65.01 00 + Folgende Angaben und Anforderungen an die Art und Weise der Leistungserbringung gelten als vereinbart und sind in die Einheitspreise einkalkuliert.

**65.01 00A + Material/Erzeugnis n.W.AN zu 6501**

Das Verwenden nachstehend angebotener Materialien/Erzeugnisse zu den angegebenen Positionen dieser ULG wird vereinbart:

Betrifft Position(en): \_\_\_\_\_

Material/Erzeugnis nach Wahl des Auftragnehmers (AN).

Angebote: (.....)

**65.01 00B + Material/Erzeugnis Beispiel AG zu 6501**

Das Verwenden nachstehend angebotener Materialien/Erzeugnisse zu den angegebenen Positionen dieser ULG wird vereinbart:

Betrifft Position(en): \_\_\_\_\_

Beispielhaftes Material/Erzeugnis: \_\_\_\_\_

Angebote ist das beispielhafte oder ein Material/Erzeugnis gleichwertiger Art.

Kriterien der Gleichwertigkeit: \_\_\_\_\_

Angebote: (.....)

**Ergänzungen zur StLB HB-022+ABK-020****Ausschreibungstexte ZZZ**

Leistungsverzeichnis

gedruckt am 15.11.2023  
LB-HB-022+ABK-020 Preisangaben in EUR**65.02 Kraftbetätigte private Garagentore**

Begriffsbestimmung:

Tore an Privatgaragen ausschließlich für Einzelhaushalte und Tore, die von einer begrenzten Gruppe von Personen betätigt werden, die in der Betätigung des Tores unterwiesen wurden, werden in der Folge gemäß Norm als private Garagentore bezeichnet.

Standardausführung:

Kraftbetätigte private Garagentoren werden in Standardausführung ohne Selbsthaltung mit Steuertaster ausgeführt. Eine Ausführung mit Schlüsseltaster oder Selbsthaltung ist durch Aufzählungspositionen geregelt.

Dauerhaftigkeit:

Die Tore halten einer mechanischen Beanspruchung von mindestens 25.000 Zyklen gemäß ÖNORM B EN 12400 stand. Dies wird auf Aufforderung des Auftraggebers durch Prüfberichte für den gesamten Tortyp oder für seine wesentlichen Bauteile nachgewiesen.

65.02 00 + Folgende Angaben und Anforderungen an die Art und Weise der Leistungserbringung gelten als vereinbart und sind in die Einheitspreise einkalkuliert.

**65.02 00A + Material/Erzeugnis n.W.AN zu 6502**

Das Verwenden nachstehend angebotener Materialien/Erzeugnisse zu den angegebenen Positionen dieser ULG wird vereinbart:

Betrifft Position(en): 

Material/Erzeugnis nach Wahl des Auftragnehmers (AN).

Angeboten: (. . . . .)

**65.02 00B + Material/Erzeugnis Beispiel AG zu 6502**

Das Verwenden nachstehend angebotener Materialien/Erzeugnisse zu den angegebenen Positionen dieser ULG wird vereinbart:

Betrifft Position(en): Beispielhaftes Material/Erzeugnis: 

Angeboten ist das beispielhafte oder ein Material/Erzeugnis gleichwertiger Art.

Kriterien der Gleichwertigkeit: 

Angeboten: (. . . . .)

**65.03 Kraftbetätigte Sammelgaragentore**

Begriffsbestimmung:

Garagentore, die im öffentlichen Bereich liegen und im Sinne der Norm von jeder Person (das sind Personen ohne besondere Unterweisung) frei betätigt werden können, werden in der Folge als Sammelgaragentore bezeichnet.

Standardausführung:

Kraftbetätigte Sammelgaragentore werden in Standardausführung mit Taster zur Impulsauslösung, mit Automatiksteuerung und mit berührungsloser Selbsthaltung gemäß Norm ausgeführt. Andere Impulsgeber sind durch Aufzählungspositionen geregelt.

Dauerhaftigkeit:

Die Tore halten einer mechanischen Beanspruchung von mindestens 150.000 Zyklen gemäß ÖNORM B EN 12400 stand. Dies wird auf Aufforderung des Auftraggebers durch Prüfberichte für den gesamten Tortyp oder für seine wesentlichen Bauteile nachgewiesen.

65.03 00 + Folgende Angaben und Anforderungen an die Art und Weise der Leistungserbringung gelten als vereinbart und sind in die Einheitspreise einkalkuliert.

**Ergänzungen zur StLB HB-022+ABK-020****Ausschreibungstexte ZZZ**

Leistungsverzeichnis

gedruckt am 15.11.2023  
LB-HB-022+ABK-020 Preisangaben in EUR**65.03 00A + Material/Erzeugnis n.W.AN zu 6503**

Das Verwenden nachstehend angebotener Materialien/Erzeugnisse zu den angegebenen Positionen dieser ULG wird vereinbart:

Betrifft Position(en):

Material/Erzeugnis nach Wahl des Auftragnehmers (AN).

Angeboten: (.....)

**65.03 00B + Material/Erzeugnis Beispiel AG zu 6503**

Das Verwenden nachstehend angebotener Materialien/Erzeugnisse zu den angegebenen Positionen dieser ULG wird vereinbart:

Betrifft Position(en):

Beispielhaftes Material/Erzeugnis:

Angeboten ist das beispielhafte oder ein Material/Erzeugnis gleichwertiger Art.

Kriterien der Gleichwertigkeit:

Angeboten: (.....)

**65.04 Tore mit besonderen Anforderungen**

Die in den Positionen beschriebenen Leistungseigenschaften und Angaben werden durch Prüfungen und die entsprechende CE-Kennzeichnung nachgewiesen.

Mindestschutzniveau:

Bei kraftbetätigten Toren wird das Mindestschutzniveau gemäß ÖNORM wie folgt abgekürzt:

A: Steuertaster ohne Selbsthaltung

B: Steuerung ohne Selbsthaltung mit Schlüsseltaster oder ähnlichem

C: Kraftbegrenzungseinrichtungen

D: Selbsthaltung bei Berührung

E: Selbsthaltung berührungslos

65.04 00 + Folgende Angaben und Anforderungen an die Art und Weise der Leistungserbringung gelten als vereinbart und sind in die Einheitspreise einkalkuliert.

**65.04 00A + Material/Erzeugnis n.W.AN zu 6504**

Das Verwenden nachstehend angebotener Materialien/Erzeugnisse zu den angegebenen Positionen dieser ULG wird vereinbart:

Betrifft Position(en):

Material/Erzeugnis nach Wahl des Auftragnehmers (AN).

Angeboten: (.....)

**65.04 00B + Material/Erzeugnis Beispiel AG zu 6504**

Das Verwenden nachstehend angebotener Materialien/Erzeugnisse zu den angegebenen Positionen dieser ULG wird vereinbart:

Betrifft Position(en):

Beispielhaftes Material/Erzeugnis:

Angeboten ist das beispielhafte oder ein Material/Erzeugnis gleichwertiger Art.

Kriterien der Gleichwertigkeit:

Angeboten: (.....)

**65.05 Aufzählungen und Zubehör**

65.05 00 + Folgende Angaben und Anforderungen an die Art und Weise der Leistungserbringung gelten als vereinbart und sind in die Einheitspreise einkalkuliert.

**Ergänzungen zur StLB HB-022+ABK-020****Ausschreibungstexte ZZZ**

Leistungsverzeichnis

gedruckt am 15.11.2023  
LB-HB-022+ABK-020 Preisangaben in EUR**65.05 00A + Material/Erzeugnis n.W.AN zu 6505**

Das Verwenden nachstehend angebotener Materialien/Erzeugnisse zu den angegebenen Positionen dieser ULG wird vereinbart:

Betrifft Position(en):

Material/Erzeugnis nach Wahl des Auftragnehmers (AN).

Angeboten: (.....)

**65.05 00B + Material/Erzeugnis Beispiel AG zu 6505**

Das Verwenden nachstehend angebotener Materialien/Erzeugnisse zu den angegebenen Positionen dieser ULG wird vereinbart:

Betrifft Position(en):

Beispielhaftes Material/Erzeugnis:

Angeboten ist das beispielhafte oder ein Material/Erzeugnis gleichwertiger Art.

Kriterien der Gleichwertigkeit:

Angeboten: (.....)

**65.06 Feuerschutztüre (ÜA)**

Feuerschutz:

Alle Torsysteme mit Feuerschutz sind mit dem ÜA-Kennzeichen ausgestattet.

Innerhalb der zulässigen Übergangsfrist können gemäß Baustoffliste ÖA anstelle der angegebenen europäischen Feuerwiderstandsklasse auch Türe mit der entsprechenden Brandwiderstandsklasse (Angabe in verkürzter Schreibweise, z.B. T30) verwendet werden.

Verkürzte Schreibweise:

Wird die europäische Feuerwiderstandsklasse in verkürzter Schreibweise angegeben, gelten folgende Definitionen:

R30: Klasse E 30-C (bisher Rauchschutz)

T30: Klasse EI2 30-C (Feuerschutz)

T90: Klasse EI2 90-C (Feuerschutz)

Schließfunktion:

Die Selbstschließfunktion wird bei handbetätigten Toren durch ständig wirkende mechanische Schließeinrichtungen gewährleistet (z.B. Schließgewichte).

Kraftbetätigte Türe werden mit einem von der normalen Stromversorgung unabhängigen Elektromotor ausgestattet, der mindestens das einmalige Schließen des Tores gewährleistet (mit integrierter Notstrombatterie).

Feststelleinrichtungen und Sensoren:

Feuerschutztüre werden mit einer elektrisch betriebenen Feststellfunktion gemäß Norm ausgeführt, die im Brandfall den Schließvorgang gewährleistet.

Die Leistung umfasst die Feststellfunktion (z.B. Feststelleinrichtungen wie Wand- oder Bodenmagnete oder eine Feststellfunktion in der Schließeinrichtung selber), alle notwendigen Installationen und Verkabelungen innerhalb des Torsystems, den Anschluss der Versorgungsspannung und der Steuerleitungen von Rauchsensoren oder von Melde- oder Überwachungssystemen nach Wahl des Auftraggebers oder des Bestandes.

Die Herstellung der erforderlichen Leitungen im Gebäude sind nicht Gegenstand der Leistung.

Eine etwaige Lieferung und Montage von Rauchsensoren ist in einer eigenen Position geregelt.

Materialangaben:

Alle Materialangaben betreffen die Oberfläche des Tores (Alu, Stahl, NIRO). Die Konstruktion des Tores wird vom Auftragnehmer nach den Erfordernissen des Feuerschutzes ausgeführt.

Dauerhaftigkeit:

Die Türe halten einer mechanischen Beanspruchung von mindestens 10.000 Zyklen gemäß ÖNORM B EN 12400 stand. Dies wird auf Aufforderung des Auftraggebers durch Prüfberichte für den gesamten Tortyp oder für seine wesentlichen Bauteile nachgewiesen.



**Ergänzungen zur StLB HB-022+ABK-020****Ausschreibungstexte ZZZ**

Leistungsverzeichnis

gedruckt am 15.11.2023  
LB-HB-022+ABK-020 Preisangaben in EUR

65.06 00 + Folgende Angaben und Anforderungen an die Art und Weise der Leistungserbringung gelten als vereinbart und sind in die Einheitspreise einkalkuliert.

**65.06 00A + Material/Erzeugnis n.W.AN zu 6506**

Das Verwenden nachstehend angebotener Materialien/Erzeugnisse zu den angegebenen Positionen dieser ULG wird vereinbart:

Betrifft Position(en): \_\_\_\_\_

Material/Erzeugnis nach Wahl des Auftragnehmers (AN).

Angeboten: (.....)

**65.06 00B + Material/Erzeugnis Beispiel AG zu 6506**

Das Verwenden nachstehend angebotener Materialien/Erzeugnisse zu den angegebenen Positionen dieser ULG wird vereinbart:

Betrifft Position(en): \_\_\_\_\_

Beispielhaftes Material/Erzeugnis: \_\_\_\_\_

Angeboten ist das beispielhafte oder ein Material/Erzeugnis gleichwertiger Art.

Kriterien der Gleichwertigkeit: \_\_\_\_\_

Angeboten: (.....)

**65.07 + Tore aus Holz (ABD)**

Version 2020

Torsysteme aus Holz, ohne chemischen Holzschutz, mit einseitiger Lattung aus Holz, Material nach Wahl des Auftraggebers, , einseitig gehobelt, mit geradem Kopf, in ein- oder mehrflügeliger Ausführung, mit umlaufendem Rahmen, ...

Das Torsystem besteht aus:

- Blindstock
- Holzstock
- Türblatt mit oder ohne Seitenteilen
- Beschlägen
- Blendteilen / Holzteilern

Die folgenden Leistungen umfassen die Herstellung, Lieferung und Montage.

**Angegebene Abmessungen:**

Nennmaße des Tores ist die max. Architekturlichte.

Naturmaße sind vor Produktion und Montage zu nehmen und zu berücksichtigen.

65.07 00 + Material nach Wahl des AGs. Das gewählte Material ist für alle Holzteile eines Tores gleich.

**65.07 00A + Material/Erzeugnis n.W.AN zu 6507**

Das Verwenden nachstehend angebotener Materialien/Erzeugnisse zu den angegebenen Positionen dieser ULG wird vereinbart:

Betrifft Position(en): \_\_\_\_\_

Material/Erzeugnis nach Wahl des Auftragnehmers (AN).

Angeboten: (.....)

**65.07 00B + Material/Erzeugnis Beispiel AG zu 6507**

Das Verwenden nachstehend angebotener Materialien/Erzeugnisse zu den angegebenen Positionen dieser ULG wird vereinbart:

Betrifft Position(en): \_\_\_\_\_

Beispielhaftes Material/Erzeugnis: \_\_\_\_\_

**Ergänzungen zur StLB HB-022+ABK-020****Ausschreibungstexte ZZZ**

Leistungsverzeichnis

gedruckt am 15.11.2023

LB-HB-022+ABK-020

Preisangaben in EUR

Angeboten ist das beispielhafte oder ein Material/Erzeugnis gleichwertiger Art.

Kriterien der Gleichwertigkeit: \_\_\_\_\_

Angeboten: (.....)

**65.0E + Aufzahlungen und Zubehör - Ergänzungen (ABD)**

65.0E 00 + Folgende Angaben und Anforderungen an die Art und Weise der Leistungserbringung gelten als vereinbart und sind in die Einheitspreise einkalkuliert.

**65.0E 00A + Material/Erzeugnis n.W.AN zu 650E**

Das Verwenden nachstehend angebotener Materialien/Erzeugnisse zu den angegebenen Positionen dieser ULG wird vereinbart:

Betrifft Position(en): \_\_\_\_\_

Material/Erzeugnis nach Wahl des Auftragnehmers (AN).

Angeboten: (.....)

**65.0E 00B + Material/Erzeugnis Beispiel AG zu 650E**

Das Verwenden nachstehend angebotener Materialien/Erzeugnisse zu den angegebenen Positionen dieser ULG wird vereinbart:

Betrifft Position(en): \_\_\_\_\_

Beispielhaftes Material/Erzeugnis: \_\_\_\_\_

Angeboten ist das beispielhafte oder ein Material/Erzeugnis gleichwertiger Art.

Kriterien der Gleichwertigkeit: \_\_\_\_\_

Angeboten: (.....)

**65.90 Regieleistungen**

Soweit in Vorbemerkungen oder Positionstexten nicht anders angegeben, gelten für alle Leistungen dieser Gruppe folgende Regelungen.

**1. Allgemeines:**

In dieser Unterleistungsgruppe werden nur angehängte Regieleistungen gemäß ÖNORM B 2110 erfasst.

Regieleistungen werden nur ausgeführt, wenn sie vom Auftraggeber im Einzelfall angeordnet werden, auch wenn sie im Vertrag (Leistungsverzeichnis) vorgesehen sind.

Die aufgewendeten Stunden, verwendeten Geräte, Transportleistungen und verbrauchten Stoffe werden täglich in die Regiescheine eingetragen und dem Auftraggeber zur Gegenzeichnung vorgelegt.

**2. Mengenänderungen:**

Die Bestimmungen, wonach bei Mengenänderungen die Neuvereinbarung von Einheitspreisen verlangt werden kann, sind auf Regieleistungen nicht anwendbar.

**3. Beschäftigungsgruppen:**

Die angeführten Beschäftigungsgruppen entsprechen den kollektivvertraglichen Regelungen. In den Stundensätzen sind auch anteilige Wegegelder, Fahrtspesen und Aufwandsentschädigungen (Auslösen) einkalkuliert. Verrechnet wird die an der Arbeits- oder Montagestelle tatsächlich geleistete Arbeitszeit, die kleinste Einheit ist die angefangene halbe Stunde.

**4. Einkalkulierte Leistungen:**

Die Einheitspreise für Stoffe gelten frei Baustelle, einschließlich Abladen.

**5. Ausmaß- und Abrechnungsregeln:**

Zur Verrechnung kommen die Stundensätze jener Beschäftigungsgruppe, die für die jeweilige Regieleistung ausreicht, unabhängig von der Qualifizierung des tatsächlich eingesetzten Personals.

**Ergänzungen zur StLB HB-022+ABK-020****Ausschreibungstexte ZZZ**

Leistungsverzeichnis

gedruckt am 15.11.2023

LB-HB-022+ABK-020

Preisangaben in EUR

65.90 00 Folgende Angaben und Anforderungen an die Art und Weise der Leistungserbringung gelten als vereinbart und sind in die Einheitspreise einkalkuliert.

**65.90 00A + Material/Erzeugnis n.W.AN zu 6590**

Das Verwenden nachstehend angebotener Materialien/Erzeugnisse zu den angegebenen Positionen dieser ULG wird vereinbart:

Betrifft Position(en): \_\_\_\_\_

Material/Erzeugnis nach Wahl des Auftragnehmers (AN).

Angeboten: (.....)

**65.90 00B + Material/Erzeugnis Beispiel AG zu 6590**

Das Verwenden nachstehend angebotener Materialien/Erzeugnisse zu den angegebenen Positionen dieser ULG wird vereinbart:

Betrifft Position(en): \_\_\_\_\_

Beispielhaftes Material/Erzeugnis: \_\_\_\_\_

Angeboten ist das beispielhafte oder ein Material/Erzeugnis gleichwertiger Art.

Kriterien der Gleichwertigkeit: \_\_\_\_\_

Angeboten: (.....)

**65.AA + Wählbare Vorbemerkungen (ASSA ABLOY)****Version 2016-12**

65.AA 00 + Folgende Angaben und Anforderungen an die Art und Weise der Leistungserbringung gelten als vereinbart und sind in die Einheitspreise einkalkuliert.

**65.AA 00A + Material/Erzeugnis n.W.AN zu 65AA**

Das Verwenden nachstehend angebotener Materialien/Erzeugnisse zu den angegebenen Positionen dieser ULG wird vereinbart:

Betrifft Position(en): \_\_\_\_\_

Material/Erzeugnis nach Wahl des Auftragnehmers (AN).

Angeboten: (.....)

**65.AA 00B + Material/Erzeugnis Beispiel AG zu 65AA**

Das Verwenden nachstehend angebotener Materialien/Erzeugnisse zu den angegebenen Positionen dieser ULG wird vereinbart:

Betrifft Position(en): \_\_\_\_\_

Beispielhaftes Material/Erzeugnis: \_\_\_\_\_

Angeboten ist das beispielhafte oder ein Material/Erzeugnis gleichwertiger Art.

Kriterien der Gleichwertigkeit: \_\_\_\_\_

Angeboten: (.....)

**65.AB + Sektionaltor m.Isopaneel u.Torantrieb (ASSA ABLOY)****Version 2018-03**

Im Folgenden ist das Liefern und Montieren bzw. der Einbau von **Sektionaltoren mit Isolierten Paneelen (Isopaneelen) und Torantrieben** beschrieben. Die Verantwortung für die ordnungsgemäße Zusammenstellung und Montage unterliegt dem Auftragnehmer. Für diesen Fall unterliegen Torblatthersteller, Tortechnikhersteller und eventuell beteiligte Händler der Informationspflicht.

**Ausführung:**

Einhaltung aller Betriebs- und Sicherheitshinweise in EU-Direktiven und den Standards des Europäischen Komitees für Normung (CEN). Die Torfelder werden im Außenbereich des Torpaneels mit Scharnieren und kugelgelagertem Laufrollen die in die Laufschiene einen

**Ergänzungen zur StLB HB-022+ABK-020****Ausschreibungstexte ZZZ**

Leistungsverzeichnis

gedruckt am 15.11.2023

LB-HB-022+ABK-020

Preisangaben in EUR

laufruhigen Bewegungsablauf bewirken. Um die Stabilität der einzelnen Paneelen vom Torblatt zu erhöhen werden sie mit innenliegende und **glasfaserverstärkten Mittelscharnieren** aus Kunststoff eingebaut. Durch die innenliegenden Dichtungen zwischen den Torpaneelen sind dadurch keine schwarzen Dichtungstreifen ersichtlich. **Keine Farbunterschiede auf der Torinnenseite des Torblattes durch unterschiedlicher Lackierungen zur Toraußenseite.**

**Aufzahlungen/Zubehör/Einbauteile:**

Positionen für Aufzahlungen, Zubehör und Einbauteile beschreiben Ergänzungen/Erweiterungen/Varianten zu vorangegangenen Positionen (Leistungen) und werden nur aus dem System oder der Auswahl von Produkten des Herstellers der Grundposition angeboten bzw. ausgeführt.

**Baustellenkoordination:**

- Die gesamte Anlage versteht sich fix fertig montiert. Montage auf auftraggeberseitiger Stahl- oder Stahlbetonunterkonstruktion.
- Die Montage von Toren erfolgt hinter der Leibung, die Wandinnenseite und die Decke muß im Torbereich fertig verputzt sein. Fertiger Fußboden an der Torlinie eben und in der Waage. Zusätzlich notwendige Isolierungen des Tores nach Fertigstellung sind nicht einzurechnen und werden nachträglich in Rechnung gestellt.
- Stromzuleitung und Anschluss werden jeweils vom Auftraggeber hergestellt.
- Die Kalkulation der Einheitspreise inkl. Montage gelten bei Verwendung standardisierter Befestigungselemente für die senkrechten Laufschiene und die Abhängungen der waagrechten Laufschiene (maximale Höhe der Abhängung 1,5 m) von Decke oder Träger.
- Die Abnahme durch einen Ziviltechniker inkl. Prüfbuch sind in den Einheitspreis einzurechnen
- Ab einer Arbeitshöhe über 6 m werden ausreichend zusätzliche Arbeitsmittel wie Arbeitshebebühnen eingerechnet (sicherheitstechnisch vorgeschrieben).

**Umweltschutz, Nachhaltigkeit, Ökologie:**

Eine Umwelt-Produktdeklaration EPD nach ISO 14025 bzw. EN15804 oder vergleichbare akkreditierte Prüfstelle ist vorzuweisen, die den gesamten ökologischen Lebensweg der Anlagen von der Herstellung, Verpackung, Nutzung, Nachnutzung, Wiederverwendungs-, Rückgewinnungs-, und Recyclingpotential bestätigt.

**Abnahmeprüfung (TÜV):**

Motorkraftbetriebene Türen und Tore müssen gem. § 7 AM-VO vor der ersten Inbetriebnahme einer Abnahmeprüfung durch TÜV, vergleichbare akkreditierte Prüfstelle oder Ziviltechniker unterzogen werden. Die Prüfkosten sind in die Einheitspreise einzukalkulieren.

**Wartung/Gewährleistung:**

Eine regelmäßige Jahreswartung oder technische Überprüfung (längstens im Abstand von 15 Monaten) durch Fachmonteure des Herstellers (kostenpflichtig) ist Grundlage für eine 24-monatige Gewährleistung, welche mit der vorgeschriebenen Abnahmeprüfung beginnt. Grundlage hierfür ist die § 8 AM-VO - Wiederkehrende Prüfung.

**Gleichwertigkeit:**

Neben der Erfüllung der technischen Spezifikationen liegt Gleichwertigkeit nur dann vor, wenn ein Drei-Lippen-Bodendichtungssystem, Doppellippen-Oberfeldichtung sowie glasfaserverstärkte Kunststoffscharniere verwendet werden. Wird in der Bieterlücke ein gleichwertiges Produkt oder Leistung angeboten, **sind alle Unterschiede zur spezifizierten Ausführung in einem Beiblatt / Begleitschreiben anzugeben.**

**Ergänzungen zur StLB HB-022+ABK-020****Ausschreibungstexte ZZZ**

Leistungsverzeichnis

gedruckt am 15.11.2023

LB-HB-022+ABK-020

Preisangaben in EUR

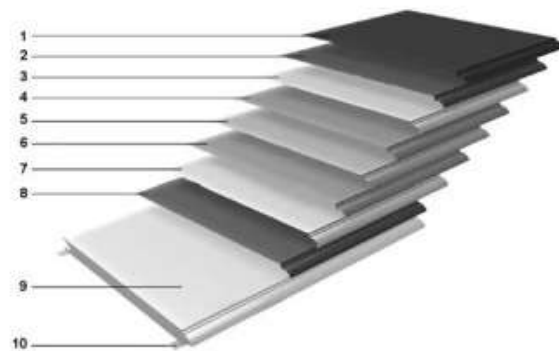

1) Polyesterbeschichtung

2) Grundierung

3) Chromatschicht

4) Zinküberzug\*

5) Stahl- oder Aluminiumblech

6) Zinküberzug\*

7) Chromatschicht

8) Grundierung

9) CFC-freies Polyurethan (wassergetrieben),  
flammhemmend DIN 4102-B2

10) Verstärkungsstreben

\*Nur bei Torblättern aus Stahl Aluminium-Torblätter sind  
nicht beschichtet.

ASSA\_ABLOY\_OH1042P\_Paneelaufbau

65.AB 00 + Folgende Angaben und Anforderungen an die Art und Weise der Leistungserbringung gelten als vereinbart und sind in die Einheitspreise einkalkuliert.

**65.AB 00A + Material/Erzeugnis n.W.AN zu 65AB**

Das Verwenden nachstehend angebotener Materialien/Erzeugnisse zu den angegebenen Positionen dieser ULG wird vereinbart:

Betrifft Position(en):

Material/Erzeugnis nach Wahl des Auftragnehmers (AN).

Angeboten: (.....)

**65.AB 00B + Material/Erzeugnis Beispiel AG zu 65AB**

Das Verwenden nachstehend angebotener Materialien/Erzeugnisse zu den angegebenen Positionen dieser ULG wird vereinbart:

Betrifft Position(en):

Beispielhaftes Material/Erzeugnis:

Angeboten ist das beispielhafte oder ein Material/Erzeugnis gleichwertiger Art.

Kriterien der Gleichwertigkeit:

Angeboten: (.....)

**65.AC + Sektionaltor m.Isopaneel,manuell (ASSA ABLOY)****Version 2020-07**

Im Folgenden ist das Liefern und Montieren bzw. der Einbau von **Sektionaltoren mit Isopaneel (Isolierten Paneelen) manuell** einschließlich Zubehör beschrieben. Die Verantwortung für die ordnungsgemäße Zusammenstellung und Montage unterliegt dem Auftragnehmer. Für diesen Fall unterliegen Torblatthersteller, Tortechnikhersteller und eventuell beteiligte Händler der Informationspflicht.

**Ausführung:**

Einhaltung aller Betriebs- und Sicherheitshinweise in EU-Direktiven und den Standards des Europäischen Komitees für Normung (CEN). Die Torfelder werden im Außenbereich des Torpaneels mit Scharnieren und kugelgelagertem Laufrollen die in die Laufschiene einen laufruhigen Bewegungsablauf bewirken. Um die Stabilität der einzelnen Paneelen vom Torblatt zu erhöhen werden sie mit innenliegende und **glasfaserverstärkten Mittelscharnieren** aus Kunststoff eingebaut. Durch die innenliegenden Dichtungen zwischen den Torpaneelen sind dadurch keine schwarzen Dichtungstreifen ersichtlich. **Keine Farbunterschiede auf der Torinnenseite des Torblattes durch unterschiedlicher Lackierungen zur Toraußenseite.**

**Aufzahlungen/Zubehör/Einbauteile:**

Positionen für Aufzahlungen, Zubehör und Einbauteile beschreiben

Ergänzungen/Erweiterungen/Varianten zu vorangegangenen Positionen (Leistungen) und werden nur aus dem System oder der Auswahl von Produkten des Herstellers der Grundposition angeboten bzw. ausgeführt.

**Ergänzungen zur StLB HB-022+ABK-020****Ausschreibungstexte ZZZ**

Leistungsverzeichnis

gedruckt am 15.11.2023  
LB-HB-022+ABK-020 Preisangaben in EUR**Baustellenkoordination:**

- Die gesamte Anlage versteht sich fix fertig montiert. Montage auf auftraggeberseitiger Stahl- oder Stahlbetonunterkonstruktion.
- Die Montage von Toren erfolgt hinter der Leibung, die Wandinnenseite und die Decke muß im Torbereich fertig verputzt sein. Fertiger Fußboden an der Torlinie eben und in der Waage. Zusätzlich notwendige Isolierungen des Tores nach Fertigstellung sind nicht einzurechnen und werden nachträglich in Rechnung gestellt.
- Stromzuleitung und Anschluss werden jeweils vom Auftraggeber hergestellt.
- Die Kalkulation der Einheitspreise inkl. Montage gelten bei Verwendung standardisierter Befestigungselemente für die senkrechten Laufschiene und die Abhängungen der waagrechten Laufschiene (maximale Höhe der Abhängung 1,5 m) von Decke oder Träger.
- Die Abnahme durch einen Ziviltechniker inkl. Prüfbuch sind in den Einheitspreis einzurechnen
- Ab einer Arbeitshöhe über 6 m werden ausreichend zusätzliche Arbeitsmittel wie Arbeitshebebühnen eingerechnet (sicherheitstechnisch vorgeschrieben).

**Umweltschutz, Nachhaltigkeit, Ökologie:**

Eine Umwelt-Produktdeklaration EPD nach ISO 14025 bzw. EN15804 oder vergleichbare akkreditierte Prüfstelle ist vorzuweisen, die den gesamten ökologischen Lebensweg der Anlagen von der Herstellung, Verpackung, Nutzung, Nachnutzung, Wiederverwendungs-, Rückgewinnungs-, und Recyclingpotential bestätigt.

**Abnahmeprüfung (TÜV):**

Motorkraftbetriebene Türen und Tore müssen gem. § 7 AM-VO vor der ersten Inbetriebnahme einer Abnahmeprüfung durch TÜV, vergleichbare akkreditierte Prüfstelle oder Ziviltechniker unterzogen werden. Die Prüfkosten sind in die Einheitspreise einzukalkulieren.

**Wartung/Gewährleistung:**

Eine regelmäßige Jahreswartung oder technische Überprüfung (längstens im Abstand von 15 Monaten) durch Fachmonteure des Herstellers (kostenpflichtig) ist Grundlage für eine 24-monatige Gewährleistung, welche mit der vorgeschriebenen Abnahmeprüfung beginnt. Grundlage hierfür ist die § 8 AM-VO - Wiederkehrende Prüfung.

**Gleichwertigkeit:**

Neben der Erfüllung der technischen Spezifikationen liegt Gleichwertigkeit nur dann vor, wenn ein Drei-Lippen-Bodendichtsystem, Doppellippen-Oberfelddichtung sowie glasfaserverstärkte Kunststoffscharniere verwendet werden. Wird in der Bieterlücke ein gleichwertiges Produkt oder Leistung angeboten, **sind alle Unterschiede zur spezifizierten Ausführung in einem Beiblatt / Begleitschreiben anzugeben.**

**Ergänzungen zur StLB HB-022+ABK-020****Ausschreibungstexte ZZZ**

Leistungsverzeichnis

gedruckt am 15.11.2023

LB-HB-022+ABK-020

Preisangaben in EUR

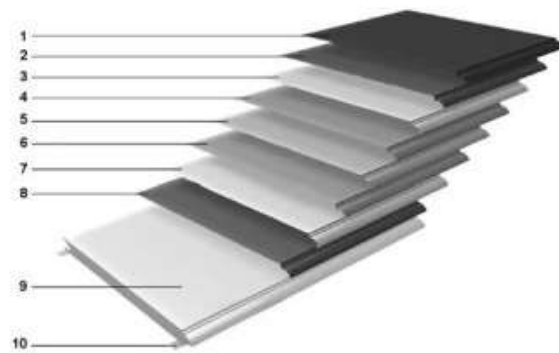

1) Polyesterbeschichtung

2) Grundierung

3) Chromatschicht

4) Zinküberzug\*

5) Stahl- oder Aluminiumblech

6) Zinküberzug\*

7) Chromatschicht

8) Grundierung

9) CFC-freies Polyurethan (wassergetrieben),  
flammhemmend DIN 4102-B2

10) Verstärkungsstreben

\*Nur bei Torblättern aus Stahl Aluminium-Torblätter sind  
nicht beschichtet.

ASSA\_ABLOY\_OH1042P\_Paneelaufbau

65.AC 00 + Folgende Angaben und Anforderungen an die Art und Weise der Leistungserbringung gelten als vereinbart und sind in die Einheitspreise einkalkuliert.

**65.AC 00A + Material/Erzeugnis n.W.AN zu 65AC**

Das Verwenden nachstehend angebotener Materialien/Erzeugnisse zu den angegebenen Positionen dieser ULG wird vereinbart:

Betrifft Position(en):

Material/Erzeugnis nach Wahl des Auftragnehmers (AN).

Angeboten: (.....)

**65.AC 00B + Material/Erzeugnis Beispiel AG zu 65AC**

Das Verwenden nachstehend angebotener Materialien/Erzeugnisse zu den angegebenen Positionen dieser ULG wird vereinbart:

Betrifft Position(en):

Beispielhaftes Material/Erzeugnis:

Angeboten ist das beispielhafte oder ein Material/Erzeugnis gleichwertiger Art.

Kriterien der Gleichwertigkeit:

Angeboten: (.....)

**65.AD + Sektionaltor m.viel Lichteinfall u.Torantrieb (ASSA ABLOY)****Version 2018-03**

Im Folgenden ist das Liefern und Montieren bzw. der Einbau von **Sektionaltor mit viel Lichteinfall und Torantrieb** einschließlich Zubehör beschrieben. Die Verantwortung für die ordnungsgemäße Zusammenstellung und Montage unterliegt dem Auftragnehmer. Für diesen Fall unterliegen Torblatthersteller, Tortechnikhersteller und eventuell beteiligte Händler der Informationspflicht.

**Ausführung:**

Einhaltung aller Betriebs- und Sicherheitshinweise in EU-Direktiven und den Standards des europäischen Komitees für Normung (CEN). Die Torfelder werden im Außenbereich des Torpaneels mit Scharnieren und kugelgelagertem Laufrollen die in die Laufschiene einen laufruhigen Bewegungsablauf bewirken. Um die Stabilität der einzelnen Paneelen vom Torblatt zu erhöhen werden sie mit innenliegende und **glasfaserverstärkten Mittelscharnieren** aus Kunststoff eingebaut. Durch die innenliegenden Dichtungen zwischen den Torpaneelen sind dadurch keine schwarzen Dichtungstreifen ersichtlich. **Keine Farbunterschiede auf der Torinnenseite des Torblattes durch unterschiedlicher Lackierungen zur Toraußenseite.**

**Aufzahlungen/Zubehör/Einbauteile:**

Positionen für Aufzahlungen, Zubehör und Einbauteile beschreiben Ergänzungen/Erweiterungen/Varianten zu vorangegangenen Positionen (Leistungen) und werden nur aus dem System oder der Auswahl von Produkten des Herstellers der Grundposition angeboten bzw. ausgeführt.



**Ergänzungen zur StLB HB-022+ABK-020****Ausschreibungstexte ZZZ**

Leistungsverzeichnis

gedruckt am 15.11.2023  
LB-HB-022+ABK-020 Preisangaben in EUR**Baustellenkoordination:**

- Die gesamte Anlage versteht sich fix fertig montiert. Montage auf auftraggeberseitiger Stahl- oder Stahlbetonunterkonstruktion.
- Die Montage von Toren erfolgt hinter der Leibung, die Wandinnenseite und die Decke muß im Torbereich fertig verputzt sein. Fertiger Fußboden an der Torlinie eben und in der Waage. Zusätzlich notwendige Isolierungen des Tores nach Fertigstellung sind nicht einzurechnen und werden nachträglich in Rechnung gestellt.
- Stromzuleitung und Anschluss werden jeweils vom Auftraggeber hergestellt.
- Die Kalkulation der Einheitspreise inkl. Montage gelten bei Verwendung standardisierter Befestigungselemente für die senkrechten Laufschiene und die Abhängungen der waagrechten Laufschiene (maximale Höhe der Abhängung 1,5 m) von Decke oder Träger.
- Die Abnahme durch einen Ziviltechniker inkl. Prüfbuch sind in den Einheitspreis einzurechnen
- Ab einer Arbeitshöhe über 6 m werden ausreichend zusätzliche Arbeitsmittel wie Arbeitshebebühnen eingerechnet (sicherheitstechnisch vorgeschrieben).

**Umweltschutz, Nachhaltigkeit, Ökologie:**

Eine Umwelt-Produktdeklaration EPD nach ISO 14025 bzw. EN15804 oder vergleichbare akkreditierte Prüfstelle ist vorzuweisen, die den gesamten ökologischen Lebensweg der Anlagen von der Herstellung, Verpackung, Nutzung, Nachnutzung, Wiederverwendungs-, Rückgewinnungs-, und Recyclingpotential bestätigt.

**Abnahmeprüfung (TÜV):**

Motorkraftbetriebene Türen und Tore müssen gem. § 7 AM-VO vor der ersten Inbetriebnahme einer Abnahmeprüfung durch TÜV, vergleichbare akkreditierte Prüfstelle oder Ziviltechniker unterzogen werden. Die Prüfkosten sind in die Einheitspreise einzukalkulieren.

**Wartung/Gewährleistung:**

Eine regelmäßige Jahreswartung oder technische Überprüfung (längstens im Abstand von 15 Monaten) durch Fachmonteure des Herstellers (kostenpflichtig) ist Grundlage für eine 24-monatige Gewährleistung, welche mit der vorgeschriebenen Abnahmeprüfung beginnt. Grundlage hierfür ist die § 8 AM-VO - Wiederkehrende Prüfung.

**Gleichwertigkeit:**

Neben der Erfüllung der technischen Spezifikationen liegt Gleichwertigkeit nur dann vor, wenn ein Drei-Lippen-Bodendichtsystem, Doppellippen-Oberfelddichtung sowie glasfaserverstärkte Kunststoffscharniere verwendet werden. Wird in der Bieterlücke ein gleichwertiges Produkt oder Leistung angeboten, **sind alle Unterschiede zur spezifizierten Ausführung in einem Beiblatt / Begleitschreiben anzugeben.**



ASSA\_ABLOY\_Dichtungen\_OH1042P

65.AD 00 + Folgende Angaben und Anforderungen an die Art und Weise der Leistungserbringung gelten als vereinbart und sind in die Einheitspreise einkalkuliert.

65.AD 00A + **Material/Erzeugnis n.W.AN zu 65AD**

Das Verwenden nachstehend angebotener Materialien/Erzeugnisse zu den angegebenen Positionen dieser ULG wird vereinbart:

Betrifft Position(en):                     

Material/Erzeugnis nach Wahl des Auftragnehmers (AN).

Angeboten: (.....)



**Ergänzungen zur StLB HB-022+ABK-020****Ausschreibungstexte ZZZ**

Leistungsverzeichnis

gedruckt am 15.11.2023

LB-HB-022+ABK-020

Preisangaben in EUR

**65.AD 00B + Material/Erzeugnis Beispiel AG zu 65AD**

Das Verwenden nachstehend angebotener Materialien/Erzeugnisse zu den angegebenen Positionen dieser ULG wird vereinbart:

Betrifft Position(en):

Beispielhaftes Material/Erzeugnis:

Angeboten ist das beispielhafte oder ein Material/Erzeugnis gleichwertiger Art.

Kriterien der Gleichwertigkeit:

Angeboten: (.....)

**65.AE + Sektionaltor m.viel Lichteinfall,manuell (ASSA ABLOY)****Version 2020-7**

Im Folgenden ist das Liefern und Montieren bzw. der Einbau von **Sektionaltor mit viel Lichteinfall manuell** einschließlich Zubehör beschrieben. Die Verantwortung für die ordnungsgemäße Zusammenstellung und Montage unterliegt dem Auftragnehmer. Für diesen Fall unterliegen Torblatthersteller, Tortechnikhersteller und eventuell beteiligte Händler der Informationspflicht.

**Ausführung:**

Einhaltung aller Betriebs- und Sicherheitshinweise in EU-Direktiven und den Standards des Europäischen Komitees für Normung (CEN). Die Torfelder werden im Außenbereich des Torpaneels mit Scharnieren und kugelgelagertem Laufrollen die in die Laufschiene einen laufruhigen Bewegungsablauf bewirken. Um die Stabilität der einzelnen Paneelen vom Torblatt zu erhöhen werden sie mit innenliegende und **glasfaserverstärkten Mittelscharnieren** aus Kunststoff eingebaut. Durch die innenliegenden Dichtungen zwischen den Torpaneelen sind dadurch keine schwarzen Dichtungstreifen ersichtlich. **Keine Farbunterschiede auf der Torinnenseite des Torblattes durch unterschiedlicher Lackierungen zur Toraußenseite.**

**Aufzahlungen/Zubehör/Einbauteile:**

Positionen für Aufzahlungen, Zubehör und Einbauteile beschreiben Ergänzungen/Erweiterungen/Varianten zu vorangegangenen Positionen (Leistungen) und werden nur aus dem System oder der Auswahl von Produkten des Herstellers der Grundposition angeboten bzw. ausgeführt.

**Baustellenkoordination:**

- Die gesamte Anlage versteht sich fix fertig montiert. Montage auf auftraggeberseitiger Stahl- oder Stahlbetonunterkonstruktion.
- Die Montage von Toren erfolgt hinter der Leibung, die Wandinnenseite und die Decke muß im Torbereich fertig verputzt sein. Fertiger Fußboden an der Torlinie eben und in der Waage. Zusätzlich notwendige Isolierungen des Tores nach Fertigstellung sind nicht einzurechnen und werden nachträglich in Rechnung gestellt.
- Stromzuleitung und Anschluss werden jeweils vom Auftraggeber hergestellt.
- Die Kalkulation der Einheitspreise inkl. Montage gelten bei Verwendung standardisierter Befestigungselemente für die senkrechten Laufschiene und die Abhängungen der waagrechten Laufschiene (maximale Höhe der Abhängung 1,5 m) von Decke oder Träger.
- Die Abnahme durch einen Ziviltechniker inkl. Prüfbuch sind in den Einheitspreis einzurechnen
- Ab einer Arbeitshöhe über 6 m werden ausreichend zusätzliche Arbeitsmittel wie Arbeitshebebühnen eingerechnet (sicherheitstechnisch vorgeschrieben).

**Umweltschutz, Nachhaltigkeit, Ökologie:**

Eine Umwelt-Produktdeklaration EPD nach ISO 14025 bzw. EN15804 oder vergleichbare akkreditierte Prüfstelle ist vorzuweisen, die den gesamten ökologischen Lebensweg der Anlagen von der Herstellung, Verpackung, Nutzung, Nachnutzung, Wiederverwendungs-, Rückgewinnungs-, und Recyclingpotential bestätigt.

**Abnahmeprüfung (TÜV):**

Motorkraftbetriebene Türen und Tore müssen gem. § 7 AM-VO vor der ersten Inbetriebnahme einer Abnahmeprüfung durch TÜV, vergleichbare akkreditierte Prüfstelle oder Ziviltechniker unterzogen werden. Die Prüfkosten sind in die Einheitspreise einzukalkulieren.

**Ergänzungen zur StLB HB-022+ABK-020****Ausschreibungstexte ZZZ**

Leistungsverzeichnis

gedruckt am 15.11.2023  
LB-HB-022+ABK-020 Preisangaben in EUR**Wartung/Gewährleistung:**

Eine regelmäßige Jahreswartung oder technische Überprüfung (längstens im Abstand von 15 Monaten) durch Fachmonteure des Herstellers (kostenpflichtig) ist Grundlage für eine 24-monatige Gewährleistung, welche mit der vorgeschriebenen Abnahmeprüfung beginnt. Grundlage hierfür ist die § 8 AM-VO - Wiederkehrende Prüfung.

**Gleichwertigkeit:**

Neben der Erfüllung der technischen Spezifikationen liegt Gleichwertigkeit nur dann vor, wenn ein Drei-Lippen-Bodendichtsystem, Doppellippen-Oberfelddichtung sowie glasfaserverstärkte Kunststoffscharniere verwendet werden. Wird in der Bieterlücke ein gleichwertiges Produkt oder Leistung angeboten, **sind alle Unterschiede zur spezifizierten Ausführung in einem Beiblatt / Begleitschreiben anzugeben.**



ASSA\_ABLOY\_Dichtungen\_OH1042P

65.AE 00 + Folgende Angaben und Anforderungen an die Art und Weise der Leistungserbringung gelten als vereinbart und sind in die Einheitspreise einkalkuliert.

**65.AE 00A + Material/Erzeugnis n.W.AN zu 65AE**

Das Verwenden nachstehend angebotener Materialien/Erzeugnisse zu den angegebenen Positionen dieser ULG wird vereinbart:

Betrifft Position(en):

Material/Erzeugnis nach Wahl des Auftragnehmers (AN).

Angeboten: (.....)

**65.AE 00B + Material/Erzeugnis Beispiel AG zu 65AE**

Das Verwenden nachstehend angebotener Materialien/Erzeugnisse zu den angegebenen Positionen dieser ULG wird vereinbart:

Betrifft Position(en):

Beispielhaftes Material/Erzeugnis:

Angeboten ist das beispielhafte oder ein Material/Erzeugnis gleichwertiger Art.

Kriterien der Gleichwertigkeit:

Angeboten: (.....)

**65.AF + Sektionaltor, vollständig verglast (ASSA ABLOY)****Version 2020-07**

Im Folgenden ist das Liefern und Montieren bzw. der Einbau von **Sektionaltor, vollständig verglast**, einschließlich Zubehör beschrieben. Die Verantwortung für die ordnungsgemäße Zusammenstellung und Montage unterliegt dem Auftragnehmer. Für diesen Fall unterliegen Torblatthersteller, Tortechnikhersteller und eventuell beteiligte Händler der Informationspflicht.

**Ausführung:**

Einhaltung aller Betriebs- und Sicherheitshinweise in EU-Direktiven und den Standards des Europäischen Komitees für Normung (CEN). Die Torfelder werden im Außenbereich des Torpaneels mit Scharnieren und kugelgelagertem Laufrollen die in die Laufschienen einen lauffähigen Bewegungsablauf bewirken. Um die Stabilität der einzelnen Paneelen vom Torblatt zu erhöhen werden sie mit innenliegende und **glasfaserverstärkte Mittelscharnieren** aus Kunststoff eingebaut. Durch die innenliegenden Dichtungen zwischen den Torpaneelen sind dadurch keine schwarzen Dichtungstreifen ersichtlich. **Keine Farbunterschiede auf der**

**Ergänzungen zur StLB HB-022+ABK-020****Ausschreibungstexte ZZZ**

Leistungsverzeichnis

gedruckt am 15.11.2023

LB-HB-022+ABK-020

Preisangaben in EUR

**Torinnenseite des Torblattes durch unterschiedlicher Lackierungen zur Toraußenseite.****Aufzählungen/Zubehör/Einbauteile:**

Positionen für Aufzählungen, Zubehör und Einbauteile beschreiben Ergänzungen/Erweiterungen/Varianten zu vorangegangenen Positionen (Leistungen) und werden nur aus dem System oder der Auswahl von Produkten des Herstellers der Grundposition angeboten bzw. ausgeführt.

**Baustellenkoordination:**

- Die gesamte Anlage versteht sich fix fertig montiert. Montage auf auftraggeberseitiger Stahl- oder Stahlbetonunterkonstruktion.
- Die Montage von Toren erfolgt hinter der Leibung, die Wandinnenseite und die Decke muß im Torbereich fertig verputzt sein. Fertiger Fußboden an der Torlinie eben und in der Waage. Zusätzlich notwendige Isolierungen des Tores nach Fertigstellung sind nicht einzurechnen und werden nachträglich in Rechnung gestellt.
- Stromzuleitung und Anschluss werden jeweils vom Auftraggeber hergestellt.
- Die Kalkulation der Einheitspreise inkl. Montage gelten bei Verwendung standardisierter Befestigungselemente für die senkrechten Laufschiene und die Abhängungen der waagrechten Laufschiene (maximale Höhe der Abhängung 1,5 m) von Decke oder Träger.
- Die Abnahme durch einen Ziviltechniker inkl. Prüfbuch sind in den Einheitspreis einzurechnen
- Ab einer Arbeitshöhe über 6 m werden ausreichend zusätzliche Arbeitsmittel wie Arbeitshebebühnen eingerechnet (sicherheitstechnisch vorgeschrieben).

**Umweltschutz, Nachhaltigkeit, Ökologie:**

Eine Umwelt-Produktdeklaration EPD nach ISO 14025 bzw. EN15804 oder vergleichbare akkreditierte Prüfstelle ist vorzuweisen, die den gesamten ökologischen Lebensweg der Anlagen von der Herstellung, Verpackung, Nutzung, Nachnutzung, Wiederverwendungs-, Rückgewinnungs-, und Recyclingpotential bestätigt.

**Abnahmeprüfung (TÜV):**

Motorkraftbetriebene Türen und Tore müssen gem. § 7 AM-VO vor der ersten Inbetriebnahme einer Abnahmeprüfung durch TÜV, vergleichbare akkreditierte Prüfstelle oder Ziviltechniker unterzogen werden. Die Prüfkosten sind in die Einheitspreise einzukalkulieren.

**Wartung/Gewährleistung:**

Eine regelmäßige Jahreswartung oder technische Überprüfung (längstens im Abstand von 15 Monaten) durch Fachmonteure des Herstellers (kostenpflichtig) ist Grundlage für eine 24-monatige Gewährleistung, welche mit der vorgeschriebenen Abnahmeprüfung beginnt. Grundlage hierfür ist die § 8 AM-VO - Wiederkehrende Prüfung.

**Gleichwertigkeit:**

Neben der Erfüllung der technischen Spezifikationen liegt Gleichwertigkeit nur dann vor, wenn ein Drei-Lippen-Bodendichtsystem, Doppellippen-Oberfelddichtung sowie glasfaserverstärkte Kunststoffscharniere verwendet werden. Wird in der Bieterlücke ein gleichwertiges Produkt oder Leistung angeboten, **sind alle Unterschiede zur spezifizierten Ausführung in einem Beiblatt / Begleitschreiben anzugeben.**



ASSA\_ABLOY\_Dichtungen\_OH1042P

- 65.AF 00 + Folgende Angaben und Anforderungen an die Art und Weise der Leistungserbringung gelten als vereinbart und sind in die Einheitspreise einkalkuliert.

**Ergänzungen zur StLB HB-022+ABK-020****Ausschreibungstexte ZZZ**

Leistungsverzeichnis

gedruckt am 15.11.2023  
LB-HB-022+ABK-020 Preisangaben in EUR**65.AF 00A + Material/Erzeugnis n.W.AN zu 65AF**

Das Verwenden nachstehend angebotener Materialien/Erzeugnisse zu den angegebenen Positionen dieser ULG wird vereinbart:

Betrifft Position(en):

Material/Erzeugnis nach Wahl des Auftragnehmers (AN).

Angeboten: (.....)

**65.AF 00B + Material/Erzeugnis Beispiel AG zu 65AF**

Das Verwenden nachstehend angebotener Materialien/Erzeugnisse zu den angegebenen Positionen dieser ULG wird vereinbart:

Betrifft Position(en):

Beispielhaftes Material/Erzeugnis:

Angeboten ist das beispielhafte oder ein Material/Erzeugnis gleichwertiger Art.

Kriterien der Gleichwertigkeit:

Angeboten: (.....)

**65.AG + Sektionaltor, schnell m.Isopaneel u.Torantrieb (ASSA ABLOY)****Version 2018-01**

Im Folgenden ist das Liefern und Montieren bzw. der Einbau von **schnell-laufenden Sektionaltoren mit Isolierten Paneelen (Isopaneelen) und Torantrieben** beschrieben. Die Verantwortung für die ordnungsgemäße Zusammenstellung und Montage unterliegt dem Auftragnehmer. Für diesen Fall unterliegen Torblatthersteller, Tortechnikhersteller und eventuell beteiligte Händler der Informationspflicht.

**Ausführung:**

Einhaltung aller Betriebs- und Sicherheitshinweise in EU-Direktiven und den Standards des europäischen Komitees für Normung (CEN). Die Torfelder werden im Außenbereich des Torpaneels mit Scharnieren und kugelgelagertem Laufrollen die in die Laufschiene einen laufruhigen Bewegungsablauf bewirken. Um die Stabilität der einzelnen Paneelen vom Torblatt zu erhöhen werden sie mit innenliegende und **glasfaserverstärkten Mittelscharnieren** aus Kunststoff eingebaut. Durch die innenliegenden Dichtungen zwischen den Torpaneelen sind dadurch keine schwarzen Dichtungstreifen ersichtlich. **Keine Farbunterschiede auf der Torinnenseite des Torblattes durch unterschiedlicher Lackierungen zur Toraußenseite.**

**Aufzählungen/Zubehör/Einbauteile:**

Positionen für Aufzählungen, Zubehör und Einbauteile beschreiben Ergänzungen/Erweiterungen/Varianten zu vorangegangenen Positionen (Leistungen) und werden nur aus dem System oder der Auswahl von Produkten des Herstellers der Grundposition angeboten bzw. ausgeführt.

**Baustellenkoordination:**

- Die gesamte Anlage versteht sich fix fertig montiert. Montage auf auftraggeberseitiger Stahl- oder Stahlbetonunterkonstruktion.
- Die Montage von Toren erfolgt hinter der Leibung, die Wandinnenseite und die Decke muß im Torbereich fertig verputzt sein. Fertiger Fußboden an der Torlinie eben und in der Waage. Zusätzlich notwendige Isolierungen des Tores nach Fertigstellung sind nicht einzurechnen und werden nachträglich in Rechnung gestellt.
- Stromzuleitung und Anschluss werden jeweils vom Auftraggeber hergestellt.
- Die Kalkulation der Einheitspreise inkl. Montage gelten bei Verwendung standardisierter Befestigungselemente für die senkrechten Laufschiene und die Abhängungen der waagrecht Laufschiene (maximale Höhe der Abhängung 1,5 m) von Decke oder Träger.
- Die Abnahme durch einen Ziviltechniker inkl. Prüfbuch sind in den Einheitspreis einzurechnen
- Ab einer Arbeitshöhe über 6 m werden ausreichend zusätzliche Arbeitsmittel wie Arbeitshebebühnen eingerechnet (sicherheitstechnisch vorgeschrieben).

**Umweltschutz, Nachhaltigkeit, Ökologie:**

**Ergänzungen zur StLB HB-022+ABK-020****Ausschreibungstexte ZZZ**

Leistungsverzeichnis

gedruckt am 15.11.2023

LB-HB-022+ABK-020

Preisangaben in EUR

Eine Umwelt-Produktdeklaration EPD nach ISO 14025 bzw. EN15804 oder vergleichbare akkreditierte Prüfstelle ist vorzuweisen, die den gesamten ökologischen Lebensweg der Anlagen von der Herstellung, Verpackung, Nutzung, Nachnutzung, Wiederverwendungs-, Rückgewinnungs-, und Recyclingpotential bestätigt.

**Abnahmeprüfung (TÜV):**

Motorkraftbetriebene Türen und Tore müssen gem. § 7 AM-VO vor der ersten Inbetriebnahme einer Abnahmeprüfung durch TÜV, vergleichbare akkreditierte Prüfstelle oder Ziviltechniker unterzogen werden. Die Prüfkosten sind in die Einheitspreise einzukalkulieren.

**Wartung/Gewährleistung:**

Eine regelmäßige Jahreswartung oder technische Überprüfung (längstens im Abstand von 15 Monaten) durch Fachmonteure des Herstellers (kostenpflichtig) ist Grundlage für eine 24-monatige Gewährleistung, welche mit der vorgeschriebenen Abnahmeprüfung beginnt. Grundlage hierfür ist die § 8 AM-VO - Wiederkehrende Prüfung.

**Gleichwertigkeit:**

Neben der Erfüllung der technischen Spezifikationen liegt Gleichwertigkeit nur dann vor, wenn ein Drei-Lippen-Bodendichtsystem, Doppellippen-Oberfeldichtung sowie glasfaserverstärkte Kunststoffscharniere verwendet werden. Wird in der Bieterlücke ein gleichwertiges Produkt oder Leistung angeboten, **sind alle Unterschiede zur spezifizierten Ausführung in einem Beiblatt / Begleitschreiben anzugeben.**

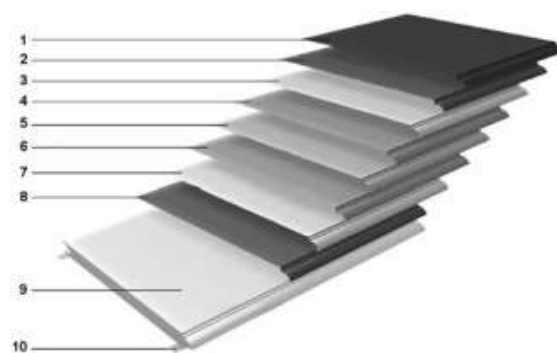

1) Polyesterbeschichtung

2) Grundierung

3) Chromatschicht

4) Zinküberzug\*

5) Stahl- oder Aluminiumblech

6) Zinküberzug\*

7) Chromatschicht

8) Grundierung

9) CFC-freies Polyurethan (wassergetrieben), flammhemmend DIN 4102-B2

10) Verstärkungsstreben

\*Nur bei Torblättern aus Stahl Aluminium-Torblätter sind nicht beschichtet.

ASSA\_ABLOY\_OH1042P\_Paneelaufbau

65.AG 00 + Folgende Angaben und Anforderungen an die Art und Weise der Leistungserbringung gelten als vereinbart und sind in die Einheitspreise einkalkuliert.

**65.AG 00A + Material/Erzeugnis n.W.AN zu 65AG**

Das Verwenden nachstehend angebotener Materialien/Erzeugnisse zu den angegebenen Positionen dieser ULG wird vereinbart:

Betrifft Position(en):

Material/Erzeugnis nach Wahl des Auftragnehmers (AN).

Angeboten: (.....)

**65.AG 00B + Material/Erzeugnis Beispiel AG zu 65AG**

Das Verwenden nachstehend angebotener Materialien/Erzeugnisse zu den angegebenen Positionen dieser ULG wird vereinbart:

Betrifft Position(en):

Beispielhaftes Material/Erzeugnis:

Angeboten ist das beispielhafte oder ein Material/Erzeugnis gleichwertiger Art.

Kriterien der Gleichwertigkeit:

Angeboten: (.....)

**Ergänzungen zur StLB HB-022+ABK-020****Ausschreibungstexte ZZZ**

Leistungsverzeichnis

gedruckt am 15.11.2023  
LB-HB-022+ABK-020 Preisangaben in EUR**65.AH + Sektionaltor, höchstisoliert manuell o.m. Antrieb (ASSA ABLOY)****Version 2018-08**

Im Folgenden ist das Liefern und Montieren bzw. der Einbau von **höchstisolierten Sektionaltoren mit Torantrieben** beschrieben. Die Verantwortung für die ordnungsgemäße Zusammenstellung und Montage unterliegt dem Auftragnehmer. Für diesen Fall unterliegen Torblatthersteller, Tortechnikhersteller und eventuell beteiligte Händler der Informationspflicht.

**Ausführung:**

Einhaltung aller Betriebs- und Sicherheitshinweise in EU-Direktiven und den Standards des europäischen Komitees für Normung (CEN). Die Torfelder werden im Außenbereich des Torpaneels mit Scharnieren und kugelgelagertem Laufrollen die in die Laufschiene einen laufruhigen Bewegungsablauf bewirken. Um die Stabilität der einzelnen Paneelen vom Torblatt zu erhöhen werden sie mit innenliegende und **glasfaserverstärkten Mittelscharnieren** aus Kunststoff eingebaut. Durch die innenliegenden Dichtungen zwischen den Torpaneelen sind dadurch keine schwarzen Dichtungstreifen ersichtlich. **Keine Farbunterschiede auf der Torinnenseite des Torblattes durch unterschiedlicher Lackierungen zur Toraußenseite.**

**Aufzählungen/Zubehör/Einbauteile:**

Positionen für Aufzählungen, Zubehör und Einbauteile beschreiben Ergänzungen/Erweiterungen/Varianten zu vorangegangenen Positionen (Leistungen) und werden nur aus dem System oder der Auswahl von Produkten des Herstellers der Grundposition angeboten bzw. ausgeführt.

**Baustellenkoordination:**

- Die gesamte Anlage versteht sich fix fertig montiert. Montage auf auftraggeberseitiger Stahl- oder Stahlbetonunterkonstruktion.
- Die Montage von Toren erfolgt hinter der Leibung, die Wandinnenseite und die Decke muß im Torbereich fertig verputzt sein. Fertiger Fußboden an der Torlinie eben und in der Waage. Zusätzlich notwendige Isolierungen des Tores nach Fertigstellung sind nicht einzurechnen und werden nachträglich in Rechnung gestellt.
- Stromzuleitung und Anschluss werden jeweils vom Auftraggeber hergestellt.
- Die Kalkulation der Einheitspreise inkl. Montage gelten bei Verwendung standardisierter Befestigungselemente für die senkrechten Laufschiene und die Abhängungen der waagrechten Laufschiene (maximale Höhe der Abhängung 1,5 m) von Decke oder Träger.
- Die Abnahme durch einen Ziviltechniker inkl. Prüfbuch sind in den Einheitspreis einzurechnen
- Ab einer Arbeitshöhe über 6 m werden ausreichend zusätzliche Arbeitsmittel wie Arbeitshebebühnen eingerechnet (sicherheitstechnisch vorgeschrieben).

**Umweltschutz, Nachhaltigkeit, Ökologie:**

Eine Umwelt-Produktdeklaration EPD nach ISO 14025 bzw. EN15804 oder vergleichbare akkreditierte Prüfstelle ist vorzuweisen, die den gesamten ökologischen Lebensweg der Anlagen von der Herstellung, Verpackung, Nutzung, Nachnutzung, Wiederverwendungs-, Rückgewinnungs-, und Recyclingpotential bestätigt.

**Abnahmeprüfung (TÜV):**

Motorkraftbetriebene Türen und Tore müssen gem. § 7 AM-VO vor der ersten Inbetriebnahme einer Abnahmeprüfung durch TÜV, vergleichbare akkreditierte Prüfstelle oder Ziviltechniker unterzogen werden. Die Prüfkosten sind in die Einheitspreise einzukalkulieren.

**Wartung/Gewährleistung:**

Eine regelmäßige Jahreswartung oder technische Überprüfung (längstens im Abstand von 15 Monaten) durch Fachmonteure des Herstellers (kostenpflichtig) ist Grundlage für eine 24-monatige Gewährleistung, welche mit der vorgeschriebenen Abnahmeprüfung beginnt. Grundlage hierfür ist die § 8 AM-VO - Wiederkehrende Prüfung.

**Gleichwertigkeit:**

Neben der Erfüllung der technischen Spezifikationen liegt Gleichwertigkeit nur dann vor, wenn ein Drei-Lippen-Bodendichtsystem, Doppellippen-Oberfelddichtung sowie glasfaserverstärkte Kunststoffscharniere verwendet werden. Wird in der Bieterlücke ein gleichwertiges Produkt oder Leistung angeboten, **sind alle Unterschiede zur spezifizierten Ausführung in einem Beiblatt / Begleitschreiben anzugeben.**



**Ergänzungen zur StLB HB-022+ABK-020****Ausschreibungstexte ZZZ**

Leistungsverzeichnis

gedruckt am 15.11.2023

LB-HB-022+ABK-020

Preisangaben in EUR

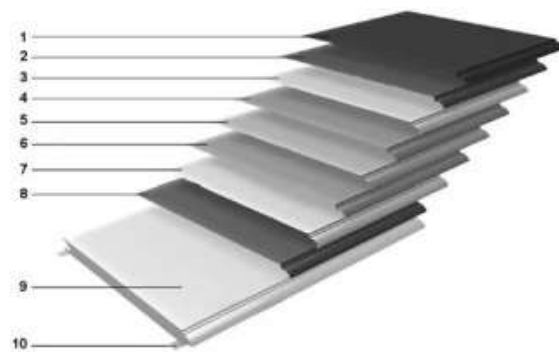

1) Polyesterbeschichtung

2) Grundierung

3) Chromatschicht

4) Zinküberzug\*

5) Stahl- oder Aluminiumblech

6) Zinküberzug\*

7) Chromatschicht

8) Grundierung

9) CFC-freies Polyurethan (wassergetrieben),  
flammhemmend DIN 4102-B2

10) Verstärkungsstreben

\*Nur bei Torblättern aus Stahl Aluminium-Torblätter sind  
nicht beschichtet.

ASSA\_ABLOY\_OH1042P\_Paneelaufbau

65.AH 00 + Folgende Angaben und Anforderungen an die Art und Weise der Leistungserbringung gelten als vereinbart und sind in die Einheitspreise einkalkuliert.

**65.AH 00A + Material/Erzeugnis n.W.AN zu 65AH**

Das Verwenden nachstehend angebotener Materialien/Erzeugnisse zu den angegebenen Positionen dieser ULG wird vereinbart:

Betrifft Position(en):

Material/Erzeugnis nach Wahl des Auftragnehmers (AN).

Angeboten: (.....)

**65.AH 00B + Material/Erzeugnis Beispiel AG zu 65AH**

Das Verwenden nachstehend angebotener Materialien/Erzeugnisse zu den angegebenen Positionen dieser ULG wird vereinbart:

Betrifft Position(en):

Beispielhaftes Material/Erzeugnis:

Angeboten ist das beispielhafte oder ein Material/Erzeugnis gleichwertiger Art.

Kriterien der Gleichwertigkeit:

Angeboten: (.....)

**65.AL + Allgemeines Zubehör Sektionaltore (ASSA ABLOY)****Version 2023-08**

Im Folgenden ist das Liefern und Montieren bzw. der Einbau von Zubehör zu Sektionaltoren (manuelle Sektionaltore oder Sektionaltore mit Torantrieb) beschrieben.

**Aufzahlungen / Zubehör / Einbauteile:**

Positionen für Aufzahlungen, Zubehör und Einbauteile beschreiben

Ergänzungen/Erweiterungen/Varianten zu vorangegangenen Positionen (Leistungen) und werden nur aus dem System oder der Auswahl von Produkten des Herstellers der Grundposition angeboten bzw. ausgeführt.

65.AL 00 + Folgende Angaben und Anforderungen an die Art und Weise der Leistungserbringung gelten als vereinbart und sind in die Einheitspreise einkalkuliert.

**65.AL 00A + Material/Erzeugnis n.W.AN zu 65AL**

Das Verwenden nachstehend angebotener Materialien/Erzeugnisse zu den angegebenen Positionen dieser ULG wird vereinbart:

Betrifft Position(en):

Material/Erzeugnis nach Wahl des Auftragnehmers (AN).

Angeboten: (.....)

**Ergänzungen zur StLB HB-022+ABK-020****Ausschreibungstexte ZZZ**

Leistungsverzeichnis

gedruckt am 15.11.2023  
LB-HB-022+ABK-020 Preisangaben in EUR**65.AL 00B + Material/Erzeugnis Beispiel AG zu 65AL**

Das Verwenden nachstehend angebotener Materialien/Erzeugnisse zu den angegebenen Positionen dieser ULG wird vereinbart:

Betrifft Position(en): \_\_\_\_\_

Beispielhaftes Material/Erzeugnis: \_\_\_\_\_

Angeboten ist das beispielhafte oder ein Material/Erzeugnis gleichwertiger Art.

Kriterien der Gleichwertigkeit: \_\_\_\_\_

Angeboten: (.....)

**65.AM + Erweiterungen elektr.betrieb.Sektionaltore (ASSA ABLOY)****Version 2018-01**

Im Folgenden ist das Liefern und Montieren bzw. der Einbau von Zubehör für Sektionaltore mit Torantrieb beschrieben.

**Aufzählungen / Zubehör / Einbauteile:**

Positionen für Aufzählungen, Zubehör und Einbauteile beschreiben Ergänzungen/Erweiterungen/Varianten zu vorangegangenen Positionen (Leistungen) und werden nur aus dem System oder der Auswahl von Produkten des Herstellers der Grundposition angeboten bzw. ausgeführt.

65.AM 00 + Folgende Angaben und Anforderungen an die Art und Weise der Leistungserbringung gelten als vereinbart und sind in die Einheitspreise einkalkuliert.

**65.AM 00A + Material/Erzeugnis n.W.AN zu 65AM**

Das Verwenden nachstehend angebotener Materialien/Erzeugnisse zu den angegebenen Positionen dieser ULG wird vereinbart:

Betrifft Position(en): \_\_\_\_\_

Material/Erzeugnis nach Wahl des Auftragnehmers (AN).

Angeboten: (.....)

**65.AM 00B + Material/Erzeugnis Beispiel AG zu 65AM**

Das Verwenden nachstehend angebotener Materialien/Erzeugnisse zu den angegebenen Positionen dieser ULG wird vereinbart:

Betrifft Position(en): \_\_\_\_\_

Beispielhaftes Material/Erzeugnis: \_\_\_\_\_

Angeboten ist das beispielhafte oder ein Material/Erzeugnis gleichwertiger Art.

Kriterien der Gleichwertigkeit: \_\_\_\_\_

Angeboten: (.....)

**65.BA + Schnellauftor m.starrem Behang (ASSA ABLOY)****Version 2020-07**

Im Folgenden ist das Liefern und Montieren bzw. der Einbau von **Schnellauftoren mit starrem Behang** einschließlich Zubehör beschrieben. Die Verantwortung für die ordnungsgemäße Zusammenstellung und Montage unterliegt dem Auftragnehmer. Für diesen Fall unterliegen Torblatthersteller, Torerzeugnissehersteller und eventuell beteiligte Händler der Informationspflicht.

**Schnellauftor**

Einhaltung aller Betriebs- und Sicherheitshinweise in EU-Direktiven und den Standards des europäischen Komitees für Normung (CEN). Schnellauftor mit Mindestöffnungsgeschwindigkeit 1,0 m/s, nach oben öffnend, Behang als scharnierloser Festpanzerbehang, Wickelwelle entsprechend ASV mit Abdeckungen verkleidet.

**Aufzählungen/Zubehör/Einbauteile:**

Positionen für Aufzählungen, Zubehör und Einbauteile beschreiben



**Ergänzungen zur StLB HB-022+ABK-020****Ausschreibungstexte ZZZ**

Leistungsverzeichnis

gedruckt am 15.11.2023

LB-HB-022+ABK-020

Preisangaben in EUR

Ergänzungen/Erweiterungen/Varianten zu vorangegangenen Positionen (Leistungen) und werden nur aus dem System oder der Auswahl von Produkten des Herstellers der Grundposition angeboten bzw. ausgeführt.

**Baustellenkoordination:**

- Die gesamte Anlage versteht sich fix fertig montiert. Montage auf auftraggeberseitiger Stahl- oder Stahlbetonunterkonstruktion.
- Die Montage von Toren erfolgt hinter der Leibung, die Wandinnenseite und die Decke muss im Torbereich fertig verputzt sein. Fertiger Fußboden an der Torlinie eben und in der Waage. Zusätzlich notwendige Isolierungen des Tores nach Fertigstellung sind nicht einzurechnen und werden nachträglich in Rechnung gestellt.
- Stromzuleitung und Anschluss werden jeweils vom Auftraggeber hergestellt.
- Die Kalkulation der Einheitspreise inkl. Montage gelten bei Verwendung standardisierter Befestigungselemente für die senkrechten Laufschiene und die Abhängungen der waagrechten Laufschiene (maximale Höhe der Abhängung 1,5 m) von Decke oder Träger.
- Die Abnahme durch einen Ziviltechniker inkl. Prüfbuch sind in den Einheitspreis einzurechnen
- Ab einer Arbeitshöhe über 6 m werden ausreichend zusätzliche Arbeitsmittel wie Arbeitshebebühnen eingerechnet (sicherheitstechnisch vorgeschrieben).

**Umweltschutz, Nachhaltigkeit, Ökologie:**

Eine Umwelt-Produktdeklaration EPD nach ISO 14025 bzw. EN15804 oder vergleichbare akkreditierte Prüfstelle ist vorzuweisen, die den gesamten ökologischen Lebensweg der Anlagen von der Herstellung, Verpackung, Nutzung, Nachnutzung, Wiederverwendungs-, Rückgewinnungs-, und Recyclingpotential bestätigt.

**Abnahmeprüfung (TÜV):**

Motorkraftbetriebene Türen und Tore müssen gem. § 7 AM-VO vor der ersten Inbetriebnahme einer Abnahmeprüfung durch TÜV, vergleichbare akkreditierte Prüfstelle oder Ziviltechniker unterzogen werden. Die Prüfkosten sind in die Einheitspreise einzukalkulieren.

**Wartung/Gewährleistung:**

Eine regelmäßige Jahreswartung oder technische Überprüfung (längstens im Abstand von 15 Monaten) durch Fachmonteure des Herstellers (kostenpflichtig) ist Grundlage für eine 24-monatige Gewährleistung, welche mit der vorgeschriebenen Abnahmeprüfung beginnt. Grundlage hierfür ist die § 8 AM-VO - Wiederkehrende Prüfung.

**Gleichwertigkeit:**

Neben der Erfüllung der technischen Spezifikationen liegt Gleichwertigkeit nur dann vor, wenn eine scharnierlose Lamellenverbindung verwendet wird. Wird in der Bieterlücke ein gleichwertiges Produkt oder Leistung angeboten, **sind alle Unterschiede zur spezifizierten Ausführung in einem Beiblatt / Begleitschreiben anzugeben.**

65.BA 00 + Folgende Angaben und Anforderungen an die Art und Weise der Leistungserbringung gelten als vereinbart und sind in die Einheitspreise einkalkuliert.

**65.BA 00A + Material/Erzeugnis n.W.AN zu 65BA**

Das Verwenden nachstehend angebotener Materialien/Erzeugnisse zu den angegebenen Positionen dieser ULG wird vereinbart:

Betrifft Position(en):

Material/Erzeugnis nach Wahl des Auftragnehmers (AN).

Angeboten: (.....)

**65.BA 00B + Material/Erzeugnis Beispiel AG zu 65BA**

Das Verwenden nachstehend angebotener Materialien/Erzeugnisse zu den angegebenen Positionen dieser ULG wird vereinbart:

Betrifft Position(en):

Beispielhaftes Material/Erzeugnis:

**Ergänzungen zur StLB HB-022+ABK-020****Ausschreibungstexte ZZZ**

Leistungsverzeichnis

gedruckt am 15.11.2023

LB-HB-022+ABK-020

Preisangaben in EUR

Angeboten ist das beispielhafte oder ein Material/Erzeugnis gleichwertiger Art.

Kriterien der Gleichwertigkeit: 

Angeboten: (.....)

**65.BB + Schnellaufator m. starrem Behang und Isolierung (ASSA ABLOY)****Version 2020-07**

Im Folgenden ist das Liefern und Montieren bzw. der Einbau von **Schnellaufatoren mit starrem Behang und Isolierung** einschließlich Zubehör (ASSA ABLOY) beschrieben.

**Schnellaufator**

Einhaltung aller Betriebs- und Sicherheitshinweise in EU-Direktiven und den Standards des europäischen Komitees für Normung (CEN). Schnellaufrolltor mit Mindestöffnungsgeschwindigkeit 1,0 m/s, nach oben öffnend, Behang als scharnierloser Festpanzerbehang, Wickelwelle entsprechend ASV mit Abdeckungen verkleidet.

**Aufzählungen/Zubehör/Einbauteile:**

Positionen für Aufzählungen, Zubehör und Einbauteile beschreiben Ergänzungen/Erweiterungen/Varianten zu vorangegangenen Positionen (Leistungen) und werden nur aus dem System oder der Auswahl von Produkten des Herstellers der Grundposition angeboten bzw. ausgeführt.

**Baustellenkoordination:**

- Die gesamte Anlage versteht sich fix fertig montiert. Montage auf auftraggeberseitiger Stahl- oder Stahlbetonunterkonstruktion.
- Die Montage von Toren erfolgt hinter der Leibung, die Wandinnenseite und die Decke muss im Torbereich fertig verputzt sein. Fertiger Fußboden an der Torlinie eben und in der Waage. Zusätzlich notwendige Isolierungen des Tores nach Fertigstellung sind nicht einzurechnen und werden nachträglich in Rechnung gestellt.
- Stromzuleitung und Anschluss werden jeweils vom Auftraggeber hergestellt.
- Die Kalkulation der Einheitspreise inkl. Montage gelten bei Verwendung standardisierter Befestigungselemente für die senkrechten Laufschiene und die Abhängungen der waagrechten Laufschiene (maximale Höhe der Abhängung 1,5 m) von Decke oder Träger.
- Die Abnahme durch einen Ziviltechniker inkl. Prüfbuch sind in den Einheitspreis einzurechnen
- Ab einer Arbeitshöhe über 6 m werden ausreichend zusätzliche Arbeitsmittel wie Arbeitshebebühnen eingerechnet (sicherheitstechnisch vorgeschrieben).

**Umweltschutz, Nachhaltigkeit, Ökologie:**

Eine Umwelt-Produktdeklaration EPD nach ISO 14025 bzw. EN15804 oder vergleichbare akkreditierte Prüfstelle ist vorzuweisen, die den gesamten ökologischen Lebensweg der Anlagen von der Herstellung, Verpackung, Nutzung, Nachnutzung, Wiederverwendungs-, Rückgewinnungs-, und Recyclingpotential bestätigt.

**Abnahmeprüfung (TÜV):**

Motorkraftbetriebene Türen und Tore müssen gem. § 7 AM-VO vor der ersten Inbetriebnahme einer Abnahmeprüfung durch TÜV, vergleichbare akkreditierte Prüfstelle oder Ziviltechniker unterzogen werden. Die Prüfkosten sind in die Einheitspreise einzukalkulieren.

**Wartung/Gewährleistung:**

Eine regelmäßige Jahreswartung oder technische Überprüfung (längstens im Abstand von 15 Monaten) durch Fachmonteure des Herstellers (kostenpflichtig) ist Grundlage für eine 24-monatige Gewährleistung, welche mit der vorgeschriebenen Abnahmeprüfung beginnt. Grundlage hierfür ist die § 8 AM-VO - Wiederkehrende Prüfung.

**Gleichwertigkeit:**

Neben der Erfüllung der technischen Spezifikationen liegt Gleichwertigkeit nur dann vor, wenn eine scharnierlose Lamellenverbindung verwendet wird und eine berührungslose Ablage der Lamellen im Wickelpaket erfolgt. Wird in der Bieterlücke ein gleichwertiges Produkt oder Leistung angeboten, **sind alle Unterschiede zur spezifizierten Ausführung in einem Beiblatt / Begleitschreiben anzugeben.**

**Ergänzungen zur StLB HB-022+ABK-020****Ausschreibungstexte ZZZ**

Leistungsverzeichnis

gedruckt am 15.11.2023

LB-HB-022+ABK-020

Preisangaben in EUR

65.BB 00 + Folgende Angaben und Anforderungen an die Art und Weise der Leistungserbringung gelten als vereinbart und sind in die Einheitspreise einkalkuliert.

**65.BB 00A + Material/Erzeugnis n.W.AN zu 65BB**

Das Verwenden nachstehend angebotener Materialien/Erzeugnisse zu den angegebenen Positionen dieser ULG wird vereinbart:

Betrifft Position(en): \_\_\_\_\_

Material/Erzeugnis nach Wahl des Auftragnehmers (AN).

Angeboten: (.....)

**65.BB 00B + Material/Erzeugnis Beispiel AG zu 65BB**

Das Verwenden nachstehend angebotener Materialien/Erzeugnisse zu den angegebenen Positionen dieser ULG wird vereinbart:

Betrifft Position(en): \_\_\_\_\_

Beispielhaftes Material/Erzeugnis: \_\_\_\_\_

Angeboten ist das beispielhafte oder ein Material/Erzeugnis gleichwertiger Art.

Kriterien der Gleichwertigkeit: \_\_\_\_\_

Angeboten: (.....)

**65.BC + Schnellauftor mit flexiblen Behang (ASSA ABLOY)****Version 2023-08**

Im Folgenden ist das Liefern und Montieren bzw. der Einbau von **Schnellauftoren mit flexiblen Behang** einschließlich Zubehör (ASSA ABLOY) beschrieben.

**Schnellauftor**

Einhaltung aller Betriebs- und Sicherheitshinweise in EU-Direktiven und den Standards des Europäischen Komitees für Normung (CEN). Schnelllaufrolltor mit Mindestöffnungsgeschwindigkeit 1,0 m/s, nach oben öffnend, Behang als PVC-Behang, Wickelwelle entsprechend ASV mit Abdeckungen verkleidet.

**Aufzahlungen/Zubehör/Einbauteile:**

Positionen für Aufzahlungen, Zubehör und Einbauteile beschreiben Ergänzungen/Erweiterungen/Varianten zu vorangegangenen Positionen (Leistungen) und werden nur aus dem System oder der Auswahl von Produkten des Herstellers der Grundposition angeboten bzw. ausgeführt.

**Baustellenkoordination:**

- Die gesamte Anlage versteht sich fix fertig montiert. Montage auf auftraggeberseitiger Stahl- oder Stahlbetonunterkonstruktion.
- Die Montage von Toren erfolgt hinter der Leibung, die Wandinnenseite und die Decke muß im Torbereich fertig verputzt sein. Fertiger Fußboden an der Torlinie eben und in der Waage. Zusätzlich notwendige Isolierungen des Tores nach Fertigstellung sind nicht einzurechnen und werden nachträglich in Rechnung gestellt.
- Stromzuleitung und Anschluss werden jeweils vom Auftraggeber hergestellt.
- Die Kalkulation der Einheitspreise inkl. Montage gelten bei Verwendung standardisierter Befestigungselemente für die senkrechten Laufschiene und die Abhängungen der waagrechten Laufschiene (maximale Höhe der Abhängung 1,5 m) von Decke oder Träger.
- Die Abnahme durch einen Ziviltechniker inkl. Prüfbuch sind in den Einheitspreis einzurechnen
- Ab einer Arbeitshöhe über 6 m wird ausreichend zusätzliche Arbeitsmittel wie Arbeitshebeebenen eingerechnet (sicherheitstechnisch vorgeschrieben).

**Umweltschutz, Nachhaltigkeit, Ökologie:**

Eine Umwelt-Produktdeklaration EPD nach ISO 14025 bzw. EN15804 oder vergleichbare akkreditierte Prüfstelle ist vorzuweisen, die den gesamten ökologischen Lebensweg der Anlagen von der Herstellung, Verpackung, Nutzung, Nachnutzung, Wiederverwendungs-,

**Ergänzungen zur StLB HB-022+ABK-020****Ausschreibungstexte ZZZ**

Leistungsverzeichnis

gedruckt am 15.11.2023  
LB-HB-022+ABK-020 Preisangaben in EUR

Rückgewinnungs-, und Recyclingpotential bestätigt.

**Abnahmeprüfung (TÜV):**

Motorkraftbetriebene Türen und Tore müssen gem. § 7 AM-VO vor der ersten Inbetriebnahme einer Abnahmeprüfung durch TÜV, vergleichbare akkreditierte Prüfstelle oder Ziviltechniker unterzogen werden. Die Prüfkosten sind in die Einheitspreise einzukalkulieren.

**Wartung/Gewährleistung:**

Eine regelmäßige Jahreswartung oder technische Überprüfung (längstens im Abstand von 15 Monaten) durch Fachmonteure des Herstellers (kostenpflichtig) ist Grundlage für eine 24-monatige Gewährleistung, welche mit der vorgeschriebenen Abnahmeprüfung beginnt. Grundlage hierfür ist die § 8 AM-VO - Wiederkehrende Prüfung.

65.BC 00 + Folgende Angaben und Anforderungen an die Art und Weise der Leistungserbringung gelten als vereinbart und sind in die Einheitspreise einkalkuliert.

**65.BC 00A + Material/Erzeugnis n.W.AN zu 65BC**

Das Verwenden nachstehend angebotener Materialien/Erzeugnisse zu den angegebenen Positionen dieser ULG wird vereinbart:

Betrifft Position(en):

Material/Erzeugnis nach Wahl des Auftragnehmers (AN).

Angebote: (.....)

**65.BC 00B + Material/Erzeugnis Beispiel AG zu 65BC**

Das Verwenden nachstehend angebotener Materialien/Erzeugnisse zu den angegebenen Positionen dieser ULG wird vereinbart:

Betrifft Position(en):

Beispielhaftes Material/Erzeugnis:

Angeboten ist das beispielhafte oder ein Material/Erzeugnis gleichwertiger Art.

Kriterien der Gleichwertigkeit:

Angebote: (.....)

**65.BE + Schnellaufator m.flex.Behang f.Reinräume (ASSA ABLOY)****Version 2023-08**

Im Folgenden ist das Liefern und Montieren bzw. der Einbau von **Schnellaufatoren mit flexiblen Behang für Reinräume** einschließlich Zubehör (ASSA ABLOY) beschrieben.

**Schnellaufator**

Einhaltung aller Betriebs- und Sicherheitshinweise in EU-Direktiven und den Standards des europäischen Komitees für Normung (CEN). Schnellaufrolltor mit Mindestöffnungsgeschwindigkeit 1,0 m/s, nach oben öffnend, Behang als PVC-Behang, Wickelwelle entsprechend ASV mit Abdeckungen verkleidet.

**Aufzahlungen/Zubehör/Einbauteile:**

Positionen für Aufzahlungen, Zubehör und Einbauteile beschreiben Ergänzungen/Erweiterungen/Varianten zu vorangegangenen Positionen (Leistungen) und werden nur aus dem System oder der Auswahl von Produkten des Herstellers der Grundposition angeboten bzw. ausgeführt.

**Baustellenkoordination:**

- Die gesamte Anlage versteht sich fix fertig montiert. Montage auf auftraggeberseitiger Stahl- oder Stahlbetonunterkonstruktion.
- Die Montage von Toren erfolgt hinter der Leibung, die Wandinnenseite und die Decke muß im Torbereich fertig verputzt sein. Fertiger Fußboden an der Torlinie eben und in der Waage. Zusätzlich notwendige Isolierungen des Tores nach Fertigstellung sind nicht einzurechnen und werden nachträglich in Rechnung gestellt.
- Stromzuleitung und Anschluss werden jeweils vom Auftraggeber hergestellt.
- Die Kalkulation der Einheitspreise inkl. Montage gelten bei Verwendung standardisierter

**Ergänzungen zur StLB HB-022+ABK-020****Ausschreibungstexte ZZZ**

Leistungsverzeichnis

gedruckt am 15.11.2023

LB-HB-022+ABK-020

Preisangaben in EUR

Befestigungselemente für die senkrechten Laufschiene und die Abhängungen der waagrecht Laufschiene (maximale Höhe der Abhängung 1,5 m) von Decke oder Träger.

- Die Abnahme durch einen Ziviltechniker inkl. Prüfbuch sind in den Einheitspreis einzurechnen
- Ab einer Arbeitshöhe über 6 m wird ausreichend zusätzliche Arbeitsmittel wie Arbeitshebebühnen eingerechnet (sicherheitstechnisch vorgeschrieben).

**Umweltschutz, Nachhaltigkeit, Ökologie:**

Eine Umwelt-Produktdeklaration EPD nach ISO 14025 bzw. EN15804 oder vergleichbare akkreditierte Prüfstelle ist vorzuweisen, die den gesamten ökologischen Lebensweg der Anlagen von der Herstellung, Verpackung, Nutzung, Nachnutzung, Wiederverwendungs-, Rückgewinnungs-, und Recyclingpotential bestätigt.

**Abnahmeprüfung (TÜV):**

Motorkraftbetriebene Türen und Tore müssen gem. § 7 AM-VO vor der ersten Inbetriebnahme einer Abnahmeprüfung durch TÜV, vergleichbare akkreditierte Prüfstelle oder Ziviltechniker unterzogen werden. Die Prüfkosten sind in die Einheitspreise einzukalkulieren.

**Wartung/Gewährleistung:**

Eine regelmäßige Jahreswartung oder technische Überprüfung (längstens im Abstand von 15 Monaten) durch Fachmonteure des Herstellers (kostenpflichtig) ist Grundlage für eine 24-monatige Gewährleistung, welche mit der vorgeschriebenen Abnahmeprüfung beginnt. Grundlage hierfür ist die § 8 AM-VO - Wiederkehrende Prüfung.

**Gleichwertigkeit:**

Neben der Erfüllung der technischen Spezifikationen liegt Gleichwertigkeit nur dann vor, wenn eine 24 Stunden Störungsannahme erfüllt wird. Wird in der Bieterlücke ein gleichwertiges Produkt oder Leistung angeboten, **sind alle Unterschiede zur spezifizierten Ausführung in einem Beiblatt / Begleitschreiben anzugeben.**

65.BE 00 + Folgende Angaben und Anforderungen an die Art und Weise der Leistungserbringung gelten als vereinbart und sind in die Einheitspreise einkalkuliert.

**65.BE 00A + Material/Erzeugnis n.W.AN zu 65BE**

Das Verwenden nachstehend angebotener Materialien/Erzeugnisse zu den angegebenen Positionen dieser ULG wird vereinbart:

Betrifft Position(en):

Material/Erzeugnis nach Wahl des Auftragnehmers (AN).

Angeboten: (.....)

**65.BE 00B + Material/Erzeugnis Beispiel AG zu 65BE**

Das Verwenden nachstehend angebotener Materialien/Erzeugnisse zu den angegebenen Positionen dieser ULG wird vereinbart:

Betrifft Position(en):

Beispielhaftes Material/Erzeugnis:

Angeboten ist das beispielhafte oder ein Material/Erzeugnis gleichwertiger Art.

Kriterien der Gleichwertigkeit:

Angeboten: (.....)

**65.BF + Schnellauftor f.Maschinenschutz m.flex.Behang (ASSA ABLOY)****Version 2023-08**

Im Folgenden ist das Liefern und Montieren bzw. der Einbau von **Schnellauftoren für Maschinenschutz mit flexiblem Behang** einschließlich Zubehör beschrieben.

**Schnellauftor**

Einhaltung aller Betriebs- und Sicherheitshinweise in EU-Direktiven und den Standards des Europäischen Komitees für Normung (CEN). Schnelllaufrolltor mit

**Ergänzungen zur StLB HB-022+ABK-020****Ausschreibungstexte ZZZ**

Leistungsverzeichnis

gedruckt am 15.11.2023

LB-HB-022+ABK-020

Preisangaben in EUR

Mindestöffnungsgeschwindigkeit 1,0 m/s, nach oben öffnend, Behang als PVC-Behang, Wickelwelle entsprechend ASV mit Abdeckungen verkleidet.

**Aufzählungen/Zubehör/Einbauteile:**

Positionen für Aufzählungen, Zubehör und Einbauteile beschreiben Ergänzungen/Erweiterungen/Varianten zu vorangegangenen Positionen (Leistungen) und werden nur aus dem System oder der Auswahl von Produkten des Herstellers der Grundposition angeboten bzw. ausgeführt.

**Baustellenkoordination:**

- Die gesamte Anlage versteht sich fix fertig montiert. Montage auf auftraggeberseitiger Stahl- oder Stahlbetonunterkonstruktion.
- Die Montage von Toren erfolgt hinter der Leibung, die Wandinnenseite und die Decke muß im Torbereich fertig verputzt sein. Fertiger Fußboden an der Torlinie eben und in der Waage. Zusätzlich notwendige Isolierungen des Tores nach Fertigstellung sind nicht einzurechnen und werden nachträglich in Rechnung gestellt.
- Stromzuleitung und Anschluss werden jeweils vom Auftraggeber hergestellt.
- Die Kalkulation der Einheitspreise inkl. Montage gelten bei Verwendung standardisierter Befestigungselemente für die senkrechten Laufschiene und die Abhängungen der waagrechten Laufschiene (maximale Höhe der Abhängung 1,5 m) von Decke oder Träger.
- Die Abnahme durch einen Ziviltechniker inkl. Prüfbuch sind in den Einheitspreis einzurechnen
- Ab einer Arbeitshöhe über 6 m wird ausreichend zusätzliche Arbeitsmittel wie Arbeitshebebühnen eingerechnet (sicherheitstechnisch vorgeschrieben).

**Umweltschutz, Nachhaltigkeit, Ökologie:**

Eine Umwelt-Produktdeklaration EPD nach ISO 14025 bzw. EN15804 oder vergleichbare akkreditierte Prüfstelle ist vorzuweisen, die den gesamten ökologischen Lebensweg der Anlagen von der Herstellung, Verpackung, Nutzung, Nachnutzung, Wiederverwendungs-, Rückgewinnungs-, und Recyclingpotential bestätigt.

**Abnahmeprüfung (TÜV):**

Motorkraftbetriebene Türen und Tore müssen gem. § 7 AM-VO vor der ersten Inbetriebnahme einer Abnahmeprüfung durch TÜV, vergleichbare akkreditierte Prüfstelle oder Ziviltechniker unterzogen werden. Die Prüfkosten sind in die Einheitspreise einzukalkulieren.

**Wartung/Gewährleistung:**

Eine regelmäßige Jahreswartung oder technische Überprüfung (längstens im Abstand von 15 Monaten) durch Fachmonteure des Herstellers (kostenpflichtig) ist Grundlage für eine 24-monatige Gewährleistung, welche mit der vorgeschriebenen Abnahmeprüfung beginnt. Grundlage hierfür ist die § 8 AM-VO - Wiederkehrende Prüfung.

65.BF 00 + Folgende Angaben und Anforderungen an die Art und Weise der Leistungserbringung gelten als vereinbart und sind in die Einheitspreise einkalkuliert.

**65.BF 00A + Material/Erzeugnis n.W.AN zu 65BF**

Das Verwenden nachstehend angebotener Materialien/Erzeugnisse zu den angegebenen Positionen dieser ULG wird vereinbart:

Betrifft Position(en):

Material/Erzeugnis nach Wahl des Auftragnehmers (AN).

Angeboten: (.....)

**65.BF 00B + Material/Erzeugnis Beispiel AG zu 65BF**

Das Verwenden nachstehend angebotener Materialien/Erzeugnisse zu den angegebenen Positionen dieser ULG wird vereinbart:

Betrifft Position(en):

Beispielhaftes Material/Erzeugnis:



**Ergänzungen zur StLB HB-022+ABK-020****Ausschreibungstexte ZZZ**

Leistungsverzeichnis

gedruckt am 15.11.2023

LB-HB-022+ABK-020

Preisangaben in EUR

Angeboten ist das beispielhafte oder ein Material/Erzeugnis gleichwertiger Art.

Kriterien der Gleichwertigkeit:

Angeboten: (.....)

**65.BG + Schnellauftor f.Maschinenschutz m.starr.Behang (ASSA ABLOY)****Version 2023-08**

Im Folgenden ist das Liefern und Montieren bzw. der Einbau von **Schnellauftoren für Maschinenschutz mit starrem Behang** einschließlich Zubehör beschrieben.

**Schnellauftor**

Einhaltung aller Betriebs- und Sicherheitshinweise in EU-Direktiven und den Standards des Europäischen Komitees für Normung (CEN). Schnellauflrolltor mit Mindestöffnungsgeschwindigkeit 1,0 m/s, nach oben öffnend, Behang als scharnierloser Festpanzerbehang, Wickelwelle entsprechend ASV mit Abdeckungen verkleidet.

**Aufzählungen/Zubehör/Einbauteile:**

Positionen für Aufzählungen, Zubehör und Einbauteile beschreiben Ergänzungen/Erweiterungen/Varianten zu vorangegangenen Positionen (Leistungen) und werden nur aus dem System oder der Auswahl von Produkten des Herstellers der Grundposition angeboten bzw. ausgeführt.

**Baustellenkoordination:**

- Die gesamte Anlage versteht sich fix fertig montiert. Montage auf auftraggeberseitiger Stahl- oder Stahlbetonunterkonstruktion.
- Die Montage von Toren erfolgt hinter der Leibung, die Wandinnenseite und die Decke muß im Torbereich fertig verputzt sein. Fertiger Fußboden an der Torlinie eben und in der Waage. Zusätzlich notwendige Isolierungen des Tores nach Fertigstellung sind nicht einzurechnen und werden nachträglich in Rechnung gestellt.
- Stromzuleitung und Anschluss werden jeweils vom Auftraggeber hergestellt.
- Die Kalkulation der Einheitspreise inkl. Montage gelten bei Verwendung standardisierter Befestigungselemente für die senkrechten Laufschiene und die Abhängungen der waagrechten Laufschiene (maximale Höhe der Abhängung 1,5 m) von Decke oder Träger.
- Die Abnahme durch einen Ziviltechniker inkl. Prüfbuch sind in den Einheitspreis einzurechnen
- Ab einer Arbeitshöhe über 6 m wird ausreichend zusätzliche Arbeitsmittel wie Arbeitshebebühnen eingerechnet (sicherheitstechnisch vorgeschrieben).

**Umweltschutz, Nachhaltigkeit, Ökologie:**

Eine Umwelt-Produktdeklaration EPD nach ISO 14025 bzw. EN15804 oder vergleichbare akkreditierte Prüfstelle ist vorzuweisen, die den gesamten ökologischen Lebensweg der Anlagen von der Herstellung, Verpackung, Nutzung, Nachnutzung, Wiederverwendungs-, Rückgewinnungs-, und Recyclingpotential bestätigt.

**Abnahmeprüfung (TÜV):**

Motorkraftbetriebene Türen und Tore müssen gem. § 7 AM-VO vor der ersten Inbetriebnahme einer Abnahmeprüfung durch TÜV, vergleichbare akkreditierte Prüfstelle oder Ziviltechniker unterzogen werden. Die Prüfkosten sind in die Einheitspreise einzukalkulieren.

**Wartung/Gewährleistung:**

Eine regelmäßige Jahreswartung oder technische Überprüfung (längstens im Abstand von 15 Monaten) durch Fachmonteure des Herstellers (kostenpflichtig) ist Grundlage für eine 24-monatige Gewährleistung, welche mit der vorgeschriebenen Abnahmeprüfung beginnt. Grundlage hierfür ist die § 8 AM-VO - Wiederkehrende Prüfung.

- 65.BG 00 + Folgende Angaben und Anforderungen an die Art und Weise der Leistungserbringung gelten als vereinbart und sind in die Einheitspreise einkalkuliert.

**Ergänzungen zur StLB HB-022+ABK-020****Ausschreibungstexte ZZZ**

Leistungsverzeichnis

gedruckt am 15.11.2023  
LB-HB-022+ABK-020 Preisangaben in EUR**65.BG 00A + Material/Erzeugnis n.W.AN zu 65BG**

Das Verwenden nachstehend angebotener Materialien/Erzeugnisse zu den angegebenen Positionen dieser ULG wird vereinbart:

Betrifft Position(en): \_\_\_\_\_

Material/Erzeugnis nach Wahl des Auftragnehmers (AN).

Angeboten: (.....)

**65.BG 00B + Material/Erzeugnis Beispiel AG zu 65BG**

Das Verwenden nachstehend angebotener Materialien/Erzeugnisse zu den angegebenen Positionen dieser ULG wird vereinbart:

Betrifft Position(en): \_\_\_\_\_

Beispielhaftes Material/Erzeugnis: \_\_\_\_\_

Angeboten ist das beispielhafte oder ein Material/Erzeugnis gleichwertiger Art.

Kriterien der Gleichwertigkeit: \_\_\_\_\_

Angeboten: (.....)

**65.BM + Zubehör f.Schnellaufitore (ASSA ABLOY)****Version 2020-07**

Im Folgenden ist das Liefern und Montieren bzw. der Einbau von Produktspezifischen Erweiterungen zu den bereits beschriebenen Einzelspezifikationen von Schnellaufrolltorsystemen beschrieben. Sind durch die nachfolgenden Erweiterungen Änderungen am zugehörigen Leit- bzw. Hauptprodukt erforderlich so sind diese und die Art der Änderung hinsichtlich Verbesserung / Verschlechterung im Begleitschreiben zum Leistungsverzeichnis schriftlich anzuführen.

**Aufzahlungen/Zubehör/Einbauteile:**

Positionen für Aufzahlungen, Zubehör und Einbauteile beschreiben Ergänzungen/Erweiterungen/Varianten zu vorangegangenen Positionen (Leistungen) und werden nur aus dem System oder der Auswahl von Produkten des Herstellers der Grundposition angeboten bzw. ausgeführt.

65.BM 00 + Folgende Angaben und Anforderungen an die Art und Weise der Leistungserbringung gelten als vereinbart und sind in die Einheitspreise einkalkuliert.

**65.BM 00A + Material/Erzeugnis n.W.AN zu 65BM**

Das Verwenden nachstehend angebotener Materialien/Erzeugnisse zu den angegebenen Positionen dieser ULG wird vereinbart:

Betrifft Position(en): \_\_\_\_\_

Material/Erzeugnis nach Wahl des Auftragnehmers (AN).

Angeboten: (.....)

**65.BM 00B + Material/Erzeugnis Beispiel AG zu 65BM**

Das Verwenden nachstehend angebotener Materialien/Erzeugnisse zu den angegebenen Positionen dieser ULG wird vereinbart:

Betrifft Position(en): \_\_\_\_\_

Beispielhaftes Material/Erzeugnis: \_\_\_\_\_

Angeboten ist das beispielhafte oder ein Material/Erzeugnis gleichwertiger Art.

Kriterien der Gleichwertigkeit: \_\_\_\_\_

Angeboten: (.....)

**65.DA + Gewebehubtore für Industriellen Einsatz (ASSA ABLOY)****Version 2023-08**

Im Folgenden ist das Liefern und Montieren bzw. der Einbau von einem oder mehreren **Gewebehubtoren für industriellen Einsatz einschließlich Zubehör (ASSA ABLOY)**,



**Ergänzungen zur StLB HB-022+ABK-020****Ausschreibungstexte ZZZ**

Leistungsverzeichnis

gedruckt am 15.11.2023

LB-HB-022+ABK-020

Preisangaben in EUR

Anwendung z.B. als Hangar-, Werft-, Kran-, Flugzeug- u. Bergbautor beschrieben. Die Verantwortung für die ordnungsgemäße Zusammenstellung und Montage unterliegt dem Auftragnehmer. Für diesen Fall unterliegen Torblatthersteller, Tortechnikhersteller und eventuell beteiligte Händler der Informationspflicht.

**Ausführung:**

Wenn in den Positionsbeschreibungen nicht gesondert angegeben, kommen folgende Materialien und Werte zur Anwendung:

- Gewebestärke: 100 mm
- Widerstand gegen Windlast: (Differenz Druck) 0,45-1,6 kPa je nach Größe Klasse 2-5, EN 12424
- Geräuschdämmung (Standard): 15 dB Rw (ISO 717)
- Widerstand gegen eindringendes Wasser: 0,11 kPa bei geschlossenem Tor Klasse 3, EN 12425
- Luftdurchlässigkeit: 12 m<sup>3</sup>/(m<sup>2</sup>h) Klasse 2, EN 12426
- Beschichtung Weich-PVC
- Torbehang Polyester, 1100 dtex
- Gewicht 700 g/m<sup>2</sup>
- Hitze- und Kältebeständigkeit -35°C bis +70°C. DIN EN 1876-2 1998-01. (-30°C bis + 70°C für das Gewebe Durchscheinend weiß)
- Zugfestigkeit Kette: 2.500N/5 cm gem. DIN 53354, EN ISO 1421, Schuss: 2.000 N/5 cm gem. DIN 53354, EN ISO 1421
- Reißfestigkeit Kette: 400 N gem. DIN 53363, Schuss: 300 N gem. DIN 53363
- Lichtbeständigkeit 7 - 8 (auf einer Skala von 0-8). ISO 105-B02 1998
- UV-stabilisiert Ja
- Brandklassifizierung M2 (NF P 92 507 2004), B - s2,d0 (EN 13501-1 2007)
- Schimmelbeständig Ja
- Verrottungsbeständig Ja
- Radarreflexion 0,3 dB, - 0,1%

**Baustellenkoordination:**

- Stromzuleitung und Anschluss werden jeweils vom Auftraggeber hergestellt.
- Die Abnahme erfolgt durch einen Ziviltechniker inkl. Prüfbuch.
- Die Tormontage erfolgt erst nach Fertigstellung der Wände
- Montage auf auftraggeberseitiger Stahl- oder Stahlbetonunterkonstruktion.
- Die gesamte Anlage versteht sich fix fertig montiert.
- Die Kalkulation der Einheitspreise inkl. Montage gelten bei Verwendung standardisierter Befestigungselemente.
- Ein Elektroanschluss 230V / 16 Ampere muß im Umkreis von maximal 10 m von der Montagestelle zur Verfügung stehen.
- Ab einer Arbeitshöhe über 6 m wird ausreichend zusätzliche Arbeitsmittel wie Arbeitshebebühnen eingerechnet und ist auch sicherheitstechnisch vorgeschrieben.

**Abnahmeprüfung (TÜV):**

Motorkraftbetriebene Türen und Tore müssen gem. § 7 AM-VO vor der ersten Inbetriebnahme einer Abnahmeprüfung durch TÜV, vergleichbare akkreditierte Prüfstelle oder Ziviltechniker unterzogen werden. Die Prüfkosten sind in die Einheitspreise einzukalkulieren.

**Wartung/Gewährleistung:**

Eine regelmäßige Jahreswartung oder technische Überprüfung (längstens im Abstand von 15 Monaten) durch Fachmonteure des Herstellers (kostenpflichtig) ist Grundlage für eine 24-monatige Gewährleistung, welche mit der vorgeschriebenen Abnahmeprüfung beginnt. Grundlage hierfür ist die § 8 AM-VO - Wiederkehrende Prüfung.

**Aufzahlungen/Zubehör/Einbauteile:**

Positionen für Aufzahlungen, Zubehör und Einbauteile beschreiben Ergänzungen/Erweiterungen/Varianten zu vorangegangenen Positionen (Leistungen) und werden nur aus dem System oder der Auswahl von Produkten des Herstellers der Grundposition angeboten bzw. ausgeführt.

- 65.DA 00 + Folgende Angaben und Anforderungen an die Art und Weise der Leistungserbringung gelten als vereinbart und sind in die Einheitspreise einkalkuliert.

**Ergänzungen zur StLB HB-022+ABK-020****Ausschreibungstexte ZZZ**

Leistungsverzeichnis

gedruckt am 15.11.2023  
LB-HB-022+ABK-020 Preisangaben in EUR**65.DA 00A + Material/Erzeugnis n.W.AN zu 65DA**

Das Verwenden nachstehend angebotener Materialien/Erzeugnisse zu den angegebenen Positionen dieser ULG wird vereinbart:

Betrifft Position(en):

Material/Erzeugnis nach Wahl des Auftragnehmers (AN).

Angeboten: (.....)

**65.DA 00B + Material/Erzeugnis Beispiel AG zu 65DA**

Das Verwenden nachstehend angebotener Materialien/Erzeugnisse zu den angegebenen Positionen dieser ULG wird vereinbart:

Betrifft Position(en):

Beispielhaftes Material/Erzeugnis:

Angeboten ist das beispielhafte oder ein Material/Erzeugnis gleichwertiger Art.

Kriterien der Gleichwertigkeit:

Angeboten: (.....)

**65.EA + Rolltoranlagen f.universellen Einsatz (ASSA ABLOY)****Version 2023-08**

Im Folgenden ist das Liefern und Montieren bzw. der Einbau von **Rolltoranlagen für industriellen, kommerziellen und Tiefgarageneinsatz einschließlich Zubehör (ASSA ABLOY)** beschrieben. Die Verantwortung für die ordnungsgemäße Zusammenstellung und Montage unterliegt dem Auftragnehmer. Für diesen Fall unterliegen Torblatthersteller, Tortechnikhersteller und eventuell beteiligte Händler der Informationspflicht.

**Ausführung:**

Wenn in den Positionsbeschreibungen nicht gesondert angegeben, kommt folgende Grundausführung zur Anwendung:

**Rolltoranlage:**

- wenn nicht anders angeführt Ausführung als Rechtsrollsystem für Innenanwendung
- Führungsschienen aus stranggepresstem Aluminium
- Hochschiebesicherung ist vorzusehen
- Einhaltung aller Betriebs- und Sicherheitshinweise in EU-Direktiven und den Standards des Europäischen Komitees für Normung (CEN)
- Antriebssystem: **Tot-Mann-Betrieb**

**Umweltschutz, Nachhaltigkeit, Ökologie:**

Die Produkte müssen nach den Gesichtspunkten des Umweltmanagements, Nachhaltigkeit und Ökologie gefertigt und geprüft sein. Es ist eine Umwelt-Produktdeklaration EPD nach ISO 14025 bzw. EN15804 oder vergleichbare akkreditierte Prüfstelle vorzuweisen, die den gesamten ökologischen Lebensweg der Anlagen von der Herstellung, Verpackung, Nutzung, Nachnutzung, Wiederverwendungs-, Rückgewinnungs-, und Recyclingpotential bestätigt.

**Baustellenkoordination:**

- Stromzuleitung und Anschluss werden jeweils vom Auftraggeber hergestellt.
- Die Abnahme erfolgt durch einen Ziviltechniker inkl. Prüfbuch.
- Die Tormontage erfolgt erst nach Fertigstellung der Wände
- Montage auf auftraggeberseitiger Stahl- oder Stahlbetonunterkonstruktion.
- Die gesamte Anlage versteht sich fix fertig montiert.
- Die Kalkulation der Einheitspreise inkl. Montage gelten bei Verwendung standardisierter Befestigungselemente.
- Ein Elektroanschluss 230V / 16 Ampere muß im Umkreis von maximal 10 m von der Montagestelle zur Verfügung stehen.
- Ab einer Arbeitshöhe über 6 m wird ausreichend zusätzliche Arbeitsmittel wie Arbeitshebebühnen eingerechnet und ist auch sicherheitstechnisch vorgeschrieben.

**Abnahmeprüfung (TÜV):**

Motorkraftbetriebene Türen und Tore müssen gem. § 7 AM-VO vor der ersten Inbetriebnahme

**Ergänzungen zur StLB HB-022+ABK-020****Ausschreibungstexte ZZZ**

Leistungsverzeichnis

gedruckt am 15.11.2023

LB-HB-022+ABK-020

Preisangaben in EUR

einer Abnahmeprüfung durch TÜV, vergleichbare akkreditierte Prüfstelle oder Ziviltechniker unterzogen werden. Die Prüfkosten sind in die Einheitspreise einzukalkulieren.

**Wartung/Gewährleistung:**

Eine regelmäßige Jahreswartung oder technische Überprüfung (längstens im Abstand von 15 Monaten) durch Fachmonteure des Herstellers (kostenpflichtig) ist Grundlage für eine 24-monatige Gewährleistung, welche mit der vorgeschriebenen Abnahmeprüfung beginnt. Grundlage hierfür ist die § 8 AM-VO - Wiederkehrende Prüfung.

**Aufzahlungen/Zubehör/Einbauteile:**

Positionen für Aufzahlungen, Zubehör und Einbauteile beschreiben Ergänzungen/Erweiterungen/Varianten zu vorangegangenen Positionen (Leistungen) und werden nur aus dem System oder der Auswahl von Produkten des Herstellers der Grundposition angeboten bzw. ausgeführt.

65.EA 00 + Folgende Angaben und Anforderungen an die Art und Weise der Leistungserbringung gelten als vereinbart und sind in die Einheitspreise einkalkuliert.

**65.EA 00A + Material/Erzeugnis n.W.AN zu 65EA**

Das Verwenden nachstehend angebotener Materialien/Erzeugnisse zu den angegebenen Positionen dieser ULG wird vereinbart:

Betrifft Position(en):

Material/Erzeugnis nach Wahl des Auftragnehmers (AN).

Angeboten: (. . . . .)

**65.EA 00B + Material/Erzeugnis Beispiel AG zu 65EA**

Das Verwenden nachstehend angebotener Materialien/Erzeugnisse zu den angegebenen Positionen dieser ULG wird vereinbart:

Betrifft Position(en):

Beispielhaftes Material/Erzeugnis:

Angeboten ist das beispielhafte oder ein Material/Erzeugnis gleichwertiger Art.

Kriterien der Gleichwertigkeit:

Angeboten: (. . . . .)

**65.GA + Impulsauslöser f.elektrisch betriebene Tore (ASSA ABLOY)****Version 2018-01**

Im Folgenden ist das Liefern und Montieren von Impulsauslösern zu elektrische betriebene Torsysteme beschrieben. Sind durch die nachfolgenden Erweiterungen Änderungen am zugehörigen Leit- bzw. Hauptprodukt erforderlich so sind diese und die Art der Änderung hinsichtlich Verbesserung / Verschlechterung im Begleitschreiben zum Leistungsverzeichnis schriftlich anzuführen.

**Aufzahlungen/Zubehör/Einbauteile:**

Positionen für Aufzahlungen, Zubehör und Einbauteile beschreiben

Ergänzungen/Erweiterungen/Varianten zu vorangegangenen Positionen (Leistungen) und werden nur aus dem System oder der Auswahl von Produkten des Herstellers der Grundposition angeboten bzw. ausgeführt.

65.GA 00 + Folgende Angaben und Anforderungen an die Art und Weise der Leistungserbringung gelten als vereinbart und sind in die Einheitspreise einkalkuliert.

**65.GA 00A + Material/Erzeugnis n.W.AN zu 65GA**

Das Verwenden nachstehend angebotener Materialien/Erzeugnisse zu den angegebenen Positionen dieser ULG wird vereinbart:

**Ergänzungen zur StLB HB-022+ABK-020****Ausschreibungstexte ZZZ**

Leistungsverzeichnis

gedruckt am 15.11.2023

LB-HB-022+ABK-020

Preisangaben in EUR

Betrifft Position(en):   
 Material/Erzeugnis nach Wahl des Auftragnehmers (AN).  
 Angeboten: (.....)

**65.GA 00B + Material/Erzeugnis Beispiel AG zu 65GA**

Das Verwenden nachstehend angebotener Materialien/Erzeugnisse zu den angegebenen Positionen dieser ULG wird vereinbart:

Betrifft Position(en):   
 Beispielhaftes Material/Erzeugnis:   
 Angeboten ist das beispielhafte oder ein Material/Erzeugnis gleichwertiger Art.  
 Kriterien der Gleichwertigkeit:   
 Angeboten: (.....)

**65.HB + Überladebrücke, manuell (ASSA ABLOY)****Version 2023-08**

Im Folgenden ist das Liefern und Montieren bzw. der Einbau von **manuellen Überladebrücken** einschließlich Zubehör beschrieben. Die Verantwortung für die ordnungsgemäße Zusammenstellung und Montage unterliegt dem Auftragnehmer. Für diesen Fall unterliegen Hersteller und eventuell beteiligte Händler der Informationspflicht.

**Ausführung:**

Wenn in den Positionsbeschreibungen nicht gesondert angegeben, kommt folgende Grundauführung zur Anwendung:

**Verladebrücke:**

- Lackierung ähnlich RAL 5010
- Korrosionskategorie C2 M
- Farbklasse 1; 80 µm werkslackiert
- Grundmaterial: Stahl
- Vollkommen schwellenfreier Übergang vom Plateau der Überladebrücke zum Auflager.
- Speziell konstruiert für den Betrieb mit den üblicherweise im Einsatz befindlichen Elektrohubwagen ohne Stoßdämpfer.

**Umweltschutz, Nachhaltigkeit, Ökologie:**

Die Produkte müssen nach den Gesichtspunkten des Umweltmanagements, Nachhaltigkeit und Ökologie gefertigt und geprüft sein. Es ist eine Umwelt-Produktdeklaration EPD nach ISO 14025 bzw. EN15804 oder vergleichbare akkreditierte Prüfstelle vorzuweisen, die den gesamten ökologischen Lebensweg der Anlagen von der Herstellung, Verpackung, Nutzung, Nachnutzung, Wiederverwendungs-, Rückgewinnungs-, und Recyclingpotential bestätigt.

**Baustellenkoordination:**

- Stromzuleitung und Anschluss sowie Leerverrohrungen für Steuerleitungen und Leitungen für Peripherie werden jeweils vom Auftraggeber hergestellt.
- Der Auftragnehmer macht die Verladeanlage leicht gangbar
- Die Montage erfolgt erst nach Fertigstellung der Rampenaufnahme (Grube/Ausnehmung) entsprechend unserer Planunterlagen.
- Die gesamte Anlage versteht sich fix fertig montiert.
- Die Kalkulation der Einheitspreise inkl. Montage gelten bei Verwendung standardisierter Montageelemente
- Ein Elektroanschluss 230V / 16 Ampere muß im Umkreis von maximal 10 m von der Montagestelle zur Verfügung stehen.
- Ab einer Arbeitshöhe über 6 m wird ausreichend zusätzliche Arbeitsmittel wie Arbeitshebebühnen eingerechnet und ist auch sicherheitstechnisch vorgeschrieben.

**Wartung/Gewährleistung:**

Eine regelmäßige Jahreswartung oder technische Überprüfung (längstens im Abstand von 15 Monaten) durch Fachmonteure des Herstellers (kostenpflichtig) ist Grundlage für eine 24-monatige Gewährleistung, welche mit der vorgeschriebenen Abnahmeprüfung beginnt. Grundlage hierfür ist die § 8 AM-VO - Wiederkehrende Prüfung.

**Ergänzungen zur StLB HB-022+ABK-020****Ausschreibungstexte ZZZ**

Leistungsverzeichnis

gedruckt am 15.11.2023  
LB-HB-022+ABK-020 Preisangaben in EUR**Aufzahlungen/Zubehör/Einbauteile:**

Positionen für Aufzahlungen, Zubehör und Einbauteile beschreiben Ergänzungen/Erweiterungen/Varianten zu vorangegangenen Positionen (Leistungen) und werden nur aus dem System oder der Auswahl von Produkten des Herstellers der Grundposition angeboten bzw. ausgeführt.

65.HB 00 + Folgende Angaben und Anforderungen an die Art und Weise der Leistungserbringung gelten als vereinbart und sind in die Einheitspreise einkalkuliert.

**65.HB 00A + Material/Erzeugnis n.W.AN zu 65HB**

Das Verwenden nachstehend angebotener Materialien/Erzeugnisse zu den angegebenen Positionen dieser ULG wird vereinbart:  
Betrifft Position(en):   
Material/Erzeugnis nach Wahl des Auftragnehmers (AN).  
Angeboten: (.....)

**65.HB 00B + Material/Erzeugnis Beispiel AG zu 65HB**

Das Verwenden nachstehend angebotener Materialien/Erzeugnisse zu den angegebenen Positionen dieser ULG wird vereinbart:  
Betrifft Position(en):   
Beispielhaftes Material/Erzeugnis:   
Angeboten ist das beispielhafte oder ein Material/Erzeugnis gleichwertiger Art.  
Kriterien der Gleichwertigkeit:   
Angeboten: (.....)

**65.HC + Verladebrücke,hydr.m.Vorschub f.normale Lasten (ASSA ABLOY)****Version 2023-08**

Im Folgenden ist das Liefern und Montieren bzw. der Einbau von **Verladebrücken, hydraulisch mit Vorschub für normale Lasten** einschließlich Zubehör beschrieben. Die Verantwortung für die ordnungsgemäße Zusammenstellung und Montage unterliegt dem Auftragnehmer. Für diesen Fall unterliegen Hersteller und eventuell beteiligte Händler der Informationspflicht.

**Ausführung:**

Wenn in den Positionsbeschreibungen nicht gesondert angegeben, kommt folgende Grundauführung zur Anwendung:

**Verladebrücke:**

- Lackierung ähnlich RAL 5010
- Farbklasse 1; 80 µm werkslackiert
- Korrosionskategorie C2 M
- Grundmaterial: Stahl
- Integrierter Montagerahmen in Winkelausführung mit Mauerankern zum Eingießen in Beton: Rahmentyp T
- Vollkommen schwellenfreier Übergang vom Plateau der Überladebrücke zum Auflager.
- Speziell konstruiert für den Betrieb mit den üblicherweise im Einsatz befindlichen Elektrohubwagen ohne Stoßdämpfer.

**Umweltschutz, Nachhaltigkeit, Ökologie:**

Die Produkte müssen nach den Gesichtspunkten des Umweltmanagements, Nachhaltigkeit und Ökologie gefertigt und geprüft sein. Es ist eine Umwelt-Produktdeklaration EPD nach ISO 14025 bzw. EN15804 oder vergleichbare akkreditierte Prüfstelle vorzuweisen, die den gesamten ökologischen Lebensweg der Anlagen von der Herstellung, Verpackung, Nutzung, Nachnutzung, Wiederverwendungs-, Rückgewinnungs-, und Recyclingpotential bestätigt.

**Baustellenkoordination:**

- Stromzuleitung und Anschluss sowie Leerverrohrungen für Steuerleitungen und Leitungen für Peripherie werden jeweils vom Auftraggeber hergestellt.

**Ergänzungen zur StLB HB-022+ABK-020****Ausschreibungstexte ZZZ**

Leistungsverzeichnis

gedruckt am 15.11.2023

LB-HB-022+ABK-020

Preisangaben in EUR

- Der Auftragnehmer macht die Verladeanlage leicht gangbar und übergibt sie mit Prüfbuch und Prüfprotokoll.
- Die Abnahme erfolgt durch einen Ziviltechniker inkl. Prüfbuch.
- Die Montage erfolgt erst nach Fertigstellung der Rampenaufnahme (Grube/Ausnehmung) entsprechend unserer Planunterlagen.
- Die gesamte Anlage versteht sich fix fertig montiert.
- Die Kalkulation der Einheitspreise inkl. Montage gelten bei Verwendung standardisierter Montageelemente
- Ein Elektroanschluss 230V / 16 Ampere muß im Umkreis von maximal 10 m von der Montagestelle zur Verfügung stehen.
- Ab einer Arbeitshöhe über 6 m werden ausreichend zusätzliche Arbeitsmittel wie Arbeitshebebühnen eingerechnet und ist auch sicherheitstechnisch vorgeschrieben.

**Abnahmeprüfung (TÜV):**

Motorkraftbetriebene Türen und Tore, Verladerampen müssen gem. § 7 AM-VO vor der ersten Inbetriebnahme einer Abnahmeprüfung durch TÜV, vergleichbare akkreditierte Prüfstelle oder Ziviltechniker unterzogen werden. Die Prüfkosten sind in die Einheitspreise einzukalkulieren.

**Wartung/Gewährleistung:**

Eine regelmäßige Jahreswartung oder technische Überprüfung (längstens im Abstand von 15 Monaten) durch Fachmonteure des Herstellers (kostenpflichtig) ist Grundlage für eine 24-monatige Gewährleistung, welche mit der vorgeschriebenen Abnahmeprüfung beginnt. Grundlage hierfür ist die § 8 AM-VO - Wiederkehrende Prüfung.

**Aufzahlungen/Zubehör/Einbauteile:**

Positionen für Aufzahlungen, Zubehör und Einbauteile beschreiben Ergänzungen/Erweiterungen/Varianten zu vorangegangenen Positionen (Leistungen) und werden nur aus dem System oder der Auswahl von Produkten des Herstellers der Grundposition angeboten bzw. ausgeführt.

**Gleichwertigkeit:**

Neben der Erfüllung der technischen Spezifikationen liegt Gleichwertigkeit nur dann vor, wenn doppelte Hubzylinder verwendet werden. Wird in der Bieterlücke ein gleichwertiges Produkt oder Leistung angeboten, **sind alle Unterschiede zur spezifizierten Ausführung in einem Beiblatt / Begleitschreiben anzugeben.**

65.HC 00 + Folgende Angaben und Anforderungen an die Art und Weise der Leistungserbringung gelten als vereinbart und sind in die Einheitspreise einkalkuliert.

**65.HC 00A + Material/Erzeugnis n.W.AN zu 65HC**

Das Verwenden nachstehend angebotener Materialien/Erzeugnisse zu den angegebenen Positionen dieser ULG wird vereinbart:

Betrifft Position(en):

Material/Erzeugnis nach Wahl des Auftragnehmers (AN).

Angeboten: (.....)

**65.HC 00B + Material/Erzeugnis Beispiel AG zu 65HC**

Das Verwenden nachstehend angebotener Materialien/Erzeugnisse zu den angegebenen Positionen dieser ULG wird vereinbart:

Betrifft Position(en):

Beispielhaftes Material/Erzeugnis:

Angeboten ist das beispielhafte oder ein Material/Erzeugnis gleichwertiger Art.

Kriterien der Gleichwertigkeit:

Angeboten: (.....)

**65.HD + Verladebrücke,hydr.Vorschub,selbsttragend mont.(ASSA ABLOY)****Version 2023-08**

Im Folgenden ist das Liefern und Montieren bzw. der Einbau von **Verladebrücken, hydraulisch**

**Ergänzungen zur StLB HB-022+ABK-020****Ausschreibungstexte ZZZ**

Leistungsverzeichnis

gedruckt am 15.11.2023

LB-HB-022+ABK-020

Preisangaben in EUR

**mit Vorschub, selbsttragend außen am Gebäude montiert** einschließlich Zubehör beschrieben. Die Verantwortung für die ordnungsgemäße Zusammenstellung und Montage unterliegt dem Auftragnehmer. Für diesen Fall unterliegen Hersteller und eventuell beteiligte Händler der Informationspflicht.

**Ausführung:**

Wenn in den Positionsbeschreibungen nicht gesondert angegeben, kommt folgende Grundauführung zur Anwendung:..

**Verladebrücke:**

- Lackierung ähnlich RAL 5010
- Farbklasse 1; 80 µm werkslackiert
- Korrosionskategorie C2 M
- Grundmaterial: Stahl
- Die zwei Standfüsse werden auf ein Köcherfundament angedübelt
- Die Anbindung ans Gebäude erfolgt über auftraggeberseitigen Stahlwinkel der mit dem Gebäude integriert ist.
- Vollkommen schwellenfreier Übergang vom Plateau der Überladebrücke zum Auflager.
- Speziell konstruiert für den Betrieb mit den üblicherweise im Einsatz befindlichen Elektrohubwagen ohne Stoßdämpfer.
- Der Anstellwinkel beträgt 90° zum Anschweißwinkel am Gebäude (Winkel vom Auftraggeber errichtet).

**Umweltschutz, Nachhaltigkeit, Ökologie:**

Die Produkte müssen nach den Gesichtspunkten des Umweltmanagements, Nachhaltigkeit und Ökologie gefertigt und geprüft sein. Es ist eine Umwelt-Produktdeklaration EPD nach ISO 14025 bzw. EN15804 oder vergleichbare akkreditierte Prüfstelle vorzuweisen, die den gesamten ökologischen Lebensweg der Anlagen von der Herstellung, Verpackung, Nutzung, Nachnutzung, Wiederverwendungs-, Rückgewinnungs-, und Recyclingpotential bestätigt.

**Baustellenkoordination:**

- Stromzuleitung und Anschluss sowie Leerverrohrungen für Steuerleitungen und Leitungen für Peripherie werden jeweils vom Auftraggeber hergestellt.
- Der Auftragnehmer macht die Verladeanlage leicht gangbar und übergibt sie mit Prüfbuch und Prüfprotokoll.
- Die Abnahme erfolgt durch einen Ziviltechniker inkl. Prüfbuch.
- Die Montage erfolgt erst nach Fertigstellung der Rampenaufnahme (Grube/Ausnehmung) entsprechend unserer Planunterlagen.
- Die gesamte Anlage versteht sich fix fertig montiert.
- Die Kalkulation der Einheitspreise inkl. Montage gelten bei Verwendung standardisierter Montageelemente
- Ein Elektro-Anschluss 230V / 16 Ampere muß im Umkreis von maximal 10 m von der Montagestelle zur Verfügung stehen.
- Ab einer Arbeitshöhe über 6 m wird ausreichend zusätzliche Arbeitsmittel wie Arbeitshebeebühnen eingerechnet und ist auch sicherheitstechnisch vorgeschrieben.

**Abnahmeprüfung (TÜV):**

Motorkraftbetriebene Türen und Tore, Verladerampen müssen gem. § 7 AM-VO vor der ersten Inbetriebnahme einer Abnahmeprüfung durch TÜV, vergleichbare akkreditierte Prüfstelle oder Ziviltechniker unterzogen werden. Die Prüfkosten sind in die Einheitspreise einzukalkulieren.

**Wartung/Gewährleistung:**

Eine regelmäßige Jahreswartung oder technische Überprüfung (längstens im Abstand von 15 Monaten) durch Fachmonteure des Herstellers (kostenpflichtig) ist Grundlage für eine 24-monatige Gewährleistung, welche mit der vorgeschriebenen Abnahmeprüfung beginnt. Grundlage hierfür ist die § 8 AM-VO - Wiederkehrende Prüfung.

**Aufzahlungen/Zubehör/Einbauteile:**

Positionen für Aufzahlungen, Zubehör und Einbauteile beschreiben Ergänzungen/Erweiterungen/Varianten zu vorangegangenen Positionen (Leistungen) und werden nur aus dem System oder der Auswahl von Produkten des Herstellers der Grundposition angeboten bzw. ausgeführt.

**Gleichwertigkeit:**



**Ergänzungen zur StLB HB-022+ABK-020****Ausschreibungstexte ZZZ**

Leistungsverzeichnis

gedruckt am 15.11.2023

LB-HB-022+ABK-020

Preisangaben in EUR

Neben der Erfüllung der technischen Spezifikationen liegt Gleichwertigkeit nur dann vor, wenn doppelte Hubzylinder verwendet werden. Wird in der Bieterlücke ein gleichwertiges Produkt oder Leistung angeboten, **sind alle Unterschiede zur spezifizierten Ausführung in einem Beiblatt / Begleitschreiben anzugeben.**

65.HD 00 + Folgende Angaben und Anforderungen an die Art und Weise der Leistungserbringung gelten als vereinbart und sind in die Einheitspreise einkalkuliert.

**65.HD 00A + Material/Erzeugnis n.W.AN zu 65HD**

Das Verwenden nachstehend angebotener Materialien/Erzeugnisse zu den angegebenen Positionen dieser ULG wird vereinbart:

Betrifft Position(en):

Material/Erzeugnis nach Wahl des Auftragnehmers (AN).

Angeboten: (.....)

**65.HD 00B + Material/Erzeugnis Beispiel AG zu 65HD**

Das Verwenden nachstehend angebotener Materialien/Erzeugnisse zu den angegebenen Positionen dieser ULG wird vereinbart:

Betrifft Position(en):

Beispielhaftes Material/Erzeugnis:

Angeboten ist das beispielhafte oder ein Material/Erzeugnis gleichwertiger Art.

Kriterien der Gleichwertigkeit:

Angeboten: (.....)

**65.HE + Verladebrücke,hydr.m.Isolierung f.norm.Lasten (ASSA ABLOY)****Version 2018-03**

Im Folgenden ist das Liefern und Montieren bzw. der Einbau von **Verladebrücken, hydraulisch mit Vorschub und Isolierung für normale Lasten (ASSA ABLOY)** beschrieben. Die Verantwortung für die ordnungsgemäße Zusammenstellung und Montage unterliegt dem Auftragnehmer. Für diesen Fall unterliegen Hersteller und eventuell beteiligte Händler der Informationspflicht.

**Ausführung:**

Wenn in den Positionsbeschreibungen nicht gesondert angegeben, kommt folgende Grundausführung zur Anwendung:

Verladebrücke:

- Lackierung ähnlich RAL 5010
- Farbklasse 1; 80 µm werkslackiert
- Korrosionskategorie C2 M
- Grundmaterial: Stahl
- Integrierter Montagerahmen in Winkelausführung mit Mauerankern zum Eingießen in Beton: Rahmentyp T
- Vollkommen schwellenfreier Übergang vom Plateau der Überladebrücke zum Auflager.
- Speziell konstruiert für den Betrieb mit den üblicherweise im Einsatz befindlichen Elektrohubwagen ohne Stoßdämpfer.

**Umweltschutz, Nachhaltigkeit, Ökologie:**

Die Produkte müssen nach den Gesichtspunkten des Umweltmanagements, Nachhaltigkeit und Ökologie gefertigt und geprüft sein. Es ist eine Umwelt-Produktdeklaration EPD nach ISO 14025 bzw. EN15804 oder vergleichbare akkreditierte Prüfstelle vorzuweisen, die den gesamten ökologischen Lebensweg der Anlagen von der Herstellung, Verpackung, Nutzung, Nachnutzung, Wiederverwendungs-, Rückgewinnungs-, und Recyclingpotential bestätigt.

**Baustellenkoordination:**

- Stromzuleitung und Anschluss sowie Leerverrohrungen für Steuerleitungen und Leitungen für Peripherie werden jeweils vom Auftraggeber hergestellt.
- Der Auftragnehmer macht die Verladeanlage leicht gangbar und übergibt sie mit Prüfbuch



**Ergänzungen zur StLB HB-022+ABK-020****Ausschreibungstexte ZZZ**

Leistungsverzeichnis

gedruckt am 15.11.2023  
LB-HB-022+ABK-020 Preisangaben in EUR

und Prüfprotokoll.

- Die Abnahme erfolgt durch einen Ziviltechniker inkl. Prüfbuch.
- Die Montage erfolgt erst nach Fertigstellung der Rampenaufnahme (Grube/Ausnehmung) entsprechend unserer Planunterlagen.
- Die gesamte Anlage versteht sich fix fertig montiert.
- Die Kalkulation der Einheitspreise inkl. Montage gelten bei Verwendung standardisierter Montageelemente
- Ein Elektroanschluss 230V / 16 Ampere muß im Umkreis von maximal 10 m von der Montagestelle zur Verfügung stehen.
- Ab einer Arbeitshöhe über 6 m wird ausreichend zusätzliche Arbeitsmittel wie Arbeitshebebühnen eingerechnet und ist auch sicherheitstechnisch vorgeschrieben.

**Abnahmeprüfung (TÜV):**

Motorkraftbetriebene Türen und Tore, Verladerampen müssen gem. § 7 AM-VO vor der ersten Inbetriebnahme einer Abnahmeprüfung durch TÜV, vergleichbare akkreditierte Prüfstelle oder Ziviltechniker unterzogen werden. Die Prüfkosten sind in die Einheitspreise einzukalkulieren.

**Wartung/Gewährleistung:**

Eine regelmäßige Jahreswartung oder technische Überprüfung (längstens im Abstand von 15 Monaten) durch Fachmonteure des Herstellers (kostenpflichtig) ist Grundlage für eine 24-monatige Gewährleistung, welche mit der vorgeschriebenen Abnahmeprüfung beginnt. Grundlage hierfür ist die § 8 AM-VO - Wiederkehrende Prüfung.

**Aufzählungen/Zubehör/Einbauteile:**

Positionen für Aufzählungen, Zubehör und Einbauteile beschreiben Ergänzungen/Erweiterungen/Varianten zu vorangegangenen Positionen (Leistungen) und werden nur aus dem System oder der Auswahl von Produkten des Herstellers der Grundposition angeboten bzw. ausgeführt.

**Gleichwertigkeit:**

Neben der Erfüllung der technischen Spezifikationen liegt Gleichwertigkeit nur dann vor, wenn doppelte Hubzylinder verwendet werden. Wird in der Bieterlücke ein gleichwertiges Produkt oder Leistung angeboten, **sind alle Unterschiede zur spezifizierten Ausführung in einem Beiblatt / Begleitschreiben anzugeben.**

65.HE 00 + Folgende Angaben und Anforderungen an die Art und Weise der Leistungserbringung gelten als vereinbart und sind in die Einheitspreise einkalkuliert.

**65.HE 00A + Material/Erzeugnis n.W.AN zu 65HE**

Das Verwenden nachstehend angebotener Materialien/Erzeugnisse zu den angegebenen Positionen dieser ULG wird vereinbart:

Betrifft Position(en):

Material/Erzeugnis nach Wahl des Auftragnehmers (AN).

Angeboten: (.....)

**65.HE 00B + Material/Erzeugnis Beispiel AG zu 65HE**

Das Verwenden nachstehend angebotener Materialien/Erzeugnisse zu den angegebenen Positionen dieser ULG wird vereinbart:

Betrifft Position(en):

Beispielhaftes Material/Erzeugnis:

Angeboten ist das beispielhafte oder ein Material/Erzeugnis gleichwertiger Art.

Kriterien der Gleichwertigkeit:

Angeboten: (.....)

**65.HF + Verladebrücke,hydr.f.verschiedene LKW- Größen (ASSA ABLOY)****Version 2023-08**

Im Folgenden ist das Liefern und Montieren bzw. der Einbau von **Verladebrücken, hydraulisch mit Vorschub für verschiedene LKW-Größen**, beschrieben. Die Verantwortung für die

**Ergänzungen zur StLB HB-022+ABK-020****Ausschreibungstexte ZZZ**

Leistungsverzeichnis

gedruckt am 15.11.2023

LB-HB-022+ABK-020

Preisangaben in EUR

ordnungsgemäße Zusammenstellung und Montage unterliegt dem Auftragnehmer. Für diesen Fall unterliegen Hersteller und eventuell beteiligte Händler der Informationspflicht.

**Ausführung:**

Wenn in den Positionsbeschreibungen nicht gesondert angegeben, kommt folgende Grundaussführung zur Anwendung:

Verladebrücke:

- Lackierung ähnlich RAL 5010
- Farbklasse 1; 80 µm werkslackiert
- Korrosionskategorie C2 M
- Grundmaterial: Stahl
- Integrierter Montagerahmen in Winkelausführung mit Mauerankern zum Eingießen in Beton: Rahmentyp T
- Vollkommen schwellenfreier Übergang vom Plateau der Überladebrücke zum Auflager.
- Speziell konstruiert für den Betrieb mit den üblicherweise im Einsatz befindlichen Elektrohubwagen ohne Stoßdämpfer.
- Der Anstellwinkel beträgt 90° zum Anschweißwinkel (vom Auftraggeber errichtet).

**Umweltschutz, Nachhaltigkeit, Ökologie:**

Die Produkte müssen nach den Gesichtspunkten des Umweltmanagements, Nachhaltigkeit und Ökologie gefertigt und geprüft sein. Es ist eine Umwelt-Produktdeklaration EPD nach ISO 14025 bzw. EN15804 oder vergleichbare akkreditierte Prüfstelle vorzuweisen, die den gesamten ökologischen Lebensweg der Anlagen von der Herstellung, Verpackung, Nutzung, Nachnutzung, Wiederverwendungs-, Rückgewinnungs-, und Recyclingpotential bestätigt.

**Baustellenkoordination:**

- Stromzuleitung und Anschluss sowie Leerverrohrungen für Steuerleitungen und Leitungen für Peripherie werden jeweils vom Auftraggeber hergestellt.
- Der Auftragnehmer macht die Verladeanlage leicht gangbar und übergibt sie mit Prüfbuch und Prüfprotokoll.
- Die Abnahme erfolgt durch einen Ziviltechniker inkl. Prüfbuch.
- Die Montage erfolgt erst nach Fertigstellung der Rampenaufnahme (Grube/Ausnehmung) entsprechend unserer Planunterlagen.
- Die gesamte Anlage versteht sich fix fertig montiert.
- Die Kalkulation der Einheitspreise inkl. Montage gelten bei Verwendung standardisierter Montageelemente
- Ein Elektroanschluss 230V / 16 Ampere muß im Umkreis von maximal 10 m von der Montagestelle zur Verfügung stehen.
- Ab einer Arbeitshöhe über 6 m werden ausreichend zusätzliche Arbeitsmittel wie Arbeitshebebühnen eingerechnet und ist auch sicherheitstechnisch vorgeschrieben.

**Abnahmeprüfung (TÜV):**

Motorkraftbetriebene Türen und Tore, Verladerampen müssen gem. § 7 AM-VO vor der ersten Inbetriebnahme einer Abnahmeprüfung durch TÜV, vergleichbare akkreditierte Prüfstelle oder Ziviltechniker unterzogen werden. Die Prüfkosten sind in die Einheitspreise einzukalkulieren.

**Wartung/Gewährleistung:**

Eine regelmäßige Jahreswartung oder technische Überprüfung (längstens im Abstand von 15 Monaten) durch Fachmonteure des Herstellers (kostenpflichtig) ist Grundlage für eine 24-monatige Gewährleistung, welche mit der vorgeschriebenen Abnahmeprüfung beginnt. Grundlage hierfür ist die § 8 AM-VO - Wiederkehrende Prüfung.

**Aufzahlungen/Zubehör/Einbauteile:**

Positionen für Aufzahlungen, Zubehör und Einbauteile beschreiben Ergänzungen/Erweiterungen/Varianten zu vorangegangenen Positionen (Leistungen) und werden nur aus dem System oder der Auswahl von Produkten des Herstellers der Grundposition angeboten bzw. ausgeführt.

**Gleichwertigkeit:**

Neben der Erfüllung der technischen Spezifikationen liegt Gleichwertigkeit nur dann vor, wenn

**Ergänzungen zur StLB HB-022+ABK-020****Ausschreibungstexte ZZZ**

Leistungsverzeichnis

gedruckt am 15.11.2023

LB-HB-022+ABK-020

Preisangaben in EUR

doppelte Hubzylinder verwendet werden. Wird in der Bieterlücke ein gleichwertiges Produkt oder Leistung angeboten, **sind alle Unterschiede zur spezifizierten Ausführung in einem Beiblatt / Begleitschreiben anzugeben.**

65.HF 00 + Folgende Angaben und Anforderungen an die Art und Weise der Leistungserbringung gelten als vereinbart und sind in die Einheitspreise einkalkuliert.

**65.HF 00A + Material/Erzeugnis n.W.AN zu 65HF**

Das Verwenden nachstehend angebotener Materialien/Erzeugnisse zu den angegebenen Positionen dieser ULG wird vereinbart:

Betrifft Position(en): \_\_\_\_\_

Material/Erzeugnis nach Wahl des Auftragnehmers (AN).

Angebote: (.....)

**65.HF 00B + Material/Erzeugnis Beispiel AG zu 65HF**

Das Verwenden nachstehend angebotener Materialien/Erzeugnisse zu den angegebenen Positionen dieser ULG wird vereinbart:

Betrifft Position(en): \_\_\_\_\_

Beispielhaftes Material/Erzeugnis: \_\_\_\_\_

Angebote ist das beispielhafte oder ein Material/Erzeugnis gleichwertiger Art.

Kriterien der Gleichwertigkeit: \_\_\_\_\_

Angebote: (.....)

**65.HG + Vorschubbrücke selbsttragend m.Stufenplattform (ASSA ABLOY)****Version 2023-08**

Im Folgenden ist das Liefern und Montieren bzw. der Einbau von **Verladebrücken, hydraulisch mit Vorschub, selbsttragend mit Stufenplattform** einschließlich Zubehör (ASSA ABLOY), beschrieben. Die Verantwortung für die ordnungsgemäße Zusammenstellung und Montage unterliegt dem Auftragnehmer. Für diesen Fall unterliegen Hersteller und eventuell beteiligte Händler der Informationspflicht.

**1. Ausführung:**

Wenn in den Positionsbeschreibungen nicht gesondert angegeben, kommt folgende Grundaussführung zur Anwendung:

Verladebrücke:

- Lackierung ähnlich RAL 5010
- Farbklasse 1; 80 µm werkslackiert
- Korrosionskategorie C2 M
- Grundmaterial: Stahl
- Die zwei Standfüsse werden auf ein Köcherfundament angedübelt
- Die Anbindung ans Gebäude erfolgt über auftraggeberseitigen Stahlwinkel der mit dem Gebäude integriert ist.
- Vollkommen schwellenfreier Übergang vom Plateau der Überladebrücke zum Auflager.
- Speziell konstruiert für den Betrieb mit den üblicherweise im Einsatz befindlichen Elektrohubwagen ohne Stoßdämpfer.
- Der Anstellwinkel beträgt 90° zum Anschweißwinkel (vom Auftraggeber hergestellt)

**Umweltschutz, Nachhaltigkeit, Ökologie:**

Die Produkte müssen nach den Gesichtspunkten des Umweltmanagements, Nachhaltigkeit und Ökologie gefertigt und geprüft sein. Es ist eine Umwelt-Produktdeklaration EPD nach ISO 14025 bzw. EN15804 oder vergleichbare akkreditierte Prüfstelle vorzuweisen, die den gesamten ökologischen Lebensweg der Anlagen von der Herstellung, Verpackung, Nutzung, Nachnutzung, Wiederverwendungs-, Rückgewinnungs-, und Recyclingpotential bestätigt.

**Baustellenkoordination:**

- Stromzuleitung und Anschluss sowie Leerverrohrungen für Steuerleitungen und Leitungen für Peripherie werden jeweils vom Auftraggeber hergestellt.

**Ergänzungen zur StLB HB-022+ABK-020****Ausschreibungstexte ZZZ**

Leistungsverzeichnis

gedruckt am 15.11.2023

LB-HB-022+ABK-020

Preisangaben in EUR

- Der Auftragnehmer macht die Verladeanlage leicht gangbar und übergibt sie mit Prüfbuch und Prüfprotokoll.
- Die Abnahme erfolgt durch einen Ziviltechniker inkl. Prüfbuch.
- Die Montage erfolgt erst nach Fertigstellung der Rampenaufnahme (Grube/Ausnehmung) entsprechend unserer Planunterlagen.
- Die gesamte Anlage versteht sich fix fertig montiert.
- Die Kalkulation der Einheitspreise inkl. Montage gelten bei Verwendung standardisierter Montageelemente
- Ein Elektroanschluss 230V / 16 Ampere muß im Umkreis von maximal 10 m von der Montagestelle zur Verfügung stehen.

**Abnahmeprüfung (TÜV):**

Motorkraftbetriebene Türen und Tore, Verladerampen müssen gem. § 7 AM-VO vor der ersten Inbetriebnahme einer Abnahmeprüfung durch TÜV, vergleichbare akkreditierte Prüfstelle oder Ziviltechniker unterzogen werden. Die Prüfkosten sind in die Einheitspreise einzukalkulieren.

**Wartung/Gewährleistung:**

Eine regelmäßige Jahreswartung oder technische Überprüfung (längstens im Abstand von 15 Monaten) durch Fachmonteure des Herstellers (kostenpflichtig) ist Grundlage für eine 24-monatige Gewährleistung, welche mit der vorgeschriebenen Abnahmeprüfung beginnt. Grundlage hierfür ist die § 8 AM-VO - Wiederkehrende Prüfung.

**Aufzahlungen/Zubehör/Einbauteile:**

Positionen für Aufzahlungen, Zubehör und Einbauteile beschreiben Ergänzungen/Erweiterungen/Varianten zu vorangegangenen Positionen (Leistungen) und werden nur aus dem System oder der Auswahl von Produkten des Herstellers der Grundposition angeboten bzw. ausgeführt.

**Gleichwertigkeit:**

Neben der Erfüllung der technischen Spezifikationen liegt Gleichwertigkeit nur dann vor, wenn doppelte Hubzylinder verwendet werden. Wird in der Bieterlücke ein gleichwertiges Produkt oder Leistung angeboten, **sind alle Unterschiede zur spezifizierten Ausführung in einem Beiblatt / Begleitschreiben anzugeben.**

65.HG 00 + Folgende Angaben und Anforderungen an die Art und Weise der Leistungserbringung gelten als vereinbart und sind in die Einheitspreise einkalkuliert.

**65.HG 00A + Material/Erzeugnis n.W.AN zu 65HG**

Das Verwenden nachstehend angebotener Materialien/Erzeugnisse zu den angegebenen Positionen dieser ULG wird vereinbart:

Betrifft Position(en):

Material/Erzeugnis nach Wahl des Auftragnehmers (AN).

Angeboten: (.....)

**65.HG 00B + Material/Erzeugnis Beispiel AG zu 65HG**

Das Verwenden nachstehend angebotener Materialien/Erzeugnisse zu den angegebenen Positionen dieser ULG wird vereinbart:

Betrifft Position(en):

Beispielhaftes Material/Erzeugnis:

Angeboten ist das beispielhafte oder ein Material/Erzeugnis gleichwertiger Art.

Kriterien der Gleichwertigkeit:

Angeboten: (.....)

**65.HH + Verladebrücke,hydr.m.Klappkeil f.normale Lasten (ASSA ABLOY)****Version 2023-08**

Im Folgenden ist das Liefern und Montieren bzw. der Einbau von **Verladebrücken, hydraulisch mit Klappkeil für normale Lasten** einschließlich Zubehör (ASSA ABLOY), beschrieben. Die Verantwortung für die ordnungsgemäße Zusammenstellung und Montage unterliegt dem

**Ergänzungen zur StLB HB-022+ABK-020****Ausschreibungstexte ZZZ**

Leistungsverzeichnis

gedruckt am 15.11.2023

LB-HB-022+ABK-020

Preisangaben in EUR

Auftragnehmer. Für diesen Fall unterliegen Hersteller und eventuell beteiligte Händler der Informationspflicht.

**Ausführung:**

Wenn in den Positionsbeschreibungen nicht gesondert angegeben, kommt folgende Grundaussführung zur Anwendung:

**Verladebrücke:**

- Lackierung ähnlich RAL 5010
- Farbklasse 1; 80 µm werkslackiert
- Korrosionskategorie C2 M
- Grundmaterial: Stahl
- Integrierter Montagerahmen in Winkelausführung mit Mauerankern zum Eingießen in Beton: Rahmentyp T
- Vollkommen schwellenfreier Übergang vom Plateau der Überladebrücke zum Auflager.
- Speziell konstruiert für den Betrieb mit den üblicherweise im Einsatz befindlichen Elektrohubwagen ohne Stoßdämpfer.

**Umweltschutz, Nachhaltigkeit, Ökologie:**

Die Produkte müssen nach den Gesichtspunkten des Umweltmanagements, Nachhaltigkeit und Ökologie gefertigt und geprüft sein. Es ist eine Umwelt-Produktdeklaration EPD nach ISO 14025 bzw. EN15804 oder vergleichbare akkreditierte Prüfstelle vorzuweisen, die den gesamten ökologischen Lebensweg der Anlagen von der Herstellung, Verpackung, Nutzung, Nachnutzung, Wiederverwendungs-, Rückgewinnungs-, und Recyclingpotential bestätigt.

**Baustellenkoordination:**

- Stromzuleitung und Anschluss sowie Leerverrohrungen für Steuerleitungen und Leitungen für Peripherie werden jeweils vom Auftraggeber hergestellt.
- Der Auftragnehmer macht die Verladeanlage leicht gangbar und übergibt sie mit Prüfbuch und Prüfprotokoll.
- Die Abnahme erfolgt durch einen Ziviltechniker inkl. Prüfbuch.
- Die Montage erfolgt erst nach Fertigstellung der Rampenaufnahme (Grube/Ausnehmung) entsprechend unserer Planunterlagen.
- Die gesamte Anlage versteht sich fix fertig montiert.
- Die Kalkulation der Einheitspreise inkl. Montage gelten bei Verwendung standardisierter Montageelemente
- Ein Elektroanschluss 230V / 16 Ampere muß im Umkreis von maximal 10 m von der Montagestelle zur Verfügung stehen.
- Ab einer Arbeitshöhe über 6 m wird ausreichend zusätzliche Arbeitsmittel wie Arbeitshebebühnen eingerechnet und ist auch sicherheitstechnisch vorgeschrieben.

**Abnahmeprüfung (TÜV):**

Motorkraftbetriebene Türen und Tore, Verladerampen müssen gem. § 7 AM-VO vor der ersten Inbetriebnahme einer Abnahmeprüfung durch TÜV, vergleichbare akkreditierte Prüfstelle oder Ziviltechniker unterzogen werden. Die Prüfkosten sind in die Einheitspreise einzukalkulieren.

**Wartung/Gewährleistung:**

Eine regelmäßige Jahreswartung oder technische Überprüfung (längstens im Abstand von 15 Monaten) durch Fachmonteure des Herstellers (kostenpflichtig) ist Grundlage für eine 24-monatige Gewährleistung, welche mit der vorgeschriebenen Abnahmeprüfung beginnt. Grundlage hierfür ist die § 8 AM-VO - Wiederkehrende Prüfung.

**Aufzahlungen/Zubehör/Einbauteile:**

Positionen für Aufzahlungen, Zubehör und Einbauteile beschreiben Ergänzungen/Erweiterungen/Varianten zu vorangegangenen Positionen (Leistungen) und werden nur aus dem System oder der Auswahl von Produkten des Herstellers der Grundposition angeboten bzw. ausgeführt.

**Gleichwertigkeit:**

Neben der Erfüllung der technischen Spezifikationen liegt Gleichwertigkeit nur dann vor, wenn doppelte Hubzylinder verwendet werden. Wird in der Bieterlücke ein gleichwertiges Produkt oder Leistung angeboten, **sind alle Unterschiede zur spezifizierten Ausführung in einem Beiblatt / Begleitschreiben anzugeben.**

**Ergänzungen zur StLB HB-022+ABK-020****Ausschreibungstexte ZZZ**

Leistungsverzeichnis

gedruckt am 15.11.2023

LB-HB-022+ABK-020

Preisangaben in EUR

65.HH 00 + Folgende Angaben und Anforderungen an die Art und Weise der Leistungserbringung gelten als vereinbart und sind in die Einheitspreise einkalkuliert.

**65.HH 00A + Material/Erzeugnis n.W.AN zu 65HH**

Das Verwenden nachstehend angebotener Materialien/Erzeugnisse zu den angegebenen Positionen dieser ULG wird vereinbart:

Betrifft Position(en):

Material/Erzeugnis nach Wahl des Auftragnehmers (AN).

Angeboten: (.....)

**65.HH 00B + Material/Erzeugnis Beispiel AG zu 65HH**

Das Verwenden nachstehend angebotener Materialien/Erzeugnisse zu den angegebenen Positionen dieser ULG wird vereinbart:

Betrifft Position(en):

Beispielhaftes Material/Erzeugnis:

Angeboten ist das beispielhafte oder ein Material/Erzeugnis gleichwertiger Art.

Kriterien der Gleichwertigkeit:

Angeboten: (.....)

**65.HI + Verladebrücke,Klappk.selbsttr.a.Gebäude mont. (ASSA ABLOY)****Version 2023-08**

Im Folgenden ist das Liefern und Montieren bzw. der Einbau von **Verladebrücken, mit Klappkeil, selbsttragend an Gebäuden montiert einschließlich Zubehör** (ASSA ABLOY), beschrieben. Die Verantwortung für die ordnungsgemäße Zusammenstellung und Montage unterliegt dem Auftragnehmer. Für diesen Fall unterliegen Hersteller und eventuell beteiligte Händler der Informationspflicht.

**Ausführung:**

Wenn in den Positionsbeschreibungen nicht gesondert angegeben, kommt folgende Grundaussführung zur Anwendung:

**Verladebrücke:**

- Lackierung ähnlich RAL 5010
- Farbklasse 1; 80 µm werkslackiert
- Korrosionskategorie C2 M
- Grundmaterial: Stahl
- Die zwei Standfüsse werden auf ein Köcherfundament angedübelt
- Die Anbindung ans Gebäude erfolgt über auftraggeberseitigen Stahlwinkel der mit dem Gebäude integriert ist.
- Vollkommen schwellenfreier Übergang vom Plateau der Überladebrücke zum Auflager.
- Speziell konstruiert für den Betrieb mit den üblicherweise im Einsatz befindlichen Elektrohubwagen ohne Stoßdämpfer.
- Der Anstellwinkel beträgt 90° zum Anschweißwinkel (vom Auftraggeber errichtet)

**Umweltschutz, Nachhaltigkeit, Ökologie:**

Die Produkte müssen nach den Gesichtspunkten des Umweltmanagements, Nachhaltigkeit und Ökologie gefertigt und geprüft sein. Es ist eine Umwelt-Produktdeklaration EPD nach ISO 14025 bzw. EN15804 oder vergleichbare akkreditierte Prüfstelle vorzuweisen, die den gesamten ökologischen Lebensweg der Anlagen von der Herstellung, Verpackung, Nutzung, Nachnutzung, Wiederverwendungs-, Rückgewinnungs-, und Recyclingpotential bestätigt.

**Baustellenkoordination:**

- Stromzuleitung und Anschluss sowie Leerverrohrungen für Steuerleitungen und Leitungen für Peripherie werden jeweils vom Auftraggeber hergestellt.
- Der Auftragnehmer macht die Verladeanlage leicht gangbar und übergibt sie mit Prüfbuch und Prüfprotokoll.
- Die Abnahme erfolgt durch einen Ziviltechniker inkl. Prüfbuch.
- Die Montage erfolgt erst nach Fertigstellung der Rampenaufnahme (Grube/Ausnehmung)

**Ergänzungen zur StLB HB-022+ABK-020****Ausschreibungstexte ZZZ**

Leistungsverzeichnis

gedruckt am 15.11.2023  
LB-HB-022+ABK-020 Preisangaben in EUR

- entsprechend unserer Planunterlagen.
- Die gesamte Anlage versteht sich fix fertig montiert.
  - Die Kalkulation der Einheitspreise inkl. Montage gelten bei Verwendung standardisierter Montageelemente
  - Ein Elektroanschluss 230V / 16 Ampere muß im Umkreis von maximal 10 m von der Montagestelle zur Verfügung stehen.
  - Ab einer Arbeitshöhe über 6 m wird ausreichend zusätzliche Arbeitsmittel wie Arbeitshebebühnen eingerechnet und ist auch sicherheitstechnisch vorgeschrieben.

**Abnahmeprüfung (TÜV):**

Motorkraftbetriebene Türen und Tore, Verladerampen müssen gem. § 7 AM-VO vor der ersten Inbetriebnahme einer Abnahmeprüfung durch TÜV, vergleichbare akkreditierte Prüfstelle oder Ziviltechniker unterzogen werden. Die Prüfkosten sind in die Einheitspreise einzukalkulieren.

**Wartung/Gewährleistung:**

Eine regelmäßige Jahreswartung oder technische Überprüfung (längstens im Abstand von 15 Monaten) durch Fachmonteure des Herstellers (kostenpflichtig) ist Grundlage für eine 24-monatige Gewährleistung, welche mit der vorgeschriebenen Abnahmeprüfung beginnt. Grundlage hierfür ist die § 8 AM-VO - Wiederkehrende Prüfung.

**Aufzahlungen/Zubehör/Einbauteile:**

Positionen für Aufzahlungen, Zubehör und Einbauteile beschreiben Ergänzungen/Erweiterungen/Varianten zu vorangegangenen Positionen (Leistungen) und werden nur aus dem System oder der Auswahl von Produkten des Herstellers der Grundposition angeboten bzw. ausgeführt.

**Gleichwertigkeit:**

Neben der Erfüllung der technischen Spezifikationen liegt Gleichwertigkeit nur dann vor, wenn doppelte Hubzylinder verwendet werden. Wird in der Bieterlücke ein gleichwertiges Produkt oder Leistung angeboten, **sind alle Unterschiede zur spezifizierten Ausführung in einem Beiblatt / Begleitschreiben anzugeben.**

65.HI 00 + Folgende Angaben und Anforderungen an die Art und Weise der Leistungserbringung gelten als vereinbart und sind in die Einheitspreise einkalkuliert.

**65.HI 00A + Material/Erzeugnis n.W.AN zu 65HI**

Das Verwenden nachstehend angebotener Materialien/Erzeugnisse zu den angegebenen Positionen dieser ULG wird vereinbart:

Betrifft Position(en):   
Material/Erzeugnis nach Wahl des Auftragnehmers (AN).  
Angeboten: (.....)

**65.HI 00B + Material/Erzeugnis Beispiel AG zu 65HI**

Das Verwenden nachstehend angebotener Materialien/Erzeugnisse zu den angegebenen Positionen dieser ULG wird vereinbart:

Betrifft Position(en):   
Beispielhaftes Material/Erzeugnis:   
Angeboten ist das beispielhafte oder ein Material/Erzeugnis gleichwertiger Art.  
Kriterien der Gleichwertigkeit:   
Angeboten: (.....)

**65.HJ + Verladebrücke,hydr.m.Vorschub f.schwere Lasten (ASSA ABLOY)****Version 2023-08**

Im Folgenden ist das Liefern und Montieren bzw. der Einbau von **Verladebrücken, hydraulisch mit Vorschub für schwere Lasten**, einschließlich Zubehör beschrieben. Die Verantwortung für die ordnungsgemäße Zusammenstellung und Montage unterliegt dem Auftragnehmer. Für diesen Fall unterliegen Hersteller und eventuell beteiligte Händler der Informationspflicht.



**Ergänzungen zur StLB HB-022+ABK-020****Ausschreibungstexte ZZZ**

Leistungsverzeichnis

gedruckt am 15.11.2023  
LB-HB-022+ABK-020 Preisangaben in EUR**Ausführung:**

Wenn in den Positionsbeschreibungen nicht gesondert angegeben, kommt folgende Grundausführung Anwendung:

Verladebrücke:

- Lackierung ähnlich RAL 5010
- Farbklasse 1; 80 µm werkslackiert
- Korrosionskategorie C2 M
- Grundmaterial: Stahl
- Integrierter Montagerahmen in Winkelausführung mit Mauerankern zum Eingießen in Beton: Rahmentyp T
- Vollkommen schwellenfreier Übergang vom Plateau der Überladebrücke zum Auflager.
- Speziell konstruiert für den Betrieb mit den üblicherweise im Einsatz befindlichen Elektrohubwagen ohne Stoßdämpfer.

**Umweltschutz, Nachhaltigkeit, Ökologie:**

Die Produkte müssen nach den Gesichtspunkten des Umweltmanagements, Nachhaltigkeit und Ökologie gefertigt und geprüft sein. Es ist eine Umwelt-Produktdeklaration EPD nach ISO 14025 bzw. EN15804 oder vergleichbare akkreditierte Prüfstelle vorzuweisen, die den gesamten ökologischen Lebensweg der Anlagen von der Herstellung, Verpackung, Nutzung, Nachnutzung, Wiederverwendungs-, Rückgewinnungs-, und Recyclingpotential bestätigt.

**Baustellenkoordination:**

- Stromzuleitung und Anschluss sowie Leerverrohrungen für Steuerleitungen und Leitungen für Peripherie werden jeweils vom Auftraggeber hergestellt.
- Der Auftragnehmer macht die Verladeanlage leicht gangbar und übergibt sie mit Prüfbuch und Prüfprotokoll.
- Die Abnahme erfolgt durch einen Ziviltechniker inkl. Prüfbuch.
- Die Montage erfolgt erst nach Fertigstellung der Rampenaufnahme (Grube/Ausnehmung) entsprechend unserer Planunterlagen.
- Die gesamte Anlage versteht sich fix fertig montiert.
- Die Kalkulation der Einheitspreise inkl. Montage gelten bei Verwendung standardisierter Montageelemente
- Ein Elektroanschluss 230V / 16 Ampere muß im Umkreis von maximal 10 m von der Montagestelle zur Verfügung stehen.

**Abnahmeprüfung (TÜV):**

Motorkraftbetriebene Türen und Tore, Verladerampen müssen gem. § 7 AM-VO vor der ersten Inbetriebnahme einer Abnahmeprüfung durch TÜV, vergleichbare akkreditierte Prüfstelle oder Ziviltechniker unterzogen werden. Die Prüfkosten sind in die Einheitspreise einzukalkulieren.

**Wartung/Gewährleistung:**

Eine regelmäßige Jahreswartung oder technische Überprüfung (längstens im Abstand von 15 Monaten) durch Fachmonteure des Herstellers (kostenpflichtig) ist Grundlage für eine 24-monatige Gewährleistung, welche mit der vorgeschriebenen Abnahmeprüfung beginnt. Grundlage hierfür ist die § 8 AM-VO - Wiederkehrende Prüfung.

**Aufzahlungen/Zubehör/Einbauteile:**

Positionen für Aufzahlungen, Zubehör und Einbauteile beschreiben Ergänzungen/Erweiterungen/Varianten zu vorangegangenen Positionen (Leistungen) und werden nur aus dem System oder der Auswahl von Produkten des Herstellers der Grundposition angeboten bzw. ausgeführt.

**Gleichwertigkeit:**

Neben der Erfüllung der technischen Spezifikationen liegt Gleichwertigkeit nur dann vor, wenn doppelte Hubzylinder verwendet werden. Wird in der Bieterlücke ein gleichwertiges Produkt oder Leistung angeboten, **sind alle Unterschiede zur spezifizierten Ausführung in einem Beiblatt / Begleitschreiben anzugeben.**

65.HJ 00 + Folgende Angaben und Anforderungen an die Art und Weise der Leistungserbringung gelten als vereinbart und sind in die Einheitspreise einkalkuliert.



**Ergänzungen zur StLB HB-022+ABK-020****Ausschreibungstexte ZZZ**

Leistungsverzeichnis

gedruckt am 15.11.2023  
LB-HB-022+ABK-020 Preisangaben in EUR**65.HJ 00A + Material/Erzeugnis n.W.AN zu 65HJ**

Das Verwenden nachstehend angebotener Materialien/Erzeugnisse zu den angegebenen Positionen dieser ULG wird vereinbart:

Betrifft Position(en):

Material/Erzeugnis nach Wahl des Auftragnehmers (AN).

Angeboten: (.....)

**65.HJ 00B + Material/Erzeugnis Beispiel AG zu 65HJ**

Das Verwenden nachstehend angebotener Materialien/Erzeugnisse zu den angegebenen Positionen dieser ULG wird vereinbart:

Betrifft Position(en):

Beispielhaftes Material/Erzeugnis:

Angeboten ist das beispielhafte oder ein Material/Erzeugnis gleichwertiger Art.

Kriterien der Gleichwertigkeit:

Angeboten: (.....)

**65.HK + Verladebrücke,hydr.m.Klappkeil f.schwere Lasten (ASSA ABLOY)****Version 2023-08**

Im Folgenden ist das Liefern und Montieren bzw. der Einbau von **Verladebrücken, hydraulisch mit Klappkeil für schwere Lasten** einschließlich Zubehör (ASSA ABLOY), beschrieben. Die Verantwortung für die ordnungsgemäße Zusammenstellung und Montage unterliegt dem Auftragnehmer. Für diesen Fall unterliegen Hersteller und eventuell beteiligte Händler der Informationspflicht.

**Ausführung:**

Wenn in den Positionsbeschreibungen nicht gesondert angegeben, kommt folgende Grundausführung zur Anwendung:

**Verladebrücke:**

- Lackierung ähnlich RAL 5010
- Farbklasse 1; 80 µm werkslackiert
- Korrosionskategorie C2 M
- Grundmaterial: Stahl
- Integrierter Montagerahmen in Winkelausführung mit Mauerankern zum Eingießen in Beton: Rahmentyp T
- Vollkommen schwellenfreier Übergang vom Plateau der Überladebrücke zum Auflager.
- Speziell konstruiert für den Betrieb mit den üblicherweise im Einsatz befindlichen Elektrohubwagen ohne Stoßdämpfer.

**Umweltschutz, Nachhaltigkeit, Ökologie:**

Die Produkte müssen nach den Gesichtspunkten des Umweltmanagements, Nachhaltigkeit und Ökologie gefertigt und geprüft sein. Es ist eine Umwelt-Produktdeklaration EPD nach ISO 14025 bzw. EN15804 oder vergleichbare akkreditierte Prüfstelle vorzuweisen, die den gesamten ökologischen Lebensweg der Anlagen von der Herstellung, Verpackung, Nutzung, Nachnutzung, Wiederverwendungs-, Rückgewinnungs-, und Recyclingpotential bestätigt.

**Baustellenkoordination:**

- Stromzuleitung und Anschluss sowie Leerverrohrungen für Steuerleitungen und Leitungen für Peripherie werden jeweils vom Auftraggeber hergestellt.
- Der Auftragnehmer macht die Verladeanlage leicht gangbar und übergibt sie mit Prüfbuch und Prüfprotokoll.
- Die Abnahme erfolgt durch einen Ziviltechniker inkl. Prüfbuch.
- Die Montage erfolgt erst nach Fertigstellung der Rampenaufnahme (Grube/Ausnehmung) entsprechend unserer Planunterlagen.
- Die gesamte Anlage versteht sich fix fertig montiert.
- Die Kalkulation der Einheitspreise inkl. Montage gelten bei Verwendung standardisierter Montageelemente
- Ein Elektroanschluss 230V / 16 Ampere muß im Umkreis von maximal 10 m von der

**Ergänzungen zur StLB HB-022+ABK-020****Ausschreibungstexte ZZZ**

Leistungsverzeichnis

gedruckt am 15.11.2023

LB-HB-022+ABK-020

Preisangaben in EUR

- Montagegestelle zur Verfügung stehen.
- Ab einer Arbeitshöhe über 6 m wird ausreichend zusätzliche Arbeitsmittel wie Arbeitshebeebühnen eingerechnet und ist auch sicherheitstechnisch vorgeschrieben.

**Abnahmeprüfung (TÜV):**

Motorkraftbetriebene Türen und Tore, Verladerrampen müssen gem. § 7 AM-VO vor der ersten Inbetriebnahme einer Abnahmeprüfung durch TÜV, vergleichbare akkreditierte Prüfstelle oder Ziviltechniker unterzogen werden. Die Prüfkosten sind in die Einheitspreise einzukalkulieren.

**Wartung/Gewährleistung:**

Eine regelmäßige Jahreswartung oder technische Überprüfung (längstens im Abstand von 15 Monaten) durch Fachmonteure des Herstellers (kostenpflichtig) ist Grundlage für eine 24-monatige Gewährleistung, welche mit der vorgeschriebenen Abnahmeprüfung beginnt. Grundlage hierfür ist die § 8 AM-VO - Wiederkehrende Prüfung.

**Aufzahlungen/Zubehör/Einbauteile:**

Positionen für Aufzahlungen, Zubehör und Einbauteile beschreiben Ergänzungen/Erweiterungen/Varianten zu vorangegangenen Positionen (Leistungen) und werden nur aus dem System oder der Auswahl von Produkten des Herstellers der Grundposition angeboten bzw. ausgeführt.

**Gleichwertigkeit:**

Neben der Erfüllung der technischen Spezifikationen liegt Gleichwertigkeit nur dann vor, wenn doppelte Hubzylinder verwendet werden. Wird in der Bieterlücke ein gleichwertiges Produkt oder Leistung angeboten, **sind alle Unterschiede zur spezifizierten Ausführung in einem Beiblatt / Begleitschreiben anzugeben.**

65.HK 00 + Folgende Angaben und Anforderungen an die Art und Weise der Leistungserbringung gelten als vereinbart und sind in die Einheitspreise einkalkuliert.

**65.HK 00A + Material/Erzeugnis n.W.AN zu 65HK**

Das Verwenden nachstehend angebotener Materialien/Erzeugnisse zu den angegebenen Positionen dieser ULG wird vereinbart:

Betrifft Position(en):

Material/Erzeugnis nach Wahl des Auftragnehmers (AN).

Angeboten: (.....)

**65.HK 00B + Material/Erzeugnis Beispiel AG zu 65HK**

Das Verwenden nachstehend angebotener Materialien/Erzeugnisse zu den angegebenen Positionen dieser ULG wird vereinbart:

Betrifft Position(en):

Beispielhaftes Material/Erzeugnis:

Angeboten ist das beispielhafte oder ein Material/Erzeugnis gleichwertiger Art.

Kriterien der Gleichwertigkeit:

Angeboten: (.....)

**65.HL + Verladehubtisch f. normale Lasten (ASSA ABLOY)****Version 2023-08**

Im Folgenden ist das Liefern und Montieren bzw. der Einbau von **Verladehubtisch für normale Lasten** (ASSA ABLOY), beschrieben. Die Verantwortung für die ordnungsgemäße Zusammenstellung und Montage unterliegt dem Auftragnehmer. Für diesen Fall unterliegen Hersteller und eventuell beteiligte Händler der Informationspflicht.

**Ausführung:**

Wenn in den Positionsbeschreibungen nicht gesondert angegeben, kommt folgende Grundausführung zur Anwendung:

**Verladebrücke:**

**Ergänzungen zur StLB HB-022+ABK-020****Ausschreibungstexte ZZZ**

Leistungsverzeichnis

gedruckt am 15.11.2023

LB-HB-022+ABK-020

Preisangaben in EUR

- Lackierung ähnlich RAL 5010
- Farbklasse 1; 80 µm werkslackiert
- Korrosionskategorie C2 M
- Grundmaterial: Stahl
- Hubtisch besteht aus einer selbst tragenden Stahlkonstruktion
- Speziell konstruiert für den Betrieb mit den üblicherweise im Einsatz befindlichen Elektrohubwagen ohne Stoßdämpfer.

**Umweltschutz, Nachhaltigkeit, Ökologie:**

Die Produkte müssen nach den Gesichtspunkten des Umweltmanagements, Nachhaltigkeit und Ökologie gefertigt und geprüft sein. Es ist eine Umwelt-Produktdeklaration EPD nach ISO 14025 bzw. EN15804 oder vergleichbare akkreditierte Prüfstelle vorzuweisen, die den gesamten ökologischen Lebensweg der Anlagen von der Herstellung, Verpackung, Nutzung, Nachnutzung, Wiederverwendungs-, Rückgewinnungs-, und Recyclingpotential bestätigt.

**Baustellenkoordination:**

- Stromzuleitung und Anschluss sowie Leerverrohrungen für Steuerleitungen und Leitungen für Peripherie werden jeweils vom Auftraggeber hergestellt.
- Der Auftragnehmer macht die Verladeanlage leicht gangbar und übergibt sie mit Prüfbuch und Prüfprotokoll.
- Die Abnahme erfolgt durch einen Ziviltechniker inkl. Prüfbuch.
- Die Montage erfolgt erst nach Fertigstellung der Rampenaufnahme (Grube/Ausnehmung) entsprechend unserer Planunterlagen.
- Die gesamte Anlage versteht sich fix fertig montiert.
- Die Kalkulation der Einheitspreise inkl. Montage gelten bei Verwendung standardisierter Montageelemente
- Ein Elektroanschluss 230V / 16 Ampere muß im Umkreis von maximal 10 m von der Montagestelle zur Verfügung stehen.
- Ab einer Arbeitshöhe über 6 m wird ausreichend zusätzliche Arbeitsmittel wie Arbeitshebebühnen eingerechnet und ist auch sicherheitstechnisch vorgeschrieben..

**Abnahmeprüfung (TÜV):**

Motorkraftbetriebene Türen und Tore, Verladerampen müssen gem. § 7 AM-VO vor der ersten Inbetriebnahme einer Abnahmeprüfung durch TÜV, vergleichbare akkreditierte Prüfstelle oder Ziviltechniker unterzogen werden. Die Prüfkosten sind in die Einheitspreise einzukalkulieren.

**Wartung/Gewährleistung:**

Eine regelmäßige Jahreswartung oder technische Überprüfung (längstens im Abstand von 15 Monaten) durch Fachmonteure des Herstellers (kostenpflichtig) ist Grundlage für eine 24-monatige Gewährleistung, welche mit der vorgeschriebenen Abnahmeprüfung beginnt. Grundlage hierfür ist die § 8 AM-VO - Wiederkehrende Prüfung.

**Aufzahlungen/Zubehör/Einbauteile:**

Positionen für Aufzahlungen, Zubehör und Einbauteile beschreiben Ergänzungen/Erweiterungen/Varianten zu vorangegangenen Positionen (Leistungen) und werden nur aus dem System oder der Auswahl von Produkten des Herstellers der Grundposition angeboten bzw. ausgeführt.

**Gleichwertigkeit:**

Neben der Erfüllung der technischen Spezifikationen liegt Gleichwertigkeit nur dann vor, wenn doppelte Hubzylinder verwendet werden. Wird in der Bieterlücke ein gleichwertiges Produkt oder Leistung angeboten, **sind alle Unterschiede zur spezifizierten Ausführung in einem Beiblatt / Begleitschreiben anzugeben.**

65.HL 00 + Folgende Angaben und Anforderungen an die Art und Weise der Leistungserbringung gelten als vereinbart und sind in die Einheitspreise einkalkuliert.

**65.HL 00A + Material/Erzeugnis n.W.AN zu 65HL**

Das Verwenden nachstehend angebotener Materialien/Erzeugnisse zu den angegebenen Positionen dieser ULG wird vereinbart:

**Ergänzungen zur StLB HB-022+ABK-020****Ausschreibungstexte ZZZ**

Leistungsverzeichnis

gedruckt am 15.11.2023

LB-HB-022+ABK-020

Preisangaben in EUR

Betrifft Position(en):   
 Material/Erzeugnis nach Wahl des Auftragnehmers (AN).  
 Angeboten: (.....)

**65.HL 00B + Material/Erzeugnis Beispiel AG zu 65HL**

Das Verwenden nachstehend angebotener Materialien/Erzeugnisse zu den angegebenen Positionen dieser ULG wird vereinbart:

Betrifft Position(en):   
 Beispielhaftes Material/Erzeugnis:   
 Angeboten ist das beispielhafte oder ein Material/Erzeugnis gleichwertiger Art.  
 Kriterien der Gleichwertigkeit:   
 Angeboten: (.....)

**65.HM + Verladeseysteme, vorkonfiguriert (ASSA ABLOY)****Version 2018-03**

**Das Verladeseystem komplett ist eine mit allen Notwendigen Produktgruppen zusammengestellte Verladeeinheit**

**1. Ausführung**

**Wenn in den Positionsbeschreibungen nicht gesondert angegeben, kommen folgende Produkte zur Anwendung:**

**Verladebrücke hydraulisch mit teleskopierendem Ausschub**

Hydraulische stationäre Überladebrücken mit Vorschub haben einen beweglichen Vorschub, was eine größere Kontaktfläche zwischen Ladefläche des Fahrzeugs und Überladebrücke ermöglicht. Der Vorschub überbrückt den Spalt zwischen Rampe und Fahrzeugboden genau. Wenn die Überladebrücke hochgefahren wird, wird der Vorschub ausgefahren und die Überladebrücke setzt sanft auf die LKW-Ladefläche auf. Nachdem Be- oder Entladen wird die Überladebrücke wieder hochgefahren, der Vorschub zieht sich ein und das Plateau bewegt sich in seine Ruhestellung (auf Rampenhöhe). Das Vorschubüberlade-System erfüllt die Anforderungen der meisten Verladevorgängen und alle Regelungen und Bestimmungen der europäischen Norm EN 1398. Es ist für alle Verlade-situationen, völlig unabhängig von deren Komplexität. Die Vorschubüberladebrücke ideal für den Einsatz mit elektrischen Hubwagen ohne Federung. Der Hauptvorteil gegen über anderen Verladeseystemen liegt in der optimalen Anpassungsfähigkeit; der Vorschub fährt stufenlos auf den angelockten Lkw und legt sich punktgenau auf die Verlade-fläche auf, damit der Laderaum bis zum letzten Zentimeter genutzt werden kann. Der Betrieb der Vorschubbrücke erfolgt über einen elektrohydraulischen Vorschub mit einer halb automatischen Steuerung.

**Anfahrpuffer**

Anfahrpuffer vermeiden Beschädigungen an LKW und Gebäude und verringern das Risiko für die Mitarbeiter im Verladebetrieb. Anfahrpuffer stellen eines der wichtigsten Bauteile in der Verladetechnik dar, denn durch Anfahrpuffer werden sowohl Beschädigungen am LKW als auch am Gebäude vermieden. Anfahrpuffer wirken stoßdämpfend und tragen dadurch erheblich zur Ladungssicherheit bei. In der Verladetechnik haben Anfahrpuffer zwei Aufgaben: Sie dienen als Anfahrschutz und auch als Rammschutz.

**Torabdichtung/Laderampenabdichtung inkl. aller notwendigen Mechanik**

Die Torabdichtung ist das Bindeglied für die Abdichtung von Gebäude und Liefer-/Ladefahrzeug. Der andockende Lkw fährt rückwärts in die Torabdichtung ein, wird von flexiblen Planen oder aufblasbaren Wulsten seitlich und von oben abgedichtet und ist während des gesamten Verladevorganges optimal gegen Wind und Wetter geschützt. Das Ergebnis ist eine optimierte Arbeitsumgebung und besserer Schutz der Güter. Das Material ist äußerst zug- und reißfest. Die Torabdichtungen umfassen verschiedene Modelle, die alle Kundenanforderungen erfüllen und für die verschiedensten Fahrzeuggrößen sind.

**Erforderliche Torsysteme wie Sektionaltor sowie gegebenenfalls Schnellauftorsystem für den Gebäude- und/oder Schleusenabschluss**

**Sektionaltore/Hubgliedertore**

**Ergänzungen zur StLB HB-022+ABK-020****Ausschreibungstexte ZZZ**

Leistungsverzeichnis

gedruckt am 15.11.2023

LB-HB-022+ABK-020

Preisangaben in EUR

Beim Öffnen des Tores unter der Decke lässt es den Bereich in und um die Toröffnung komplett frei. Das Tor besteht aus mindestens 42 mm stark isolierten mit FCKW-freiem Polyurethan gefüllten Paneelen. Die Torfelder werden im Außenbereich des Torpaneels mit innenliegenden Scharnieren und kugelgelagertem Laufrollen in die Laufschiene geführt. Um die Stabilität der einzelnen Paneelen vom Torblatt zu erhöhen werden sie mit **innenliegende und glasfaserverstärkten Mittelscharnieren** aus Kunststoff eingebaut. Durch die innenliegenden Dichtungen zwischen den Torpaneelen sind dadurch keine schwarzen Dichtungstreifen ersichtlich. Es sind keine Farbunterschiede oder Farbstreifen auf der Torinnenseite des Torblattes durch unterschiedlicher Lackierungen zur Toraußenseite sichtbar. Das Tor enthält als optische Andockkontrolle ein Stück Verglasung, Doppelverglasung mit Acrylglas in einem Kunststoffrahmen in Einbauhöhe von ca. 1600 mm beginnend.

**Schnellauftore mit flexiblen Behang (bei Ausführung einer Schleuse)**

Das Schnellauftor ist für den Abschluss zwischen zwei Räumen, die im Innenbereich und/oder Außenbereich eingesetzt werden. Der Torbehang besteht aus PVC-Gewebe, welche mechanisch direkt an der Wickelwelle befestigt sind. Die Zugkraft wird von einem Getriebemotor über eine Antriebswelle gleichmäßig die Wickelwelle übertragen. Dieser wird durch mehrere Zugfederpakete unterstützt, die in den Seitenteilen angeordnet sind und das Torblatt nach oben ziehen. Die Tore schließen durch das Eigengewicht des Torbehangs. Ist z.B. durch einen Stromausfall eine Notöffnung erforderlich, so öffnet nach der Betätigung des Bremshebels das Tor teilweise selbständig. Die elektrische Versorgung der Schließkantensicherung erfolgt über eine in den Seitenstützen geschützte Energiekette. Der Torbehang besteht aus flexiblem und widerstandsfähigem PVC-Gewebe zur Erhöhung der Windbelastbarkeit. Basis ist eine Wickelwelle aus Aluminium mit Wellenzapfen aus Stahl. Selbsttragende Seitenteile aus gekanteten verzinkten Stahlprofilen, alle Beschlagteile galvanisch verzinkt. Abschlussprofil: Aluminium, eloxiert.

**Andockhilfe für den LKW-Fahrer**

Für eine Andock-Hilfe die für die Positionierung des LKW's an die Verladestelle leitet. Das Dock-IN Weiß & Rot leitet den LKW-Fahrer auf den bestmöglichen Weg für einen einfachen und sicheren Andockvorgang. Die weiße LED ist das visuelle Ziel, während die rote Ampel den LKW im richtigen Abstand zur Rampe positioniert. Die weißen LED gehen aus, wenn der LKW erkannt wird, gleichzeitig leuchtet die rote LED auf. Nach diesem Vorgang beginnt im zentralen Steuerungskasten die grüne LED an zu leuchten und zeigt an, dass die Steuerungsfunktionen freigegeben sind. Der Bediener der Verladestelle weiß genau, wann er den Be- oder Entladevorgang starten kann. **Die grüne Anzeigeleuchte hilft, Energie zu sparen** und den kompletten Ladevorgang zu steuern. Die moderne LED-Technologie steht für hohe Zuverlässigkeit und niedrigen Energieverbrauch. Es besteht aus zwei weißen und einer roten LED Lichtleiste und bietet eine verbesserte Alternative zu weißen Markierungen auf dem Asphalt. Aufgrund der Wandanbringung neben der Verladerrampe sind die Lichtleisten immer deutlich erkennbar, weniger Verschleiß ausgesetzt und werden zudem nicht durch Schmutz und Schnee verdeckt. Sie sind bei jeder Wetterlage ersichtlich und bringen den LKW sicher ans Ziel. Anschluss an die Kombi-Steuerung der Verladestation. (Keine Zusatzsteuerung notwendig.)

**2. Baustellenkoordination:**

- Die gesamte Anlage versteht sich fix fertig montiert. Montage auf auftraggeberseitiger Stahl- oder Stahlbetonunterkonstruktion.
- Die Montage von Toren erfolgt hinter der Leibung, die Wandinnenseite und die Decke muß im Torbereich fertig verputzt sein. Fertiger Fußboden an der Torlinie eben und in der Waage. Zusätzlich notwendige Isolierungen des Tores nach Fertigstellung sind nicht einzurechnen und werden nachträglich in Rechnung gestellt.
- Stromzuleitung und Anschluss werden jeweils vom Auftraggeber hergestellt.
- Die Kalkulation der Einheitspreise inkl. Montage gelten bei Verwendung standardisierter Befestigungselemente für die senkrechten Laufschiene und die Abhängungen der waagrechten Laufschiene (maximale Höhe der Abhängung 1,5 m) von Decke oder Träger.
- Die Abnahme durch einen Ziviltechniker inkl. Prüfbuch sind in den Einheitspreis einzurechnen
- Ab einer Arbeitshöhe über 6 m werden ausreichend zusätzliche Arbeitsmittel wie Arbeitshebebühnen eingerechnet (sicherheitstechnisch vorgeschrieben).

**3. Abnahmeprüfung (TÜV):**

Motorkraftbetriebene Türen und Tore müssen gem. § 7 AM-VO vor der ersten Inbetriebnahme

**Ergänzungen zur StLB HB-022+ABK-020****Ausschreibungstexte ZZZ**

Leistungsverzeichnis

gedruckt am 15.11.2023

LB-HB-022+ABK-020

Preisangaben in EUR

einer Abnahmeprüfung durch TÜV, vergleichbare akkreditierte Prüfstelle oder Ziviltechniker unterzogen werden. Die Prüfkosten sind in die Einheitspreise einzukalkulieren.

**4. Wartung/Gewährleistung:**

Eine regelmäßige Jahreswartung oder technische Überprüfung (längstens im Abstand von 15 Monaten) durch Fachmonteure des Herstellers (kostenpflichtig) ist Grundlage für eine 24-monatige Gewährleistung, welche mit der vorgeschriebenen Abnahmeprüfung beginnt. Grundlage hierfür ist die § 8 AM-VO - Wiederkehrende Prüfung.

**5. Aufzahlungen/Zubehör/Einbauteile:**

Positionen für Aufzahlungen, Zubehör und Einbauteile beschreiben Ergänzungen/Erweiterungen/Varianten zu vorangegangenen Positionen (Leistungen) und werden nur aus dem System oder der Auswahl von Produkten des Herstellers der Grundposition angeboten bzw. ausgeführt.

**6. Gleichwertigkeit:**

Neben der Erfüllung der technischen Spezifikationen liegt Gleichwertigkeit nur dann vor, wenn bei den Verladerrampen doppelte Hubzylinder verwendet werden und eine gemeinsame Steuerung der Elemente samt Anzeige des Dock-In-System verwendet wird. Wird in der Bieterlücke ein gleichwertiges Produkt oder Leistung angeboten, **sind alle Unterschiede zur spezifizierten Ausführung in einem Beiblatt / Begleitschreiben anzugeben.**

65.HM 00 + Folgende Angaben und Anforderungen an die Art und Weise der Leistungserbringung gelten als vereinbart und sind in die Einheitspreise einkalkuliert.

**65.HM 00A + Material/Erzeugnis n.W.AN zu 65HM**

Das Verwenden nachstehend angebotener Materialien/Erzeugnisse zu den angegebenen Positionen dieser ULG wird vereinbart:

Betrifft Position(en):

Material/Erzeugnis nach Wahl des Auftragnehmers (AN).

Angeboten: (.....)

**65.HM 00B + Material/Erzeugnis Beispiel AG zu 65HM**

Das Verwenden nachstehend angebotener Materialien/Erzeugnisse zu den angegebenen Positionen dieser ULG wird vereinbart:

Betrifft Position(en):

Beispielhaftes Material/Erzeugnis:

Angeboten ist das beispielhafte oder ein Material/Erzeugnis gleichwertiger Art.

Kriterien der Gleichwertigkeit:

Angeboten: (.....)

**65.HQ + Zubehör/Optionen f.automatische Überladebrücken (ASSA ABLOY)****Version 2018-01**

Nachfolgende Positionen verstehen sich als Aufzahlungspositionen (Az.) für automatische Verladebrücken von ASSA ABLOY.

**Aufzahlungen / Zubehör / Einbauteile:**

Positionen für Aufzahlungen, Zubehör und Einbauteile beschreiben Ergänzungen/Erweiterungen/Varianten zu vorangegangenen Positionen (Leistungen) und werden nur aus dem System oder der Auswahl von Produkten des Herstellers der Grundposition angeboten bzw. ausgeführt.

65.HQ 00 + Folgende Angaben und Anforderungen an die Art und Weise der Leistungserbringung gelten als vereinbart und sind in die Einheitspreise einkalkuliert.

**Ergänzungen zur StLB HB-022+ABK-020****Ausschreibungstexte ZZZ**

Leistungsverzeichnis

gedruckt am 15.11.2023  
LB-HB-022+ABK-020 Preisangaben in EUR**65.HQ 00A + Material/Erzeugnis n.W.AN zu 65HQ**

Das Verwenden nachstehend angebotener Materialien/Erzeugnisse zu den angegebenen Positionen dieser ULG wird vereinbart:

Betrifft Position(en): [REDACTED]

Material/Erzeugnis nach Wahl des Auftragnehmers (AN).

Angeboten: (. . . . .)

**65.HQ 00B + Material/Erzeugnis Beispiel AG zu 65HQ**

Das Verwenden nachstehend angebotener Materialien/Erzeugnisse zu den angegebenen Positionen dieser ULG wird vereinbart:

Betrifft Position(en): [REDACTED]

Beispielhaftes Material/Erzeugnis: [REDACTED]

Angeboten ist das beispielhafte oder ein Material/Erzeugnis gleichwertiger Art.

Kriterien der Gleichwertigkeit: [REDACTED]

Angeboten: (. . . . .)

**65.HR + Zubehör autonome Docking-Systeme,AutoDocks (ASSA ABLOY)****Version 2018-01**

Im Folgenden ist das Liefern und Montieren bzw. der Einbau vonZubehör für selbsttragende Verladestationen (autonome Docking-Systeme, AutoDocks). beschrieben.

**Aufzählungen / Zubehör / Einbauteile:**

Positionen für Aufzählungen, Zubehör und Einbauteile beschreiben Ergänzungen/Erweiterungen/Varianten zu vorangegangenen Positionen (Leistungen) und werden nur aus dem System oder der Auswahl von Produkten des Herstellers der Grundposition angeboten bzw. ausgeführt.

65.HR 00 + Folgende Angaben und Anforderungen an die Art und Weise der Leistungserbringung gelten als vereinbart und sind in die Einheitspreise einkalkuliert.

**65.HR 00A + Material/Erzeugnis n.W.AN zu 65HR**

Das Verwenden nachstehend angebotener Materialien/Erzeugnisse zu den angegebenen Positionen dieser ULG wird vereinbart:

Betrifft Position(en): [REDACTED]

Material/Erzeugnis nach Wahl des Auftragnehmers (AN).

Angeboten: (. . . . .)

**65.HR 00B + Material/Erzeugnis Beispiel AG zu 65HR**

Das Verwenden nachstehend angebotener Materialien/Erzeugnisse zu den angegebenen Positionen dieser ULG wird vereinbart:

Betrifft Position(en): [REDACTED]

Beispielhaftes Material/Erzeugnis: [REDACTED]

Angeboten ist das beispielhafte oder ein Material/Erzeugnis gleichwertiger Art.

Kriterien der Gleichwertigkeit: [REDACTED]

Angeboten: (. . . . .)

**65.HT + Fassadentorabdichtung (ASSA ABLOY)****Version 2018-01**

Im Folgenden ist das Liefern und Montieren bzw. der Einbau von Fassadentorabdichtung einschließlich Zubehör (ASSA ABLOY), beschrieben. Die Verantwortung für die ordnungsgemäße Zusammenstellung und Montage unterliegt dem Auftragnehmer. Für diesen Fall unterliegen Hersteller und eventuell beteiligte Händler der Informationspflicht.



**Ergänzungen zur StLB HB-022+ABK-020****Ausschreibungstexte ZZZ**

Leistungsverzeichnis

gedruckt am 15.11.2023  
LB-HB-022+ABK-020 Preisangaben in EUR**Ausführung:**

Wenn in den Positionsbeschreibungen nicht gesondert angegeben, kommen folgende Materialien zur Anwendung:

- Führungsprofile aus Aluminium
- 3 mm Doppelgewebe beschichtete Polyester Ober- und Seitenplanen
- Dach- und Seitenplane ist aus einem einlagigen beschichteten Polyester

**Baustellenkoordination:**

- Montage auf auftraggeberseitiger Stahl- oder Stahlbetonunterkonstruktion.
- Die gesamte Anlage versteht sich fix fertig montiert.
- Die Kalkulation der Einheitspreise inkl. Montage gelten bei Verwendung standardisierter Befestigungselemente.
- Fertiger Fußboden an der Torlinie eben und in der Waage.
- Ein Elektroanschluss 230V / 16 Ampere muß im Umkreis von maximal 10 m von der Montagestelle zur Verfügung stehen.
- Ab einer Arbeitshöhe über 6 m werden ausreichend zusätzliche Arbeitsmittel wie Arbeitshebebühnen eingerechnet und ist auch sicherheitstechnisch vorgeschrieben

**Aufzahlungen/Zubehör/Einbauteile:**

Positionen für Aufzahlungen, Zubehör und Einbauteile beschreiben Ergänzungen/Erweiterungen/Varianten zu vorangegangenen Positionen (Leistungen) und werden nur aus dem System oder der Auswahl von Produkten des Herstellers der Grundposition angeboten bzw. ausgeführt.

65.HT 00 + Folgende Angaben und Anforderungen an die Art und Weise der Leistungserbringung gelten als vereinbart und sind in die Einheitspreise einkalkuliert.

**65.HT 00A + Material/Erzeugnis n.W.AN zu 65HT**

Das Verwenden nachstehend angebotener Materialien/Erzeugnisse zu den angegebenen Positionen dieser ULG wird vereinbart:

Betrifft Position(en):   
Material/Erzeugnis nach Wahl des Auftragnehmers (AN).  
Angeboten: (.....)

**65.HT 00B + Material/Erzeugnis Beispiel AG zu 65HT**

Das Verwenden nachstehend angebotener Materialien/Erzeugnisse zu den angegebenen Positionen dieser ULG wird vereinbart:

Betrifft Position(en):   
Beispielhaftes Material/Erzeugnis:   
Angeboten ist das beispielhafte oder ein Material/Erzeugnis gleichwertiger Art.  
Kriterien der Gleichwertigkeit:   
Angeboten: (.....)

**65.HU + Torabdichtungen mechanisch (ASSA ABLOY)****Version 2023-08**

Im Folgenden ist das Liefern und Montieren bzw. der Einbau von **Torabdichtungen mechanisch einschließlich Zubehör** (ASSA ABLOY), beschrieben. Die Verantwortung für die ordnungsgemäße Zusammenstellung und Montage unterliegt dem Auftragnehmer. Für diesen Fall unterliegen Hersteller und eventuell beteiligte Händler der Informationspflicht.

**Ausführung:**

Wenn in den Positionsbeschreibungen nicht gesondert angegeben, kommen folgende Materialien zur Anwendung:

- Gestänge aus Aluminium oder Stahl
- Ober- und Seitenplanen aus 3 mm Doppelgewebe Polyester-beschichtet
- Dach- und Seitenplane ist aus einem einlagigen beschichtetem Polyester



**Ergänzungen zur StLB HB-022+ABK-020****Ausschreibungstexte ZZZ**

Leistungsverzeichnis

gedruckt am 15.11.2023

LB-HB-022+ABK-020

Preisangaben in EUR

**Baustellenkoordination:**

- Montage auf auftraggeberseitiger Stahl- oder Stahlbetonunterkonstruktion.
- Die gesamte Anlage versteht sich fix fertig montiert.
- Die Kalkulation der Einheitspreise inkl. Montage gelten bei Verwendung standardisierter Befestigungselemente.
- Fertiger Fußboden an der Torlinie eben und in der Waage.
- Ein Elektroanschluss 230V / 16 Ampere muß im Umkreis von maximal 10 m von der Montagestelle zur Verfügung stehen.
- Ab einer Arbeitshöhe über 6 m werden ausreichend zusätzliche Arbeitsmittel wie Arbeitshebebühnen eingerechnet und ist auch sicherheitstechnisch vorgeschrieben

**Aufzahlungen/Zubehör/Einbauteile:**

Positionen für Aufzahlungen, Zubehör und Einbauteile beschreiben Ergänzungen/Erweiterungen/Varianten zu vorangegangenen Positionen (Leistungen) und werden nur aus dem System oder der Auswahl von Produkten des Herstellers der Grundposition angeboten bzw. ausgeführt.

65.HU 00 + Folgende Angaben und Anforderungen an die Art und Weise der Leistungserbringung gelten als vereinbart und sind in die Einheitspreise einkalkuliert.

**65.HU 00A + Material/Erzeugnis n.W.AN zu 65HU**

Das Verwenden nachstehend angebotener Materialien/Erzeugnisse zu den angegebenen Positionen dieser ULG wird vereinbart:

Betrifft Position(en):

Material/Erzeugnis nach Wahl des Auftragnehmers (AN).

Angeboten: (. . . . .)

**65.HU 00B + Material/Erzeugnis Beispiel AG zu 65HU**

Das Verwenden nachstehend angebotener Materialien/Erzeugnisse zu den angegebenen Positionen dieser ULG wird vereinbart:

Betrifft Position(en):

Beispielhaftes Material/Erzeugnis:

Angeboten ist das beispielhafte oder ein Material/Erzeugnis gleichwertiger Art.

Kriterien der Gleichwertigkeit:

Angeboten: (. . . . .)

**65.HV + Kissentorabdichtungen (ASSA ABLOY)****Version 2020-7**

Im Folgenden ist das Liefern und Montieren bzw. der Einbau von **Kissentorabdichtungen einschließlich Zubehör** (ASSA ABLOY), beschrieben. Die Verantwortung für die ordnungsgemäße Zusammenstellung und Montage unterliegt dem Auftragnehmer. Für diesen Fall unterliegen Hersteller und eventuell beteiligte Händler der Informationspflicht. Der Sturzfreiraum über Toröffnung und Torabdichtung beträgt 1,8 m, was genau dem Sturzfreiraum der hinten angeschlagenen Hecktür des Lieferwagens entspricht. Der Betreiber der Einrichtung muss bei den lokalen Arbeitssicherheitsbehörden eine Genehmigung für Beladevorgänge mit nur 1,8 m Sturzfreiraum einholen.

**Ausführung:**

Wenn in den Positionsbeschreibungen nicht gesondert angegeben, kommen folgende Materialien zur Anwendung:

- Tragscheibe aus wasserbeständiger MDF-Platte, Stärke 19 mm
- Dachrahmen Aluminiumprofile, feuerverzinkte Stahlprofile
- Gewebekissen und -dach hochwertiger Polyester, einlagig Stärke 0,5 mm
- Schaumdichte 18 kg/m<sup>3</sup>
- Gewebedach Torbehang oben: hochwertiger Polyester, zweilagig Stärke 3,0 mm

**Lieferwagen:**

**Ergänzungen zur StLB HB-022+ABK-020****Ausschreibungstexte ZZZ**

Leistungsverzeichnis

gedruckt am 15.11.2023  
LB-HB-022+ABK-020 Preisangaben in EUR

- Gesamtlänge Ca. 6,0 – 7,0 m
- Gesamthöhe Ca. 2,6 – 2,9 m
- Hinten angeschlagene Hecktür, Breite x Höhe: Ca. 1,5 x 1,8 m
- Höhe des Lieferwagenbodens (Ladekante): Ca. 0,6 – 0,7 m

**Baustellenkoordination:**

- Montage auf auftraggeberseitiger Stahl- oder Stahlbetonunterkonstruktion.
- Die gesamte Anlage versteht sich fix fertig montiert.
- Die Kalkulation der Einheitspreise inkl. Montage gelten bei Verwendung standardisierter Befestigungselemente.
- Fertiger Fußboden an der Torlinie eben und in der Waage.
- Ein Elektroanschluss 230V / 16 Ampere muß im Umkreis von maximal 10 m von der Montagestelle zur Verfügung stehen.
- Ab einer Arbeitshöhe über 6 m werden ausreichend zusätzliche Arbeitsmittel wie Arbeitshebebühnen eingerechnet und ist auch sicherheitstechnisch vorgeschrieben

**Aufzahlungen/Zubehör/Einbauteile:**

Positionen für Aufzahlungen, Zubehör und Einbauteile beschreiben Ergänzungen/Erweiterungen/Varianten zu vorangegangenen Positionen (Leistungen) und werden nur aus dem System oder der Auswahl von Produkten des Herstellers der Grundposition angeboten bzw. ausgeführt.

65.HV 00 + Folgende Angaben und Anforderungen an die Art und Weise der Leistungserbringung gelten als vereinbart und sind in die Einheitspreise einkalkuliert.

**65.HV 00A + Material/Erzeugnis n.W.AN zu 65HV**

Das Verwenden nachstehend angebotener Materialien/Erzeugnisse zu den angegebenen Positionen dieser ULG wird vereinbart:

Betrifft Position(en):

Material/Erzeugnis nach Wahl des Auftragnehmers (AN).

Angeboten: (. . . . .)

**65.HV 00B + Material/Erzeugnis Beispiel AG zu 65HV**

Das Verwenden nachstehend angebotener Materialien/Erzeugnisse zu den angegebenen Positionen dieser ULG wird vereinbart:

Betrifft Position(en):

Beispielhaftes Material/Erzeugnis:

Angeboten ist das beispielhafte oder ein Material/Erzeugnis gleichwertiger Art.

Kriterien der Gleichwertigkeit:

Angeboten: (. . . . .)

**65.HW + Aufblasbare Torabdichtung (ASSA ABLOY)****Version 2018-01**

Im Folgenden ist das Liefern und Montieren bzw. der Einbau von **Aufblasbare Torabdichtung** einschließlich Zubehör (ASSA ABLOY), beschrieben. Die Verantwortung für die ordnungsgemäße Zusammenstellung und Montage unterliegt dem Auftragnehmer. Für diesen Fall unterliegen Hersteller und eventuell beteiligte Händler der Informationspflicht.

**Ausführung:**

Wenn in den Positionsbeschreibungen nicht gesondert angegeben, kommen folgende Materialien zur Anwendung:

- Wulst oben: PVC-beschichtetes Polyestergewebe 500 g/m<sup>2</sup>, Stärke 0,5 mm
- Wulst seitlich hinten: aus PVC-beschichtetem Polyestergewebe 600 g/m<sup>2</sup>, Stärke 0,5 mm
- Wulst seitlich vorn: aus PVC-beschichtetem Polyestergewebe 2.500 g/m<sup>2</sup>, Stärke 2 mm

**Baustellenkoordination:**

- Stromzuleitung und Anschluss werden jeweils vom Auftraggeber hergestellt.
- Die Abnahme erfolgt durch einen Ziviltechniker inkl. Prüfbuch.

**Ergänzungen zur StLB HB-022+ABK-020****Ausschreibungstexte ZZZ**

Leistungsverzeichnis

gedruckt am 15.11.2023

LB-HB-022+ABK-020

Preisangaben in EUR

- Die Montage erfolgt erst nach Fertigstellung der Wände
- Montage auf auftraggeberseitiger Stahl- oder Stahlbetonunterkonstruktion.
- Die gesamte Anlage versteht sich fix fertig montiert.
- Die Kalkulation der Einheitspreise inkl. Montage gelten bei Verwendung standardisierter Befestigungselemente.
- Ein Elektroanschluss 230V / 16 Ampere muß im Umkreis von maximal 10 m von der Montagestelle zur Verfügung stehen.
- Ab einer Arbeitshöhe über 6 m werden ausreichend zusätzliche Arbeitsmittel wie Arbeitshebebühnen eingerechnet und ist auch sicherheitstechnisch vorgeschrieben.

**Wartung/Gewährleistung:**

Eine regelmäßige Jahreswartung oder technische Überprüfung (längstens im Abstand von 15 Monaten) durch Fachmonteure des Herstellers (kostenpflichtig) ist Grundlage für eine 24-monatige Gewährleistung, welche mit der vorgeschriebenen Abnahmeprüfung beginnt. Grundlage hierfür ist die § 8 AM-VO - Wiederkehrende Prüfung.

**Aufzahlungen/Zubehör/Einbauteile:**

Positionen für Aufzahlungen, Zubehör und Einbauteile beschreiben Ergänzungen/Erweiterungen/Varianten zu vorangegangenen Positionen (Leistungen) und werden nur aus dem System oder der Auswahl von Produkten des Herstellers der Grundposition angeboten bzw. ausgeführt.

65.HW 00 + Folgende Angaben und Anforderungen an die Art und Weise der Leistungserbringung gelten als vereinbart und sind in die Einheitspreise einkalkuliert.

**65.HW 00A + Material/Erzeugnis n.W.AN zu 65HW**

Das Verwenden nachstehend angebotener Materialien/Erzeugnisse zu den angegebenen Positionen dieser ULG wird vereinbart:

Betrifft Position(en):

Material/Erzeugnis nach Wahl des Auftragnehmers (AN).

Angeboten: (. . . . .)

**65.HW 00B + Material/Erzeugnis Beispiel AG zu 65HW**

Das Verwenden nachstehend angebotener Materialien/Erzeugnisse zu den angegebenen Positionen dieser ULG wird vereinbart:

Betrifft Position(en):

Beispielhaftes Material/Erzeugnis:

Angeboten ist das beispielhafte oder ein Material/Erzeugnis gleichwertiger Art.

Kriterien der Gleichwertigkeit:

Angeboten: (. . . . .)

**65.HX + Aufblasbare Torabdichtung mit Rollo (ASSA ABLOY)****Version 2023-08**

Im Folgenden ist das Liefern und Montieren bzw. der Einbau von **Aufblasbare Torabdichtung mit Rollo** einschließlich Zubehör (ASSA ABLOY), beschrieben. Die Verantwortung für die ordnungsgemäße Zusammenstellung und Montage unterliegt dem Auftragnehmer. Für diesen Fall unterliegen Hersteller und eventuell beteiligte Händler der Informationspflicht.

**Ausführung:**

Wenn in den Positionsbeschreibungen nicht gesondert angegeben, kommen folgende Materialien zur Anwendung:

- Oberplane: PVC-beschichtetes Polyestergewebe 650 g/m<sup>2</sup>, Stärke 0,6 mm
- Wulst seitlich hinten: aus PVC-beschichtetem Polyestergewebe 600 g/m<sup>2</sup>, Stärke 0,5 mm
- Wulst seitlich vorn: aus PVC-beschichtetem Polyestergewebe 2.500 g/m<sup>2</sup>, Stärke 2 mm

**Baustellenkoordination:**

- Stromzuleitung und Anschluss werden jeweils vom Auftraggeber hergestellt.
- Die Abnahme erfolgt durch einen Ziviltechniker inkl. Prüfbuch.

**Ergänzungen zur StLB HB-022+ABK-020****Ausschreibungstexte ZZZ**

Leistungsverzeichnis

gedruckt am 15.11.2023

LB-HB-022+ABK-020

Preisangaben in EUR

- Die Montage erfolgt erst nach Fertigstellung der Wände
- Montage auf auftraggeberseitiger Stahl- oder Stahlbetonunterkonstruktion.
- Die gesamte Anlage versteht sich fix fertig montiert.
- Die Kalkulation der Einheitspreise inkl. Montage gelten bei Verwendung standardisierter Befestigungselemente.
- Ein Elektroanschluss 230V / 16 Ampere muß im Umkreis von maximal 10 m von der Montagestelle zur Verfügung stehen.
- Ab einer Arbeitshöhe über 6 m werden ausreichend zusätzliche Arbeitsmittel wie Arbeitshebebühnen eingerechnet und ist auch sicherheitstechnisch vorgeschrieben.

**Wartung/Gewährleistung:**

Eine regelmäßige Jahreswartung oder technische Überprüfung (längstens im Abstand von 15 Monaten) durch Fachmonteure des Herstellers (kostenpflichtig) ist Grundlage für eine 24-monatige Gewährleistung, welche mit der vorgeschriebenen Abnahmeprüfung beginnt. Grundlage hierfür ist die § 8 AM-VO - Wiederkehrende Prüfung.

**Aufzahlungen/Zubehör/Einbauteile:**

Positionen für Aufzahlungen, Zubehör und Einbauteile beschreiben Ergänzungen/Erweiterungen/Varianten zu vorangegangenen Positionen (Leistungen) und werden nur aus dem System oder der Auswahl von Produkten des Herstellers der Grundposition angeboten bzw. ausgeführt.

65.HX 00 + Folgende Angaben und Anforderungen an die Art und Weise der Leistungserbringung gelten als vereinbart und sind in die Einheitspreise einkalkuliert.

**65.HX 00A + Material/Erzeugnis n.W.AN zu 65HX**

Das Verwenden nachstehend angebotener Materialien/Erzeugnisse zu den angegebenen Positionen dieser ULG wird vereinbart:

Betrifft Position(en):

Material/Erzeugnis nach Wahl des Auftragnehmers (AN).

Angeboten: (. . . . .)

**65.HX 00B + Material/Erzeugnis Beispiel AG zu 65HX**

Das Verwenden nachstehend angebotener Materialien/Erzeugnisse zu den angegebenen Positionen dieser ULG wird vereinbart:

Betrifft Position(en):

Beispielhaftes Material/Erzeugnis:

Angeboten ist das beispielhafte oder ein Material/Erzeugnis gleichwertiger Art.

Kriterien der Gleichwertigkeit:

Angeboten: (. . . . .)

**65.HY + Ladehaus Aufbau (ASSA ABLOY)****Version 2018-02**

Im Folgenden ist das Liefern und Montieren bzw. der Einbau von einem oder mehreren **Aufbauten für Ladehäuser** einschließlich Zubehör (ASSA ABLOY), beschrieben. Die Verantwortung für die ordnungsgemäße Zusammenstellung und Montage unterliegt dem Auftragnehmer. Für diesen Fall unterliegen Hersteller und eventuell beteiligte Händler der Informationspflicht.

**Ausführung:**

Wenn in den Positionsbeschreibungen nicht gesondert angegeben, kommen folgende Materialien und Werte zur Anwendung:

- Grundgerüst Stahl
- Tragfähigkeit: Grundlast Wind: 0,65 kN/m<sup>2</sup>, Eurocode 3; Grundlast Schnee: 0,89 kN/m<sup>2</sup>, Eurocode 3; Akkumulierte Last Schnee: 1,78 kN/m<sup>2</sup>, Eurocode 3
- Bei entsprechender Anbauform des autonomen Docking Systems (AutoDock) in gedrehter Ausführung (45°, ...) ist das Loadhouse entsprechend adäquat auszuführen.

**Ergänzungen zur StLB HB-022+ABK-020****Ausschreibungstexte ZZZ**

Leistungsverzeichnis

gedruckt am 15.11.2023

LB-HB-022+ABK-020

Preisangaben in EUR

Folgende erforderliche Produktgruppen sind als eigene Leistungspositionen im Leistungsverzeichnis enthalten:

- Überladebrücke, selbsttragend (Autonomes Ladesystem, AutoDock)
- Verladetor, Sektionaltor oder Schnellauflator
- Torabdichtungssystem

**Umweltschutz, Nachhaltigkeit, Ökologie:**

Die Produkte müssen nach den Gesichtspunkten des Umweltmanagements, Nachhaltigkeit und Ökologie gefertigt und geprüft sein. Es ist eine Umwelt-Produktdeklaration EPD nach ISO 14025 bzw. EN15804 oder vergleichbare akkreditierte Prüfstelle vorzuweisen, die den gesamten ökologischen Lebensweg der Anlagen von der Herstellung, Verpackung, Nutzung, Nachnutzung, Wiederverwendungs-, Rückgewinnungs-, und Recyclingpotential bestätigt.

**Baustellenkoordination:**

- Stromzuleitung und Anschluss werden jeweils vom Auftraggeber hergestellt.
- Die Abnahme erfolgt durch einen Ziviltechniker inkl. Prüfbuch.
- Die Tormontage erfolgt erst nach Fertigstellung der Wände
- Montage auf auftraggeberseitiger Stahl- oder Stahlbetonunterkonstruktion.
- Die gesamte Anlage versteht sich fix fertig montiert.
- Die Kalkulation der Einheitspreise inkl. Montage gelten bei Verwendung standardisierter Befestigungselemente.
- Ein Elektroanschluss 230V / 16 Ampere muß im Umkreis von maximal 10 m von der Montagestelle zur Verfügung stehen.
- Ab einer Arbeitshöhe über 6 m werden ausreichend zusätzliche Arbeitsmittel wie Arbeitshebebühnen eingerechnet und ist auch sicherheitstechnisch vorgeschrieben.

**Aufzahlungen/Zubehör/Einbauteile:**

Positionen für Aufzahlungen, Zubehör und Einbauteile beschreiben Ergänzungen/Erweiterungen/Varianten zu vorangegangenen Positionen (Leistungen) und werden nur aus dem System oder der Auswahl von Produkten des Herstellers der Grundposition angeboten bzw. ausgeführt.

65.HY 00 + Folgende Angaben und Anforderungen an die Art und Weise der Leistungserbringung gelten als vereinbart und sind in die Einheitspreise einkalkuliert.

**65.HY 00A + Material/Erzeugnis n.W.AN zu 65HY**

Das Verwenden nachstehend angebotener Materialien/Erzeugnisse zu den angegebenen Positionen dieser ULG wird vereinbart:

Betrifft Position(en):

Material/Erzeugnis nach Wahl des Auftragnehmers (AN).

Angeboten: (.....)

**65.HY 00B + Material/Erzeugnis Beispiel AG zu 65HY**

Das Verwenden nachstehend angebotener Materialien/Erzeugnisse zu den angegebenen Positionen dieser ULG wird vereinbart:

Betrifft Position(en):

Beispielhaftes Material/Erzeugnis:

Angeboten ist das beispielhafte oder ein Material/Erzeugnis gleichwertiger Art.

Kriterien der Gleichwertigkeit:

Angeboten: (.....)

**65.HZ + Allgemeines Zubehör f.d.Verladetechnik****Version 2023-08**

Im Folgenden ist das Liefern und Montieren bzw. der Einbau von Zubehör für die Verladetechnik beschrieben.

**Aufzahlungen / Zubehör / Einbauteile:**

Positionen für Aufzahlungen, Zubehör und Einbauteile beschreiben

**Ergänzungen zur StLB HB-022+ABK-020****Ausschreibungstexte ZZZ**

Leistungsverzeichnis

gedruckt am 15.11.2023

LB-HB-022+ABK-020

Preisangaben in EUR

Ergänzungen/Erweiterungen/Varianten zu vorangegangenen Positionen (Leistungen) und werden nur aus dem System oder der Auswahl von Produkten des Herstellers der Grundposition angeboten bzw. ausgeführt.

65.HZ 00 + Folgende Angaben und Anforderungen an die Art und Weise der Leistungserbringung gelten als vereinbart und sind in die Einheitspreise einkalkuliert.

**65.HZ 00A + Material/Erzeugnis n.W.AN zu 65HZ**

Das Verwenden nachstehend angebotener Materialien/Erzeugnisse zu den angegebenen Positionen dieser ULG wird vereinbart:

Betrifft Position(en):

Material/Erzeugnis nach Wahl des Auftragnehmers (AN).

Angeboten: (.....)

**65.HZ 00B + Material/Erzeugnis Beispiel AG zu 65HZ**

Das Verwenden nachstehend angebotener Materialien/Erzeugnisse zu den angegebenen Positionen dieser ULG wird vereinbart:

Betrifft Position(en):

Beispielhaftes Material/Erzeugnis:

Angeboten ist das beispielhafte oder ein Material/Erzeugnis gleichwertiger Art.

Kriterien der Gleichwertigkeit:

Angeboten: (.....)

**65.I1 + Schiebetore (HÖRMANN)**

Version: 2023-09

Im Folgenden ist das Liefern von Toren beschrieben.

Die Montage ist in eigenen Positionen beschrieben.

**1. Allgemein:**

Geprüft und bauaufsichtlich zugelassen mit Umwelt-Produktdeklaration (ift Rosenheim EPD-FTÜ-0.7.1) nach ISO 14025 und EN 15804.

**2. Produkteigenschaften:**

- geprüft nach EN 1634-1
- in Paneelbauart, Paneelbreiten 230 - 1555 mm mit Zulaufregler
- Elementdicke / Torblattdicke 72 mm
- Blechdicke 0,75 - 1,0 mm
- Steckverbindung der Elemente, mit V-Nut am Elementstoß, ohne sichtbare Schraubverbindung und ohne Verbindungsschienen
- für den Einsatz im Innenbereich

**3. Aufzählungen:**

Aufzahlungspositionen (Az) beschreiben Ergänzungen/Erweiterungen/Varianten zu vorangegangenen Positionen (Leistungen) und werden nur aus dem System oder der Auswahl von Produkten des Herstellers der Grundposition angeboten bzw. ausgeführt.

65.I1 00 + Folgende Angaben und Anforderungen an die Art und Weise der Leistungserbringung gelten als vereinbart und sind in die Einheitspreise einkalkuliert.

**65.I1 00A + Material/Erzeugnis n.W.AN zu 65I1**

Das Verwenden nachstehend angebotener Materialien/Erzeugnisse zu den angegebenen Positionen dieser ULG wird vereinbart:

Betrifft Position(en):

Material/Erzeugnis nach Wahl des Auftragnehmers (AN).

Angeboten: (.....)



**Ergänzungen zur StLB HB-022+ABK-020****Ausschreibungstexte ZZZ**

Leistungsverzeichnis

gedruckt am 15.11.2023  
LB-HB-022+ABK-020 Preisangaben in EUR**65.I1 00B + Material/Erzeugnis Beispiel AG zu 65I1**

Das Verwenden nachstehend angebotener Materialien/Erzeugnisse zu den angegebenen Positionen dieser ULG wird vereinbart:

Betrifft Position(en): \_\_\_\_\_

Beispielhaftes Material/Erzeugnis: \_\_\_\_\_

Angeboten ist das beispielhafte oder ein Material/Erzeugnis gleichwertiger Art.

Kriterien der Gleichwertigkeit: \_\_\_\_\_

Angeboten: (.....)

**65.I2 + Schnellaufende Schiebetore (HÖRMANN)**

Version: 2023-09

Im Folgenden ist das Liefern von Toren beschrieben.

Die Montage ist in eigenen Positionen beschrieben.

**1. Allgemein:**

Geprüft und bauaufsichtlich zugelassen mit Umwelt-Produktdeklaration (ift Rosenheim EPD-FTÜ-0.7.1) nach ISO 14025 und EN 15804.

**2. Produkteigenschaften:**

- Schnellaufendes Automatik-Schiebetor für den Einsatz im Innenbereich
- in Paneelbauart, Paneelbreiten 230 - 1555 mm
- Bautiefe 72 mm
- Blechdicke 0,8 mm (Edelstahl), 0,75 mm (verzinkt)
- Steckverbindung der Elemente, mit V-Nut am Elementstoß, ohne sichtbare Schraubverbindung und ohne Verbindungsschienen
- für den Einsatz im Innenbereich

**3. Aufzählungen:**

Aufzählungspositionen (Az) beschreiben Ergänzungen/Erweiterungen/Varianten zu vorangegangenen Positionen (Leistungen) und werden nur aus dem System oder der Auswahl von Produkten des Herstellers der Grundposition angeboten bzw. ausgeführt.

65.I2 00 + Folgende Angaben und Anforderungen an die Art und Weise der Leistungserbringung gelten als vereinbart und sind in die Einheitspreise einkalkuliert.

**65.I2 00A + Material/Erzeugnis n.W.AN zu 65I2**

Das Verwenden nachstehend angebotener Materialien/Erzeugnisse zu den angegebenen Positionen dieser ULG wird vereinbart:

Betrifft Position(en): \_\_\_\_\_

Material/Erzeugnis nach Wahl des Auftragnehmers (AN).

Angeboten: (.....)

**65.I2 00B + Material/Erzeugnis Beispiel AG zu 65I2**

Das Verwenden nachstehend angebotener Materialien/Erzeugnisse zu den angegebenen Positionen dieser ULG wird vereinbart:

Betrifft Position(en): \_\_\_\_\_

Beispielhaftes Material/Erzeugnis: \_\_\_\_\_

Angeboten ist das beispielhafte oder ein Material/Erzeugnis gleichwertiger Art.

Kriterien der Gleichwertigkeit: \_\_\_\_\_

Angeboten: (.....)

**65.I3 + Drehflügeltore DFT (HÖRMANN)**

Version: 2023-09

Im Folgenden ist das Liefern von Toren beschrieben.

**Ergänzungen zur StLB HB-022+ABK-020****Ausschreibungstexte ZZZ**

Leistungsverzeichnis

gedruckt am 15.11.2023  
LB-HB-022+ABK-020 Preisangaben in EUR

Die Montage ist in eigenen Positionen beschrieben.

**1. Allgemein:**

Geprüft und bauaufsichtlich zugelassen mit Umwelt-Produktdeklaration (ift Rosenheim EPD-FTÜ-0.7.1) nach ISO 14025 und EN 15804.

**2. Produkteigenschaften:**

- geprüft nach EN 1634-1
- in Paneelbauart
- Bautiefe 72 mm
- Blechdicke 0,75 mm
- Steckverbindung der Elemente, mit V-Nut am Elementstoß, ohne sichtbare Schraubverbindung und ohne Verbindungsschienen
- für den Einsatz im Innenbereich

**3. Aufzählungen:**

Aufzählungspositionen (Az) beschreiben Ergänzungen/Erweiterungen/Varianten zu vorangegangenen Positionen (Leistungen) und werden nur aus dem System oder der Auswahl von Produkten des Herstellers der Grundposition angeboten bzw. ausgeführt.

65.I3 00 + Folgende Angaben und Anforderungen an die Art und Weise der Leistungserbringung gelten als vereinbart und sind in die Einheitspreise einkalkuliert.

**65.I3 00A + Material/Erzeugnis n.W.AN zu 65I3**

Das Verwenden nachstehend angebotener Materialien/Erzeugnisse zu den angegebenen Positionen dieser ULG wird vereinbart:

Betrifft Position(en): 

Material/Erzeugnis nach Wahl des Auftragnehmers (AN).

Angeboten: (.....)

**65.I3 00B + Material/Erzeugnis Beispiel AG zu 65I3**

Das Verwenden nachstehend angebotener Materialien/Erzeugnisse zu den angegebenen Positionen dieser ULG wird vereinbart:

Betrifft Position(en): Beispielhaftes Material/Erzeugnis: 

Angeboten ist das beispielhafte oder ein Material/Erzeugnis gleichwertiger Art.

Kriterien der Gleichwertigkeit: 

Angeboten: (.....)

**65.I4 + Hubtore (HÖRMANN)**

Version: 2023-09

Im Folgenden ist das Liefern von Toren beschrieben.

Die Montage ist in eigenen Positionen beschrieben.

**1. Allgemein:**

Geprüft und bauaufsichtlich zugelassen mit Umwelt-Produktdeklaration (ift Rosenheim EPD-FTÜ-0.7.1) nach ISO 14025 und EN 15804.

**2. Produkteigenschaften:**

- geprüft nach EN 1634-1
- in Paneelbauart, Paneelbreiten 230 - 1.555 mm mit Zulaufregler
- Elementdicke / Torblattdicke 72 mm
- Blechdicke 0,75 - 1,0 mm
- Steckverbindung der Elemente, mit V-Nut am Elementstoß, ohne sichtbare Schraubverbindung und ohne Verbindungsschienen
- für den Einsatz im Innenbereich

**3. Aufzählungen:**



**Ergänzungen zur StLB HB-022+ABK-020****Ausschreibungstexte ZZZ**

Leistungsverzeichnis

gedruckt am 15.11.2023

LB-HB-022+ABK-020

Preisangaben in EUR

Aufzahlungspositionen (Az) beschreiben Ergänzungen/Erweiterungen/Varianten zu vorangegangenen Positionen (Leistungen) und werden nur aus dem System oder der Auswahl von Produkten des Herstellers der Grundposition angeboten bzw. ausgeführt.

65.14 00 + Folgende Angaben und Anforderungen an die Art und Weise der Leistungserbringung gelten als vereinbart und sind in die Einheitspreise einkalkuliert.

**65.14 00A + Material/Erzeugnis n.W.AN zu 6514**

Das Verwenden nachstehend angebotener Materialien/Erzeugnisse zu den angegebenen Positionen dieser ULG wird vereinbart:

Betrifft Position(en): \_\_\_\_\_

Material/Erzeugnis nach Wahl des Auftragnehmers (AN).

Angeboten: (.....)

**65.14 00B + Material/Erzeugnis Beispiel AG zu 6514**

Das Verwenden nachstehend angebotener Materialien/Erzeugnisse zu den angegebenen Positionen dieser ULG wird vereinbart:

Betrifft Position(en): \_\_\_\_\_

Beispielhaftes Material/Erzeugnis: \_\_\_\_\_

Angeboten ist das beispielhafte oder ein Material/Erzeugnis gleichwertiger Art.

Kriterien der Gleichwertigkeit: \_\_\_\_\_

Angeboten: (.....)

**65.15 + Textil-flexibler Feuerschutzabschluss FlexFire (HÖRMANN)**

Version: 2023-09

Im Folgenden ist das Liefern von Vorhängen beschrieben.

Die Montage ist in eigenen Positionen beschrieben.

**1. Produkteigenschaften:**

- CE-nach ÖNORM EN 16034 und ÖNORM EN 13241

für den Einsatz im Innenbereich.

**2. Aufzählungen:**

Aufzahlungspositionen (Az) beschreiben Ergänzungen/Erweiterungen/Varianten zu vorangegangenen Positionen (Leistungen) und werden nur aus dem System oder der Auswahl von Produkten des Herstellers der Grundposition angeboten bzw. ausgeführt.

65.15 00 + Folgende Angaben und Anforderungen an die Art und Weise der Leistungserbringung gelten als vereinbart und sind in die Einheitspreise einkalkuliert.

**65.15 00A + Material/Erzeugnis n.W.AN zu 6515**

Das Verwenden nachstehend angebotener Materialien/Erzeugnisse zu den angegebenen Positionen dieser ULG wird vereinbart:

Betrifft Position(en): \_\_\_\_\_

Material/Erzeugnis nach Wahl des Auftragnehmers (AN).

Angeboten: (.....)

**65.15 00B + Material/Erzeugnis Beispiel AG zu 6515**

Das Verwenden nachstehend angebotener Materialien/Erzeugnisse zu den angegebenen Positionen dieser ULG wird vereinbart:

Betrifft Position(en): \_\_\_\_\_

Beispielhaftes Material/Erzeugnis: \_\_\_\_\_

**Ergänzungen zur StLB HB-022+ABK-020****Ausschreibungstexte ZZZ**

Leistungsverzeichnis

gedruckt am 15.11.2023

LB-HB-022+ABK-020

Preisangaben in EUR

Angeboten ist das beispielhafte oder ein Material/Erzeugnis gleichwertiger Art.

Kriterien der Gleichwertigkeit: \_\_\_\_\_

Angeboten: (.....)

**65.NA + Service- und Wartungsprogramm (ASSA ABLOY)****Version 2017-11****Leistungsinhalt:**

Wartung der Anlage, Mindestleistungsumfang wie folgt:

- Prüfung aller bewegten Teile gemäß Herstellerangaben
- Schmieröle der bewegten Teile gemäß Herstellerangaben
- Erstellung eines Arbeits- und Inspektionsberichts
- Erstellen eines digitalen Arbeitsnachweises als PDF Datei-Format per e-mail

Prüfleistung:

- Prüfung der Anlage nach AM-VO in gültiger Fassung
- zusätzlich EN16005 bei automatischen Türsystemen
- kennzeichnen der Anlage mit Prüfbericht mit Status

Störungsmeldung:

- Erreichbarkeit für Störungsmeldung 365 Tage 24 Stunden
- Reiner Anrufbeantworter ist als Störungsannahme nicht zugelassen!

Reparaturservice: Der Bieter muss an den ausgeführten Anlagen Reparaturen und Instandsetzungen nach Vorgaben/Angaben des Herstellers ausführen können und gegebenenfalls entsprechend dem Produkt zertifiziert sein

Ersatzteilservice: Der Bieter hält alle Ersatzteile oder gleichwertige Tauschteile für die angebotenen Leistungspositionen auf die Dauer von mindestens 10 Jahren vorrätig.

1 PA = 1 Jahr Vertragsdauer

Vertragsbindung: mindestens Gewährleistungsdauer

65.NA 00 + Folgende Angaben und Anforderungen an die Art und Weise der Leistungserbringung gelten als vereinbart und sind in die Einheitspreise einkalkuliert.

**65.NA 00A + Material/Erzeugnis n.W.AN zu 65NA**

Das Verwenden nachstehend angebotener Materialien/Erzeugnisse zu den angegebenen Positionen dieser ULG wird vereinbart:

Betrifft Position(en): \_\_\_\_\_

Material/Erzeugnis nach Wahl des Auftragnehmers (AN).

Angeboten: (.....)

**65.NA 00B + Material/Erzeugnis Beispiel AG zu 65NA**

Das Verwenden nachstehend angebotener Materialien/Erzeugnisse zu den angegebenen Positionen dieser ULG wird vereinbart:

Betrifft Position(en): \_\_\_\_\_

Beispielhaftes Material/Erzeugnis: \_\_\_\_\_

Angeboten ist das beispielhafte oder ein Material/Erzeugnis gleichwertiger Art.

Kriterien der Gleichwertigkeit: \_\_\_\_\_

Angeboten: (.....)

**65.P1 + Drehtor Stahl o.Brandschutz (PENEDER)**

Version: 2021-08

**Stahllore:**

Stahllore werden vom Auftragnehmer nach Erfordernis ausreichend dimensioniert und mit der

**Ergänzungen zur StLB HB-022+ABK-020****Ausschreibungstexte ZZZ**

Leistungsverzeichnis

gedruckt am 15.11.2023

LB-HB-022+ABK-020

Preisangaben in EUR

erforderlichen Anzahl und Größe mit Bändern oder sonstigen beweglichen Befestigungsteilen versehen.

**Übergabe elektrisch betriebener Tore:**

Die Toranlagen werden leicht gang- und schließbar gemacht und mit Prüfbuch und Prüfprotokoll übergeben.

Dem Auftraggeber wird eine Betriebsanleitung ausgehändigt.

**Abnahmepflicht:**

Elektrisch betriebenen Anlagen sowie vertikal bewegte Anlagen mit einer Torblattfläche > 10 m<sup>2</sup> müssen gemäß AM-VO auf Antrag des Auftraggebers und auf dessen Kosten abgenommen werden. (TÜV, Ziviltechniker, Prüfstelle, etc.)

**Liefern und Einbau:**

Im Folgenden ist das Liefern und Montieren beschrieben. Die Montage erfolgt nach örtlichen Vorschriften und Herstellerrichtlinien.

**Aufzahlungen:**

Aufzahlungspositionen (Az) beschreiben Ergänzungen/Erweiterungen/Varianten zu vorangegangenen Positionen (Leistungen) und werden nur aus dem System oder der Auswahl von Produkten des Herstellers der Grundposition angeboten bzw. ausgeführt.

Ergänzungen zum angeführten Grundprodukt PENEDERforce werden in Form von Aufzahlungen auf die Grundposition angeführt. Werden grundlegende Änderungen am Grundprodukt durch die Ausführung einer Aufzahlungsposition nötig (z.B. bei einer Änderung der Türe durch Aufzahlung Schlosses auf Panikschloss entfällt das Basisschlosses der Grundposition) sind diese im Preis der Aufzahlungsposition eingerechnet. Dies gilt ebenso für alle erforderlichen zusätzlichen Einlegeteile in den Türkörper wie z.B. Leerverrohrungen für elektromechanisches Schloss, Reed-Kontakte etc.

65.P1 00 + Folgende Angaben und Anforderungen an die Art und Weise der Leistungserbringung gelten als vereinbart und sind in die Einheitspreise einkalkuliert.

**65.P1 00A + Material/Erzeugnis n.W.AN zu 65P1**

Das Verwenden nachstehend angebotener Materialien/Erzeugnisse zu den angegebenen Positionen dieser ULG wird vereinbart:

Betrifft Position(en):

Material/Erzeugnis nach Wahl des Auftragnehmers (AN).

Angeboten: (.....)

**65.P1 00B + Material/Erzeugnis Beispiel AG zu 65P1**

Das Verwenden nachstehend angebotener Materialien/Erzeugnisse zu den angegebenen Positionen dieser ULG wird vereinbart:

Betrifft Position(en):

Beispielhaftes Material/Erzeugnis:

Angeboten ist das beispielhafte oder ein Material/Erzeugnis gleichwertiger Art.

Kriterien der Gleichwertigkeit:

Angeboten: (.....)

**65.P2 + Drehtor Stahl brandhemmend (EI<sup>30</sup>-C) (PENEDER)**

Version: 2021-08

**Stahltores:**

Stahltores werden vom Auftragnehmer nach Erfordernis ausreichend dimensioniert und mit der erforderlichen Anzahl und Größe mit Bändern oder sonstigen beweglichen Befestigungsteilen versehen.

**Übergabe elektrisch betriebener Tore:**

**Ergänzungen zur StLB HB-022+ABK-020****Ausschreibungstexte ZZZ**

Leistungsverzeichnis

gedruckt am 15.11.2023

LB-HB-022+ABK-020

Preisangaben in EUR

Die Toranlagen werden leicht gang- und schließbar gemacht und mit Prüfbuch und Prüfprotokoll übergeben.

Dem Auftraggeber wird eine Betriebsanleitung ausgehändigt.

**Abnahmepflicht:**

Elektrisch betriebenen Anlagen sowie vertikal bewegte Anlagen mit einer Torblattfläche > 10 m<sup>2</sup> müssen gemäß AM-VO auf Antrag des Auftraggebers und auf dessen Kosten abgenommen werden. (TÜV, Ziviltechniker, Prüfstelle, etc.)

**Liefen und Einbau:**

Im Folgenden ist das Liefen und Montieren beschrieben. Die Montage erfolgt nach örtlichen Vorschriften und Herstellerrichtlinien.

**Aufzahlungen:**

Aufzahlungspositionen (Az) beschreiben Ergänzungen/Erweiterungen/Varianten zu vorangegangenen Positionen (Leistungen) und werden nur aus dem System oder der Auswahl von Produkten des Herstellers der Grundposition angeboten bzw. ausgeführt.

Ergänzungen zum angeführten Grundprodukt PENEDERforce werden in Form von Aufzahlungen auf die Grundposition angeführt. Werden grundlegende Änderungen am Grundprodukt durch die Ausführung einer Aufzahlungsposition nötig (z.B. bei einer Änderung der Türe durch Aufzahlung Schlosses auf Panikschloss entfällt das Basisschlosses der Grundposition) sind diese im Preis der Aufzahlungsposition eingerechnet. Dies gilt ebenso für alle erforderlichen zusätzlichen Einlegeteile in den Türkörper wie z.B. Leerverrohrungen für elektromechanisches Schloss, Reed-Kontakte etc.

65.P2 00 + Folgende Angaben und Anforderungen an die Art und Weise der Leistungserbringung gelten als vereinbart und sind in die Einheitspreise einkalkuliert.

**65.P2 00A + Material/Erzeugnis n.W.AN zu 65P2**

Das Verwenden nachstehend angebotener Materialien/Erzeugnisse zu den angegebenen Positionen dieser ULG wird vereinbart:

Betrifft Position(en):

Material/Erzeugnis nach Wahl des Auftragnehmers (AN).

Angeboten: (.....)

**65.P2 00B + Material/Erzeugnis Beispiel AG zu 65P2**

Das Verwenden nachstehend angebotener Materialien/Erzeugnisse zu den angegebenen Positionen dieser ULG wird vereinbart:

Betrifft Position(en):

Beispielhaftes Material/Erzeugnis:

Angeboten ist das beispielhafte oder ein Material/Erzeugnis gleichwertiger Art.

Kriterien der Gleichwertigkeit:

Angeboten: (.....)

**65.P3 + Drehtor Stahl brandbeständig (EI<sup>2</sup>90-C) (PENEDER)**

Version: 2021-08

**Stahltores:**

Stahltores werden vom Auftragnehmer nach Erfordernis ausreichend dimensioniert und mit der erforderlichen Anzahl und Größe mit Bändern oder sonstigen beweglichen Befestigungsteilen versehen.

**Übergabe elektrisch betriebener Tore:**

Die Toranlagen werden leicht gang- und schließbar gemacht und mit Prüfbuch und Prüfprotokoll übergeben.

Dem Auftraggeber wird eine Betriebsanleitung ausgehändigt.

**Ergänzungen zur StLB HB-022+ABK-020****Ausschreibungstexte ZZZ**

Leistungsverzeichnis

gedruckt am 15.11.2023  
LB-HB-022+ABK-020 Preisangaben in EUR**Abnahmepflicht:**

Elektrisch betriebenen Anlagen sowie vertikal bewegte Anlagen mit einer Torblattfläche > 10 m<sup>2</sup> müssen gemäß AM-VO auf Antrag des Auftraggebers und auf dessen Kosten abgenommen werden. (TÜV, Ziviltechniker, Prüfstelle, etc.)

**Liefen und Einbau:**

Im Folgenden ist das Liefen und Montieren beschrieben. Die Montage erfolgt nach örtlichen Vorschriften und Herstellerrichtlinien.

**Aufzahlungen:**

Aufzahlungspositionen (Az) beschreiben Ergänzungen/Erweiterungen/Varianten zu vorangegangenen Positionen (Leistungen) und werden nur aus dem System oder der Auswahl von Produkten des Herstellers der Grundposition angeboten bzw. ausgeführt.

Ergänzungen zum angeführten Grundprodukt PENEDERforce werden in Form von Aufzahlungen auf die Grundposition angeführt. Werden grundlegende Änderungen am Grundprodukt durch die Ausführung einer Aufzahlungsposition nötig (z.B. bei einer Änderung der Türe durch Aufzahlung Schloßes auf Panikschloß entfällt das Basisschloßes der Grundposition) sind diese im Preis der Aufzahlungsposition eingerechnet. Dies gilt ebenso für alle erforderlichen zusätzlichen Einlegeteile in den Türkörper wie z.B. Leerverrohrungen für elektromechanisches Schloß, Reed-Kontakte etc.

65.P3 00 + Folgende Angaben und Anforderungen an die Art und Weise der Leistungserbringung gelten als vereinbart und sind in die Einheitspreise einkalkuliert.

**65.P3 00A + Material/Erzeugnis n.W.AN zu 65P3**

Das Verwenden nachstehend angebotener Materialien/Erzeugnisse zu den angegebenen Positionen dieser ULG wird vereinbart:

Betrifft Position(en):

Material/Erzeugnis nach Wahl des Auftragnehmers (AN).

Angeboten: (.....)

**65.P3 00B + Material/Erzeugnis Beispiel AG zu 65P3**

Das Verwenden nachstehend angebotener Materialien/Erzeugnisse zu den angegebenen Positionen dieser ULG wird vereinbart:

Betrifft Position(en):

Beispielhaftes Material/Erzeugnis:

Angeboten ist das beispielhafte oder ein Material/Erzeugnis gleichwertiger Art.

Kriterien der Gleichwertigkeit:

Angeboten: (.....)

**65.P4 + Drehtor Stahl hochbrandbeständig (EI<sup>2</sup>120-C) (PENEDER)**

Version: 2021-08

**Stahltoore:**

Stahltoore werden vom Auftragnehmer nach Erfordernis ausreichend dimensioniert und mit der erforderlichen Anzahl und Größe mit Bändern oder sonstigen beweglichen Befestigungsteilen versehen.

**Übergabe elektrisch betriebener Toore:**

Die Toranlagen werden leicht gang- und schließbar gemacht und mit Prüfbuch und Prüfprotokoll übergeben.

Dem Auftraggeber wird eine Betriebsanleitung ausgehändigt.

**Abnahmepflicht:**

Elektrisch betriebenen Anlagen sowie vertikal bewegte Anlagen mit einer Torblattfläche > 10 m<sup>2</sup> müssen gemäß AM-VO auf Antrag des Auftraggebers und auf dessen Kosten abgenommen

**Ergänzungen zur StLB HB-022+ABK-020****Ausschreibungstexte ZZZ**

Leistungsverzeichnis

gedruckt am 15.11.2023  
LB-HB-022+ABK-020 Preisangaben in EUR

werden. (TÜV, Ziviltechniker, Prüfstelle, etc.)

**Lieferrn und Einbau:**

Im Folgenden ist das Lieferrn und Montieren beschrieben. Die Montage erfolgt nach örtlichen Vorschriften und Herstellerrichtlinien.

**Aufzahlungen:**

Aufzahlungspositionen (Az) beschreiben Ergänzungen/Erweiterungen/Varianten zu vorangegangenen Positionen (Leistungen) und werden nur aus dem System oder der Auswahl von Produkten des Herstellers der Grundposition angeboten bzw. ausgeführt.

Ergänzungen zum angeführten Grundprodukt PENEDERforce werden in Form von Aufzahlungen auf die Grundposition angeführt. Werden grundlegende Änderungen am Grundprodukt durch die Ausführung einer Aufzahlungsposition nötig (z.B. bei einer Änderung der Türe durch Aufzahlung Schlosses auf Panikschloss entfällt das Basisschlosses der Grundposition) sind diese im Preis der Aufzahlungsposition eingerechnet. Dies gilt ebenso für alle erforderlichen zusätzlichen Einlegeteile in den Türkörper wie z.B. Leerverrohrungen für elektromechanisches Schloss, Reed-Kontakte etc.

65.P4 00 + Folgende Angaben und Anforderungen an die Art und Weise der Leistungserbringung gelten als vereinbart und sind in die Einheitspreise einkalkuliert.

**65.P4 00A + Material/Erzeugnis n.W.AN zu 65P4**

Das Verwenden nachstehend angebotener Materialien/Erzeugnisse zu den angegebenen Positionen dieser ULG wird vereinbart:

Betrifft Position(en):   
Material/Erzeugnis nach Wahl des Auftragnehmers (AN).  
Angeboten: (.....)

**65.P4 00B + Material/Erzeugnis Beispiel AG zu 65P4**

Das Verwenden nachstehend angebotener Materialien/Erzeugnisse zu den angegebenen Positionen dieser ULG wird vereinbart:

Betrifft Position(en):   
Beispielhaftes Material/Erzeugnis:   
Angeboten ist das beispielhafte oder ein Material/Erzeugnis gleichwertiger Art.  
Kriterien der Gleichwertigkeit:   
Angeboten: (.....)

**65.P5 + Schiebetor Stahl o.Brandschutz (PENEDER)**

Version: 2021-08

**Lieferrn und Einbau:**

Im Folgenden ist das Lieferrn und Montieren beschrieben. Die Montage erfolgt nach örtlichen Vorschriften und Herstellerrichtlinien.

**Aufzahlungen:**

Aufzahlungspositionen (Az) beschreiben Ergänzungen/Erweiterungen/Varianten zu vorangegangenen Positionen (Leistungen) und werden nur aus dem System oder der Auswahl von Produkten des Herstellers der Grundposition angeboten bzw. ausgeführt.

Ergänzungen zum angeführten Grundprodukt PENEDERrail werden in Form von Aufzahlungen auf die Grundposition angeführt. Werden grundlegende Änderungen am Grundprodukt durch die Ausführung einer Aufzahlungsposition nötig (z.B. bei einer Änderung der Türe durch Aufzahlung Schlosses auf Panikschloss entfällt das Basisschlosses der Grundposition) sind diese im Preis der

**Ergänzungen zur StLB HB-022+ABK-020****Ausschreibungstexte ZZZ**

Leistungsverzeichnis

gedruckt am 15.11.2023  
LB-HB-022+ABK-020 Preisangaben in EUR

Aufzählungsposition eingerechnet. Dies gilt ebenso für alle erforderlichen zusätzlichen Einlegeteile in den Türkörper wie z.B. Leerverrohrungen

65.P5 00 + Folgende Angaben und Anforderungen an die Art und Weise der Leistungserbringung gelten als vereinbart und sind in die Einheitspreise einkalkuliert.

**65.P5 00A + Material/Erzeugnis n.W.AN zu 65P5**

Das Verwenden nachstehend angebotener Materialien/Erzeugnisse zu den angegebenen Positionen dieser ULG wird vereinbart:

Betrifft Position(en):

Material/Erzeugnis nach Wahl des Auftragnehmers (AN).

Angeboten: (.....)

**65.P5 00B + Material/Erzeugnis Beispiel AG zu 65P5**

Das Verwenden nachstehend angebotener Materialien/Erzeugnisse zu den angegebenen Positionen dieser ULG wird vereinbart:

Betrifft Position(en):

Beispielhaftes Material/Erzeugnis:

Angeboten ist das beispielhafte oder ein Material/Erzeugnis gleichwertiger Art.

Kriterien der Gleichwertigkeit:

Angeboten: (.....)

**65.P6 + Schiebetor Stahl brandhemmend (EI<sup>2</sup>30-C) (PENEDER)**

Version: 2021-08

**Liefen und Einbau:**

Im Folgenden ist das Liefen und Montieren beschrieben. Die Montage erfolgt nach örtlichen Vorschriften und Herstellerrichtlinien.

**Aufzahlungen:**

Aufzählungspositionen (Az) beschreiben Ergänzungen/Erweiterungen/Varianten zu vorangegangenen Positionen (Leistungen) und werden nur aus dem System oder der Auswahl von Produkten des Herstellers der Grundposition angeboten bzw. ausgeführt.

Ergänzungen zum angeführten Grundprodukt PENEDERrail werden in Form von Aufzahlungen auf die Grundposition angeführt.

Werden grundlegende Änderungen am Grundprodukt durch die Ausführung einer Aufzählungsposition nötig (z.B.

bei einer Änderung der Türe durch Aufzahlung Schlosses

auf Panikschloss entfällt das Basisschlosses der

Grundposition) sind diese im Preis der

Aufzählungsposition eingerechnet. Dies gilt ebenso für

alle erforderlichen zusätzlichen Einlegeteile in den

Türkörper wie z.B. Leerverrohrungen

65.P6 00 + Folgende Angaben und Anforderungen an die Art und Weise der Leistungserbringung gelten als vereinbart und sind in die Einheitspreise einkalkuliert.

**65.P6 00A + Material/Erzeugnis n.W.AN zu 65P6**

Das Verwenden nachstehend angebotener Materialien/Erzeugnisse zu den angegebenen Positionen dieser ULG wird vereinbart:

Betrifft Position(en):

Material/Erzeugnis nach Wahl des Auftragnehmers (AN).

Angeboten: (.....)



**Ergänzungen zur StLB HB-022+ABK-020****Ausschreibungstexte ZZZ**

Leistungsverzeichnis

gedruckt am 15.11.2023  
LB-HB-022+ABK-020 Preisangaben in EUR**65.P6 00B + Material/Erzeugnis Beispiel AG zu 65P6**

Das Verwenden nachstehend angebotener Materialien/Erzeugnisse zu den angegebenen Positionen dieser ULG wird vereinbart:

Betrifft Position(en): \_\_\_\_\_

Beispielhaftes Material/Erzeugnis: \_\_\_\_\_

Angeboten ist das beispielhafte oder ein Material/Erzeugnis gleichwertiger Art.

Kriterien der Gleichwertigkeit: \_\_\_\_\_

Angeboten: (.....)

**65.P7 + Schiebetor Stahl brandbeständig (EI<sup>2</sup>90-C) (PENEDER)**

Version: 2021-08

**Liefern und Einbau:**

Im Folgenden ist das Liefern und Montieren beschrieben. Die Montage erfolgt nach örtlichen Vorschriften und Herstellerrichtlinien.

**Aufzahlungen:**

Aufzahlungspositionen (Az) beschreiben Ergänzungen/Erweiterungen/Varianten zu vorangegangenen Positionen (Leistungen) und werden nur aus dem System oder der Auswahl von Produkten des Herstellers der Grundposition angeboten bzw. ausgeführt.

Ergänzungen zum angeführten Grundprodukt PENEDERrail werden in Form von Aufzahlungen auf die Grundposition angeführt.

Werden grundlegende Änderungen am Grundprodukt durch die Ausführung einer Aufzahlungsposition nötig (z.B.

bei einer Änderung der Türe durch Aufzahlung Schlosses auf Panikschloss entfällt das Basisschlosses der

Grundposition) sind diese im Preis der

Aufzahlungsposition eingerechnet. Dies gilt ebenso für

alle erforderlichen zusätzlichen Einlegeteile in den

Türkorpus wie z.B. Leerverrohrungen

65.P7 00 + Folgende Angaben und Anforderungen an die Art und Weise der Leistungserbringung gelten als vereinbart und sind in die Einheitspreise einkalkuliert.

**65.P7 00A + Material/Erzeugnis n.W.AN zu 65P7**

Das Verwenden nachstehend angebotener Materialien/Erzeugnisse zu den angegebenen Positionen dieser ULG wird vereinbart:

Betrifft Position(en): \_\_\_\_\_

Material/Erzeugnis nach Wahl des Auftragnehmers (AN).

Angeboten: (.....)

**65.P7 00B + Material/Erzeugnis Beispiel AG zu 65P7**

Das Verwenden nachstehend angebotener Materialien/Erzeugnisse zu den angegebenen Positionen dieser ULG wird vereinbart:

Betrifft Position(en): \_\_\_\_\_

Beispielhaftes Material/Erzeugnis: \_\_\_\_\_

Angeboten ist das beispielhafte oder ein Material/Erzeugnis gleichwertiger Art.

Kriterien der Gleichwertigkeit: \_\_\_\_\_

Angeboten: (.....)

**65.P8 + Schiebetor NIRO o.Brandschutz (PENEDER)**

Version: 2021-08

**Liefern und Einbau:**

Im Folgenden ist das Liefern und Montieren beschrieben. Die Montage erfolgt nach örtlichen Vorschriften und Herstellerrichtlinien.



**Ergänzungen zur StLB HB-022+ABK-020****Ausschreibungstexte ZZZ**

Leistungsverzeichnis

gedruckt am 15.11.2023

LB-HB-022+ABK-020

Preisangaben in EUR

**Aufzahlungen:**

Aufzahlungspositionen (Az) beschreiben Ergänzungen/Erweiterungen/Varianten zu vorangegangenen Positionen (Leistungen) und werden nur aus dem System oder der Auswahl von Produkten des Herstellers der Grundposition angeboten bzw. ausgeführt.

Ergänzungen zum angeführten Grundprodukt PENEDERrail werden in Form von Aufzahlungen auf die Grundposition angeführt. Werden grundlegende Änderungen am Grundprodukt durch die Ausführung einer Aufzahlungsposition nötig (z.B. bei einer Änderung der Türe durch Aufzahlung Schlosses auf Panikschloss entfällt das Basisschlosses der Grundposition) sind diese in im Preis der Aufzahlungsposition eingerechnet. Dies gilt ebenso für alle erforderlichen zusätzlichen Einlegeteile in den Türkörper wie z.B. Leerverrohrungen

65.P8 00 + Folgende Angaben und Anforderungen an die Art und Weise der Leistungserbringung gelten als vereinbart und sind in die Einheitspreise einkalkuliert.

**65.P8 00A + Material/Erzeugnis n.W.AN zu 65P8**

Das Verwenden nachstehend angebotener Materialien/Erzeugnisse zu den angegebenen Positionen dieser ULG wird vereinbart:

Betrifft Position(en):

Material/Erzeugnis nach Wahl des Auftragnehmers (AN).

Angeboten: (.....)

**65.P8 00B + Material/Erzeugnis Beispiel AG zu 65P8**

Das Verwenden nachstehend angebotener Materialien/Erzeugnisse zu den angegebenen Positionen dieser ULG wird vereinbart:

Betrifft Position(en):

Beispielhaftes Material/Erzeugnis:

Angeboten ist das beispielhafte oder ein Material/Erzeugnis gleichwertiger Art.

Kriterien der Gleichwertigkeit:

Angeboten: (.....)

**65.P9 + Schiebetor NIRO brandhemmend (EI<sup>2</sup>30-C) (PENEDER)**

Version: 2021-08

**Liefen und Einbau:**

Im Folgenden ist das Liefen und Montieren beschrieben. Die Montage erfolgt nach örtlichen Vorschriften und Herstellerrichtlinien.

**Aufzahlungen:**

Aufzahlungspositionen (Az) beschreiben Ergänzungen/Erweiterungen/Varianten zu vorangegangenen Positionen (Leistungen) und werden nur aus dem System oder der Auswahl von Produkten des Herstellers der Grundposition angeboten bzw. ausgeführt.

Ergänzungen zum oben angeführten Grundprodukt PENEDERrail werden in Form von Aufzahlungen auf die Grundposition angeführt. Werden grundlegende Änderungen am Grundprodukt durch die Ausführung einer Aufzahlungsposition nötig (z.B. bei einer Änderung der Türe durch Aufzahlung Schlosses auf Panikschloss entfällt das Basisschlosses der Grundposition) sind diese in im Preis der Aufzahlungsposition eingerechnet. Dies gilt ebenso für alle erforderlichen zusätzlichen Einlegeteile in den Türkörper wie z.B. Leerverrohrungen

**Ergänzungen zur StLB HB-022+ABK-020****Ausschreibungstexte ZZZ**

Leistungsverzeichnis

gedruckt am 15.11.2023

LB-HB-022+ABK-020

Preisangaben in EUR

65.P9 00 + Folgende Angaben und Anforderungen an die Art und Weise der Leistungserbringung gelten als vereinbart und sind in die Einheitspreise einkalkuliert.

**65.P9 00A + Material/Erzeugnis n.W.AN zu 65P9**

Das Verwenden nachstehend angebotener Materialien/Erzeugnisse zu den angegebenen Positionen dieser ULG wird vereinbart:

Betrifft Position(en): \_\_\_\_\_

Material/Erzeugnis nach Wahl des Auftragnehmers (AN).

Angebote: (.....)

**65.P9 00B + Material/Erzeugnis Beispiel AG zu 65P9**

Das Verwenden nachstehend angebotener Materialien/Erzeugnisse zu den angegebenen Positionen dieser ULG wird vereinbart:

Betrifft Position(en): \_\_\_\_\_

Beispielhaftes Material/Erzeugnis: \_\_\_\_\_

Angebote ist das beispielhafte oder ein Material/Erzeugnis gleichwertiger Art.

Kriterien der Gleichwertigkeit: \_\_\_\_\_

Angebote: (.....)

**65.PA + Schiebetor NIRO brandbeständig (EI<sup>2</sup>90-C) (PENEDER)**

Version: 2021-08

**Liefiern und Einbau:**

Im Folgenden ist das Liefiern und Montieren beschrieben. Die Montage erfolgt nach örtlichen Vorschriften und Herstellerrichtlinien.

**Aufzahlungen:**

Aufzahlungspositionen (Az) beschreiben Ergänzungen/Erweiterungen/Varianten zu vorangegangenen Positionen (Leistungen) und werden nur aus dem System oder der Auswahl von Produkten des Herstellers der Grundposition angeboten bzw. ausgeführt.

Ergänzungen zum oben angeführten Grundprodukt PENEDERrail werden in Form von Aufzahlungen auf die Grundposition angeführt.

Werden grundlegende Änderungen am Grundprodukt durch die Ausführung einer Aufzahlungsposition nötig (z.B.

bei einer Änderung der Türe durch Aufzahlung Schlosses

auf Panikschloss entfällt das Basisschlosses der

Grundposition ) sind diese in im Preis der

Aufzahlungsposition eingerechnet. Dies gilt ebenso für

alle erforderlichen zusätzlichen Einlegeteile in den

Türkorpus wie z.B. Leerverrohrungen

65.PA 00 + Folgende Angaben und Anforderungen an die Art und Weise der Leistungserbringung gelten als vereinbart und sind in die Einheitspreise einkalkuliert.

**65.PA 00A + Material/Erzeugnis n.W.AN zu 65PA**

Das Verwenden nachstehend angebotener Materialien/Erzeugnisse zu den angegebenen Positionen dieser ULG wird vereinbart:

Betrifft Position(en): \_\_\_\_\_

Material/Erzeugnis nach Wahl des Auftragnehmers (AN).

Angebote: (.....)

**65.PA 00B + Material/Erzeugnis Beispiel AG zu 65PA**

Das Verwenden nachstehend angebotener Materialien/Erzeugnisse zu den angegebenen Positionen dieser ULG wird vereinbart:

Betrifft Position(en): \_\_\_\_\_

Beispielhaftes Material/Erzeugnis: \_\_\_\_\_

**Ergänzungen zur StLB HB-022+ABK-020****Ausschreibungstexte ZZZ**

Leistungsverzeichnis

gedruckt am 15.11.2023

LB-HB-022+ABK-020

Preisangaben in EUR

Angeboten ist das beispielhafte oder ein Material/Erzeugnis gleichwertiger Art.

Kriterien der Gleichwertigkeit: \_\_\_\_\_

Angeboten: (.....)

**65.PB + Telesk.Schiebetor Stahl o.Brandschutz (PENEDER)**

Version: 2021-08

**Liefern und Einbau:**

Im Folgenden ist das Liefern und Montieren beschrieben. Die Montage erfolgt nach örtlichen Vorschriften und Herstellerrichtlinien.

**Aufzahlungen:**

Aufzahlungspositionen (Az) beschreiben Ergänzungen/Erweiterungen/Varianten zu vorangegangenen Positionen (Leistungen) und werden nur aus dem System oder der Auswahl von Produkten des Herstellers der Grundposition angeboten bzw. ausgeführt.

Ergänzungen zum oben angeführten Grundprodukt PENEDERrail werden in Form von Aufzahlungen auf die Grundposition angeführt. Werden grundlegende Änderungen am Grundprodukt durch die Ausführung einer Aufzahlungsposition nötig (z.B. bei einer Änderung der Türe durch Aufzahlung Schlosses auf Panikschloss entfällt das Basisschlosses der Grundposition) sind diese in im Preis der Aufzahlungsposition eingerechnet. Dies gilt ebenso für alle erforderlichen zusätzlichen Einlegeteile in den Türkörper wie z.B. Leerverrohrungen

65.PB 00 + Folgende Angaben und Anforderungen an die Art und Weise der Leistungserbringung gelten als vereinbart und sind in die Einheitspreise einkalkuliert.

**65.PB 00A + Material/Erzeugnis n.W.AN zu 65PB**

Das Verwenden nachstehend angebotener Materialien/Erzeugnisse zu den angegebenen Positionen dieser ULG wird vereinbart:

Betrifft Position(en): \_\_\_\_\_

Material/Erzeugnis nach Wahl des Auftragnehmers (AN).

Angeboten: (.....)

**65.PB 00B + Material/Erzeugnis Beispiel AG zu 65PB**

Das Verwenden nachstehend angebotener Materialien/Erzeugnisse zu den angegebenen Positionen dieser ULG wird vereinbart:

Betrifft Position(en): \_\_\_\_\_

Beispielhaftes Material/Erzeugnis: \_\_\_\_\_

Angeboten ist das beispielhafte oder ein Material/Erzeugnis gleichwertiger Art.

Kriterien der Gleichwertigkeit: \_\_\_\_\_

Angeboten: (.....)

**65.PC + Telesk.Schiebetor Stahl brandhemmend (EI<sup>2</sup>30-C) (PENEDER)**

Version: 2021-08

**Liefern und Einbau:**

Im Folgenden ist das Liefern und Montieren beschrieben. Die Montage erfolgt nach örtlichen Vorschriften und Herstellerrichtlinien.

**Aufzahlungen:**

Aufzahlungspositionen (Az) beschreiben Ergänzungen/Erweiterungen/Varianten zu vorangegangenen Positionen (Leistungen) und werden nur aus dem System oder der Auswahl von Produkten des Herstellers der Grundposition angeboten bzw. ausgeführt.

Ergänzungen zum oben angeführten Grundprodukt PENEDERrail werden in Form von Aufzahlungen auf die Grundposition angeführt.

**Ergänzungen zur StLB HB-022+ABK-020****Ausschreibungstexte ZZZ**

Leistungsverzeichnis

gedruckt am 15.11.2023  
LB-HB-022+ABK-020 Preisangaben in EUR

Werden grundlegende Änderungen am Grundprodukt durch die Ausführung einer Aufzählungsposition nötig (z.B. bei einer Änderung der Türe durch Aufzählung Schlosses auf Panikschloss entfällt das Basisschlosses der Grundposition) sind diese in im Preis der Aufzählungsposition eingerechnet. Dies gilt ebenso für alle erforderlichen zusätzlichen Einlegeteile in den Türkörper wie z.B. Leerverrohrungen

65.PC 00 + Folgende Angaben und Anforderungen an die Art und Weise der Leistungserbringung gelten als vereinbart und sind in die Einheitspreise einkalkuliert.

**65.PC 00A + Material/Erzeugnis n.W.AN zu 65PC**

Das Verwenden nachstehend angebotener Materialien/Erzeugnisse zu den angegebenen Positionen dieser ULG wird vereinbart:

Betrifft Position(en):   
Material/Erzeugnis nach Wahl des Auftragnehmers (AN).  
Angeboten: (.....)

**65.PC 00B + Material/Erzeugnis Beispiel AG zu 65PC**

Das Verwenden nachstehend angebotener Materialien/Erzeugnisse zu den angegebenen Positionen dieser ULG wird vereinbart:

Betrifft Position(en):   
Beispielhaftes Material/Erzeugnis:   
Angeboten ist das beispielhafte oder ein Material/Erzeugnis gleichwertiger Art.  
Kriterien der Gleichwertigkeit:   
Angeboten: (.....)

**65.PD + Telesk.Schiebetor Stahl brandbeständig (EI<sup>90</sup>-C) (PENEDER)**

Version: 2021-08

**Lieferrn und Einbau:**

Im Folgenden ist das Lieferrn und Montieren beschrieben. Die Montage erfolgt nach örtlichen Vorschriften und Herstellerrichtlinien.

**Aufzählungen:**

Aufzählungspositionen (Az) beschreiben Ergänzungen/Erweiterungen/Varianten zu vorangegangenen Positionen (Leistungen) und werden nur aus dem System oder der Auswahl von Produkten des Herstellers der Grundposition angeboten bzw. ausgeführt.

Ergänzungen zum oben angeführten Grundprodukt PENEDERrail werden in Form von Aufzählungen auf die Grundposition angeführt. Werden grundlegende Änderungen am Grundprodukt durch die Ausführung einer Aufzählungsposition nötig (z.B. bei einer Änderung der Türe durch Aufzählung Schlosses auf Panikschloss entfällt das Basisschlosses der Grundposition) sind diese in im Preis der Aufzählungsposition eingerechnet. Dies gilt ebenso für alle erforderlichen zusätzlichen Einlegeteile in den Türkörper wie z.B. Leerverrohrungen

65.PD 00 + Folgende Angaben und Anforderungen an die Art und Weise der Leistungserbringung gelten als vereinbart und sind in die Einheitspreise einkalkuliert.

**65.PD 00A + Material/Erzeugnis n.W.AN zu 65PD**

Das Verwenden nachstehend angebotener Materialien/Erzeugnisse zu den angegebenen Positionen dieser ULG wird vereinbart:

**Ergänzungen zur StLB HB-022+ABK-020****Ausschreibungstexte ZZZ**

Leistungsverzeichnis

gedruckt am 15.11.2023

LB-HB-022+ABK-020

Preisangaben in EUR

Betrifft Position(en):   
 Material/Erzeugnis nach Wahl des Auftragnehmers (AN).  
 Angeboten: (.....)

**65.PD 00B + Material/Erzeugnis Beispiel AG zu 65PD**

Das Verwenden nachstehend angebotener Materialien/Erzeugnisse zu den angegebenen Positionen dieser ULG wird vereinbart:

Betrifft Position(en):   
 Beispielhaftes Material/Erzeugnis:   
 Angeboten ist das beispielhafte oder ein Material/Erzeugnis gleichwertiger Art.  
 Kriterien der Gleichwertigkeit:   
 Angeboten: (.....)

**65.PE + Telesk.Schiebetor NIRO o.Brandschutz (PENEDER)**

Version: 2021-08

**Liefern und Einbau:**

Im Folgenden ist das Liefern und Montieren beschrieben. Die Montage erfolgt nach örtlichen Vorschriften und Herstellerrichtlinien.

**Aufzahlungen:**

Aufzahlungspositionen (Az) beschreiben Ergänzungen/Erweiterungen/Varianten zu vorangegangenen Positionen (Leistungen) und werden nur aus dem System oder der Auswahl von Produkten des Herstellers der Grundposition angeboten bzw. ausgeführt.

Ergänzungen zum oben angeführten Grundprodukt PENEDERrail werden in Form von Aufzahlungen auf die Grundposition angeführt. Werden grundlegende Änderungen am Grundprodukt durch die Ausführung einer Aufzahlungsposition nötig (z.B. bei einer Änderung der Türe durch Aufzahlung Schlosses auf Panikschloss entfällt das Basisschlosses der Grundposition) sind diese in im Preis der Aufzahlungsposition im eingerechnet. Dies gilt ebenso für alle erforderlichen zusätzlichen Einlegeteile in den Türkörper wie z.B. Leerverrohrungen

65.PE 00 + Folgende Angaben und Anforderungen an die Art und Weise der Leistungserbringung gelten als vereinbart und sind in die Einheitspreise einkalkuliert.

**65.PE 00A + Material/Erzeugnis n.W.AN zu 65PE**

Das Verwenden nachstehend angebotener Materialien/Erzeugnisse zu den angegebenen Positionen dieser ULG wird vereinbart:

Betrifft Position(en):   
 Material/Erzeugnis nach Wahl des Auftragnehmers (AN).  
 Angeboten: (.....)

**65.PE 00B + Material/Erzeugnis Beispiel AG zu 65PE**

Das Verwenden nachstehend angebotener Materialien/Erzeugnisse zu den angegebenen Positionen dieser ULG wird vereinbart:

Betrifft Position(en):   
 Beispielhaftes Material/Erzeugnis:   
 Angeboten ist das beispielhafte oder ein Material/Erzeugnis gleichwertiger Art.  
 Kriterien der Gleichwertigkeit:   
 Angeboten: (.....)

**Ergänzungen zur StLB HB-022+ABK-020****Ausschreibungstexte ZZZ**

Leistungsverzeichnis

gedruckt am 15.11.2023  
LB-HB-022+ABK-020 Preisangaben in EUR**65.PF + Telesk.Schiebetor NIRO brandhemmend (EI<sup>2</sup>30-C) (PENEDER)**

Version: 2021-08

**Liefern und Einbau:**

Im Folgenden ist das Liefern und Montieren beschrieben. Die Montage erfolgt nach örtlichen Vorschriften und Herstellerrichtlinien.

**Aufzahlungen:**

Aufzahlungspositionen (Az) beschreiben Ergänzungen/Erweiterungen/Varianten zu vorangegangenen Positionen (Leistungen) und werden nur aus dem System oder der Auswahl von Produkten des Herstellers der Grundposition angeboten bzw. ausgeführt.

Ergänzungen zum oben angeführten Grundprodukt PENEDERrail werden in Form von Aufzahlungen auf die Grundposition angeführt. Werden grundlegende Änderungen am Grundprodukt durch die Ausführung einer Aufzahlungsposition nötig (z.B. bei einer Änderung der Türe durch Aufzahlung Schlosses auf Panikschloss entfällt das Basisschlosses der Grundposition) sind diese in im Preis der Aufzahlungsposition im eingerechnet. Dies gilt ebenso für alle erforderlichen zusätzlichen Einlegeteile in den Türkörper wie z.B. Leerverrohrungen

65.PF 00 + Folgende Angaben und Anforderungen an die Art und Weise der Leistungserbringung gelten als vereinbart und sind in die Einheitspreise einkalkuliert.

**65.PF 00A + Material/Erzeugnis n.W.AN zu 65PF**

Das Verwenden nachstehend angebotener Materialien/Erzeugnisse zu den angegebenen Positionen dieser ULG wird vereinbart:

Betrifft Position(en):

Material/Erzeugnis nach Wahl des Auftragnehmers (AN).

Angeboten: (.....)

**65.PF 00B + Material/Erzeugnis Beispiel AG zu 65PF**

Das Verwenden nachstehend angebotener Materialien/Erzeugnisse zu den angegebenen Positionen dieser ULG wird vereinbart:

Betrifft Position(en):

Beispielhaftes Material/Erzeugnis:

Angeboten ist das beispielhafte oder ein Material/Erzeugnis gleichwertiger Art.

Kriterien der Gleichwertigkeit:

Angeboten: (.....)

**65.PG + Telesk.Schiebetor NIRO brandbeständig (EI<sup>2</sup>90-C) (PENEDER)**

Version: 2021-08

**Liefern und Einbau:**

Im Folgenden ist das Liefern und Montieren beschrieben. Die Montage erfolgt nach örtlichen Vorschriften und Herstellerrichtlinien.

**Aufzahlungen:**

Aufzahlungspositionen (Az) beschreiben Ergänzungen/Erweiterungen/Varianten zu vorangegangenen Positionen (Leistungen) und werden nur aus dem System oder der Auswahl von Produkten des Herstellers der Grundposition angeboten bzw. ausgeführt.

Ergänzungen zum oben angeführten Grundprodukt PENEDERrail werden in Form von Aufzahlungen auf die Grundposition angeführt. Werden grundlegende Änderungen am Grundprodukt durch die Ausführung einer Aufzahlungsposition nötig (z.B. bei einer Änderung der Türe durch Aufzahlung Schlosses auf Panikschloss entfällt das Basisschlosses der

**Ergänzungen zur StLB HB-022+ABK-020****Ausschreibungstexte ZZZ**

Leistungsverzeichnis

gedruckt am 15.11.2023  
LB-HB-022+ABK-020 Preisangaben in EUR

Grundposition) sind diese in im Preis der Aufzählungsposition im eingerechnet. Dies gilt ebenso für alle erforderlichen zusätzlichen Einlegeteile in den Türkörper wie z.B. Leerverrohrungen

65.PG 00 + Folgende Angaben und Anforderungen an die Art und Weise der Leistungserbringung gelten als vereinbart und sind in die Einheitspreise einkalkuliert.

**65.PG 00A + Material/Erzeugnis n.W.AN zu 65PG**

Das Verwenden nachstehend angebotener Materialien/Erzeugnisse zu den angegebenen Positionen dieser ULG wird vereinbart:

Betrifft Position(en): [REDACTED]

Material/Erzeugnis nach Wahl des Auftragnehmers (AN).

Angeboten: (. . . . .)

**65.PG 00B + Material/Erzeugnis Beispiel AG zu 65PG**

Das Verwenden nachstehend angebotener Materialien/Erzeugnisse zu den angegebenen Positionen dieser ULG wird vereinbart:

Betrifft Position(en): [REDACTED]

Beispielhaftes Material/Erzeugnis: [REDACTED]

Angeboten ist das beispielhafte oder ein Material/Erzeugnis gleichwertiger Art.

Kriterien der Gleichwertigkeit: [REDACTED]

Angeboten: (. . . . .)

**65.PH + Stahl-Hubtor o.Brandschutz (PENEDER)**

Version: 2021-08

**Liefern und Einbau:**

Im Folgenden ist das Liefern und Montieren beschrieben. Die Montage erfolgt nach örtlichen Vorschriften und Herstellerrichtlinien.

**Aufzahlungen:**

Aufzählungspositionen (Az) beschreiben Ergänzungen/Erweiterungen/Varianten zu vorangegangenen Positionen (Leistungen) und werden nur aus dem System oder der Auswahl von Produkten des Herstellers der Grundposition angeboten bzw. ausgeführt.

Ergänzungen zum angeführten Grundprodukt PENEDERlift werden in Form von Aufzahlungen auf die Grundposition angeführt.

Werden grundlegende Änderungen am Grundprodukt durch

die Ausführung einer Aufzählungsposition nötig (z.B.

bei einer Änderung der Türe durch Aufzahlung Schlosses

auf Panikschloss entfällt das Basisschlosses der

Grundposition) sind diese im Preis der

Aufzählungsposition eingerechnet. Dies gilt ebenso für

alle erforderlichen zusätzlichen Einlegeteile in den

Türkörper wie z.B. Leerverrohrungen für

elektromechanisches Schloss, Reed-Kontakte etc.

65.PH 00 + Folgende Angaben und Anforderungen an die Art und Weise der Leistungserbringung gelten als vereinbart und sind in die Einheitspreise einkalkuliert.

**65.PH 00A + Material/Erzeugnis n.W.AN zu 65PH**

Das Verwenden nachstehend angebotener Materialien/Erzeugnisse zu den angegebenen Positionen dieser ULG wird vereinbart:

Betrifft Position(en): [REDACTED]

Material/Erzeugnis nach Wahl des Auftragnehmers (AN).

Angeboten: (. . . . .)



**Ergänzungen zur StLB HB-022+ABK-020****Ausschreibungstexte ZZZ**

Leistungsverzeichnis

gedruckt am 15.11.2023  
LB-HB-022+ABK-020 Preisangaben in EUR**65.PH 00B + Material/Erzeugnis Beispiel AG zu 65PH**

Das Verwenden nachstehend angebotener Materialien/Erzeugnisse zu den angegebenen Positionen dieser ULG wird vereinbart:

Betrifft Position(en): \_\_\_\_\_

Beispielhaftes Material/Erzeugnis: \_\_\_\_\_

Angeboten ist das beispielhafte oder ein Material/Erzeugnis gleichwertiger Art.

Kriterien der Gleichwertigkeit: \_\_\_\_\_

Angeboten: (.....)

**65.PI + Stahl-Hubtor brandhemmend (EI<sup>2</sup>30-C) (PENEDER)**

Version: 2021-08

**Liefern und Einbau:**

Im Folgenden ist das Liefern und Montieren beschrieben. Die Montage erfolgt nach örtlichen Vorschriften und Herstellerrichtlinien.

**Aufzahlungen:**

Aufzahlungspositionen (Az) beschreiben Ergänzungen/Erweiterungen/Varianten zu vorangegangenen Positionen (Leistungen) und werden nur aus dem System oder der Auswahl von Produkten des Herstellers der Grundposition angeboten bzw. ausgeführt.

Ergänzungen zum angeführten Grundprodukt PENEDERliff werden in Form von Aufzahlungen auf die Grundposition angeführt.

Werden grundlegende Änderungen am Grundprodukt durch

die Ausführung einer Aufzahlungsposition nötig (z.B.

bei einer Änderung der Türe durch Aufzahlung Schlosses

auf Panikschloss entfällt das Basisschlosses der

Grundposition) sind diese im Preis der

Aufzahlungsposition eingerechnet. Dies gilt ebenso für

alle erforderlichen zusätzlichen Einlegeteile in den

Türkorpus wie z.B. Leerverrohrungen für

elektromechanisches Schloss, Reed-Kontakte etc.

65.PI 00 + Folgende Angaben und Anforderungen an die Art und Weise der Leistungserbringung gelten als vereinbart und sind in die Einheitspreise einkalkuliert.

**65.PI 00A + Material/Erzeugnis n.W.AN zu 65PI**

Das Verwenden nachstehend angebotener Materialien/Erzeugnisse zu den angegebenen Positionen dieser ULG wird vereinbart:

Betrifft Position(en): \_\_\_\_\_

Material/Erzeugnis nach Wahl des Auftragnehmers (AN).

Angeboten: (.....)

**65.PI 00B + Material/Erzeugnis Beispiel AG zu 65PI**

Das Verwenden nachstehend angebotener Materialien/Erzeugnisse zu den angegebenen Positionen dieser ULG wird vereinbart:

Betrifft Position(en): \_\_\_\_\_

Beispielhaftes Material/Erzeugnis: \_\_\_\_\_

Angeboten ist das beispielhafte oder ein Material/Erzeugnis gleichwertiger Art.

Kriterien der Gleichwertigkeit: \_\_\_\_\_

Angeboten: (.....)

**65.PJ + Stahl-Hubtor brandbeständig (EI<sup>2</sup>90-C) (PENEDER)**

Version: 2021-08

**Liefern und Einbau:**

Im Folgenden ist das Liefern und Montieren beschrieben. Die Montage erfolgt nach örtlichen



**Ergänzungen zur StLB HB-022+ABK-020****Ausschreibungstexte ZZZ**

Leistungsverzeichnis

gedruckt am 15.11.2023  
LB-HB-022+ABK-020 Preisangaben in EUR

Vorschriften und Herstellerrichtlinien.

**Aufzahlungen:**

Aufzahlungspositionen (Az) beschreiben Ergänzungen/Erweiterungen/Varianten zu vorangegangenen Positionen (Leistungen) und werden nur aus dem System oder der Auswahl von Produkten des Herstellers der Grundposition angeboten bzw. ausgeführt.

Ergänzungen zum angeführten Grundprodukt PENEDERliff werden in Form von Aufzahlungen auf die Grundposition angeführt. Werden grundlegende Änderungen am Grundprodukt durch die Ausführung einer Aufzahlungsposition nötig (z.B. bei einer Änderung der Türe durch Aufzahlung Schlosses auf Panikschloss entfällt das Basisschlosses der Grundposition) sind diese im Preis der Aufzahlungsposition eingerechnet. Dies gilt ebenso für alle erforderlichen zusätzlichen Einlegeteile in den Türkörper wie z.B. Leerverrohrungen für elektromechanisches Schloss, Reed-Kontakte etc.

65.PJ 00 + Folgende Angaben und Anforderungen an die Art und Weise der Leistungserbringung gelten als vereinbart und sind in die Einheitspreise einkalkuliert.

**65.PJ 00A + Material/Erzeugnis n.W.AN zu 65PJ**

Das Verwenden nachstehend angebotener Materialien/Erzeugnisse zu den angegebenen Positionen dieser ULG wird vereinbart:

Betrifft Position(en):   
Material/Erzeugnis nach Wahl des Auftragnehmers (AN).  
Angeboten: (.....)

**65.PJ 00B + Material/Erzeugnis Beispiel AG zu 65PJ**

Das Verwenden nachstehend angebotener Materialien/Erzeugnisse zu den angegebenen Positionen dieser ULG wird vereinbart:

Betrifft Position(en):   
Beispielhaftes Material/Erzeugnis:   
Angeboten ist das beispielhafte oder ein Material/Erzeugnis gleichwertiger Art.  
Kriterien der Gleichwertigkeit:   
Angeboten: (.....)

**65.PK + Teleskop-Hubtor Stahl o.Brandschutz (PENEDER)**

Version: 2021-08

**Lieferrn und Einbau:**

Im Folgenden ist das Lieferrn und Montieren beschrieben. Die Montage erfolgt nach örtlichen Vorschriften und Herstellerrichtlinien.

**Aufzahlungen:**

Aufzahlungspositionen (Az) beschreiben Ergänzungen/Erweiterungen/Varianten zu vorangegangenen Positionen (Leistungen) und werden nur aus dem System oder der Auswahl von Produkten des Herstellers der Grundposition angeboten bzw. ausgeführt.

Ergänzungen zum angeführten Grundprodukt PENEDERliff werden in Form von Aufzahlungen auf die Grundposition angeführt. Werden grundlegende Änderungen am Grundprodukt durch die Ausführung einer Aufzahlungsposition nötig (z.B. bei einer Änderung der Türe durch Aufzahlung Schlosses auf Panikschloss entfällt das Basisschlosses der Grundposition) sind diese im Preis der Aufzahlungsposition eingerechnet. Dies gilt ebenso für alle erforderlichen zusätzlichen Einlegeteile in den Türkörper wie z.B. Leerverrohrungen für elektromechanisches Schloss, Reed-Kontakte etc.

**Ergänzungen zur StLB HB-022+ABK-020****Ausschreibungstexte ZZZ**

Leistungsverzeichnis

gedruckt am 15.11.2023

LB-HB-022+ABK-020

Preisangaben in EUR

65.PK 00 + Folgende Angaben und Anforderungen an die Art und Weise der Leistungserbringung gelten als vereinbart und sind in die Einheitspreise einkalkuliert.

**65.PK 00A + Material/Erzeugnis n.W.AN zu 65PK**

Das Verwenden nachstehend angebotener Materialien/Erzeugnisse zu den angegebenen Positionen dieser ULG wird vereinbart:

Betrifft Position(en):                     

Material/Erzeugnis nach Wahl des Auftragnehmers (AN).

Angeboten: (                    )

**65.PK 00B + Material/Erzeugnis Beispiel AG zu 65PK**

Das Verwenden nachstehend angebotener Materialien/Erzeugnisse zu den angegebenen Positionen dieser ULG wird vereinbart:

Betrifft Position(en):                     

Beispielhaftes Material/Erzeugnis:                     

Angeboten ist das beispielhafte oder ein Material/Erzeugnis gleichwertiger Art.

Kriterien der Gleichwertigkeit:                     

Angeboten: (                    )

**65.PL + Teleskop-Hubtor brandhemmend (EI<sup>2</sup>30-C) (PENEDER)**

Version: 2021-08

**Lieferrn und Einbau:**

Im Folgenden ist das Lieferrn und Montieren beschrieben. Die Montage erfolgt nach örtlichen Vorschriften und Herstellerrichtlinien.

**Aufzahlungen:**

Aufzahlungspositionen (Az) beschreiben Ergänzungen/Erweiterungen/Varianten zu vorangegangenen Positionen (Leistungen) und werden nur aus dem System oder der Auswahl von Produkten des Herstellers der Grundposition angeboten bzw. ausgeführt.

Ergänzungen zum angeführten Grundprodukt PENEDERlift werden in Form von Aufzahlungen auf die Grundposition angeführt.

Werden grundlegende Änderungen am Grundprodukt durch die Ausführung einer Aufzahlungsposition nötig (z.B.

bei einer Änderung der Türe durch Aufzahlung Schlosses auf Panikschloss entfällt das Basisschlosses der

Grundposition) sind diese im Preis der

Aufzahlungsposition eingerechnet. Dies gilt ebenso für

alle erforderlichen zusätzlichen Einlegeteile in den

Türkorpus wie z.B. Leerverrohrungen für

elektromechanisches Schloss, Reed-Kontakte etc.

65.PL 00 + Folgende Angaben und Anforderungen an die Art und Weise der Leistungserbringung gelten als vereinbart und sind in die Einheitspreise einkalkuliert.

**65.PL 00A + Material/Erzeugnis n.W.AN zu 65PL**

Das Verwenden nachstehend angebotener Materialien/Erzeugnisse zu den angegebenen Positionen dieser ULG wird vereinbart:

Betrifft Position(en):                     

Material/Erzeugnis nach Wahl des Auftragnehmers (AN).

Angeboten: (                    )

**65.PL 00B + Material/Erzeugnis Beispiel AG zu 65PL**

Das Verwenden nachstehend angebotener Materialien/Erzeugnisse zu den angegebenen Positionen dieser ULG wird vereinbart:

**Ergänzungen zur StLB HB-022+ABK-020****Ausschreibungstexte ZZZ**

Leistungsverzeichnis

gedruckt am 15.11.2023

LB-HB-022+ABK-020

Preisangaben in EUR

Betrifft Position(en):   
 Beispielhaftes Material/Erzeugnis:   
 Angeboten ist das beispielhafte oder ein Material/Erzeugnis gleichwertiger Art.  
 Kriterien der Gleichwertigkeit:   
 Angeboten: (.....)

**65.PM + Teleskop-Hubtor brandbeständig (EI<sup>90</sup>-C) (PENEDER)**

Version: 2023-08

**Liefen und Einbau:**

Im Folgenden ist das Liefen und Montieren beschrieben. Die Montage erfolgt nach örtlichen Vorschriften und Herstellerrichtlinien.

**Aufzahlungen:**

Aufzahlungspositionen (Az) beschreiben Ergänzungen/Erweiterungen/Varianten zu vorangegangenen Positionen (Leistungen) und werden nur aus dem System oder der Auswahl von Produkten des Herstellers der Grundposition angeboten bzw. ausgeführt.

Ergänzungen zum angeführten Grundprodukt PENEDERliff werden in Form von Aufzahlungen auf die Grundposition angeführt. Werden grundlegende Änderungen am Grundprodukt durch die Ausführung einer Aufzahlungsposition nötig (z.B. bei einer Änderung der Türe durch Aufzahlung Schlosses auf Panikschloss entfällt das Basisschlosses der Grundposition) sind diese im Preis der Aufzahlungsposition eingerechnet. Dies gilt ebenso für alle erforderlichen zusätzlichen Einlegeteile in den Türkörper wie z.B. Leerverrohrungen für elektromechanisches Schloss, Reed-Kontakte etc.

65.PM 00 + Folgende Angaben und Anforderungen an die Art und Weise der Leistungserbringung gelten als vereinbart und sind in die Einheitspreise einkalkuliert.

**65.PM 00A + Material/Erzeugnis n.W.AN zu 65PM**

Das Verwenden nachstehend angebotener Materialien/Erzeugnisse zu den angegebenen Positionen dieser ULG wird vereinbart:

Betrifft Position(en):   
 Material/Erzeugnis nach Wahl des Auftragnehmers (AN).  
 Angeboten: (.....)

**65.PM 00B + Material/Erzeugnis Beispiel AG zu 65PM**

Das Verwenden nachstehend angebotener Materialien/Erzeugnisse zu den angegebenen Positionen dieser ULG wird vereinbart:

Betrifft Position(en):   
 Beispielhaftes Material/Erzeugnis:   
 Angeboten ist das beispielhafte oder ein Material/Erzeugnis gleichwertiger Art.  
 Kriterien der Gleichwertigkeit:   
 Angeboten: (.....)

**65.SA + Falttore (SCHNEIDER)**

Version: 2023-10

**1. Falttore für Industrie, Gewerbe und öffentlichen Bereich:**

Im Folgenden ist das Liefen und Montieren von Falttoren beschrieben.

1.1 Die Montage erfolgt nach Angaben des Herstellers.

**2. Aufzahlungen:**

**Ergänzungen zur StLB HB-022+ABK-020****Ausschreibungstexte ZZZ**

Leistungsverzeichnis

gedruckt am 15.11.2023

LB-HB-022+ABK-020

Preisangaben in EUR

Aufzählungspositionen (Az) beschreiben Ergänzungen/Erweiterungen/Varianten zu vorangegangenen Positionen (Leistungen) und werden nur aus dem System oder der Auswahl von Produkten des Herstellers der Grundposition angeboten bzw. ausgeführt.

65.SA 00 + Folgende Angaben und Anforderungen an die Art und Weise der Leistungserbringung gelten als vereinbart und sind in die Einheitspreise einkalkuliert.

**65.SA 00A + Material/Erzeugnis n.W.AN zu 65SA**

Das Verwenden nachstehend angebotener Materialien/Erzeugnisse zu den angegebenen Positionen dieser ULG wird vereinbart:

Betrifft Position(en):

Material/Erzeugnis nach Wahl des Auftragnehmers (AN).

Angeboten: (.....)

**65.SA 00B + Material/Erzeugnis Beispiel AG zu 65SA**

Das Verwenden nachstehend angebotener Materialien/Erzeugnisse zu den angegebenen Positionen dieser ULG wird vereinbart:

Betrifft Position(en):

Beispielhaftes Material/Erzeugnis:

Angeboten ist das beispielhafte oder ein Material/Erzeugnis gleichwertiger Art.

Kriterien der Gleichwertigkeit:

Angeboten: (.....)

**65.T1 + Schiebetore (TORTEC)**

Version: 2023-09

Im Folgenden ist das Liefern von Toren beschrieben.

Die Montage ist in eigenen Positionen beschrieben.

**1. Allgemein:**

Geprüft und bauaufsichtlich zugelassen mit Umwelt-Produktdeklaration (ift Rosenheim EPD-FTÜ-0.7.1) nach ISO 14025 und EN 15804.

**2. Produkteigenschaften:**

- geprüft nach EN 1634-1
- in Paneelbauart, Paneelbreiten 230 - 1555 mm mit Zulaufregler
- Elementdicke / Torblattdicke 72 mm
- Blechdicke 0,75 - 1,0 mm
- Steckverbindung der Elemente, mit V-Nut am Elementstoß, ohne sichtbare Schraubverbindung und ohne Verbindungsschienen
- für den Einsatz im Innenbereich

**3. Aufzählungen:**

Aufzählungspositionen (Az) beschreiben Ergänzungen/Erweiterungen/Varianten zu vorangegangenen Positionen (Leistungen) und werden nur aus dem System oder der Auswahl von Produkten des Herstellers der Grundposition angeboten bzw. ausgeführt.

65.T1 00 + Folgende Angaben und Anforderungen an die Art und Weise der Leistungserbringung gelten als vereinbart und sind in die Einheitspreise einkalkuliert.

**65.T1 00A + Material/Erzeugnis n.W.AN zu 65T1**

Das Verwenden nachstehend angebotener Materialien/Erzeugnisse zu den angegebenen Positionen dieser ULG wird vereinbart:

Betrifft Position(en):

Material/Erzeugnis nach Wahl des Auftragnehmers (AN).

Angeboten: (.....)

**Ergänzungen zur StLB HB-022+ABK-020****Ausschreibungstexte ZZZ**

Leistungsverzeichnis

gedruckt am 15.11.2023  
LB-HB-022+ABK-020 Preisangaben in EUR**65.T1 00B + Material/Erzeugnis Beispiel AG zu 65T1**

Das Verwenden nachstehend angebotener Materialien/Erzeugnisse zu den angegebenen Positionen dieser ULG wird vereinbart:

Betrifft Position(en): \_\_\_\_\_

Beispielhaftes Material/Erzeugnis: \_\_\_\_\_

Angeboten ist das beispielhafte oder ein Material/Erzeugnis gleichwertiger Art.

Kriterien der Gleichwertigkeit: \_\_\_\_\_

Angeboten: (.....)

**65.T2 + Schnellaufende Schiebetore (TORTEC)**

Version: 2023-09

Im Folgenden ist das Liefern von Toren beschrieben.

Die Montage ist in eigenen Positionen beschrieben.

**1. Allgemein:**

Geprüft und bauaufsichtlich zugelassen mit Umwelt-Produktdeklaration (ift Rosenheim EPD-FTÜ-0.7.1) nach ISO 14025 und EN 15804.

**2. Produkteigenschaften:**

- Schnellaufendes Automatik-Schiebetor für den Einsatz im Innenbereich
- in Paneelbauart, Paneelbreiten 230 - 1555 mm
- Bautiefe 72 mm
- Blechdicke 0,8 mm (Edelstahl), 0,75 mm (verzinkt)
- Steckverbindung der Elemente, mit V-Nut am Elementstoß, ohne sichtbare Schraubverbindung und ohne Verbindungsschienen
- für den Einsatz im Innenbereich

**3. Aufzählungen:**

Aufzählungspositionen (Az) beschreiben Ergänzungen/Erweiterungen/Varianten zu vorangegangenen Positionen (Leistungen) und werden nur aus dem System oder der Auswahl von Produkten des Herstellers der Grundposition angeboten bzw. ausgeführt.

65.T2 00 + Folgende Angaben und Anforderungen an die Art und Weise der Leistungserbringung gelten als vereinbart und sind in die Einheitspreise einkalkuliert.

**65.T2 00A + Material/Erzeugnis n.W.AN zu 65T2**

Das Verwenden nachstehend angebotener Materialien/Erzeugnisse zu den angegebenen Positionen dieser ULG wird vereinbart:

Betrifft Position(en): \_\_\_\_\_

Material/Erzeugnis nach Wahl des Auftragnehmers (AN).

Angeboten: (.....)

**65.T2 00B + Material/Erzeugnis Beispiel AG zu 65T2**

Das Verwenden nachstehend angebotener Materialien/Erzeugnisse zu den angegebenen Positionen dieser ULG wird vereinbart:

Betrifft Position(en): \_\_\_\_\_

Beispielhaftes Material/Erzeugnis: \_\_\_\_\_

Angeboten ist das beispielhafte oder ein Material/Erzeugnis gleichwertiger Art.

Kriterien der Gleichwertigkeit: \_\_\_\_\_

Angeboten: (.....)

**65.T3 + Drehflügeltore DFT (TORTEC)**

Version: 2023-09

Im Folgenden ist das Liefern von Toren beschrieben.

**Ergänzungen zur StLB HB-022+ABK-020****Ausschreibungstexte ZZZ**

Leistungsverzeichnis

gedruckt am 15.11.2023  
LB-HB-022+ABK-020 Preisangaben in EUR

Die Montage ist in eigenen Positionen beschrieben.

**1. Allgemein:**

Geprüft und bauaufsichtlich zugelassen mit Umwelt-Produktdeklaration (ift Rosenheim EPD-FTÜ-0.7.1) nach ISO 14025 und EN 15804.

**2. Produkteigenschaften:**

- geprüft nach EN 1634-1
- in Paneelbauart
- Bautiefe 72 mm
- Blechdicke 0,75 mm
- Steckverbindung der Elemente, mit V-Nut am Elementstoß, ohne sichtbare Schraubverbindung und ohne Verbindungsschienen
- für den Einsatz im Innenbereich

**3. Aufzählungen:**

Aufzählungspositionen (Az) beschreiben Ergänzungen/Erweiterungen/Varianten zu vorangegangenen Positionen (Leistungen) und werden nur aus dem System oder der Auswahl von Produkten des Herstellers der Grundposition angeboten bzw. ausgeführt.

65.T3 00 + Folgende Angaben und Anforderungen an die Art und Weise der Leistungserbringung gelten als vereinbart und sind in die Einheitspreise einkalkuliert.

**65.T3 00A + Material/Erzeugnis n.W.AN zu 65T3**

Das Verwenden nachstehend angebotener Materialien/Erzeugnisse zu den angegebenen Positionen dieser ULG wird vereinbart:

Betrifft Position(en): 

Material/Erzeugnis nach Wahl des Auftragnehmers (AN).

Angeboten: (.....)

**65.T3 00B + Material/Erzeugnis Beispiel AG zu 65T3**

Das Verwenden nachstehend angebotener Materialien/Erzeugnisse zu den angegebenen Positionen dieser ULG wird vereinbart:

Betrifft Position(en): Beispielhaftes Material/Erzeugnis: 

Angeboten ist das beispielhafte oder ein Material/Erzeugnis gleichwertiger Art.

Kriterien der Gleichwertigkeit: 

Angeboten: (.....)

**65.T4 + Hubtore (TORTEC)**

Version: 2023-09

Im Folgenden ist das Liefern von Toren beschrieben.

Die Montage ist in eigenen Positionen beschrieben.

**1. Allgemein:**

Geprüft und bauaufsichtlich zugelassen mit Umwelt-Produktdeklaration (ift Rosenheim EPD-FTÜ-0.7.1) nach ISO 14025 und EN 15804.

**2. Produkteigenschaften:**

- geprüft nach EN 1634-1
- in Paneelbauart, Paneelbreiten 230 - 1.555 mm mit Zulaufregler
- Elementdicke / Torblattdicke 72 mm
- Blechdicke 0,75 - 1,0 mm
- Steckverbindung der Elemente, mit V-Nut am Elementstoß, ohne sichtbare Schraubverbindung und ohne Verbindungsschienen
- für den Einsatz im Innenbereich

**3. Aufzählungen:**

**Ergänzungen zur StLB HB-022+ABK-020****Ausschreibungstexte ZZZ**

Leistungsverzeichnis

gedruckt am 15.11.2023

LB-HB-022+ABK-020

Preisangaben in EUR

Aufzählungspositionen (Az) beschreiben Ergänzungen/Erweiterungen/Varianten zu vorangegangenen Positionen (Leistungen) und werden nur aus dem System oder der Auswahl von Produkten des Herstellers der Grundposition angeboten bzw. ausgeführt.

65.T4 00 + Folgende Angaben und Anforderungen an die Art und Weise der Leistungserbringung gelten als vereinbart und sind in die Einheitspreise einkalkuliert.

**65.T4 00A + Material/Erzeugnis n.W.AN zu 65T4**

Das Verwenden nachstehend angebotener Materialien/Erzeugnisse zu den angegebenen Positionen dieser ULG wird vereinbart:

Betrifft Position(en): \_\_\_\_\_

Material/Erzeugnis nach Wahl des Auftragnehmers (AN).

Angeboten: (.....)

**65.T4 00B + Material/Erzeugnis Beispiel AG zu 65T4**

Das Verwenden nachstehend angebotener Materialien/Erzeugnisse zu den angegebenen Positionen dieser ULG wird vereinbart:

Betrifft Position(en): \_\_\_\_\_

Beispielhaftes Material/Erzeugnis: \_\_\_\_\_

Angeboten ist das beispielhafte oder ein Material/Erzeugnis gleichwertiger Art.

Kriterien der Gleichwertigkeit: \_\_\_\_\_

Angeboten: (.....)

**65.T5 + Textil-flexibler Feuerschutzabschluss FlexFire (TORTEC)**

Version: 2023-09

Im Folgenden ist das Liefern von Vorhängen beschrieben.

Die Montage ist in eigenen Positionen beschrieben.

**1. Produkteigenschaften:**

- CE-nach ÖNORM EN 16034 und ÖNORM EN 13241

für den Einsatz im Innenbereich.

**2. Aufzählungen:**

Aufzählungspositionen (Az) beschreiben Ergänzungen/Erweiterungen/Varianten zu vorangegangenen Positionen (Leistungen) und werden nur aus dem System oder der Auswahl von Produkten des Herstellers der Grundposition angeboten bzw. ausgeführt.

65.T5 00 + Folgende Angaben und Anforderungen an die Art und Weise der Leistungserbringung gelten als vereinbart und sind in die Einheitspreise einkalkuliert.

**65.T5 00A + Material/Erzeugnis n.W.AN zu 65T5**

Das Verwenden nachstehend angebotener Materialien/Erzeugnisse zu den angegebenen Positionen dieser ULG wird vereinbart:

Betrifft Position(en): \_\_\_\_\_

Material/Erzeugnis nach Wahl des Auftragnehmers (AN).

Angeboten: (.....)

**65.T5 00B + Material/Erzeugnis Beispiel AG zu 65T5**

Das Verwenden nachstehend angebotener Materialien/Erzeugnisse zu den angegebenen Positionen dieser ULG wird vereinbart:

Betrifft Position(en): \_\_\_\_\_

Beispielhaftes Material/Erzeugnis: \_\_\_\_\_

**Ergänzungen zur StLB HB-022+ABK-020**

**Ausschreibungstexte ZZZ**

Leistungsverzeichnis

gedruckt am 15.11.2023

LB-HB-022+ABK-020

Preisangaben in EUR

Angeboten ist das beispielhafte oder ein Material/Erzeugnis gleichwertiger Art.

Kriterien der Gleichwertigkeit: \_\_\_\_\_

Angeboten: (.....)



**Ergänzungen zur StLB HB-022+ABK-020****Ausschreibungstexte ZZZ**

Leistungsverzeichnis

gedruckt am 15.11.2023  
LB-HB-022+ABK-020 Preisangaben in EUR**67 Pfofen-Riegel-Fassaden aus Alu**

Version 022 (2021-12)

Soweit in Vorbemerkungen oder Positionstexten nicht anders angegeben, gelten für alle Leistungen dieser Gruppe folgende Regelungen:

**1. Allgemeines:**

Vorschriften der System- beziehungsweise System-Komponenten-Hersteller werden beachtet.

Verordnungen und Zulassungen, die das System beziehungsweise die Systemkomponenten betreffen und für den angegebenen Standort, den Gebäudezweck und die angegebene Gebäudehöhe zutreffen, gelten als Vertragsbestandteil.

**2. Planungsunterlagen des Auftraggebers (Ausführungsplanung):**

Der Auftraggeber stellt als Unterlagen zum Leistungsverzeichnis eine Ausführungsplanung unter Berücksichtigung der Vorgaben der Behörden (z.B. Brandschutz) und der bauphysikalischen Gutachten zur Verfügung.

Die Ausführungsplanung enthält:

- eine maßstäbliche und bemaßte Darstellung der Ansichten
- eine maßstäbliche und bemaßte Darstellung der (Haupt) Schnitte
- eine maßstäbliche und bemaßte Darstellung der Baukörperanschlüsse
- Angaben zu Glastyp und Glasaufbau beziehungsweise zur Art der Fassadenbekleidung
- Angaben zur Beschlagsausführung für Fenster und Türen
- Angaben zur Oberflächenausführung

**3. Splitterfallhöhe:**

Die Splitterfallhöhe ist gemäß OIB die Höhe aus der, bei Bruch einer Verglasung, Splitter fallen können.

**4. Abkürzungsverzeichnis:**

- ESG: Thermisch vorgespanntes Kalknatron-Einscheibensicherheitsglas gemäß ÖNORM
- ESG-H: Einscheibensicherheitsglas wie vorher, heißgelagert (Heat-Soak-Test) gemäß ÖNORM
- MIG: Mehrscheiben-Isolierglas gemäß ÖNORM
- VSG: Verbund-Sicherheitsglas gemäß ÖNORM
- TVG: Teilvorgespanntes Kalknatronglas gemäß ÖNORM

**5. Einkalkulierte Leistungen:**

Eine Leistungserklärung ist spätestens zum Zeitpunkt der ersten Anlieferung beizubringen und in die Einheitspreise einkalkuliert.

**67.00 Wählbare Vorbemerkungen**

67.00 00 + Folgende Angaben und Anforderungen an die Art und Weise der Leistungserbringung gelten als vereinbart und sind in die Einheitspreise einkalkuliert.

**67.00 00A + Material/Erzeugnis n.W.AN zu 6700**

Das Verwenden nachstehend angebotener Materialien/Erzeugnisse zu den angegebenen Positionen dieser ULG wird vereinbart:

Betrifft Position(en):

Material/Erzeugnis nach Wahl des Auftragnehmers (AN).

Angeboten: (.....)

**67.00 00B + Material/Erzeugnis Beispiel AG zu 6700**

Das Verwenden nachstehend angebotener Materialien/Erzeugnisse zu den angegebenen Positionen dieser ULG wird vereinbart:

Betrifft Position(en):

Beispielhaftes Material/Erzeugnis:

**Ergänzungen zur StLB HB-022+ABK-020****Ausschreibungstexte ZZZ**

Leistungsverzeichnis

gedruckt am 15.11.2023

LB-HB-022+ABK-020

Preisangaben in EUR

Angeboten ist das beispielhafte oder ein Material/Erzeugnis gleichwertiger Art.

Kriterien der Gleichwertigkeit: \_\_\_\_\_

Angeboten: (.....)

**67.01 Besondere Umstände der Leistungserbringung**

67.01 00 Folgende Angaben und Anforderungen an die Art und Weise der Leistungserbringung gelten als vereinbart und sind in die Einheitspreise einkalkuliert:

**67.01 00B + Material/Erzeugnis Beispiel AG zu 6701**

Das Verwenden nachstehend angebotener Materialien/Erzeugnisse zu den angegebenen Positionen dieser ULG wird vereinbart:

Betrifft Position(en): \_\_\_\_\_

Beispielhaftes Material/Erzeugnis: \_\_\_\_\_

Angeboten ist das beispielhafte oder ein Material/Erzeugnis gleichwertiger Art.

Kriterien der Gleichwertigkeit: \_\_\_\_\_

Angeboten: (.....)

**67.11 Pfosten-Riegel-Fassaden****1. Begriffsbestimmung:**

Im Folgenden sind Fassadenkonstruktionen, die aus miteinander verbundenen lotrechten oder geneigten Elementen (Pfosten) und waagrechten Elementen (Riegeln) bestehen und an der Tragkonstruktion des Bauwerkes befestigt sind, die von einer vertikalen Konstruktion bis hin zu Konstruktionen mit einer Neigung von bis zu 15° von der Vertikalen reichen, beschrieben.

Die Ausführung erfolgt mit Systemkomponenten.

Mit durchsichtigen oder undurchsichtigen Füllelementen (Verglasung oder Paneele) bilden die Pfosten-Riegel-Fassaden eine raumabschließende Haut, die selbständig oder in Verbindung mit dem Bauwerk alle normalen Funktionen einer Außenwand erfüllt, aber keinerlei Lasten des Bauwerkes aufnimmt.

**2. Standardqualität/Ausführung:****2.1 Beschläge:**

Beschläge, nach Wahl des Auftragnehmers, entsprechen mindestens RAL-RG 607/3 (RAL Deutsches Institut für Gütesicherung und Kennzeichnung e.V.; Güte- und Prüfbestimmungen für Drehbeschläge und Drehkippschläge, zu beziehen durch Beuth Verlag GmbH, Postfach 11 45, D-10772 Berlin)

**2.2 Werkstoffanforderungen an Aluminium:**

Im Folgenden wird für Werkstoffe aus Aluminium und für Aluminiumlegierungen der Begriff Aluminium (Alu) verwendet.

Mindestanforderungen:

- Pfosten und Riegel werden aus stranggepressten Aluminiumprofilen mit mindestens 1,5 mm Wanddicke und aus der Legierung EN AW-6060 T66 in Eloxalqualität hergestellt.
- Für anodisierte Aluminiumbleche wird die Legierung EN AW-5005, H14/H24 für farbbeschichtete Aluminiumbleche EN AW-1050A, H14/H24 verwendet.

Unterschiedliche Werkstoffe und Lieferformen (z.B. Profile, Bleche, Bänder, Beschläge) werden zwecks eines einheitlichen Erscheinungsbildes aufeinander abgestimmt. Bei Blechen und Bändern wird der Einfluss der Walzrichtung berücksichtigt.

**2.3 Beschichtete Oberflächen (RAL):**

Farbbeschichtungen auf Aluminiumoberflächen werden pulverbeschichtet oder einbrennlackiert in Standardfarben (RAL) ausgeführt.

Die Schichtdicke beträgt 65 µm (+/- 15 µm) für Hauptsichtflächen, Nebensichtflächen werden farbdeckend beschichtet.

**Ergänzungen zur StLB HB-022+ABK-020****Ausschreibungstexte ZZZ**

Leistungsverzeichnis

gedruckt am 15.11.2023

LB-HB-022+ABK-020

Preisangaben in EUR

Die Beschichtung erfolgt in einer RAL-Standardfarbe nach Wahl des Auftraggebers aus der Farbkarte des Herstellers, für die kein Aufpreis vorgesehen ist.

**2.4 Dichtungsprofile:**

Material: mind. EPDM - Ethylen-Propylen-Dien-Kautschuk).

Härte, Abmessungen und Profile der Dichtungen entsprechen dem Verwendungszweck und den Systemanforderungen.

**2.5 Paneele:**

Paneele werden wie Fixverglasungen ohne Flügelprofil direkt in die Pfosten-Riegel-Konstruktion eingebaut.

**2.6 Mehrscheiben-Isolierglas:**

Mehrscheiben-Isolierglas 2-fach mit 2 x 4 mm Floatglas ausgeführt.

**2.7 Zusätzliche Scheiben:**

Ausführung von zusätzlichen Scheiben.

Außen: mit ESG, ab einer Splitterfallhöhe von > 4 m, nur heiß gelagert das heißt mit HST (Heat-Soak-Test) und allseitig gelagert.

**3. Einkalkulierte Leistungen:**

Die Positionen umfassen das Herstellen einer vertikal stehenden oder einer mit einer Neigung von bis 15° von der Vertikalen geneigten ebenflächigen Pfosten-Riegel-Fassade aus wärmedämmenden Aluminiumprofilen, einschließlich fest stehender Verglasung, sonstigen Ausfachungen und aller statisch erforderlichen Aussteifungen.

Die Verankerung erfolgt ein Mal je Geschoß oder einmal innerhalb des Befestigungsabstandes bis zu 3,5 m.

Die Fassade ist in jedem Geschoß gegen die anschließende Geschoßdecke dicht abgeschottet.

**3.1 Statische Anforderungen:**

Die Berechnung und Berücksichtigung aller statischen Erfordernisse erfolgt durch den Auftragnehmer. Für die Lastannahmen gelten die einschlägigen ÖNORMEN. Die Konstruktion wird so gewählt, dass einwirkende Lasten sicher auf das Bauwerk übertragen werden.

**3.2 Verbindungen und Befestigungen:**

Verbindungselemente (z.B. Schrauben, Bolzen, Muttern) sind, wenn sie in Verbindung mit Aluminium stehen, aus Chromnickelstahl (Mindestqualität A2 mit reduziertem Cu-Gehalt).

Für alle übrigen Verbindungen und Kleinteile aus Stahl wird feuerverzinktes Material gemäß ÖNORM verwendet.

Kontaktkorrosion wird beim Zusammenbau verschiedenartiger metallischer Werkstoffe durch eine Zwischenlage aus neutralem Material vermieden (Ausnahme im Trockenbereich bei Einsatz von Chromnickelstahl).

**3.3 Dichtungen bei geneigten Flächen:**

Bei geneigten Flächen werden die äußeren waagrechten Deck- und Druckprofile mit besonderen Dichtungsmaßnahmen und zusätzlich seitlichen Wasserablaufspalten hergestellt.

**3.4 Kondensatableitungen:**

Etwaige hinterlüftete Wand-, Brüstungs- und sonstige Bekleidungen sowie Entwässerungsschlitze von Hohlprofilen werden so ausgebildet, dass eingedrungenes oder kondensiertes Wasser nach außen ablaufen kann und das Eindringen von Kleintieren und Insekten verhindert wird.

**3.5 Bauanschlussfugen:**

Die konstruktive Ausbildung etwaiger Bauanschlussfugen (BAF), Breite bis 20 mm, ist in die Einheitspreise einkalkuliert.

3.6 Folgende Leistungen sind (ergänzend zu den Nebenleistungen gemäß ÖNORM) in die Einheitspreise einkalkuliert:

- der Ausgleich von etwaigen Ungenauigkeiten, die im Rahmen der Maßtoleranzen des Rohbaues gemäß ÖNORM liegen
- der Ausgleich bei Bewegungen der einzelnen Bauteile der vorgehängten Fassade

**Ergänzungen zur StLB HB-022+ABK-020****Ausschreibungstexte ZZZ**

Leistungsverzeichnis

gedruckt am 15.11.2023

LB-HB-022+ABK-020

Preisangaben in EUR

- gegeneinander (z.B. infolge von Temperaturschwankungen, Winddruck)
- etwaige konstruktiv zu berücksichtigende planmäßige Baukörperfugen (z.B. Dehnfugen, Setzungsfugen), über die der Auftraggeber zeitgerecht Planunterlagen liefert (diese werden in den Werkzeichnungen des Auftragnehmers berücksichtigt).
  - der Auftraggeber ermöglicht zumindest auf einer waagrechten Ebene des Rohbaues Festlager, die von Setzungen des Baukörpers unberührt bleiben
  - etwaige Bewegungen bis +/- 20 mm zwischen Baukörper und vorgehängter Fassade in Folge von Verformungen der Baukörperkonstruktion (z.B. in Folge von Belastungen).

**4. Ausmaß- und Abrechnungsregeln:**

Alle Fassadenflächen und Teilflächen der Fassade werden als ebene Projektionen im Achsmaß (Rastermaß) der Konstruktion gemessen.

**4.1 Maße:**

Die im Leistungsverzeichnis angegebenen Maße sind Planmaße.

**4.2 Vertikale Abschottungen:**

Etwaige vertikale Abschottungen (z.B. beim Anschluss von Zwischenwänden) werden nach dem Längenmaß in eigenen Positionen abgerechnet.

67.11 00 + Folgende Angaben und Anforderungen an die Art und Weise der Leistungserbringung gelten als vereinbart und sind in die Einheitspreise einkalkuliert.

**67.11 00A + Material/Erzeugnis n.W.AN zu 6711**

Das Verwenden nachstehend angebotener Materialien/Erzeugnisse zu den angegebenen Positionen dieser ULG wird vereinbart:

Betrifft Position(en):

Material/Erzeugnis nach Wahl des Auftragnehmers (AN).

Angeboten: (.....)

**67.11 00B + Material/Erzeugnis Beispiel AG zu 6711**

Das Verwenden nachstehend angebotener Materialien/Erzeugnisse zu den angegebenen Positionen dieser ULG wird vereinbart:

Betrifft Position(en):

Beispielhaftes Material/Erzeugnis:

Angeboten ist das beispielhafte oder ein Material/Erzeugnis gleichwertiger Art.

Kriterien der Gleichwertigkeit:

Angeboten: (.....)

**67.12 Sonstiges****Abkürzungen:**

BAF : Bauanschlussfuge

67.12 00 + Folgende Angaben und Anforderungen an die Art und Weise der Leistungserbringung gelten als vereinbart und sind in die Einheitspreise einkalkuliert.

**67.12 00A + Material/Erzeugnis n.W.AN zu 6712**

Das Verwenden nachstehend angebotener Materialien/Erzeugnisse zu den angegebenen Positionen dieser ULG wird vereinbart:

Betrifft Position(en):

Material/Erzeugnis nach Wahl des Auftragnehmers (AN).

Angeboten: (.....)

**Ergänzungen zur StLB HB-022+ABK-020****Ausschreibungstexte ZZZ**

Leistungsverzeichnis

gedruckt am 15.11.2023  
LB-HB-022+ABK-020 Preisangaben in EUR**67.12 00B + Material/Erzeugnis Beispiel AG zu 6712**

Das Verwenden nachstehend angebotener Materialien/Erzeugnisse zu den angegebenen Positionen dieser ULG wird vereinbart:

Betrifft Position(en):

Beispielhaftes Material/Erzeugnis:

Angeboten ist das beispielhafte oder ein Material/Erzeugnis gleichwertiger Art.

Kriterien der Gleichwertigkeit:

Angeboten: (.....)

**67.90****Regieleistungen****1. Allgemeines:**

In dieser Unterleistungsgruppe werden nur angehängte Regieleistungen gemäß ÖNORM B 2110 erfasst.

Regieleistungen werden nur ausgeführt, wenn sie vom Auftraggeber im Einzelfall angeordnet werden, auch wenn sie im Vertrag (Leistungsverzeichnis) vorgesehen sind.

Die aufgewendeten Stunden, verwendeten Geräte, Transportleistungen und verbrauchten Stoffe werden täglich in die Regiescheine eingetragen und dem Auftraggeber zur Gegenzeichnung vorgelegt.

**2. Mengenänderungen:**

Die Bestimmungen, wonach bei Mengenänderungen die Neuvereinbarung von Einheitspreisen verlangt werden kann, sind auf Regieleistungen nicht anwendbar.

**3. Beschäftigungsgruppen:**

Die angeführten Beschäftigungsgruppen entsprechen den kollektivvertraglichen Regelungen. In den Stundensätzen sind auch anteilige Wegegelder, Fahrtspesen und Aufwandsentschädigungen (Auslösen) einkalkuliert. Verrechnet wird die an der Arbeits- oder Montagestelle tatsächlich geleistete Arbeitszeit, die kleinste Einheit ist die angefangene halbe Stunde.

**4. Einkalkulierte Leistungen:**

Die Einheitspreise für Stoffe gelten frei Baustelle, einschließlich Abladen.

**5. Ausmaß- und Abrechnungsregeln:**

Zur Verrechnung kommen die Stundensätze jener Beschäftigungsgruppe, die für die jeweilige Regieleistung ausreicht, unabhängig von der Qualifizierung des tatsächlich eingesetzten Personals.

## 67.90 00

Folgende Angaben und Anforderungen an die Art und Weise der Leistungserbringung gelten als vereinbart und sind in die Einheitspreise einkalkuliert.

**67.90 00B + Material/Erzeugnis Beispiel AG zu 6790**

Das Verwenden nachstehend angebotener Materialien/Erzeugnisse zu den angegebenen Positionen dieser ULG wird vereinbart:

Betrifft Position(en):

Beispielhaftes Material/Erzeugnis:

Angeboten ist das beispielhafte oder ein Material/Erzeugnis gleichwertiger Art.

Kriterien der Gleichwertigkeit:

Angeboten: (.....)

**67.U1****+ Fenster-u.Fassadenanschl.MB,Fe.E,vorgesetzt montiert (SIGA)**

Version 2023-09

Im Folgenden ist das Liefern und Einbauen / Montieren / Versetzen beschrieben.

**Hersteller- und Verarbeitungsrichtlinien:**

Die Verarbeitungsrichtlinien des Erzeugers werden eingehalten.

**Ergänzungen zur StLB HB-022+ABK-020****Ausschreibungstexte ZZZ**

Leistungsverzeichnis

LB-HB-022+ABK-020

gedruckt am 15.11.2023

Preisangaben in EUR

Es werden nur aufeinander abgestimmte Produkte verwendet.

Es werden nur die dem System zugeordneten Materialien verwendet.

Im Folgenden sind beschrieben: Fassaden- und Fensteranschlüsse

- Massivbau (MB)
- Fensterelement (Fe.E)
- vorgesetzt montiert

*Hinweis:*

*Gemäß den Angaben des Herstellers können Produkte bzw. Positionen für folgende Themen/LGs in ein LV übernommen werden: LG 41, 55, 67, 68, 71, 72, 73, 74, 75*

67.U1 00 + Folgende Angaben und Anforderungen an die Art und Weise der Leistungserbringung gelten als vereinbart und sind in die Einheitspreise einkalkuliert.

**67.U1 00A + Material/Erzeugnis n.W.AN zu 67U1**

Das Verwenden nachstehend angebotener Materialien/Erzeugnisse zu den angegebenen Positionen dieser ULG wird vereinbart:

Betrifft Position(en):                     

Material/Erzeugnis nach Wahl des Auftragnehmers (AN).

Angeboten: (. . . . .)

**67.U1 00B + Material/Erzeugnis Beispiel AG zu 67U1**

Das Verwenden nachstehend angebotener Materialien/Erzeugnisse zu den angegebenen Positionen dieser ULG wird vereinbart:

Betrifft Position(en):                     

Beispielhaftes Material/Erzeugnis:                     

Angeboten ist das beispielhafte oder ein Material/Erzeugnis gleichwertiger Art.

Kriterien der Gleichwertigkeit:                     

Angeboten: (. . . . .)

**67.U2 + Fenster-u.Fassadenanschl.MB,Fe.E,außen bündig (SIGA)**

Version 2023-09

Im Folgenden ist das Liefern und Einbauen / Montieren / Versetzen beschrieben.

**Hersteller- und Verarbeitungsrichtlinien:**

Die Verarbeitungsrichtlinien des Erzeugers werden eingehalten.

Es werden nur aufeinander abgestimmte Produkte verwendet.

Es werden nur die dem System zugeordneten Materialien verwendet.

Im Folgenden sind beschrieben: Fassaden- und Fensteranschlüsse

- Massivbau (MB)
- Fensterelement (Fe.E)
- außen bündig montiert

*Hinweis:*

*Gemäß den Angaben des Herstellers können Produkte bzw. Positionen für folgende Themen/LGs in ein LV übernommen werden: LG 41, 55, 67, 68, 71, 72, 73, 74, 75*

67.U2 00 + Folgende Angaben und Anforderungen an die Art und Weise der Leistungserbringung gelten als vereinbart und sind in die Einheitspreise einkalkuliert.

**Ergänzungen zur StLB HB-022+ABK-020****Ausschreibungstexte ZZZ**

Leistungsverzeichnis

gedruckt am 15.11.2023  
LB-HB-022+ABK-020 Preisangaben in EUR**67.U2 00A + Material/Erzeugnis n.W.AN zu 67U2**

Das Verwenden nachstehend angebotener Materialien/Erzeugnisse zu den angegebenen Positionen dieser ULG wird vereinbart:

Betrifft Position(en):

Material/Erzeugnis nach Wahl des Auftragnehmers (AN).

Angeboten: (.....)

**67.U2 00B + Material/Erzeugnis Beispiel AG zu 67U2**

Das Verwenden nachstehend angebotener Materialien/Erzeugnisse zu den angegebenen Positionen dieser ULG wird vereinbart:

Betrifft Position(en):

Beispielhaftes Material/Erzeugnis:

Angeboten ist das beispielhafte oder ein Material/Erzeugnis gleichwertiger Art.

Kriterien der Gleichwertigkeit:

Angeboten: (.....)

**67.U3 + Fenster-u.Fassadenanschl.MB,Fe.E,mittig/Leibung (SIGA)**

Version 2023-09

Im Folgenden ist das Liefern und Einbauen / Montieren / Versetzen beschrieben.

**Hersteller- und Verarbeitungsrichtlinien:**

Die Verarbeitungsrichtlinien des Erzeugers werden eingehalten.

Es werden nur aufeinander abgestimmte Produkte verwendet.

Es werden nur die dem System zugeordneten Materialien verwendet.

Im Folgenden sind beschrieben: Fassaden- und Fensteranschlüsse

- Massivbau (MB)
- Fensterelement (Fe.E)
- mittig in der Leibung montiert

*Hinweis:*

*Gemäß den Angaben des Herstellers können Produkte bzw. Positionen für folgende Themen/LGs in ein LV übernommen werden: LG 41, 55, 67, 68, 71, 72, 73, 74, 75*

67.U3 00 + Folgende Angaben und Anforderungen an die Art und Weise der Leistungserbringung gelten als vereinbart und sind in die Einheitspreise einkalkuliert.

**67.U3 00A + Material/Erzeugnis n.W.AN zu 67U3**

Das Verwenden nachstehend angebotener Materialien/Erzeugnisse zu den angegebenen Positionen dieser ULG wird vereinbart:

Betrifft Position(en):

Material/Erzeugnis nach Wahl des Auftragnehmers (AN).

Angeboten: (.....)

**67.U3 00B + Material/Erzeugnis Beispiel AG zu 67U3**

Das Verwenden nachstehend angebotener Materialien/Erzeugnisse zu den angegebenen Positionen dieser ULG wird vereinbart:

Betrifft Position(en):

Beispielhaftes Material/Erzeugnis:

**Ergänzungen zur StLB HB-022+ABK-020****Ausschreibungstexte ZZZ**

Leistungsverzeichnis

gedruckt am 15.11.2023

LB-HB-022+ABK-020

Preisangaben in EUR

Angeboten ist das beispielhafte oder ein Material/Erzeugnis gleichwertiger Art.

Kriterien der Gleichwertigkeit: \_\_\_\_\_

Angeboten: (.....)

**67.U4 + Fassadenelemente/Anschluss Kopfpunkt (SIGA)**

Version 2023-09

Im Folgenden ist das Liefern und Einbauen / Montieren / Versetzen beschrieben.

**Hersteller- und Verarbeitungsrichtlinien:**

Die Verarbeitungsrichtlinien des Erzeugers werden eingehalten.

Es werden nur aufeinander abgestimmte Produkte verwendet.

Es werden nur die dem System zugeordneten Materialien verwendet.

Im Folgenden sind beschrieben: Fassadenelemente

- Anschluss Kopfpunkt

*Hinweis:*

*Gemäß den Angaben des Herstellers können Produkte bzw. Positionen für folgende Themen/LGs in ein LV übernommen werden: LG 55, 67, 68*

67.U4 00 + Folgende Angaben und Anforderungen an die Art und Weise der Leistungserbringung gelten als vereinbart und sind in die Einheitspreise einkalkuliert.

**67.U4 00A + Material/Erzeugnis n.W.AN zu 67U4**

Das Verwenden nachstehend angebotener Materialien/Erzeugnisse zu den angegebenen Positionen dieser ULG wird vereinbart:

Betrifft Position(en): \_\_\_\_\_

Material/Erzeugnis nach Wahl des Auftragnehmers (AN).

Angeboten: (.....)

**67.U4 00B + Material/Erzeugnis Beispiel AG zu 67U4**

Das Verwenden nachstehend angebotener Materialien/Erzeugnisse zu den angegebenen Positionen dieser ULG wird vereinbart:

Betrifft Position(en): \_\_\_\_\_

Beispielhaftes Material/Erzeugnis: \_\_\_\_\_

Angeboten ist das beispielhafte oder ein Material/Erzeugnis gleichwertiger Art.

Kriterien der Gleichwertigkeit: \_\_\_\_\_

Angeboten: (.....)

**67.U5 + Fassadenelemente/Anschluss seitlich (SIGA)**

Version 2023-09

Im Folgenden ist das Liefern und Einbauen / Montieren / Versetzen beschrieben.

**Hersteller- und Verarbeitungsrichtlinien:**

Die Verarbeitungsrichtlinien des Erzeugers werden eingehalten.

Es werden nur aufeinander abgestimmte Produkte verwendet.

Es werden nur die dem System zugeordneten Materialien verwendet.

Im Folgenden sind beschrieben: Fassadenelemente



**Ergänzungen zur StLB HB-022+ABK-020****Ausschreibungstexte ZZZ**

Leistungsverzeichnis

gedruckt am 15.11.2023  
LB-HB-022+ABK-020 Preisangaben in EUR

- Anschluss seitlich

*Hinweis:*

*Gemäß den Angaben des Herstellers können Produkte bzw. Positionen für folgende Themen/LGs in ein LV übernommen werden: LG 55, 67, 68*

67.U5 00 + Folgende Angaben und Anforderungen an die Art und Weise der Leistungserbringung gelten als vereinbart und sind in die Einheitspreise einkalkuliert.

**67.U5 00A + Material/Erzeugnis n.W.AN zu 67U5**

Das Verwenden nachstehend angebotener Materialien/Erzeugnisse zu den angegebenen Positionen dieser ULG wird vereinbart:

Betrifft Position(en):

Material/Erzeugnis nach Wahl des Auftragnehmers (AN).

Angeboten: (.....)

**67.U5 00B + Material/Erzeugnis Beispiel AG zu 67U5**

Das Verwenden nachstehend angebotener Materialien/Erzeugnisse zu den angegebenen Positionen dieser ULG wird vereinbart:

Betrifft Position(en):

Beispielhaftes Material/Erzeugnis:

Angeboten ist das beispielhafte oder ein Material/Erzeugnis gleichwertiger Art.

Kriterien der Gleichwertigkeit:

Angeboten: (.....)

**67.U6 + Fassadenelemente/Anschluss Geschoßdecke (SIGA)**

Version 2023-09

Im Folgenden ist das Liefern und Einbauen / Montieren / Versetzen beschrieben.

**Hersteller- und Verarbeitungsrichtlinien:**

Die Verarbeitungsrichtlinien des Erzeugers werden eingehalten.

Es werden nur aufeinander abgestimmte Produkte verwendet.

Es werden nur die dem System zugeordneten Materialien verwendet.

Im Folgenden sind beschrieben: Fassadenelemente

- Anschluss Geschoßdecke

*Hinweis:*

*Gemäß den Angaben des Herstellers können Produkte bzw. Positionen für folgende Themen/LGs in ein LV übernommen werden: LG 55, 67, 68*

67.U6 00 + Folgende Angaben und Anforderungen an die Art und Weise der Leistungserbringung gelten als vereinbart und sind in die Einheitspreise einkalkuliert.

**67.U6 00A + Material/Erzeugnis n.W.AN zu 67U6**

Das Verwenden nachstehend angebotener Materialien/Erzeugnisse zu den angegebenen Positionen dieser ULG wird vereinbart:

Betrifft Position(en):

Material/Erzeugnis nach Wahl des Auftragnehmers (AN).

Angeboten: (.....)

**Ergänzungen zur StLB HB-022+ABK-020****Ausschreibungstexte ZZZ**

Leistungsverzeichnis

gedruckt am 15.11.2023  
LB-HB-022+ABK-020 Preisangaben in EUR**67.U6 00B + Material/Erzeugnis Beispiel AG zu 67U6**

Das Verwenden nachstehend angebotener Materialien/Erzeugnisse zu den angegebenen Positionen dieser ULG wird vereinbart:

Betrifft Position(en): [REDACTED]

Beispielhaftes Material/Erzeugnis: [REDACTED]

Angeboten ist das beispielhafte oder ein Material/Erzeugnis gleichwertiger Art.

Kriterien der Gleichwertigkeit: [REDACTED]

Angeboten: (. . . . .)

**67.U7 + Fassadenelemente/Anschluss Fußpunkt (SIGA)**

Version 2023-09

Im Folgenden ist das Liefern und Einbauen / Montieren / Versetzen beschrieben.

**Hersteller- und Verarbeitungsrichtlinien:**

Die Verarbeitungsrichtlinien des Erzeugers werden eingehalten.

Es werden nur aufeinander abgestimmte Produkte verwendet.

Es werden nur die dem System zugeordneten Materialien verwendet.

Im Folgenden sind beschrieben: Fassadenelemente

- Anschluss Fußpunkt

*Hinweis:*

*Gemäß den Angaben des Herstellers können Produkte bzw. Positionen für folgende Themen/LGs in ein LV übernommen werden: LG 55, 67, 68*

67.U7 00 + Folgende Angaben und Anforderungen an die Art und Weise der Leistungserbringung gelten als vereinbart und sind in die Einheitspreise einkalkuliert.

**67.U7 00A + Material/Erzeugnis n.W.AN zu 67U7**

Das Verwenden nachstehend angebotener Materialien/Erzeugnisse zu den angegebenen Positionen dieser ULG wird vereinbart:

Betrifft Position(en): [REDACTED]

Material/Erzeugnis nach Wahl des Auftragnehmers (AN).

Angeboten: (. . . . .)

**67.U7 00B + Material/Erzeugnis Beispiel AG zu 67U7**

Das Verwenden nachstehend angebotener Materialien/Erzeugnisse zu den angegebenen Positionen dieser ULG wird vereinbart:

Betrifft Position(en): [REDACTED]

Beispielhaftes Material/Erzeugnis: [REDACTED]

Angeboten ist das beispielhafte oder ein Material/Erzeugnis gleichwertiger Art.

Kriterien der Gleichwertigkeit: [REDACTED]

Angeboten: (. . . . .)

**67.U8 + Anschlussfuge m.spritzbarem Fugendichtstoff (SIGA)**

Version 2021-09

Im Folgenden ist das Liefern und Einbauen / Montieren / Versetzen beschrieben.

**Hersteller- und Verarbeitungsrichtlinien:**

**Ergänzungen zur StLB HB-022+ABK-020****Ausschreibungstexte ZZZ**

Leistungsverzeichnis

LB-HB-022+ABK-020

gedruckt am 15.11.2023

Preisangaben in EUR

Die Verarbeitungsrichtlinien des Erzeugers werden eingehalten.  
 Es werden nur aufeinander abgestimmte Produkte verwendet.  
 Es werden nur die dem System zugeordneten Materialien verwendet.

Im Folgenden sind beschrieben: Fassaden- und Fensteranschlüsse

- Massivbau (MB)
- Fensterelement (Fe.E)
- Anschlussfuge mit spritzbarem Fugendichtstoff

*Hinweis:*

*Gemäß den Angaben des Herstellers können Produkte bzw. Positionen für folgende Themen/LGs in ein LV übernommen werden: LG 36, 41, 55, 67, 68, 72, 73, 74, 75*

67.U8 00 + Folgende Angaben und Anforderungen an die Art und Weise der Leistungserbringung gelten als vereinbart und sind in die Einheitspreise einkalkuliert.

**67.U8 00A + Material/Erzeugnis n.W.AN zu 67U8**

Das Verwenden nachstehend angebotener Materialien/Erzeugnisse zu den angegebenen Positionen dieser ULG wird vereinbart:

Betrifft Position(en):

Material/Erzeugnis nach Wahl des Auftragnehmers (AN).

Angeboten: (.....)

**67.U8 00B + Material/Erzeugnis Beispiel AG zu 67U8**

Das Verwenden nachstehend angebotener Materialien/Erzeugnisse zu den angegebenen Positionen dieser ULG wird vereinbart:

Betrifft Position(en):

Beispielhaftes Material/Erzeugnis:

Angeboten ist das beispielhafte oder ein Material/Erzeugnis gleichwertiger Art.

Kriterien der Gleichwertigkeit:

Angeboten: (.....)

**67.U9 + Gebäudehülle,dauerh.offene u.hinterlüft.Fassadenbekl. (SIGA)**

Version 2023-09

Im Folgenden ist das Liefern und Einbauen / Montieren / Versetzen beschrieben.

**Hersteller- und Verarbeitungsrichtlinien:**

Die Verarbeitungsrichtlinien des Erzeugers werden eingehalten.  
 Es werden nur aufeinander abgestimmte Produkte verwendet.  
 Es werden nur die dem System zugeordneten Materialien verwendet.

Im Folgenden sind beschrieben: Gebäudehülle

- außen, schlagregensicher und winddicht
- dauerhaft offene und hinterlüftete Fassadenbekleidung (dauerh.offene u.hinterlüft.Fassadenbekl.)

*Hinweis:*

*Gemäß den Angaben des Herstellers können Produkte bzw. Positionen für folgende Themen/LGs in ein LV übernommen werden: LG 36, 37, 68*

**Ergänzungen zur StLB HB-022+ABK-020****Ausschreibungstexte ZZZ**

Leistungsverzeichnis

gedruckt am 15.11.2023

LB-HB-022+ABK-020

Preisangaben in EUR

67.U9 00 + Folgende Angaben und Anforderungen an die Art und Weise der Leistungserbringung gelten als vereinbart und sind in die Einheitspreise einkalkuliert.

**67.U9 00A + Material/Erzeugnis n.W.AN zu 67U9**

Das Verwenden nachstehend angebotener Materialien/Erzeugnisse zu den angegebenen Positionen dieser ULG wird vereinbart:

Betrifft Position(en): \_\_\_\_\_

Material/Erzeugnis nach Wahl des Auftragnehmers (AN).

Angebote: (.....)

**67.U9 00B + Material/Erzeugnis Beispiel AG zu 67U9**

Das Verwenden nachstehend angebotener Materialien/Erzeugnisse zu den angegebenen Positionen dieser ULG wird vereinbart:

Betrifft Position(en): \_\_\_\_\_

Beispielhaftes Material/Erzeugnis: \_\_\_\_\_

Angeboten ist das beispielhafte oder ein Material/Erzeugnis gleichwertiger Art.

Kriterien der Gleichwertigkeit: \_\_\_\_\_

Angebote: (.....)

**67.UA + Gebäudehülle,Fassadenbahn/geschl.Fassadenbekleidung (SIGA)**

Version 2023-09

Im Folgenden ist das Liefern und Einbauen / Montieren / Versetzen beschrieben.

**Hersteller- und Verarbeitungsrichtlinien:**

Die Verarbeitungsrichtlinien des Erzeugers werden eingehalten.

Es werden nur aufeinander abgestimmte Produkte verwendet.

Es werden nur die dem System zugeordneten Materialien verwendet.

Im Folgenden sind beschrieben: Gebäudehülle

- außen, schlagregensicher und winddicht
- Fassadenbahn
- mit geschlossener Fassadenbekleidung

*Hinweis:*

*Gemäß den Angaben des Herstellers können Produkte bzw. Positionen für folgende Themen/LGs in ein LV übernommen werden: LG 36, 37, 68*

67.UA 00 + Folgende Angaben und Anforderungen an die Art und Weise der Leistungserbringung gelten als vereinbart und sind in die Einheitspreise einkalkuliert.

**67.UA 00A + Material/Erzeugnis n.W.AN zu 67UA**

Das Verwenden nachstehend angebotener Materialien/Erzeugnisse zu den angegebenen Positionen dieser ULG wird vereinbart:

Betrifft Position(en): \_\_\_\_\_

Material/Erzeugnis nach Wahl des Auftragnehmers (AN).

Angebote: (.....)

**67.UA 00B + Material/Erzeugnis Beispiel AG zu 67UA**

Das Verwenden nachstehend angebotener Materialien/Erzeugnisse zu den angegebenen Positionen dieser ULG wird vereinbart:

Betrifft Position(en): \_\_\_\_\_

Beispielhaftes Material/Erzeugnis: \_\_\_\_\_

**Ergänzungen zur StLB HB-022+ABK-020****Ausschreibungstexte ZZZ**

Leistungsverzeichnis

gedruckt am 15.11.2023

LB-HB-022+ABK-020

Preisangaben in EUR

Angeboten ist das beispielhafte oder ein Material/Erzeugnis gleichwertiger Art.

Kriterien der Gleichwertigkeit:

Angeboten: (.....)

**67.WA + AL Pfosten Riegel Fassade AB 50 (WICONA)**

Version: 2023-10

Im Folgenden ist das Liefern und der Einbau/die Montage von Aluminium Pfosten Riegel Fassaden mit Profil-Ansichtsbreite (AB) 50 mm beschrieben.

**Allgemein:**

Im Folgenden sind Fassadenkonstruktionen, die aus miteinander verbundenen lotrechten oder geneigten Elementen (Pfosten) und waagrechten Elementen (Riegeln) bestehen und an der Tragkonstruktion des Bauwerkes befestigt sind, die von einer vertikalen Konstruktion bis hin zu Konstruktionen mit einer Neigung von bis zu 15° von der Vertikalen reichen, beschrieben.

Die Ausführung erfolgt mit Systemkomponenten.

Mit durchsichtigen oder undurchsichtigen Füllelementen (Verglasung oder Paneele) bilden die Pfosten-Riegel-Fassaden eine raumabschließende Haut, die selbständig oder in Verbindung mit dem Bauwerk alle normalen Funktionen einer Außenwand erfüllt, aber keinerlei Lasten des Bauwerkes aufnimmt.

Befestigungsbauteile und Abdichtungsmaterialien für die Montage sind in die Einheitspreise einkalkuliert. Sofern die Positionsbeschreibung nicht anderweitig spezifiziert, wird das statische System einschließlich der Verankerung vom Auftragnehmer in eigener Verantwortung festgelegt.

Planungs-, Verarbeitungs- und Einbauregeln für das WICONA Pfosten Riegel Fassadensystem WICTEC 50 werden eingehalten.

**Technische Anforderungen System:**

Profiltechnik:

Ansichtsbreite: 50 mm

Pfostenbautiefe: 66 bis 276 mm

Riegelbautiefe: 31,5 bis 205,5 mm

Pfostenprofile, ein- und zweiteilig, als tragende Konstruktion raumseitig angeordnet

Andruckprofile verdeckt oder sichtbar verschraubt

Abdeckprofile in Aluminium

Kantenradius für Abdeckprofile im Außenbereich sowie Pfosten- und Riegelprofile im Innenbereich = 0,5 mm; Ausführung scharfkantig.

Spezialprofile für Fuß- und Traufpunkte

Profilauswahl:

Sofern in der Positionsbeschreibung nicht anderweitig vorgegeben, werden die Profiltiefen der tragenden Profile vom Auftragnehmer unter Berücksichtigung aller für das betreffende Profil geltenden statischen Erfordernisse festgelegt.

Befestigung des Fassadentragwerks:

Sofern in der Position nicht anders spezifiziert, erfolgt mit dem der Fassadenkonstruktion zugeordneten und auf sie abgestimmten Befestigungssystem, dessen Hauptkomponenten aus dickwandigen Aluminiumprofilen bestehen. Details und Typenaufstellung siehe Technische Spezifikation Fassaden-Befestigungssystem WICTEC AN.

Konstruktionsmerkmale:

Durchlaufende Dämmebene in Profilkonstruktion und Füllungen

Dämmleisten, aufgesetzt und durchgehend, entsprechend gefordertem Uf -Wert bzw. geforderter Füllungsdicke

**Ergänzungen zur StLB HB-022+ABK-020****Ausschreibungstexte ZZZ**

Leistungsverzeichnis

gedruckt am 15.11.2023  
LB-HB-022+ABK-020 Preisangaben in EUR

Überlappende Verbindung der Riegel auf den Pfosten

T- und Kreuzstöße mit Standard -Riegelbefestigung und überlappendem Stoß. Bei Gewichten 1,2 kN zusätzliche Riegelbefestigung durch Verbinder unterschiedlicher Bauart

Vertikale Dehnstöße für ein- und zweiteilige Pfostenprofile mit Einschubverbindern (Einschieblingen)

Dehnstöße, im Bereich der Brüstungsriegel angeordnet, 10 mm Dehnfuge im Übergang durch Dichtteilgarnituren abgedichtet

Verglasung bzw. Einsetzen der Füllungselemente von außen zwingend vorgeschrieben

Tragklötze aus Aluminium, Klotzung nach den einschlägigen Verglasungsrichtlinien

Gleiche Ansichtsbreite der inneren Pfosten- und Riegeldichtungen

Die Verschraubung der Andruckprofile darf die wasserführende Ebene nicht durchdringen.

Die Dämmleiste muss einen definierten Abstandsanschlag für die Andruckprofile und gleichmäßigen Füllungsdicken darstellen, um einen gleichmäßigen Andruck auf die Verglasung zu gewährleisten.

Beanspruchbarkeit der Klemmverbindung: Der charakteristische Wert der Zugtragfähigkeit FK 3,95 kN sowie die zul. Zugkraft  $F_{zul} = 2,0$  kN darf nicht unterschritten werden. Ein entsprechendes Prüfzeugnis muss beigelegt werden. Das Angebot kann nur mit Vorlage des Prüfzeugnisses gewertet werden.

Verglasungsdichtungen innen und außen in EPDM

Einbau von Füllungselementen wie Fenster und Türen in das Fassadenraster in gleicher Weise wie feste Füllungen

Profilverbindungen Pfosten / Riegel:

Riegel sind grundsätzlich im Falzbereich überlappend auf die Pfosten aufgesetzt, Riegelhohlkammer eingreifend, wahlweise auch für nachträglichen Riegeleinbau.

Profilverbindungen nach den Vorgaben des Systemhauses und statischen Erfordernissen.

Profilverbindungen Pfosten / Pfosten (senkrechte Dehnstöße):

Vertikale Pfostenschäftungen / Dehnstöße für ein- und zweiteilige Pfostenprofile mit Einschubverbindern (Einschieblingen) aus Verstärkungsprofilen 135155, 135303-135309, ca. 500 mm lang.

**Verglasungssystem:**

Falls eine Alternativ-Montage für eine Verarbeitung der Innendichtung mit geklebten Ecken unter 5 Grad Außentemperatur und entsprechend klimatischen Begleitbedingungen angeboten werden, müssen vor Auftragsvergabe Nachweise erbracht werden!

Außendichtungen in den Andruckprofilen senkrecht durchlaufend, waagrecht stumpf anstoßend, nach Wahl des Auftragnehmers als Einzeldichtung oder als beide Glasfalze überdeckende Dichtung; jeweils mit rechteckigem Querschnitt an der Glasanlage.

Das eingesetzte Fassadensystem muss in der Lage sein, feldweise unterschiedliche Füllungsdicken aufzunehmen. (Adapterprofile)

Zwischen benachbarten Füllungen unterschiedlicher Dicke wird durch innere EPDM -Dichtungen bzw. Aluminium-Adapterprofile außenbündig ausgeglichen; Stoßfugen dieser Profile mit Manschetten aus EPDM abgedichtet.

Dampfdruckausgleich und Entwässerung aus dem Glasfalz.

Das Fassadensystem erfüllt die hierfür geltenden Vorschriften speziell von DIN 18360, DIN 18361 und DIN 18 545 Teil 1 und die Empfehlungen der Isolierglashersteller.

Der Dampfdruckausgleich erfolgt über die vier Ecken in jedem Feld. Entwässerungsvarianten, entsprechend Gesamthöhe der Fassade:

**Fassadenhöhe H kleiner/gleich 20 m:**

Entwässerung aus den Riegeln in den Pfostenkanal bis zum Fassaden-Fußpunkt,

**Ergänzungen zur StLB HB-022+ABK-020****Ausschreibungstexte ZZZ**

Leistungsverzeichnis

gedruckt am 15.11.2023

LB-HB-022+ABK-020

Preisangaben in EUR

Druckausgleich über die vier Ecken in jedem Feld, über die Pfostenkanäle am Fuß- und am Kopfpunkt.

**Fassadenhöhe H größer 20 m:**

Entwässerung je Geschoss (Höhe = 6 m) aus dem unteren Riegel über die Pfostenentwässerung oder feldweise unmittelbar nach außen über Entwässerungsschlitze der Riegelabdeckungen. Druckausgleich über die vier Ecken in jedem Feld, über die Pfostenentwässerungsteile, sowie am Fuß- und am Kopfpunkt.

Brüstungsfelder, druckentspannt und nicht transparent Sonderfälle mit ca. 20 mm Zwischenraum, Füllung außen und Wärmedämmung, wie vorher beschriebenes Prinzip, jedoch zusätzlich feldweise je 2 Öffnungen, 10 mm, oben und unten, glasseitig in innerer Dichtung, Druckausgleich über Bohrungen in den Andruckprofilen und Schlitzen der Abdeckprofile nach außen.

**Konstruktionsvarianten:**

Kompatibel zur Basiskonstruktion WICTEC 50 wird das System durch folgende Ergänzungen bzw. Adaptionen speziellen Lösungen und Erfordernissen gerecht. Sie können mit wenigen Zusatzmaßnahmen bei unveränderter Optik sowie der Beibehaltung des Dichtsystems Ihren Gestaltungsspielraum enorm erweitern.

- Schrägdach
- Räumliche Konstruktionen
- Aufsatzsystem für Stahl- oder Holzunterkonstruktionen
- Industriekontur
- Integrierte Andruckprofile (äußere Flächenbündigkeit)
- Durchschusshemmende Zusatzmaßnahmen
- Einbruchhemmende Zusatzmaßnahmen
- Passivhaus Zertifizierung
- Brandschutzfassade / Brandschutz-Schrägverglasung
- Ganzglasfassade
- Element-Fassade
- Integrierter Sonnenschutz

**Wärmedämmung:**

Wärmedurchgangskoeffizient des Profilsystems:

$U_f = 1,1$  bis  $2,2 \text{ W/(m}^2\text{K)}$  nach EN ISO 10077-2 entsprechend der Höhe der Dämmzone und Ausbildung der Glasdichtungen

Die Profil Isolation erfolgt mit Dämmleisten aus Kunststoff, durch Klemmverbindung durchlaufend auf den Schraubkanälen der tragenden Profile fixiert. Die Höhe der Dämmleisten ist abhängig von der Dicke der aufzunehmenden Füllungen und der geforderten  $U_f$ -Werte entsprechend Systemauswahl.

Die Wärmedämmung in den Profilen und in den Ausfachungselementen liegt in der gleichen Ebene.

Auf Wunsch ist durch eine autorisierte Prüfanstalt folgende Anforderungen nachzuweisen:

Luftdurchlässigkeit, Schlagregendichtheit und Verhalten bei Windbelastung, geprüft an großflächigem Fassadenelement entsprechend den Prüf- und Einstufungsgrundlagen von DIN, CEN, ASTM und AAMA:

- Luftdurchlässigkeit EN 12152, Klasse AE
- Schlagregendichtheit EN 12154, Klasse RE1200
- Schlagregendichtheit dynamisch EN 13050, 250Pa/750Pa
- Widerstandsfähigkeit gegen Windlast EN 13116 2000/ -3200Sicherheit 3000/-4800 Pa

**Ergänzungen zur StLB HB-022+ABK-020****Ausschreibungstexte ZZZ**

Leistungsverzeichnis

gedruckt am 15.11.2023  
LB-HB-022+ABK-020 Preisangaben in EUR

- Stoßfestigkeit prEN 14019, Klasse I5/E5

Nachweis der Qualitätsmerkmale nach CE-Konformität EN 13830. Der Nachweis ist dem Angebot beizulegen. Anbieter ohne CE-Konformitätsnachweis werden nicht berücksichtigt.

Nachweis der Qualitätssicherung nach ISO-Normenreihe 9000

Systemhersteller, Profilpresswerke und Verbundhersteller sind zertifiziert.

**Verarbeitung:**

Geprüfter Dampfdruckausgleich (Belüftung) und Entwässerung aus dem Glasfalz, über die vier Ecken in jedem Feld und Wahlmöglichkeit des Entwässerungssystems, abhängig von der jeweiligen Fassadenhöhe

Innere Verglasungsdichtungen wahlweise stumpf gestoßen, als Anschluss mit Dichtschnur-Kurzstücken ohne Verwendung von zusätzlichen Klebmassen (dichtstofffrei) oder Rahmen mit Formecken bzw. vulkanisierte Rahmen

Dichtung außen, senkrecht durchlaufend, horizontal stumpf gestoßen

**Oberflächenbehandlung:**

Pulverbeschichtung: Standard WICONA Qualität (StQ) entspricht der Beschichtungsstufe nach GSB INTERNATIONAL: „Standard“ und QUALICOAT: „Klasse 1“

Pulverbeschichtung: Hochwetterfest WICONA Qualität (HWQ) entspricht der Beschichtungsstufe nach GSB INTERNATIONAL: „Master“ und QUALICOAT: „Klasse 2“

Pulverbeschichtung: Hochwetterfest WICONA Qualität inkl. Voranodisation (VA+HWQ), für Einsatz in Meeresnähe oder chloridhaltiger Atmosphäre entspricht der Beschichtungsstufe nach GSB INTERNATIONAL: „Premium“ und QUALICOAT: „Klasse 3“, sowie Bewitterungsstufe nach GSB INTERNATIONAL: „Sea Proof Plus“

Pulverbeschichtung Glanzgrad: Matt 30%, Seidenglanz 70%, Hochglanz 80%

Anodisation: Eloxal Standard A6/C0

Anodisation: Eloxal Sonder Farbe A6/C31 (32, 33, 34, 35)

Ausführungsart, Qualität, Glanzgrad sowie Farbcode sind in den Positionen beschrieben.

**Füllungen:**

Verglasung:

Die Auswahl der Sicherheitsanforderung der Gläser obliegt dem Anbieter, wobei nach den Grundsätzen der Bauvorschriften, Ö-Normen, OIB-Richtlinien und den Richtlinien der Bundesinnung der Glaser die Verglasungsart auszuwählen ist. Die Anforderung ergibt sich anhand der Planbeilagen, bei Unklarheit ist vor Angebotsabgabe nachzufragen, Nachforderungen aus diesem Titel werden nicht anerkannt.

Die statische Scheibendickenbemessung obliegt dem Auftragnehmer und ist Bestandteil des Einheitspreises sofern in der Position keine Glasstärken definiert sind. Notwendige Mehrkosten aufgrund erhöhter Einzelscheibendicken werden nicht gesondert vergütet.

Einscheibensicherheitsglas mit Heat Soak Test (ESG-H) für Bereiche mit Sicherheitsglasforderung, wie z.B. in Türflügel und Verglasungen unter Parapethöhe usw.

Verbundsicherheitsglas (VSG) für Bereiche mit Sicherheitsglasforderung, wie z.B. in Überkopferglasungen und Verglasungen unter Parapetbereich mit Absturzgefahr usw.

Nurglasecken und Nurglasstöße sind nach den Richtlinien der Glasindustrie herzustellen.

Aluminium Paneel:

Aufbau: aussen und innen: mind. 2 mm Aluminium Blech + Zwischenlage: z.B. 10 mm Polyurethan Hartschaum Dämmplatte, inkl.

druckfesten Umleimer, vollflächig verklebt, die Ränder umlaufend dampfdicht abgeschlossen. Die sichtbaren Oberflächen entsprechen der jeweiligen Position.

Emailliertes Glas:



**Ergänzungen zur StLB HB-022+ABK-020****Ausschreibungstexte ZZZ**

Leistungsverzeichnis

gedruckt am 15.11.2023  
LB-HB-022+ABK-020 Preisangaben in EUR

mind. 6 mm ESG-H Einscheibensicherheitsglas mit rückseitig vollflächig Email mit blickdichter Farbe. Die Email Glas Farbe abgestimmt an die angrenzenden Verglasungen. Eine Farbmusterplatte ist vor Ausführung dem Auftragnehmer zur Freigabe vorzulegen.

Wärmeschutzisoliertes Glas:

gemäß ÖN EN 1279 T1 bis T6

Das Randverbundmaterial und Stärke ist gemäß der Einbausituation, wenn erforderlich, mit UV-beständigen Material auszuführen.

Isoliertes Glas mit allen Einzelscheiben aus Einscheibensicherheitsglas mit Heat Soak Test nach ÖN EN 14179-1 für Bereiche mit Sicherheitsglasforderung, wie in Türflügel und Verglasungen unter Parapethöhe.

Isoliertes Glas mit Kombination Einzelscheiben und Verbundsicherheitsglas für Bereiche mit Sicherheitsglasforderung, wie in Überkopferverglasungen und Verglasungen unter Parapetbereich mit Absturzgefahr.

Nurglasdecken und Nurglasstöße sind nach den Richtlinien der Glasindustrie herzustellen.

AL-Wärmedämmpaneel:

Aufbau:

aussen: mind. 2 mm Aluminium Blech

zwischen: mind. 20 mm Polyurethan Hartschaum- oder Mineralfaser-Dämmplatte

innen: mind. 2 mm Aluminium Blech

Wärmedämmtes Paneel, inkl. druckfesten Isolations-Umleimer, vollflächig verklebt, die Ränder umlaufend dampfdicht abgeschlossen. Die Oberflächen entsprechen der jeweiligen Position.

Emailglas-Wärmedämmpaneel:

Aufbau:

aussen: mind. 6 mm EMALIT ESG-H Einscheibensicherheitsglas mit rückseitig vollflächig blickdichter Email Farbe.

zwischen: mind. 20 mm Polyurethan-Hartschaum oder Mineralfaser-Dämmplatte

innen: mind. 2 mm Aluminium Blech

Wärmedämmtes Paneel, inkl. druckfesten Isolations-Umleimer, vollflächig verklebt, die Ränder umlaufend dampfdicht abgeschlossen. Die Oberflächen entsprechen der jeweiligen Position. Die Email Glas Farbe abgestimmt an die angrenzenden Verglasungen. Eine Farbmusterplatte ist vor Ausführung dem Auftragnehmer zur Freigabe vorzulegen.

Anleitung über Wartungsarbeiten um eine langfristige Funktionsfähigkeit sicherzustellen werden dem AG übergeben.

**Aufzahlungen/Zubehör:**

Positionen für Aufzahlungen (Az) und Zubehör beschreiben Ergänzungen zu vorangegangenen Positionen (Leistungen) und werden nur aus dem System oder der Auswahl von Produkten des Herstellers der Grundposition angeboten bzw. ausgeführt.

**Gleichwertigkeit:**

Die Gleichwertigkeit mit den Qualitätseigenschaften des ausgeschriebenen Leitproduktes ist Mindestanforderung und durch Zeichnungen, Prüfzeugnisse und Systemhandbücher bei Angebotsabgabe nachzuweisen.

67.WA 00 + Folgende Angaben und Anforderungen an die Art und Weise der Leistungserbringung gelten als vereinbart und sind in die Einheitspreise einkalkuliert:

**Ergänzungen zur StLB HB-022+ABK-020****Ausschreibungstexte ZZZ**

Leistungsverzeichnis

gedruckt am 15.11.2023  
LB-HB-022+ABK-020 Preisangaben in EUR**67.WA 00B + Material/Erzeugnis n.W.AN zu 67WA**

Das Verwenden nachstehend angebotener Materialien/Erzeugnisse zu den angegebenen Positionen dieser ULG wird vereinbart:

Betrifft Position(en):

Material/Erzeugnis nach Wahl des Auftragnehmers (AN).

Angeboten: (.....)

**67.WA 00C + Material/Erzeugnis Beispiel AG zu 67WA**

Das Verwenden nachstehend angebotener Materialien/Erzeugnisse zu den angegebenen Positionen dieser ULG wird vereinbart:

Betrifft Position(en):

Beispielhaftes Material/Erzeugnis:

Angeboten ist das beispielhafte oder ein Material/Erzeugnis gleichwertiger Art.

Kriterien der Gleichwertigkeit:

Angeboten: (.....)

**67.WB + AL Pfosten Riegel Fassade passivhauszertifiziert (WICONA)**

Version: 2023-10

Im Folgenden ist das Liefern und der Einbau/die Montage von Aluminium Pfosten Riegel Fassaden in hochwärmedämmender Ausführung als passivhauszertifizierte Konstruktion mit Profil-Ansichtsbreite (AB) 50 mm beschrieben.

**Allgemein:**

Im Folgenden sind Fassadenkonstruktionen, die aus miteinander verbundenen lotrechten oder geneigten Elementen (Pfosten) und waagrechten Elementen (Riegeln) bestehen und an der Tragkonstruktion des Bauwerkes befestigt sind, die von einer vertikalen Konstruktion bis hin zu Konstruktionen mit einer Neigung von bis zu 15° von der Vertikalen reichen, beschrieben.

Die Ausführung erfolgt mit Systemkomponenten.

Mit durchsichtigen oder undurchsichtigen Füllelementen (Verglasung oder Paneele) bilden die Pfosten-Riegel-Fassaden eine raumabschließende Haut, die selbständig oder in Verbindung mit dem Bauwerk alle normalen Funktionen einer Außenwand erfüllt, aber keinerlei Lasten des Bauwerkes aufnimmt.

Befestigungsbauteile und Abdichtungsmaterialien für die Montage sind in die Einheitspreise einkalkuliert. Sofern die Positionsbeschreibung nicht anderweitig spezifiziert, wird das statische System einschließlich der Verankerung vom Auftragnehmer in eigener Verantwortung festgelegt.

Planungs-, Verarbeitungs- und Einbauregeln für das WICONA Pfosten Riegel Fassadensystem WICTEC 50HI werden eingehalten.

**Technische Anforderungen System:**

Profiltechnik:

Ansichtsbreite: 50 mm

Pfostenbautiefe: 66 bis 276 mm

Riegelbautiefe: 31,5 bis 205,5 mm

Pfostenprofile, ein- und zweiteilig, als tragende Konstruktion raumseitig angeordnet

Andruckprofile verdeckt oder sichtbar verschraubt

Abdeckprofile in Aluminium

Kantenradius für Abdeckprofile im Außenbereich sowie Pfosten- und Riegelprofile im Innenbereich = 0,5 mm; Ausführung scharfkantig.

Spezialprofile für Fuß- und Traufpunkte

**Ergänzungen zur StLB HB-022+ABK-020****Ausschreibungstexte ZZZ**

Leistungsverzeichnis

gedruckt am 15.11.2023  
LB-HB-022+ABK-020 Preisangaben in EUR**Profilauswahl:**

Sofern in der Positionsbeschreibung nicht anderweitig vorgegeben, werden die Profiltiefen der tragenden Profile vom Auftragnehmer unter Berücksichtigung aller für das betreffende Profil geltenden statischen Erfordernisse festgelegt.

**Befestigung des Fassadentragwerks:**

Sofern in der Position nicht anders spezifiziert, erfolgt mit dem der Fassadenkonstruktion zugeordneten und auf sie abgestimmten Befestigungssystem, dessen Hauptkomponenten aus dickwandigen Aluminiumprofilen bestehen. Details und Typenaufstellung siehe Technische Spezifikation Fassaden-Befestigungssystem WICTEC AN.

**Konstruktionsmerkmale:**

Durchlaufende Dämmebene in Profilkonstruktion und Füllungen

Dämmleisten, aufgesetzt und durchgehend, entsprechend gefordertem  $U_f$ -Wert bzw. geforderter Füllungsdicke

Überlappende Verbindung der Riegel auf den Pfosten

T- und Kreuzstöße mit Standard -Riegelbefestigung und überlappendem Stoß. Bei Gewichten 1,2 kN zusätzliche Riegelbefestigung durch Verbinder unterschiedlicher Bauart

Vertikale Dehnstöße für ein- und zweiteilige Pfostenprofile mit Einschubverbindern (Einschieblingen)

Dehnstöße, im Bereich der Brüstungsriegel angeordnet, 10 mm Dehnfuge im Übergang durch Dichtteilgarnituren abgedichtet

Verglasung von außen zwingend vorgeschrieben

Tragklötze aus Aluminium, Klotzung nach den einschlägigen Verglasungsrichtlinien

Gleiche Ansichtsbreite der inneren Pfosten- und Riegeldichtungen

Die Verschraubung der Andruckprofile darf die wasserführende Ebene nicht durchdringen.

Die Dämmleiste muss einen definierten Abstandsanschlag für die Andruckprofile und gleichmäßigen Füllungsdicken darstellen, um einen gleichmäßigen Andruck auf die Verglasung zu gewährleisten.

Beanspruchbarkeit der Klemmverbindung: Der charakteristische Wert der Zugtragfähigkeit FK 3,95 kN sowie die zul. Zugkraft  $F_{zul} = 2,0$  kN darf nicht unterschritten werden. Ein entsprechendes Prüfzeugnis muss beigelegt werden. Das Angebot kann nur mit Vorlage des Prüfzeugnisses gewertet werden.

Verglasungsdichtungen innen und außen in EPDM

Einbau von Füllungselementen wie Fenster und Türen in das Fassadenraster in gleicher Weise wie feste Füllungen

**Profilverbindungen Pfosten / Riegel:**

Riegel sind grundsätzlich im Falzbereich überlappend auf die Pfosten aufgesetzt, Riegelhohlkammer eingreifend, wahlweise auch für nachträglichen Riegeleinbau.

Profilverbindungen nach den Vorgaben des Systemhauses und statischen Erfordernissen.

**Profilverbindungen Pfosten / Pfosten (senkrechte Dehnstöße):**

Vertikale Pfostenschäftungen / Dehnstöße für ein- und zweiteilige Pfostenprofile mit Einschubverbindern (Einschieblingen) aus Verstärkungsprofilen 135155, 135303-135309, ca. 500 mm lang.

**Verglasungssystem:**

Falls eine Alternativ-Montage für eine Verarbeitung der Innendichtung mit geklebten Ecken unter 5 Grad Außentemperatur und entsprechend klimatischen Begleitbedingungen angeboten werden, müssen vor Auftragsvergabe Nachweise erbracht werden!

Außendichtungen in den Andruckprofilen senkrecht durchlaufend, waagrecht stumpf anstoßend, nach Wahl des Auftragnehmers als Einzeldichtung oder als beide Glasfalze überdeckende Dichtung; jeweils mit rechteckigem Querschnitt an der Glasanlage.

**Ergänzungen zur StLB HB-022+ABK-020****Ausschreibungstexte ZZZ**

Leistungsverzeichnis

gedruckt am 15.11.2023

LB-HB-022+ABK-020

Preisangaben in EUR

Das eingesetzte Fassadensystem muss in der Lage sein, feldweise unterschiedliche Füllungsdicken aufzunehmen. (Adapterprofile)

Zwischen benachbarten Füllungen unterschiedlicher Dicke wird durch innere EPDM -Dichtungen bzw. Aluminium-Adapterprofile außenbündig ausgeglichen; Stoßfugen dieser Profile mit Manschetten aus EPDM abgedichtet.

Dampfdruckausgleich und Entwässerung aus dem Glasfalz.

Das Fassadensystem erfüllt die hierfür geltenden Vorschriften speziell von DIN 18360, DIN 18361 und DIN 18 545 Teil 1 und die Empfehlungen der Isolierglashersteller.

Der Dampfdruckausgleich erfolgt über die vier Ecken in jedem Feld. Entwässerungsvarianten, entsprechend Gesamthöhe der Fassade:

**Fassadenhöhe H kleiner/gleich 20 m:**

Entwässerung aus den Riegeln in den Pfostenkanal bis zum Fassaden-Fußpunkt,

Druckausgleich über die vier Ecken in jedem Feld, über die Pfostenkanäle am Fuß- und am Kopfpunkt.

**Fassadenhöhe H größer 20 m:**

Entwässerung je Geschoss (Höhe = 6 m) aus dem unteren Riegel über die Pfostenentwässerung oder feldweise unmittelbar nach außen über Entwässerungsschlitze der Riegelabdeckungen. Druckausgleich über die vier Ecken in jedem Feld, über die Pfostenentwässerungsteile, sowie am Fuß- und am Kopfpunkt.

Brüstungsfelder, druckentspannt und nicht transparent Sonderfälle mit ca. 20 mm Zwischenraum, Füllung außen und Wärmedämmung, wie vorher beschriebenes Prinzip, jedoch zusätzlich feldweise je 2 Öffnungen, 10 mm, oben und unten, glasseitig in innerer Dichtung, Druckausgleich über Bohrungen in den Andruckprofilen und Schlitzen der Abdeckprofile nach außen.

**Konstruktionsvarianten:**

Kompatibel zur Basiskonstruktion WICTEC 50 wird das System durch folgende Ergänzungen bzw. Adaptionen speziellen Lösungen und Erfordernissen gerecht. Sie können mit wenigen Zusatzmaßnahmen bei unveränderter Optik sowie der Beibehaltung des Dichtsystems Ihren Gestaltungsspielraum enorm erweitern.

Räumliche Konstruktionen

**Wärmedämmung:**

Wärmedurchgangskoeffizient des Profilsystems:

$U_f = 0,74$  bis  $1,5$   $W/(m^2K)$  nach EN ISO 10077-2 entsprechend der Höhe der Dämmzone und Ausbildung der Glasdichtungen

$U_{cw}$  kleiner/gleich  $0,7$   $W/m^2K$  nach ift Rosenheim Richtlinien

Die Profil Isolation erfolgt mit elastomeren Dämmleisten. Die inneren Glasdichtungen sind mit zusätzlichen Fahnen im Falz lt. Systemvorgaben auszuführen. Die Höhe der Dämmleisten ist abhängig von der Dicke der aufzunehmenden Füllungen und der geforderten  $U_f$ -Werte entsprechend Systemauswahl.

Die Wärmedämmung in den Profilen und in den Ausfachungselementen liegt in der gleichen Ebene.

Auf Wunsch ist durch eine autorisierte Prüfanstalt folgende Anforderungen nachzuweisen:

Luftdurchlässigkeit, Schlagregendichtheit und Verhalten bei Windbelastung, geprüft an großflächigem Fassadenelement entsprechend den Prüf- und Einstufungsgrundlagen von DIN, CEN, ASTM und AAMA:

- Luftdurchlässigkeit EN 12152, Klasse AE

- Schlagregendichtheit EN 12154, Klasse RE1200

**Ergänzungen zur StLB HB-022+ABK-020****Ausschreibungstexte ZZZ**

Leistungsverzeichnis

gedruckt am 15.11.2023

LB-HB-022+ABK-020

Preisangaben in EUR

- Schlagregendichtheit dynamisch EN 13050, 250Pa/750 Pa
- Widerstandsfähigkeit gegen Windlast EN 13116 2000/ -3200 Sicherheit 3000/-4800 Pa
- Stoßfestigkeit prEN 14019, Klasse I5/E5

Nachweis der Qualitätsmerkmale nach CE-Konformität EN 13830. Der Nachweis ist dem Angebot beizulegen. Anbieter ohne CE-Konformitätsnachweis werden nicht berücksichtigt.

Nachweis der Qualitätssicherung nach ISO-Normenreihe 9000

Systemhersteller, Profildruckwerke und Verbundhersteller sind zertifiziert.

**Verarbeitung:**

Geprüfter Dampfdruckausgleich (Belüftung) und Entwässerung aus dem Glasfalz, über die vier Ecken in jedem Feld und Wahlmöglichkeit des Entwässerungssystems, abhängig von der jeweiligen Fassadenhöhe

Innere Verglasungsdichtungen wahlweise stumpf gestoßen, als Anschluss mit Dichtschnur-Kurzstücken ohne Verwendung von zusätzlichen Klebmassen (dichtstofffrei) oder Rahmen mit Formecken bzw. vulkanisierte Rahmen

Dichtung außen, senkrecht durchlaufend, horizontal stumpf gestoßen

**Oberflächenbehandlung:**

Pulverbeschichtung: Standard WICONA Qualität (StQ) entspricht der Beschichtungsklasse nach GSB INTERNATIONAL: „Standard“ und QUALICOAT: „Klasse 1“

Pulverbeschichtung: Hochwetterfest WICONA Qualität (HWQ) entspricht der Beschichtungsklasse nach GSB INTERNATIONAL: „Master“ und QUALICOAT: „Klasse 2“

Pulverbeschichtung: Hochwetterfest WICONA Qualität inkl. Voranodisation (VA+HWQ), für Einsatz in Meeresnähe oder chloridhaltiger Atmosphäre entspricht der Beschichtungsklasse nach GSB INTERNATIONAL: „Premium“ und QUALICOAT: „Klasse 3“, sowie Bewitterungsklasse nach GSB INTERNATIONAL: „Sea Proof Plus“

Pulverbeschichtung Glanzgrad: Matt 30%, Seidenglanz 70%, Hochglanz 80%

Anodisation: Eloxal Standard A6/C0

Anodisation: Eloxal Sonder Farbe A6/C31 (32, 33, 34, 35)

Ausführungsart, Qualität, Glanzgrad sowie Farbcode sind in den Positionen beschrieben.

**Füllungen:**

Verglasung:

Die Auswahl der Sicherheitsanforderung der Gläser obliegt dem Anbieter, wobei nach den Grundsätzen der Bauvorschriften, Ö-Normen, OIB-Richtlinien und den Richtlinien der Bundesinnung der Glaser die Verglasungsart auszuwählen ist. Die Anforderung ergibt sich anhand der Planbeilagen, bei Unklarheit ist vor Angebotsabgabe nachzufragen, Nachforderungen aus diesem Titel werden nicht anerkannt.

Die statische Scheibendickenbemessung obliegt dem Auftragnehmer und ist Bestandteil des Einheitspreises sofern in der Position keine Glasstärken definiert sind. Notwendige Mehrkosten aufgrund erhöhter Einzelscheibendicken werden nicht gesondert vergütet.

Wärmeschutzisolierverglasung:

gemäß ÖN EN 1279 T1 bis T6:

Das Randverbundmaterial und Stärke ist gemäß der Einbausituation, wenn erforderlich, mit UV-beständigen Material auszuführen.

Isolierverglasung mit allen Einzelscheiben aus Einscheibensicherheitsglas mit Heat Soak Test nach ÖN EN 14179-1 für Bereiche mit Sicherheitsglasforderung, wie in Türflügel und Verglasungen unter Parapethöhe.

Isolierverglasung mit Kombination Einzelscheiben und Verbundsicherheitsglas für Bereiche mit Sicherheitsglasforderung, wie in Überkopferverglasungen und Verglasungen unter

**Ergänzungen zur StLB HB-022+ABK-020****Ausschreibungstexte ZZZ**

Leistungsverzeichnis

gedruckt am 15.11.2023  
LB-HB-022+ABK-020 Preisangaben in EUR

Parapetbereich mit Absturzgefahr.

Nurglasecken und Nurglasstöße sind nach den Richtlinien der Glasindustrie herzustellen.

AL-Wärmedämmpaneel:

Aufbau:

aussen: mind. 2 mm Aluminium Blech

zwischen: mind. 20 mm Polyurethan Hartschaum- oder Mineralfaser-Dämmplatte

innen: mind. 2 mm Aluminium Blech

Wärmegeämmtes Paneel, inkl. druckfesten Isolations-Umleimer, vollflächig verklebt, die Ränder umlaufend dampfdicht abgeschlossen. Die Oberflächen entsprechen der jeweiligen Position.

Emailglas-Wärmedämmpaneel:

Aufbau:

aussen: mind. 6 mm EMALIT ESG-H Einscheibensicherheitsglas mit rückseitig vollflächig blickdichter Email Farbe.

zwischen: mind. 20 mm Polyurethan-Hartschaum oder Mineralfaser-Dämmplatte

innen: mind. 2 mm Aluminium Blech

Wärmegeämmtes Paneel, inkl. druckfesten Isolations-Umleimer, vollflächig verklebt, die Ränder umlaufend dampfdicht abgeschlossen. Die Oberflächen entsprechen der jeweiligen Position. Die Email Glas Farbe abgestimmt an die angrenzenden Verglasungen. Eine Farbmusterplatte ist vor Ausführung dem Auftragnehmer zur Freigabe vorzulegen.

Anleitung über Wartungsarbeiten um eine langfristige Funktionsfähigkeit sicherzustellen werden dem AG übergeben.

**Aufzahlungen/Zubehör:**

Positionen für Aufzahlungen (Az) und Zubehör beschreiben Ergänzungen zu vorangegangenen Positionen (Leistungen) und werden nur aus dem System oder der Auswahl von Produkten des Herstellers der Grundposition angeboten bzw. ausgeführt.

**Gleichwertigkeit:**

Die Gleichwertigkeit mit den Qualitätseigenschaften des ausgeschriebenen Leitproduktes ist Mindestanforderung und durch Zeichnungen, Prüfzeugnisse und Systemhandbücher bei Angebotsabgabe nachzuweisen.

67.WB 00 + Folgende Angaben und Anforderungen an die Art und Weise der Leistungserbringung gelten als vereinbart und sind in die Einheitspreise einkalkuliert:

**67.WB 00B + Material/Erzeugnis Beispiel AG zu 67WB**

Das Verwenden nachstehend angebotener Materialien/Erzeugnisse zu den angegebenen Positionen dieser ULG wird vereinbart:

Betrifft Position(en):

Beispielhaftes Material/Erzeugnis:

Angeboten ist das beispielhafte oder ein Material/Erzeugnis gleichwertiger Art.

Kriterien der Gleichwertigkeit:

Angeboten: (.....)

**67.WC + AL Pfosten Riegel Fassade integriertes Druckprofil (WICONA)**

Version: 2023-10

Im Folgenden ist das Liefern und der Einbau/die Montage von Aluminium Pfosten Riegel Fassaden in "SG-Design Optik" mit 50 mm Profil-Ansichtsbreite (AB) beschrieben.

Die Speziellen Andruckprofile und äußere Glassichtung sind sehr flach am Glas anliegend und

**Ergänzungen zur StLB HB-022+ABK-020****Ausschreibungstexte ZZZ**

Leistungsverzeichnis

gedruckt am 15.11.2023

LB-HB-022+ABK-020

Preisangaben in EUR

vermitteln dem Betrachter den Eindruck eines Ganzglas-Fassaden-Charakter.

**Allgemein:**

Im Folgenden sind Fassadenkonstruktionen, die aus miteinander verbundenen lotrechten oder geneigten Elementen (Pfosten) und waagrechten Elementen (Riegeln) bestehen und an der Tragkonstruktion des Bauwerkes befestigt sind, die von einer vertikalen Konstruktion bis hin zu Konstruktionen mit einer Neigung von bis zu 15° von der Vertikalen reichen, beschrieben.

Die Ausführung erfolgt mit Systemkomponenten.

Mit durchsichtigen oder undurchsichtigen Füllelementen (Verglasung oder Paneele) bilden die Pfosten-Riegel-Fassaden eine raumabschließende Haut, die selbständig oder in Verbindung mit dem Bauwerk alle normalen Funktionen einer Außenwand erfüllt, aber keinerlei Lasten des Bauwerkes aufnimmt.

Befestigungsbauteile und Abdichtungsmaterialien für die Montage sind in die Einheitspreise einkalkuliert. Sofern die Positionsbeschreibung nicht anderweitig spezifiziert, wird das statische System einschließlich der Verankerung vom Auftragnehmer in eigener Verantwortung festgelegt.

Planungs-, Verarbeitungs- und Einbauregeln für das WICONA Pfosten Riegel Fassadensystem "WICTEC 50 SG-Design mit integriertem Andruckprofil" werden eingehalten.

**Technische Anforderungen System:**

Profiltechnik:

Ansichtsbreite: 50 mm

Pfostenbautiefe: 66 bis 276 mm

Riegelbautiefe: 31,5 bis 205,5 mm

Pfostenprofile, ein- und zweiteilig, als tragende Konstruktion raumseitig angeordnet.

Besondere Andruckprofile in Aluminium: max. Materialdicke inkl. äußere Dichtung am Glas 4 mm, Breite 51 mm. Die Schrauben verdeckt in Vertiefung und mit Alu Klipsdeckel flächenbündig abgedeckt. Oberfläche "schwarz Eloxal"

Kantenradius für Abdeckprofile im Außenbereich sowie Pfosten- und Riegelprofile im Innenbereich = 0,5 mm; Ausführung scharfkantig.

Spezialprofile für Fuß- und Traufpunkte

Profilauswahl:

Sofern in der Positionsbeschreibung nicht anderweitig vorgegeben, werden die Profiltiefen der tragenden Profile vom Auftragnehmer unter Berücksichtigung aller für das betreffende Profil geltenden statischen Erfordernisse festgelegt.

Befestigung des Fassadentragwerks:

Sofern in der Position nicht anders spezifiziert, erfolgt mit dem der Fassadenkonstruktion zugeordneten und auf sie abgestimmten Befestigungssystem, dessen Hauptkomponenten aus dickwandigen Aluminiumprofilen bestehen. Details und Typenaufstellung siehe Technische Spezifikation Fassaden-Befestigungssystem WICTEC AN.

Konstruktionsmerkmale:

Durchlaufende Dämmebene in Profilkonstruktion und Füllungen

Dämmleisten, aufgesetzt und durchgehend, entsprechend gefordertem Uf -Wert bzw. geforderter Füllungsdicke

Überlappende Verbindung der Riegel auf den Pfosten

T- und Kreuzstöße mit Standard -Riegelbefestigung und überlappendem Stoß. Bei Gewichten 1,2 kN zusätzliche Riegelbefestigung durch Verbinder unterschiedlicher Bauart

Vertikale Dehnstöße für ein- und zweiteilige Pfostenprofile mit Einschubverbindern (Einschieblingen)

Dehnstöße, im Bereich der Brüstungsriegel angeordnet, 10 mm Dehnfuge im Übergang durch Dichtteilgarnituren abgedichtet

**Ergänzungen zur StLB HB-022+ABK-020****Ausschreibungstexte ZZZ**

Leistungsverzeichnis

gedruckt am 15.11.2023  
LB-HB-022+ABK-020 Preisangaben in EUR

Verglasung von außen zwingend vorgeschrieben

Tragklötze aus Aluminium, Klotzung nach den einschlägigen Verglasungsrichtlinien

Gleiche Ansichtsbreite der inneren Pfosten- und Riegeldichtungen

Die Verschraubung der Andruckprofile darf die wasserführende Ebene nicht durchdringen.

Die Dämmleiste muss einen definierten Abstandsanschlag für die Andruckprofile und gleichmäßigen Füllungsdicken darstellen, um einen gleichmäßigen Andruck auf die Verglasung zu gewährleisten.

Beanspruchbarkeit der Klemmverbindung: Der charakteristische Wert der Zugtragfähigkeit FK 3,95 kN sowie die zul. Zugkraft  $F_{zul} = 2,0$  kN darf nicht unterschritten werden. Ein entsprechendes Prüfzeugnis muss beigelegt werden. Das Angebot kann nur mit Vorlage des Prüfzeugnisses gewertet werden.

Verglasungsdichtungen innen und außen in EPDM

Einbau von Füllungselementen wie Fenster und Türen in das Fassadenraster in gleicher Weise wie feste Füllungen

Profilverbindungen Pfosten / Riegel

Riegel sind grundsätzlich im Falzbereich überlappend auf die Pfosten aufgesetzt, Riegelhohlkammer eingreifend, wahlweise auch für nachträglichen Riegeleinbau.

Profilverbindungen nach den Vorgaben des Systemhauses und statischen Erfordernissen.

Profilverbindungen Pfosten / Pfosten (senkrechte Dehnstöße):

Vertikale Pfostenschäftungen / Dehnstöße für ein- und zweiteilige Pfostenprofile mit Einschubverbindern (Einschieblingen) aus Verstärkungsprofilen 135155, 135303-135309, ca. 500 mm lang.

**Verglasungssystem:**

Falls eine Alternativ-Montage für eine Verarbeitung der Innendichtung mit geklebten Ecken unter 5 Grad Außentemperatur und entsprechend klimatischen Begleitbedingungen angeboten werden, müssen vor Auftragsvergabe Nachweise erbracht werden!

Außendichtungen in den Andruckprofilen senkrecht durchlaufend, waagrecht stumpf anstoßend, nach Wahl des Auftragnehmers als Einzeldichtung oder als beide Glasfalze überdeckende Dichtung; jeweils mit rechteckigem Querschnitt an der Glasanlage.

Das eingesetzte Fassadensystem muss in der Lage sein, feldweise unterschiedliche Füllungsdicken aufzunehmen. (Adapterprofile)

Zwischen benachbarten Füllungen unterschiedlicher Dicke wird durch innere EPDM -Dichtungen bzw. Aluminium-Adapterprofile außenbündig ausgeglichen; Stoßfugen dieser Profile mit Manschetten aus EPDM abgedichtet.

Dampfdruckausgleich und Entwässerung aus dem Glasfalz.

Das Fassadensystem erfüllt die hierfür geltenden Vorschriften speziell von DIN 18360, DIN 18361 und DIN 18 545 Teil 1 und die Empfehlungen der Isolierglashersteller.

Der Dampfdruckausgleich erfolgt über die vier Ecken in jedem Feld. Entwässerungsvarianten, entsprechend Gesamthöhe der Fassade:

**Fassadenhöhe H kleiner/gleich 20 m:**

Entwässerung aus den Riegeln in den Pfostenkanal bis zum Fassaden-Fußpunkt,

Druckausgleich über die vier Ecken in jedem Feld, über die Pfostenkanäle am Fuß- und am Kopfpunkt.

**Fassadenhöhe H größer 20 m:**

Entwässerung je Geschoss (Höhe = 6 m) aus dem unteren Riegel über die Pfostenentwässerung oder feldweise unmittelbar nach außen über Entwässerungsschlitze der Riegelabdeckungen.

Druckausgleich über die vier Ecken in jedem Feld, über die Pfostenentwässerungsteile, sowie am



**Ergänzungen zur StLB HB-022+ABK-020****Ausschreibungstexte ZZZ**

Leistungsverzeichnis

gedruckt am 15.11.2023  
LB-HB-022+ABK-020 Preisangaben in EUR

Fuß- und am Kopfpunkt.

Brüstungsfelder, druckentspannt und nicht transparent Sonderfälle mit ca. 20 mm Zwischenraum, Füllung außen und Wärmedämmung, wie vorher beschriebenes Prinzip, jedoch zusätzlich feldweise je 2 Öffnungen, 10 mm, oben und unten, glasseitig in innerer Dichtung, Druckausgleich über Bohrungen in den Andruckprofilen und Schlitzfenstern der Abdeckprofile nach außen.

Kompatibel zur Basiskonstruktion WICTEC 50

**Wärmedämmung:**

Wärmedurchgangskoeffizient des Profilsystems:

$U_f = 1,8$  bis  $3,0$   $W/(m^2K)$  nach EN ISO 10077-2 entsprechend der Höhe der Dämmzone und Ausbildung der Glasdichtungen

Die Profil Isolation erfolgt mit Dämmleisten aus Kunststoff, durch Klemmverbindung durchlaufend auf den Schraubkanälen der tragenden Profile fixiert. Die Höhe der Dämmleisten ist abhängig von der Dicke der aufzunehmenden Füllungen und der geforderten  $U_f$ -Werte entsprechend Systemauswahl.

Die Wärmedämmung in den Profilen und in den Ausfachungselementen liegt in der gleichen Ebene.

Auf Wunsch ist durch eine autorisierte Prüfanstalt folgende Anforderungen nachzuweisen:

Luftdurchlässigkeit, Schlagregendichtheit und Verhalten bei Windbelastung, geprüft an großflächigem Fassadenelement entsprechend den Prüf- und Einstufungsgrundlagen von DIN, CEN, ASTM und AAMA:

- Luftdurchlässigkeit EN 12152, Klasse AE
- Schlagregendichtheit EN 12154, Klasse RE1200
- Schlagregendichtheit dynamisch EN 13050, 250Pa/750Pa
- Widerstandsfähigkeit gegen Windlast EN 13116 2000/ -3200Sicherheit 3000/-4800 Pa
- Stoßfestigkeit prEN 14019, Klasse I5/E5

Nachweis der Qualitätsmerkmale nach CE-Konformität EN 13830. Der Nachweis ist dem Angebot beizulegen. Anbieter ohne CE-Konformitätsnachweis werden nicht berücksichtigt.

Nachweis der Qualitätssicherung nach ISO-Normenreihe 9000

Systemhersteller, Profildruckwerke und Verbundhersteller sind zertifiziert.

**Verarbeitung:**

Geprüfter Dampfdruckausgleich (Belüftung) und Entwässerung aus dem Glasfalz, über die vier Ecken in jedem Feld und Wahlmöglichkeit des Entwässerungssystems, abhängig von der jeweiligen Fassadenhöhe

Innere Verglasungsdichtungen wahlweise stumpf gestoßen, als Anschluss mit Dichtschnur-Kurzstücken ohne Verwendung von zusätzlichen Klebmassen (dichtstofffrei) oder Rahmen mit Formecken bzw. vulkanisierte Rahmen

Dichtung außen, senkrecht durchlaufend, horizontal stumpf gestoßen

**Oberflächenbehandlung:**

Pulverbeschichtung: Standard WICONA Qualität (StQ) entspricht der Beschichtungsklasse nach GSB INTERNATIONAL: „Standard“ und QUALICOAT: „Klasse 1“

Pulverbeschichtung: Hochwetterfest WICONA Qualität (HWQ) entspricht der Beschichtungsklasse nach GSB INTERNATIONAL: „Master“ und QUALICOAT: „Klasse 2“

Pulverbeschichtung: Hochwetterfest WICONA Qualität inkl. Voranodisation (VA+HWQ), für Einsatz in Meeresnähe oder chloridhaltiger Atmosphäre entspricht der Beschichtungsklasse nach GSB INTERNATIONAL: „Premium“ und QUALICOAT: „Klasse 3“, sowie Bewitterungsklasse nach GSB INTERNATIONAL: „Sea Proof Plus“

Pulverbeschichtung Glanzgrad: Matt 30%, Seidenglanz 70%, Hochglanz 80%

**Ergänzungen zur StLB HB-022+ABK-020****Ausschreibungstexte ZZZ**

Leistungsverzeichnis

gedruckt am 15.11.2023  
LB-HB-022+ABK-020 Preisangaben in EUR

Anodisation: Eloxal Standard A6/C0

Anodisation: Eloxal Sonder Farbe A6/C31 (32, 33, 34, 35)

Ausführungsart, Qualität, Glanzgrad sowie Farbcode sind in den Positionen beschrieben.

**Füllungen:**

Verglasung:

Die Auswahl der Sicherheitsanforderung der Gläser obliegt dem Anbieter, wobei nach den Grundsätzen der Bauvorschriften, Ö-Normen, OIB-Richtlinien und den Richtlinien der Bundesinnung der Glaser die Verglasungsart auszuwählen ist. Die Anforderung ergibt sich anhand der Planbeilagen, bei Unklarheit ist vor Angebotsabgabe nachzufragen, Nachforderungen aus diesem Titel werden nicht anerkannt.

Die statische Scheibendickenbemessung obliegt dem Auftragnehmer und ist Bestandteil des Einheitspreises sofern in der Position keine Glasstärken definiert sind. Notwendige Mehrkosten aufgrund erhöhter Einzelscheibendicken werden nicht gesondert vergütet. Nurglasecken und Nurglasstöße sind nach den Richtlinien der Glasindustrie herzustellen.

Einfachglas aus Einscheibensicherheitsglas mit Heat Soak Test (ESG-H) für Bereiche mit Sicherheitsglasforderung, wie z.B. in Türflügel und Verglasungen unter Parapethöhe usw.

Verbundsicherheitsglas (VSG) für Bereiche mit Sicherheitsglasforderung, wie z.B. in Überkopfverglasungen und Verglasungen unter Parapetbereich mit Absturzgefahr usw.

Aluminium Paneel:

Aufbau:

aussen und innen: mind. 2 mm Aluminium Blech + Zwischenlage: z.B. 10 mm Polyurethan Hartschaum Dämmplatte, inkl. druckfesten Umleimer, vollflächig verklebt, die Ränder umlaufend dampfdicht abgeschlossen. Die sichtbaren Oberflächen entsprechen der jeweiligen Position.

Emailliertes Glas:

mind. 6 mm ESG-H Einscheibensicherheitsglas mit rückseitig vollflächig Email mit blickdichter Farbe. Die Email Glas Farbe abgestimmt an die angrenzenden Verglasungen. Eine Farbmusterplatte ist vor Ausführung dem Auftragnehmer zur Freigabe vorzulegen.

Wärmeschutzisoliertes Glas:

gemäß ÖN EN 1279 T1 bis T6:

Das Randverbundmaterial und Stärke ist gemäß der Einbausituation, wenn erforderlich, mit UV-beständigen Material auszuführen.

Isoliertes Glas mit allen Einzelscheiben aus Einscheibensicherheitsglas mit Heat Soak Test nach ÖN EN 14179-1 für Bereiche mit Sicherheitsglasforderung, wie in Türflügel und Verglasungen unter Parapethöhe.

Isoliertes Glas mit Kombination Einzelscheiben und Verbundsicherheitsglas für Bereiche mit Sicherheitsglasforderung, wie in Überkopfverglasungen und Verglasungen unter Parapetbereich mit Absturzgefahr.

AL-Wärmedämmpaneel:

Aufbau:

aussen: mind. 2 mm Aluminium Blech

zwischen: mind. 20 mm Polyurethan Hartschaum- oder Mineralfaser-Dämmplatte

innen: mind. 2 mm Aluminium Blech

Wärmegeädämmtes Paneel, inkl. druckfesten Isolations-Umleimer, vollflächig verklebt, die Ränder umlaufend dampfdicht abgeschlossen. Die Oberflächen entsprechen der jeweiligen Position.

Emailglas-Wärmedämmpaneel:

Aufbau:

aussen: mind. 6 mm EMALIT ESG-H Einscheibensicherheitsglas mit rückseitig vollflächig blickdichter Email Farbe.

zwischen: mind. 20 mm Polyurethan-Hartschaum oder Mineralfaser-Dämmplatte

**Ergänzungen zur StLB HB-022+ABK-020****Ausschreibungstexte ZZZ**

Leistungsverzeichnis

gedruckt am 15.11.2023  
LB-HB-022+ABK-020 Preisangaben in EUR

innen: mind. 2 mm Aluminium Blech

Wärmegeädämmtes Paneel, inkl. druckfesten Isolations-Umleimer, vollflächig verklebt, die Ränder umlaufend dampfdicht abgeschlossen. Die Oberflächen entsprechen der jeweiligen Position. Die Email Glas Farbe abgestimmt an die angrenzenden Verglasungen. Eine Farbmusterplatte ist vor Ausführung dem Auftragnehmer zur Freigabe vorzulegen.

Anleitung über Wartungsarbeiten um eine langfristige Funktionsfähigkeit sicherzustellen werden dem AG übergeben.

**Aufzählungen/Zubehör:**

Positionen für Aufzählungen (Az) und Zubehör beschreiben Ergänzungen zu vorangegangenen Positionen (Leistungen) und werden nur aus dem System oder der Auswahl von Produkten des Herstellers der Grundposition angeboten bzw. ausgeführt.

**Gleichwertigkeit:**

Die Gleichwertigkeit mit den Qualitätseigenschaften des ausgeschriebenen Leitproduktes ist Mindestanforderung und durch Zeichnungen, Prüfzeugnisse und Systemhandbücher bei Angebotsabgabe nachzuweisen.

67.WC 00 + Folgende Angaben und Anforderungen an die Art und Weise der Leistungserbringung gelten als vereinbart und sind in die Einheitspreise einkalkuliert:

**67.WC 00B + Material/Erzeugnis Beispiel AG zu 67WC**

Das Verwenden nachstehend angebotener Materialien/Erzeugnisse zu den angegebenen Positionen dieser ULG wird vereinbart:

Betrifft Position(en):

Beispielhaftes Material/Erzeugnis:

Angeboten ist das beispielhafte oder ein Material/Erzeugnis gleichwertiger Art.

Kriterien der Gleichwertigkeit:

Angeboten: (.....)

**67.WD + AL Pfosten Riegel Structural Glazing Fassade (WICONA)**

Version: 2023-10

Im Folgenden ist das Liefern und der Einbau/die Montage von wärmegeädämmten Aluminium Pfosten Riegel Fassaden mit Profil-Ansichtsbreite (AB) 50 mm beschrieben.

Die von außen einzusetzenden Füllungen auf EPDM Dichtungen innen und flächenbündiger Wetterversiegelung außen.

**Allgemein:**

Im Folgenden sind Fassadenkonstruktionen, die aus miteinander verbundenen lotrechten oder geneigten Elementen (Pfosten) und waagrechten Elementen (Riegeln) bestehen und an der Tragkonstruktion des Bauwerkes befestigt sind, die von einer vertikalen Konstruktion bis hin zu Konstruktionen mit einer Neigung von bis zu 15° von der Vertikalen reichen, beschrieben.

Die Ausführung erfolgt mit Systemkomponenten.

Mit durchsichtigen oder undurchsichtigen Füllelementen (Verglasung oder Paneele) bilden die Pfosten-Riegel-Fassaden eine raumabschließende Haut, die selbständig oder in Verbindung mit dem Bauwerk alle normalen Funktionen einer Außenwand erfüllt, aber keinerlei Lasten des Bauwerkes aufnimmt.

Befestigungsbauteile und Abdichtungsmaterialien für die Montage sind in die Einheitspreise einkalkuliert. Sofern die Positionsbeschreibung nicht anderweitig spezifiziert, wird das statische System einschließlich der Verankerung vom Auftragnehmer in eigener Verantwortung festgelegt.

**Ergänzungen zur StLB HB-022+ABK-020****Ausschreibungstexte ZZZ**

Leistungsverzeichnis

gedruckt am 15.11.2023

LB-HB-022+ABK-020

Preisangaben in EUR

Planungs-, Verarbeitungs- und Einbauregeln für das WICONA Pfosten Riegel Fassadensystem WICTEC 50SG werden eingehalten.

**Technische Anforderungen System:**

Profiltechnik:

Ansichtsbreite innen: 50 mm

Pfostenbautiefe: 66 bis 276 mm

Riegelbautiefe: 31,5 bis 205,5 mm

Pfostenprofile, ein- und zweiteilig, als tragende Konstruktion raumseitig angeordnet

Kantenradius für Pfosten- und Riegelprofile im Innenbereich = 0,5 mm; Ausführung scharfkantig.

Spezialprofile für Fuß- und Traufpunkte

Profilauswahl:

Sofern in der Positionsbeschreibung nicht anderweitig vorgegeben, werden die Profiltiefen der tragenden Profile vom Auftragnehmer unter Berücksichtigung aller für das betreffende Profil geltenden statischen Erfordernisse festgelegt.

Befestigung des Fassadentragwerks:

Sofern in der Position nicht anders spezifiziert, erfolgt mit dem der Fassadenkonstruktion zugeordneten und auf sie abgestimmten Befestigungssystem, dessen Hauptkomponenten aus dickwandigen Aluminiumprofilen bestehen. Details und Typenaufstellung siehe Technische Spezifikation Fassaden-Befestigungssystem WICTEC AN.

Konstruktionsmerkmale:

Durchlaufende Dämmebene in Profilkonstruktion und Füllungen

Dämmleisten, aufgesetzt und durchgehend, entsprechend gefordertem  $U_f$ -Wert bzw. geforderter Füllungsdicke

Überlappende Verbindung der Riegel auf den Pfosten

T- und Kreuzstöße mit Standard -Riegelbefestigung und überlappendem Stoß. Bei Gewichten 1,2 kN zusätzliche Riegelbefestigung durch Verbinder unterschiedlicher Bauart

Vertikale Dehnstöße für ein- und zweiteilige Pfostenprofile mit Einschubverbindern (Einschieblingen)

Dehnstöße, im Bereich der Brüstungsriegel angeordnet, 10 mm Dehnfuge im Übergang durch Dichtteilgarnituren abgedichtet

Verglasung bzw. Einsetzen der Füllungselemente von außen zwingend vorgeschrieben

Tragklötze aus Aluminium, Klotzung nach den einschlägigen Verglasungsrichtlinien

Gleiche Ansichtsbreite der inneren Pfosten- und Riegeldichtungen

Die Verschraubung der Klemmhalter zwischen den Gläsern darf die wasserführende Ebene nicht durchdringen.

Die Füllungselemente (Isolierglas, Öffnungselemente, Paneele) mit U-förmigen Rand zur Aufnahme der Klemmhalter.

Die Dämmleiste muss einen definierten Abstandsanschlag für die Wetterversiegelung bieten. Die Wetterversiegelung von außen mit dem Glas flächenbündig mit UV- beständigen Silikon It. Zulassung und kompatibel zum UV-Randverbund des Isolierglases bzw. der Füllung.

Beanspruchbarkeit der Klemmverbindung: Der charakteristische Wert der Zugtragfähigkeit  $FK$  3,95 kN sowie die zul. Zugkraft  $F_{zul} = 2,0$  kN darf nicht unterschritten werden. Ein entsprechendes Prüfzeugnis muss beigelegt werden. Das Angebot kann nur mit Vorlage des Prüfzeugnisses gewertet werden.

Verglasungsdichtungen innen und außen in EPDM

Einbau von wärmegeprägten Fensterelementen mit Spezial-Einspannblendrahmen für WICLINE 90SG Parallelausstellflügel oder Senkkloppfenster in das Fassadenraster in gleicher Weise wie feste Füllungen.

Profilverbindungen Pfosten / Riegel:

**Ergänzungen zur StLB HB-022+ABK-020****Ausschreibungstexte ZZZ**

Leistungsverzeichnis

gedruckt am 15.11.2023

LB-HB-022+ABK-020

Preisangaben in EUR

Riegel sind grundsätzlich im Falzbereich überlappend auf die Pfosten aufgesetzt, Riegelhohlkammer eingreifend, wahlweise auch für nachträglichen Riegelbau.

Profilverbindungen nach den Vorgaben des Systemhauses und statischen Erfordernissen.

Profilverbindungen Pfosten / Pfosten (senkrechte Dehnstöße):

Vertikale Pfostenschäftungen / Dehnstöße für ein- und zweiteilige Pfostenprofile mit Einschubverbindern (Einschieblingen) aus Verstärkungsprofilen 135155, 135303-135309, ca. 500 mm lang.

**Verglasungssystem:**

Die spezifischen Landesbauordnungen oder Regelungen der jeweiligen Länder sind einzuhalten. Im besonderen was die Anforderungen im Zusammenhang mit der ETAG 002 (europäisch technische Zulassung für geklebte Glaskonstruktionen) betrifft. Die jeweiligen Landesvorschriften für die mechanische Sicherung sind einzuhalten.

Falls eine Alternativ-Montage für eine Verarbeitung der Innendichtung mit geklebten Ecken unter 5 Grad Außentemperatur und entsprechend klimatischen Begleitbedingungen angeboten werden, müssen vor Auftragsvergabe Nachweise erbracht werden!

Das eingesetzte Fassadensystem muss in der Lage sein, feldweise unterschiedliche Füllungsdicken aufzunehmen. (Adapterprofile)

Zwischen benachbarten Füllungen unterschiedlicher Dicke wird durch innere EPDM -Dichtungen bzw. Aluminium-Adapterprofile außenbündig ausgeglichen; Stoßfugen dieser Profile mit Manschetten aus EPDM abgedichtet.

Dampfdruckausgleich und Entwässerung aus dem Glasfalz.

Das Fassadensystem erfüllt die hierfür geltenden Vorschriften speziell von DIN 18360, DIN 18361 und DIN 18 545 Teil 1 und die Empfehlungen der Isolierglashersteller.

Der Dampfdruckausgleich erfolgt über die vier Ecken in jedem Feld. Entwässerungsvarianten, entsprechend Gesamthöhe der Fassade:

**Fassadenhöhe H kleiner/gleich 20 m:**

Entwässerung aus den Riegeln in den Pfostenkanal bis zum Fassaden-Fußpunkt,

Druckausgleich über die vier Ecken in jedem Feld, über die Pfostenkanäle am Fuß- und am Kopfpunkt.

**Fassadenhöhe H größer 20 m:**

Entwässerung je Geschoss (Höhe = 6 m) aus dem unteren Riegel über die Pfostenentwässerung oder feldweise unmittelbar nach außen über Entwässerungsschlitze der Riegelabdeckungen. Druckausgleich über die vier Ecken in jedem Feld, über die Pfostenentwässerungsteile, sowie am Fuß- und am Kopfpunkt.

Brüstungsfelder, druckentspannt und nicht transparent Sonderfälle mit ca. 20 mm Zwischenraum, Füllung außen und Wärmedämmung, wie vorher beschriebenes Prinzip, jedoch zusätzlich feldweise je 2 Öffnungen, 10 mm, oben und unten, glasseitig in innerer Dichtung, Druckausgleich über Bohrungen in den Andruckprofilen und Schlitzen der Abdeckprofile nach außen.

**Fassaden - Ausführungsvarianten/ Besonderheiten:**

a) Ganzglasfassade

- Außen sichtbare Wetterversiegelung, ca. 23 mm breit.

Herstellung verschiedener Gestaltungsvarianten:

- ebene und 90° abgewinkelte Vorhangfassaden,

- geneigte Glasdachkonstruktionen mit Dachneigung =10°.

b) Semifassade

**Ergänzungen zur StLB HB-022+ABK-020****Ausschreibungstexte ZZZ**

Leistungsverzeichnis

gedruckt am 15.11.2023

LB-HB-022+ABK-020

Preisangaben in EUR

- Außen sichtbare Abdeckprofile in Aluminium und Edelstahl, rostfrei, über den Stoß-Fugen der Ausfachungselemente /-Füllungen bzw. Andruckprofile außen entsprechend dem Fassadensystem WICTEC 50.
- Herstellung ebener, horizontaler bzw. vertikaler Vorhangfassaden

**Wärmedämmung:**

Wärmedurchgangskoeffizient des Profilsystems:

$U_f = 1,6$  bis  $2,3 \text{ W/(m}^2\text{K)}$  nach EN ISO 10077-2 entsprechend der Höhe der Dämmzone und Ausbildung der Glasdichtungen

Die Profil Isolation erfolgt mit Dämmleisten aus Kunststoff, durch Klemmverbindung durchlaufend auf den Schraubkanälen der tragenden Profile fixiert. Die Höhe der Dämmleisten ist abhängig von der Dicke der aufzunehmenden Füllungen und der geforderten  $U_f$ -Werte entsprechend Systemauswahl.

Die Wärmedämmung in den Profilen und in den Ausfachungselementen liegt in der gleichen Ebene.

Auf Wunsch ist durch eine autorisierte Prüfanstalt folgende Anforderungen nachzuweisen:

Luftdurchlässigkeit, Schlagregendichtheit und Verhalten bei Windbelastung, geprüft an großflächigem Fassadenelement entsprechend den Prüf- und Einstufungsgrundlagen von DIN, CEN, ASTM und AAMA:

- Luftdurchlässigkeit EN 12152, Klasse AE
- Schlagregendichtheit EN 12154, Klasse RE1200
- Schlagregendichtheit dynamisch EN 13050, 250Pa/750Pa
- Widerstandsfähigkeit gegen Windlast EN 13116 2000/ -3200Sicherheit 3000/-4800 Pa
- Stoßfestigkeit prEN 14019, Klasse I5/E5

Nachweis der Qualitätsmerkmale nach CE-Konformität EN 13830. Der Nachweis ist dem Angebot beizulegen. Anbieter ohne CE-Konformitätsnachweis werden nicht berücksichtigt.

Nachweis der Qualitätssicherung nach ISO-Normenreihe 9000

Systemhersteller, Profilpresswerke und Verbundhersteller sind zertifiziert.

Nachweis der Zulassung des Structural Glazing Systems mit einer europäisch technischen Bewertung EOTA auf Grundlage der ETAG 002 (1999).

**Verarbeitung:**

Geprüfter Dampfdruckausgleich (Belüftung) und Entwässerung aus dem Glasfalz, über die vier Ecken in jedem Feld und Wahlmöglichkeit des Entwässerungssystems, abhängig von der jeweiligen Fassadenhöhe

Innere Verglasungsdichtungen wahlweise stumpf gestoßen, als Anschluss mit Dichtschnur-Kurzstücken ohne Verwendung von zusätzlichen Klebmassen (dichtstofffrei) oder Rahmen mit Formecken bzw. vulkanisierte Rahmen

Dichtung außen, senkrecht durchlaufend, horizontal stumpf gestoßen

**Oberflächenbehandlung:**

Pulverbeschichtung: Standard WICONA Qualität (StQ) entspricht der Beschichtungsklasse nach GSB INTERNATIONAL: „Standard“ und QUALICOAT: „Klasse 1“

Pulverbeschichtung: Hochwetterfest WICONA Qualität (HWQ) entspricht der Beschichtungsklasse nach GSB INTERNATIONAL: „Master“ und QUALICOAT: „Klasse 2“

Pulverbeschichtung: Hochwetterfest WICONA Qualität inkl. Voranodisation (VA+HWQ), für Einsatz in Meeresnähe oder chloridhaltiger Atmosphäre entspricht der Beschichtungsklasse nach GSB INTERNATIONAL: „Premium“ und QUALICOAT: „Klasse 3“, sowie Bewitterungsklasse nach GSB INTERNATIONAL: „Sea Proof Plus“

Pulverbeschichtung Glanzgrad: Matt 30%, Seidenglanz 70%, Hochglanz 80%

**Ergänzungen zur StLB HB-022+ABK-020****Ausschreibungstexte ZZZ**

Leistungsverzeichnis

gedruckt am 15.11.2023  
LB-HB-022+ABK-020 Preisangaben in EUR

Anodisation: Eloxal Standard A6/C0

Anodisation: Eloxal Sonder Farbe A6/C31 (32, 33, 34, 35)

Ausführungsart, Qualität, Glanzgrad sowie Farbcode sind in den Positionen beschrieben.

**Füllungen:**

Verglasung:

Die Auswahl der Sicherheitsanforderung der Gläser obliegt dem Anbieter, wobei nach den Grundsätzen der Bauvorschriften, Ö-Normen, OIB-Richtlinien und den Richtlinien der Bundesinnung der Glaser die Verglasungsart auszuwählen ist. Die Anforderung ergibt sich anhand der Planbeilagen, bei Unklarheit ist vor Angebotsabgabe nachzufragen, Nachforderungen aus diesem Titel werden nicht anerkannt.

Die statische Scheibendickenbemessung obliegt dem Auftragnehmer und ist Bestandteil des Einheitspreises sofern in der Position keine Glasstärken definiert sind. Notwendige Mehrkosten aufgrund erhöhter Einzelscheibendicken werden nicht gesondert vergütet. Nurglasecken und Nurglasstöße sind nach den Richtlinien der Glasindustrie herzustellen.

Wärmeschutzisoliertglas:

gemäß ÖN EN 1279 T1 bis T6:

Das UV-beständige Randverbundmaterial und die Stärke ist gemäß der besonderen Einbausituation exakt nach Verarbeitungsrichtlinien des zugelassenen Systems herzustellen. Der Randverbund ist mit U-Profil lt. Zulassung auszuführen:

Alle Einzelscheiben aus Einscheibensicherheitsglas mit Heat Soak Test nach ÖN EN 14179-1

Kombination der Einzelscheiben und Verbundsicherheitsglas für Bereiche mit Sicherheitsglasforderung, wie in Überkopfverglasungen und Verglasungen mit Absturzgefahr. Die Einzelscheiben des VSG aus teilvorgespannten Glas.

AL-Wärmedämmpaneel:

Aufbau:

aussen: mind. 2 mm Aluminium Blech

zwischen: mind. 20 mm Polyurethan Hartschaum- oder Mineralfaser-Dämmplatte

innen: mind. 2 mm Aluminium Blech

Wärme gedämmtes Paneel, inkl. druckfesten Isolations-Umleimer, vollflächig verklebt, die Ränder umlaufend mit U-Profil und Silikonrandverbund wie die Isoliergläser. Die Oberflächen entsprechen der jeweiligen Position.

Emailglas-Wärmedämmpaneel:

Aufbau:

aussen: mind. 6 mm EMALIT ESG-H Einscheibensicherheitsglas mit rückseitig vollflächig blickdichter Email Farbe.

zwischen: mind. 20 mm Polyurethan-Hartschaum oder Mineralfaser-Dämmplatte

innen: mind. 2 mm Aluminium Blech

Wärme gedämmtes Paneel, inkl. druckfesten Isolations-Umleimer, vollflächig verklebt, die Ränder umlaufend mit U-Profil und Silikonrandverbund wie die Isoliergläser. Die Oberflächen entsprechen der jeweiligen Position. Die Email Glas Farbe abgestimmt an die angrenzenden Verglasungen. Eine Farbmusterplatte ist vor Ausführung dem Auftragnehmer zur Freigabe vorzulegen.

Anleitung über Wartungsarbeiten um eine langfristige Funktionsfähigkeit sicherzustellen werden dem AG übergeben.

**Aufzahlungen/Zubehör:**

Positionen für Aufzahlungen (Az) und Zubehör beschreiben Ergänzungen zu vorangegangenen Positionen (Leistungen) und werden nur aus dem System oder der Auswahl von Produkten des

**Ergänzungen zur StLB HB-022+ABK-020****Ausschreibungstexte ZZZ**

Leistungsverzeichnis

gedruckt am 15.11.2023

LB-HB-022+ABK-020

Preisangaben in EUR

Herstellers der Grundposition angeboten bzw. ausgeführt.

**Gleichwertigkeit:**

Die Gleichwertigkeit mit den Qualitätseigenschaften des ausgeschriebenen Leitproduktes ist Mindestanforderung und durch Zeichnungen, Prüfzeugnisse und Systemhandbücher bei Angebotsabgabe nachzuweisen.

67.WD 00 + Folgende Angaben und Anforderungen an die Art und Weise der Leistungserbringung gelten als vereinbart und sind in die Einheitspreise einkalkuliert:

**67.WD 00B + Material/Erzeugnis Beispiel AG zu 67WD**

Das Verwenden nachstehend angebotener Materialien/Erzeugnisse zu den angegebenen Positionen dieser ULG wird vereinbart:

Betrifft Position(en): [REDACTED]

Beispielhaftes Material/Erzeugnis: [REDACTED]

Angeboten ist das beispielhafte oder ein Material/Erzeugnis gleichwertiger Art.

Kriterien der Gleichwertigkeit: [REDACTED]

Angeboten: (. . . . .)

**67.WE + AL Pfosten Riegel Fassade Brandschutz EI30 (WICONA)**

Version: 2023-10

Im Folgenden ist das Liefern und der Einbau/die Montage von wärme gedämmten und ebenen Aluminiumfassaden-Konstruktionen aus Pfosten und Riegeln mit von außen einzusetzenden Füllungen als feststehender Feuerschutzabschluss der Widerstandsklasse EI30 nach ÖNORM EN 1634 Teil 1 beschrieben.

**Allgemein:**

Die Fassadenkonstruktion besteht aus miteinander verbundenen lotrechten Elementen (Pfosten) und waagrechten Elementen (Riegeln) und ist an der Tragkonstruktion des Bauwerkes befestigt.

Die Ausführung erfolgt mit Systemkomponenten.

Mit durchsichtigen oder undurchsichtigen Füllelementen (Verglasung oder Paneele) bilden die Pfosten-Riegel-Fassaden eine raumabschließende Haut, die selbständig oder in Verbindung mit dem Bauwerk alle normalen Funktionen einer Außenwand erfüllt, aber keinerlei Lasten des Bauwerkes aufnimmt.

Befestigungsbauteile und Abdichtungsmaterialien für die Montage sind in die Einheitspreise einkalkuliert. Sofern die Positionsbeschreibung nicht anderweitig spezifiziert, wird das statische System einschließlich der Verankerung vom Auftragnehmer in eigener Verantwortung festgelegt.

Planungs-, Verarbeitungs- und Einbauregeln für das **WICONA Pfosten Riegel Fassadensystem WICTEC 50FP EI30** werden eingehalten.

**Technische Anforderungen System:**

Profiltechnik:

Ansichtsbreite: 50 mm

Pfostenbautiefe: 106 bis 206 mm

Riegelbautiefe: 65,5 bis 165,5 mm

Pfostenprofile, einteilig, als tragende Konstruktion raumseitig angeordnet

Andruckprofile verdeckt oder sichtbar verschraubt

Abdeckprofile in Aluminium

Kantenradius für Abdeckprofile im Außenbereich sowie Pfosten- und Riegelprofile im Innenbereich = 0,5 mm; Ausführung scharfkantig.



**Ergänzungen zur StLB HB-022+ABK-020****Ausschreibungstexte ZZZ**

Leistungsverzeichnis

gedruckt am 15.11.2023  
LB-HB-022+ABK-020 Preisangaben in EUR

Spezialprofile für Fuß- und Traufpunkte

Profilauswahl:

Sofern in der Positionsbeschreibung nicht anderweitig vorgegeben, werden die Profiltiefen der tragenden Profile vom Auftragnehmer unter Berücksichtigung aller für das betreffende Profil geltenden statischen Erfordernisse festgelegt.

Befestigung des Fassadentragwerks:

Sofern in der Position nicht anders spezifiziert, erfolgt mit dem der Fassadenkonstruktion zugeordneten und auf sie abgestimmten Befestigungssystem, dessen Hauptkomponenten aus dickwandigen Aluminiumprofilen bestehen. Details und Typenaufstellung siehe Technische Spezifikation Fassaden-Befestigungssystem WICTEC AN.

Durchlaufende Dämmebene in Profilkonstruktion und Füllungen

Entwässerungs-/Belüftungskanäle der Pfosten mit glattflächigen Rechteckquerschnitten, ohne Hinterschneidungen, für im Grundriss polygonale Konstruktionen Pfostenprofile zusätzlich mit runden Aufnahmenuten für schwenkbare innere Glasdichtungen zur tangentialen Aufnahme von Füllungen im Winkelbereich bis 5° ohne Nachkanten der Pfostenfälze.

Riegelprofile mit verstärkter Hohlkammerwand zur überlappenden Verbindung mit Profilen dieser Profilgruppe sowie mit Standardpfosten und -riegeln (auch Riegel-Stoßverbindungen möglich).

Um Bewegungen der Fassaden zwängungs- und geräuschfrei aufnehmen zu können erfolgt die Befestigung der Riegel an den Pfosten überlappend mit unterlegten Dichtungsteilen.

Bei Ausfachungsgewichten über 120 kg werden die Profile mit systemeigenen, einteiligen, hoch belastbaren und dickwandigen Aluminium-Verbindungsstücken, die in die Hohlkammern der Profilen eingesteckt werden, verschraubt.

Tragende Profile raumseitig kantig, max. Pfostenabstände bis 2 m.

Gesicherter Dampfdruckausgleich über die vier Ecken in jedem Feld und Wahlmöglichkeit im Entwässerungssystem (am Fassadenfußpunkt oder geschoßweise) entsprechend Bauhöhe der Fassade.

Äußere Standard-Aluminium Abdeckprofile auf den Andruckprofilen kantig, 15 bis 50 mm hoch.

Brandschutzeigenschaften geprüft.

Erzielt durch das Zusammenspiel von Pfosten, Dichtungen, Füllungen und Klemm sowie Deckleisten. Und zusätzliche Maßnahmen wie systemeigene Verstärkungsprofile, vorgefüllt mit Brandschutzplatten, als Einschübe in die Pfosten-/Riegelhohlkammern aus Aluminium sowie mit einseitig selbstklebenden durchlaufenden Brandschutzdichtstreifen im Glasfalz sowie auf dem Andruckprofil.

Die Wärmedämmung erfolgt mit Leisten aus ABS, durch Klemmverbindung durchlaufend auf den Schraubkanälen der tragenden Profile fixiert. Die Höhe der Dämmleisten ist abhängig von der Dicke der aufzunehmenden Füllungen. Die Dämmleiste bildet zugleich den Anschlag für die Andruckprofile, so dass die Endlage beim Einbau in zwei Achsen genau definiert ist.

Einbau von Brandschutz Fenster und Brandschutztüren der Widerstandsklasse EI30-C nach ÖNORM EN 1634 Teil 1 in das Fassadenraster in gleicher Weise wie feste Füllungen. Über die Bauart der angebotenen Türen wird ein gültiges Prüfzeugnis einer staatlich autorisierten Prüfanstalt vorgelegt.

**Oberflächenbehandlung:**

Pulverbeschichtung: Standard WICONA Qualität (StQ) entspricht der Beschichtungs-klasse nach GSB INTERNATIONAL: „Standard“ und QUALICOAT: „Klasse 1“

Pulverbeschichtung: Hochwetterfest WICONA Qualität (HWQ) entspricht der Beschichtungs-klasse nach GSB INTERNATIONAL: „Master“ und QUALICOAT: „Klasse 2“

Pulverbeschichtung: Hochwetterfest WICONA Qualität inkl. Voranodisation (VA+HWQ), für Einsatz in Meeresnähe oder chloridhaltiger Atmosphäre entspricht der Beschichtungs-klasse nach GSB INTERNATIONAL: „Premium“ und QUALICOAT: „Klasse 3“, sowie Bewitterungsklasse nach GSB INTERNATIONAL: „Sea Proof Plus“

Pulverbeschichtung Glanzgrad: Matt 30%, Seidenglanz 70%, Hochglanz 80%

Anodisation: Eloxal Standard A6/C0

**Ergänzungen zur StLB HB-022+ABK-020****Ausschreibungstexte ZZZ**

Leistungsverzeichnis

gedruckt am 15.11.2023  
LB-HB-022+ABK-020 Preisangaben in EUR

Anodisation: Eloxal Sonder Farbe A6/C31 (32, 33, 34, 35)

Ausführungsart, Qualität, Glanzgrad sowie Farbcode sind in den Positionen beschrieben.

**Füllungen:**

Verglasung:

Die Auswahl der Sicherheitsanforderung der Gläser obliegt dem Anbieter, wobei nach den Grundsätzen der Bauvorschriften, Ö-Normen, OIB-Richtlinien und den Richtlinien der Bundesinnung der Glaser die Verglasungsart auszuwählen ist. Die Anforderung ergibt sich anhand der Planbeilagen, bei Unklarheit ist vor Angebotsabgabe nachzufragen, Nachforderungen aus diesem Titel werden nicht anerkannt.

Die statische Scheibendickenbemessung obliegt dem Auftragnehmer und ist Bestandteil des Einheitspreises sofern in der Position keine Glasstärken definiert sind. Notwendige Mehrkosten aufgrund erhöhter Einzelscheibendicken werden nicht gesondert vergütet.

Es sind ausschließlich die in der Systemzulassung der Brandschutzfassade angeführten Glastypen und Paneele zulässig.

Mono Brandschutzglas EI30 nach EN 13501-2 und EN14449 eingeordnet

Brandschutzisolierverglasung EI30 nach EN 13501-2 und EN1279-5 eingeordnet.

Alu-Brandschutzpaneel EI30 nach EN 13501-2

Emailglas-Brandschutzpaneel EI30 nach EN 13501-2

Anleitung über Wartungsarbeiten um eine langfristige Funktionsfähigkeit sicherzustellen werden dem AG übergeben.

**Aufzahlungen/Zubehör:**

Positionen für Aufzahlungen (Az) und Zubehör beschreiben Ergänzungen zu vorangegangenen Positionen (Leistungen) und werden nur aus dem System oder der Auswahl von Produkten des Herstellers der Grundposition angeboten bzw. ausgeführt.

**Gleichwertigkeit:**

Die Gleichwertigkeit mit den Qualitätseigenschaften des ausgeschriebenen Leitproduktes ist Mindestanforderung und durch Zeichnungen, Prüfzeugnisse und Systemhandbücher bei Angebotsabgabe nachzuweisen.

67.WE 00 + Folgende Angaben und Anforderungen an die Art und Weise der Leistungserbringung gelten als vereinbart und sind in die Einheitspreise einkalkuliert:

**67.WE 00B + Material/Erzeugnis Beispiel AG zu 67WE**

Das Verwenden nachstehend angebotener Materialien/Erzeugnisse zu den angegebenen Positionen dieser ULG wird vereinbart:

Betrifft Position(en): \_\_\_\_\_

Beispielhaftes Material/Erzeugnis: \_\_\_\_\_

Angeboten ist das beispielhafte oder ein Material/Erzeugnis gleichwertiger Art.

Kriterien der Gleichwertigkeit: \_\_\_\_\_

Angeboten: (.....)

**67.WF + AL Pfosten Riegel Fassade Brandschutz EI60 (WICONA)**

Version: 2023-10

Im Folgenden ist das Liefern und der Einbau/die Montage von wärmegeprägten und ebenen Aluminiumfassaden-Konstruktionen aus Pfosten und Riegeln mit von außen einzusetzenden Füllungen als feststehender Feuerschutzabschluss der Widerstandsklasse EI60 nach ÖNORM

**Ergänzungen zur StLB HB-022+ABK-020****Ausschreibungstexte ZZZ**

Leistungsverzeichnis

gedruckt am 15.11.2023  
LB-HB-022+ABK-020 Preisangaben in EUR

EN 1634 Teil 1 beschrieben.

**Allgemein:**

Für die Konstruktion ist vom Auftragnehmer eine objekttechnische Beurteilung seitens der Brandschutzbehörde (z.B. IBS Institut für Brandschutz Sicherheit in Linz) einzuholen. Die Aufwendungen dafür sind im Einheitspreis enthalten.

Die Fassadenkonstruktion besteht aus miteinander verbundenen lotrechten Elementen (Pfosten) und waagrechten Elementen (Riegeln) und ist an der Tragkonstruktion des Bauwerkes befestigt.

Die Ausführung erfolgt mit Systemkomponenten.

Mit durchsichtigen oder undurchsichtigen Füllelementen (Verglasung oder Paneele) bilden die Pfosten-Riegel-Fassaden eine raumabschließende Haut, die selbständig oder in Verbindung mit dem Bauwerk alle normalen Funktionen einer Außenwand erfüllt, aber keinerlei Lasten des Bauwerkes aufnimmt.

Befestigungsbauteile und Abdichtungsmaterialien für die Montage sind in die Einheitspreise einkalkuliert. Sofern die Positionsbeschreibung nicht anderweitig spezifiziert, wird das statische System einschließlich der Verankerung vom Auftragnehmer in eigener Verantwortung festgelegt.

Planungs-, Verarbeitungs- und Einbauregeln für das WICONA Pfosten Riegel Fassadensystem WICTEC 50FP EI60 werden eingehalten.

**Technische Anforderungen System:**

Profiltechnik:

Ansichtsbreite: 50 mm

Pfostenbautiefe: 106 bis 206 mm

Riegelbautiefe: 65,5 bis 165,5 mm

Pfostenprofile, einteilig, als tragende Konstruktion raumseitig angeordnet

Andruckprofile verdeckt oder sichtbar verschraubt

Abdeckprofile in Aluminium

Kantenradius für Abdeckprofile im Außenbereich sowie Pfosten- und Riegelprofile im Innenbereich = 0,5 mm; Ausführung scharfkantig.

Spezialprofile für Fuß- und Traufpunkte

Profilauswahl:

Sofern in der Positionsbeschreibung nicht anderweitig vorgegeben, werden die Profiltiefen der tragenden Profile vom Auftragnehmer unter Berücksichtigung aller für das betreffende Profil geltenden statischen Erfordernisse festgelegt.

Befestigung des Fassadentragwerks:

Sofern in der Position nicht anders spezifiziert, erfolgt mit dem der Fassadenkonstruktion zugeordneten und auf sie abgestimmten Befestigungssystem, dessen Hauptkomponenten aus dickwandigen Aluminiumprofilen bestehen. Details und Typenaufstellung siehe Technische Spezifikation Fassaden-Befestigungssystem WICTEC AN.

Durchlaufende Dämmebene in Profilkonstruktion und Füllungen

Entwässerungs-/Belüftungskanäle der Pfosten mit glattflächigen Rechteckquerschnitten, ohne Hinterschneidungen.

Riegelprofile mit verstärkter Hohlkammerwand zur überlappenden Verbindung mit Profilen dieser Profilgruppe sowie mit Standardpfosten und -riegeln (auch Riegel-Stoßverbindungen möglich).

Um Bewegungen der Fassaden zwängungs- und geräuschfrei aufnehmen zu können erfolgt die Befestigung der Riegel an den Pfosten überlappend mit unterlegten Dichtungsteilen.

Bei Ausfachungsgewichten über 120 kg werden die Profile mit systemeigenen, einteiligen, hoch belastbaren und dickwandigen Aluminium-Verbindungsstücken, die in die Hohlkammern der Profilen eingesteckt werden, verschraubt.

Tragende Profile raumseitig kantig, max. Pfostenabstände bis 2 m.

**Ergänzungen zur StLB HB-022+ABK-020****Ausschreibungstexte ZZZ**

Leistungsverzeichnis

gedruckt am 15.11.2023

LB-HB-022+ABK-020

Preisangaben in EUR

Gesicherter Dampfdruckausgleich über die vier Ecken in jedem Feld und Wahlmöglichkeit im Entwässerungssystem (am Fassadenfußpunkt oder geschoßweise) entsprechend Bauhöhe der Fassade.

Äußere Standard-Aluminium Abdeckprofile auf den Andruckprofilen kantig, 15 bis 50 mm hoch.

Brandschutzeigenschaften geprüft.

Erzielt durch das Zusammenspiel von Pfosten, Dichtungen, Füllungen und Klemm sowie Deckleisten. Und zusätzliche Maßnahmen wie systemeigene Verstärkungsprofile, vorgefüllt mit Brandschutzplatten, als Einschübe in die Pfosten-/Riegelhohlkammern aus Aluminium sowie mit einseitig selbstklebenden durchlaufenden Brandschutzdichtstreifen im Glasfalz sowie auf dem Andruckprofil.

Die Wärmedämmung erfolgt mit Leisten aus ABS, durch Klemmverbindung durchlaufend auf den Schraubkanälen der tragenden Profile fixiert. Die Höhe der Dämmleisten ist abhängig von der Dicke der aufzunehmenden Füllungen. Die Dämmleiste bildet zugleich den Anschlag für die Andruckprofile, so dass die Endlage beim Einbau in zwei Achsen genau definiert ist.

Einbau von Brandschutz Fenster und Brandschutztüren der Widerstandsklasse EI60-C nach ÖNORM EN 1634 Teil 1 in das Fassadenraster in gleicher Weise wie feste Füllungen. Über die Bauart der angebotenen Elemente wird ein gültiges Prüfzeugnis einer staatlich autorisierten Prüfanstalt vorgelegt.

**Oberflächenbehandlung:**

Pulverbeschichtung: Standard WICONA Qualität (StQ) entspricht der Beschichtungsklasse nach GSB INTERNATIONAL: „Standard“ und QUALICOAT: „Klasse 1“

Pulverbeschichtung: Hochwetterfest WICONA Qualität (HWQ) entspricht der Beschichtungsklasse nach GSB INTERNATIONAL: „Master“ und QUALICOAT: „Klasse 2“

Pulverbeschichtung: Hochwetterfest WICONA Qualität inkl. Voranodisation (VA+HWQ), für Einsatz in Meeresnähe oder chloridhaltiger Atmosphäre entspricht der Beschichtungsklasse nach GSB INTERNATIONAL: „Premium“ und QUALICOAT: „Klasse 3“, sowie Bewitterungsklasse nach GSB INTERNATIONAL: „Sea Proof Plus“

Pulverbeschichtung Glanzgrad: Matt 30%, Seidenglanz 70%, Hochglanz 80%

Anodisation: Eloxal Standard A6/C0

Anodisation: Eloxal Sonder Farbe A6/C31 (32, 33, 34, 35)

Ausführungsart, Qualität, Glanzgrad sowie Farbcode sind in den Positionen beschrieben.

**Füllungen:**

Verglasung:

Die Auswahl der Sicherheitsanforderung der Gläser obliegt dem Anbieter, wobei nach den Grundsätzen der Bauvorschriften, Ö-Normen, OIB-Richtlinien und den Richtlinien der Bundesinnung der Glaser die Verglasungsart auszuwählen ist. Die Anforderung ergibt sich anhand der Planbeilagen, bei Unklarheit ist vor Angebotsabgabe nachzufragen, Nachforderungen aus diesem Titel werden nicht anerkannt.

Die statische Scheibendickenbemessung obliegt dem Auftragnehmer und ist Bestandteil des Einheitspreises sofern in der Position keine Glasstärken definiert sind. Notwendige Mehrkosten aufgrund erhöhter Einzelscheibendicken werden nicht gesondert vergütet.

Es sind ausschließlich die in der Systemzulassung der Brandschutzfassade angeführten Glastypen und Paneele zulässig.

Brandschutzisolierverglasung EI60 nach EN 13501-2 und EN1279-5 eingeordnet.

Alu-Brandschutzpaneel EI60 nach EN 13501-2

Anleitung über Wartungsarbeiten um eine langfristige Funktionsfähigkeit sicherzustellen werden dem AG übergeben.

**Ergänzungen zur StLB HB-022+ABK-020****Ausschreibungstexte ZZZ**

Leistungsverzeichnis

gedruckt am 15.11.2023  
LB-HB-022+ABK-020 Preisangaben in EUR**Aufzahlungen/Zubehör:**

Positionen für Aufzahlungen (Az) und Zubehör beschreiben Ergänzungen zu vorangegangenen Positionen (Leistungen) und werden nur aus dem System oder der Auswahl von Produkten des Herstellers der Grundposition angeboten bzw. ausgeführt.

**Gleichwertigkeit:**

Die Gleichwertigkeit mit den Qualitätseigenschaften des ausgeschriebenen Leitproduktes ist Mindestanforderung und durch Zeichnungen, Prüfzeugnisse und Systemhandbücher bei Angebotsabgabe nachzuweisen.

67.WF 00 + Folgende Angaben und Anforderungen an die Art und Weise der Leistungserbringung gelten als vereinbart und sind in die Einheitspreise einkalkuliert:

**67.WF 00B + Material/Erzeugnis Beispiel AG zu 67WF**

Das Verwenden nachstehend angebotener Materialien/Erzeugnisse zu den angegebenen Positionen dieser ULG wird vereinbart:

Betrifft Position(en):

Beispielhaftes Material/Erzeugnis:

Angeboten ist das beispielhafte oder ein Material/Erzeugnis gleichwertiger Art.

Kriterien der Gleichwertigkeit:

Angeboten: (.....)

**67.WG + AL Pfosten Riegel Fassade AB 60 (WICONA)**

Version: 2023-10

Im Folgenden ist das Liefern und der Einbau/die Montage von Aluminium Pfosten Riegel Fassaden mit Profil-Ansichtsbreite (AB) 60 mm beschrieben.

**Allgemein:**

Im Folgenden sind Fassadenkonstruktionen, die aus miteinander verbundenen lotrechten oder geneigten Elementen (Pfosten) und waagrechten Elementen (Riegeln) bestehen und an der Tragkonstruktion des Bauwerkes befestigt sind, die von einer vertikalen Konstruktion bis hin zu Konstruktionen mit einer Neigung von bis zu 15° von der Vertikalen reichen, beschrieben.

Die Ausführung erfolgt mit Systemkomponenten.

Mit durchsichtigen oder undurchsichtigen Füllelementen (Verglasung oder Paneele) bilden die Pfosten-Riegel-Fassaden eine raumabschließende Haut, die selbständig oder in Verbindung mit dem Bauwerk alle normalen Funktionen einer Außenwand erfüllt, aber keinerlei Lasten des Bauwerkes aufnimmt.

Befestigungsbauteile und Abdichtungsmaterialien für die Montage sind in die Einheitspreise einkalkuliert. Sofern die Positionsbeschreibung nicht anderweitig spezifiziert, wird das statische System einschließlich der Verankerung vom Auftragnehmer in eigener Verantwortung festgelegt.

Planungs-, Verarbeitungs- und Einbauregeln für das WICONA Pfosten Riegel Fassadensystem WICTEC 60 werden eingehalten.

**Technische Anforderungen System:**

Profiltechnik:

Ansichtsbreite: 60 mm

Pfostenbautiefe: 86 bis 186 mm

Riegelbautiefe: 45,5 bis 165,5 mm

Pfostenprofile, ein- und zweiteilig, als tragende Konstruktion raumseitig angeordnet

Andruckprofile verdeckt oder sichtbar verschraubt

**Ergänzungen zur StLB HB-022+ABK-020****Ausschreibungstexte ZZZ**

Leistungsverzeichnis

gedruckt am 15.11.2023  
LB-HB-022+ABK-020 Preisangaben in EUR

Abdeckprofile in Aluminium

Kantenradius für Abdeckprofile im Außenbereich sowie Pfosten- und Riegelprofile im Innenbereich = 0,5 mm; Ausführung scharfkantig.

Spezialprofile für Fuß- und Traufpunkte

Profilauswahl:

Sofern in der Positionsbeschreibung nicht anderweitig vorgegeben, werden die Profiltiefen der tragenden Profile vom Auftragnehmer unter Berücksichtigung aller für das betreffende Profil geltenden statischen Erfordernisse festgelegt.

Befestigung des Fassadentragwerks:

Sofern in der Position nicht anders spezifiziert, erfolgt mit dem der Fassadenkonstruktion zugeordneten und auf sie abgestimmten Befestigungssystem, dessen Hauptkomponenten aus dickwandigen Aluminiumprofilen bestehen. Details und Typenaufstellung siehe Technische Spezifikation Fassaden-Befestigungssystem WICTEC AN.

Konstruktionsmerkmale

Durchlaufende Dämmebene in Profilkonstruktion und Füllungen

Dämmleisten, aufgesetzt und durchgehend, entsprechend gefordertem Uf -Wert bzw. geforderter Füllungsdicke

Überlappende Verbindung der Riegel auf den Pfosten

T- und Kreuzstöße mit Standard -Riegelbefestigung und überlappendem Stoß. Bei Gewichten 1,2 kN zusätzliche Riegelbefestigung durch Verbinder unterschiedlicher Bauart

Vertikale Dehnstöße für ein- und zweiteilige Pfostenprofile mit Einschubverbindern (Einschieblingen)

Dehnstöße, im Bereich der Brüstungsriegel angeordnet, 10 mm Dehnfuge im Übergang durch Dichtteilgarnituren abgedichtet

Verglasung bzw. Einsetzen der Füllungselemente von außen zwingend vorgeschrieben

Tragklötze aus Aluminium, Klotzung nach den einschlägigen Verglasungsrichtlinien

Gleiche Ansichtsbreite der inneren Pfosten- und Riegeldichtungen

Die Verschraubung der Andruckprofile darf die wasserführende Ebene nicht durchdringen.

Die Dämmleiste muss einen definierten Abstandsanschlag für die Andruckprofile und gleichmäßigen Füllungsdicken darstellen, um einen gleichmäßigen Andruck auf die Verglasung zu gewährleisten.

Beanspruchbarkeit der Klemmverbindung: Der charakteristische Wert der Zugtragfähigkeit FK 3,95 kN sowie die zul. Zugkraft Fzul = 2,0 kN darf nicht unterschritten werden. Ein entsprechendes Prüfzeugnis muss beigelegt werden. Das Angebot kann nur mit Vorlage des Prüfzeugnisses gewertet werden.

Verglasungsdichtungen innen und außen in EPDM

Einbau von Füllungselementen wie Fenster und Türen in das Fassadenraster in gleicher Weise wie feste Füllungen

Profilverbindungen Pfosten / Riegel:

Riegel sind grundsätzlich im Falzbereich überlappend auf die Pfosten aufgesetzt, Riegelhohlkammer eingreifend, wahlweise auch für nachträglichen Riegeleinbau.

Profilverbindungen nach den Vorgaben des Systemhauses und statischen Erfordernissen.

Profilverbindungen Pfosten / Pfosten (senkrechte Dehnstöße):

Vertikale Pfostenschäftungen / Dehnstöße für ein- und zweiteilige Pfostenprofile mit Einschubverbindern (Einschieblingen) aus Verstärkungsprofilen

**Verglasungssystem:**

Falls eine Alternativ-Montage für eine Verarbeitung der Innendichtung mit geklebten Ecken unter 5 Grad Außentemperatur und entsprechend klimatischen Begleitbedingungen angeboten werden, müssen vor Auftragsvergabe Nachweise erbracht werden!

**Ergänzungen zur StLB HB-022+ABK-020****Ausschreibungstexte ZZZ**

Leistungsverzeichnis

gedruckt am 15.11.2023

LB-HB-022+ABK-020

Preisangaben in EUR

Außendichtungen in den Andruckprofilen senkrecht durchlaufend, waagrecht stumpf anstoßend, nach Wahl des Auftragnehmers als Einzeldichtung oder als beide Glasfalze überdeckende Dichtung; jeweils mit rechteckigem Querschnitt an der Glasanlage.

Das eingesetzte Fassadensystem muss in der Lage sein, feldweise unterschiedliche Füllungsdicken aufzunehmen. (Adapterprofile)

Zwischen benachbarten Füllungen unterschiedlicher Dicke wird durch innere EPDM -Dichtungen bzw. Aluminium-Adapterprofile außenbündig ausgeglichen; Stoßfugen dieser Profile mit Manschetten aus EPDM abgedichtet.

Dampfdruckausgleich und Entwässerung aus dem Glasfalz.

Das Fassadensystem erfüllt die hierfür geltenden Vorschriften speziell von DIN 18360, DIN 18361 und DIN 18 545 Teil 1 und die Empfehlungen der Isolierglashersteller.

Der Dampfdruckausgleich erfolgt über die vier Ecken in jedem Feld. Entwässerungsvarianten, entsprechend Gesamthöhe der Fassade:

**Fassadenhöhe H kleiner/gleich 20 m:**

Entwässerung aus den Riegeln in den Pfostenkanal bis zum Fassaden-Fußpunkt,

Druckausgleich über die vier Ecken in jedem Feld, über die Pfostenkanäle am Fuß- und am Kopfpunkt.

**Fassadenhöhe H größer 20 m:**

Entwässerung je Geschoss (Höhe = 6 m) aus dem unteren Riegel über die Pfostenentwässerung oder feldweise unmittelbar nach außen über Entwässerungsschlitze der Riegelabdeckungen. Druckausgleich über die vier Ecken in jedem Feld, über die Pfostenentwässerungsteile, sowie am Fuß- und am Kopfpunkt.

Brüstungsfelder, druckentspannt und nicht transparent Sonderfälle mit ca. 20 mm Zwischenraum, Füllung außen und Wärmedämmung, wie vorher beschriebenes Prinzip, jedoch zusätzlich feldweise je 2 Öffnungen, 10 mm, oben und unten, glasseitig in innerer Dichtung, Druckausgleich über Bohrungen in den Andruckprofilen und Schlitzen der Abdeckprofile nach außen.

**Konstruktionsvarianten:**

Kompatibel zur Basiskonstruktion WICTEC 50 wird das System durch folgende Ergänzungen bzw. Adaptionen speziellen Lösungen und Erfordernissen gerecht. Sie können mit wenigen Zusatzmaßnahmen bei unveränderter Optik sowie der Beibehaltung des Dichtsystems Ihren Gestaltungsspielraum enorm erweitern.

- Durchschusshemmende Zusatzmaßnahmen
- Einbruchhemmende Zusatzmaßnahmen

**Wärmedämmung:**

Wärmedurchgangskoeffizient des Profilsystems:

$U_f = 1,2$  bis  $2,1$  W/(m<sup>2</sup>K) nach EN ISO 10077-2 entsprechend der Höhe der Dämmzone und Ausbildung der Glasdichtungen

Die Profil Isolation erfolgt mit Dämmleisten aus Kunststoff, durch Klemmverbindung durchlaufend auf den Schraubkanälen der tragenden Profile fixiert. Die Höhe der Dämmleisten ist abhängig von der Dicke der aufzunehmenden Füllungen und der geforderten  $U_f$ -Werte entsprechend Systemauswahl.

Die Wärmedämmung in den Profilen und in den Ausfachungselementen liegt in der gleichen Ebene.

Auf Wunsch ist durch eine autorisierte Prüfanstalt folgende Anforderungen nachzuweisen:

Luftdurchlässigkeit, Schlagregendichtheit und Verhalten bei Windbelastung, geprüft an großflächigem Fassadenelement entsprechend den Prüf- und Einstufungsgrundlagen von DIN, CEN, ASTM und AAMA:

**Ergänzungen zur StLB HB-022+ABK-020****Ausschreibungstexte ZZZ**

Leistungsverzeichnis

gedruckt am 15.11.2023  
LB-HB-022+ABK-020 Preisangaben in EUR

- Luftdurchlässigkeit EN 12152, Klasse AE
- Schlagregendichtheit EN 12154, Klasse RE1200
- Schlagregendichtheit dynamisch EN 13050, 250Pa/750Pa
- Widerstandsfähigkeit gegen Windlast EN 13116 2000/ -3200Sicherheit 3000/-4800 Pa
- Stoßfestigkeit prEN 14019, Klasse I5/E5

Nachweis der Qualitätsmerkmale nach CE-Konformität EN 13830. Der Nachweis ist dem Angebot beizulegen. Anbieter ohne CE-Konformitätsnachweis werden nicht berücksichtigt.

Nachweis der Qualitätssicherung nach ISO-Normenreihe 9000

Systemhersteller, Profildruckwerke und Verbundhersteller sind zertifiziert.

**Verarbeitung:**

Geprüfter Dampfdruckausgleich (Belüftung) und Entwässerung aus dem Glasfalz, über die vier Ecken in jedem Feld und Wahlmöglichkeit des Entwässerungssystems, abhängig von der jeweiligen Fassadenhöhe

Innere Verglasungsdichtungen wahlweise stumpf gestoßen, als Anschluss mit Dichtschnur-Kurzstücken ohne Verwendung von zusätzlichen Klebmassen (dichtstofffrei) oder Rahmen mit Formecken bzw. vulkanisierte Rahmen

Dichtung außen, senkrecht durchlaufend, horizontal stumpf gestoßen

**Oberflächenbehandlung:**

Pulverbeschichtung: Standard WICONA Qualität (StQ) entspricht der Beschichtungsklasse nach GSB INTERNATIONAL: „Standard“ und QUALICOAT: „Klasse 1“

Pulverbeschichtung: Hochwetterfest WICONA Qualität (HWQ) entspricht der Beschichtungsklasse nach GSB INTERNATIONAL: „Master“ und QUALICOAT: „Klasse 2“

Pulverbeschichtung: Hochwetterfest WICONA Qualität inkl. Voranodisation (VA+HWQ), für Einsatz in Meeresnähe oder chloridhaltiger Atmosphäre entspricht der Beschichtungsklasse nach GSB INTERNATIONAL: „Premium“ und QUALICOAT: „Klasse 3“, sowie Bewitterungsklasse nach GSB INTERNATIONAL: „Sea Proof Plus“

Pulverbeschichtung Glanzgrad: Matt 30%, Seidenglanz 70%, Hochglanz 80%

Anodisation: Eloxal Standard A6/C0

Anodisation: Eloxal Sonder Farbe A6/C31 (32, 33, 34, 35)

Ausführungsart, Qualität, Glanzgrad sowie Farbcode sind in den Positionen beschrieben.

**Füllungen:**

Verglasung:

Die Auswahl der Sicherheitsanforderung der Gläser obliegt dem Anbieter, wobei nach den Grundsätzen der Bauvorschriften, Ö-Normen, OIB-Richtlinien und den Richtlinien der Bundesinnung der Glaser die Verglasungsart auszuwählen ist. Die Anforderung ergibt sich anhand der Planbeilagen, bei Unklarheit ist vor Angebotsabgabe nachzufragen,

Nachforderungen aus diesem Titel werden nicht anerkannt.

Die statische Scheibendickenbemessung obliegt dem Auftragnehmer und ist Bestandteil des Einheitspreises sofern in der Position keine Glasstärken definiert sind. Notwendige Mehrkosten aufgrund erhöhter Einzelscheibendicken werden nicht gesondert vergütet. Nurglasecken und Nurglasstöße sind nach den Richtlinien der Glasindustrie herzustellen.

Einfachglas aus Einscheibensicherheitsglas mit Heat Soak Test (ESG-H) für Bereiche mit Sicherheitsglasforderung, wie z.B. in Türflügel und Verglasungen unter Parapethöhe usw.

Verbundsicherheitsglas (VSG) für Bereiche mit Sicherheitsglasforderung, wie z.B. in Überkopfverglasungen und Verglasungen unter Parapetbereich mit Absturzgefahr usw.

Aluminium Paneel:



**Ergänzungen zur StLB HB-022+ABK-020****Ausschreibungstexte ZZZ**

Leistungsverzeichnis

gedruckt am 15.11.2023

LB-HB-022+ABK-020

Preisangaben in EUR

**Aufbau:**

aussen und innen: mind. 2 mm Aluminium Blech + Zwischenlage: z.B. 10 mm Polyurethan Hartschaum Dämmplatte, inkl. druckfesten Umleimer, vollflächig verklebt, die Ränder umlaufend dampfdicht abgeschlossen. Die sichtbaren Oberflächen entsprechen der jeweiligen Position.

**Emailliertes Glas:**

mind. 6 mm ESG-H Einscheibensicherheitsglas mit rückseitig vollflächig Email mit blickdichter Farbe. Eine Farbmusterplatte ist vor Ausführung dem Auftragnehmer zur Freigabe vorzulegen.

**Wärmeschutzisoliervlas:**

gemäß ÖN EN 1279 T1 bis T6:

Das Randverbundmaterial und Stärke ist gemäß der Einbausituation, wenn erforderlich, mit UV-beständigen Material auszuführen.

Isoliervlas mit allen Einzelscheiben aus Einscheibensicherheitsglas mit Heat Soak Test nach ÖN EN 14179-1 für Bereiche mit Sicherheitsglasforderung, wie in Türflügel und Verglasungen unter Parapethöhe.

Isoliervlas mit Kombination Einzelscheiben und Verbundsicherheitsglas für Bereiche mit Sicherheitsglasforderung, wie in Überkopfverglasungen und Verglasungen unter Parapetbereich mit Absturzgefahr.

Nurglasecken und Nurglasstöße sind nach den Richtlinien der Glasindustrie herzustellen.

**AL-Wärmedämmpaneel:****Aufbau:**

aussen: mind. 2 mm Aluminium Blech

zwischen: mind. 20 mm Polyurethan Hartschaum- oder Mineralfaser-Dämmplatte

innen: mind. 2 mm Aluminium Blech

Wärmegeädämmtes Paneel, inkl. druckfesten Isolations-Umleimer, vollflächig verklebt, die Ränder umlaufend dampfdicht abgeschlossen. Die Oberflächen entsprechen der jeweiligen Position.

**Emailglas-Wärmedämmpaneel:****Aufbau:**

aussen: mind. 6 mm EMALIT ESG-H Einscheibensicherheitsglas mit rückseitig vollflächig blickdichter Email Farbe.

zwischen: mind. 20 mm Polyurethan-Hartschaum oder Mineralfaser-Dämmplatte

innen: mind. 2 mm Aluminium Blech

Wärmegeädämmtes Paneel, inkl. druckfesten Isolations-Umleimer, vollflächig verklebt, die Ränder umlaufend dampfdicht abgeschlossen. Die Oberflächen entsprechen der jeweiligen Position. Die Email Glas Farbe abgestimmt an die angrenzenden Verglasungen. Eine Farbmusterplatte ist vor Ausführung dem Auftragnehmer zur Freigabe vorzulegen.

Anleitung über Wartungsarbeiten um eine langfristige Funktionsfähigkeit sicherzustellen werden dem AG übergeben.

**Aufzahlungen/Zubehör:**

Positionen für Aufzahlungen (Az) und Zubehör beschreiben Ergänzungen zu vorangegangenen Positionen (Leistungen) und werden nur aus dem System oder der Auswahl von Produkten des Herstellers der Grundposition angeboten bzw. ausgeführt.

**Gleichwertigkeit:**

Die Gleichwertigkeit mit den Qualitätseigenschaften des ausgeschriebenen Leitproduktes ist Mindestanforderung und durch Zeichnungen, Prüfzeugnisse und Systemhandbücher bei Angebotsabgabe nachzuweisen.

**Ergänzungen zur StLB HB-022+ABK-020****Ausschreibungstexte ZZZ**

Leistungsverzeichnis

gedruckt am 15.11.2023

LB-HB-022+ABK-020

Preisangaben in EUR

67.WG 00 + Folgende Angaben und Anforderungen an die Art und Weise der Leistungserbringung gelten als vereinbart und sind in die Einheitspreise einkalkuliert:

**67.WG 00B + Material/Erzeugnis Beispiel AG zu 67WG**

Das Verwenden nachstehend angebotener Materialien/Erzeugnisse zu den angegebenen Positionen dieser ULG wird vereinbart:

Betrifft Position(en): \_\_\_\_\_

Beispielhaftes Material/Erzeugnis: \_\_\_\_\_

Angeboten ist das beispielhafte oder ein Material/Erzeugnis gleichwertiger Art.

Kriterien der Gleichwertigkeit: \_\_\_\_\_

Angeboten: (.....)

**67.WJ + AL Element-Fassade AB 60 (WICONA)**

Version: 2023-10

Im Folgenden ist das Liefern und der Einbau/die Montage von Aluminium Elementfassaden mit Profil-Ansichtsbreite (AB) von nur 60 mm beschrieben.

**Allgemein:**

Gegenstand der Ausschreibung ist eine Fassade in Elementbauweise mit wärmegeprägten Aluminiumprofilen. Vorgefertigte großflächige Rahmenelemente, unterteilt mit geteilten Pfosten- und Riegelprofilen, mit eingesetzten Verglasungen, Lüftungsflügeln und sonstigen Füllungen, werden am Bau in vormontierte Anker-Befestigungssysteme eingesetzt.

Befestigungsbauteile und Abdichtungsmaterialien für die Montage sind in die Einheitspreise einkalkuliert. Sofern die Positionsbeschreibung nicht anderweitig spezifiziert, wird das statische System einschließlich der Verankerung vom Auftragnehmer in eigener Verantwortung festgelegt.

Planungs-, Verarbeitungs- und Einbauregeln für das WICONA Element-Fassadensystem WICTEC EL60 werden eingehalten.

**Technische Angaben:**

Grundsätzliche Ausführungs- und Gestaltungsmöglichkeiten der Fassadenelemente:

- Elementgewichte bis 600 kg
- Gewicht einzelner Füllungen bis 180 kg
- geschosshohe, auf Gehrung verarbeiteten Rahmen, in folgenden Varianten:
- einachsige Elemente, ggf. horizontal unterteilt durch eingesetzte Zwischenriegel
- mehrachsige Elemente, horizontal und ggf. vertikal unterteilt durch eingesetzte Zwischenriegel und Pfosten

Technische Anforderungen:

- 1.) Einheitliche Ansichtsbreite von 60 mm bei allen Profilkombinationen, d.h. horizontaler und vertikaler Elementstoß, Riegel- und Stützenprofilen
- 2.) Stoßfugenbreite 9 mm - 10 mm, bei einer Dehnungsaufnahme von mind. 12 mm
- 3.) Einheitliche Gesamtbautiefe einschließlich äußerer Deckprofile 195 mm (Elementstöße, Stützenprofile und Riegel)
- 4.) Ebene und bündige Profilflächen innen und außen
- 5.) Überlappendes Dichtungssystem der Elementstöße für gesicherte Wasserableitung in jeder Dichtungsebene nach außen
- 6.) Feldweiser Einsatz (je Füllung) von umlaufend auf Gehrung gestoßenen Glashalterahmen, Gehrungen mit Eckwinkeln hinterlegt und verdeckt mechanisch verstiftet
- 7.) Umlaufende äußere EPDM-Verglasungsdichtungen
- 8.) Durchlaufende Dämmebene im Bereich des Glasfalzes
- 9.) Wärmedämmung mit durchlaufenden, glattflächig und falzfbündigen Kunststoff-Leisten aus

**Ergänzungen zur StLB HB-022+ABK-020****Ausschreibungstexte ZZZ**

Leistungsverzeichnis

gedruckt am 15.11.2023

LB-HB-022+ABK-020

Preisangaben in EUR

PA 6.6, 25 % Glasfaseranteil und stirnseitiger Einlage aus Klebeschmelzdraht, bei Verwendung anderer Verbundmaterialien ist die Unbedenklichkeit mit Abgabe des Angebotes nachzuweisen

10.) Mit dem Angebot nachzuweisende Minimalanforderungen an die Wärmedämmung nach EN ISO 10077-2 und DIN V 4108-4:

Wärmedurchgangskoeffizient der Elementstöße  $U_f = 1,9 \text{ W}/(\text{m}^2\text{K})$  bzw.  $U_f = 2,6 \text{ W}/(\text{m}^2\text{K})$  in optimierter Ausführungsvariante

Wärmedurchgangskoeffizient der Stützen- und Riegelteilungen  $U_f = 1,6 \text{ W}/(\text{m}^2\text{K})$

11.) Profilverbund-Herstellung ausschließlich werksseitig, durch Betriebe mit Zertifizierung nach ISO 9000 ff. Profilverbund mit Qualitätssicherung und Werksgarantie auch für nachträgliche Oberflächenbehandlung (Anodisieren, Nass- und Pulverbeschichtung)

12.) Luftdurchlässigkeit, Schlagregendichtheit und Verhalten bei Windbelastung, geprüft an großflächigem Fassadenelement entsprechend den Prüf- und Einstufungsgrundlagen von DIN, CEN, ASTM und AAMA:

- Luftdurchlässigkeit EN 12152, Klasse AE
- Schlagregendichtheit EN 12154, Klasse RE1200
- Schlagregendichtheit dynamisch EN 13050, 400Pa/1200Pa
- Widerstandsfähigkeit bei Windlast EN 13116
- Stoßfestigkeit prEN 14019, Klasse I5/E5
- CE Zertifizierung nach DIN EN 13830

13.) Kantenradius für Abdeckprofile im Außenbereich sowie Pfosten- und Riegelprofile im Innenbereich = 0,5 mm; Ausführung scharfkantig.

14.) Die Eignung des Werkstoffes für die Dämmstege, gemäß Kapitel 3.1 Proben/Nachweise der Eignung des Werkstoffes der IfBT-Richtlinie, muss durch ein allgemeines bauaufsichtliches Prüfzeugnis nachgewiesen werden.

15.) Wandanschluss der Elementrahmen durch Dichtbahnen mit integrierten Profildedern zum Einklemmen in Rahmennuten.

Zusätzlich bindend gefordert ist der Nachweis der Qualitätsmerkmale nach CE-Konformität EN 13830. Der Nachweis ist dem Angebot beizulegen. Anbieter ohne CE-Konformitätsnachweis werden nicht berücksichtigt.

Grundsätzlicher Aufbau der Fassadenelemente:

Aus geschosshohen, auf Gehrung verarbeiteten Rahmen, in folgenden Varianten:

- einachsige Elemente, horizontal unterteilt durch eingesetzte Zwischenriegel.
- mehrachsige Elemente, horizontal und vertikal unterteilt durch eingesetzte Zwischenriegel und Pfosten.
- Ansichtsbreite der Rahmenkonstruktion nach Montage 60 mm, einschließlich der 9 mm breiten Stoßfugen.
- Ansichtsbreite eingesetzter Zwischenpfosten und Riegel 60 mm.

Zulässige Elementgrößen:

- Breite 2,80 m, Höhe 3,50 m; mit Mittelpfosten
- Breite 1,50 m, Höhe 3,50 m; ohne Mittelpfosten

System-Nachweise:

Fassadenprüfung an großflächigem Fassadenausschnitt aus mehreren Elementrahmen. Nachweis der Standsicherheit von Metall-Kunststoff-Verbundprofilen gemäß IfBt-Richtlinie.

Profilauswahl:

Entsprechend statischen Erfordernissen (Windlast, Elementgröße und -Gewicht) und Platzbedarf für innere Anschlüsse.

Rahmenverbindungen:

Alle systemeigenen Verbindungsteile sind so bemessen, dass die bei großflächigen Rahmen auftretenden hohen Kurzzeit- und Dauerbelastungen an den Verbindungsstellen zuverlässig und dauerhaft aufgenommen werden.

**Ergänzungen zur StLB HB-022+ABK-020****Ausschreibungstexte ZZZ**

Leistungsverzeichnis

gedruckt am 15.11.2023  
LB-HB-022+ABK-020 Preisangaben in EUR

Gehrungsverbindungen der Rahmen mit systemeigenen Eckwinkeln aus Aluminium in inneren und äußeren Profilhohlkammern. Alternativ Injektionstechnik mit Gusseckwinkeln.

Kreuzstöße (eingesetzte Pfosten/Riegel) mit Verschraubung an verdeckten Aluminiumverbindern in den Innen- und Außenschalen.

T-Stöße zu den Rahmen mit Vierfach- Direktverschraubung.

Alle stumpfen Stoßfugen werden mit dauerelastischem Dichtstoff abgedichtet.

**Verglasungssystem**

Füllungen im Brüstungsbereich:

- als Kompaktpaneele mit druckfestem Randumleimer im Falzraum
- als druckentspannte Elementausfachung

Einbau von Fenster- und Türflügeln gemäß technischen Vorbemerkungen Fenster- und Türserie

Äußere Glasleistenprofile:

auf Gehrung geschnitten, mit Eckwinkeln zu Rahmen verbunden. Sicherung der Glasleisten durch Stifte aus rostfreiem Stahl oder Stahlfedern.

Dampfdruckausgleich und Entwässerung aus Falzräumen:

Dieser erfolgt mehrstufig/versetzt so nach außen, dass die äußere Elementfugendichtung an keiner Stelle unterbrochen wird. Bei Füllungen im Brüstungsbereich nach oben aufgeführter Variante b) zusätzlich Druckentspannung durch Unterbrechung der inneren Verglasungsdichtung. Anordnung, Größe, Anzahl und Abstände der Öffnungen sind in den Verarbeitungsrichtlinien des Systemherstellers in Übereinstimmung mit den Empfehlungen der Glashersteller angegeben.

Abdichtung und Entwässerung von Elementfugen:

Die Rahmenelemente werden in drei ohne Versatz durchgehenden Ebenen miteinander gekoppelt; Fugenbreite nach Elementjustierung umlaufend 9 mm. Abdichtung der Stoßfugen durch in tiefe Rahmennuten eingesteckte EPDM- Dichtungen mit großen Profilquerschnitten.

Befestigung der Rahmenelemente:

Sie erfolgt mit den im System vorgesehenen, in allen drei Achsen justierbaren Verankerungsgarnituren aus dickwandigen Aluminiumprofilen, komplettiert durch Verbindungsteile und Gegenplatten. (Bolzen, Scheiben, Gleit- und Sicherungsteile aus Stahl rostfrei). Die Verankerungen sind auf die in der Rahmenkonstruktion vorgegebene Bewegungsaufnahme von ca. +5/- 5 mm in einer oder beiden Achsen der Fassadenebene ausgelegt. Gelenkverbindung erfolgt durch Montageteile aus Aluminium beidseitig an den Rahmenecken; die Kopplung an Zwischenpfosten durch Verbindungsstücke aus Aluminium.

Die Festlegung des statischen Systems (Gerberträger mit Elementstoß ober- bzw. unterhalb des Auflagers oder Einfeld-Trägerkette mit Stoß am Auflager) und die entsprechende Auswahl der Befestigungselemente (Festlager, Loslager) trifft der Auftragnehmer entsprechend den Belastungen aus Winddruck, -Sog und Fassadeneigengewicht unter Berücksichtigung der vom Systemhersteller angegebenen Tragfähigkeit der Verankerungen. Alle Verschraubungen an den Befestigungsteilen werden mit speziellen Reaktionsklebstoffen so gesichert, dass sie sich nicht infolge von Schwingungen, Wärmebewegungen, Setzen unter Last usw. von selbst lösen können.

Bauanschlüsse:

Sofern in der Positionsbeschreibung nicht anderweitig spezifiziert, wird das statische System einschließlich der Verankerungen und Ausführung der Bauanschlüsse vom Auftragnehmer in eigener Verantwortung festgelegt.

Im Bereich des Trennwandanschlusses muss der Pfosten in einer besonderen Art und Weise ausgeführt werden, damit eine verbessert Norm-Flankenpegeldifferenz eine Reduzierung der Schallübertragung von Raum zu Raum gewährleistet.

Im Bereich der Geschoßdecke muss bei vorgehängter Ausführung die Schallübertragung von Geschoss zu Geschoss reduziert werden.

geforderte Norm-Flankenpegeldifferenz: mind.  $D_{n,f}$  (42/44/47/49/50/52)dB. Der erforderliche Wert ist in der Position beschrieben.

Die notwendigen besonderen Maßnahmen sind in den Preis mit einzurechnen z.B. Teilung der

**Ergänzungen zur StLB HB-022+ABK-020****Ausschreibungstexte ZZZ**

Leistungsverzeichnis

gedruckt am 15.11.2023

LB-HB-022+ABK-020

Preisangaben in EUR

Pfosten und / oder Einschübe in den Pfosten und besondere Ausführung der angrenzenden Füllungen (z.B. andere Glasausführung) oder bei Geschoss zu Geschoss besondere Dämmungen, Anschlussbleche usw.

**Oberflächenbehandlung:**

Pulverbeschichtung: Standard WICONA Qualität (StQ) entspricht der Beschichtungsklasse nach GSB INTERNATIONAL: „Standard“ und QUALICOAT: „Klasse 1“

Pulverbeschichtung: Hochwetterfest WICONA Qualität (HWQ) entspricht der Beschichtungsklasse nach GSB INTERNATIONAL: „Master“ und QUALICOAT: „Klasse 2“

Pulverbeschichtung: Hochwetterfest WICONA Qualität inkl. Voranodisation (VA+HWQ), für Einsatz in Meeresnähe oder chloridhaltiger Atmosphäre entspricht der Beschichtungsklasse nach GSB INTERNATIONAL: „Premium“ und QUALICOAT: „Klasse 3“, sowie Bewitterungsklasse nach GSB INTERNATIONAL: „Sea Proof Plus“

Pulverbeschichtung Glanzgrad: Matt 30%, Seidenglanz 70%, Hochglanz 80%

Anodisation: Eloxal Standard A6/C0

Anodisation: Eloxal Sonder Farbe A6/C31 (32, 33, 34, 35)

Ausführungsart, Qualität, Glanzgrad sowie Farbcode sind in den Positionen beschrieben.

**Füllungen:**

Verglasung:

Die Auswahl der Sicherheitsanforderung der Gläser obliegt dem Anbieter, wobei nach den Grundsätzen der Bauvorschriften, Ö-Normen, OIB-Richtlinien und den Richtlinien der Bundesinnung der Glaser die Verglasungsart auszuwählen ist. Die Anforderung ergibt sich anhand der Planbeilagen, bei Unklarheit ist vor Angebotsabgabe nachzufragen, Nachforderungen aus diesem Titel werden nicht anerkannt.

Die statische Scheibendickenbemessung obliegt dem Auftragnehmer und ist Bestandteil des Einheitspreises sofern in der Position keine Glasstärken definiert sind. Notwendige Mehrkosten aufgrund erhöhter Einzelscheibendicken werden nicht gesondert vergütet. Nurglasecken und Nurglasstöße sind nach den Richtlinien der Glasindustrie herzustellen.

Wärmeschutzisolierverglasung:

gemäß ÖN EN 1279 T1 bis T6:

Das Randverbundmaterial und Stärke ist gemäß der Einbausituation, wenn erforderlich, mit UV-beständigen Material auszuführen.

Isolierverglasung mit allen Einzelscheiben aus Einzelscheibensicherheitsglas mit Heat Soak Test nach ÖN EN 14179-1 für Bereiche mit Sicherheitsglasforderung, wie in Türflügel und Verglasungen unter Parapethöhe.

Isolierverglasung mit Kombination Einzelscheiben und Verbundsicherheitsglas für Bereiche mit Sicherheitsglasforderung, wie in Überkopfvorglasungen und Verglasungen unter Parapetbereich mit Absturzgefahr.

AL-Wärmedämmpaneel:

Aufbau:

aussen: mind. 2 mm Aluminium Blech

zwischen: mind. 20 mm Polyurethan Hartschaum- oder Mineralfaser-Dämmplatte

innen: mind. 2 mm Aluminium Blech

Wärmegeprägtes Paneel, inkl. druckfesten Isolations-Umleimer, vollflächig verklebt, die Ränder umlaufend dampfdicht abgeschlossen. Die Oberflächen entsprechen der jeweiligen Position.

Emailglas-Wärmedämmpaneel:

Aufbau:

aussen: mind. 6 mm EMALIT ESG-H Einzelscheibensicherheitsglas mit rückseitig vollflächig blickdichter Email Farbe.

**Ergänzungen zur StLB HB-022+ABK-020****Ausschreibungstexte ZZZ**

Leistungsverzeichnis

gedruckt am 15.11.2023

LB-HB-022+ABK-020

Preisangaben in EUR

zwischen: mind. 20 mm Polyurethan-Hartschaum oder Mineralfaser-Dämmplatte

innen: mind. 2 mm Aluminium Blech

Wärme gedämmtes Paneel, inkl. druckfesten Isolations-Umleimer, vollflächig verklebt, die Ränder umlaufend dampfdicht abgeschlossen. Die Oberflächen entsprechen der jeweiligen Position. Die Email Glas Farbe abgestimmt an die angrenzenden Verglasungen. Eine Farbmusterplatte ist vor Ausführung dem Auftragnehmer zur Freigabe vorzulegen.

Anleitung über Wartungsarbeiten um eine langfristige Funktionsfähigkeit sicherzustellen werden dem AG übergeben.

**Aufzählungen/Zubehör:**

Positionen für Aufzählungen (Az) und Zubehör beschreiben Ergänzungen zu vorangegangenen Positionen (Leistungen) und werden nur aus dem System oder der Auswahl von Produkten des Herstellers der Grundposition angeboten bzw. ausgeführt.

**Gleichwertigkeit:**

Die Gleichwertigkeit mit den Qualitätseigenschaften des ausgeschriebenen Leitproduktes ist Mindestanforderung und durch Zeichnungen, Prüfzeugnisse und Systemhandbücher bei Angebotsabgabe nachzuweisen.

67.WJ 00 + Folgende Angaben und Anforderungen an die Art und Weise der Leistungserbringung gelten als vereinbart und sind in die Einheitspreise einkalkuliert:

**67.WJ 00B + Material/Erzeugnis Beispiel AG zu 67WJ**

Das Verwenden nachstehend angebotener Materialien/Erzeugnisse zu den angegebenen Positionen dieser ULG wird vereinbart:

Betrifft Position(en): \_\_\_\_\_

Beispielhaftes Material/Erzeugnis: \_\_\_\_\_

Angeboten ist das beispielhafte oder ein Material/Erzeugnis gleichwertiger Art.

Kriterien der Gleichwertigkeit: \_\_\_\_\_

Angeboten: (.....)

**Ergänzungen zur StLB HB-022+ABK-020****Ausschreibungstexte ZZZ**

Leistungsverzeichnis

gedruckt am 15.11.2023  
LB-HB-022+ABK-020 Preisangaben in EUR**68 Vorgehängte hinterlüftete Fassaden**

Version 022 (2021-12)

Soweit in Vorbemerkungen oder Positionstexten nicht anders angegeben, gelten für alle Leistungen dieser Gruppe folgende Regelungen:

**1. Allgemeines:**

Verordnungen und Zulassungen, die das System beziehungsweise die Systemkomponenten betreffen und für den angegebenen Standort, den Gebäudezweck und die angegebene Gebäudehöhe zutreffen, gelten als Vertragsbestandteil.

Eine Leistungserklärung ist spätestens zum Zeitpunkt der ersten Anlieferung beizubringen.

**2. Planungsunterlagen des Auftraggebers (Ausführungsplanung):**

Der Auftraggeber stellt als Unterlagen zum Leistungsverzeichnis eine Ausführungsplanung unter Berücksichtigung der Vorgaben der Behörden (z.B. Brandschutz) und der bauphysikalischen Gutachten zur Verfügung.

Die Ausführungsplanung enthält:

- eine maßstäbliche und bemaßte Darstellung der Ansichten
- eine maßstäbliche und bemaßte Darstellung der (Haupt) Schnitte
- eine maßstäbliche und bemaßte Darstellung der Baukörperanschlüsse
- Angaben zur Art der Fassadenbekleidung
- Angaben zur Oberflächenausführung

**3. Vorgehängte, hinterlüftete Fassaden:**

Im Folgenden sind Gesamtsysteme, bestehend aus Unterkonstruktion, Verankerungs-, Verbindungs- und Befestigungselementen, Hinterlüftungsspalt und Außenschicht beschrieben.

**4. Wärmedämmte, hinterlüftete Fassaden:**

Im Folgenden sind vorgehängte, hinterlüftete Fassaden mit zusätzlicher Wärmedämmung durch Wärmedämmstoffe der Euroklasse mindestens A2 gemäß EN 13501-1, die systemkonform an der Außenwand verankert werden, beschrieben.

**5. Unterkonstruktion:**

Ausgeführt wird eine Systemkonstruktion eines Herstellers, die auf das Material der Außenschicht und die Dämmstoffdicke abgestimmt ist und den statischen und bauphysikalischen Erfordernissen gemäß der vom Auftraggeber bekannt gegebenen Allgemeinen Beschreibung des Gebäudes entspricht.

Es werden Distanzhalter (Wandstützen) verwendet, die einen Ausgleich von Wandtoleranzen bis zu 35 mm ohne zusätzliche Kosten ermöglichen und mit einer Kunststoffunterlage zur thermischen Trennung vom Baukörper montiert werden.

Die Tragprofile sind dehnungsgerecht mittels Fix- und Gleitpunkte montiert.

Der statische Nachweis des Befestigungssystems wird vom Auftragnehmer vorgelegt.

**6. Be- und Hinterlüftung:**

Für eine wirksame Be- und Hinterlüftung wird die Außenschicht mit einem lichten Abstand von mindestens 20 mm und höchstens 50 mm vor der Wärmedämmung montiert.

Die ungehinderte Hinterlüftung der gesamten Außenschicht oder aller abgeschlossenen Teilbereiche von unten nach oben ist durch die Art der Unterkonstruktion und Befestigung der Außenschicht sichergestellt.

Die untere Lufteintrittsöffnung und der obere Luftaustritt sind durch Lüftungsgitter aus nicht rostendem Metall verschlossen. Diese ermöglichen einen wirksamen Lüftungsquerschnitt von mindestens 150 cm<sup>2</sup>/m bei Holz-Unterkonstruktionen und 50 cm<sup>2</sup>/m bei metallischen Unterkonstruktionen.

**7. Außenschicht:**

7.1 Faserzement (FZ)

7.2 High Pressure Laminate (HPL)

7.3 Aluminium-Verbund (AluV)

**Ergänzungen zur StLB HB-022+ABK-020****Ausschreibungstexte ZZZ**

Leistungsverzeichnis

gedruckt am 15.11.2023  
LB-HB-022+ABK-020 Preisangaben in EUR

- 7.4 Aluminium (Alu)
- 7.5 Edelstahl (V2A)
- 7.6 Titanzink (TiZi)
- 7.7 verzinkt beschichtetes Stahlblech (VZB)
- 7.8 Kupfer (CU)
- 7.9 Faserbeton (FB)
- 7.10 Glas
- 7.11 Kunststoffglas (KSTG)
- 7.12 gepresste Steinwollplatten (HPST)
- 7.13 Ton/Keramik (TON)
- 7.14 Kunststoff (KST)
- 7.15 Holz
- 7.16 Mineralwerkstoffe (MWST)

**8. Befestigungssysteme:**

Die Befestigung der Tafeln erfolgt technisch zwängungsfrei nach den Angaben des Systemherstellers.

Alle sichtbaren Befestigungselemente sind farblich der Oberfläche der Fassadentafeln angepasst.

**9. Oberflächenfarbe:**

Laut Standardkollektion des Tafelherstellers.

9.1 Standardfarben: Standardfarben sind Farben (nach Wahl des Auftraggebers), für die der Hersteller keinen Aufpreis verlangt.

9.2.Sonderfarben: Sonderfarben sind Farben (nach Wahl des Auftraggebers), für die der Hersteller einen Aufpreis vorsieht (Aufzahlungen).

**10. Fugenausbildung:**

Die Fugenausbildung erfolgt technisch zwängungsfrei nach den Angaben des Systemherstellers.

**11. Profile:**

Trennprofile, Stoßbleche, Leibungs- und Sturzprofile werden aus geeignetem korrosionsbeständigem Material hergestellt.

**12. Abrechnung:**

Die Abrechnung erfolgt gemäß ÖNORM für Dachdeckerarbeiten.

**13. Einkalkulierte Leistungen:**

Eine Leistungserklärung ist spätestens zum Zeitpunkt der ersten Anlieferung beizubringen und in die Einheitspreise einkalkuliert.

**68.00 Wählbare Vorbemerkungen**

68.00 00 + Folgende Angaben und Anforderungen an die Art und Weise der Leistungserbringung gelten als vereinbart und sind in die Einheitspreise einkalkuliert.

**68.00 00A + Material/Erzeugnis n.W.AN zu 6800**

Das Verwenden nachstehend angebotener Materialien/Erzeugnisse zu den angegebenen Positionen dieser ULG wird vereinbart:

Betrifft Position(en):                     

Material/Erzeugnis nach Wahl des Auftragnehmers (AN).

Angeboten: (.....)



**Ergänzungen zur StLB HB-022+ABK-020****Ausschreibungstexte ZZZ**

Leistungsverzeichnis

gedruckt am 15.11.2023  
LB-HB-022+ABK-020 Preisangaben in EUR**68.00 00B + Material/Erzeugnis Beispiel AG zu 6800**

Das Verwenden nachstehend angebotener Materialien/Erzeugnisse zu den angegebenen Positionen dieser ULG wird vereinbart:

Betrifft Position(en): \_\_\_\_\_

Beispielhaftes Material/Erzeugnis: \_\_\_\_\_

Angeboten ist das beispielhafte oder ein Material/Erzeugnis gleichwertiger Art.

Kriterien der Gleichwertigkeit: \_\_\_\_\_

Angeboten: (.....)

**68.01 Besondere Umstände der Leistungserbringung**

68.01 00 Folgende Angaben und Anforderungen an die Art und Weise der Leistungserbringung gelten als vereinbart und sind in die Einheitspreise einkalkuliert:

**68.01 00B + Material/Erzeugnis Beispiel AG zu 6801**

Das Verwenden nachstehend angebotener Materialien/Erzeugnisse zu den angegebenen Positionen dieser ULG wird vereinbart:

Betrifft Position(en): \_\_\_\_\_

Beispielhaftes Material/Erzeugnis: \_\_\_\_\_

Angeboten ist das beispielhafte oder ein Material/Erzeugnis gleichwertiger Art.

Kriterien der Gleichwertigkeit: \_\_\_\_\_

Angeboten: (.....)

**68.11 Großformat auf Holz-UK sichtbar geschraubt****1. Großformat, eben verlegt:**

Es werden Großtafeln oder Zuschnitte aus Großtafeln verwendet und ohne Überlappung eben verlegt.

Großtafeln sind Elemente mit einer Fläche größer als 0,6 m<sup>2</sup>.

**2. Unterkonstruktion:****2.1 Holzunterkonstruktion:**

Bestehend aus einer horizontalen oder vertikal-horizontal kombinierten Wandkonterlattung und einer vertikalen Traglattung, einschließlich korrosionsgeschützter Befestigungsmittel. Die Traglattung ist vollflächig abgedeckt.

Der Ausgleich von Wandunebenheiten bis zu 5 mm ist in die Einheitspreise einkalkuliert.

**2.2 zusätzliche Metallunterkonstruktion:**

Kombination aus Aluminiumunterkonstruktion mit vertikaler Holztraglattung. Der Ausgleich von Wandunebenheiten bis zu 35 mm ist in die Einheitspreise einkalkuliert.

**3. Fugenausbildung:**

Horizontale und vertikale Tafelfugen sind geschlossen ausgeführt.

68.11 00 + Folgende Angaben und Anforderungen an die Art und Weise der Leistungserbringung gelten als vereinbart und sind in die Einheitspreise einkalkuliert.

**68.11 00A + Material/Erzeugnis n.W.AN zu 6811**

Das Verwenden nachstehend angebotener Materialien/Erzeugnisse zu den angegebenen Positionen dieser ULG wird vereinbart:

Betrifft Position(en): \_\_\_\_\_

Material/Erzeugnis nach Wahl des Auftragnehmers (AN).

Angeboten: (.....)

**Ergänzungen zur StLB HB-022+ABK-020****Ausschreibungstexte ZZZ**

Leistungsverzeichnis

gedruckt am 15.11.2023

LB-HB-022+ABK-020

Preisangaben in EUR

**68.11 00B + Material/Erzeugnis Beispiel AG zu 6811**

Das Verwenden nachstehend angebotener Materialien/Erzeugnisse zu den angegebenen Positionen dieser ULG wird vereinbart:

Betrifft Position(en): \_\_\_\_\_

Beispielhaftes Material/Erzeugnis: \_\_\_\_\_

Angeboten ist das beispielhafte oder ein Material/Erzeugnis gleichwertiger Art.

Kriterien der Gleichwertigkeit: \_\_\_\_\_

Angeboten: (.....)

**68.12 Großformat auf Alu-UK sichtbar genietet****1. Großformat, eben verlegt:**

Es werden Großtafeln oder Zuschnitte aus Großtafeln verwendet und ohne Überlappung eben verlegt.

Großtafeln sind Elemente mit einer Fläche größer als 0,6 m<sup>2</sup>.

**2. Unterkonstruktion:**

Justierbare Aluminium (Alu)-Unterkonstruktion, bestehend aus Wandkonsolen mit werkseitig integrierten Klemmungen zur Aufnahme der vertikalen L- oder T-Tragprofile (Mindestdicke 1,6 mm) je nach statischem Erfordernis aus stranggepressten Profilen, sowie sämtliche korrosionsschutzte Befestigungsmittel.

Die Befestigung der Außenschicht erfolgt auf Profilen, die entsprechend der Anordnung der Plattenfugen thermischer Längenänderungen unterteilt sind.

**3. Fugenausbildung:**

Horizontale und vertikale Fugenausbildungen sind offen ausgeführt.

68.12 00 + Folgende Angaben und Anforderungen an die Art und Weise der Leistungserbringung gelten als vereinbart und sind in die Einheitspreise einkalkuliert.

**68.12 00A + Material/Erzeugnis n.W.AN zu 6812**

Das Verwenden nachstehend angebotener Materialien/Erzeugnisse zu den angegebenen Positionen dieser ULG wird vereinbart:

Betrifft Position(en): \_\_\_\_\_

Material/Erzeugnis nach Wahl des Auftragnehmers (AN).

Angeboten: (.....)

**68.12 00B + Material/Erzeugnis Beispiel AG zu 6812**

Das Verwenden nachstehend angebotener Materialien/Erzeugnisse zu den angegebenen Positionen dieser ULG wird vereinbart:

Betrifft Position(en): \_\_\_\_\_

Beispielhaftes Material/Erzeugnis: \_\_\_\_\_

Angeboten ist das beispielhafte oder ein Material/Erzeugnis gleichwertiger Art.

Kriterien der Gleichwertigkeit: \_\_\_\_\_

Angeboten: (.....)

**68.13 Großformat auf Alu-UK verdeckt befestigt (HS)****1. Großformat, eben verlegt:**

Es werden Großtafeln oder Zuschnitte aus Großtafeln verwendet und ohne Überlappung eben verlegt.

Großtafeln sind Elemente mit einer Fläche größer als 0,6 m<sup>2</sup>.

**2. Unterkonstruktion:**

**Ergänzungen zur StLB HB-022+ABK-020****Ausschreibungstexte ZZZ**

Leistungsverzeichnis

gedruckt am 15.11.2023

LB-HB-022+ABK-020

Preisangaben in EUR

Justierbare Aluminium (Alu)-Unterkonstruktion, bestehend aus Wandkonsolen mit werkseitig integrierten Klemmzungen zur Aufnahme der vertikalen L- oder T-Tragprofile (Mindestdicke 1,6 mm) der horizontalen Tragprofile, Agraffen zum Einhängen der Tafeln, je nach statischem Erfordernis aus stranggepressten Profilen, sowie sämtliche korrosionsgeschützte Befestigungsmittel.

Die Befestigung der Außenschicht erfolgt in die Tragprofile, die entsprechend der Anordnung der Tafelfugen und der Befestigungspunkte zum Ausgleich thermischer Längenänderungen unterteilt sind.

**3. Fugenausbildung:**

Horizontale und vertikale Tafelfugen sind offen ausgeführt.

68.13 00 + Folgende Angaben und Anforderungen an die Art und Weise der Leistungserbringung gelten als vereinbart und sind in die Einheitspreise einkalkuliert.

**68.13 00A + Material/Erzeugnis n.W.AN zu 6813**

Das Verwenden nachstehend angebotener Materialien/Erzeugnisse zu den angegebenen Positionen dieser ULG wird vereinbart:

Betrifft Position(en):

Material/Erzeugnis nach Wahl des Auftragnehmers (AN).

Angeboten: (.....)

**68.13 00B + Material/Erzeugnis Beispiel AG zu 6813**

Das Verwenden nachstehend angebotener Materialien/Erzeugnisse zu den angegebenen Positionen dieser ULG wird vereinbart:

Betrifft Position(en):

Beispielhaftes Material/Erzeugnis:

Angeboten ist das beispielhafte oder ein Material/Erzeugnis gleichwertiger Art.

Kriterien der Gleichwertigkeit:

Angeboten: (.....)

**68.14 Großformat auf Alu-UK verdeckt befestigt****1. Großformat, eben verlegt:**

Es werden Großtafeln oder Zuschnitte aus Großtafeln verwendet und ohne Überlappung eben verlegt.

Großtafeln sind Elemente mit einer Fläche größer als 0,6 m<sup>2</sup>.

**2. Unterkonstruktion:**

Justierbare Aluminium (Alu)-Unterkonstruktion, bestehend aus Wandkonsolen mit werkseitig integrierten Klemmzungen zur Aufnahme der vertikalen L- oder T-Tragprofile (Mindestdicke 1,6 mm) je nach statischem Erfordernis aus stranggepressten Profilen, sowie sämtliche korrosionsgeschützte Befestigungsmittel.

Die Befestigung der Außenschicht erfolgt auf Profilen, die entsprechend der Anordnung der Plattenfugen thermischer Längenänderungen unterteilt sind.

**3. Fugenausbildung:**

Horizontale und vertikale Tafelfugen sind offen ausgeführt.

68.14 00 + Folgende Angaben und Anforderungen an die Art und Weise der Leistungserbringung gelten als vereinbart und sind in die Einheitspreise einkalkuliert.

**68.14 00A + Material/Erzeugnis n.W.AN zu 6814**

Das Verwenden nachstehend angebotener Materialien/Erzeugnisse zu den angegebenen Positionen dieser ULG wird vereinbart:

**Ergänzungen zur StLB HB-022+ABK-020****Ausschreibungstexte ZZZ**

Leistungsverzeichnis

gedruckt am 15.11.2023  
LB-HB-022+ABK-020 Preisangaben in EUR

Betrifft Position(en):   
 Material/Erzeugnis nach Wahl des Auftragnehmers (AN).  
 Angeboten: (.....)

**68.14 00B + Material/Erzeugnis Beispiel AG zu 6814**

Das Verwenden nachstehend angebotener Materialien/Erzeugnisse zu den angegebenen Positionen dieser ULG wird vereinbart:

Betrifft Position(en):   
 Beispielhaftes Material/Erzeugnis:   
 Angeboten ist das beispielhafte oder ein Material/Erzeugnis gleichwertiger Art.  
 Kriterien der Gleichwertigkeit:   
 Angeboten: (.....)

**68.21 Stulpdeckung auf Holz-UK sichtbar geschraubt****1. Stulpbekleidungen/Stulpdeckung, horizontal überlappt verlegt:**

Es werden Großtafel-Zuschnitte als Stulpbekleidung verwendet und mit horizontaler Überlappung verlegt.

Großtafeln sind Elemente mit einer Fläche größer als 0,6 m<sup>2</sup>.

**2. Unterkonstruktion:****2.1 Holzunterkonstruktion:**

Bestehend aus einer horizontalen oder vertikal-horizontal kombinierten Wandkonterlattung und einer vertikalen Traglattung, einschließlich korrosionsgeschützter Befestigungsmittel. Die Traglattung ist vollflächig abgedeckt.

Der Ausgleich von Wandunebenheiten bis zu 5 mm ist in die Einheitspreise einkalkuliert.

**2.2 zusätzliche Metallunterkonstruktion:**

Kombination aus Aluminiumunterkonstruktion mit vertikaler Holztraglattung. Der Ausgleich von Wandunebenheiten bis zu 35 mm ist in die Einheitspreise einkalkuliert.

**3. Fugenausbildung:**

Vertikale Tafelfugen sind geschlossen ausgeführt.

68.21 00 + Folgende Angaben und Anforderungen an die Art und Weise der Leistungserbringung gelten als vereinbart und sind in die Einheitspreise einkalkuliert.

**68.21 00A + Material/Erzeugnis n.W.AN zu 6821**

Das Verwenden nachstehend angebotener Materialien/Erzeugnisse zu den angegebenen Positionen dieser ULG wird vereinbart:

Betrifft Position(en):   
 Material/Erzeugnis nach Wahl des Auftragnehmers (AN).  
 Angeboten: (.....)

**68.21 00B + Material/Erzeugnis Beispiel AG zu 6821**

Das Verwenden nachstehend angebotener Materialien/Erzeugnisse zu den angegebenen Positionen dieser ULG wird vereinbart:

Betrifft Position(en):   
 Beispielhaftes Material/Erzeugnis:   
 Angeboten ist das beispielhafte oder ein Material/Erzeugnis gleichwertiger Art.  
 Kriterien der Gleichwertigkeit:   
 Angeboten: (.....)

**Ergänzungen zur StLB HB-022+ABK-020****Ausschreibungstexte ZZZ**

Leistungsverzeichnis

gedruckt am 15.11.2023  
LB-HB-022+ABK-020 Preisangaben in EUR**68.22 Stulpdeckung auf Holz-UK verdeckt geschraubt****1. Stulpbekleidungen/Stulpdeckung, horizontal überlappt verlegt:**

Es werden Großtafel-Zuschnitte als Stulpbekleidung verwendet und mit horizontaler Überlappung verlegt.

Großtafeln sind Elemente mit einer Fläche größer als 0,6 m<sup>2</sup>.

**2. Unterkonstruktion:****2.1 Holzunterkonstruktion:**

Bestehend aus einer horizontalen oder vertikal-horizontal kombinierten Wandkonterlattung und einer vertikalen Traglattung, einschließlich korrosionsgeschützter Befestigungsmittel. Die Traglattung ist vollflächig abgedeckt.

Der Ausgleich von Wandunebenheiten bis zu 5 mm ist in die Einheitspreise einkalkuliert.

**2.2 zusätzliche Metallunterkonstruktion:**

Kombination aus Aluminiumunterkonstruktion mit vertikaler Holztraglattung. Der Ausgleich von Wandunebenheiten bis zu 35 mm ist in die Einheitspreise einkalkuliert.

**3. Fugenausbildung:**

Vertikale Tafelfugen sind geschlossen ausgeführt.

68.22 00 + Folgende Angaben und Anforderungen an die Art und Weise der Leistungserbringung gelten als vereinbart und sind in die Einheitspreise einkalkuliert.

**68.22 00A + Material/Erzeugnis n.W.AN zu 6822**

Das Verwenden nachstehend angebotener Materialien/Erzeugnisse zu den angegebenen Positionen dieser ULG wird vereinbart:

Betrifft Position(en):

Material/Erzeugnis nach Wahl des Auftragnehmers (AN).

Angeboten:

**68.22 00B + Material/Erzeugnis Beispiel AG zu 6822**

Das Verwenden nachstehend angebotener Materialien/Erzeugnisse zu den angegebenen Positionen dieser ULG wird vereinbart:

Betrifft Position(en):

Beispielhaftes Material/Erzeugnis:

Angeboten ist das beispielhafte oder ein Material/Erzeugnis gleichwertiger Art.

Kriterien der Gleichwertigkeit:

Angeboten:

**68.23 Stulpdeckung auf Alu-UK sichtbar genietet****1. Stulpbekleidungen/Stulpdeckung, horizontal überlappt verlegt:**

Es werden Großtafel-Zuschnitte als Stulpbekleidung verwendet und mit horizontaler Überlappung verlegt.

Großtafeln sind Elemente mit einer Fläche größer als 0,6 m<sup>2</sup>.

**2. Unterkonstruktion:**

Justierbare Aluminium (Alu)-Unterkonstruktion, bestehend aus Wandkonsolen mit werkseitig integrierten Klemmzungen zur Aufnahme der vertikalen L- oder T-Tragprofile (Mindestdicke 1,6 mm) je nach statischem Erfordernis aus stranggepressten Profilen, sowie sämtliche korrosionsgeschützte Befestigungsmittel.

Die Befestigung der Außenschicht erfolgt auf Profilen, die entsprechend der Anordnung der Plattenfugen thermischer Längenänderungen unterteilt sind.

**Ergänzungen zur StLB HB-022+ABK-020****Ausschreibungstexte ZZZ**

Leistungsverzeichnis

gedruckt am 15.11.2023  
LB-HB-022+ABK-020 Preisangaben in EUR**3. Fugenausbildung:**

Vertikale Tafelfugen sind offen ausgeführt.

68.23 00 + Folgende Angaben und Anforderungen an die Art und Weise der Leistungserbringung gelten als vereinbart und sind in die Einheitspreise einkalkuliert.

**68.23 00A + Material/Erzeugnis n.W.AN zu 6823**

Das Verwenden nachstehend angebotener Materialien/Erzeugnisse zu den angegebenen Positionen dieser ULG wird vereinbart:

Betrifft Position(en): 

Material/Erzeugnis nach Wahl des Auftragnehmers (AN).

Angeboten: (.....)

**68.23 00B + Material/Erzeugnis Beispiel AG zu 6823**

Das Verwenden nachstehend angebotener Materialien/Erzeugnisse zu den angegebenen Positionen dieser ULG wird vereinbart:

Betrifft Position(en): Beispielhaftes Material/Erzeugnis: 

Angeboten ist das beispielhafte oder ein Material/Erzeugnis gleichwertiger Art.

Kriterien der Gleichwertigkeit: 

Angeboten: (.....)

**68.24 Stulpdeckung auf Alu-UK verdeckt genietet****1. Stulpbekleidungen/Stulpdeckung, horizontal überlappt verlegt:**

Es werden Großtafel-Zuschnitte als Stulpbekleidung verwendet und mit horizontaler Überlappung verlegt.

Großtafeln sind Elemente mit einer Fläche größer als 0,6 m<sup>2</sup>.

**2. Unterkonstruktion:**

Justierbare Aluminium (Alu)-Unterkonstruktion, bestehend aus Wandkonsolen mit werkseitig integrierten Klemmzungen zur Aufnahme der vertikalen L- oder T-Tragprofile (Mindestdicke 1,6 mm) je nach statischem Erfordernis aus stranggepressten Profilen, sowie sämtliche korrosionsgeschützte Befestigungsmittel.

Die Befestigung der Außenschicht erfolgt auf Profilen, die entsprechend der Anordnung der Plattenfugen thermischer Längenänderungen unterteilt sind.

**3. Fugenausbildung:**

Vertikale Tafelfugen sind offen ausgeführt.

68.24 00 + Folgende Angaben und Anforderungen an die Art und Weise der Leistungserbringung gelten als vereinbart und sind in die Einheitspreise einkalkuliert.

**68.24 00A + Material/Erzeugnis n.W.AN zu 6824**

Das Verwenden nachstehend angebotener Materialien/Erzeugnisse zu den angegebenen Positionen dieser ULG wird vereinbart:

Betrifft Position(en): 

Material/Erzeugnis nach Wahl des Auftragnehmers (AN).

Angeboten: (.....)

**68.24 00B + Material/Erzeugnis Beispiel AG zu 6824**

Das Verwenden nachstehend angebotener Materialien/Erzeugnisse zu den angegebenen Positionen dieser ULG wird vereinbart:

Betrifft Position(en):

**Ergänzungen zur StLB HB-022+ABK-020****Ausschreibungstexte ZZZ**

Leistungsverzeichnis

gedruckt am 15.11.2023  
LB-HB-022+ABK-020 Preisangaben in EUR

Beispielhaftes Material/Erzeugnis:   
 Angeboten ist das beispielhafte oder ein Material/Erzeugnis gleichwertiger Art.  
 Kriterien der Gleichwertigkeit:   
 Angeboten: (.....)

**68.31 Kleinformate auf Holz-UK sichtbar befestigt****1. Kleinformate, horizontal und/oder vertikale überlappt verlegt:**

Es werden Kleinformate-Tafeln verwendet und mit horizontaler und/oder vertikaler Überlappung verlegt.

Kleinformate sind Elemente mit einer Fläche kleiner/gleich 0,6 m<sup>2</sup>.

**2. Unterkonstruktion:****2.1 Holzunterkonstruktion:**

Bestehend aus einer horizontalen oder vertikal-horizontal kombinierten Wandkonterlattung und einer vertikalen Traglattung, einschließlich korrosionsgeschützter Befestigungsmittel.

Die Traglattung ist vollflächig abgedeckt.

Der Ausgleich von Wandunebenheiten bis zu 5 mm ist in die Einheitspreise einkalkuliert.

**2.2 zusätzliche Metallunterkonstruktion:**

Kombination aus Aluminiumunterkonstruktion mit vertikaler Holztraglattung. Der Ausgleich von Wandunebenheiten bis zu 35 mm ist in die Einheitspreise einkalkuliert.

**3. Fugenausbildung:**

Vertikale Kleinformatfugen sind geschlossen durch Hinterlegung oder Überlappung ausgeführt..

68.31 00 + Folgende Angaben und Anforderungen an die Art und Weise der Leistungserbringung gelten als vereinbart und sind in die Einheitspreise einkalkuliert.

**68.31 00A + Material/Erzeugnis n.W.AN zu 6831**

Das Verwenden nachstehend angebotener Materialien/Erzeugnisse zu den angegebenen Positionen dieser ULG wird vereinbart:

Betrifft Position(en):

Material/Erzeugnis nach Wahl des Auftragnehmers (AN).

Angeboten: (.....)

**68.31 00B + Material/Erzeugnis Beispiel AG zu 6831**

Das Verwenden nachstehend angebotener Materialien/Erzeugnisse zu den angegebenen Positionen dieser ULG wird vereinbart:

Betrifft Position(en):

Beispielhaftes Material/Erzeugnis:

Angeboten ist das beispielhafte oder ein Material/Erzeugnis gleichwertiger Art.

Kriterien der Gleichwertigkeit:

Angeboten: (.....)

**68.32 Kleinformate auf Holz-UK verdeckt befestigt****1. Kleinformate, horizontal und/oder vertikale überlappt verlegt:**

Es werden Kleinformate-Tafeln verwendet und mit horizontaler und/oder vertikaler Überlappung verlegt.

Kleinformate sind Elemente mit einer Fläche kleiner/gleich 0,6 m<sup>2</sup>.

**2. Unterkonstruktion:****2.1 Holzunterkonstruktion:**

Bestehend aus einer horizontalen oder vertikal-horizontal kombinierten Wandkonterlattung und



**Ergänzungen zur StLB HB-022+ABK-020****Ausschreibungstexte ZZZ**

Leistungsverzeichnis

gedruckt am 15.11.2023

LB-HB-022+ABK-020

Preisangaben in EUR

einer vertikalen Traglattung, einschließlich korrosionsgeschützter Befestigungsmittel.

Die Traglattung ist vollflächig abgedeckt.

Der Ausgleich von Wandunebenheiten bis zu 5 mm ist in die Einheitspreise einkalkuliert.

2.2 zusätzliche Metallunterkonstruktion:

Kombination aus Aluminiumunterkonstruktion mit vertikaler Holztraglattung. Der Ausgleich von Wandunebenheiten bis zu 35 mm ist in die Einheitspreise einkalkuliert.

**3. Fugenausbildung:**

Vertikale Kleinformatfugen sind geschlossen durch Hinterlegung oder Überlappung ausgeführt..

68.32 00 + Folgende Angaben und Anforderungen an die Art und Weise der Leistungserbringung gelten als vereinbart und sind in die Einheitspreise einkalkuliert.

**68.32 00A + Material/Erzeugnis n.W.AN zu 6832**

Das Verwenden nachstehend angebotener Materialien/Erzeugnisse zu den angegebenen Positionen dieser ULG wird vereinbart:

Betrifft Position(en): \_\_\_\_\_

Material/Erzeugnis nach Wahl des Auftragnehmers (AN).

Angeboten: (.....)

**68.32 00B + Material/Erzeugnis Beispiel AG zu 6832**

Das Verwenden nachstehend angebotener Materialien/Erzeugnisse zu den angegebenen Positionen dieser ULG wird vereinbart:

Betrifft Position(en): \_\_\_\_\_

Beispielhaftes Material/Erzeugnis: \_\_\_\_\_

Angeboten ist das beispielhafte oder ein Material/Erzeugnis gleichwertiger Art.

Kriterien der Gleichwertigkeit: \_\_\_\_\_

Angeboten: (.....)

**68.41 Siding auf Alu-UK verdeckt befestigt****1. Sidings:**

Sidings werden zwängungsfrei zu einer geschlossenen Außenschicht montiert. Es werden Fassadenprofile verwendet, die linear und eben zusammengesteckt werden.

Sidings sind horizontale und vertikale Elemente mit einer Deckbreite von 120 bis 800 mm.

**2. Unterkonstruktion:**

Justierbare Unterkonstruktion, bestehend aus Wandkonsolen mit werkseitig integrierten Klemmzungen zur Aufnahme der Tragprofile und Systemleisten je nach statischem Erfordernis aus stranggepressten Profilen, sowie sämtliche korrosionsgeschützte Befestigungsmittel.

Die Befestigung der Außenschicht erfolgt durchdringungsfrei oder verdeckt befestigt.

**3. Fugenausbildung:**

Profulfugen sind geschlossen ausgeführt.

68.41 00 + Folgende Angaben und Anforderungen an die Art und Weise der Leistungserbringung gelten als vereinbart und sind in die Einheitspreise einkalkuliert.

**68.41 00A + Material/Erzeugnis n.W.AN zu 6841**

Das Verwenden nachstehend angebotener Materialien/Erzeugnisse zu den angegebenen Positionen dieser ULG wird vereinbart:

Betrifft Position(en): \_\_\_\_\_

Material/Erzeugnis nach Wahl des Auftragnehmers (AN).

Angeboten: (.....)



**Ergänzungen zur StLB HB-022+ABK-020****Ausschreibungstexte ZZZ**

Leistungsverzeichnis

gedruckt am 15.11.2023  
LB-HB-022+ABK-020 Preisangaben in EUR**68.41 00B + Material/Erzeugnis Beispiel AG zu 6841**

Das Verwenden nachstehend angebotener Materialien/Erzeugnisse zu den angegebenen Positionen dieser ULG wird vereinbart:

Betrifft Position(en): \_\_\_\_\_

Beispielhaftes Material/Erzeugnis: \_\_\_\_\_

Angeboten ist das beispielhafte oder ein Material/Erzeugnis gleichwertiger Art.

Kriterien der Gleichwertigkeit: \_\_\_\_\_

Angeboten: (.....)

**68.42 Siding auf Stahl-UK/Wandkassetten verdeckt befestigt****1. Sidings:**

Sidings werden zwängungsfrei zu einer geschlossenen Außenschicht montiert. Es werden Fassadenprofile verwendet, die linear und eben zusammengesteckt werden.

Sidings sind horizontale und vertikale Elemente mit einer Deckbreite von von 120 bis 800 mm.

**2. Unterkonstruktion:**

Stahlkassettenprofile selbstspannend nach DIN 18807-3, bestehend aus Tragprofilen und Systemleisten, einer Abdichtung gegen Diffusion an den Längs- und Querstößen, sowie korrosionsgeschützter Befestigungsmittel.

Die Befestigung der Außenschicht erfolgt durchdringungsfrei oder verdeckt befestigt.

**3. Fugenausbildung:**

Profulfugen sind geschlossen ausgeführt.

68.42 00 + Folgende Angaben und Anforderungen an die Art und Weise der Leistungserbringung gelten als vereinbart und sind in die Einheitspreise einkalkuliert.

**68.42 00A + Material/Erzeugnis n.W.AN zu 6842**

Das Verwenden nachstehend angebotener Materialien/Erzeugnisse zu den angegebenen Positionen dieser ULG wird vereinbart:

Betrifft Position(en): \_\_\_\_\_

Material/Erzeugnis nach Wahl des Auftragnehmers (AN).

Angeboten: (.....)

**68.42 00B + Material/Erzeugnis Beispiel AG zu 6842**

Das Verwenden nachstehend angebotener Materialien/Erzeugnisse zu den angegebenen Positionen dieser ULG wird vereinbart:

Betrifft Position(en): \_\_\_\_\_

Beispielhaftes Material/Erzeugnis: \_\_\_\_\_

Angeboten ist das beispielhafte oder ein Material/Erzeugnis gleichwertiger Art.

Kriterien der Gleichwertigkeit: \_\_\_\_\_

Angeboten: (.....)

**68.61 Profilierte Bekl.auf Alu-UK verdeckt befestigt****1. Profilierte Bekleidung:**

Profilierte Bekleidungen werden zwängungsfrei zu einer geschlossenen Außenschicht montiert.

Es werden Profile beziehungsweise Profibleche verwendet, die verdeckt entweder direkt oder mit Hafter auf die Unterkonstruktion befestigt werden.

**2. Unterkonstruktion:**

Justierbare Unterkonstruktion, bestehend aus Wandkonsolen mit werkseitig integrierten Klemmzungen zur Aufnahme der Tragprofile je nach statischem Erfordernis aus kaltgewalzten-

**Ergänzungen zur StLB HB-022+ABK-020****Ausschreibungstexte ZZZ**

Leistungsverzeichnis

gedruckt am 15.11.2023

LB-HB-022+ABK-020

Preisangaben in EUR

oder stranggepressten Profilen, sowie sämtliche korrosionsgeschützte Befestigungsmittel.

Die Befestigung der Außenschicht erfolgt durchdringungsfrei oder verdeckt befestigt.

68.61 00 + Folgende Angaben und Anforderungen an die Art und Weise der Leistungserbringung gelten als vereinbart und sind in die Einheitspreise einkalkuliert.

**68.61 00A + Material/Erzeugnis n.W.AN zu 6861**

Das Verwenden nachstehend angebotener Materialien/Erzeugnisse zu den angegebenen Positionen dieser ULG wird vereinbart:

Betrifft Position(en):

Material/Erzeugnis nach Wahl des Auftragnehmers (AN).

Angeboten: (.....)

**68.61 00B + Material/Erzeugnis Beispiel AG zu 6861**

Das Verwenden nachstehend angebotener Materialien/Erzeugnisse zu den angegebenen Positionen dieser ULG wird vereinbart:

Betrifft Position(en):

Beispielhaftes Material/Erzeugnis:

Angeboten ist das beispielhafte oder ein Material/Erzeugnis gleichwertiger Art.

Kriterien der Gleichwertigkeit:

Angeboten: (.....)

**68.62 Profilierte Bekl.auf Alu-UK sichtbar befestigt****1. Profilierte Bekleidung:**

Profilierte Bekleidungen werden zwängungsfrei zu einer geschlossenen Außenschicht montiert.

Es werden Profilbleche verwendet, die im Längs- und Querstoß direkt auf die Unterkonstruktion befestigt werden.

**2. Unterkonstruktion:**

Justierbare Unterkonstruktion, bestehend aus Wandkonsolen mit werkseitig integrierten Klemmzungen zur Aufnahme der Tragprofile je nach statischem Erfordernis aus kaltgewalzten- oder stranggepressten Profilen, sowie sämtliche korrosionsgeschützte Befestigungsmittel.

Die Befestigung der Außenschicht erfolgt sichtbar mit Schrauben oder Nieten.

68.62 00 + Folgende Angaben und Anforderungen an die Art und Weise der Leistungserbringung gelten als vereinbart und sind in die Einheitspreise einkalkuliert.

**68.62 00A + Material/Erzeugnis n.W.AN zu 6862**

Das Verwenden nachstehend angebotener Materialien/Erzeugnisse zu den angegebenen Positionen dieser ULG wird vereinbart:

Betrifft Position(en):

Material/Erzeugnis nach Wahl des Auftragnehmers (AN).

Angeboten: (.....)

**68.62 00B + Material/Erzeugnis Beispiel AG zu 6862**

Das Verwenden nachstehend angebotener Materialien/Erzeugnisse zu den angegebenen Positionen dieser ULG wird vereinbart:

Betrifft Position(en):

Beispielhaftes Material/Erzeugnis:

Angeboten ist das beispielhafte oder ein Material/Erzeugnis gleichwertiger Art.

Kriterien der Gleichwertigkeit:

Angeboten: (.....)

**Ergänzungen zur StLB HB-022+ABK-020****Ausschreibungstexte ZZZ**

Leistungsverzeichnis

gedruckt am 15.11.2023  
LB-HB-022+ABK-020 Preisangaben in EUR**68.63 Profilierte Bekl.auf Stahl-UK sichtbar befestigt****1. Profilierte Bekleidung:**

Profilierte Bekleidungen werden zwängungsfrei zu einer geschlossenen Außenschicht montiert.

Es werden Profilbleche verwendet, die im Längs-und Querstoß direkt auf die Unterkonstruktion befestigt werden.

**2. Unterkonstruktion:**

Justierbare Unterkonstruktion, bestehend aus Wandkonsolen mit werkseitig integrierten Klemmzungen zur Aufnahme der Tragprofile je nach statischem Erfordernis aus kaltgewalzten- oder stranggepressten Profilen, sowie sämtliche korrosionsgeschützte Befestigungsmittel.

Die Befestigung der Außenschicht erfolgt sichtbar mit Schrauben oder Nieten.

68.63 00 + Folgende Angaben und Anforderungen an die Art und Weise der Leistungserbringung gelten als vereinbart und sind in die Einheitspreise einkalkuliert.

**68.63 00A + Material/Erzeugnis n.W.AN zu 6863**

Das Verwenden nachstehend angebotener Materialien/Erzeugnisse zu den angegebenen Positionen dieser ULG wird vereinbart:

Betrifft Position(en): \_\_\_\_\_

Material/Erzeugnis nach Wahl des Auftragnehmers (AN).

Angeboten: (.....)

**68.63 00B + Material/Erzeugnis Beispiel AG zu 6863**

Das Verwenden nachstehend angebotener Materialien/Erzeugnisse zu den angegebenen Positionen dieser ULG wird vereinbart:

Betrifft Position(en): \_\_\_\_\_

Beispielhaftes Material/Erzeugnis: \_\_\_\_\_

Angeboten ist das beispielhafte oder ein Material/Erzeugnis gleichwertiger Art.

Kriterien der Gleichwertigkeit: \_\_\_\_\_

Angeboten: (.....)

**68.81 Sonstiges und Aufzahlungen**

68.81 00 + Folgende Angaben und Anforderungen an die Art und Weise der Leistungserbringung gelten als vereinbart und sind in die Einheitspreise einkalkuliert.

**68.81 00A + Material/Erzeugnis n.W.AN zu 6881**

Das Verwenden nachstehend angebotener Materialien/Erzeugnisse zu den angegebenen Positionen dieser ULG wird vereinbart:

Betrifft Position(en): \_\_\_\_\_

Material/Erzeugnis nach Wahl des Auftragnehmers (AN).

Angeboten: (.....)

**68.81 00B + Material/Erzeugnis Beispiel AG zu 6881**

Das Verwenden nachstehend angebotener Materialien/Erzeugnisse zu den angegebenen Positionen dieser ULG wird vereinbart:

Betrifft Position(en): \_\_\_\_\_

Beispielhaftes Material/Erzeugnis: \_\_\_\_\_

Angeboten ist das beispielhafte oder ein Material/Erzeugnis gleichwertiger Art.

Kriterien der Gleichwertigkeit: \_\_\_\_\_

Angeboten: (.....)

**Ergänzungen zur StLB HB-022+ABK-020****Ausschreibungstexte ZZZ**

Leistungsverzeichnis

gedruckt am 15.11.2023  
LB-HB-022+ABK-020 Preisangaben in EUR**68.90****Regieleistungen****1. Allgemeines:**

In dieser Unterleistungsgruppe werden nur angehängte Regieleistungen gemäß ÖNORM B 2110 erfasst.

Regieleistungen werden nur ausgeführt, wenn sie vom Auftraggeber im Einzelfall angeordnet werden, auch wenn sie im Vertrag (Leistungsverzeichnis) vorgesehen sind.

Die aufgewendeten Stunden, verwendeten Geräte, Transportleistungen und verbrauchten Stoffe werden täglich in die Regiescheine eingetragen und dem Auftraggeber zur Gegenzeichnung vorgelegt.

**2. Mengenänderungen:**

Die Bestimmungen, wonach bei Mengenänderungen die Neuvereinbarung von Einheitspreisen verlangt werden kann, sind auf Regieleistungen nicht anwendbar.

**3. Beschäftigungsgruppen:**

Die angeführten Beschäftigungsgruppen entsprechen den kollektivvertraglichen Regelungen. In den Stundensätzen sind auch anteilige Wegegelder, Fahrtspesen und Aufwandsentschädigungen (Auslösen) einkalkuliert. Verrechnet wird die an der Arbeits- oder Montagestelle tatsächlich geleistete Arbeitszeit, die kleinste Einheit ist die angefangene halbe Stunde.

**4. Einkalkulierte Leistungen:**

Die Einheitspreise für Stoffe gelten frei Baustelle, einschließlich Abladen.

**5. Ausmaß- und Abrechnungsregeln:**

Zur Verrechnung kommen die Stundensätze jener Beschäftigungsgruppe, die für die jeweilige Regieleistung ausreicht, unabhängig von der Qualifizierung des tatsächlich eingesetzten Personals.

68.90 00

Folgende Angaben und Anforderungen an die Art und Weise der Leistungserbringung gelten als vereinbart und sind in die Einheitspreise einkalkuliert.

**68.90 00B + Material/Erzeugnis Beispiel AG zu 6890**

Das Verwenden nachstehend angebotener Materialien/Erzeugnisse zu den angegebenen Positionen dieser ULG wird vereinbart:

Betrifft Position(en):

Beispielhaftes Material/Erzeugnis:

Angeboten ist das beispielhafte oder ein Material/Erzeugnis gleichwertiger Art.

Kriterien der Gleichwertigkeit:

Angeboten: (.....)

**68.A1****+ Wählbare Vorbemerkungen (NATUREBASE)**

Version 2023-09

68.A1 00

**+ Folgende Angaben und Anforderungen an die Art und Weise der Leistungserbringung gelten als vereinbart und sind in die Einheitspreise einkalkuliert:**

**68.A1 00D****+ Material/Erzeugnis n.W.AN zu 68A1**

Das Verwenden nachstehend angebotener Materialien/Erzeugnisse zu den angegebenen Positionen dieser ULG wird vereinbart:

Betrifft Position(en):

Material/Erzeugnis nach Wahl des Auftragnehmers (AN).

Angeboten: (.....)

**Ergänzungen zur StLB HB-022+ABK-020****Ausschreibungstexte ZZZ**

Leistungsverzeichnis

gedruckt am 15.11.2023

LB-HB-022+ABK-020

Preisangaben in EUR

**68.A1 00E + Material/Erzeugnis Beispiel AG zu 68A1**

Das Verwenden nachstehend angebotener Materialien/Erzeugnisse zu den angegebenen Positionen dieser ULG wird vereinbart:

Betrifft Position(en): \_\_\_\_\_

Beispielhaftes Material/Erzeugnis: \_\_\_\_\_

Angeboten ist das beispielhafte oder ein Material/Erzeugnis gleichwertiger Art.

Kriterien der Gleichwertigkeit: \_\_\_\_\_

Angeboten: (.....)

**68.A2 + begrünte Fassadenbekleidungen (NATUREBASE)**

Version 2023-09

Im Folgenden ist das **Lieferrn einschließlich** Montage auf einer vom AG beigestellten Unterkonstruktion beschrieben.

**1. Vorbemerkungen für wandgebundene Begrünung****1.2. Wasser**

Für die Bewässerung einer wandgebundenen Begrünung ist eine Wasserzuleitung mit mindestens 4 Bar statischem Druck erforderlich. Die Wasserqualität muss laut Tabelle 9 der ÖNORM L 1133:2017, Anforderungen die Wasserqualität für die Bewässerung von Pflanzen geeignet sein. Sollte kein Trinkwasser verwendet werden, ist die Wasserqualität vom AG zu prüfen. Im Bereich der Übergabe der Wasserzuleitung an die Bewässerungssteuerung ist ein fachgerechter Ablauf vorzusehen. Der allfällige Überlauf oder Wasserablauf aus der wandgebundenen Begrünung ist zu fassen und fachgerecht abzuleiten (Kanal, Fallrohr, etc.)

**1.3. Strom**

Die Steuerung der Bewässerungsanlage einer wandgebundenen Begrünung benötigt eine feuchtraum geeignete Stromversorgung mit 230 Volt und einer Absicherung mit mindestens 8 Amper.

**1.4. Fernwartungsinfrastruktur**

Der Betrieb einer wandgebundenen Begrünung erfordert die Möglichkeit der Fernwartung und Überwachung insbesondere der Bewässerungsanlage. Dazu ist ein entsprechender Zugang zum Internet (LAN/WLAN/LTE) vom AG zur Verfügung zu stellen.

**1.5. Frostsicherheit und Winterbetrieb**

Der Betrieb einer wandgebundenen Begrünung erfordert eine ganzjährige Bewässerung. Diese ist frostsicher für den Winterbetrieb auszuführen. Dazu ist der Bereich der Bewässerungssteuerung jedenfalls frostfrei zu halten.

**1.6. Tragfähigkeit**

Die zu begründende Wand muss nachweislich die durch die wandgebundene Begrünung entstehenden Lasten aufnehmen können. Ein entsprechendes statisches Gutachten soll vom AG den Angebotsunterlagen beigelegt werden

**1.7. Zugänglichkeiten**

Eine wandgebundene Begrünung erfordert regelmäßige Wartung, Pflege und Kontrolltätigkeiten. Dazu ist dem AN vom AG eine entsprechende Zugänglichkeit zu schaffen: a) Für die Aufstellung von Steighilfen b) für die Nachfüllung von Düngemitteln c) für den Zugang zu Anseilpunkten d) für die Zwischenlagerung von Schnittgut und Pflanzenmaterial und e) für den Zugang zur Steuerungstechnik bzw. technischen Bauteilen

**1.8. Wasserzu- und Ableitung**

Die Wasserzuleitungen zu der Steuerungstechnik ist herzustellen. Eine Möglichkeit zur Wasserableitung aus dem Begrünungssystem bzw. aus der Steuerungstechnik ist herzustellen. Die genauen Spezifikationen, Anforderungen sind zwischen den verantwortlichen Gewerken abzustimmen. Schnittstelle der Übergabe: Ab Hauswasser- und Stromleitung im Technikraum vorbereitet, sowie ab den Wandauslässen in der begrünten Systemwand bis zur Entwässerungsstelle der Wand (Unterseite Wandsystem).

**1.9. Systemtrenner**

**Ergänzungen zur StLB HB-022+ABK-020****Ausschreibungstexte ZZZ**

Leistungsverzeichnis

gedruckt am 15.11.2023

LB-HB-022+ABK-020

Preisangaben in EUR

Der Rücklauf von Bewässerungswasser in das Trinkwassernetz ist mit einem Systemtrenner nach DIN EN 1717 oder vergleichbaren Anlagen gemäß den geltenden Regelungen auszuschließen.

**1.10. Stromversorgung und Kommunikation**

Für die Steuerungstechnik der wandgebundenen Begrünung ist eine Stromversorgung gemäß Anforderungen herzustellen. Für die Fernüberwachung bzw. Kommunikation zwischen Bauteilen der Steuerungstechnik ist eine entsprechende Kommunikationsinfrastruktur (WLAN) bauseits herzustellen.

**1.11. Leitungsführung und Übergabepunkte**

Die Wasserleitungsführung ist vom Technikraum oder Standort der Steuerungstechnik bis zu den Übergabepunkten an den Wandaußenseiten vom AG herzustellen. (Übergabepunkte werden mit allen verantwortlichen Gewerken definiert). Die Leitungsführung der Strom- und Kommunikationsinfrastruktur innerhalb des Gebäudes ist von den verantwortlichen Gewerken herzustellen. Dies beinhaltet die Steuerungstechnik und technische Bauteile sowie Messsensorik und Funktechnologie.

**2. Unterkonstruktion (AG) und Wärmedämmung:**

Eine Unterkonstruktion wird vom Auftraggeber (AG) beigestellt bzw. ist in eigenen Positionen zu beschreiben.

Die Wärmedämmung ist in den Einheitspreis einkalkuliert.

**3. Verarbeitungsrichtlinien:**

Verlege-, Wartungs- und Reinigungsrichtlinien gemäß den Angaben des Herstellers.

**4. Aufzählungen/Zubehör/Anlagenteile:**

Positionen für Aufzählungen (Az) und Zubehör beschreiben Ergänzungen zu vorangegangenen Positionen (Leistungen) und werden nur aus dem System oder der Auswahl von Produkten des Herstellers der Grundposition angeboten bzw. ausgeführt.

68.A2 00 + Folgende Angaben und Anforderungen an die Art und Weise der Leistungserbringung gelten als vereinbart und sind in die Einheitspreise einkalkuliert:

**68.A2 00D + Material/Erzeugnis n.W.AN zu 68A2**

Das Verwenden nachstehend angebotener Materialien/Erzeugnisse zu den angegebenen Positionen dieser ULG wird vereinbart:

Betrifft Position(en): \_\_\_\_\_

Material/Erzeugnis nach Wahl des Auftragnehmers (AN).

Angeboten: (.....)

**68.A2 00E + Material/Erzeugnis Beispiel AG zu 68A2**

Das Verwenden nachstehend angebotener Materialien/Erzeugnisse zu den angegebenen Positionen dieser ULG wird vereinbart:

Betrifft Position(en): \_\_\_\_\_

Beispielhaftes Material/Erzeugnis: \_\_\_\_\_

Angeboten ist das beispielhafte oder ein Material/Erzeugnis gleichwertiger Art.

Kriterien der Gleichwertigkeit: \_\_\_\_\_

Angeboten: (.....)

**68.AA + Wählbare Vorbemerkungen (SLAVONIA)**

Version 2018

68.AA 00 + Folgende Angaben und Anforderungen an die Art und Weise der Leistungserbringung gelten als vereinbart und sind in die Einheitspreise einkalkuliert:

**Ergänzungen zur StLB HB-022+ABK-020****Ausschreibungstexte ZZZ**

Leistungsverzeichnis

gedruckt am 15.11.2023  
LB-HB-022+ABK-020 Preisangaben in EUR**68.AA 00D + Material/Erzeugnis n.W.AN zu 68AA**

Das Verwenden nachstehend angebotener Materialien/Erzeugnisse zu den angegebenen Positionen dieser ULG wird vereinbart:

Betrifft Position(en): \_\_\_\_\_

Material/Erzeugnis nach Wahl des Auftragnehmers (AN).

Angeboten: (.....)

**68.AA 00E + Material/Erzeugnis Beispiel AG zu 68AA**

Das Verwenden nachstehend angebotener Materialien/Erzeugnisse zu den angegebenen Positionen dieser ULG wird vereinbart:

Betrifft Position(en): \_\_\_\_\_

Beispielhaftes Material/Erzeugnis: \_\_\_\_\_

Angeboten ist das beispielhafte oder ein Material/Erzeugnis gleichwertiger Art.

Kriterien der Gleichwertigkeit: \_\_\_\_\_

Angeboten: (.....)

**68.AB + Fassadenbekleidungen f.hinterlüf.Fassade n.W.AG (SLAVONIA)**

Version 2018

Im Folgenden ist das **Liefern einschließlich** Montage auf einer vom AG beigestellten Unterkonstruktion beschrieben.

**1. Fassadenbekleidungen z.B.:**

1.1 LivingPanels Grünfassade Plattengröße 500x800mm

**2. Unterkonstruktion (AG):**

Eine Unterkonstruktion wird vom Auftraggeber (AG) beigestellt bzw. ist in eigenen Positionen zu beschreiben.

**3. Verarbeitungsrichtlinien:**

Verlege-, Wartungs- und Reinigungsrichtlinien gemäß den Angaben des Herstellers.

**4. Aufzählungen/Zubehör/Anlagenteile:**

Positionen für Aufzählungen (Az) und Zubehör beschreiben Ergänzungen zu vorangegangenen Positionen (Leistungen) und werden nur aus dem System oder der Auswahl von Produkten des Herstellers der Grundposition angeboten bzw. ausgeführt.

**5. Gleichwertigkeit:**

Sofern in den Vorbemerkungen oder Positionen nichts anderes festgelegt ist, gelten als Kriterien der Gleichwertigkeit von beispielhaft angeführten Produkten alle technischen Spezifikationen, die im Leistungsverzeichnis beschrieben sind und die besonderen Eigenschaften, die in den technischen Unterlagen des Herstellers angegeben sind. Wird in den Bieterlücken eine andere Ausführung angeboten, muss auf Verlangen des Auftraggebers ein Datenblatt, mit allen der beispielhaften Ausführung entsprechenden Merkmalen, zur Prüfung vorgelegt werden.

68.AB 00 + Folgende Angaben und Anforderungen an die Art und Weise der Leistungserbringung gelten als vereinbart und sind in die Einheitspreise einkalkuliert:



**Ergänzungen zur StLB HB-022+ABK-020****Ausschreibungstexte ZZZ**

Leistungsverzeichnis

gedruckt am 15.11.2023  
LB-HB-022+ABK-020 Preisangaben in EUR**68.AB 00X + Material/Erzeugnis n.W.AN zu 68AB**

Das Verwenden nachstehend angebotener Materialien/Erzeugnisse zu den angegebenen Positionen dieser ULG wird vereinbart:

Betrifft Position(en):

Material/Erzeugnis nach Wahl des Auftragnehmers (AN).

Angeboten: (.....)

**68.AB 00Y + Material/Erzeugnis Beispiel AG zu 68AB**

Das Verwenden nachstehend angebotener Materialien/Erzeugnisse zu den angegebenen Positionen dieser ULG wird vereinbart:

Betrifft Position(en):

Beispielhaftes Material/Erzeugnis:

Angeboten ist das beispielhafte oder ein Material/Erzeugnis gleichwertiger Art.

Kriterien der Gleichwertigkeit:

Angeboten: (.....)

**68.AC + ALU-UK f.Fassadenbekl.verdeckt mechanisch bef. (SLAVONIA)**

Version: 2019-10

Im Folgenden ist **das Liefern und die Montage von Unterkonstruktionen** für wärme gedämmte vorgehängte hinterlüftete Fassaden beschrieben.

**Verarbeitungs- bzw. Montagerichtlinien:**

Die Unterkonstruktion nimmt Lasten aus Fassadengewicht, Winddruck und Sog sowie thermisch bedingte Längenänderungen zwängungsfrei auf. Die Zwängungsfreiheit ist durch ein Fest- und Gleitpunktsystem der Unterkonstruktion gewährleistet, die maximale Tragprofillänge entspricht einer Geschosshöhe, Profil- und Plattenstoß sind bündig.

Die Verarbeitung wird unter Berücksichtigung der Herstellerrichtlinien und der objektbezogenen statischen Berechnungen ausgeführt.

**Aufzahlungen/Zubehör/Anlagenteile:**

Positionen für Aufzahlungen (Az), Zubehör und Anlagenteile beschreiben Ergänzungen zu vorangegangenen Positionen (Leistungen) und werden nur aus dem System oder der Auswahl von Produkten des Herstellers der Grundposition angeboten bzw. ausgeführt.

Gleichwertigkeit:

Sofern in den Vertragsbestimmungen oder Positionen nichts anderes festgelegt ist, gelten als Kriterien der Gleichwertigkeit von beispielhaft angeführten Ausführungen alle technischen Spezifikationen, die im Leistungsverzeichnis beschrieben sind, sowie die besonderen Eigenschaften, die in den technischen Unterlagen des Erzeugers der beispielhaft angeführten Ausführung angegeben sind. Wird in der Bieterlücke eine gleichwertige Ausführung angeboten, sind alle der beispielhaften Ausführung entsprechenden technischen Spezifikationen eventuell in einem Beiblatt angegeben.

68.AC 00 + Folgende Angaben und Anforderungen an die Art und Weise der Leistungserbringung gelten als vereinbart und sind in die Einheitspreise einkalkuliert:

**68.AC 00X + Material/Erzeugnis n.W.AN zu 68AC**

Das Verwenden nachstehend angebotener Materialien/Erzeugnisse zu den angegebenen Positionen dieser ULG wird vereinbart:



**Ergänzungen zur StLB HB-022+ABK-020****Ausschreibungstexte ZZZ**

Leistungsverzeichnis

gedruckt am 15.11.2023  
LB-HB-022+ABK-020 Preisangaben in EUR

Betrifft Position(en):   
 Material/Erzeugnis nach Wahl des Auftragnehmers (AN).  
 Angeboten: (.....)

**68.AC 00Y + Material/Erzeugnis Beispiel AG zu 68AC**

Das Verwenden nachstehend angebotener Materialien/Erzeugnisse zu den angegebenen Positionen dieser ULG wird vereinbart:

Betrifft Position(en):   
 Beispielhaftes Material/Erzeugnis:   
 Angeboten ist das beispielhafte oder ein Material/Erzeugnis gleichwertiger Art.  
 Kriterien der Gleichwertigkeit:   
 Angeboten: (.....)

**68.AD + Edelstahl-UK f.Fassadenbekl.verdeckt mech. bef. (SLAVONIA)**

Version: 2019-10

Im Folgenden ist **das Liefern und die Montage von Unterkonstruktionen** für wärme gedämmte vorgehängte hinterlüftete Fassaden beschrieben.

**Verarbeitungs- bzw. Montagerichtlinien:**

Die Unterkonstruktion nimmt Lasten aus Fassadengewicht, Winddruck und Sog sowie thermisch bedingte Längenänderungen zwängungsfrei auf. Die Zwängungsfreiheit ist durch ein Fest- und Gleitpunktsystem der Unterkonstruktion gewährleistet, die maximale Tragprofillänge entspricht einer Geschosshöhe, Profil- und Plattenstoß sind bündig.

Die Verarbeitung wird unter Berücksichtigung der Herstellerrichtlinien und der objektbezogenen statischen Berechnungen ausgeführt.

**Aufzahlungen/Zubehör/Anlagenteile:**

Positionen für Aufzahlungen (Az), Zubehör und Anlagenteile beschreiben Ergänzungen zu vorangegangenen Positionen (Leistungen) und werden nur aus dem System oder der Auswahl von Produkten des Herstellers der Grundposition angeboten bzw. ausgeführt.

Gleichwertigkeit:

Sofern in den Vertragsbestimmungen oder Positionen nichts anderes festgelegt ist, gelten als Kriterien der Gleichwertigkeit von beispielhaft angeführten Ausführungen alle technischen Spezifikationen, die im Leistungsverzeichnis beschrieben sind, sowie die besonderen Eigenschaften, die in den technischen Unterlagen des Erzeugers der beispielhaft angeführten Ausführung angegeben sind. Wird in der Bieterlücke eine gleichwertige Ausführung angeboten, sind alle der beispielhaften Ausführung entsprechenden technischen Spezifikationen eventuell in einem Beiblatt angegeben.

68.AD 00 + Folgende Angaben und Anforderungen an die Art und Weise der Leistungserbringung gelten als vereinbart und sind in die Einheitspreise einkalkuliert:

**68.AD 00X + Material/Erzeugnis n.W.AN zu 68AD**

Das Verwenden nachstehend angebotener Materialien/Erzeugnisse zu den angegebenen Positionen dieser ULG wird vereinbart:

Betrifft Position(en):   
 Material/Erzeugnis nach Wahl des Auftragnehmers (AN).  
 Angeboten: (.....)

**Ergänzungen zur StLB HB-022+ABK-020****Ausschreibungstexte ZZZ**

Leistungsverzeichnis

gedruckt am 15.11.2023  
LB-HB-022+ABK-020 Preisangaben in EUR**68.AD 00Y + Material/Erzeugnis Beispiel AG zu 68AD**

Das Verwenden nachstehend angebotener Materialien/Erzeugnisse zu den angegebenen Positionen dieser ULG wird vereinbart:

Betrifft Position(en): \_\_\_\_\_

Beispielhaftes Material/Erzeugnis: \_\_\_\_\_

Angeboten ist das beispielhafte oder ein Material/Erzeugnis gleichwertiger Art.

Kriterien der Gleichwertigkeit: \_\_\_\_\_

Angeboten: (.....)

**68.B1 + Hardie® Plank Fassadenpaneele (James Hardie)**

Version: 2023-07

Im Folgenden ist das Liefern und Einbauen/Montieren von Hardie® Panel Fassadenpaneelen beschrieben.

Hardie® Plank Fassadenpaneele sind wartungsarme Fassadenpaneele aus Faserzement mit glatter Oberfläche (smooth) oder eingprägter Holzstruktur (cedar). Das ColourPlus™ - Finish sorgt für eine wasserabweisende Oberfläche der witterungsbeständigen Paneele und ist in 21 verschiedenen Farben auf Acrylatbasis beschichtet.

- Brandverhaltensklasse: A2-s1, d0 nach EN 13501-1
- Lieferformat: 3.600 x 180 x 8 mm

**Verarbeitungsrichtlinien:**

Die Verarbeitungsrichtlinien sowie Verlegeanleitungen des Erzeugers werden eingehalten. Es werden nur die dem System zugehörigen Bauteile und Materialien verwendet.

**Aufzahlungen/Zubehör:**

Positionen für Aufzahlungen (Az) und Zubehör beschreiben Varianten/Ergänzungen/Erweiterungen zu vorangegangenen Positionen (Leistungen) und werden nur aus dem System oder der Auswahl von Produkten des Herstellers der Grundposition angeboten bzw. ausgeführt.

68.B1 00 + Folgende Angaben und Anforderungen an die Art und Weise der Leistungserbringung gelten als vereinbart und sind in die Einheitspreise einkalkuliert:

**68.B1 00A + Material/Erzeugnis n.W.AN zu 68B1**

Das Verwenden nachstehend angebotener Materialien/Erzeugnisse zu den angegebenen Positionen dieser ULG wird vereinbart:

Betrifft Position(en): \_\_\_\_\_

Material/Erzeugnis nach Wahl des Auftragnehmers (AN).

Angeboten: (.....)

**68.B1 00B + Material/Erzeugnis Beispiel AG zu 68B1**

Das Verwenden nachstehend angebotener Materialien/Erzeugnisse zu den angegebenen Positionen dieser ULG wird vereinbart:

Betrifft Position(en): \_\_\_\_\_

Beispielhaftes Material/Erzeugnis: \_\_\_\_\_

Angeboten ist das beispielhafte oder ein Material/Erzeugnis gleichwertiger Art.

Kriterien der Gleichwertigkeit: \_\_\_\_\_

Angeboten: (.....)

**68.B2 + Hardie® Panel Fassadentafel (James Hardie)**

Version: 2023-07

Im Folgenden ist das Liefern und Einbauen/Montieren von Hardie® Panel Fassadentafeln beschrieben.

**Ergänzungen zur StLB HB-022+ABK-020****Ausschreibungstexte ZZZ**

Leistungsverzeichnis

gedruckt am 15.11.2023

LB-HB-022+ABK-020

Preisangaben in EUR

- Material: normal erhärteter Faserzement mittlerer Dichte aus umweltverträglichen und natürlichen Rohstoffen. Sie sind nach EN 12467 geprüft und verfügen über eine entsprechende CE-Kennzeichnung.
- Hardie® Panel Fassadentafeln sind wartungsarme Fassadentafeln aus Faserzement mit glatter Oberfläche (smooth). Das Finish sorgt für eine wasserabweisende Oberfläche der witterungsbeständigen Fassadentafeln und ist in mehreren Standardfarben sowohl als auch in kundenspezifischer Lackierung erhältlich
- Nach dem Zuschnitt der Fassadentafel sind die sichtbaren Kanten mit der Hardie™ Seal Kantenversiegelung nachzubehandeln (rundumlaufendes Besäumen der Platte wird empfohlen).
- Brandverhaltensklasse: A2-s1, d0 nach EN 13501-1

**Verarbeitungsrichtlinien:**

Die Verarbeitungsrichtlinien sowie Verlegeanleitungen des Erzeugers werden eingehalten. Es werden nur die dem System zugehörigen Bauteile und Materialien verwendet.

**Aufzahlungen/Zubehör:**

Positionen für Aufzahlungen (Az) und Zubehör beschreiben Varianten/Ergänzungen/Erweiterungen zu vorangegangenen Positionen (Leistungen) und werden nur aus dem System oder der Auswahl von Produkten des Herstellers der Grundposition angeboten bzw. ausgeführt.

68.B2 00 + Folgende Angaben und Anforderungen an die Art und Weise der Leistungserbringung gelten als vereinbart und sind in die Einheitspreise einkalkuliert:

**68.B2 00A + Material/Erzeugnis n.W.AN zu 68B2**

Das Verwenden nachstehend angebotener Materialien/Erzeugnisse zu den angegebenen Positionen dieser ULG wird vereinbart:

Betrifft Position(en):

Material/Erzeugnis nach Wahl des Auftragnehmers (AN).

Angeboten: (.....)

**68.B2 00B + Material/Erzeugnis Beispiel AG zu 68B2**

Das Verwenden nachstehend angebotener Materialien/Erzeugnisse zu den angegebenen Positionen dieser ULG wird vereinbart:

Betrifft Position(en):

Beispielhaftes Material/Erzeugnis:

Angeboten ist das beispielhafte oder ein Material/Erzeugnis gleichwertiger Art.

Kriterien der Gleichwertigkeit:

Angeboten: (.....)

**68.B3 + Hardie® VL Plank Fassadenbekleidung (James Hardie)**

Version: 2023-07

Im Folgenden ist das Liefern und Einbauen/Montieren von Hardie® VL Plank Fassadenbekleidung beschrieben.

- Hardie® VL Plank Fassadenbekleidungen sind 11 mm starke, witterungsbeständige Paneele aus Faserzement. Der James Hardie® Faserzement besteht aus Portlandzement, Sand, Zellulose, Wasser und ausgewählten Zusatzstoffen.

Zulassung:

- Keine Zulassung notwendig lt. Muster-Verwaltungsvorschrift Technische Baubestimmungen (MVVTB) des Deutschen Instituts für Bautechnik, Punkt D 2.2.2.1
- Baustoffklasse nach EN 13501-1: nicht brennbar A2, s1-d0
- Faserzementtafeln gemäß DIN EN 12467 - Klasse 2, Kategorie A

**Verarbeitungsrichtlinien:**

Die Verarbeitungsrichtlinien sowie Verlegeanleitungen des Erzeugers werden eingehalten. Es werden nur die dem System zugehörigen Bauteile und Materialien verwendet.

**Ergänzungen zur StLB HB-022+ABK-020****Ausschreibungstexte ZZZ**

Leistungsverzeichnis

gedruckt am 15.11.2023  
LB-HB-022+ABK-020 Preisangaben in EUR**Aufzahlungen/Zubehör:**

Positionen für Aufzahlungen (Az) und Zubehör beschreiben Varianten/Ergänzungen/Erweiterungen zu vorangegangenen Positionen (Leistungen) und werden nur aus dem System oder der Auswahl von Produkten des Herstellers der Grundposition angeboten bzw. ausgeführt.

68.B3 00 + Folgende Angaben und Anforderungen an die Art und Weise der Leistungserbringung gelten als vereinbart und sind in die Einheitspreise einkalkuliert:

**68.B3 00A + Material/Erzeugnis n.W.AN zu 68B3**

Das Verwenden nachstehend angebotener Materialien/Erzeugnisse zu den angegebenen Positionen dieser ULG wird vereinbart:

Betrifft Position(en):

Material/Erzeugnis nach Wahl des Auftragnehmers (AN).

Angeboten: (.....)

**68.B3 00B + Material/Erzeugnis Beispiel AG zu 68B3**

Das Verwenden nachstehend angebotener Materialien/Erzeugnisse zu den angegebenen Positionen dieser ULG wird vereinbart:

Betrifft Position(en):

Beispielhaftes Material/Erzeugnis:

Angeboten ist das beispielhafte oder ein Material/Erzeugnis gleichwertiger Art.

Kriterien der Gleichwertigkeit:

Angeboten: (.....)

**68.E8 + Wandeindeckung und Wandverkleidung (SWISSPEARL)**

Version: 2023-09

Im Folgenden ist das Liefern und Einbauen/Montieren beschrieben.

**Technische Richtlinien:**

Für die Ausführung der Wandeindeckungen und Fassadentafelverkleidungen einschließlich der Konstruktionsdetails, soweit nicht anders angegeben, werden die zum Zeitpunkt der Angebotslegung gültigen ÖNORMEN und die Verarbeitungsrichtlinien des Faserzement-Kleinformat- und Großformaterzeugers (z.B. Befestigungsabstände, das Setzen der Befestigungsmittel, die Verankerung am Untergrund) eingehalten. Die Verwendung von systemgerechten Zubehörartikeln und Befestigungsmitteln ist verbindlich.

**Oberflächen von Platten und Tafeln:**

In der Folge werden im Positionsstichwort die Abkürzungen

PLANEA-**P** für farbig deckend beschichtet,

NOBILIS-**N** für farbig lasierend beschichtet,

CARAT-**C** für durchgefärbte Zementmatrix und lasierend farbpigmentiert beschichtet,

AVERA-**A** für oberflächlich grobstrukturierte durchgefärbte Zementmatrix und lasierend farblos beschichtet,

ZENOR-**Z** für durchgefärbte Zementmatrix und farbig deckend beschichtet,

REFLEX-**R** für durchgefärbte Zementmatrix und irisierend beschichtet und

DESIGN-**D** für strukturierte Oberfläche, durchgefärbte Zementmatrix und farbig deckend oder lasierend beschichtet.

Terra-**TR** für farbig lasierend beschichtet,

TEXIAL-**TE** für graue Zementmatrix, deckend oder lasierend beschichtet mit gewobener Oberflächenstruktur

VINTAGO-**VI** für durchgefärbte Zementmatrix, lasierend beschichtet mit geschliffener Oberflächenstruktur

GRAVIAL-**G** für graue Zementmatrix, deckend beschichtet mit geometrischer, linearer Rillenstruktur

**Eigenschaften von Material:**

**Ergänzungen zur StLB HB-022+ABK-020****Ausschreibungstexte ZZZ**

Leistungsverzeichnis

gedruckt am 15.11.2023

LB-HB-022+ABK-020

Preisangaben in EUR

Für die Produktspezifikation der Faserzement-Großformat und - Kleinformat gilt die EN-NORM 12467. Eine Europäische Umwelt-Produktdeklaration nach ISO 14025 ist nachzuweisen. Das Globale Erwärmungspotenzial (GWP) der Faserzement-Großformat beträgt maximal 1.150 kg CO<sub>2</sub>-Äq./t und für Faserzement-Kleinformat maximal 1.100 kg CO<sub>2</sub>-Äq./t. Die nicht erneuerbare Primärenergie (PENRT) der Faserzement-Großformat beträgt maximal 16.400 MJ/t und für Faserzement-Kleinformat maximal 12.600 MJ/t.

**Fassadengerüste:**

Bei Wänden die eine Gesamthöhe von 3,2 m nicht überschreiten, sind Gerüstungen (z.B. Böckelgerüst) im Einheitspreis einkalkuliert.

Bei Gesamthöhen über 3,2 m sind Gerüstungen vom Auftraggeber beizustellen oder werden gesondert vergütet, wobei die gesamte eingerüstete Fläche abgerechnet wird.

**Fassadengestaltung:**

Die Fassadengestaltung, wie Farbgebung, Gliederung und Details, wird nach den Fassadenplänen durchgeführt.

**Unterkonstruktion:**

## 1. Holzunterkonstruktion:

Bestehend aus einer horizontalen oder vertikal-horizontal kombinierten Wandkonterlattung und einer vertikalen Traglattung, einschließlich korrosionsgeschützter Befestigungsmittel. Die Traglattung ist vollflächig abgedeckt.

Der Ausgleich von Wandunebenheiten bis zu 5 mm ist in die Einheitspreise einkalkuliert.

## 2. Zusätzliche Metallunterkonstruktion:

Kombination aus Aluminiumunterkonstruktion mit vertikaler Holztraglattung. Der Ausgleich von Wandunebenheiten bis zu 35 mm ist in die Einheitspreise einkalkuliert.

## 3. Aluminiumkonstruktion

Ausgeführt wird eine Systemkonstruktion eines Herstellers, die auf das Material der Außenschicht und die Dämmstoffdicke abgestimmt ist und den statischen und bauphysikalischen Erfordernissen gemäß der vom Auftraggeber bekannt gegebenen Allgemeinen Beschreibung des Gebäudes entspricht.

Es werden Distanzhalter (Wandstützen) verwendet, die einen Ausgleich von Wandtoleranzen bis zu 35 mm ohne zusätzliche Kosten ermöglichen und mit einer Kunststoffunterlage zur thermischen Trennung vom Baukörper montiert werden.

Die Tragprofile sind dehnungsgerecht mittels Fix- und Gleitpunkte montiert.

Der statische Nachweis des Befestigungssystems wird vom Auftragnehmer vorgelegt.

**Aufzahlungen/Zubehör:**

Positionen für Aufzahlungen (Az) und Zubehör beschreiben Varianten/Ergänzungen/Erweiterungen zu vorangegangenen Positionen (Leistungen) und werden nur aus dem System oder der Auswahl von Produkten des Herstellers der Grundposition angeboten bzw. ausgeführt.

68.E8 00 + Für die Montage der Unterkonstruktion von hinterlüfteten Fassaden sind nachstehende Untergrundverhältnisse einkalkuliert:

**68.E8 00G + Material/Erzeugnis n.W.AN zu 68E8**

Das Verwenden nachstehend angebotener Materialien/Erzeugnisse zu den angegebenen Positionen dieser ULG wird vereinbart:

Betrifft Position(en):                     

Material/Erzeugnis nach Wahl des Auftragnehmers (AN).

Angeboten: (. . . . .)

**68.E8 00H + Material/Erzeugnis Beispiel AG zu 68E8**

Das Verwenden nachstehend angebotener Materialien/Erzeugnisse zu den angegebenen Positionen dieser ULG wird vereinbart:

**Ergänzungen zur StLB HB-022+ABK-020****Ausschreibungstexte ZZZ**

Leistungsverzeichnis

gedruckt am 15.11.2023

LB-HB-022+ABK-020

Preisangaben in EUR

Betrifft Position(en):

Beispielhaftes Material/Erzeugnis:

Angeboten ist das beispielhafte oder ein Material/Erzeugnis gleichwertiger Art.

Kriterien der Gleichwertigkeit:

Angeboten: (.....)

**68.EA + Fassadenintegrierte PV Anlage Sunskin Facade (SWISSPEARL)**

Version: 2023-04

Im Folgenden ist das Liefern und Einbauen/Montieren beschrieben.

**System "SUNSKIN FACADE LAP":****Verarbeitungsrichtlinien, Zubehör:**

Die Verarbeitungsrichtlinien des Erzeugers werden eingehalten und dessen Zubehör verwendet.

**Technische Richtlinien:**

Für die Ausführung der Fassadenverkleidung mit Fassadentafeln einschließlich der Konstruktionsdetails, soweit nicht anders angegeben, werden die zum Zeitpunkt der Angebotslegung gültigen ÖNORMEN und die Verarbeitungsrichtlinien der jeweiligen Hersteller (z.B. Befestigungsabstände, das Setzen der Befestigungsmittel, die Verankerung am Untergrund) eingehalten. Die Verwendung von systemgerechten Zubehörartikeln und Befestigungsmitteln ist verbindlich.

**Oberflächen von Tafeln:**

In der Folge werden im Positionsstichwort die Abkürzungen  
 Planea Roof-Color **P-R-Color** für farbig deckend beschichtet,  
 Nobilis Roof-Color **N-R-Color** für farbig lasierend beschichtet und  
 Carat Roof-Color **C-R-Color** für durchgefärbte Zementmatrix.

**Eigenschaften von Material:**

Für die Produktspezifikation der Faserzement-Großformat gilt die EN-NORM 12467. Eine Europäische Umwelt-Produktdeklaration nach ISO 14025 ist nachzuweisen. Das Globale Erwärmungspotenzial (GWP) der Faserzement-Großformat beträgt maximal 1.150 kg CO<sub>2</sub>-Äq./t und für Faserzement-Kleinformat maximal 1.100 kg CO<sub>2</sub>-Äq./t. Die nicht erneuerbare Primärenergie (PENRT) der Faserzement-Großformat beträgt maximal 16.400 MJ/t und für Faserzement-Kleinformat maximal 12.600 MJ/t.

**Aufzahlungen/Zubehör:**

Positionen für Aufzahlungen (Az) und Zubehör beschreiben Varianten/Ergänzungen/Erweiterungen zu vorangegangenen Positionen (Leistungen) und werden nur aus dem System oder der Auswahl von Produkten des Herstellers der Grundposition angeboten bzw. ausgeführt.

**Ausmaß und Abrechnung:**

In den Positionen wird nur das Ausmaß ohne Zuschläge abgerechnet. Für z.B. für Blechrandabschlüsse usw. werden eigene Aufzahlungspositionen verwendet. Ansonsten gilt die ÖNORM B 2219 Dachdeckerarbeiten und die EN-NORMEN 12467.

**Gestaltung:**

Die Gestaltung, wie Farbgebung, Gliederung und Details, wird nach den Plänen durchgeführt.

68.EA 00 + Folgende Angaben und Anforderungen an die Art und Weise der Leistungserbringung gelten als vereinbart und sind in die Einheitspreise einkalkuliert.

**68.EA 00A + Material/Erzeugnis n.W.AN zu 68EA**

Das Verwenden nachstehend angebotener Materialien/Erzeugnisse zu den angegebenen Positionen dieser ULG wird vereinbart:

Betrifft Position(en):

Material/Erzeugnis nach Wahl des Auftragnehmers (AN).

Angeboten: (.....)

**Ergänzungen zur StLB HB-022+ABK-020****Ausschreibungstexte ZZZ**

Leistungsverzeichnis

gedruckt am 15.11.2023  
LB-HB-022+ABK-020 Preisangaben in EUR**68.EA 00B + Material/Erzeugnis Beispiel AG zu 68EA**

Das Verwenden nachstehend angebotener Materialien/Erzeugnisse zu den angegebenen Positionen dieser ULG wird vereinbart:

Betrifft Position(en):

Beispielhaftes Material/Erzeugnis:

Angeboten ist das beispielhafte oder ein Material/Erzeugnis gleichwertiger Art.

Kriterien der Gleichwertigkeit:

Angeboten: (.....)

**68.FA + Vorarbeiten und Unterkonstruktionen (Fundermax)**

Version: 2023-09

**Im Folgenden sind Vorarbeiten, das Liefern und Montieren bzw. der Einbau einer Unterkonstruktion beschrieben.**

68.FA 00 + Folgende Angaben und Anforderungen an die Art und Weise der Leistungserbringung gelten als vereinbart und sind in die Einheitspreise einkalkuliert.

**68.FA 00A + Material/Erzeugnis n.W.AN zu 68FA**

Das Verwenden nachstehend angebotener Materialien/Erzeugnisse zu den angegebenen Positionen dieser ULG wird vereinbart:

Betrifft Position(en):

Material/Erzeugnis nach Wahl des Auftragnehmers (AN).

Angeboten: (.....)

**68.FA 00B + Material/Erzeugnis Beispiel AG zu 68FA**

Das Verwenden nachstehend angebotener Materialien/Erzeugnisse zu den angegebenen Positionen dieser ULG wird vereinbart:

Betrifft Position(en):

Beispielhaftes Material/Erzeugnis:

Angeboten ist das beispielhafte oder ein Material/Erzeugnis gleichwertiger Art.

Kriterien der Gleichwertigkeit:

Angeboten: (.....)

**68.FB + Wärmedämmung (Fundermax)**

Version: 2023-09

**Im Folgenden ist das Liefern und der Einbau einer Wärmedämmung beschrieben.**

68.FB 00 + Wärmedämmung aus Mineralwolle mit oder ohne Vlieskaschierung.

**68.FB 00D + Material/Erzeugnis n.W.AN zu 68FB**

Das Verwenden nachstehend angebotener Materialien/Erzeugnisse zu den angegebenen Positionen dieser ULG wird vereinbart:

Betrifft Position(en):

Material/Erzeugnis nach Wahl des Auftragnehmers (AN).

Angeboten: (.....)

**68.FB 00E + Material/Erzeugnis Beispiel AG zu 68FB**

Das Verwenden nachstehend angebotener Materialien/Erzeugnisse zu den angegebenen Positionen dieser ULG wird vereinbart:

Betrifft Position(en):



**Ergänzungen zur StLB HB-022+ABK-020****Ausschreibungstexte ZZZ**

Leistungsverzeichnis

gedruckt am 15.11.2023  
LB-HB-022+ABK-020 Preisangaben in EUR

Beispielhaftes Material/Erzeugnis: \_\_\_\_\_  
 Angeboten ist das beispielhafte oder ein Material/Erzeugnis gleichwertiger Art.  
 Kriterien der Gleichwertigkeit: \_\_\_\_\_  
 Angeboten: (.....)

**68.FC + Hinterlüftungsebene (Fundermax)**

Version: 2023-09

**Im Folgenden ist die Ausführung der Hinterlüftungsebene beschrieben.**

68.FC 00 + Folgende Angaben und Anforderungen an die Art und Weise der Leistungserbringung gelten als vereinbart und sind in die Einheitspreise einkalkuliert.

**68.FC 00A + Material/Erzeugnis n.W.AN zu 68FC**

Das Verwenden nachstehend angebotener Materialien/Erzeugnisse zu den angegebenen Positionen dieser ULG wird vereinbart:

Betrifft Position(en): \_\_\_\_\_  
 Material/Erzeugnis nach Wahl des Auftragnehmers (AN).  
 Angeboten: (.....)

**68.FC 00B + Material/Erzeugnis Beispiel AG zu 68FC**

Das Verwenden nachstehend angebotener Materialien/Erzeugnisse zu den angegebenen Positionen dieser ULG wird vereinbart:

Betrifft Position(en): \_\_\_\_\_  
 Beispielhaftes Material/Erzeugnis: \_\_\_\_\_  
 Angeboten ist das beispielhafte oder ein Material/Erzeugnis gleichwertiger Art.  
 Kriterien der Gleichwertigkeit: \_\_\_\_\_  
 Angeboten: (.....)

**68.FD + HPL Untersichtplatten f.starke Beanspruchungen (Fundermax)**

Version: 2023-09

**Im Folgenden ist das Liefern von HPL Platten Typ EDF beschrieben.**

Die **Montage** hat entsprechend den statischen Erfordernissen zu erfolgen und ist in **eigenen Positionen** beschrieben.

Die Angaben des Plattenhersteller bezüglich Liefer-, Montage- bzw. Einbaubedingungen sowie Verarbeitungsrichtlinien sind zu beachten.

Nach Fertigstellung des Bauvorhabens muss eine Endreinigung gemäß den Empfehlungen des Herstellers durchgeführt werden.

Vorgehängte, hinterlüftete Fassaden mit zusätzlicher Wärmedämmung durch Wärmedämmstoffe mit einer Dichte von 30 – 70 kg/m<sup>3</sup> und einem Schmelzpunkt >1000°C, die systemkonform an der Außenwand verankert werden.

**Angaben zum Plattenmaterial:**

Als HPL (High Pressure Laminates) Platten Typ EDF bezeichnet man dekorative Hochdruck-Schichtpressstoffplatten zur Anwendung unter Witterungsbedingungen im Freien, wie Sonnenlicht, Regen und Frost mit einem zusätzlichen hoch wirksamen Witterungsschutz. HPL Platten Typ EDF bestehen aus Naturfaserbahnen, die etwa 65 % des Gesamtgewichts darstellen. Sie werden überwiegend aus Holz hergestellt, das zu "Kraftpapieren" veredelt wurde. Die Kraftpapiere werden in Imprägnieranlagen mit synthetischen Harzen getränkt, getrocknet und unter hohem Druck und starker Hitze zu langlebigen, feuchteresistenten Platten verpresst. Die Kanten der HPL Platten TYP EDF sind ebenfalls Witterungsfest und müssen nach dem Zuschnitt nicht versiegelt werden.

Die Herstellung dieser HPL Platten erfolgt gemäß der EN 438 Teil 6 – Klassifizierung und



**Ergänzungen zur StLB HB-022+ABK-020****Ausschreibungstexte ZZZ**

Leistungsverzeichnis

gedruckt am 15.11.2023

LB-HB-022+ABK-020

Preisangaben in EUR

Spezifikation für Kompakt-Schichtpresstoffe für die Anwendung im Freien mit einer Dicke von 2 mm und größer.

Die HPL Platten Typ EDF zeichnen sich durch ihre hohe Zugfestigkeit, hohe Beständigkeit gegen Stoßbeanspruchung, hohe Beständigkeit gegen Temperaturwechsel, hohe Beständigkeit gegen Witterungseinflüssen & UV-Belastung, sowie eine sehr gute Farbechtheit und eine sehr gute Chemikalienbeständigkeit aus, welche es ermöglicht Graffiti's ohne großen Aufwand von der Oberfläche zu reinigen. Ebenfalls können die HPL Balkonbekleidungsplatten Typ EGF als FSC oder PEFC Zertifiziert bezogen werden.

**Technische Beschreibung:**

- Beständigkeit gegen künstliche Bewitterung:  $\geq$  Stufe 4 des 5 teiligen Graumaßstabes gemäß EN 20105-A02
- Oberflächeneigenschaften: Hoch Witterungsbeständig, Lichtecht, Kratzfest, Lösungsmittelbeständig, Schlagzäh, Graffiti'schutz, leicht zu reinigen und doppelt gehärtet
- Kanten: benötigen keine Versiegelung
- Hagelschutz:  $\geq$  HW 4 nach VKF Prüfbestimmung Nr. 11 Kunststoffplatte/Version 1,02
- Dichte:  $\geq$  1350 kg/m<sup>3</sup> gemäß EN 438-6
- Baustoffklasse: Euroclass B-s2,d0 nach EN 13501-1
- Fassadenbrandprüfung ÖNORM B 3800-5

Plattendicken: 6 mm, 8 mm, 10 mm gemäß bauaufsichtlicher Zulassung Z-10.3-712

Plattenformate und Oberflächenausführungen:

- GR: 2800 x 1300 mm = 3,64 m<sup>2</sup>, NT
- SP: 2800 x 1854 mm = 5,19 m<sup>2</sup>, NT
- JU: 4100 x 1300 mm = 5,33 m<sup>2</sup>, NT, NY, NG
- XL: 4100 x 1854 mm = 7,60 m<sup>2</sup>, NT

Kern: Braun

**Be- und Hinterlüftung:**

Für eine wirksame Be- und Hinterlüftung wird die Außenschicht mit einem lichten Abstand von mindestens 20 mm und höchstens 40 mm vor der Wärmedämmung montiert.

Die funktionierende Hinterlüftung der gesamten Außenschicht oder aller abgeschlossenen Teilbereiche von unten nach oben ist durch die Art der Unterkonstruktion und Befestigung der Außenschicht sicherzustellen.

Die untere Lufteintrittsöffnung und die obere Luftaustrittsöffnung ist durch Lüftungsgitter aus nicht rostendem Metall zu schließen. Hierbei wird ein wirksamer Lüftungsquerschnitt von mindestens 150 cm<sup>2</sup>/m bei einer Holzunterkonstruktion benötigt und mindestens 50 cm<sup>2</sup>/m gemäß DIN 18516 bei einer Aluminiumunterkonstruktion.

**Außenschicht:**

High Pressure Laminate (HPL)

**Befestigungssysteme:**

Die Befestigung/Verlegung der HPL Platten erfolgt technisch zwängungsfrei nach den Angaben des HPL Plattenherstellers.

Alle sichtbaren Befestigungselemente sind farblich dem Dekor der HPL Platten an zu passen.

Die Befestigung der Platten erfolgt mittels Fixpunkt und Gleitpunkten lt. technischer Informationen der Fundermax GmbH.

**Ergänzungen zur StLB HB-022+ABK-020****Ausschreibungstexte ZZZ**

Leistungsverzeichnis

gedruckt am 15.11.2023

LB-HB-022+ABK-020

Preisangaben in EUR

Die Lochdurchmesser der Gleitpunkte sind gemäß der zu erwartenden Plattenausdehnung zu bemessen.

Bei den HPL Fassadenplatten ist ein Zuschnitt für Maß- und Winkelgenauigkeit auszuführen!  
(z.B.: 2800 x 1300 mm = 2790 x 1290 mm)

**Fugenausbildung:**

Die Fugenausbildung erfolgt technisch zwängungsfrei nach den Angaben des HPL Plattenherstellers.

68.FD 00 + Folgende Angaben und Anforderungen an die Art und Weise der Leistungserbringung gelten als vereinbart und sind in die Einheitspreise einkalkuliert.

**68.FD 00A + Material/Erzeugnis n.W.AN zu 68FD**

Das Verwenden nachstehend angebotener Materialien/Erzeugnisse zu den angegebenen Positionen dieser ULG wird vereinbart:

Betrifft Position(en):

Material/Erzeugnis nach Wahl des Auftragnehmers (AN).

Angeboten: (.....)

**68.FD 00B + Material/Erzeugnis Beispiel AG zu 68FD**

Das Verwenden nachstehend angebotener Materialien/Erzeugnisse zu den angegebenen Positionen dieser ULG wird vereinbart:

Betrifft Position(en):

Beispielhaftes Material/Erzeugnis:

Angeboten ist das beispielhafte oder ein Material/Erzeugnis gleichwertiger Art.

Kriterien der Gleichwertigkeit:

Angeboten: (.....)

**68.FE + HP Fassadenbekleidung f.starke Beanspruchungen (Fundermax)**

Version: 2023-09

**Im Folgenden ist das Liefern von HP Fassadenbekleidungsplatten Type EDF beschrieben.**

Die **Montage** hat entsprechend den statischen Erfordernissen zu erfolgen und ist in **eigenen Positionen** beschrieben.

Die Angaben des Plattenhersteller bezüglich Liefer-, Montage- bzw. Einbaubedingungen sowie Verarbeitungsrichtlinien sind zu beachten.

Nach Fertigstellung des Bauvorhabens muss eine Endreinigung gemäß den Empfehlungen des Herstellers durchgeführt werden.

Vorgehängte, hinterlüftete Fassaden mit zusätzlicher Wärmedämmung durch Wärmedämmstoffe mit einer Dichte von 30 bis 70 kg/m<sup>3</sup> und einem Schmelzpunkt >1000°C, die systemkonform an der Außenwand verankert werden.

**Angaben zum Plattenmaterial:**

Als HPL (High Pressure Laminates) Platten Typ EDF bezeichnet man dekorative Hochdruck-Schichtpressstoffplatten zur Anwendung unter Witterungsbedingungen im Freien, wie Sonnenlicht, Regen und Frost mit einem zusätzlichen hoch wirksamen Witterungsschutz. HPL Platten Typ EDF bestehen aus Naturfaserbahnen, die etwa 65 % des Gesamtgewichts darstellen. Sie werden überwiegend aus Holz hergestellt, das zu "Kraftpapieren" veredelt wurde.

Die Kraftpapiere werden in Imprägnieranlagen mit synthetischen Harzen getränkt, getrocknet und unter hohem Druck und starker Hitze zu langlebigen, feuchteresistenten Platten verpresst. Die Kanten der HPL Platten TYP EDF sind ebenfalls Witterungsfest und müssen nach dem Zuschnitt nicht versiegelt werden.

Die Herstellung dieser HPL Platten erfolgt gemäß der EN 438 Teil 6 – Klassifizierung und

**Ergänzungen zur StLB HB-022+ABK-020****Ausschreibungstexte ZZZ**

Leistungsverzeichnis

gedruckt am 15.11.2023

LB-HB-022+ABK-020

Preisangaben in EUR

Spezifikation für Kompakt-Schichtpresstoffe für die Anwendung im Freien mit einer Dicke von 2 mm und größer.

Die HPL Platten Typ EDF zeichnen sich durch ihre hohe Zugfestigkeit, hohe Beständigkeit gegen Stoßbeanspruchung, hohe Beständigkeit gegen Temperaturwechsel, hohe Beständigkeit gegen Witterungseinflüssen & UV-Belastung, sowie eine sehr gute Farbechtheit und eine sehr gute Chemikalienbeständigkeit aus, welche es ermöglicht Graffiti's ohne großen Aufwand von der Oberfläche zu reinigen. Ebenfalls können die HPL Balkonbekleidungsplatten Typ EGF als FSC oder PEFC Zertifiziert bezogen werden.

**Technische Beschreibung:**

- Beständigkeit gegen künstliche Bewitterung:  $\geq$  Stufe 4 des 5 teiligen Graumastabes gemäß EN 20105-A02
- Oberflächeneigenschaften: Hoch Witterungsbeständig, Lichtecht, Kratzfest, Lösungsmittelbeständig, Schlagzäh, Graffiti'schutz, leicht zu reinigen und doppelt gehärtet
- Kanten: benötigen keine Versiegelung
- Hagelschutz:  $\geq$  HW 4 nach VKF Prüfbestimmung Nr. 11 Kunststoffplatte/Version 1,02
- Dichte:  $\geq$  1350kg/m<sup>3</sup> gemäß EN 438-6
- Baustoffklasse: Euroclass B-s2,d0 nach EN 13501-1
- Fassadenbrandprüfung ÖNORM B3800-5

Plattendicken: 6 mm, 8 mm, 10 mm gemäß bauaufsichtlicher Zulassung Z-10.3-712

Plattenformate und Oberflächeausführungen:

- GR: 2800 x 1300 mm = 3,64 m<sup>2</sup>, NT
- SP: 2800 x 1854 mm = 5,19 m<sup>2</sup>, NT
- JU: 4100 x 1300 mm = 5,33 m<sup>2</sup>, NT, NY, NG
- XL: 4100 x 1854 mm = 7,60 m<sup>2</sup>, NT

**Be- und Hinterlüftung:**

Für eine wirksame Be- und Hinterlüftung wird die Außenschicht mit einem lichten Abstand von mindestens 20 mm vor der Wärmedämmung montiert.

Die funktionierende Hinterlüftung der gesamten Außenschicht oder aller abgeschlossenen Teilbereiche von unten nach oben ist durch die Art der Unterkonstruktion und Befestigung der Außenschicht sicherzustellen.

Die untere Lufttrittsöffnung und die obere Luftaustrittsöffnung ist durch Lüftungsgitter aus nicht rostendem Metall zu schließen. Hierbei wird ein wirksamer Lüftungsquerschnitt von mindestens 150 cm<sup>2</sup>/m bei einer Holzunterkonstruktion benötigt und mindestens 50 cm<sup>2</sup>/m gemäß DIN 18516 bei einer Aluminiumunterkonstruktion.

**Außenschicht:**

High Pressure Laminate (HPL)

**Befestigungssysteme:**

Die Befestigung/Verlegung der HPL Platten erfolgt technisch zwängungsfrei nach den Angaben des HPL Plattenherstellers.

Alle sichtbaren Befestigungselemente sind farblich dem Dekor der HPL Platten an zu passen.

Die Befestigung der Platten erfolgt mittels Fixpunkt und Gleitpunkten lt. technischer Informationen der Fundermax GmbH.

Die Lochdurchmesser der Gleitpunkte sind gemäß der zu erwartenden Plattenausdehnung zu bemessen.

**Ergänzungen zur StLB HB-022+ABK-020****Ausschreibungstexte ZZZ**

Leistungsverzeichnis

gedruckt am 15.11.2023  
LB-HB-022+ABK-020 Preisangaben in EUR

Bei den HPL Fassadenplatten ist ein Zuschnitt für Maß- und Winkelgenauigkeit auszuführen!  
(z.B.: 2800 x 1300 mm = 2790 x 1290 mm)

**Fugenausbildung:**

Die Fugenausbildung erfolgt technisch zwängungsfrei nach den Angaben des HPL Plattenherstellers.

68.FE 00 + Folgende Angaben und Anforderungen an die Art und Weise der Leistungserbringung gelten als vereinbart und sind in die Einheitspreise einkalkuliert.

**68.FE 00A + Material/Erzeugnis n.W.AN zu 68FE**

Das Verwenden nachstehend angebotener Materialien/Erzeugnisse zu den angegebenen Positionen dieser ULG wird vereinbart:

Betrifft Position(en):

Material/Erzeugnis nach Wahl des Auftragnehmers (AN).

Angeboten: (.....)

**68.FE 00B + Material/Erzeugnis Beispiel AG zu 68FE**

Das Verwenden nachstehend angebotener Materialien/Erzeugnisse zu den angegebenen Positionen dieser ULG wird vereinbart:

Betrifft Position(en):

Beispielhaftes Material/Erzeugnis:

Angeboten ist das beispielhafte oder ein Material/Erzeugnis gleichwertiger Art.

Kriterien der Gleichwertigkeit:

Angeboten: (.....)

**68.FF + HPL Untersichtplatten f.mäßige Beanspruchungen (Fundermax)**

Version: 2023-09

**Im Folgenden ist das Liefern von HPL Untersichtplatten Type EGF beschrieben.**

Die **Montage** hat entsprechend den statischen Erfordernissen zu erfolgen und ist in **eigenen Positionen** beschrieben.

Die Angaben des Plattenherstellers bezüglich Liefer-, Montage- bzw. Einbaubedingungen sowie Verarbeitungsrichtlinien sind zu beachten.

Nach Fertigstellung des Bauvorhabens muss eine Endreinigung gemäß den Empfehlungen des Herstellers durchgeführt werden.

Vorgehängte, hinterlüftete Fassaden mit zusätzlicher Wärmedämmung durch Wärmedämmstoffe mit einer Dichte von 30 – 70 kg/m<sup>3</sup> und einem Schmelzpunkt >1000°C, die systemkonform an der Außenwand verankert werden.

**Angaben zum Plattenmaterial:**

Als HPL (High Pressure Laminates) Platten Typ EGF mit einem mäßigen Witterungsschutz bezeichnet man dekorative Hochdruck-Schichtpresstoffplatten zur Anwendung unter Witterungsbedingungen im Freien, wie Sonnenlicht, Regen und Frost.

HPL Platten bestehen aus Naturfaserbahnen, die etwa 65 % des Gesamtgewichts darstellen. Sie werden überwiegend aus Holz hergestellt, das zu "Kraftpapieren" veredelt wurde. Die Kraftpapiere werden in Imprägnieranlagen mit synthetischen Harzen getränkt, getrocknet und unter hohem Druck und starker Hitze zu langlebigen, feuchteresistenten Platten verpresst. Die Kanten der HPL Platten sind ebenfalls witterungsfest und müssen nach dem Zuschnitt nicht versiegelt werden.

Die Herstellung dieser HPL Platten erfolgt gemäß der EN 438 Teil 6 Typ EGF – Klassifizierung und Spezifikation für Kompakt-Schichtpresstoffe für die Anwendung im Freien mit einer Dicke von 2 mm und größer.

**Ergänzungen zur StLB HB-022+ABK-020****Ausschreibungstexte ZZZ**

Leistungsverzeichnis

gedruckt am 15.11.2023  
LB-HB-022+ABK-020 Preisangaben in EUR

Die HPL Platten zeichnen sich durch ihre hohe Zugfestigkeit, hohe Beständigkeit gegen Stoßbeanspruchung, hohe Beständigkeit gegen Temperaturwechsel, mäßige Beständigkeit gegen Witterungseinflüssen & UV-Belastung, sowie eine sehr gute Farbechtheit und eine gute Chemikalienbeständigkeit aus, welche es ermöglicht Graffiti's ohne großen Aufwand von der Oberfläche zu reinigen.

Ebenfalls können die HPL Balkonbekleidungsplatten Typ EGF als FSC oder PEFC Zertifiziert bezogen werden.

**Technische Beschreibung:**

- Beständigkeit gegen künstliche Bewitterung:  $\geq$  Stufe 3 des 5 teiligen Graumastabes gemäß EN 20105-A02
- Oberflächeneigenschaften: mäßig Witterungsbeständig, Lichtecht, Kratzfest, Lösungsmittelbeständig, Schlagzäh, Graffiti'schutz, und leicht zu reinigen
- Kanten: benötigen keine Versiegelung
- Hagelschutz:  $\geq$  HW 4 nach VKF Prüfbestimmung Nr. 11 Kunststoffplatte/Version 1,02
- Dichte:  $\geq$  1350kg/m<sup>3</sup> gemäß EN 438-6
- Baustoffklasse: Euroclass B-s2,d0 nach EN 13501-1
- Plattendicken: 6 mm, 8 mm, 10 mm gemäß bauaufsichtlicher Zulassung Z-10.3-712
- Plattenformate und Oberflächenausführungen:
- GR: 2800 x 1300mm = 3,64m<sup>2</sup>, FH
- SP: 2800 x 1854mm = 5,19m<sup>2</sup>, FH
- JU: 4100 x 1300mm = 5,33m<sup>2</sup>, FH
- XL: 4100 x 1854mm = 7,60m<sup>2</sup>, FH

Kern: Braun

**Be- und Hinterlüftung:**

Für eine wirksame Be- und Hinterlüftung wird die Außenschicht mit einem lichten Abstand von mindestens 20 mm vor der Wärmedämmung montiert.

Die funktionierende Hinterlüftung der gesamten Außenschicht oder aller abgeschlossenen Teilbereiche von unten nach oben ist durch die Art der Unterkonstruktion und Befestigung der Außenschicht sicherzustellen.

Die untere Lufteintrittsöffnung und die obere Luftaustrittsöffnung ist durch Lüftungsgitter aus nicht rostendem Metall zu schließen. Hierbei wird ein wirksamer Lüftungsquerschnitt von mindestens 150 cm<sup>2</sup>/m bei einer Holzunterkonstruktion benötigt und mindestens 50 cm<sup>2</sup>/m gemäß DIN18516 bei einer Aluminiumunterkonstruktion.

**Außenschicht:**

High Pressure Laminate (HPL)

**Befestigungssysteme:**

Die Befestigung/Verlegung der HPL Platten erfolgt technisch zwängungsfrei nach den Angaben des HPL Plattenherstellers.

Alle sichtbaren Befestigungselemente sind farblich dem Dekor der HPL Platten an zu passen.

Die Befestigung der Platten erfolgt mittels Fixpunkt und Gleitpunkten lt. technischer Informationen der Fundermax GmbH.

Die Lochdurchmesser der Gleitpunkte sind gemäß der zu erwartenden Plattenausdehnung zu bemessen.

Bei den HPL Fassadenplatten ist ein Zuschnitt für Maß- und Winkelgenauigkeit auszuführen!

**Ergänzungen zur StLB HB-022+ABK-020****Ausschreibungstexte ZZZ**

Leistungsverzeichnis

gedruckt am 15.11.2023  
LB-HB-022+ABK-020 Preisangaben in EUR

(z.B.: 2800 x 1300 mm = 2790 x 1290 mm)

**Fugenausbildung:**

Die Fugenausbildung erfolgt technisch zwängungsfrei nach den Angaben des HPL Plattenherstellers.

68.FF 00 + Folgende Angaben und Anforderungen an die Art und Weise der Leistungserbringung gelten als vereinbart und sind in die Einheitspreise einkalkuliert.

**68.FF 00A + Material/Erzeugnis n.W.AN zu 68FF**

Das Verwenden nachstehend angebotener Materialien/Erzeugnisse zu den angegebenen Positionen dieser ULG wird vereinbart:

Betrifft Position(en): \_\_\_\_\_

Material/Erzeugnis nach Wahl des Auftragnehmers (AN).

Angeboten: (.....)

**68.FF 00B + Material/Erzeugnis Beispiel AG zu 68FF**

Das Verwenden nachstehend angebotener Materialien/Erzeugnisse zu den angegebenen Positionen dieser ULG wird vereinbart:

Betrifft Position(en): \_\_\_\_\_

Beispielhaftes Material/Erzeugnis: \_\_\_\_\_

Angeboten ist das beispielhafte oder ein Material/Erzeugnis gleichwertiger Art.

Kriterien der Gleichwertigkeit: \_\_\_\_\_

Angeboten: (.....)

**68.FG + HPL Fassadenbekleidung f.mäßige Beanspruchungen (Fundermax)**

Version: 2023-09

**Im Folgenden ist das Liefern von HPL Fassadenbekleidungsplatten Type EGF beschrieben.**Die **Montage** hat entsprechend den statischen Erfordernissen zu erfolgen und ist in **eigenen Positionen** beschrieben.

Die Angaben des Plattenhersteller bezüglich Liefer-, Montage- bzw. Einbaubedingungen sowie Verarbeitungsrichtlinien sind zu beachten.

Nach Fertigstellung des Bauvorhabens muss eine Endreinigung gemäß den Empfehlungen des Herstellers durchgeführt werden.

Vorgehängte, hinterlüftete Fassaden mit zusätzlicher Wärmedämmung durch Wärmedämmstoffe mit einer Dichte von 30 bis 70 kg/m<sup>3</sup> und einem Schmelzpunkt >1000°C, die systemkonform an der Außenwand verankert werden.**Angaben zum Plattenmaterial:**

Als HPL (High Pressure Laminates) Platten Typ EGF mit einem mäßigen Witterungsschutz bezeichnet man dekorative Hochdruck-Schichtpresstoffplatten zur Anwendung unter Witterungsbedingungen im Freien, wie Sonnenlicht, Regen und Frost.

HPL Platten bestehen aus Naturfaserbahnen, die etwa 65 % des Gesamtgewichts darstellen. Sie werden überwiegend aus Holz hergestellt, das zu "Kraftpapieren" veredelt wurde. Die Kraftpapiere werden in Imprägnieranlagen mit synthetischen Harzen getränkt, getrocknet und unter hohem Druck und starker Hitze zu langlebigen, feuchteresistenten Platten verpresst. Die Kanten der HPL Platten sind ebenfalls Witterungsfest und müssen nach dem Zuschnitt nicht versiegelt werden.

Die Herstellung dieser HPL Platten erfolgt gemäß der EN 438 Teil 6 Typ EGF – Klassifizierung und Spezifikation für Kompakt-Schichtpresstoffe für die Anwendung im Freien mit einer Dicke von 2 mm und größer.

**Ergänzungen zur StLB HB-022+ABK-020****Ausschreibungstexte ZZZ**

Leistungsverzeichnis

gedruckt am 15.11.2023

LB-HB-022+ABK-020

Preisangaben in EUR

Die HPL Platten zeichnen sich durch ihre hohe Zugfestigkeit, hohe Beständigkeit gegen Stoßbeanspruchung, hohe Beständigkeit gegen Temperaturwechsel, mäßige Beständigkeit gegen Witterungseinflüssen & UV-Belastung, sowie eine sehr gute Farbechtheit und eine gute Chemikalienbeständigkeit aus, welche es ermöglicht Graffiti's ohne großen Aufwand von der Oberfläche zu reinigen.

Ebenfalls können die HPL Balkonbekleidungsplatten Typ EGF als FSC oder PEFC Zertifiziert bezogen werden.

**Technische Beschreibung:**

- Beständigkeit gegen künstliche Bewitterung:  $\geq$  Stufe 3 des 5 teiligen Graumaßstabes gemäß EN 20105-A02
- Oberflächeneigenschaften: mäßig Witterungsbeständig, Lichtecht, Kratzfest, Lösungsmittelbeständig, Schlagzäh, Graffiti'schutz, und leicht zu reinigen
- Kanten: benötigen keine Versiegelung
- Hagelschutz:  $\geq$  HW 4 nach VKF Prüfbestimmung Nr. 11 Kunststoffplatte/Version 1,02
- Dichte:  $\geq$  1350 kg/m<sup>3</sup> gemäß EN 438-6
- Baustoffklasse: Euroclass B-s2,d0 nach EN 13501-1
- Plattendicken: 6 mm, 8 mm, 10 mm gemäß bauaufsichtlicher Zulassung Z-10.3-712

Plattenformate und Oberflächenausführungen:

- GR: 2800 x 1300 mm = 3,64 m<sup>2</sup>, FH
- SP: 2800 x 1854 mm = 5,19 m<sup>2</sup>, FH
- JU: 4100 x 1300 mm = 5,33 m<sup>2</sup>, FH
- XL: 4100 x 1854 mm = 7,60 m<sup>2</sup>, FH

**Be- und Hinterlüftung:**

Für eine wirksame Be- und Hinterlüftung wird die Außenschicht mit einem lichten Abstand von mindestens 20 mm vor der Wärmedämmung montiert.

Die funktionierende Hinterlüftung der gesamten Außenschicht oder aller abgeschlossenen Teilbereiche von unten nach oben ist durch die Art der Unterkonstruktion und Befestigung der Außenschicht sicherzustellen.

Die untere Lufteintrittsöffnung und die obere Luftaustrittsöffnung ist durch Lüftungsgitter aus nicht rostendem Metall zu schließen. Hierbei wird ein wirksamer Lüftungsquerschnitt von mindestens 150 cm<sup>2</sup>/m bei einer Holzunterkonstruktion benötigt und mindestens 50 cm<sup>2</sup>/m gemäß DIN 18516 bei einer Aluminiumunterkonstruktion.

**Außenschicht:**

High Pressure Laminate (HPL)

**Befestigungssysteme:**

Die Befestigung/Verlegung der HPL Platten erfolgt technisch zwängungsfrei nach den Angaben des HPL Plattenherstellers.

Alle sichtbaren Befestigungselemente sind farblich dem Dekor der HPL Platten an zu passen.

Die Befestigung der Platten erfolgt mittels Fixpunkt und Gleitpunkten lt. technischer Informationen der Fundermax GmbH.

Die Lochdurchmesser der Gleitpunkte sind gemäß der zu erwartenden Plattenausdehnung zu bemessen.

Bei den HPL Fassadenplatten ist ein Zuschnitt für Maß- und Winkelgenauigkeit auszuführen! (z.B.: 2800 x 1300 mm = 2790 x 1290 mm)

**Ergänzungen zur StLB HB-022+ABK-020****Ausschreibungstexte ZZZ**

Leistungsverzeichnis

gedruckt am 15.11.2023  
LB-HB-022+ABK-020 Preisangaben in EUR**Fugenausbildung:**

Die Fugenausbildung erfolgt technisch zwängungsfrei nach den Angaben des HPL Plattenherstellers.

68.FG 00 + Folgende Angaben und Anforderungen an die Art und Weise der Leistungserbringung gelten als vereinbart und sind in die Einheitspreise einkalkuliert.

**68.FG 00A + Material/Erzeugnis n.W.AN zu 68FG**

Das Verwenden nachstehend angebotener Materialien/Erzeugnisse zu den angegebenen Positionen dieser ULG wird vereinbart:

Betrifft Position(en): [REDACTED]

Material/Erzeugnis nach Wahl des Auftragnehmers (AN).

Angeboten: (. . . . .)

**68.FG 00B + Material/Erzeugnis Beispiel AG zu 68FG**

Das Verwenden nachstehend angebotener Materialien/Erzeugnisse zu den angegebenen Positionen dieser ULG wird vereinbart:

Betrifft Position(en): [REDACTED]

Beispielhaftes Material/Erzeugnis: [REDACTED]

Angeboten ist das beispielhafte oder ein Material/Erzeugnis gleichwertiger Art.

Kriterien der Gleichwertigkeit: [REDACTED]

Angeboten: (. . . . .)

**68.FH + HPL Architekturplatten/Untersicht (Fundermax)**

Version: 2023-09

**Im Folgenden ist das Liefern von Architekturplatten mit hochbelastbarem glasvliesarmierten, überwiegend mineralischen nicht brennbaren Kern beschrieben.**

Die **Montage** hat entsprechend den statischen Erfordernissen zu erfolgen und ist in **eigenen Positionen** beschrieben.

Die Angaben des Plattenhersteller bezüglich Liefer-, Montage- bzw. Einbaubedingungen sowie Verarbeitungsrichtlinien sind zu beachten.

Nach Fertigstellung des Bauvorhabens muss eine Endreinigung gemäß den Empfehlungen des Herstellers durchgeführt werden.

Vorgehängte, hinterlüftete Fassaden mit zusätzlicher Wärmedämmung durch Wärmedämmstoffe mit einer Dichte von 35kg/m<sup>3</sup>, einem Schmelzpunkt >1000°C und einer Mindestdicke von 60 mm, die systemkonform an der Außenwand verankert werden.

**Angaben zum Plattenmaterial:**

Als Architektur-Untersichtplatten mit hochbelastbarem glasvliesarmierten, überwiegend mineralischen nicht brennbaren Kern bezeichnet man dekorative Hochdruck-Schichtpressstoffplatten, die zur Anwendung unter Witterungsbedingungen im Freien, wie Sonnenlicht, Regen und Frost mit einem zusätzlichen hoch wirksamen Witterungsschutz geeignet sind. Die Kanten der Fassadenplatte sind ebenfalls Witterungsfest und müssen nach dem Zuschnitt nicht versiegelt werden.

Die Untersichtplatten zeichnen sich durch ihre hohe Beständigkeit gegen Stoßbeanspruchung, hohe Beständigkeit gegen Temperaturwechsel, hohe Biegefestigkeit, hohe Beständigkeit gegen Witterungseinflüssen & UV-Belastung, sowie eine sehr gute Farbechtheit aus. Ebenfalls weist die Oberfläche eine sehr gute Chemikalienbeständigkeit auf, welche es ermöglicht Graffiti's ohne großen Aufwand von der Oberfläche zu reinigen.

**Technische Beschreibung:**

- Beständigkeit gegen künstliche Bewitterung: ≥ Stufe 3 des 5 teiligen Graumaßstabes gemäß EN



**Ergänzungen zur StLB HB-022+ABK-020****Ausschreibungstexte ZZZ**

Leistungsverzeichnis

gedruckt am 15.11.2023  
LB-HB-022+ABK-020 Preisangaben in EUR

20105-A02

- Oberflächeneigenschaften: Hoch Witterungsbeständig, Lichtecht, Kratzfest, Lösungsmittelbeständig, Schlagzäh, leicht zu reinigen und doppelt gehärtet

- Dichte:  $\geq 1800 \text{ kg/m}^3$

- Kanten benötigen keine Versiegelung

- Baustoffklasse: Euroclass A2-s1,d0 nach EN 13501-1

- Fassadenbandprüfung gemäß ÖNORM B 3800-5

- Plattendicken: 9 mm gemäß bauaufsichtlicher Zulassung

- Plattenformate und Oberflächenausführungen:

OF: 3660 x 1630 mm = 5,97 m<sup>2</sup>, NT**Belüftung:**

Eine funktionierende Belüftung der Architektur-Untersichtplatten ist durch die Art der Unterkonstruktion und Befestigung der Fassadenplatten sicherzustellen. Die untere Lufteintrittsöffnung und der obere Luftaustritt sind durch Lüftungsgitter aus nicht rostendem Metall verschlossen. Diese ermöglichen einen wirksamen Lüftungsquerschnitt von mindestens 150 cm<sup>2</sup>/m gemäß ÖNORM B8110-2:2003.

**Außenschicht:**

Untersichtplatten mit hochbelastbarem glasvliesarmierten, überwiegend mineralischen nicht brennbaren Kern.

**Befestigungssysteme:**

Die Befestigung/Verlegung erfolgt technisch zwängungsfrei nach den Angaben des Herstellers.

Alle sichtbaren Befestigungselemente sind farblich dem Dekor der Fassadenplatten an zu passen.

Die Befestigung der Platten erfolgt mittels Fixpunkt und Gleitpunkten lt. technischer Informationen des Herstellers.

Die Lochdurchmesser der Gleitpunkte sind gemäß der zu erwartenden Plattenausdehnung zu bemessen.

Für Maß- und Winkelgenauigkeit ist ein allseitiger Zuschnitt der Fassadenplatten auszuführen! (z.B.: 3660 x 1630 mm = 3650 x 1620 mm)

**Fugenausbildung:**

Die Fugenausbildung erfolgt technisch zwängungsfrei nach den Angaben des Herstellers.

68.FH 00 + Folgende Angaben und Anforderungen an die Art und Weise der Leistungserbringung gelten als vereinbart und sind in die Einheitspreise einkalkuliert.

**68.FH 00A + Material/Erzeugnis n.W.AN zu 68FH**

Das Verwenden nachstehend angebotener Materialien/Erzeugnisse zu den angegebenen Positionen dieser ULG wird vereinbart:

Betrifft Position(en):                     

Material/Erzeugnis nach Wahl des Auftragnehmers (AN).

Angeboten: (.....)

**Ergänzungen zur StLB HB-022+ABK-020****Ausschreibungstexte ZZZ**

Leistungsverzeichnis

gedruckt am 15.11.2023  
LB-HB-022+ABK-020 Preisangaben in EUR**68.FH 00B + Material/Erzeugnis Beispiel AG zu 68FH**

Das Verwenden nachstehend angebotener Materialien/Erzeugnisse zu den angegebenen Positionen dieser ULG wird vereinbart:

Betrifft Position(en): [REDACTED]

Beispielhaftes Material/Erzeugnis: [REDACTED]

Angeboten ist das beispielhafte oder ein Material/Erzeugnis gleichwertiger Art.

Kriterien der Gleichwertigkeit: [REDACTED]

Angeboten: (. . . . .)

**68.FI + HPL Architektur-Fassadenplatten (Fundermax)**

Version: 2023-09

**Im Folgenden ist das Liefern von Architektur-Fassadenplatten mit hochbelastbarem glasvliesarmierten, überwiegend mineralischen nicht brennbaren Kern beschrieben.**

Die **Montage** hat entsprechend den statischen Erfordernissen zu erfolgen und ist in **eigenen Positionen** beschrieben.

Die Angaben des Plattenhersteller bezüglich Liefer-, Montage- bzw. Einbaubedingungen sowie Verarbeitungsrichtlinien sind zu beachten.

Nach Fertigstellung des Bauvorhabens muss eine Endreinigung gemäß den Empfehlungen des Herstellers durchgeführt werden.

Vorgehängte, hinterlüftete Fassaden mit zusätzlicher Wärmedämmung durch Wärmedämmstoffe mit einer Dichte von 35kg/m<sup>3</sup>, einem Schmelzpunkt >1000°C und einer Mindestdicke von 60 mm, die systemkonform an der Außenwand verankert werden.

**Angaben zum Plattenmaterial:**

Als Architektur-Fassadenplatten mit hochbelastbarem glasvliesarmierten, überwiegend mineralischen nicht brennbaren Kern bezeichnet man dekorative Hochdruck-Schichtpressstoffplatten, die zur Anwendung unter Witterungsbedingungen im Freien, wie Sonnenlicht, Regen und Frost mit einem zusätzlichen hoch wirksamen Witterungsschutz geeignet sind. Die Kanten der Fassadenplatte sind ebenfalls Witterungsfest und müssen nach dem Zuschnitt nicht versiegelt werden.

Die Fassadenplatten zeichnen sich durch ihre hohe Beständigkeit gegen Stoßbeanspruchung, hohe Beständigkeit gegen Temperaturwechsel, hohe Biegefestigkeit, hohe Beständigkeit gegen Witterungseinflüssen & UV-Belastung, sowie eine sehr gute Farbechtheit aus. Ebenfalls weist die Oberfläche eine sehr gute Chemikalienbeständigkeit auf, welche es ermöglicht Graffiti's ohne großen Aufwand von der Oberfläche zu reinigen.

**Technische Beschreibung:**

- Beständigkeit gegen künstliche Bewitterung: ≥ Stufe 3 des 5 teiligen Graumaßstabes gemäß EN 20105-A02
  - Oberflächeneigenschaften: Hoch Witterungsbeständig, Lichtecht, Kratzfest, Lösungsmittelbeständig, Schlagzäh, leicht zu reinigen und doppelt gehärtet
  - Dichte: ≥ 1800 kg/m<sup>3</sup>
  - Kanten benötigen keine Versiegelung
  - Baustoffklasse: Euroclass A2-s1,d0 nach EN 13501-1
  - Fassadenbandprüfung gemäß ÖNORM B 3800-5
  - Plattendicken: 9 mm gemäß bauaufsichtlicher Zulassung
- Plattenformate und Oberflächenausführungen:

- OF: 3660 x 1630 mm = 5,97 m<sup>2</sup>, NT

**Ergänzungen zur StLB HB-022+ABK-020****Ausschreibungstexte ZZZ**

Leistungsverzeichnis

gedruckt am 15.11.2023  
LB-HB-022+ABK-020 Preisangaben in EUR**Belüftung:**

Eine funktionierende Belüftung der Architektur-Fassadenplatten ist durch die Art der Unterkonstruktion und Befestigung der Fassadenplatten sicherzustellen. Die untere Lufteintrittsöffnung und der obere Luftaustritt sind durch Lüftungsgitter aus nicht rostendem Metall verschlossen. Diese ermöglichen einen wirksamen Lüftungsquerschnitt von mindestens 150 cm<sup>2</sup>/m gemäß ÖNORM B 8110-2:2003.

**Außenschicht:**

Fassadenplatten mit hochbelastbarem glasvliesarmierten, überwiegend mineralischen nicht brennbaren Kern.

**Befestigungssysteme:**

Die Befestigung/Verlegung erfolgt technisch zwängungsfrei nach den Angaben des Herstellers.

Alle sichtbaren Befestigungselemente sind farblich dem Dekor der Fassadenplatten an zu passen.

Die Befestigung der Platten erfolgt mittels Fixpunkt und Gleitpunkten lt. technischer Informationen des Herstellers.

Die Lochdurchmesser der Gleitpunkte sind gemäß der zu erwartenden Plattenausdehnung zu bemessen.

Für Maß- und Winkelgenauigkeit ist ein allseitiger Zuschnitt der Fassadenplatten auszuführen! (z.B.: 3660 x 1630 mm = 3650 x 1620 mm)

**Fugenausbildung:**

Die Fugenausbildung erfolgt technisch zwängungsfrei nach den Angaben des Herstellers.

68.FI 00 + Folgende Angaben und Anforderungen an die Art und Weise der Leistungserbringung gelten als vereinbart und sind in die Einheitspreise einkalkuliert.

**68.FI 00A + Material/Erzeugnis n.W.AN zu 68FI**

Das Verwenden nachstehend angebotener Materialien/Erzeugnisse zu den angegebenen Positionen dieser ULG wird vereinbart:

Betrifft Position(en): \_\_\_\_\_

Material/Erzeugnis nach Wahl des Auftragnehmers (AN).

Angeboten: (.....)

**68.FI 00B + Material/Erzeugnis Beispiel AG zu 68FI**

Das Verwenden nachstehend angebotener Materialien/Erzeugnisse zu den angegebenen Positionen dieser ULG wird vereinbart:

Betrifft Position(en): \_\_\_\_\_

Beispielhaftes Material/Erzeugnis: \_\_\_\_\_

Angeboten ist das beispielhafte oder ein Material/Erzeugnis gleichwertiger Art.

Kriterien der Gleichwertigkeit: \_\_\_\_\_

Angeboten: (.....)

**68.FJ + HPL Dachbekleidungspl.f.starke Beanspruchungen (Fundermax)**

Version: 2023-09

**Im Folgenden ist das Liefern von HPL Dachbekleidungsplatten Typ EDF beschrieben.**

Die **Montage** hat entsprechend den statischen Erfordernissen zu erfolgen und ist in **eigenen Positionen** beschrieben.

Die Angaben des Plattenhersteller bezüglich Liefer-, Montage- bzw. Einbaubedingungen sowie

**Ergänzungen zur StLB HB-022+ABK-020****Ausschreibungstexte ZZZ**

Leistungsverzeichnis

gedruckt am 15.11.2023  
LB-HB-022+ABK-020 Preisangaben in EUR

Verarbeitungsrichtlinien sind zu beachten.

Vorgehängte, hinterlüftete Fassaden mit zusätzlicher Wärmedämmung durch Wärmedämmstoffe mit einer Dichte von 30 – 70 kg/m<sup>3</sup> und einem Schmelzpunkt >1000°C, die systemkonform an der Außenwand verankert werden.

**Angaben zum Plattenmaterial:**

Anwendung unter Witterungsbedingungen im Freien, wie Sonnenlicht, Regen und Frost mit einem zusätzlichen hoch wirksamen Witterungsschutz. HPL Platten Typ EDF bestehen aus Naturfaserbahnen, die etwa 65 % des Gesamtgewichts darstellen. Sie werden überwiegend aus Holz hergestellt, das zu "Kraftpapieren" veredelt wurde. Die Kraftpapiere werden in Imprägnieranlagen mit synthetischen Harzen getränkt, getrocknet und unter hohem Druck und starker Hitze zu langlebigen, feuchteresistenten Platten verpresst. Die Kanten der HPL Platten TYP EDF sind ebenfalls Witterungsfest und müssen nach dem Zuschnitt nicht versiegelt werden.

Die Herstellung dieser HPL Platten erfolgt gemäß der EN 438 Teil 6 – Klassifizierung und Spezifikation für Kompakt-Schichtpresstoffe für die Anwendung im Freien mit einer Dicke von 2 mm und größer.

Die HPL Platten Typ EDF zeichnen sich durch ihre hohe Zugfestigkeit, hohe Beständigkeit gegen Stoßbeanspruchung, hohe Beständigkeit gegen Temperaturwechsel, hohe Beständigkeit gegen Witterungseinflüssen & UV-Belastung, sowie eine sehr gute Farbechtheit und eine sehr gute Chemikalienbeständigkeit aus, welche es ermöglicht Graffiti's ohne großen Aufwand von der Oberfläche zu reinigen. Ebenfalls können die HPL Balkonbekleidungsplatten Typ EGF als FSC oder PEFC Zertifiziert bezogen werden.

**Technische Beschreibung:**

- Beständigkeit gegen künstliche Bewitterung: ≥ Stufe 4 des 5 teiligen Graumaßstabes gemäß EN 20105-A02
- Oberflächeneigenschaften: Hoch Witterungsbeständig, Lichtecht, Kratzfest, Lösungsmittelbeständig, Schlagzäh, Graffitischutz, leicht zu reinigen und doppelt gehärtet
- Kanten: benötigen keine Versiegelung
- Hagelschutz: ≥ HW 4 nach VKF Prüfbestimmung Nr. 11 Kunststoffplatte/Version 1,02
- Dichte: ≥ 1350 kg/m<sup>3</sup> gemäß EN 438-6
- Baustoffklasse: Euroclass B-s2,d0 nach EN 13501-1
- Fassadenbrandprüfung ÖNORM B3800-5

Plattendicken: 6 mm, 8 mm, 10 mm gemäß bauaufsichtlicher Zulassung Z-10.3-712

**Plattenformate und Oberflächenausführungen:**

- GR: 2800 x 1300 mm = 3,64 m<sup>2</sup>, NT
- SP: 2800 x 1854 mm = 5,19 m<sup>2</sup>, NT
- JU: 4100 x 1300 mm = 5,33 m<sup>2</sup>, NT, NY, NG
- XL: 4100 x 1854 mm = 7,60 m<sup>2</sup>, NT

Kern: Braun

**Be- und Hinterlüftung:**

Für eine wirksame Be- und Hinterlüftung wird die Außenschicht mit einem lichten Abstand von mindestens 20 mm und höchstens 40 mm vor der Wärmedämmung montiert.

Die funktionierende Hinterlüftung der gesamten Außenschicht oder aller abgeschlossenen Teilbereiche von unten nach oben ist durch die Art der Unterkonstruktion und Befestigung der Außenschicht sicherzustellen.

Die untere Lufteintrittsöffnung und die obere Luftaustrittsöffnung ist durch Lüftungsgitter aus nicht rostendem Metall zu schließen. Hierbei wird ein wirksamer Lüftungsquerschnitt von mindestens

**Ergänzungen zur StLB HB-022+ABK-020****Ausschreibungstexte ZZZ**

Leistungsverzeichnis

gedruckt am 15.11.2023

LB-HB-022+ABK-020

Preisangaben in EUR

150 cm<sup>2</sup>/m bei einer Holzunterkonstruktion benötigt und mindestens 50 cm<sup>2</sup>/m gemäß DIN18516 bei einer Aluminiumunterkonstruktion.

**Außenschicht:**

High Pressure Laminate (HPL)

**Befestigungssysteme:**

Die Befestigung/Verlegung der HPL Platten erfolgt technisch zwängungsfrei nach den Angaben des HPL Plattenherstellers.

Alle sichtbaren Befestigungselemente sind farblich dem Dekor der HPL Platten an zu passen.

Die Befestigung der Platten erfolgt mittels Fixpunkt und Gleitpunkten lt. technischer Informationen der Fundermax GmbH.

Die Lochdurchmesser der Gleitpunkte sind gemäß der zu erwartenden Plattenausdehnung zu bemessen.

Bei den HPL Fassadenplatten ist ein Zuschnitt für Maß- und Winkelgenauigkeit auszuführen! (z.B.: 2800 x 1300 mm = 2790 x 1290 mm)

**Fugenausbildung:**

Die Fugenausbildung erfolgt technisch zwängungsfrei nach den Angaben des HPL Plattenherstellers.

68.FJ 00 + Folgende Angaben und Anforderungen an die Art und Weise der Leistungserbringung gelten als vereinbart und sind in die Einheitspreise einkalkuliert.

**68.FJ 00G + Material/Erzeugnis n.W.AN zu 68FJ**

Das Verwenden nachstehend angebotener Materialien/Erzeugnisse zu den angegebenen Positionen dieser ULG wird vereinbart:

Betrifft Position(en):

Material/Erzeugnis nach Wahl des Auftragnehmers (AN).

Angeboten: (. . . . .)

**68.FJ 00H + Material/Erzeugnis Beispiel AG zu 68FJ**

Das Verwenden nachstehend angebotener Materialien/Erzeugnisse zu den angegebenen Positionen dieser ULG wird vereinbart:

Betrifft Position(en):

Beispielhaftes Material/Erzeugnis:

Angeboten ist das beispielhafte oder ein Material/Erzeugnis gleichwertiger Art.

Kriterien der Gleichwertigkeit:

Angeboten: (. . . . .)

**68.FK + HPL Dachbekleidungspl.f.mäßige Beanspruchungen (Fundermax)**

Version: 2023-09

**Im Folgenden ist das Liefern von HPL Dachbekleidungsplatten Type EGF beschrieben.**

Die **Montage** hat entsprechend den statischen Erfordernissen zu erfolgen und ist in **eigenen Positionen** beschrieben.

Die Angaben des Plattenhersteller bezüglich Liefer-, Montage- bzw. Einbaubedingungen sowie Verarbeitungsrichtlinien sind zu beachten.

Vorgehängte, hinterlüftete Fassaden mit zusätzlicher Wärmedämmung durch Wärmedämmstoffe mit einer Dichte von 30 – 70 kg/m<sup>3</sup> und einem Schmelzpunkt >1000°C, die systemkonform an der Außenwand verankert werden.

**Ergänzungen zur StLB HB-022+ABK-020****Ausschreibungstexte ZZZ**

Leistungsverzeichnis

gedruckt am 15.11.2023  
LB-HB-022+ABK-020 Preisangaben in EUR**Angaben zum Plattenmaterial:**

Als HPL (High Pressure Laminates) Platten Typ EGF mit einem mäßigen Witterungsschutz bezeichnet man dekorative Hochdruck-Schichtpresstoffplatten zur Anwendung unter Witterungsbedingungen im Freien, wie Sonnenlicht, Regen und Frost.

HPL Platten bestehen aus Naturfaserbahnen, die etwa 65 % des Gesamtgewichts darstellen. Sie werden überwiegend aus Holz hergestellt, das zu "Kraftpapieren" veredelt wurde. Die Kraftpapiere werden in Imprägnieranlagen mit synthetischen Harzen getränkt, getrocknet und unter hohem Druck und starker Hitze zu langlebigen, feuchteresistenten Platten verpresst. Die Kanten der HPL Platten sind ebenfalls Witterungsfest und müssen nach dem Zuschnitt nicht versiegelt werden.

Die Herstellung dieser HPL Platten erfolgt gemäß der EN 438 Teil 6 Typ EGF – Klassifizierung und Spezifikation für Kompakt-Schichtpresstoffe für die Anwendung im Freien mit einer Dicke von 2 mm und größer.

Die HPL Platten zeichnen sich durch ihre hohe Zugfestigkeit, hohe Beständigkeit gegen Stoßbeanspruchung, hohe Beständigkeit gegen Temperaturwechsel, mäßige Beständigkeit gegen Witterungseinflüssen & UV-Belastung, sowie eine sehr gute Farbechtheit und eine gute Chemikalienbeständigkeit aus, welche es ermöglicht Graffiti's ohne großen Aufwand von der Oberfläche zu reinigen.

Ebenfalls können die HPL Balkonbekleidungsplatten Typ EGF als FSC oder PEFC Zertifiziert bezogen werden.

**Technische Beschreibung:**

- Beständigkeit gegen künstliche Bewitterung:  $\geq$  Stufe 3 des 5 teiligen Graumaßstabes gemäß EN 20105-A02
- Oberflächeneigenschaften: mäßig Witterungsbeständig, Lichtecht, Kratzfest, Lösungsmittelbeständig, Schlagzäh, Graffitischutz, und leicht zu reinigen
- Kanten: benötigen keine Versiegelung
- Hagelschutz:  $\geq$  HW 4 nach VKF Prüfbestimmung Nr. 11 Kunststoffplatte/Version 1,02
- Dichte:  $\geq$  1350 kg/m<sup>3</sup> gemäß EN 438-6
- Baustoffklasse: Euroclass B-s2,d0 nach EN 13501-1
- Plattendicken: 6 mm, 8 mm, 10 mm gemäß bauaufsichtlicher Zulassung Z-10.3-712

Plattenformate und Oberflächenausführungen:

- GR: 2800 x 1300 mm = 3,64 m<sup>2</sup>, FH
- SP: 2800 x 1854 mm = 5,19 m<sup>2</sup>, FH
- JU: 4100 x 1300 mm = 5,33 m<sup>2</sup>, FH
- XL: 4100 x 1854 mm = 7,60 m<sup>2</sup>, FH

Kern: Braun

**Be- und Hinterlüftung:**

Für eine wirksame Be- und Hinterlüftung wird die Außenschicht mit einem lichten Abstand von mindestens 20 mm vor der Wärmedämmung montiert.

Die funktionierende Hinterlüftung der gesamten Außenschicht oder aller abgeschlossenen Teilbereiche von unten nach oben ist durch die Art der Unterkonstruktion und Befestigung der Außenschicht sicherzustellen.

Die untere Lufteintrittsöffnung und die obere Luftaustrittsöffnung ist durch Lüftungsgitter aus nicht rostendem Metall zu schließen. Hierbei wird ein wirksamer Lüftungsquerschnitt von mindestens 150 cm<sup>2</sup>/m bei einer Holzunterkonstruktion benötigt und mindestens 50 cm<sup>2</sup>/m gemäß DIN18516 bei einer Aluminiumunterkonstruktion.

**Ergänzungen zur StLB HB-022+ABK-020****Ausschreibungstexte ZZZ**

Leistungsverzeichnis

gedruckt am 15.11.2023  
LB-HB-022+ABK-020 Preisangaben in EUR**Außenschicht:**

High Pressure Laminate (HPL)

**Befestigungssysteme:**

Die Befestigung/Verlegung der HPL Platten erfolgt technisch zwängungsfrei nach den Angaben des HPL Plattenherstellers.

Alle sichtbaren Befestigungselemente sind farblich dem Dekor der HPL Platten an zu passen.

Die Befestigung der Platten erfolgt mittels Fixpunkt und Gleitpunkten lt. technischer Informationen der Fundermax GmbH.

Die Lochdurchmesser der Gleitpunkte sind gemäß der zu erwartenden Plattenausdehnung zu bemessen.

Bei den HPL Fassadenplatten ist ein Zuschnitt für Maß- und Winkelgenauigkeit auszuführen!  
(z.B.: 2800 x 1300 mm = 2790 x 1290 mm)

**Fugenausbildung:**

Die Fugenausbildung erfolgt technisch zwängungsfrei nach den Angaben des HPL Plattenherstellers.

68.FK 00 + Folgende Angaben und Anforderungen an die Art und Weise der Leistungserbringung gelten als vereinbart und sind in die Einheitspreise einkalkuliert.

**68.FK 00G + Material/Erzeugnis n.W.AN zu 68FK**

Das Verwenden nachstehend angebotener Materialien/Erzeugnisse zu den angegebenen Positionen dieser ULG wird vereinbart:

Betrifft Position(en):

Material/Erzeugnis nach Wahl des Auftragnehmers (AN).

Angeboten: (.....)

**68.FK 00H + Material/Erzeugnis Beispiel AG zu 68FK**

Das Verwenden nachstehend angebotener Materialien/Erzeugnisse zu den angegebenen Positionen dieser ULG wird vereinbart:

Betrifft Position(en):

Beispielhaftes Material/Erzeugnis:

Angeboten ist das beispielhafte oder ein Material/Erzeugnis gleichwertiger Art.

Kriterien der Gleichwertigkeit:

Angeboten: (.....)

**68.FL + Detailausbildungen (Fundermax)**

Version: 2023-09

Die Liefer-, Montage- bzw. Einbaubedingungen sowie Verarbeitungsrichtlinien der HPL Fassadenplatten des HPL Plattenherstellers sind zu beachten.

68.FL 00 + Folgende Angaben und Anforderungen an die Art und Weise der Leistungserbringung gelten als vereinbart und sind in die Einheitspreise einkalkuliert.

**68.FL 00A + Material/Erzeugnis n.W.AN zu 68FL**

Das Verwenden nachstehend angebotener Materialien/Erzeugnisse zu den angegebenen Positionen dieser ULG wird vereinbart:

Betrifft Position(en):

Material/Erzeugnis nach Wahl des Auftragnehmers (AN).

Angeboten: (.....)

**Ergänzungen zur StLB HB-022+ABK-020****Ausschreibungstexte ZZZ**

Leistungsverzeichnis

gedruckt am 15.11.2023  
LB-HB-022+ABK-020 Preisangaben in EUR**68.FL 00B + Material/Erzeugnis Beispiel AG zu 68FL**

Das Verwenden nachstehend angebotener Materialien/Erzeugnisse zu den angegebenen Positionen dieser ULG wird vereinbart:

Betrifft Position(en): [REDACTED]

Beispielhaftes Material/Erzeugnis: [REDACTED]

Angeboten ist das beispielhafte oder ein Material/Erzeugnis gleichwertiger Art.

Kriterien der Gleichwertigkeit: [REDACTED]

Angeboten: (.....)

**68.I0 + Figo Quattro Fassade**

Version 2022-08

**Hersteller:**

Filli Stahl GroßhandelsgmbH

Schrödingerstraße 5

9020 Klagenfurt

**Allgemein:**

Das nachstehende Leistungsverzeichnis wurde anhand der uns zur Verfügung gestellten Planunterlagen nach den zurzeit geltenden allgemeinen Regeln der Technik erstellt. Die Positionen sind auf Durchführbarkeit vom Bieter zu prüfen, die Mengen sind am Objekt auf Richtigkeit zu kontrollieren und gegebenenfalls zu ändern.

Die Besichtigung der Baustelle vor Angebotsabgabe wird dringend angeraten.

Die Filli Stahl GroßhandelsgmbH übernimmt sowohl für die Vollständigkeit der Einzelpositionen zur Ausführung der beschriebenen Leistungen als auch für die Richtigkeit der Maßangaben in den Einzelpositionen keine Garantie. Der Planer hat alle Aussagen und Angaben auf Richtigkeit zu prüfen und gegebenenfalls anzupassen. Hierbei handelt es sich um eine Ausschreibungsservice, die dem Planer (z.B. Architekten) als Beratungsservice zur Verfügung gestellt wird.

**Ausmaß- und Abrechnungsregeln**

Materialverschnitt, Falzverluste sowie Klein- u. Befestigungsmaterial sind in die betreffenden Positionen einzurechnen.

Abrechnung erfolgt nach tatsächlichem Aufmaß.

Arbeits-, Fassaden- und Schutzgerüste sowie mögliche Straßenabsperren und behördliche Genehmigungen, Blitzschutz, Nebengebäude, Balkone, Vordächer sind in dieser Ausschreibung nicht enthalten.

**Leistungen des AG:**

Die Bauphysik und Statik werden vom Auftraggeber (AG) beigestellt.

**Abkürzungen:**

im Positionsstichwort steht Q für Quattro Feinblech Fassadenkassette.

im Positionsstichwort steht SM für Sondermaterial

im Positionsstichwort steht SDB für Sonderdeckbreite



**Ergänzungen zur StLB HB-022+ABK-020****Ausschreibungstexte ZZZ**

Leistungsverzeichnis

gedruckt am 15.11.2023  
LB-HB-022+ABK-020 Preisangaben in EUR**Aufzahlungen/Zubehör und Einbauteile:**

Aufzahlung- (Az), Zubehör und Einbauteile beschreiben Ergänzungen/Erweiterungen/Varianten zu vorangegangenen Positionen (Leistungen) und werden nur aus dem System oder der Auswahl von Produkten des Herstellers der Grundposition angeboten bzw. ausgeführt.

**Produktbeschreibung:**

Fassadenbekeidung mit FIGO Quattro (=Q) Fassadenkassetten

werden an den werkseitig vorgegebenen Langlöchern mit A2 Schrauben gemäß Ausführungsplan und den statischen Erfordernissen geradlinig und fluchtgerecht **von oben (Attika)nach unten (Sockel)** auf die vorhandener Unterkonstruktion verdeckt befestigt montiert.

Die Profile sind jeweils an den Enden in der Profilhöhe (Kopfkantung) 90° geschlossen.

Somit ist ein einwandfreier formstabiler Profilabschluss gegeben.

An der Kopfkantung sind für die Fassadenkassetten werkseitig vorgefertigte Schattenfugenprofile vorgesehen.

Im Rand und Eckbereich ist eine verstärkte Befestigung lt. Norm für Windlasten zu berücksichtigen.

Die Verarbeitungsrichtlinien vom Hersteller sowie Normen sind einzuhalten.

**Standarddeckbreiten:**

Als Standard werden die Kassetten mit einer Schattenfuge entlang der Profillänge mit 15 mm werkseitig hergestellt.

Die Angaben zur Deckbreite (=DB) beinhalten die Schattenfuge von 15 mm.

Q1 = DB 106 mm inkl. Fuge

Q2 = DB 212 mm inkl. Fuge

Q3 = DB 318 mm inkl. Fuge

Q4 = DB 424 mm inkl. Fuge

**Profillänge:**

Q1 - Q3 bis max. 3000 mm Q4 bis max. 2000 mm.

**Standardfarben:Farbkategorie (= FK)**

FK1 Robust Oberfläche matt fein 25µm

FK2 Highline Oberfläche matt grob SP 35µm

FK3 Struktura Oberfläche matt extra grob SP 35µm

FK4 Sonderfarben z.b.: Steinoptik, auf Anfrage beim Hersteller.

Standardfarben sind der gültigen Farbkarte des Herstellers zu entnehmen.

**Materialeigenschaften: (ZS= Zuschnitt)**

Q1 = ZS 220 mm Gewicht 9,15 kg/m<sup>2</sup>

Q2 = ZS 324 mm Gewicht 6,75 kg/m<sup>2</sup>

Q3 = ZS 430 mm Gewicht 5,82 kg/m<sup>2</sup>

Q4 = ZS 536 mm Gewicht 5,56 kg/m<sup>2</sup>

Schmezzauchveredeltes (Feuerverzinkt) Stahlband mit 120g Zink Magnesium Auflage

**Beschichtung:Standard**

Vorderseite:organisch beschichtet SP 25-35µm.

Rückseite:organisch beschichtet SP 15-25µm

Material: Stahlblech organisch beschichtet

Materialstärke: 0,55 mm

Trägerwerkstoff: DX52D+ZM 120g (Standard)

**Ergänzungen zur StLB HB-022+ABK-020****Ausschreibungstexte ZZZ**

Leistungsverzeichnis

gedruckt am 15.11.2023  
LB-HB-022+ABK-020 Preisangaben in EUR

Korrosionsbeständigkeit: RC3

UV-Beständigkeit: RUV 4

Hagelwiderstandsklasse: 2

Profildicke: 22

**Gleichwertigkeit:**

Sofern in den Vertragsbestimmungen oder Positionen nichts anderes festgelegt ist, gelten als Kriterien der Gleichwertigkeit von beispielhaft angeführten Ausführungen alle technischen

Spezifikationen, die im Leistungsverzeichnis beschrieben sind, sowie die besonderen Eigenschaften, die in den technischen Unterlagen des Erzeugers der beispielhaft angeführten Ausführung angegeben sind.

Wird in der Bieterlücke eine gleichwertige Ausführung angeboten, sind alle der beispielhaften Ausführung entsprechenden technischen Spezifikationen eventuell in einem Beiblatt angegeben.

**Leistungsumfang:**

Alle beschriebenen Leistungen umfassen auch das Liefern der zugehörigen Materialien/Erzeugnisse/Typen/Systeme einschließlich Abladen, Lagern und Fördern (Vertragen) bis zur Einbaustelle.

Sind für die Inbetrieb- oder Ingebrauchnahme einer erbrachten Leistung besondere Überprüfungen, Befunde, Abnahmen, Betriebsanleitungen oder Dokumentationen erforderlich, sind etwaige Kosten hierfür in die Einheitspreise einkalkuliert.

In folgenden Positionen ist das Liefern und Montieren beschrieben.

68.10 00 + Folgende Angaben und Anforderungen an die Art und Weise der Leistungserbringung gelten als vereinbart und sind in die Einheitspreise einkalkuliert:

**68.10 00Y + Material/Erzeugnis n.W.AN zu 6810**

Das Verwenden nachstehend angebotener Materialien/Erzeugnisse zu den angegebenen Positionen dieser ULG wird vereinbart:

Betrifft Position(en):

Material/Erzeugnis nach Wahl des Auftragnehmers (AN).

Angeboten: (.....)

**68.10 00Z + Material/Erzeugnis Beispiel AG zu 6810**

Das Verwenden nachstehend angebotener Materialien/Erzeugnisse zu den angegebenen Positionen dieser ULG wird vereinbart:

Betrifft Position(en):

Beispielhaftes Material/Erzeugnis:

Angeboten ist das beispielhafte oder ein Material/Erzeugnis gleichwertiger Art.

Kriterien der Gleichwertigkeit:

Angeboten: (.....)

**68.11 + Figo Amade Fassade**

Version 2022-08

**Hersteller:**

**Ergänzungen zur StLB HB-022+ABK-020****Ausschreibungstexte ZZZ**

Leistungsverzeichnis

gedruckt am 15.11.2023  
LB-HB-022+ABK-020 Preisangaben in EUR

Filli Stahl GroßhandelsgmbH  
Schrödingerstraße 5  
Klagenfurt 9020  
www.figo.at

**Allgemein:**

Das nachstehende Leistungsverzeichnis wurde anhand der uns zur Verfügung gestellten Planunterlagen nach den zurzeit geltenden allgemeinen Regeln der Technik erstellt. Die Positionen sind auf Durchführbarkeit vom Bieter zu prüfen, die Mengen sind am Objekt auf Richtigkeit zu kontrollieren und gegebenenfalls zu ändern.

Die Besichtigung der Baustelle vor Angebotsabgabe wird dringend angeraten.

Die Filli Stahl GroßhandelsgmbH übernimmt sowohl für die Vollständigkeit der Einzelpositionen zur Ausführung der beschriebenen Leistungen als auch für die Richtigkeit der Maßangaben in den Einzelpositionen keine Garantie. Der Planer hat alle Aussagen und Angaben auf Richtigkeit zu prüfen und gegebenenfalls anzupassen. Hierbei handelt es sich um eine Ausschreibungsservice, die dem Planer (z.B. Architekten) als Beratungsservice zur Verfügung gestellt wird.

**Ausmaß- und Abrechnungsregeln**

Materialverschnitt, Falzverluste sowie Klein- u. Befestigungsmaterial sind in die betreffenden Positionen einzurechnen.

Abrechnung erfolgt nach tatsächlichem Aufmaß.

Arbeits-, Fassaden- und Schutzgerüste sowie mögliche Straßenabsperungen und behördliche Genehmigungen, Blitzschutz, Nebengebäude, Balkone, Vordächer sind in dieser Ausschreibung nicht enthalten.

**Leistungen des AG:**

Die Bauphysik und Statik werden vom Auftraggeber (AG) beigestellt.

**Abkürzungen:**

im Positionsstichwort: für verz. besch. Verzinktes Stahlblech beschichtet.

**Aufzahlungen/Zubehör und Einbauteile:**

Aufzahlung- (Az), Zubehör und Einbauteile beschreiben Ergänzungen/Erweiterungen/Varianten zu vorangegangenen Positionen (Leistungen) und werden nur aus dem System oder der Auswahl von Produkten des Herstellers der Grundposition angeboten bzw. ausgeführt.

**Oberflächen:**

Verzinkt beschichtete Stahlbleche sind in Standardfarben beschichtet ausgeführt.

Standardfarben sind Farben des Herstellers, für die der Hersteller keinen Aufpreis verlangt.

Material/Oberflächen von Zubehör (z.B. Rinnenhaken, Rohrschellen) sind gemäß Material/Oberfläche der Rinnen und Rohre ausgeführt.

Sonderausführungen aus Edelstahl, Kupfer oder Zink in dieser Leistungsbeschreibung nicht angegeben.

**Standard-Oberflächen:**

Oberfläche (OF) HIGHLINE

**Ergänzungen zur StLB HB-022+ABK-020****Ausschreibungstexte ZZZ**

Leistungsverzeichnis

LB-HB-022+ABK-020

gedruckt am 15.11.2023

Preisangaben in EUR

- Vorderseite Highline matt grob, organisch beschichtet 35 µm,
- Rückseite Polyesterbeschichtung 25 µm
- UV Beständigkeit RUV4
- Korrosionsbeständigkeit RC3

**Oberfläche (OF) STRUKTURA**

- Vorderseite Startklare matt grob extra, organisch beschichtet 35 µm,
- Rückseite Polyesterbeschichtung 25 µm
- UV Beständigkeit RUV4
- Korrosionsbeständigkeit RC3

**Farben/Oberfläche:** lt. gültiger Farbkarte des Herstellers**Materialeigenschaften:**

Dicke: 0,55 mm (Trägerwerkstoff nach EN 10346:2015)

Schmelztauchveredeltes Stahlband mit 120 g Zink-Magnesium-Auflage organisch beschichtet.

Die Verlege- und Montagehinweise des Herstellers sowie die national geltenden Vorschriften, Fachregeln und Normen werden eingehalten. Der AG bedient sich in Bezug auf die Verarbeitung eines Vertreters des Herstellers.

Zubehörteile, Einfassungen, Verblechungen und Anarbeitungen sind Material- sowie Farb-Konform aus FIGO Ergänzungsband herzustellen.

**Gleichwertigkeit:**

Sofern in den Vertragsbestimmungen oder Positionen nichts anderes festgelegt ist, gelten als Kriterien der Gleichwertigkeit von beispielhaft angeführten Ausführungen alle technischen

Spezifikationen, die im Leistungsverzeichnis beschrieben sind, sowie die besonderen Eigenschaften, die in den technischen Unterlagen des Erzeugers der beispielhaft angeführten Ausführung angegeben sind.

Wird in der Bieterlücke eine gleichwertige Ausführung angeboten, sind alle der beispielhaften Ausführung entsprechenden technischen Spezifikationen eventuell in einem Beiblatt angegeben.

**Leistungsumfang:**

Alle beschriebenen Leistungen umfassen auch das Liefern der zugehörigen Materialien/Erzeugnisse/Typen/Systeme einschließlich Abladen, Lagern und Fördern (Verträgen) bis zur Einbaustelle.

Sind für die Inbetrieb- oder Ingebrauchnahme einer erbrachten Leistung besondere Überprüfungen, Befunde, Abnahmen, Betriebsanleitungen oder Dokumentationen erforderlich, sind etwaige Kosten hierfür in die Einheitspreise einkalkuliert.

In folgenden Positionen ist das Liefern und Montieren beschrieben.

- 68.11 00 + Folgende Angaben und Anforderungen an die Art und Weise der Leistungserbringung gelten als vereinbart und sind in die Einheitspreise einkalkuliert:

**Ergänzungen zur StLB HB-022+ABK-020****Ausschreibungstexte ZZZ**

Leistungsverzeichnis

gedruckt am 15.11.2023  
LB-HB-022+ABK-020 Preisangaben in EUR**68.I1 00Y + Material/Erzeugnis n.W.AN zu 68I1**

Das Verwenden nachstehend angebotener Materialien/Erzeugnisse zu den angegebenen Positionen dieser ULG wird vereinbart:

Betrifft Position(en): \_\_\_\_\_

Material/Erzeugnis nach Wahl des Auftragnehmers (AN).

Angebote: (.....)

**68.I1 00Z + Material/Erzeugnis Beispiel AG zu 68I1**

Das Verwenden nachstehend angebotener Materialien/Erzeugnisse zu den angegebenen Positionen dieser ULG wird vereinbart:

Betrifft Position(en): \_\_\_\_\_

Beispielhaftes Material/Erzeugnis: \_\_\_\_\_

Angeboten ist das beispielhafte oder ein Material/Erzeugnis gleichwertiger Art.

Kriterien der Gleichwertigkeit: \_\_\_\_\_

Angebote: (.....)

**68.I2 + Figo Raute Fassade**

Version 2022-08

**Hersteller:**

Filli Stahl GroßhandelsgmbH

Schrödingerstraße 5

Klagenfurt 9020

www.figo.at

**Allgemein:**

Das nachstehende Leistungsverzeichnis wurde anhand der uns zur Verfügung gestellten Planunterlagen nach den zurzeit geltenden allgemeinen Regeln der Technik erstellt. Die Positionen sind auf Durchführbarkeit vom Bieter zu prüfen, die Mengen sind am Objekt auf Richtigkeit zu kontrollieren und gegebenenfalls zu ändern.

Die Besichtigung der Baustelle vor Angebotsabgabe wird dringend angeraten.

Die Filli Stahl GroßhandelsgmbH übernimmt sowohl für die Vollständigkeit der Einzelpositionen zur Ausführung der beschriebenen Leistungen als auch für die Richtigkeit der Maßangaben in den Einzelpositionen keine Garantie. Der Planer hat alle Aussagen und Angaben auf Richtigkeit zu prüfen und gegebenenfalls anzupassen. Hierbei handelt es sich um eine Ausschreibungsservice, die dem Planer (z.B. Architekten) als Beratungsservice zur Verfügung gestellt wird.

**Ausmaß- und Abrechnungsregeln**

Materialverschnitt, Falzverluste sowie Klein- u. Befestigungsmaterial sind in die betreffenden Positionen einzurechnen.

Abrechnung erfolgt nach tatsächlichem Aufmaß.

Arbeits-, Fassaden- und Schutzgerüste sowie mögliche Straßenabsperungen und behördliche Genehmigungen, Blitzschutz, Nebengebäude, Balkone, Vordächer sind in dieser Ausschreibung nicht enthalten.

**Leistungen des AG:**

**Ergänzungen zur StLB HB-022+ABK-020****Ausschreibungstexte ZZZ**

Leistungsverzeichnis

LB-HB-022+ABK-020

gedruckt am 15.11.2023

Preisangaben in EUR

Die Bauphysik und Statik werden vom Auftraggeber (AG) beigestellt.

**Abkürzungen:**

im Positionsstichwort: für verz. besch. Verzinktes Stahlblech beschichtet.

**Aufzahlungen/Zubehör und Einbauteile:**

Aufzahlung- (Az), Zubehör und Einbauteile beschreiben Ergänzungen/Erweiterungen/Varianten zu vorangegangenen Positionen (Leistungen) und werden nur aus dem System oder der Auswahl von Produkten des Herstellers der Grundposition angeboten bzw. ausgeführt.

**Oberflächen:**

Verzinkt beschichtete Stahlbleche sind in Standardfarben beschichtet ausgeführt.

Standardfarben sind Farben des Herstellers, für die der Hersteller keinen Aufpreis verlangt.

Material/Oberflächen von Zubehör (z.B. Rinnenhaken, Rohrschellen) sind gemäß Material/Oberfläche der Rinnen und Rohre ausgeführt.

Sonderausführungen aus Edelstahl, Kupfer oder Zink in dieser Leistungsbeschreibung nicht angegeben.

**Standard-Oberflächen:****Oberfläche (OF) HIGHLINE**

- Vorderseite Highline matt grob, organisch beschichtet 35 µm,
- Rückseite Polyesterbeschichtung 25 µm
- UV Beständigkeit RUV4
- Korrosionsbeständigkeit RC3

**Oberfläche (OF) STRUKTURA**

- Vorderseite Startklare matt grob extra, organisch beschichtet 35 µm,
- Rückseite Polyesterbeschichtung 25 µm
- UV Beständigkeit RUV4
- Korrosionsbeständigkeit RC3

**Farben/Oberfläche:** lt. gültiger Farbkarte des Herstellers

**Materialeigenschaften:**

Dicke: 0,55 mm (Trägerwerkstoff nach EN 10346:2015)

Schmelztauchveredeltes Stahlband mit 120 g Zink-Magnesium-Auflage organisch beschichtet.

Die Verlege- und Montagehinweise des Herstellers sowie die national geltenden Vorschriften, Fachregeln und Normen werden eingehalten. Der AG bedient sich in Bezug auf die Verarbeitung eines Vertreters des Herstellers.

Zubehörteile, Einfassungen, Verblechungen und Anarbeitungen sind Material- sowie Farb-Konform aus FIGO Ergänzungsband herzustellen.

**Gleichwertigkeit:**

Sofern in den Vertragsbestimmungen oder Positionen nichts anderes festgelegt ist, gelten als Kriterien der Gleichwertigkeit von beispielhaft angeführten Ausführungen alle technischen Spezifikationen, die im Leistungsverzeichnis beschrieben sind, sowie die besonderen

**Ergänzungen zur StLB HB-022+ABK-020****Ausschreibungstexte ZZZ**

Leistungsverzeichnis

gedruckt am 15.11.2023

LB-HB-022+ABK-020

Preisangaben in EUR

Eigenschaften, die in den technischen Unterlagen des Erzeugers der beispielhaft angeführten Ausführung angegeben sind.

Wird in der Bieterlücke eine gleichwertige Ausführung angeboten, sind alle der beispielhaften Ausführung entsprechenden technischen Spezifikationen eventuell in einem Beiblatt angegeben.

**Leistungsumfang:**

Alle beschriebenen Leistungen umfassen auch das Liefern der zugehörigen Materialien/Erzeugnisse/Typen/Systeme einschließlich Abladen, Lagern und Fördern (Vertragen) bis zur Einbaustelle.

Sind für die Inbetrieb- oder Ingebrauchnahme einer erbrachten Leistung besondere Überprüfungen, Befunde, Abnahmen, Betriebsanleitungen oder Dokumentationen erforderlich, sind etwaige Kosten hierfür in die Einheitspreise einkalkuliert.

In folgenden Positionen ist das Liefern und Montieren beschrieben.

68.I2 00 + Folgende Angaben und Anforderungen an die Art und Weise der Leistungserbringung gelten als vereinbart und sind in die Einheitspreise einkalkuliert:

**68.I2 00B + Material/Erzeugnis Beispiel AG zu 68I2**

Das Verwenden nachstehend angebotener Materialien/Erzeugnisse zu den angegebenen Positionen dieser ULG wird vereinbart:

Betrifft Position(en): \_\_\_\_\_

Beispielhaftes Material/Erzeugnis: \_\_\_\_\_

Angeboten ist das beispielhafte oder ein Material/Erzeugnis gleichwertiger Art.

Kriterien der Gleichwertigkeit: \_\_\_\_\_

Angeboten: (.....)

**68.I6 + Fassadenfolien (illbruck)**

Version: 2020-03

Im folgenden ist das Liefern und das Montieren bzw. der Einbau beschrieben.

**Hinweise:**

Lagerungs- und Verarbeitungshinweise des Herstellers sind einzuhalten.

68.I6 00 + Folgende Angaben und Anforderungen an die Art und Weise der Leistungserbringung gelten als vereinbart und sind in die Einheitspreise einkalkuliert.

**68.I6 00A + Material/Erzeugnis n.W.AN zu 68I6**

Das Verwenden nachstehend angebotener Materialien/Erzeugnisse zu den angegebenen Positionen dieser ULG wird vereinbart:

Betrifft Position(en): \_\_\_\_\_

Material/Erzeugnis nach Wahl des Auftragnehmers (AN).

Angeboten: (.....)

**Ergänzungen zur StLB HB-022+ABK-020****Ausschreibungstexte ZZZ**

Leistungsverzeichnis

gedruckt am 15.11.2023  
LB-HB-022+ABK-020 Preisangaben in EUR**68.I6 00B + Material/Erzeugnis Beispiel AG zu 68I6**

Das Verwenden nachstehend angebotener Materialien/Erzeugnisse zu den angegebenen Positionen dieser ULG wird vereinbart:

Betrifft Position(en): \_\_\_\_\_

Beispielhaftes Material/Erzeugnis: \_\_\_\_\_

Angeboten ist das beispielhafte oder ein Material/Erzeugnis gleichwertiger Art.

Kriterien der Gleichwertigkeit: \_\_\_\_\_

Angeboten: (.....)

**68.I8 + Klebebänder (illbruck)**

Version: 2020 03

Im Folgenden ist das Liefern der angegebenen Materialien und die Verarbeitung beschrieben.

**Hinweise:**

Lagerungs- und Verarbeitungshinweise des Herstellers sind einzuhalten.

68.I8 00 + Folgende Angaben und Anforderungen an die Art und Weise der Leistungserbringung gelten als vereinbart und sind in die Einheitspreise einkalkuliert.

**68.I8 00A + Material/Erzeugnis n.W.AN zu 68I8**

Das Verwenden nachstehend angebotener Materialien/Erzeugnisse zu den angegebenen Positionen dieser ULG wird vereinbart:

Betrifft Position(en): \_\_\_\_\_

Material/Erzeugnis nach Wahl des Auftragnehmers (AN).

Angeboten: (.....)

**68.I8 00B + Material/Erzeugnis Beispiel AG zu 68I8**

Das Verwenden nachstehend angebotener Materialien/Erzeugnisse zu den angegebenen Positionen dieser ULG wird vereinbart:

Betrifft Position(en): \_\_\_\_\_

Beispielhaftes Material/Erzeugnis: \_\_\_\_\_

Angeboten ist das beispielhafte oder ein Material/Erzeugnis gleichwertiger Art.

Kriterien der Gleichwertigkeit: \_\_\_\_\_

Angeboten: (.....)

**68.II + Klebstoffe (illbruck)**

Version: 2020 03

Im Folgenden ist das Liefern der angegebenen Materialien und die Verarbeitung beschrieben.

**Hinweise:**

Lagerungs- und Verarbeitungshinweise des Herstellers sind einzuhalten.

**Aufzahlungen und Zubehör:**

Positionen für Aufzahlungen (Az) und Zubehör beschreiben Ergänzungen/Erweiterungen/Varianten zu vorangegangenen Positionen (Leistungen) und werden nur aus dem System oder der Auswahl von Produkten des Herstellers der Grundposition angeboten bzw. ausgeführt.

68.II 00 + Folgende Angaben und Anforderungen an die Art und Weise der Leistungserbringung gelten als vereinbart und sind in die Einheitspreise einkalkuliert.



**Ergänzungen zur StLB HB-022+ABK-020****Ausschreibungstexte ZZZ**

Leistungsverzeichnis

gedruckt am 15.11.2023  
LB-HB-022+ABK-020 Preisangaben in EUR**68.II 00A + Material/Erzeugnis n.W.AN zu 68II**

Das Verwenden nachstehend angebotener Materialien/Erzeugnisse zu den angegebenen Positionen dieser ULG wird vereinbart:

Betrifft Position(en): \_\_\_\_\_

Material/Erzeugnis nach Wahl des Auftragnehmers (AN).

Angeboten: (.....)

**68.II 00B + Material/Erzeugnis Beispiel AG zu 68II**

Das Verwenden nachstehend angebotener Materialien/Erzeugnisse zu den angegebenen Positionen dieser ULG wird vereinbart:

Betrifft Position(en): \_\_\_\_\_

Beispielhaftes Material/Erzeugnis: \_\_\_\_\_

Angeboten ist das beispielhafte oder ein Material/Erzeugnis gleichwertiger Art.

Kriterien der Gleichwertigkeit: \_\_\_\_\_

Angeboten: (.....)

**68.LA + Wählbare Vorbemerkungen Fassade (DOMICO)**

Version: 2020-10

68.LA 00 + Folgende Angaben und Anforderungen an die Art und Weise der Leistungserbringung gelten als vereinbart und sind in die Einheitspreise einkalkuliert:

**68.LA 00B + Material/Erzeugnis n.W.AN zu 68LA**

Das Verwenden nachstehend angebotener Materialien/Erzeugnisse zu den angegebenen Positionen dieser ULG wird vereinbart:

Betrifft Position(en): \_\_\_\_\_

Material/Erzeugnis nach Wahl des Auftragnehmers (AN).

Angeboten: (.....)

**68.LA 00C + Material/Erzeugnis Beispiel AG zu 68LA**

Das Verwenden nachstehend angebotener Materialien/Erzeugnisse zu den angegebenen Positionen dieser ULG wird vereinbart:

Betrifft Position(en): \_\_\_\_\_

Beispielhaftes Material/Erzeugnis: \_\_\_\_\_

Angeboten ist das beispielhafte oder ein Material/Erzeugnis gleichwertiger Art.

Kriterien der Gleichwertigkeit: \_\_\_\_\_

Angeboten: (.....)

**68.LB + UK KASSETTE WAND (DOMICO)**

Version: 2023-10

**Im Folgenden ist das Liefern und Verlegen/Montieren von verzinkten und bandbeschichteten Kassetten-Innenschalen für Wände beschrieben.**

**Verarbeitungsrichtlinien:**

Die Verarbeitungsrichtlinien des Erzeugers werden eingehalten. Es werden nur die dem System zugehörigen Bauteile und Materialien verwendet.

**Leistungsumfang/Einkalkulierte Leistungen:**

Die Montage einschließlich aller Befestigungsmittel ist in die Einheitspreise einkalkuliert.

**Aufzahlungen:**

**Ergänzungen zur StLB HB-022+ABK-020****Ausschreibungstexte ZZZ**

Leistungsverzeichnis

gedruckt am 15.11.2023

LB-HB-022+ABK-020

Preisangaben in EUR

Aufzahlungspositionen (Az) beschreiben Ergänzungen/Erweiterungen/Varianten zu vorangegangenen Positionen (Leistungen) und werden nur aus dem System oder der Auswahl von Produkten des Herstellers der Grundposition angeboten bzw. ausgeführt.

68.LB 00 + Folgende Angaben und Anforderungen an die Art und Weise der Leistungserbringung gelten als vereinbart und sind in die Einheitspreise einkalkuliert.

**68.LB 00A + Material/Erzeugnis n.W.AN zu 68LB**

Das Verwenden nachstehend angebotener Materialien/Erzeugnisse zu den angegebenen Positionen dieser ULG wird vereinbart:

Betrifft Position(en): \_\_\_\_\_

Material/Erzeugnis nach Wahl des Auftragnehmers (AN).

Angeboten: (.....)

**68.LB 00B + Material/Erzeugnis Beispiel AG zu 68LB**

Das Verwenden nachstehend angebotener Materialien/Erzeugnisse zu den angegebenen Positionen dieser ULG wird vereinbart:

Betrifft Position(en): \_\_\_\_\_

Beispielhaftes Material/Erzeugnis: \_\_\_\_\_

Angeboten ist das beispielhafte oder ein Material/Erzeugnis gleichwertiger Art.

Kriterien der Gleichwertigkeit: \_\_\_\_\_

Angeboten: (.....)

**68.LC + UNTERKONSTRUKTION WAND (DOMICO)**

Version: 2023-10

**Im Folgenden ist das Liefern und Einbauen/Montieren von Unterkonstruktionen für Wände beschrieben.**

**Verarbeitungsrichtlinien:**

Die Verarbeitungsrichtlinien des Erzeugers werden eingehalten. Es werden nur die dem System zugehörigen Bauteile und Materialien verwendet.

**Leistungsumfang/Einkalkulierte Leistungen:**

Die Montage einschließlich aller Befestigungsmittel ist in die Einheitspreise einkalkuliert.

**Aufzahlungen:**

Aufzahlungspositionen (Az) beschreiben Ergänzungen/Erweiterungen/Varianten zu vorangegangenen Positionen (Leistungen) und werden nur aus dem System oder der Auswahl von Produkten des Herstellers der Grundposition angeboten bzw. ausgeführt.

68.LC 00 + Folgende Angaben und Anforderungen an die Art und Weise der Leistungserbringung gelten als vereinbart und sind in die Einheitspreise einkalkuliert.

**68.LC 00A + Material/Erzeugnis n.W.AN zu 68LC**

Das Verwenden nachstehend angebotener Materialien/Erzeugnisse zu den angegebenen Positionen dieser ULG wird vereinbart:

Betrifft Position(en): \_\_\_\_\_

Material/Erzeugnis nach Wahl des Auftragnehmers (AN).

Angeboten: (.....)

**68.LC 00B + Material/Erzeugnis Beispiel AG zu 68LC**

Das Verwenden nachstehend angebotener Materialien/Erzeugnisse zu den angegebenen Positionen dieser ULG wird vereinbart:

Betrifft Position(en): \_\_\_\_\_

Beispielhaftes Material/Erzeugnis: \_\_\_\_\_

**Ergänzungen zur StLB HB-022+ABK-020****Ausschreibungstexte ZZZ**

Leistungsverzeichnis

gedruckt am 15.11.2023

LB-HB-022+ABK-020

Preisangaben in EUR

Angeboten ist das beispielhafte oder ein Material/Erzeugnis gleichwertiger Art.

Kriterien der Gleichwertigkeit: \_\_\_\_\_

Angeboten: (.....)

**68.LD + FASSADE PLANUM 32 waagrecht oder senkrecht (DOMICO)**

Version: 2023-10

**Im Folgenden ist das Liefern und Verlegen/Montieren von Fassadenprofilen beschrieben.****Verarbeitungsrichtlinien:**

Die Verarbeitungsrichtlinien des Erzeugers werden eingehalten. Es werden nur die dem System zugehörigen Bauteile und Materialien verwendet.

**Leistungsumfang/Einkalkulierte Leistungen:**

Die Montage einschließlich aller Befestigungsmittel ist in die Einheitspreise einkalkuliert.

**Aufzahlungen:**

Aufzahlungspositionen (Az) beschreiben Ergänzungen/Erweiterungen/Varianten zu vorangegangenen Positionen (Leistungen) und werden nur aus dem System oder der Auswahl von Produkten des Herstellers der Grundposition angeboten bzw. ausgeführt.

68.LD 00 + Folgende Angaben und Anforderungen an die Art und Weise der Leistungserbringung gelten als vereinbart und sind in die Einheitspreise einkalkuliert.

**68.LD 00A + Material/Erzeugnis n.W.AN zu 68LD**

Das Verwenden nachstehend angebotener Materialien/Erzeugnisse zu den angegebenen Positionen dieser ULG wird vereinbart:

Betrifft Position(en): \_\_\_\_\_

Material/Erzeugnis nach Wahl des Auftragnehmers (AN).

Angeboten: (.....)

**68.LD 00B + Material/Erzeugnis Beispiel AG zu 68LD**

Das Verwenden nachstehend angebotener Materialien/Erzeugnisse zu den angegebenen Positionen dieser ULG wird vereinbart:

Betrifft Position(en): \_\_\_\_\_

Beispielhaftes Material/Erzeugnis: \_\_\_\_\_

Angeboten ist das beispielhafte oder ein Material/Erzeugnis gleichwertiger Art.

Kriterien der Gleichwertigkeit: \_\_\_\_\_

Angeboten: (.....)

**68.LE + ZUBEHÖR/VERBLECHUNG FASSADE PLANUM (DOMICO)**

Version: 2023-10

**Im Folgenden ist das Liefern und Verlegen/Montieren von Zubehör zu Fassadenprofilen beschrieben.****Verarbeitungsrichtlinien:**

Die Verarbeitungsrichtlinien des Erzeugers werden eingehalten. Es werden nur die dem System zugehörigen Bauteile und Materialien verwendet.

**Leistungsumfang/Einkalkulierte Leistungen:**

Die Montage einschließlich aller Befestigungsmittel ist in die Einheitspreise einkalkuliert.

**Aufzahlungen:**

Aufzahlungspositionen (Az) beschreiben Ergänzungen/Erweiterungen/Varianten zu vorangegangenen Positionen (Leistungen) und werden nur aus dem System oder der Auswahl von Produkten des Herstellers der Grundposition angeboten bzw. ausgeführt.

**Ergänzungen zur StLB HB-022+ABK-020****Ausschreibungstexte ZZZ**

Leistungsverzeichnis

gedruckt am 15.11.2023

LB-HB-022+ABK-020

Preisangaben in EUR

68.LE 00 + Folgende Angaben und Anforderungen an die Art und Weise der Leistungserbringung gelten als vereinbart und sind in die Einheitspreise einkalkuliert.

**68.LE 00A + Material/Erzeugnis n.W.AN zu 68LE**

Das Verwenden nachstehend angebotener Materialien/Erzeugnisse zu den angegebenen Positionen dieser ULG wird vereinbart:

Betrifft Position(en):

Material/Erzeugnis nach Wahl des Auftragnehmers (AN).

Angeboten: (.....)

**68.LE 00B + Material/Erzeugnis Beispiel AG zu 68LE**

Das Verwenden nachstehend angebotener Materialien/Erzeugnisse zu den angegebenen Positionen dieser ULG wird vereinbart:

Betrifft Position(en):

Beispielhaftes Material/Erzeugnis:

Angeboten ist das beispielhafte oder ein Material/Erzeugnis gleichwertiger Art.

Kriterien der Gleichwertigkeit:

Angeboten: (.....)

**68.LF + FASSADE PLANUM 32 VO-Ausführung (DOMICO)**

Version: 2023-10

**Im Folgenden ist das Liefern und Verlegen/Montieren von Fassadenprofilen beschrieben.**

**Verarbeitungsrichtlinien:**

Die Verarbeitungsrichtlinien des Erzeugers werden eingehalten. Es werden nur die dem System zugehörigen Bauteile und Materialien verwendet.

**Leistungsumfang/Einkalkulierte Leistungen:**

Die Montage einschließlich aller Befestigungsmittel ist in die Einheitspreise einkalkuliert.

**Aufzahlungen:**

Aufzahlungspositionen (Az) beschreiben Ergänzungen/Erweiterungen/Varianten zu vorangegangenen Positionen (Leistungen) und werden nur aus dem System oder der Auswahl von Produkten des Herstellers der Grundposition angeboten bzw. ausgeführt.

68.LF 00 + Folgende Angaben und Anforderungen an die Art und Weise der Leistungserbringung gelten als vereinbart und sind in die Einheitspreise einkalkuliert.

**68.LF 00A + Material/Erzeugnis n.W.AN zu 68LF**

Das Verwenden nachstehend angebotener Materialien/Erzeugnisse zu den angegebenen Positionen dieser ULG wird vereinbart:

Betrifft Position(en):

Material/Erzeugnis nach Wahl des Auftragnehmers (AN).

Angeboten: (.....)

**68.LF 00B + Material/Erzeugnis Beispiel AG zu 68LF**

Das Verwenden nachstehend angebotener Materialien/Erzeugnisse zu den angegebenen Positionen dieser ULG wird vereinbart:

Betrifft Position(en):

Beispielhaftes Material/Erzeugnis:

Angeboten ist das beispielhafte oder ein Material/Erzeugnis gleichwertiger Art.

Kriterien der Gleichwertigkeit:

Angeboten: (.....)

**Ergänzungen zur StLB HB-022+ABK-020****Ausschreibungstexte ZZZ**

Leistungsverzeichnis

gedruckt am 15.11.2023

LB-HB-022+ABK-020

Preisangaben in EUR

**68.LG + ZUBEHÖR/VERBLECHUNG FASSADE PLANUM 32 VO-Ausführung (DOMICO)**

Version: 2023-10

**Im Folgenden ist das Liefern und Verlegen/Montieren von Zubehör zu Fassadenprofilen beschrieben.****Verarbeitungsrichtlinien:**

Die Verarbeitungsrichtlinien des Erzeugers werden eingehalten. Es werden nur die dem System zugehörigen Bauteile und Materialien verwendet.

**Leistungsumfang/Einkalkulierte Leistungen:**

Die Montage einschließlich aller Befestigungsmittel ist in die Einheitspreise einkalkuliert.

**Aufzahlungen:**

Aufzahlungspositionen (Az) beschreiben Ergänzungen/Erweiterungen/Varianten zu vorangegangenen Positionen (Leistungen) und werden nur aus dem System oder der Auswahl von Produkten des Herstellers der Grundposition angeboten bzw. ausgeführt.

68.LG 00 + Folgende Angaben und Anforderungen an die Art und Weise der Leistungserbringung gelten als vereinbart und sind in die Einheitspreise einkalkuliert.

**68.LG 00A + Material/Erzeugnis n.W.AN zu 68LG**

Das Verwenden nachstehend angebotener Materialien/Erzeugnisse zu den angegebenen Positionen dieser ULG wird vereinbart:

Betrifft Position(en): 

Material/Erzeugnis nach Wahl des Auftragnehmers (AN).

Angeboten: (.....)

**68.LG 00B + Material/Erzeugnis Beispiel AG zu 68LG**

Das Verwenden nachstehend angebotener Materialien/Erzeugnisse zu den angegebenen Positionen dieser ULG wird vereinbart:

Betrifft Position(en): Beispielhaftes Material/Erzeugnis: 

Angeboten ist das beispielhafte oder ein Material/Erzeugnis gleichwertiger Art.

Kriterien der Gleichwertigkeit: 

Angeboten: (.....)

**68.LJ + FASSADE DESIGN-PLANUM u.COIL-LOCHUNG (DOMICO)**

Version: 2023-10

**Im Folgenden ist das Liefern und Verlegen/Montieren Fassadenprofilen beschrieben.****Verarbeitungsrichtlinien:**

Die Verarbeitungsrichtlinien des Erzeugers werden eingehalten. Es werden nur die dem System zugehörigen Bauteile und Materialien verwendet.

**Leistungsumfang/Einkalkulierte Leistungen:**

Die Montage einschließlich aller Befestigungsmittel ist in die Einheitspreise einkalkuliert.

**Aufzahlungen:**

Aufzahlungspositionen (Az) beschreiben Ergänzungen/Erweiterungen/Varianten zu vorangegangenen Positionen (Leistungen) und werden nur aus dem System oder der Auswahl von Produkten des Herstellers der Grundposition angeboten bzw. ausgeführt.

68.LJ 00 + Folgende Angaben und Anforderungen an die Art und Weise der Leistungserbringung gelten als vereinbart und sind in die Einheitspreise einkalkuliert.

**Ergänzungen zur StLB HB-022+ABK-020****Ausschreibungstexte ZZZ**

Leistungsverzeichnis

gedruckt am 15.11.2023  
LB-HB-022+ABK-020 Preisangaben in EUR**68.LJ 00A + Material/Erzeugnis n.W.AN zu 68LJ**

Das Verwenden nachstehend angebotener Materialien/Erzeugnisse zu den angegebenen Positionen dieser ULG wird vereinbart:

Betrifft Position(en): [REDACTED]

Material/Erzeugnis nach Wahl des Auftragnehmers (AN).

Angeboten: (. . . . .)

**68.LJ 00B + Material/Erzeugnis Beispiel AG zu 68LJ**

Das Verwenden nachstehend angebotener Materialien/Erzeugnisse zu den angegebenen Positionen dieser ULG wird vereinbart:

Betrifft Position(en): [REDACTED]

Beispielhaftes Material/Erzeugnis: [REDACTED]

Angeboten ist das beispielhafte oder ein Material/Erzeugnis gleichwertiger Art.

Kriterien der Gleichwertigkeit: [REDACTED]

Angeboten: (. . . . .)

**68.LK + FASSADE STRUKTUR waagrecht oder senkrecht (DOMICO)**

Version: 2023-10

**Im Folgenden ist das Liefern und Verlegen/Montieren von Zubehör zu Fassadenprofilen beschrieben.**

**Verarbeitungsrichtlinien:**

Die Verarbeitungsrichtlinien des Erzeugers werden eingehalten. Es werden nur die dem System zugehörigen Bauteile und Materialien verwendet.

**Leistungsumfang/Einkalkulierte Leistungen:**

Die Montage einschließlich aller Befestigungsmittel ist in die Einheitspreise einkalkuliert.

**Aufzahlungen:**

Aufzahlungspositionen (Az) beschreiben Ergänzungen/Erweiterungen/Varianten zu vorangegangenen Positionen (Leistungen) und werden nur aus dem System oder der Auswahl von Produkten des Herstellers der Grundposition angeboten bzw. ausgeführt.

68.LK 00 + Folgende Angaben und Anforderungen an die Art und Weise der Leistungserbringung gelten als vereinbart und sind in die Einheitspreise einkalkuliert.

**68.LK 00A + Material/Erzeugnis n.W.AN zu 68LK**

Das Verwenden nachstehend angebotener Materialien/Erzeugnisse zu den angegebenen Positionen dieser ULG wird vereinbart:

Betrifft Position(en): [REDACTED]

Material/Erzeugnis nach Wahl des Auftragnehmers (AN).

Angeboten: (. . . . .)

**68.LK 00B + Material/Erzeugnis Beispiel AG zu 68LK**

Das Verwenden nachstehend angebotener Materialien/Erzeugnisse zu den angegebenen Positionen dieser ULG wird vereinbart:

Betrifft Position(en): [REDACTED]

Beispielhaftes Material/Erzeugnis: [REDACTED]

Angeboten ist das beispielhafte oder ein Material/Erzeugnis gleichwertiger Art.

Kriterien der Gleichwertigkeit: [REDACTED]

Angeboten: (. . . . .)

**Ergänzungen zur StLB HB-022+ABK-020****Ausschreibungstexte ZZZ**

Leistungsverzeichnis

gedruckt am 15.11.2023  
LB-HB-022+ABK-020 Preisangaben in EUR**68.LM + FASSADE GBS waagrecht oder senkrecht (DOMICO)**

Version: 2023-10

**Im Folgenden ist das Liefern und Verlegen/Montieren von Fassadenprofilen und Zubehör zu Fassadenprofilen beschrieben.****Verarbeitungsrichtlinien:**

Die Verarbeitungsrichtlinien des Erzeugers werden eingehalten. Es werden nur die dem System zugehörigen Bauteile und Materialien verwendet.

**Leistungsumfang/Einkalkulierte Leistungen:**

Die Montage einschließlich aller Befestigungsmittel ist in die Einheitspreise einkalkuliert.

**Aufzahlungen:**

Aufzahlungspositionen (Az) beschreiben Ergänzungen/Erweiterungen/Varianten zu vorangegangenen Positionen (Leistungen) und werden nur aus dem System oder der Auswahl von Produkten des Herstellers der Grundposition angeboten bzw. ausgeführt.

68.LM 00 + Folgende Angaben und Anforderungen an die Art und Weise der Leistungserbringung gelten als vereinbart und sind in die Einheitspreise einkalkuliert.

**68.LM 00A + Material/Erzeugnis n.W.AN zu 68LM**

Das Verwenden nachstehend angebotener Materialien/Erzeugnisse zu den angegebenen Positionen dieser ULG wird vereinbart:

Betrifft Position(en): 

Material/Erzeugnis nach Wahl des Auftragnehmers (AN).

Angeboten: (.....)

**68.LM 00B + Material/Erzeugnis Beispiel AG zu 68LM**

Das Verwenden nachstehend angebotener Materialien/Erzeugnisse zu den angegebenen Positionen dieser ULG wird vereinbart:

Betrifft Position(en): Beispielhaftes Material/Erzeugnis: 

Angeboten ist das beispielhafte oder ein Material/Erzeugnis gleichwertiger Art.

Kriterien der Gleichwertigkeit: 

Angeboten: (.....)

**68.LN + Ingenieurleistungen Fassade (DOMICO)**

Version: 2020-10

**Im Folgenden sind Ingenieurleistungen für Fassaden beschrieben.****Verarbeitungsrichtlinien:**

Die Verarbeitungsrichtlinien des Erzeugers werden eingehalten. Es werden nur die dem System zugehörigen Bauteile und Materialien verwendet.

**Leistungsumfang/Einkalkulierte Leistungen:**

Die Montage einschließlich aller Befestigungsmittel ist in die Einheitspreise einkalkuliert.

**Aufzahlungen:**

Aufzahlungspositionen (Az) beschreiben Ergänzungen/Erweiterungen/Varianten zu vorangegangenen Positionen (Leistungen) und werden nur aus dem System oder der Auswahl von Produkten des Herstellers der Grundposition angeboten bzw. ausgeführt.

68.LN 00 + Folgende Angaben und Anforderungen an die Art und Weise der Leistungserbringung gelten als vereinbart und sind in die Einheitspreise einkalkuliert.



**Ergänzungen zur StLB HB-022+ABK-020****Ausschreibungstexte ZZZ**

Leistungsverzeichnis

gedruckt am 15.11.2023  
LB-HB-022+ABK-020 Preisangaben in EUR**68.LN 00A + Material/Erzeugnis n.W.AN zu 68LN**

Das Verwenden nachstehend angebotener Materialien/Erzeugnisse zu den angegebenen Positionen dieser ULG wird vereinbart:

Betrifft Position(en): \_\_\_\_\_

Material/Erzeugnis nach Wahl des Auftragnehmers (AN).

Angeboten: (.....)

**68.LN 00B + Material/Erzeugnis Beispiel AG zu 68LN**

Das Verwenden nachstehend angebotener Materialien/Erzeugnisse zu den angegebenen Positionen dieser ULG wird vereinbart:

Betrifft Position(en): \_\_\_\_\_

Beispielhaftes Material/Erzeugnis: \_\_\_\_\_

Angeboten ist das beispielhafte oder ein Material/Erzeugnis gleichwertiger Art.

Kriterien der Gleichwertigkeit: \_\_\_\_\_

Angeboten: (.....)

**68.NA + Brandabschottungen (Nullifire)**

Version: 2020-06

Im folgenden ist das Liefern und das Montieren bzw. der Einbau beschrieben.

**Hinweise:**

Lagerungs- und Verarbeitungshinweise des Herstellers sind einzuhalten.

68.NA 00 + Folgende Angaben und Anforderungen an die Art und Weise der Leistungserbringung gelten als vereinbart und sind in die Einheitspreise einkalkuliert.

**68.NA 00A + Material/Erzeugnis n.W.AN zu 68NA**

Das Verwenden nachstehend angebotener Materialien/Erzeugnisse zu den angegebenen Positionen dieser ULG wird vereinbart:

Betrifft Position(en): \_\_\_\_\_

Material/Erzeugnis nach Wahl des Auftragnehmers (AN).

Angeboten: (.....)

**68.NA 00B + Material/Erzeugnis Beispiel AG zu 68NA**

Das Verwenden nachstehend angebotener Materialien/Erzeugnisse zu den angegebenen Positionen dieser ULG wird vereinbart:

Betrifft Position(en): \_\_\_\_\_

Beispielhaftes Material/Erzeugnis: \_\_\_\_\_

Angeboten ist das beispielhafte oder ein Material/Erzeugnis gleichwertiger Art.

Kriterien der Gleichwertigkeit: \_\_\_\_\_

Angeboten: (.....)

**68.R9 + Unterkonstruktion für Fassadensystem (RHEINZINK)**

Version: 2022-09

Im Folgenden ist das Liefern und Montieren von Unterkonstruktionen beschrieben.

68.R9 00 + Folgende Angaben und Anforderungen an die Art und Weise der Leistungserbringung gelten als vereinbart und sind in die Einheitspreise einkalkuliert.



**Ergänzungen zur StLB HB-022+ABK-020****Ausschreibungstexte ZZZ**

Leistungsverzeichnis

gedruckt am 15.11.2023  
LB-HB-022+ABK-020 Preisangaben in EUR**68.R9 00E + Material/Erzeugnis n.W.AN zu 68R9**

Das Verwenden nachstehend angebotener Materialien/Erzeugnisse zu den angegebenen Positionen dieser ULG wird vereinbart:

Betrifft Position(en): \_\_\_\_\_

Material/Erzeugnis nach Wahl des Auftragnehmers (AN).

Angeboten: (.....)

**68.R9 00F + Material/Erzeugnis Beispiel AG zu 68R9**

Das Verwenden nachstehend angebotener Materialien/Erzeugnisse zu den angegebenen Positionen dieser ULG wird vereinbart:

Betrifft Position(en): \_\_\_\_\_

Beispielhaftes Material/Erzeugnis: \_\_\_\_\_

Angeboten ist das beispielhafte oder ein Material/Erzeugnis gleichwertiger Art.

Kriterien der Gleichwertigkeit: \_\_\_\_\_

Angeboten: (.....)

**68.S0 + Vorbereitende Maßnahmen (Sto)**

Version: 2020-09

Im Folgenden ist das Liefern und Verarbeiten beschrieben. Die Verarbeitungsrichtlinien des Herstellers sind einzuhalten.

**Herstellervorschriften/Verarbeitungsrichtlinien:****Entsorgen:**

Im Folgenden ist unter dem Begriff Entsorgen das Laden, Abtransportieren, Verwerten, Deponieren oder Entsorgen der Baurestmassen zu verstehen.

Bei unerwartetem Antreffen von gefährlichem Abfall wird der Auftraggeber verständigt und eine gesonderte Regelung vereinbart.

**Folgende Leistungen sind in die Einheitspreise einkalkuliert:**

- ein etwaiges Zwischenlagern
- behördliche Vorschriften betreffend Schallschutz, Staubschutz (werden vom Auftragnehmer vor der Angebotslegung erkundet)
- die Wiederinstandsetzung der vom Auftraggeber für die Zwischenlagerung von Abbruchmaterial beigestellten Flächen nach Beendigung der Bauarbeiten
- sämtliche Gebühren und Abgaben
- Organisation (Förderart und Förderweg)
- das Trennen und Ausscheiden von Massen, die nicht, beschränkt, oder zur weiteren Verwertung verwendbar sind
- das Entsorgen von anfallenden Baurestmassen (z.B. Abtragmaterial, Strahlgut, beim Reinigen, Auslösen und Versetzen)

**Aufzahlungen:**

Aufzahlungspositionen (Az) beschreiben Ergänzungen/Erweiterungen/Varianten zu vorangegangenen Positionen (Leistungen) und werden nur aus dem System oder der Auswahl von Produkten des Herstellers der Grundposition angeboten bzw. ausgeführt.

**Gerüstung:**

Für die Ausführung von vorgehängten Fassadensystemen sind für die Gerüstung gesonderte Positionen (erhöhte Abstände, Konsolen, Gerüstlagenposition, innenseitige Absturzsicherungen, etc.) zu berücksichtigen, welche eine fachgerechte Umsetzung des hinterlüfteten Fassadensystems ermöglichen.

Die Gerüstkonstruktion ist in einer gesonderten Position angeführt.

**Ergänzungen zur StLB HB-022+ABK-020****Ausschreibungstexte ZZZ**

Leistungsverzeichnis

gedruckt am 15.11.2023

LB-HB-022+ABK-020

Preisangaben in EUR

68.S0 00 + Folgende Angaben und Anforderungen an die Art und Weise der Leistungserbringung gelten als vereinbart und sind in die Einheitspreise einkalkuliert.

**68.S0 00A + Material/Erzeugnis n.W.AN zu 68S0**

Das Verwenden nachstehend angebotener Materialien/Erzeugnisse zu den angegebenen Positionen dieser ULG wird vereinbart:

Betrifft Position(en): \_\_\_\_\_

Material/Erzeugnis nach Wahl des Auftragnehmers (AN).

Angeboten: (.....)

**68.S0 00B + Material/Erzeugnis Beispiel AG zu 68S0**

Das Verwenden nachstehend angebotener Materialien/Erzeugnisse zu den angegebenen Positionen dieser ULG wird vereinbart:

Betrifft Position(en): \_\_\_\_\_

Beispielhaftes Material/Erzeugnis: \_\_\_\_\_

Angeboten ist das beispielhafte oder ein Material/Erzeugnis gleichwertiger Art.

Kriterien der Gleichwertigkeit: \_\_\_\_\_

Angeboten: (.....)

**68.S1 + Unterkonstruktion und Dämmung (Sto)**

Version: 2021-09

Im Folgenden ist das Liefern und Verarbeiten beschrieben. Die Verarbeitungsrichtlinien des Herstellers sind einzuhalten.

**Herstellervorschriften/Verarbeitungsrichtlinien:****Entsorgen:**

Im Folgenden ist unter dem Begriff Entsorgen das Laden, Abtransportieren, Verwerten, Deponieren oder Entsorgen der Baurestmassen zu verstehen.

Bei unerwartetem Antreffen von gefährlichem Abfall wird der Auftraggeber verständigt und eine gesonderte Regelung vereinbart.

**Folgende Leistungen sind in die Einheitspreise einkalkuliert:**

- ein etwaiges Zwischenlagern
- behördliche Vorschriften betreffend Schallschutz, Staubschutz (werden vom Auftragnehmer vor der Angebotslegung erkundet)
- die Wiederinstandsetzung der vom Auftraggeber für die Zwischenlagerung von Abbruchmaterial bereitgestellten Flächen nach Beendigung der Bauarbeiten
- sämtliche Gebühren und Abgaben
- Organisation (Förderart und Förderweg)
- das Trennen und Ausscheiden von Massen, die nicht, beschränkt, oder zur weiteren Verwertung verwendbar sind
- das Entsorgen von anfallenden Baurestmassen (z.B. Abtragmaterial, Strahlgut, beim Reinigen, Auslösen und Versetzen)

**Aufzahlungen:**

Aufzahlungspositionen (Az) beschreiben Ergänzungen/Erweiterungen/Varianten zu vorangegangenen Positionen (Leistungen) und werden nur aus dem System oder der Auswahl von Produkten des Herstellers der Grundposition angeboten bzw. ausgeführt.

**Gerüstung:**

Für die Ausführung von vorgehängten Fassadensystemen sind für die Gerüstung gesonderte Positionen (erhöhte Abstände, Konsolen, Gerüstlagenposition, innenseitige Absturzsicherungen, etc.) zu berücksichtigen, welche eine fachgerechte Umsetzung des hinterlüfteten

**Ergänzungen zur StLB HB-022+ABK-020****Ausschreibungstexte ZZZ**

Leistungsverzeichnis

gedruckt am 15.11.2023  
LB-HB-022+ABK-020 Preisangaben in EUR

Fassadensystems ermöglichen.

Die Gerüstkonstruktion ist in einer gesonderten Position angeführt.

68.S1 00 + Folgende Angaben und Anforderungen an die Art und Weise der Leistungserbringung gelten als vereinbart und sind in die Einheitspreise einkalkuliert.

**68.S1 00A + Material/Erzeugnis n.W.AN zu 68S1**

Das Verwenden nachstehend angebotener Materialien/Erzeugnisse zu den angegebenen Positionen dieser ULG wird vereinbart:

Betrifft Position(en): 

Material/Erzeugnis nach Wahl des Auftragnehmers (AN).

Angeboten: (. . . . .)

**68.S1 00B + Material/Erzeugnis Beispiel AG zu 68S1**

Das Verwenden nachstehend angebotener Materialien/Erzeugnisse zu den angegebenen Positionen dieser ULG wird vereinbart:

Betrifft Position(en): Beispielhaftes Material/Erzeugnis: 

Angeboten ist das beispielhafte oder ein Material/Erzeugnis gleichwertiger Art.

Kriterien der Gleichwertigkeit: 

Angeboten: (. . . . .)

**68.S2 + VHF mit fugenloser Putzoberfläche (Sto)**

Version: 2021-09

Im Folgenden ist das Liefern und Verarbeiten beschrieben. Die Verarbeitungsrichtlinien des Herstellers sind einzuhalten.

**Herstellervorschriften/Verarbeitungsrichtlinien:****Entsorgen:**

Im Folgenden ist unter dem Begriff Entsorgen das Laden, Abtransportieren, Verwerten, Deponieren oder Entsorgen der Baurestmassen zu verstehen.

Bei unerwartetem Antreffen von gefährlichem Abfall wird der Auftraggeber verständigt und eine gesonderte Regelung vereinbart.

**Folgende Leistungen sind in die Einheitspreise einkalkuliert:**

- ein etwaiges Zwischenlagern
- behördliche Vorschriften betreffend Schallschutz, Staubschutz (werden vom Auftragnehmer vor der Angebotslegung erkundet)
- die Wiederinstandsetzung der vom Auftraggeber für die Zwischenlagerung von Abbruchmaterial beigestellten Flächen nach Beendigung der Bauarbeiten
- sämtliche Gebühren und Abgaben
- Organisation (Förderart und Förderweg)
- das Trennen und Ausscheiden von Massen, die nicht, beschränkt, oder zur weiteren Verwertung verwendbar sind
- das Entsorgen von anfallenden Baurestmassen (z.B. Abtragmaterial, Strahlgut, beim Reinigen, Auslösen und Versetzen)

**Aufzahlungen:**

Aufzahlungspositionen (Az) beschreiben Ergänzungen/Erweiterungen/Varianten zu vorangegangenen Positionen (Leistungen) und werden nur aus dem System oder der Auswahl von Produkten des Herstellers der Grundposition angeboten bzw. ausgeführt.

**Gerüstung:**

Für die Ausführung von vorgehängten Fassadensystemen sind für die Gerüstung gesonderte

**Ergänzungen zur StLB HB-022+ABK-020****Ausschreibungstexte ZZZ**

Leistungsverzeichnis

gedruckt am 15.11.2023

LB-HB-022+ABK-020

Preisangaben in EUR

Positionen (erhöhte Abstände, Konsolen, Gerüstlagenposition, innenseitige Absturzsicherungen, etc.) zu berücksichtigen, welche eine fachgerechte Umsetzung des hinterlüfteten Fassadensystems ermöglichen.

Die Gerüstkonstruktion ist in einer gesonderten Position angeführt.

68.S2 00 + Folgende Angaben und Anforderungen an die Art und Weise der Leistungserbringung gelten als vereinbart und sind in die Einheitspreise einkalkuliert.

**68.S2 00A + Material/Erzeugnis n.W.AN zu 68S2**

Das Verwenden nachstehend angebotener Materialien/Erzeugnisse zu den angegebenen Positionen dieser ULG wird vereinbart:

Betrifft Position(en):

Material/Erzeugnis nach Wahl des Auftragnehmers (AN).

Angeboten: (. . . . .)

**68.S2 00B + Material/Erzeugnis Beispiel AG zu 68S2**

Das Verwenden nachstehend angebotener Materialien/Erzeugnisse zu den angegebenen Positionen dieser ULG wird vereinbart:

Betrifft Position(en):

Beispielhaftes Material/Erzeugnis:

Angeboten ist das beispielhafte oder ein Material/Erzeugnis gleichwertiger Art.

Kriterien der Gleichwertigkeit:

Angeboten: (. . . . .)

**68.S3 + Vorgehängte, hinterlüftete Fassade mit Stein (Sto)**

Version: 2021-09

Im Folgenden ist das Liefern und Verarbeiten beschrieben. Die Verarbeitungsrichtlinien des Herstellers sind einzuhalten.

**Herstellervorschriften/Verarbeitungsrichtlinien:****Entsorgen:**

Im Folgenden ist unter dem Begriff Entsorgen das Laden, Abtransportieren, Verwerten, Deponieren oder Entsorgen der Baurestmassen zu verstehen.

Bei unerwartetem Antreffen von gefährlichem Abfall wird der Auftraggeber verständigt und eine gesonderte Regelung vereinbart.

**Folgende Leistungen sind in die Einheitspreise einkalkuliert:**

- ein etwaiges Zwischenlagern
- behördliche Vorschriften betreffend Schallschutz, Staubschutz (werden vom Auftragnehmer vor der Angebotslegung erkundet)
- die Wiederinstandsetzung der vom Auftraggeber für die Zwischenlagerung von Abbruchmaterial bereitgestellten Flächen nach Beendigung der Bauarbeiten
- sämtliche Gebühren und Abgaben
- Organisation (Förderart und Förderweg)
- das Trennen und Ausscheiden von Massen, die nicht, beschränkt, oder zur weiteren Verwertung verwendbar sind
- das Entsorgen von anfallenden Baurestmassen (z.B. Abtragmaterial, Strahlgut, beim Reinigen, Auslösen und Versetzen)

**Aufzahlungen:**

Aufzahlungspositionen (Az) beschreiben Ergänzungen/Erweiterungen/Varianten zu vorangegangenen Positionen (Leistungen) und werden nur aus dem System oder der Auswahl von Produkten des Herstellers der Grundposition angeboten bzw. ausgeführt.

**Ergänzungen zur StLB HB-022+ABK-020****Ausschreibungstexte ZZZ**

Leistungsverzeichnis

gedruckt am 15.11.2023  
LB-HB-022+ABK-020 Preisangaben in EUR**Gerüstung:**

Für die Ausführung von vorgehängten Fassadensystemen sind für die Gerüstung gesonderte Positionen (erhöhte Abstände, Konsolen, Gerüstlagenposition, innenseitige Absturzsicherungen, etc.) zu berücksichtigen, welche eine fachgerechte Umsetzung des hinterlüfteten Fassadensystems ermöglichen.

Die Gerüstkonstruktion ist in einer gesonderten Position angeführt.

68.S3 00 + Folgende Angaben und Anforderungen an die Art und Weise der Leistungserbringung gelten als vereinbart und sind in die Einheitspreise einkalkuliert.

**68.S3 00A + Material/Erzeugnis n.W.AN zu 68S3**

Das Verwenden nachstehend angebotener Materialien/Erzeugnisse zu den angegebenen Positionen dieser ULG wird vereinbart:

Betrifft Position(en):

Material/Erzeugnis nach Wahl des Auftragnehmers (AN).

Angeboten: (.....)

**68.S3 00B + Material/Erzeugnis Beispiel AG zu 68S3**

Das Verwenden nachstehend angebotener Materialien/Erzeugnisse zu den angegebenen Positionen dieser ULG wird vereinbart:

Betrifft Position(en):

Beispielhaftes Material/Erzeugnis:

Angeboten ist das beispielhafte oder ein Material/Erzeugnis gleichwertiger Art.

Kriterien der Gleichwertigkeit:

Angeboten: (.....)

**68.S4 + Vorgehängte, hinterlüftete Glasfassade mit off. Fugen (Sto)**

Version: 2021-09

Im Folgenden ist das Liefern und Verarbeiten beschrieben. Die Verarbeitungsrichtlinien des Herstellers sind einzuhalten.

**Herstellervorschriften/Verarbeitungsrichtlinien:****Entsorgen:**

Im Folgenden ist unter dem Begriff Entsorgen das Laden, Abtransportieren, Verwerten, Deponieren oder Entsorgen der Baurestmassen zu verstehen.

Bei unerwartetem Antreffen von gefährlichem Abfall wird der Auftraggeber verständigt und eine gesonderte Regelung vereinbart.

**Folgende Leistungen sind in die Einheitspreise einkalkuliert:**

- ein etwaiges Zwischenlagern
- behördliche Vorschriften betreffend Schallschutz, Staubschutz (werden vom Auftragnehmer vor der Angebotslegung erkundet)
- die Wiederinstandsetzung der vom Auftraggeber für die Zwischenlagerung von Abbruchmaterial beigestellten Flächen nach Beendigung der Bauarbeiten
- sämtliche Gebühren und Abgaben
- Organisation (Förderart und Förderweg)
- das Trennen und Ausscheiden von Massen, die nicht, beschränkt, oder zur weiteren Verwertung verwendbar sind
- das Entsorgen von anfallenden Baurestmassen (z.B. Abtragmaterial, Strahlgut, beim Reinigen, Auslösen und Versetzen)

**Aufzahlungen:**

Aufzahlungspositionen (Az) beschreiben Ergänzungen/Erweiterungen/Varianten zu

**Ergänzungen zur StLB HB-022+ABK-020****Ausschreibungstexte ZZZ**

Leistungsverzeichnis

gedruckt am 15.11.2023

LB-HB-022+ABK-020

Preisangaben in EUR

vorangegangenen Positionen (Leistungen) und werden nur aus dem System oder der Auswahl von Produkten des Herstellers der Grundposition angeboten bzw. ausgeführt.

**Gerüstung:**

Für die Ausführung von vorgehängten Fassadensystemen sind für die Gerüstung gesonderte Positionen (erhöhte Abstände, Konsolen, Gerüstlagenposition, innenseitige Absturzsicherungen, etc.) zu berücksichtigen, welche eine fachgerechte Umsetzung des hinterlüfteten Fassadensystems ermöglichen.

Die Gerüstkonstruktion ist in einer gesonderten Position angeführt.

68.S4 00 + Folgende Angaben und Anforderungen an die Art und Weise der Leistungserbringung gelten als vereinbart und sind in die Einheitspreise einkalkuliert.

**68.S4 00A + Material/Erzeugnis n.W.AN zu 68S4**

Das Verwenden nachstehend angebotener Materialien/Erzeugnisse zu den angegebenen Positionen dieser ULG wird vereinbart:

Betrifft Position(en):

Material/Erzeugnis nach Wahl des Auftragnehmers (AN).

Angeboten: (.....)

**68.S4 00B + Material/Erzeugnis Beispiel AG zu 68S4**

Das Verwenden nachstehend angebotener Materialien/Erzeugnisse zu den angegebenen Positionen dieser ULG wird vereinbart:

Betrifft Position(en):

Beispielhaftes Material/Erzeugnis:

Angeboten ist das beispielhafte oder ein Material/Erzeugnis gleichwertiger Art.

Kriterien der Gleichwertigkeit:

Angeboten: (.....)

**68.S5 + Vorgehängte hinterlüftete Naturwerkstein-Fassade (Sto)**

Version: 2020-09

Im Folgenden ist das Liefern und Verarbeiten beschrieben. Die Verarbeitungsrichtlinien des Herstellers sind einzuhalten.

**Herstellervorschriften/Verarbeitungsrichtlinien:****Entsorgen:**

Im Folgenden ist unter dem Begriff Entsorgen das Laden, Abtransportieren, Verwerten, Deponieren oder Entsorgen der Baurestmassen zu verstehen.

Bei unerwartetem Antreffen von gefährlichem Abfall wird der Auftraggeber verständigt und eine gesonderte Regelung vereinbart.

**Folgende Leistungen sind in die Einheitspreise einkalkuliert:**

- ein etwaiges Zwischenlagern
- behördliche Vorschriften betreffend Schallschutz, Staubschutz (werden vom Auftragnehmer vor der Angebotslegung erkundet)
- die Wiederinstandsetzung der vom Auftraggeber für die Zwischenlagerung von Abbruchmaterial bereitgestellten Flächen nach Beendigung der Bauarbeiten
- sämtliche Gebühren und Abgaben
- Organisation (Förderart und Förderweg)
- das Trennen und Ausscheiden von Massen, die nicht, beschränkt, oder zur weiteren Verwertung verwendbar sind
- das Entsorgen von anfallenden Baurestmassen (z.B. Abbruchmaterial, Strahlgut, beim Reinigen, Auslösen und Versetzen)

**Ergänzungen zur StLB HB-022+ABK-020****Ausschreibungstexte ZZZ**

Leistungsverzeichnis

gedruckt am 15.11.2023  
LB-HB-022+ABK-020 Preisangaben in EUR**Aufzahlungen:**

Aufzahlungspositionen (Az) beschreiben Ergänzungen/Erweiterungen/Varianten zu vorangegangenen Positionen (Leistungen) und werden nur aus dem System oder der Auswahl von Produkten des Herstellers der Grundposition angeboten bzw. ausgeführt.

**Gerüstung:**

Für die Ausführung von vorgehängten Fassadensystemen sind für die Gerüstung gesonderte Positionen (erhöhte Abstände, Konsolen, Gerüstlagenposition, innenseitige Absturzsicherungen, etc.) zu berücksichtigen, welche eine fachgerechte Umsetzung des hinterlüfteten Fassadensystems ermöglichen.

Die Gerüstkonstruktion ist in einer gesonderten Position angeführt.

68.S5 00 + Folgende Angaben und Anforderungen an die Art und Weise der Leistungserbringung gelten als vereinbart und sind in die Einheitspreise einkalkuliert.

**68.S5 00A + Material/Erzeugnis n.W.AN zu 68S5**

Das Verwenden nachstehend angebotener Materialien/Erzeugnisse zu den angegebenen Positionen dieser ULG wird vereinbart:

Betrifft Position(en):

Material/Erzeugnis nach Wahl des Auftragnehmers (AN).

Angeboten: (.....)

**68.S5 00B + Material/Erzeugnis Beispiel AG zu 68S5**

Das Verwenden nachstehend angebotener Materialien/Erzeugnisse zu den angegebenen Positionen dieser ULG wird vereinbart:

Betrifft Position(en):

Beispielhaftes Material/Erzeugnis:

Angeboten ist das beispielhafte oder ein Material/Erzeugnis gleichwertiger Art.

Kriterien der Gleichwertigkeit:

Angeboten: (.....)

**68.S6 + Vorgehängte hinterlüftete Paneel-Fassade Photovoltaik (Sto)**

Version: 2020-09

Im Folgenden ist das Liefern und Verarbeiten beschrieben. Die Verarbeitungsrichtlinien des Herstellers sind einzuhalten.

**Herstellervorschriften/Verarbeitungsrichtlinien:****Entsorgen:**

Im Folgenden ist unter dem Begriff Entsorgen das Laden, Abtransportieren, Verwerten, Deponieren oder Entsorgen der Baurestmassen zu verstehen.

Bei unerwartetem Antreffen von gefährlichem Abfall wird der Auftraggeber verständigt und eine gesonderte Regelung vereinbart.

**Folgende Leistungen sind in die Einheitspreise einkalkuliert:**

- ein etwaiges Zwischenlagern
- behördliche Vorschriften betreffend Schallschutz, Staubschutz (werden vom Auftragnehmer vor der Angebotslegung erkundet)
- die Wiederinstandsetzung der vom Auftraggeber für die Zwischenlagerung von Abbruchmaterial bereitgestellten Flächen nach Beendigung der Bauarbeiten
- sämtliche Gebühren und Abgaben
- Organisation (Förderart und Förderweg)
- das Trennen und Ausscheiden von Massen, die nicht, beschränkt, oder zur weiteren Verwertung verwendbar sind



**Ergänzungen zur StLB HB-022+ABK-020****Ausschreibungstexte ZZZ**

Leistungsverzeichnis

gedruckt am 15.11.2023

LB-HB-022+ABK-020

Preisangaben in EUR

- das Entsorgen von anfallenden Baurestmassen (z.B. Abtragmaterial, Strahlgut, beim Reinigen, Auslösen und Versetzen)

**Aufzählungen:**

Aufzählungspositionen (Az) beschreiben Ergänzungen/Erweiterungen/Varianten zu vorangegangenen Positionen (Leistungen) und werden nur aus dem System oder der Auswahl von Produkten des Herstellers der Grundposition angeboten bzw. ausgeführt.

**Gerüstung:**

Für die Ausführung von vorgehängten Fassadensystemen sind für die Gerüstung gesonderte Positionen (erhöhte Abstände, Konsolen, Gerüstlagenposition, innenseitige Absturzsicherungen, etc.) zu berücksichtigen, welche eine fachgerechte Umsetzung des hinterlüfteten Fassadensystems ermöglichen.

Die Gerüstkonstruktion ist in einer gesonderten Position angeführt.

68.S6 00 + Folgende Angaben und Anforderungen an die Art und Weise der Leistungserbringung gelten als vereinbart und sind in die Einheitspreise einkalkuliert.

**68.S6 00A + Material/Erzeugnis n.W.AN zu 68S6**

Das Verwenden nachstehend angebotener Materialien/Erzeugnisse zu den angegebenen Positionen dieser ULG wird vereinbart:

Betrifft Position(en):

Material/Erzeugnis nach Wahl des Auftragnehmers (AN).

Angeboten: (. . . . .)

**68.S6 00B + Material/Erzeugnis Beispiel AG zu 68S6**

Das Verwenden nachstehend angebotener Materialien/Erzeugnisse zu den angegebenen Positionen dieser ULG wird vereinbart:

Betrifft Position(en):

Beispielhaftes Material/Erzeugnis:

Angeboten ist das beispielhafte oder ein Material/Erzeugnis gleichwertiger Art.

Kriterien der Gleichwertigkeit:

Angeboten: (. . . . .)

**68.U1 + Fenster-u.Fassadenanschl.MB,Fe.E,vorgesetzt montiert (SIGA)**

Version 2023-09

Im Folgenden ist das Liefern und Einbauen / Montieren / Versetzen beschrieben.

**Hersteller- und Verarbeitungsrichtlinien:**

Die Verarbeitungsrichtlinien des Erzeugers werden eingehalten.

Es werden nur aufeinander abgestimmte Produkte verwendet.

Es werden nur die dem System zugeordneten Materialien verwendet.

Im Folgenden sind beschrieben: Fassaden- und Fensteranschlüsse

- Massivbau (MB)
- Fensterelement (Fe.E)
- vorgesetzt montiert

**Hinweis:**

*Gemäß den Angaben des Herstellers können Produkte bzw. Positionen für folgende Themen/LGs in ein LV übernommen werden: LG 41, 55, 67, 68, 71, 72, 73, 74, 75*



**Ergänzungen zur StLB HB-022+ABK-020****Ausschreibungstexte ZZZ**

Leistungsverzeichnis

gedruckt am 15.11.2023

LB-HB-022+ABK-020

Preisangaben in EUR

68.U1 00 + Folgende Angaben und Anforderungen an die Art und Weise der Leistungserbringung gelten als vereinbart und sind in die Einheitspreise einkalkuliert.

**68.U1 00A + Material/Erzeugnis n.W.AN zu 68U1**

Das Verwenden nachstehend angebotener Materialien/Erzeugnisse zu den angegebenen Positionen dieser ULG wird vereinbart:

Betrifft Position(en): \_\_\_\_\_

Material/Erzeugnis nach Wahl des Auftragnehmers (AN).

Angebote: (.....)

**68.U1 00B + Material/Erzeugnis Beispiel AG zu 68U1**

Das Verwenden nachstehend angebotener Materialien/Erzeugnisse zu den angegebenen Positionen dieser ULG wird vereinbart:

Betrifft Position(en): \_\_\_\_\_

Beispielhaftes Material/Erzeugnis: \_\_\_\_\_

Angebote ist das beispielhafte oder ein Material/Erzeugnis gleichwertiger Art.

Kriterien der Gleichwertigkeit: \_\_\_\_\_

Angebote: (.....)

**68.U2 + Fenster-u.Fassadenanschl.MB,Fe.E,außen bündig (SIGA)**

Version 2023-09

Im Folgenden ist das Liefern und Einbauen / Montieren / Versetzen beschrieben.

**Hersteller- und Verarbeitungsrichtlinien:**

Die Verarbeitungsrichtlinien des Erzeugers werden eingehalten.

Es werden nur aufeinander abgestimmte Produkte verwendet.

Es werden nur die dem System zugeordneten Materialien verwendet.

Im Folgenden sind beschrieben: Fassaden- und Fensteranschlüsse

- Massivbau (MB)
- Fensterelement (Fe.E)
- außen bündig montiert

*Hinweis:*

*Gemäß den Angaben des Herstellers können Produkte bzw. Positionen für folgende Themen/LGs in ein LV übernommen werden: LG 41, 55, 67, 68, 71, 72, 73, 74, 75*

68.U2 00 + Folgende Angaben und Anforderungen an die Art und Weise der Leistungserbringung gelten als vereinbart und sind in die Einheitspreise einkalkuliert.

**68.U2 00A + Material/Erzeugnis n.W.AN zu 68U2**

Das Verwenden nachstehend angebotener Materialien/Erzeugnisse zu den angegebenen Positionen dieser ULG wird vereinbart:

Betrifft Position(en): \_\_\_\_\_

Material/Erzeugnis nach Wahl des Auftragnehmers (AN).

Angebote: (.....)

**68.U2 00B + Material/Erzeugnis Beispiel AG zu 68U2**

Das Verwenden nachstehend angebotener Materialien/Erzeugnisse zu den angegebenen Positionen dieser ULG wird vereinbart:

Betrifft Position(en): \_\_\_\_\_

Beispielhaftes Material/Erzeugnis: \_\_\_\_\_

**Ergänzungen zur StLB HB-022+ABK-020****Ausschreibungstexte ZZZ**

Leistungsverzeichnis

gedruckt am 15.11.2023

LB-HB-022+ABK-020

Preisangaben in EUR

Angeboten ist das beispielhafte oder ein Material/Erzeugnis gleichwertiger Art.

Kriterien der Gleichwertigkeit: \_\_\_\_\_

Angeboten: (.....)

**68.U3 + Fenster-u.Fassadenanschl.MB,Fe.E,mittig/Leibung (SIGA)**

Version 2023-09

Im Folgenden ist das Liefern und Einbauen / Montieren / Versetzen beschrieben.

**Hersteller- und Verarbeitungsrichtlinien:**

Die Verarbeitungsrichtlinien des Erzeugers werden eingehalten.

Es werden nur aufeinander abgestimmte Produkte verwendet.

Es werden nur die dem System zugeordneten Materialien verwendet.

Im Folgenden sind beschrieben: Fassaden- und Fensteranschlüsse

- Massivbau (MB)
- Fensterelement (Fe.E)
- mittig in der Leibung montiert

*Hinweis:*

*Gemäß den Angaben des Herstellers können Produkte bzw. Positionen für folgende Themen/LGs in ein LV übernommen werden: LG 41, 55, 67, 68, 71, 72, 73, 74, 75*

68.U3 00 + Folgende Angaben und Anforderungen an die Art und Weise der Leistungserbringung gelten als vereinbart und sind in die Einheitspreise einkalkuliert.

**68.U3 00A + Material/Erzeugnis n.W.AN zu 68U3**

Das Verwenden nachstehend angebotener Materialien/Erzeugnisse zu den angegebenen Positionen dieser ULG wird vereinbart:

Betrifft Position(en): \_\_\_\_\_

Material/Erzeugnis nach Wahl des Auftragnehmers (AN).

Angeboten: (.....)

**68.U3 00B + Material/Erzeugnis Beispiel AG zu 68U3**

Das Verwenden nachstehend angebotener Materialien/Erzeugnisse zu den angegebenen Positionen dieser ULG wird vereinbart:

Betrifft Position(en): \_\_\_\_\_

Beispielhaftes Material/Erzeugnis: \_\_\_\_\_

Angeboten ist das beispielhafte oder ein Material/Erzeugnis gleichwertiger Art.

Kriterien der Gleichwertigkeit: \_\_\_\_\_

Angeboten: (.....)

**68.U4 + Fassadenelemente/Anschluss Kopfpunkt (SIGA)**

Version 2023-09

Im Folgenden ist das Liefern und Einbauen / Montieren / Versetzen beschrieben.

**Hersteller- und Verarbeitungsrichtlinien:**

Die Verarbeitungsrichtlinien des Erzeugers werden eingehalten.

Es werden nur aufeinander abgestimmte Produkte verwendet.

Es werden nur die dem System zugeordneten Materialien verwendet.

**Ergänzungen zur StLB HB-022+ABK-020****Ausschreibungstexte ZZZ**

Leistungsverzeichnis

gedruckt am 15.11.2023  
LB-HB-022+ABK-020 Preisangaben in EUR

Im Folgenden sind beschrieben: Fassadenelemente

- Anschluss Kopfpunkt

*Hinweis:*

*Gemäß den Angaben des Herstellers können Produkte bzw. Positionen für folgende Themen/LGs in ein LV übernommen werden: LG 55, 67, 68*

68.U4 00 + Folgende Angaben und Anforderungen an die Art und Weise der Leistungserbringung gelten als vereinbart und sind in die Einheitspreise einkalkuliert.

**68.U4 00A + Material/Erzeugnis n.W.AN zu 68U4**

Das Verwenden nachstehend angebotener Materialien/Erzeugnisse zu den angegebenen Positionen dieser ULG wird vereinbart:

Betrifft Position(en):                     

Material/Erzeugnis nach Wahl des Auftragnehmers (AN).

Angeboten: (                    )

**68.U4 00B + Material/Erzeugnis Beispiel AG zu 68U4**

Das Verwenden nachstehend angebotener Materialien/Erzeugnisse zu den angegebenen Positionen dieser ULG wird vereinbart:

Betrifft Position(en):                     

Beispielhaftes Material/Erzeugnis:                     

Angeboten ist das beispielhafte oder ein Material/Erzeugnis gleichwertiger Art.

Kriterien der Gleichwertigkeit:                     

Angeboten: (                    )

**68.U5 + Fassadenelemente/Anschluss seitlich (SIGA)**

Version 2023-09

Im Folgenden ist das Liefern und Einbauen / Montieren / Versetzen beschrieben.

**Hersteller- und Verarbeitungsrichtlinien:**

Die Verarbeitungsrichtlinien des Erzeugers werden eingehalten.

Es werden nur aufeinander abgestimmte Produkte verwendet.

Es werden nur die dem System zugeordneten Materialien verwendet.

Im Folgenden sind beschrieben: Fassadenelemente

- Anschluss seitlich

*Hinweis:*

*Gemäß den Angaben des Herstellers können Produkte bzw. Positionen für folgende Themen/LGs in ein LV übernommen werden: LG 55, 67, 68*

68.U5 00 + Folgende Angaben und Anforderungen an die Art und Weise der Leistungserbringung gelten als vereinbart und sind in die Einheitspreise einkalkuliert.

**68.U5 00A + Material/Erzeugnis n.W.AN zu 68U5**

Das Verwenden nachstehend angebotener Materialien/Erzeugnisse zu den angegebenen Positionen dieser ULG wird vereinbart:

Betrifft Position(en):                     

Material/Erzeugnis nach Wahl des Auftragnehmers (AN).

Angeboten: (                    )

**Ergänzungen zur StLB HB-022+ABK-020****Ausschreibungstexte ZZZ**

Leistungsverzeichnis

gedruckt am 15.11.2023  
LB-HB-022+ABK-020 Preisangaben in EUR**68.U5 00B + Material/Erzeugnis Beispiel AG zu 68U5**

Das Verwenden nachstehend angebotener Materialien/Erzeugnisse zu den angegebenen Positionen dieser ULG wird vereinbart:

Betrifft Position(en): \_\_\_\_\_

Beispielhaftes Material/Erzeugnis: \_\_\_\_\_

Angeboten ist das beispielhafte oder ein Material/Erzeugnis gleichwertiger Art.

Kriterien der Gleichwertigkeit: \_\_\_\_\_

Angeboten: (.....)

**68.U6 + Fassadenelemente/Anschluss Geschoßdecke (SIGA)**

Version 2023-09

Im Folgenden ist das Liefern und Einbauen / Montieren / Versetzen beschrieben.

**Hersteller- und Verarbeitungsrichtlinien:**

Die Verarbeitungsrichtlinien des Erzeugers werden eingehalten.

Es werden nur aufeinander abgestimmte Produkte verwendet.

Es werden nur die dem System zugeordneten Materialien verwendet.

Im Folgenden sind beschrieben: Fassadenelemente

- Anschluss Geschoßdecke

*Hinweis:*

*Gemäß den Angaben des Herstellers können Produkte bzw. Positionen für folgende Themen/LGs in ein LV übernommen werden: LG 55, 67, 68*

68.U6 00 + Folgende Angaben und Anforderungen an die Art und Weise der Leistungserbringung gelten als vereinbart und sind in die Einheitspreise einkalkuliert.

**68.U6 00A + Material/Erzeugnis n.W.AN zu 68U6**

Das Verwenden nachstehend angebotener Materialien/Erzeugnisse zu den angegebenen Positionen dieser ULG wird vereinbart:

Betrifft Position(en): \_\_\_\_\_

Material/Erzeugnis nach Wahl des Auftragnehmers (AN).

Angeboten: (.....)

**68.U6 00B + Material/Erzeugnis Beispiel AG zu 68U6**

Das Verwenden nachstehend angebotener Materialien/Erzeugnisse zu den angegebenen Positionen dieser ULG wird vereinbart:

Betrifft Position(en): \_\_\_\_\_

Beispielhaftes Material/Erzeugnis: \_\_\_\_\_

Angeboten ist das beispielhafte oder ein Material/Erzeugnis gleichwertiger Art.

Kriterien der Gleichwertigkeit: \_\_\_\_\_

Angeboten: (.....)

**68.U7 + Fassadenelemente/Anschluss Fußpunkt (SIGA)**

Version 2023-09

Im Folgenden ist das Liefern und Einbauen / Montieren / Versetzen beschrieben.

**Hersteller- und Verarbeitungsrichtlinien:**

**Ergänzungen zur StLB HB-022+ABK-020****Ausschreibungstexte ZZZ**

Leistungsverzeichnis

LB-HB-022+ABK-020

gedruckt am 15.11.2023

Preisangaben in EUR

Die Verarbeitungsrichtlinien des Erzeugers werden eingehalten.  
 Es werden nur aufeinander abgestimmte Produkte verwendet.  
 Es werden nur die dem System zugeordneten Materialien verwendet.

Im Folgenden sind beschrieben: Fassadenelemente

- Anschluss Fußpunkt

*Hinweis:*

*Gemäß den Angaben des Herstellers können Produkte bzw. Positionen für folgende Themen/LGs in ein LV übernommen werden: LG 55, 67, 68*

68.U7 00 + Folgende Angaben und Anforderungen an die Art und Weise der Leistungserbringung gelten als vereinbart und sind in die Einheitspreise einkalkuliert.

**68.U7 00A + Material/Erzeugnis n.W.AN zu 68U7**

Das Verwenden nachstehend angebotener Materialien/Erzeugnisse zu den angegebenen Positionen dieser ULG wird vereinbart:  
 Betrifft Position(en):                       
 Material/Erzeugnis nach Wahl des Auftragnehmers (AN).  
 Angeboten: (.....)

**68.U7 00B + Material/Erzeugnis Beispiel AG zu 68U7**

Das Verwenden nachstehend angebotener Materialien/Erzeugnisse zu den angegebenen Positionen dieser ULG wird vereinbart:  
 Betrifft Position(en):                       
 Beispielhaftes Material/Erzeugnis:                                       
 Angeboten ist das beispielhafte oder ein Material/Erzeugnis gleichwertiger Art.  
 Kriterien der Gleichwertigkeit:                                       
 Angeboten: (.....)

**68.U8 + Fassaden-u.Fensteranschl.HB,Fenster-Element (SIGA)**

Version 2023-09

Im Folgenden ist das Liefern und Einbauen / Montieren / Versetzen beschrieben.

**Hersteller- und Verarbeitungsrichtlinien:**

Die Verarbeitungsrichtlinien des Erzeugers werden eingehalten.  
 Es werden nur aufeinander abgestimmte Produkte verwendet.  
 Es werden nur die dem System zugeordneten Materialien verwendet.

Im Folgenden sind beschrieben: Fassaden- und Fensteranschlüsse

- Holzbau (HB)
- Fensterelement

*Hinweis:*

*Gemäß den Angaben des Herstellers können Produkte bzw. Positionen für folgende Themen/LGs in ein LV übernommen werden: LG 36, 41, 55, 68, 71, 72, 73, 74, 75*

68.U8 00 + Folgende Angaben und Anforderungen an die Art und Weise der Leistungserbringung gelten als vereinbart und sind in die Einheitspreise einkalkuliert.

**Ergänzungen zur StLB HB-022+ABK-020****Ausschreibungstexte ZZZ**

Leistungsverzeichnis

gedruckt am 15.11.2023  
LB-HB-022+ABK-020 Preisangaben in EUR**68.U8 00A + Material/Erzeugnis n.W.AN zu 68U8**

Das Verwenden nachstehend angebotener Materialien/Erzeugnisse zu den angegebenen Positionen dieser ULG wird vereinbart:

Betrifft Position(en):

Material/Erzeugnis nach Wahl des Auftragnehmers (AN).

Angeboten: (.....)

**68.U8 00B + Material/Erzeugnis Beispiel AG zu 68U8**

Das Verwenden nachstehend angebotener Materialien/Erzeugnisse zu den angegebenen Positionen dieser ULG wird vereinbart:

Betrifft Position(en):

Beispielhaftes Material/Erzeugnis:

Angeboten ist das beispielhafte oder ein Material/Erzeugnis gleichwertiger Art.

Kriterien der Gleichwertigkeit:

Angeboten: (.....)

**68.U9 + Anschlussfuge m.spritzbarem Fugendichtstoff (SIGA)**

Version 2021-09

Im Folgenden ist das Liefern und Einbauen / Montieren / Versetzen beschrieben.

**Hersteller- und Verarbeitungsrichtlinien:**

Die Verarbeitungsrichtlinien des Erzeugers werden eingehalten.

Es werden nur aufeinander abgestimmte Produkte verwendet.

Es werden nur die dem System zugeordneten Materialien verwendet.

Im Folgenden sind beschrieben: Fassaden- und Fensteranschlüsse

- Massivbau (MB)
- Fensterelement (Fe.E)
- Anschlussfuge mit spritzbarem Fugendichtstoff

*Hinweis:*

*Gemäß den Angaben des Herstellers können Produkte bzw. Positionen für folgende Themen/LGs in ein LV übernommen werden: LG 36, 41, 55, 67, 68, 72, 73, 74, 75*

68.U9 00 + Folgende Angaben und Anforderungen an die Art und Weise der Leistungserbringung gelten als vereinbart und sind in die Einheitspreise einkalkuliert.

**68.U9 00A + Material/Erzeugnis n.W.AN zu 68U9**

Das Verwenden nachstehend angebotener Materialien/Erzeugnisse zu den angegebenen Positionen dieser ULG wird vereinbart:

Betrifft Position(en):

Material/Erzeugnis nach Wahl des Auftragnehmers (AN).

Angeboten: (.....)

**68.U9 00B + Material/Erzeugnis Beispiel AG zu 68U9**

Das Verwenden nachstehend angebotener Materialien/Erzeugnisse zu den angegebenen Positionen dieser ULG wird vereinbart:

Betrifft Position(en):

Beispielhaftes Material/Erzeugnis:

**Ergänzungen zur StLB HB-022+ABK-020****Ausschreibungstexte ZZZ**

Leistungsverzeichnis

gedruckt am 15.11.2023

LB-HB-022+ABK-020

Preisangaben in EUR

Angeboten ist das beispielhafte oder ein Material/Erzeugnis gleichwertiger Art.

Kriterien der Gleichwertigkeit: \_\_\_\_\_

Angeboten: (.....)

**68.UA + Gebäudehülle,dauerh.offene u.hinterlüft.Fassadenbekl. (SIGA)**

Version 2023-09

Im Folgenden ist das Liefern und Einbauen / Montieren / Versetzen beschrieben.

**Hersteller- und Verarbeitungsrichtlinien:**

Die Verarbeitungsrichtlinien des Erzeugers werden eingehalten.

Es werden nur aufeinander abgestimmte Produkte verwendet.

Es werden nur die dem System zugeordneten Materialien verwendet.

Im Folgenden sind beschrieben: Gebäudehülle

- außen, schlagregensicher und winddicht
- dauerhaft offene und hinterlüftete Fassadenbekleidung (dauerh.offene u.hinterlüft.Fassadenbekl.)

*Hinweis:**Gemäß den Angaben des Herstellers können Produkte bzw. Positionen für folgende Themen/LGs in ein LV übernommen werden: LG 36, 37, 68*

68.UA 00 + Folgende Angaben und Anforderungen an die Art und Weise der Leistungserbringung gelten als vereinbart und sind in die Einheitspreise einkalkuliert.

**68.UA 00A + Material/Erzeugnis n.W.AN zu 68UA**

Das Verwenden nachstehend angebotener Materialien/Erzeugnisse zu den angegebenen Positionen dieser ULG wird vereinbart:

Betrifft Position(en): \_\_\_\_\_

Material/Erzeugnis nach Wahl des Auftragnehmers (AN).

Angeboten: (.....)

**68.UA 00B + Material/Erzeugnis Beispiel AG zu 68UA**

Das Verwenden nachstehend angebotener Materialien/Erzeugnisse zu den angegebenen Positionen dieser ULG wird vereinbart:

Betrifft Position(en): \_\_\_\_\_

Beispielhaftes Material/Erzeugnis: \_\_\_\_\_

Angeboten ist das beispielhafte oder ein Material/Erzeugnis gleichwertiger Art.

Kriterien der Gleichwertigkeit: \_\_\_\_\_

Angeboten: (.....)

**68.UB + Gebäudehülle,Fassadenbahn/geschl.Fassadenbekleidung (SIGA)**

Version 2023-09

Im Folgenden ist das Liefern und Einbauen / Montieren / Versetzen beschrieben.

**Hersteller- und Verarbeitungsrichtlinien:**

Die Verarbeitungsrichtlinien des Erzeugers werden eingehalten.

Es werden nur aufeinander abgestimmte Produkte verwendet.

Es werden nur die dem System zugeordneten Materialien verwendet.

**Ergänzungen zur StLB HB-022+ABK-020****Ausschreibungstexte ZZZ**

Leistungsverzeichnis

gedruckt am 15.11.2023  
LB-HB-022+ABK-020 Preisangaben in EUR

Im Folgenden sind beschrieben: Gebäudehülle

- außen, schlagregensicher und winddicht
- Fassadenbahn
- mit geschlossener Fassadenbekleidung

*Hinweis:*

*Gemäß den Angaben des Herstellers können Produkte bzw. Positionen für folgende Themen/LGs in ein LV übernommen werden: LG 36, 37, 68*

68.UB 00 + Folgende Angaben und Anforderungen an die Art und Weise der Leistungserbringung gelten als vereinbart und sind in die Einheitspreise einkalkuliert.

**68.UB 00A + Material/Erzeugnis n.W.AN zu 68UB**

Das Verwenden nachstehend angebotener Materialien/Erzeugnisse zu den angegebenen Positionen dieser ULG wird vereinbart:

Betrifft Position(en): \_\_\_\_\_

Material/Erzeugnis nach Wahl des Auftragnehmers (AN).

Angeboten: (.....)

**68.UB 00B + Material/Erzeugnis Beispiel AG zu 68UB**

Das Verwenden nachstehend angebotener Materialien/Erzeugnisse zu den angegebenen Positionen dieser ULG wird vereinbart:

Betrifft Position(en): \_\_\_\_\_

Beispielhaftes Material/Erzeugnis: \_\_\_\_\_

Angeboten ist das beispielhafte oder ein Material/Erzeugnis gleichwertiger Art.

Kriterien der Gleichwertigkeit: \_\_\_\_\_

Angeboten: (.....)



**Ergänzungen zur StLB HB-022+ABK-020****Ausschreibungstexte ZZZ**

Leistungsverzeichnis

gedruckt am 15.11.2023  
LB-HB-022+ABK-020 Preisangaben in EUR**69 Aufsatzkonstruktionen f.Fassaden**

Version 022 (2021-12)

Soweit in Vorbemerkungen oder Positionstexten nicht anders angegeben, gelten für alle Leistungen dieser Gruppe folgende Regelungen:

**1. Begriffsbestimmung:**

Die Aufsatzkonstruktion wird auf eine statisch tragende Unterkonstruktion aufgesetzt und erfüllt alle relevanten Systemanforderungen (z.B. Dichtungsaufnahme, Schraubkanal, Belüftungs- und Entwässerungssystem, Aufnahme von Ausfachungen) einer Pfosten- Riegelfassade.

Mit durchsichtigen oder undurchsichtigen Füllelementen (Verglasung oder Paneele) bilden die Aufsatzkonstruktionen eine raumabschließende Haut, die selbständig oder in Verbindung mit dem Bauwerk alle geforderten Funktionen einer Außenwand erfüllt, aber keinerlei Lasten des Bauwerkes aufnimmt.

**2. Standardqualität/Ausführung:****2.1 Beschläge:**

Beschläge, nach Wahl des Auftragnehmers, entsprechen mindestens RAL-RG 607/3 (RAL Deutsches Institut für Gütesicherung und Kennzeichnung e.V.; Güte- und Prüfbestimmungen für Drehbeschläge und Drehkippschläge, zu beziehen durch Beuth Verlag GmbH, Postfach 1145, D-10772 Berlin)

**2.2 Aluminiumprofile und Aluminiumbleche:**

Aufsatzkonstruktionen werden aus stranggepressten Aluminiumprofilen aus der Legierung EN AW-6060 T66 hergestellt.

Für anodisierte/eloxierte Aluminiumprofile und Aluminiumbleche ist Eloxalqualität erforderlich. Für farbbeschichtete Aluminiumprofile und Aluminiumbleche werden verzugsfreie, wärmebehandelte Legierungen verwendet.

Unterschiedliche Werkstoffe und Lieferformen (z.B. Profile, Bleche, Bänder, Beschläge) werden zwecks eines einheitlichen Erscheinungsbildes aufeinander abgestimmt. Bei Blechen und Bändern wird der Einfluss der Walzrichtung berücksichtigt.

**2.3 Oberflächen:**

Farbbeschichtungen auf Aluminiumoberflächen werden pulverbeschichtet oder einbrennlackiert in Standardfarben oder Sonderfarben ausgeführt. Die Schichtdicke ist nach aktuellen Richtlinien der GSB International bzw. QUALICOAT ausgeführt.

**2.3.1 Standardfarben:** Standardfarben sind Farben (nach Wahl des Auftraggebers), für die der Hersteller keinen Aufpreis verlangt.

**2.3.2 Sonderfarben:** Sonderfarben sind Farben (nach Wahl des Auftraggebers), für die der Hersteller einen Aufpreis vorsieht (Aufzahlungen).

**2.3.3 Anodische Oxidation (Eloxal):** Die anodische Oxidation der Aluminiumprofile und/oder -bleche ist gemäß ÖNORM C 2531 ausgeführt.

Oberflächenbehandlungen, wie z.B. Struktur E0 bis E6, Farbe C0 (natur), C2-C4 (Goldfarbtöne), C31-C35 (leichtbronze bis schwarz) oder Edelstahloptik werden gesondert vereinbart.

Die jeweiligen Dickenklassen der anodisch erzeugten Oxidschichten sind abhängig vom Anwendungsfall und sind in ÖNORM C 2531 definiert.

**2.4 Dichtungsprofile:**

Material: mind. EPDM (Ethylen-Propylen-Dien-Kautschuk). Härte, Abmessungen und Profile der Dichtungen entsprechen dem Verwendungszweck und den Systemanforderungen.

**2.5 Paneele:**

Paneele werden direkt in die Aufsatzkonstruktion eingebaut.

**2.6 Splitterfallhöhe:**

Die Splitterfallhöhe ist gemäß OIB die Höhe, aus der bei Bruch einer Verglasung Splitter fallen können.

**2.7 Zusätzliche Scheiben:**

**Ergänzungen zur StLB HB-022+ABK-020****Ausschreibungstexte ZZZ**

Leistungsverzeichnis

gedruckt am 15.11.2023

LB-HB-022+ABK-020

Preisangaben in EUR

Eine Ausführung von zusätzlichen Scheiben erfolgt außen: mit ESG, ab einer Splitterfallhöhe von > 4 m mit HST (Heat-Soak-Test) und allseitig gelagert.

**3. Einkalkulierte Leistungen:**

Die Positionen umfassen das Liefern, Herstellen und die Montage einer Aufsatzkonstruktion.

Die tragende Unterkonstruktion ist nicht Gegenstand dieser Leistungsgruppe.

Die Fassade ist in jedem Geschoß gegen die anschließende Geschoßdecke gemäß den Vorgaben abgeschottet.

**3.1 Statische Anforderungen:**

Die Berechnung und Berücksichtigung der statischen Erfordernisse für die Aufsatzkonstruktion erfolgt durch den Auftragnehmer. Für die Lastannahmen gelten die einschlägigen ÖNORMEN. Die Konstruktion wird so gewählt, dass einwirkende Lasten sicher auf die Unterkonstruktion übertragen werden.

**3.2 Verbindungen und Befestigungen:**

Verbindungselemente (z.B. Schrauben, Bolzen, Muttern) sind, wenn sie in Verbindung mit Aluminium stehen, aus Chromnickelstahl (Mindestqualität A2 mit reduziertem Cu-Gehalt).

Für alle übrigen Verbindungen und Kleinteile aus Stahl wird feuerverzinktes Material gemäß ÖNORM verwendet.

Kontaktkorrosion wird beim Zusammenbau verschiedenartiger metallischer Werkstoffe durch eine Zwischenlage aus neutralem Material vermieden (Ausnahme im Trockenbereich bei Einsatz von Chromnickelstahl).

**3.3 Dichtungen bei geneigten Flächen:**

Bei geneigten Flächen werden die äußeren waagrechten Deck- und Druckprofile mit besonderen Dichtungsmaßnahmen und zusätzlich seitlichen Wasserablaufspalten hergestellt.

**3.4 Kondensatableitungen:**

Etwaige hinterlüftete Wand-, Brüstungs- und sonstige Bekleidungen sowie Entwässerungsschlitze von Hohlprofilen werden so ausgebildet, dass eingedrungenes oder kondensiertes Wasser nach außen ablaufen kann und das Eindringen von Kleintieren und Insekten verhindert wird.

3.5 Folgende Leistungen sind (ergänzend zu den Nebenleistungen gemäß ÖNORM) in die Einheitspreise einkalkuliert:

- der Ausgleich von etwaigen Ungenauigkeiten, die im Rahmen der vorgegebenen Toleranzen für die Unterkonstruktion liegen
- der Ausgleich bei Bewegungen der einzelnen Bauteile der Aufsatzkonstruktion gegeneinander (z.B. infolge von Temperaturschwankungen, Winddruck)

3.6 Eine Leistungserklärung ist spätestens zum Zeitpunkt der ersten Anlieferung beizubringen.

**4. Allgemeines:**

Vorschriften der System- beziehungsweise Systemkomponentenhersteller werden beachtet.

Verordnungen und Zulassungen, die das System beziehungsweise die Systemkomponenten betreffen und für den angegebenen Standort, den Gebäudezweck und die angegebene Gebäudehöhe zutreffen, gelten als Vertragsbestandteil.

**5. Planungsunterlagen des Auftraggebers (Ausführungsplanung):**

Der Auftraggeber stellt als Unterlagen zum Leistungsverzeichnis eine Ausführungsplanung unter Berücksichtigung der Vorgaben der Behörden (z.B. Brandschutz) und der bauphysikalischen Gutachten zur Verfügung.

Die Ausführungsplanung enthält:

- eine maßstäbliche und bemaßte Darstellung der Ansichten
- eine maßstäbliche und bemaßte Darstellung der (Haupt) Schnitte
- eine maßstäbliche und bemaßte Darstellung der Baukörperanschlüsse
- Angaben zu Glastyp und Glasaufbau beziehungsweise zur Art der Fassadenbekleidung
- Angaben zur Beschlagsausführung für Fenster und Türen
- Angaben zur Oberflächenausführung

**Ergänzungen zur StLB HB-022+ABK-020****Ausschreibungstexte ZZZ**

Leistungsverzeichnis

gedruckt am 15.11.2023  
LB-HB-022+ABK-020 Preisangaben in EUR**6. Abkürzungsverzeichnis:**

SG-Fassade: Structural-Glazing (Fassade)

ESG-HST: Heißgelagertes thermisch vorgespanntes Kalknatron-Einscheiben-Sicherheitsglas (Heat-Soak-Test) gemäß ÖNORM

BSF: Bauanschlussfuge

**69.00 Wählbare Vorbemerkungen**

69.00 00 + Folgende Angaben und Anforderungen an die Art und Weise der Leistungserbringung gelten als vereinbart und sind in die Einheitspreise einkalkuliert.

**69.00 00A + Material/Erzeugnis n.W.AN zu 6900**

Das Verwenden nachstehend angebotener Materialien/Erzeugnisse zu den angegebenen Positionen dieser ULG wird vereinbart:

Betrifft Position(en): \_\_\_\_\_

Material/Erzeugnis nach Wahl des Auftragnehmers (AN).

Angeboten: (.....)

**69.00 00B + Material/Erzeugnis Beispiel AG zu 6900**

Das Verwenden nachstehend angebotener Materialien/Erzeugnisse zu den angegebenen Positionen dieser ULG wird vereinbart:

Betrifft Position(en): \_\_\_\_\_

Beispielhaftes Material/Erzeugnis: \_\_\_\_\_

Angeboten ist das beispielhafte oder ein Material/Erzeugnis gleichwertiger Art.

Kriterien der Gleichwertigkeit: \_\_\_\_\_

Angeboten: (.....)

**69.11 Aufsatzkonstruktionen****1. Systembeschreibung**

Im Folgenden ist ein thermisch getrenntes Pfosten-/ Riegelsystem als Aufsatzkonstruktion (Aufsatzk.) als zugelassenes, mit allen zugehörigen Komponenten geprüfetes Fassadensystem, systemzugehörigem Verglasungssystem, einschließlich der zugehörigen Dichtungsprofile und der systemzugehörigen Press- und/ oder Deckleisten mit entsprechender Ansichtsbreite (ausgenommen bei SG-Fassaden), einschließlich integrierter Entwässerung in der durchgängigen Innendichtung in mindestens drei Ebenen beschrieben.

Das Fassadensystem weist keine von außen (aus dem Kaltbereich) bis in die Unterkonstruktion (in den Warmbereich) durchgehenden Bauteile auf.

Die Fassadenkonstruktion übernimmt keine zusätzlichen Lasten aus dem Bauwerk (die Durchbiegungstoleranzen des Hochbaus sind entsprechend zu berücksichtigen bzw. auf die Aufsatzkonstruktion abzustimmen).

Das angebotene Fassadensystem ist auch für die Anwendung als Dachkonstruktion zugelassen, die erforderlichen Mindestneigungen des Systems werden eingehalten. Bei geneigten Konstruktion werden die gleichen Werte hinsichtlich Luftdurchlässigkeit, Schlagregendichtheit und Widerstand gegen Wind wie für die vertikale Konstruktion erreicht (Werte siehe "Technische Anforderungen").

Bei flach geneigten Dächern und großen Sparrenlängen (Spannweite ab ca. 10 m) ist ein zusätzlicher Druckausgleich in den Sparren mit der Außenluft erforderlich.

Die Oberflächenbehandlung/Oberflächenschutz für die Verbindungsstellen zwischen der Aufsatzkonstruktion und Tragkonstruktion ist nach den Vorgaben des Systemgebers der Aufsatzkonstruktion auszuführen.

1.1 Bauanschlussfugen:

**Ergänzungen zur StLB HB-022+ABK-020****Ausschreibungstexte ZZZ**

Leistungsverzeichnis

gedruckt am 15.11.2023

LB-HB-022+ABK-020

Preisangaben in EUR

Die konstruktive Ausbildung etwaiger Bauanschlussfugen (BAF), Breite bis 20 mm, ist in die Einheitspreise einkalkuliert.

Bauanschlüsse sind in der Ausführungsplanung dargestellt. Die Werkplanung des Auftragnehmers ist auf der Grundlage dieser Ausführungsplanung erstellt und wird dem Auftraggeber zur Freigabe vorgelegt.

1.2 Zulässige Durchbiegungen und Toleranzen (Bauwerk/Aufsatzkonstruktion):

1.2.1 Durchbiegungen.

Unter den aufgetragenen Wind-, Schnee- bzw. Verkehrslasten überschreitet die maximale frontale Durchbiegung ( $d$ ) der Rahmenelemente die folgenden Grenzwerte nicht:

- $d \leq L / 200$ , wenn  $L \leq 3000$  mm
- $d \leq 5 \text{ mm} + L / 300$ , wenn  $3000 \text{ mm} > L < 7500$  mm
- $d \leq L / 250$ , wenn  $L \geq 7500$  mm

Die maximale Durchbiegung jeder horizontalen Hauptrahmung (Riegel, Pfette) infolge vertikaler Lasten überschreitet  $L / 500$  nicht und verhindert jegliche Berührung zwischen Riegel und Ausfachung, um gegebenenfalls eine ausreichende Belüftung und Entwässerung des Ausfachungspaneels sicherzustellen.

- $L$  = Abstand zwischen den Auflagepunkten oder den Verankerungspunkten an der Gebäudestruktur.

Zusätzlich sind die zulässigen Grenzen der Durchbiegung der Ausfachungen (z.B. Mehrscheiben – Isolierglas, Stein) zu beachten.

1.2.2 Toleranzen:

Die Bündigkeit der Unterkonstruktion, auf der die Aufsatzkonstruktion aufgebracht wird, überschreitet in den Übergängen von Pfosten (Sparren) zu Riegel (Pfette) 0,5 mm nicht.

- Parallelität der Aufsatzkonstruktion zueinander:  $\pm 2$  mm
- Seitliche Ausbauchung pro Feld:  $\pm 2$  mm
- Felddiagonale:  $\pm 2$  mm

1.3 Anforderungen:

Das angebotene Fassadensystem als Aufsatzkonstruktion erfüllt folgende Anforderungen:

- alle Anforderungen bei absturzsicherer Verglasung werden erfüllt und nachgewiesen
- innerhalb des Fassadensystems ist ein Wechsel von einer Kalt- zu einer Warmfassade als Systemlösung bei gleichbleibenden Qualitätsmerkmalen in Bezug auf Ansichtsbreiten, Wärmeschutz und Funktion möglich
- das Verglasungssystem besteht aus Deckschalen und/oder Andruckprofilen (Klemmverbindung) aus Aluminium (ausgenommen bei SG-Fassaden)

1.4 Anbindung:

Die Anbindung des Verglasungssystems an das Tragwerk erfolgt gemäß den vom Systemhersteller der Aufsatzkonstruktion vorgesehenen Ausführungen (Technische Systembeschreibung).

Stahlprofile können aufgeschweißt (Spaltkorrosion beachten!), verschraubt oder mit Bolzensetztechnologie auf der Unterkonstruktion befestigt werden.

Ein entsprechendes Aluminiumgrundprofil gelangt mittels Verschraubung oder Bolzensetzung auf Stahlhohlprofilen zur Ausführung.

Zur Vermeidung von Kontaktkorrosion und ausdehnungsbedingten Geräuschen wird zwischen der Stahlunterkonstruktion und dem Aluminiumgrundprofil ein Trennband angeordnet. Eine darüber verlegte EPDM-Dichtung mit integrierten Belüftungsnuten bildet die Basis für die Aufnahme der Verglasung und für die Belüftung der Konstruktion. Die Stöße der horizontal und vertikal verlegten Dichtungsprofile sind überlappend ausgeführt und abgedichtet.

Ein luftdichter Anschluss an das Bauwerk wird durch Einsatz von Baukörperanschlusssichtungen und dazugehörigen Endstücken gewährleistet.

1.5 Lagerung der Verglasung:

Die Lastabtragung der Glasfüllung wird über systemzugehörige Glasauflagen ausgeführt. Die Glasauflagen bestehen aus Kunststoff oder Aluminium/Stahl und sind gemäß dem Gewicht und

**Ergänzungen zur StLB HB-022+ABK-020****Ausschreibungstexte ZZZ**

Leistungsverzeichnis

gedruckt am 15.11.2023

LB-HB-022+ABK-020

Preisangaben in EUR

der Glasdicke der Glasfüllung gewählt. Die Glasauflagen sind mit Befestigungsmitteln gemäß den Herstellerangaben im Schraubkanal der Aufsatzkonstruktion bzw. an der Tragkonstruktion befestigt.

69.11 00 Folgende Angaben und Anforderungen an die Art und Weise der Leistungserbringung gelten als vereinbart und sind in die Einheitspreise einkalkuliert:

**69.11 00A + Material/Erzeugnis n.W.AN zu 6911**

Das Verwenden nachstehend angebotener Materialien/Erzeugnisse zu den angegebenen Positionen dieser ULG wird vereinbart:

Betrifft Position(en):

Material/Erzeugnis nach Wahl des Auftragnehmers (AN).

Angeboten: (.....)

**69.11 00B + Material/Erzeugnis Beispiel AG zu 6911**

Das Verwenden nachstehend angebotener Materialien/Erzeugnisse zu den angegebenen Positionen dieser ULG wird vereinbart:

Betrifft Position(en):

Beispielhaftes Material/Erzeugnis:

Angeboten ist das beispielhafte oder ein Material/Erzeugnis gleichwertiger Art.

Kriterien der Gleichwertigkeit:

Angeboten: (.....)

**69.90 Regieleistungen****1. Allgemeines:**

In dieser Unterleistungsgruppe werden nur angehängte Regieleistungen gemäß ÖNORM B 2110 erfasst.

Regieleistungen werden nur ausgeführt, wenn sie vom Auftraggeber im Einzelfall angeordnet werden, auch wenn sie im Vertrag (Leistungsverzeichnis) vorgesehen sind.

Die aufgewendeten Stunden, verwendeten Geräte, Transportleistungen und verbrauchten Stoffe werden täglich in die Regiescheine eingetragen und dem Auftraggeber zur Gegenzeichnung vorgelegt.

**2. Mengenänderungen:**

Die Bestimmungen, wonach bei Mengenänderungen die Neuvereinbarung von Einheitspreisen verlangt werden kann, sind auf Regieleistungen nicht anwendbar.

**3. Beschäftigungsgruppen:**

Die angeführten Beschäftigungsgruppen entsprechen den kollektivvertraglichen Regelungen. In den Stundensätzen sind auch anteilige Wegegelder, Fahrtspesen und Aufwandsentschädigungen (Auslösen) einkalkuliert. Verrechnet wird die an der Arbeits- oder Montagestelle tatsächlich geleistete Arbeitszeit. Die kleinste Einheit ist die angefangene halbe Stunde.

**4. Einkalkulierte Leistungen:**

Die Einheitspreise für Stoffe gelten frei Baustelle, einschließlich Abladen.

**5. Ausmaß- und Abrechnungsregeln:**

Zur Verrechnung kommen die Stundensätze jener Beschäftigungsgruppe, die für die jeweilige Regieleistung ausreicht, unabhängig von der Qualifizierung des tatsächlich eingesetzten Personals.

69.90 00 Folgende Angaben und Anforderungen an die Art und Weise der Leistungserbringung gelten als vereinbart und sind in die Einheitspreise einkalkuliert:

**Ergänzungen zur StLB HB-022+ABK-020****Ausschreibungstexte ZZZ**

Leistungsverzeichnis

gedruckt am 15.11.2023  
LB-HB-022+ABK-020 Preisangaben in EUR**69.90 00B + Material/Erzeugnis Beispiel AG zu 6990**

Das Verwenden nachstehend angebotener Materialien/Erzeugnisse zu den angegebenen Positionen dieser ULG wird vereinbart:

Betrifft Position(en): [REDACTED]

Beispielhaftes Material/Erzeugnis: [REDACTED]

Angeboten ist das beispielhafte oder ein Material/Erzeugnis gleichwertiger Art.

Kriterien der Gleichwertigkeit: [REDACTED]

Angeboten: (. . . . .)

**Ergänzungen zur StLB HB-022+ABK-020****Ausschreibungstexte ZZZ**

Leistungsverzeichnis

gedruckt am 15.11.2023  
LB-HB-022+ABK-020 Preisangaben in EUR

- 70 + Dicht- und Füllmaterial (LB-Eränzung illbruck)**
- 70.I1 + Fensterfolien (illbruck)**  
Version: 2020 03  
Im Folgenden ist das Liefern der angegebenen Materialien und die Verarbeitung beschrieben.  
**Hinweise:**  
Lagerungs- und Verarbeitungshinweise des Herstellers sind einzuhalten.
- 70.I1 00 + Folgende Angaben und Anforderungen an die Art und Weise der Leistungserbringung gelten als vereinbart und sind in die Einheitspreise einkalkuliert:
- 70.I1 00A + Material/Erzeugnis n.W.AN zu 70I1**  
Das Verwenden nachstehend angebotener Materialien/Erzeugnisse zu den angegebenen Positionen dieser ULG wird vereinbart:  
Betrifft Position(en):   
Material/Erzeugnis nach Wahl des Auftragnehmers (AN).  
Angeboten: (.....)
- 70.I1 00B + Material/Erzeugnis Beispiel AG zu 70I1**  
Das Verwenden nachstehend angebotener Materialien/Erzeugnisse zu den angegebenen Positionen dieser ULG wird vereinbart:  
Betrifft Position(en):   
Beispielhaftes Material/Erzeugnis:   
Angeboten ist das beispielhafte oder ein Material/Erzeugnis gleichwertiger Art.  
Kriterien der Gleichwertigkeit:   
Angeboten: (.....)
- 70.I2 + Dichtleisten (illbruck)**  
Version: 2020-03  
Im folgenden ist das Liefern und das Montieren bzw. der Einbau beschrieben.  
**Hinweise:**  
Lagerungs- und Verarbeitungshinweise des Herstellers sind einzuhalten.
- 70.I2 00 + Folgende Angaben und Anforderungen an die Art und Weise der Leistungserbringung gelten als vereinbart und sind in die Einheitspreise einkalkuliert:
- 70.I2 00A + Material/Erzeugnis n.W.AN zu 70I2**  
Das Verwenden nachstehend angebotener Materialien/Erzeugnisse zu den angegebenen Positionen dieser ULG wird vereinbart:  
Betrifft Position(en):   
Material/Erzeugnis nach Wahl des Auftragnehmers (AN).  
Angeboten: (.....)
- 70.I2 00B + Material/Erzeugnis Beispiel AG zu 70I2**  
Das Verwenden nachstehend angebotener Materialien/Erzeugnisse zu den angegebenen Positionen dieser ULG wird vereinbart:  
Betrifft Position(en):   
Beispielhaftes Material/Erzeugnis:

**Ergänzungen zur StLB HB-022+ABK-020****Ausschreibungstexte ZZZ**

Leistungsverzeichnis

gedruckt am 15.11.2023

LB-HB-022+ABK-020

Preisangaben in EUR

Angeboten ist das beispielhafte oder ein Material/Erzeugnis gleichwertiger Art.

Kriterien der Gleichwertigkeit: \_\_\_\_\_

Angeboten: (.....)

**70.I3 + Dichtbänder (illbruck)**

Version: 2020 03

Im Folgenden ist das Liefern der angegebenen Materialien und die Verarbeitung beschrieben.

**Hinweise:**

Lagerungs- und Verarbeitungshinweise des Herstellers sind einzuhalten.

70.I3 00 + Folgende Angaben und Anforderungen an die Art und Weise der Leistungserbringung gelten als vereinbart und sind in die Einheitspreise einkalkuliert:

**70.I3 00A + Material/Erzeugnis n.W.AN zu 70I3**

Das Verwenden nachstehend angebotener Materialien/Erzeugnisse zu den angegebenen Positionen dieser ULG wird vereinbart:

Betrifft Position(en): \_\_\_\_\_

Material/Erzeugnis nach Wahl des Auftragnehmers (AN).

Angeboten: (.....)

**70.I3 00B + Material/Erzeugnis Beispiel AG zu 70I3**

Das Verwenden nachstehend angebotener Materialien/Erzeugnisse zu den angegebenen Positionen dieser ULG wird vereinbart:

Betrifft Position(en): \_\_\_\_\_

Beispielhaftes Material/Erzeugnis: \_\_\_\_\_

Angeboten ist das beispielhafte oder ein Material/Erzeugnis gleichwertiger Art.

Kriterien der Gleichwertigkeit: \_\_\_\_\_

Angeboten: (.....)

**70.I4 + Silikon-Dichtstoffe (illbruck)**

Version: 2020-03

Im folgenden ist das Liefern und das Montieren bzw. der Einbau beschrieben.

**Hinweise:**

Lagerungs- und Verarbeitungshinweise des Herstellers sind einzuhalten.

70.I4 00 + Folgende Angaben und Anforderungen an die Art und Weise der Leistungserbringung gelten als vereinbart und sind in die Einheitspreise einkalkuliert:

**70.I4 00A + Material/Erzeugnis n.W.AN zu 70I4**

Das Verwenden nachstehend angebotener Materialien/Erzeugnisse zu den angegebenen Positionen dieser ULG wird vereinbart:

Betrifft Position(en): \_\_\_\_\_

Material/Erzeugnis nach Wahl des Auftragnehmers (AN).

Angeboten: (.....)

**70.I4 00B + Material/Erzeugnis Beispiel AG zu 70I4**

Das Verwenden nachstehend angebotener Materialien/Erzeugnisse zu den angegebenen Positionen dieser ULG wird vereinbart:

Betrifft Position(en): \_\_\_\_\_

Beispielhaftes Material/Erzeugnis: \_\_\_\_\_



**Ergänzungen zur StLB HB-022+ABK-020****Ausschreibungstexte ZZZ**

Leistungsverzeichnis

gedruckt am 15.11.2023

LB-HB-022+ABK-020

Preisangaben in EUR

Angeboten ist das beispielhafte oder ein Material/Erzeugnis gleichwertiger Art.

Kriterien der Gleichwertigkeit: \_\_\_\_\_

Angeboten: (.....)

**70.15 + Vorwandmontagesystem (illbruck)**

Version: 2020 04

Im Folgenden ist das Liefern der angegebenen Materialien und die Verarbeitung beschrieben.

**Hinweise:**

Lagerungs- und Verarbeitungshinweise des Herstellers sind einzuhalten.

70.15 00 + Folgende Angaben und Anforderungen an die Art und Weise der Leistungserbringung gelten als vereinbart und sind in die Einheitspreise einkalkuliert:

**70.15 00A + Material/Erzeugnis n.W.AN zu 7015**

Das Verwenden nachstehend angebotener Materialien/Erzeugnisse zu den angegebenen Positionen dieser ULG wird vereinbart:

Betrifft Position(en): \_\_\_\_\_

Material/Erzeugnis nach Wahl des Auftragnehmers (AN).

Angeboten: (.....)

**70.15 00B + Material/Erzeugnis Beispiel AG zu 7015**

Das Verwenden nachstehend angebotener Materialien/Erzeugnisse zu den angegebenen Positionen dieser ULG wird vereinbart:

Betrifft Position(en): \_\_\_\_\_

Beispielhaftes Material/Erzeugnis: \_\_\_\_\_

Angeboten ist das beispielhafte oder ein Material/Erzeugnis gleichwertiger Art.

Kriterien der Gleichwertigkeit: \_\_\_\_\_

Angeboten: (.....)

**70.16 + Fassadenfolien (illbruck)**

Version: 2020-03

Im folgenden ist das Liefern und das Montieren bzw. der Einbau beschrieben.

**Hinweise:**

Lagerungs- und Verarbeitungshinweise des Herstellers sind einzuhalten.

70.16 00 + Folgende Angaben und Anforderungen an die Art und Weise der Leistungserbringung gelten als vereinbart und sind in die Einheitspreise einkalkuliert:

**70.16 00A + Material/Erzeugnis n.W.AN zu 7016**

Das Verwenden nachstehend angebotener Materialien/Erzeugnisse zu den angegebenen Positionen dieser ULG wird vereinbart:

Betrifft Position(en): \_\_\_\_\_

Material/Erzeugnis nach Wahl des Auftragnehmers (AN).

Angeboten: (.....)

**70.16 00B + Material/Erzeugnis Beispiel AG zu 7016**

Das Verwenden nachstehend angebotener Materialien/Erzeugnisse zu den angegebenen Positionen dieser ULG wird vereinbart:

Betrifft Position(en): \_\_\_\_\_

Beispielhaftes Material/Erzeugnis: \_\_\_\_\_

**Ergänzungen zur StLB HB-022+ABK-020****Ausschreibungstexte ZZZ**

Leistungsverzeichnis

gedruckt am 15.11.2023

LB-HB-022+ABK-020

Preisangaben in EUR

Angeboten ist das beispielhafte oder ein Material/Erzeugnis gleichwertiger Art.

Kriterien der Gleichwertigkeit: \_\_\_\_\_

Angeboten: (.....)

**70.17 + Dachfolien (illbruck)**

Version: 2020-03

Im folgenden ist das Liefern und das Montieren bzw. der Einbau beschrieben.

**Hinweise:**

Lagerungs- und Verarbeitungshinweise des Herstellers sind einzuhalten.

70.17 00 + Folgende Angaben und Anforderungen an die Art und Weise der Leistungserbringung gelten als vereinbart und sind in die Einheitspreise einkalkuliert:

**70.17 00A + Material/Erzeugnis n.W.AN zu 7017**

Das Verwenden nachstehend angebotener Materialien/Erzeugnisse zu den angegebenen Positionen dieser ULG wird vereinbart:

Betrifft Position(en): \_\_\_\_\_

Material/Erzeugnis nach Wahl des Auftragnehmers (AN).

Angeboten: (.....)

**70.17 00B + Material/Erzeugnis Beispiel AG zu 7017**

Das Verwenden nachstehend angebotener Materialien/Erzeugnisse zu den angegebenen Positionen dieser ULG wird vereinbart:

Betrifft Position(en): \_\_\_\_\_

Beispielhaftes Material/Erzeugnis: \_\_\_\_\_

Angeboten ist das beispielhafte oder ein Material/Erzeugnis gleichwertiger Art.

Kriterien der Gleichwertigkeit: \_\_\_\_\_

Angeboten: (.....)

**70.18 + Klebebänder (illbruck)**

Version: 2020 03

Im Folgenden ist das Liefern der angegebenen Materialien und die Verarbeitung beschrieben.

**Hinweise:**

Lagerungs- und Verarbeitungshinweise des Herstellers sind einzuhalten.

70.18 00 + Folgende Angaben und Anforderungen an die Art und Weise der Leistungserbringung gelten als vereinbart und sind in die Einheitspreise einkalkuliert:

**70.18 00A + Material/Erzeugnis n.W.AN zu 7018**

Das Verwenden nachstehend angebotener Materialien/Erzeugnisse zu den angegebenen Positionen dieser ULG wird vereinbart:

Betrifft Position(en): \_\_\_\_\_

Material/Erzeugnis nach Wahl des Auftragnehmers (AN).

Angeboten: (.....)

**70.18 00B + Material/Erzeugnis Beispiel AG zu 7018**

Das Verwenden nachstehend angebotener Materialien/Erzeugnisse zu den angegebenen Positionen dieser ULG wird vereinbart:

Betrifft Position(en): \_\_\_\_\_

Beispielhaftes Material/Erzeugnis: \_\_\_\_\_

**Ergänzungen zur StLB HB-022+ABK-020****Ausschreibungstexte ZZZ**

Leistungsverzeichnis

gedruckt am 15.11.2023

LB-HB-022+ABK-020

Preisangaben in EUR

Angeboten ist das beispielhafte oder ein Material/Erzeugnis gleichwertiger Art.

Kriterien der Gleichwertigkeit: \_\_\_\_\_

Angeboten: (.....)

**70.ID + Dichtstoffe (illbruck)**

Version: 2020-03

Im folgenden ist das Liefern und das Montieren bzw. der Einbau beschrieben.

**Hinweise:**

Lagerungs- und Verarbeitungshinweise des Herstellers sind einzuhalten.

70.ID 00 + Folgende Angaben und Anforderungen an die Art und Weise der Leistungserbringung gelten als vereinbart und sind in die Einheitspreise einkalkuliert:

**70.ID 00G + Material/Erzeugnis n.W.AN zu 70ID**

Das Verwenden nachstehend angebotener Materialien/Erzeugnisse zu den angegebenen Positionen dieser ULG wird vereinbart:

Betrifft Position(en): \_\_\_\_\_

Material/Erzeugnis nach Wahl des Auftragnehmers (AN).

Angeboten: (.....)

**70.ID 00H + Material/Erzeugnis Beispiel AG zu 70ID**

Das Verwenden nachstehend angebotener Materialien/Erzeugnisse zu den angegebenen Positionen dieser ULG wird vereinbart:

Betrifft Position(en): \_\_\_\_\_

Beispielhaftes Material/Erzeugnis: \_\_\_\_\_

Angeboten ist das beispielhafte oder ein Material/Erzeugnis gleichwertiger Art.

Kriterien der Gleichwertigkeit: \_\_\_\_\_

Angeboten: (.....)

**70.IG + Fugen-Dichtungsbänder (illbruck)**

Version: 2020 03

Im Folgenden ist das Liefern der angegebenen Materialien und die Verarbeitung beschrieben.

**Hinweise:**

Lagerungs- und Verarbeitungshinweise des Herstellers sind einzuhalten.

70.IG 00 + Folgende Angaben und Anforderungen an die Art und Weise der Leistungserbringung gelten als vereinbart und sind in die Einheitspreise einkalkuliert:

**70.IG 00G + Material/Erzeugnis n.W.AN zu 70IG**

Das Verwenden nachstehend angebotener Materialien/Erzeugnisse zu den angegebenen Positionen dieser ULG wird vereinbart:

Betrifft Position(en): \_\_\_\_\_

Material/Erzeugnis nach Wahl des Auftragnehmers (AN).

Angeboten: (.....)

**70.IG 00H + Material/Erzeugnis Beispiel AG zu 70IG**

Das Verwenden nachstehend angebotener Materialien/Erzeugnisse zu den angegebenen Positionen dieser ULG wird vereinbart:

Betrifft Position(en): \_\_\_\_\_

Beispielhaftes Material/Erzeugnis: \_\_\_\_\_

**Ergänzungen zur StLB HB-022+ABK-020****Ausschreibungstexte ZZZ**

Leistungsverzeichnis

gedruckt am 15.11.2023

LB-HB-022+ABK-020

Preisangaben in EUR

Angeboten ist das beispielhafte oder ein Material/Erzeugnis gleichwertiger Art.

Kriterien der Gleichwertigkeit: \_\_\_\_\_

Angeboten: (.....)

**70.II + Klebstoffe (illbruck)**

Version: 2020 03

Im Folgenden ist das Liefern der angegebenen Materialien und die Verarbeitung beschrieben.

**Hinweise:**

Lagerungs- und Verarbeitungshinweise des Herstellers sind einzuhalten.

**Aufzahlungen und Zubehör:**

Positionen für Aufzahlungen (Az) und Zubehör beschreiben

Ergänzungen/Erweiterungen/Varianten zu vorangegangenen Positionen (Leistungen) und werden nur aus dem System oder der Auswahl von Produkten des Herstellers der Grundposition angeboten bzw. ausgeführt.

70.II 00 + Folgende Angaben und Anforderungen an die Art und Weise der Leistungserbringung gelten als vereinbart und sind in die Einheitspreise einkalkuliert:

**70.II 00A + Material/Erzeugnis n.W.AN zu 70II**

Das Verwenden nachstehend angebotener Materialien/Erzeugnisse zu den angegebenen Positionen dieser ULG wird vereinbart:

Betrifft Position(en): \_\_\_\_\_

Material/Erzeugnis nach Wahl des Auftragnehmers (AN).

Angeboten: (.....)

**70.II 00B + Material/Erzeugnis Beispiel AG zu 70II**

Das Verwenden nachstehend angebotener Materialien/Erzeugnisse zu den angegebenen Positionen dieser ULG wird vereinbart:

Betrifft Position(en): \_\_\_\_\_

Beispielhaftes Material/Erzeugnis: \_\_\_\_\_

Angeboten ist das beispielhafte oder ein Material/Erzeugnis gleichwertiger Art.

Kriterien der Gleichwertigkeit: \_\_\_\_\_

Angeboten: (.....)

**70.IJ + Multifunktions-Dichtungsbänder (illbruck)**

Version: 2020 03

Im Folgenden ist das Liefern der angegebenen Materialien und die Verarbeitung beschrieben.

**Hinweise:**

Lagerungs- und Verarbeitungshinweise des Herstellers sind einzuhalten.

70.IJ 00 + Folgende Angaben und Anforderungen an die Art und Weise der Leistungserbringung gelten als vereinbart und sind in die Einheitspreise einkalkuliert:

**70.IJ 00G + Material/Erzeugnis n.W.AN zu 70IJ**

Das Verwenden nachstehend angebotener Materialien/Erzeugnisse zu den angegebenen Positionen dieser ULG wird vereinbart:

Betrifft Position(en): \_\_\_\_\_

Material/Erzeugnis nach Wahl des Auftragnehmers (AN).

Angeboten: (.....)

**Ergänzungen zur StLB HB-022+ABK-020****Ausschreibungstexte ZZZ**

Leistungsverzeichnis

gedruckt am 15.11.2023  
LB-HB-022+ABK-020 Preisangaben in EUR**70.IJ 00H + Material/Erzeugnis Beispiel AG zu 70IJ**

Das Verwenden nachstehend angebotener Materialien/Erzeugnisse zu den angegebenen Positionen dieser ULG wird vereinbart:

Betrifft Position(en): \_\_\_\_\_

Beispielhaftes Material/Erzeugnis: \_\_\_\_\_

Angeboten ist das beispielhafte oder ein Material/Erzeugnis gleichwertiger Art.

Kriterien der Gleichwertigkeit: \_\_\_\_\_

Angeboten: (.....)

**70.IK + Nicht imprägnierte Bänder (illbruck)**

Version: 2020 04

Im Folgenden ist das Liefern der angegebenen Materialien und die Verarbeitung beschrieben.

**Hinweise:**

Lagerungs- und Verarbeitungshinweise des Herstellers sind einzuhalten.

70.IK 00 + Folgende Angaben und Anforderungen an die Art und Weise der Leistungserbringung gelten als vereinbart und sind in die Einheitspreise einkalkuliert:

**70.IK 00A + Material/Erzeugnis n.W.AN zu 70IK**

Das Verwenden nachstehend angebotener Materialien/Erzeugnisse zu den angegebenen Positionen dieser ULG wird vereinbart:

Betrifft Position(en): \_\_\_\_\_

Material/Erzeugnis nach Wahl des Auftragnehmers (AN).

Angeboten: (.....)

**70.IK 00B + Material/Erzeugnis Beispiel AG zu 70IK**

Das Verwenden nachstehend angebotener Materialien/Erzeugnisse zu den angegebenen Positionen dieser ULG wird vereinbart:

Betrifft Position(en): \_\_\_\_\_

Beispielhaftes Material/Erzeugnis: \_\_\_\_\_

Angeboten ist das beispielhafte oder ein Material/Erzeugnis gleichwertiger Art.

Kriterien der Gleichwertigkeit: \_\_\_\_\_

Angeboten: (.....)

**70.IL + PU Schäume (illbruck)**

Version: 2020 03

Im Folgenden ist das Liefern der angegebenen Materialien und die Verarbeitung beschrieben.

**Hinweise:**

Lagerungs- und Verarbeitungshinweise des Herstellers sind einzuhalten.

70.IL 00 + Folgende Angaben und Anforderungen an die Art und Weise der Leistungserbringung gelten als vereinbart und sind in die Einheitspreise einkalkuliert:

**70.IL 00A + Material/Erzeugnis n.W.AN zu 70IL**

Das Verwenden nachstehend angebotener Materialien/Erzeugnisse zu den angegebenen Positionen dieser ULG wird vereinbart:

Betrifft Position(en): \_\_\_\_\_

Material/Erzeugnis nach Wahl des Auftragnehmers (AN).

Angeboten: (.....)

**Ergänzungen zur StLB HB-022+ABK-020****Ausschreibungstexte ZZZ**

Leistungsverzeichnis

gedruckt am 15.11.2023  
LB-HB-022+ABK-020 Preisangaben in EUR**70.IL 00B + Material/Erzeugnis Beispiel AG zu 70IL**

Das Verwenden nachstehend angebotener Materialien/Erzeugnisse zu den angegebenen Positionen dieser ULG wird vereinbart:

Betrifft Position(en): \_\_\_\_\_

Beispielhaftes Material/Erzeugnis: \_\_\_\_\_

Angeboten ist das beispielhafte oder ein Material/Erzeugnis gleichwertiger Art.

Kriterien der Gleichwertigkeit: \_\_\_\_\_

Angeboten: (.....)

**70.IM + Sonderprodukte (illbruck)**

Version: 2020 04

Im Folgenden ist das Liefern der angegebenen Materialien und die Verarbeitung beschrieben.

**Hinweise:**

Lagerungs- und Verarbeitungshinweise des Herstellers sind einzuhalten.

70.IM 00 + Folgende Angaben und Anforderungen an die Art und Weise der Leistungserbringung gelten als vereinbart und sind in die Einheitspreise einkalkuliert:

**70.IM 00G + Material/Erzeugnis n.W.AN zu 70IM**

Das Verwenden nachstehend angebotener Materialien/Erzeugnisse zu den angegebenen Positionen dieser ULG wird vereinbart:

Betrifft Position(en): \_\_\_\_\_

Material/Erzeugnis nach Wahl des Auftragnehmers (AN).

Angeboten: (.....)

**70.IM 00H + Material/Erzeugnis Beispiel AG zu 70IM**

Das Verwenden nachstehend angebotener Materialien/Erzeugnisse zu den angegebenen Positionen dieser ULG wird vereinbart:

Betrifft Position(en): \_\_\_\_\_

Beispielhaftes Material/Erzeugnis: \_\_\_\_\_

Angeboten ist das beispielhafte oder ein Material/Erzeugnis gleichwertiger Art.

Kriterien der Gleichwertigkeit: \_\_\_\_\_

Angeboten: (.....)

**70.IO + Zubehör (illbruck)**

Version: 2020 04

Im Folgenden ist das Liefern der angegebenen Materialien und die Verarbeitung beschrieben.

**Hinweise:**

Lagerungs- und Verarbeitungshinweise des Herstellers sind einzuhalten.

70.IO 00 + Folgende Angaben und Anforderungen an die Art und Weise der Leistungserbringung gelten als vereinbart und sind in die Einheitspreise einkalkuliert:

**70.IO 00A + Material/Erzeugnis n.W.AN zu 70IO**

Das Verwenden nachstehend angebotener Materialien/Erzeugnisse zu den angegebenen Positionen dieser ULG wird vereinbart:

Betrifft Position(en): \_\_\_\_\_

Material/Erzeugnis nach Wahl des Auftragnehmers (AN).

Angeboten: (.....)

**Ergänzungen zur StLB HB-022+ABK-020****Ausschreibungstexte ZZZ**

Leistungsverzeichnis

gedruckt am 15.11.2023  
LB-HB-022+ABK-020 Preisangaben in EUR**70.IO 00B + Material/Erzeugnis Beispiel AG zu 70IO**

Das Verwenden nachstehend angebotener Materialien/Erzeugnisse zu den angegebenen Positionen dieser ULG wird vereinbart:

Betrifft Position(en): [REDACTED]

Beispielhaftes Material/Erzeugnis: [REDACTED]

Angeboten ist das beispielhafte oder ein Material/Erzeugnis gleichwertiger Art.

Kriterien der Gleichwertigkeit: [REDACTED]

Angeboten: (. . . . .)

**Ergänzungen zur StLB HB-022+ABK-020****Ausschreibungstexte ZZZ**

Leistungsverzeichnis

gedruckt am 15.11.2023  
LB-HB-022+ABK-020 Preisangaben in EUR

71

**Fenster aus Holz**

Version 022 (2021-12)

Soweit in Vorbemerkungen oder Positionstexten nicht anders angegeben, gelten für alle Leistungen dieser Gruppe folgende Regelungen:

**1. Allgemeines:**

Es werden nur Fenster mit einem **Eignungsnachweis** (Systemprüfung) gemäß ÖNORM B 5300 ausgeführt.

Der **Einbau** erfolgt gemäß ÖNORM B 5320 mit Standard-Fensteranschluss.

**2. Fenster und Fenstertüren:**

Fenster, Fenstertüren und deren Kombinationen werden in der Folge kurz **Fenster** genannt.

Alle Flügel gehen nach innen auf.

**3. Standardqualität:**

3.1 Für Fenster gelten nachstehende Anforderungen.

Zahlenangaben beziehen sich auf Fenster in **Prüfgröße** und Prüfverfahren gemäß ÖNORM.

- die Beanspruchungsklasse entspricht der **Klasse 1** gemäß ÖNORM B 5300
- die Ausführung des Standard-Fensteranschlusses erfolgt gemäß ÖNORM B 5320

3.2 **Paneele** (z.B. Verglasungen in feststehenden Rahmen) werden direkt in den Fensterstock eingebaut.

3.3 Das **Dichtungssystem** besteht aus mindestens zwei Dichtungsebenen. Dichtungen sind auswechselbar. Bei Ausführungen mit Bodenschwellen ist eine Dichtungsebene zulässig.

3.4 **Standardbeschlag** ist ein sichtbarer Beschlag (mit Eck- und Scherenlager), der einstellbar ist.

3.5 Für alle Flügel sind **Drehkippschläge** einkalkuliert, mit Ausnahme der Beschläge bei Stulpfenstern, deren Stehflügel mit Stulpflügelgetriebe, Ober- und Unterlichtern mit Drehbeschlägen ausgestattet sind.

3.6 **Standardfenstergriffe** sind aus Aluminium, naturfarbig eloxiert oder weiß beschichtet (nach Wahl des AN).

3.7 **Fenstertüren** werden mit Schnapper (Arretierung für geschlossenen/nicht verriegelten Zustand) ausgeführt.

**4. Einkalkulierte Leistungen:**

- **Verbindungen** (Kopplungsprofile) für Fenster entsprechen den Anforderungen der Windlast (gemäß Statik)
- Eine **Zeichnung** des angebotenen Fenstersystems (Systemschnitt unten/seitlich) wird nach Auftragserteilung dem AG übergeben. Nach schriftlicher Freigabe des AG wird der Systemschnitt Bestandteil des Vertrages.

4.1 Die Systembeschreibung, bestehend aus Leistungserklärung, Schnittzeichnung(en) und Beschlagsliste(n), ist spätestens zum Zeitpunkt der ersten Anlieferung komplett beizubringen.

**5. Ausmaß- und Abrechnungsregeln:**

Die Maße sind als Baurichtmaß (Rohbaulichte) angegeben (Stockaußenmaß = Baurichtmaß - 2 x Einbaufuge).

**6. Abkürzungsverzeichnis:**

MIG: Mehrscheiben-Isolierglas

SZR: Scheibenzwischenraum (Abstand zwischen den Scheiben)

**7. Beschreibung/Eigenschaften:**

Die Abdichtung der Verglasungen erfolgt mit nicht tragenden, elastischen Fugendichtstoffen.

7.1 Die **Holzqualität** des fertigen Fensters entspricht der ÖNORM B 2217.

Keilzinkungen sind zulässig. Abweichend davon ist dies bei lasierender Beschichtung für die sichtbare Decklage vom AG festzulegen. Wenn nichts vereinbart wurde, sind Keilzinken (Abstand



**Ergänzungen zur StLB HB-022+ABK-020****Ausschreibungstexte ZZZ**

Leistungsverzeichnis

gedruckt am 15.11.2023  
LB-HB-022+ABK-020 Preisangaben in EUR

zwischen 2 Keilzinkungen mindestens 50 cm) zulässig.

Fehlstellen im Holz werden ausgebessert (z.B. Kitt, Holzputs).

7.2 Fenster sind mit **Abdeckprofilen aus Alu** am unteren horizontalen Flügel/Rahmen ausgeführt.

7.3 Werkstoff für **Dichtungsprofile** in der Funktionsfuge ist EPDM oder eine vergleichbare Qualität. Härte, Abmessung und Profilierung entsprechen den jeweiligen Verwendungszwecken (gemäß DIN 7863).

7.4 Die **Beschichtung** des Holzes entspricht den Mindestanforderungen der ÖNORM B 3803.

**71.00 Wählbare Vorbemerkungen**

71.00 00 + Folgende Angaben und Anforderungen an die Art und Weise der Leistungserbringung gelten als vereinbart und sind in die Einheitspreise einkalkuliert.

**71.00 00A + Material/Erzeugnis n.W.AN zu 7100**

Das Verwenden nachstehend angebotener Materialien/Erzeugnisse zu den angegebenen Positionen dieser ULG wird vereinbart:

Betrifft Position(en): \_\_\_\_\_

Material/Erzeugnis nach Wahl des Auftragnehmers (AN).

Angeboten: (.....)

**71.00 00B + Material/Erzeugnis Beispiel AG zu 7100**

Das Verwenden nachstehend angebotener Materialien/Erzeugnisse zu den angegebenen Positionen dieser ULG wird vereinbart:

Betrifft Position(en): \_\_\_\_\_

Beispielhaftes Material/Erzeugnis: \_\_\_\_\_

Angeboten ist das beispielhafte oder ein Material/Erzeugnis gleichwertiger Art.

Kriterien der Gleichwertigkeit: \_\_\_\_\_

Angeboten: (.....)

**71.01 + Vorarbeiten (ABD)**

Version 2020

71.01 00 + Folgende Angaben und Anforderungen an die Art und Weise der Leistungserbringung gelten als vereinbart und sind in die Einheitspreise einkalkuliert.

**71.01 00A + Material/Erzeugnis n.W.AN zu 7101**

Das Verwenden nachstehend angebotener Materialien/Erzeugnisse zu den angegebenen Positionen dieser ULG wird vereinbart:

Betrifft Position(en): \_\_\_\_\_

Material/Erzeugnis nach Wahl des Auftragnehmers (AN).

Angeboten: (.....)

**71.01 00B + Material/Erzeugnis Beispiel AG zu 7101**

Das Verwenden nachstehend angebotener Materialien/Erzeugnisse zu den angegebenen Positionen dieser ULG wird vereinbart:

Betrifft Position(en): \_\_\_\_\_

Beispielhaftes Material/Erzeugnis: \_\_\_\_\_

Angeboten ist das beispielhafte oder ein Material/Erzeugnis gleichwertiger Art.

Kriterien der Gleichwertigkeit: \_\_\_\_\_

Angeboten: (.....)

**Ergänzungen zur StLB HB-022+ABK-020****Ausschreibungstexte ZZZ**

Leistungsverzeichnis

gedruckt am 15.11.2023  
LB-HB-022+ABK-020 Preisangaben in EUR**71.10 Einfachfenster aus Holz**

71.10 00 + Folgende Angaben und Anforderungen an die Art und Weise der Leistungserbringung gelten als vereinbart und sind in die Einheitspreise einkalkuliert.

**71.10 00A + Material/Erzeugnis n.W.AN zu 7110**

Das Verwenden nachstehend angebotener Materialien/Erzeugnisse zu den angegebenen Positionen dieser ULG wird vereinbart:

Betrifft Position(en): \_\_\_\_\_

Material/Erzeugnis nach Wahl des Auftragnehmers (AN).

Angeboten: (.....)

**71.10 00B + Material/Erzeugnis Beispiel AG zu 7110**

Das Verwenden nachstehend angebotener Materialien/Erzeugnisse zu den angegebenen Positionen dieser ULG wird vereinbart:

Betrifft Position(en): \_\_\_\_\_

Beispielhaftes Material/Erzeugnis: \_\_\_\_\_

Angeboten ist das beispielhafte oder ein Material/Erzeugnis gleichwertiger Art.

Kriterien der Gleichwertigkeit: \_\_\_\_\_

Angeboten: (.....)

**71.1A + Einfachfenster aus Holz - Ergänzungen (ABD)**

71.1A 00 + Folgende Angaben und Anforderungen an die Art und Weise der Leistungserbringung gelten als vereinbart und sind in die Einheitspreise einkalkuliert.

**71.1A 00A + Material/Erzeugnis n.W.AN zu 711A**

Das Verwenden nachstehend angebotener Materialien/Erzeugnisse zu den angegebenen Positionen dieser ULG wird vereinbart:

Betrifft Position(en): \_\_\_\_\_

Material/Erzeugnis nach Wahl des Auftragnehmers (AN).

Angeboten: (.....)

**71.1A 00B + Material/Erzeugnis Beispiel AG zu 711A**

Das Verwenden nachstehend angebotener Materialien/Erzeugnisse zu den angegebenen Positionen dieser ULG wird vereinbart:

Betrifft Position(en): \_\_\_\_\_

Beispielhaftes Material/Erzeugnis: \_\_\_\_\_

Angeboten ist das beispielhafte oder ein Material/Erzeugnis gleichwertiger Art.

Kriterien der Gleichwertigkeit: \_\_\_\_\_

Angeboten: (.....)

**71.20 Kastenfenster aus Holz**

71.20 00 + Folgende Angaben und Anforderungen an die Art und Weise der Leistungserbringung gelten als vereinbart und sind in die Einheitspreise einkalkuliert.

**71.20 00A + Material/Erzeugnis n.W.AN zu 7120**

Das Verwenden nachstehend angebotener Materialien/Erzeugnisse zu den angegebenen Positionen dieser ULG wird vereinbart:

Betrifft Position(en): \_\_\_\_\_

Material/Erzeugnis nach Wahl des Auftragnehmers (AN).

Angeboten: (.....)

**Ergänzungen zur StLB HB-022+ABK-020****Ausschreibungstexte ZZZ**

Leistungsverzeichnis

gedruckt am 15.11.2023  
LB-HB-022+ABK-020 Preisangaben in EUR**71.20 00B + Material/Erzeugnis Beispiel AG zu 7120**

Das Verwenden nachstehend angebotener Materialien/Erzeugnisse zu den angegebenen Positionen dieser ULG wird vereinbart:

Betrifft Position(en): [REDACTED]

Beispielhaftes Material/Erzeugnis: [REDACTED]

Angeboten ist das beispielhafte oder ein Material/Erzeugnis gleichwertiger Art.

Kriterien der Gleichwertigkeit: [REDACTED]

Angeboten: (. . . . .)

**71.2A + Kastenfenster aus Holz - Ergänzungen (ABD)**

71.2A 00 + Folgende Angaben und Anforderungen an die Art und Weise der Leistungserbringung gelten als vereinbart und sind in die Einheitspreise einkalkuliert.

**71.2A 00A + Material/Erzeugnis n.W.AN zu 712A**

Das Verwenden nachstehend angebotener Materialien/Erzeugnisse zu den angegebenen Positionen dieser ULG wird vereinbart:

Betrifft Position(en): [REDACTED]

Material/Erzeugnis nach Wahl des Auftragnehmers (AN).

Angeboten: (. . . . .)

**71.2A 00B + Material/Erzeugnis Beispiel AG zu 712A**

Das Verwenden nachstehend angebotener Materialien/Erzeugnisse zu den angegebenen Positionen dieser ULG wird vereinbart:

Betrifft Position(en): [REDACTED]

Beispielhaftes Material/Erzeugnis: [REDACTED]

Angeboten ist das beispielhafte oder ein Material/Erzeugnis gleichwertiger Art.

Kriterien der Gleichwertigkeit: [REDACTED]

Angeboten: (. . . . .)

**71.30 + Verbundfenster aus Holz (ABD)**

Version 2020

71.30 00 + Folgende Angaben und Anforderungen an die Art und Weise der Leistungserbringung gelten als vereinbart und sind in die Einheitspreise einkalkuliert.

**71.30 00A + Material/Erzeugnis n.W.AN zu 7130**

Das Verwenden nachstehend angebotener Materialien/Erzeugnisse zu den angegebenen Positionen dieser ULG wird vereinbart:

Betrifft Position(en): [REDACTED]

Material/Erzeugnis nach Wahl des Auftragnehmers (AN).

Angeboten: (. . . . .)

**71.30 00B + Material/Erzeugnis Beispiel AG zu 7130**

Das Verwenden nachstehend angebotener Materialien/Erzeugnisse zu den angegebenen Positionen dieser ULG wird vereinbart:

Betrifft Position(en): [REDACTED]

Beispielhaftes Material/Erzeugnis: [REDACTED]

Angeboten ist das beispielhafte oder ein Material/Erzeugnis gleichwertiger Art.

Kriterien der Gleichwertigkeit: [REDACTED]

Angeboten: (. . . . .)

**Ergänzungen zur StLB HB-022+ABK-020****Ausschreibungstexte ZZZ**

Leistungsverzeichnis

gedruckt am 15.11.2023  
LB-HB-022+ABK-020 Preisangaben in EUR**71.50 Fensterbänke, Lüfter, Sonstiges****1. Außenfensterbänke aus Aluminium:**

1.1 Außenfensterbänke werden aus stranggepressten Aluminiumprofilen ausgeführt. Die Außenfensterbänke sind am Basisprofil verschraubt und haben 5 Grad Mindestneigung. Sie werden unter Verwendung von nicht rostenden Endhaltern, bei einer Länge über 80 cm mit mindestens einem nicht rostenden Mittelhalter befestigt.

1.2 Die seitlichen Abschlüsse sind mindestens 20 mm hoch und werden so ausgeführt, dass sie die Längenänderung des Aluminiums aufnehmen können. Endstücke und Dehnstöße bilden mit der jeweiligen Außenfensterbank ein System und sind dicht.

1.3 Die Abdichtung zur geputzten Leibung wird mit einem UV-beständigen und vorkomprimierten Dichtband oder durch Einschübe in seitliche, mit den Leibungen fest verbundenen U-förmigen Nuten, hergestellt.

**2. Stöße:**

Unvermeidliche Stöße der Fensterbänke werden mit dem Auftraggeber einvernehmlich festgelegt. Stoßverbindungen sind in die Einheitspreise einkalkuliert.

**3. Befestigung der Fensterbänke:**

Die Befestigung der Fensterbänke erfolgt, von oben nicht sichtbar, in Abständen von höchstens 80 cm und ist einschließlich des Befestigungsmaterials in den Einheitspreisen der Montagearbeit einkalkuliert.

71.50 00 + Folgende Angaben und Anforderungen an die Art und Weise der Leistungserbringung gelten als vereinbart und sind in die Einheitspreise einkalkuliert.

**71.50 00A + Material/Erzeugnis n.W.AN zu 7150**

Das Verwenden nachstehend angebotener Materialien/Erzeugnisse zu den angegebenen Positionen dieser ULG wird vereinbart:

Betrifft Position(en):

Material/Erzeugnis nach Wahl des Auftragnehmers (AN).

Angeboten: (.....)

**71.50 00B + Material/Erzeugnis Beispiel AG zu 7150**

Das Verwenden nachstehend angebotener Materialien/Erzeugnisse zu den angegebenen Positionen dieser ULG wird vereinbart:

Betrifft Position(en):

Beispielhaftes Material/Erzeugnis:

Angeboten ist das beispielhafte oder ein Material/Erzeugnis gleichwertiger Art.

Kriterien der Gleichwertigkeit:

Angeboten: (.....)

**71.90 Regieleistungen****1. Allgemeines:**

In dieser Unterleistungsgruppe werden nur angehängte Regieleistungen gemäß ÖNORM B 2110 erfasst.

Regieleistungen werden nur ausgeführt, wenn sie vom Auftraggeber im Einzelfall angeordnet werden, auch wenn sie im Vertrag (Leistungsverzeichnis) vorgesehen sind.

Die aufgewendeten Stunden, verwendeten Geräte, Transportleistungen und verbrauchten Stoffe werden täglich in die Regiescheine eingetragen und dem Auftraggeber zur Gegenzeichnung vorgelegt.

**2. Mengenänderungen:**

**Ergänzungen zur StLB HB-022+ABK-020****Ausschreibungstexte ZZZ**

Leistungsverzeichnis

gedruckt am 15.11.2023

LB-HB-022+ABK-020

Preisangaben in EUR

Die Bestimmungen, wonach bei Mengenänderungen die Neuvereinbarung von Einheitspreisen verlangt werden kann, sind auf Regieleistungen nicht anwendbar.

**3. Beschäftigungsgruppen:**

Die angeführten Beschäftigungsgruppen entsprechen den kollektivvertraglichen Regelungen. In den Stundensätzen sind auch anteilige Wegegelder, Fahrtspesen und Aufwandsentschädigungen (Auslösen) einkalkuliert. Verrechnet wird die an der Arbeits- oder Montagestelle tatsächlich geleistete Arbeitszeit. Die kleinste Einheit ist die angefangene halbe Stunde.

**4. Einkalkulierte Leistungen:**

Die Einheitspreise für Stoffe gelten frei Baustelle, einschließlich Abladen.

**5. Ausmaß- und Abrechnungsregeln:**

Zur Verrechnung kommen die Stundensätze jener Beschäftigungsgruppe, die für die jeweilige Regieleistung ausreicht, unabhängig von der Qualifizierung des tatsächlich eingesetzten Personals.

71.90 00 Folgende Angaben und Anforderungen an die Art und Weise der Leistungserbringung gelten als vereinbart und sind in die Einheitspreise einkalkuliert:

**71.90 00B + Material/Erzeugnis Beispiel AG zu 7190**

Das Verwenden nachstehend angebotener Materialien/Erzeugnisse zu den angegebenen Positionen dieser ULG wird vereinbart:

Betrifft Position(en):

Beispielhaftes Material/Erzeugnis:

Angeboten ist das beispielhafte oder ein Material/Erzeugnis gleichwertiger Art.

Kriterien der Gleichwertigkeit:

Angeboten: (.....)

**71.HA + Innen-u.Außenfensterbänke "classic/exklusiv" (helopal)**

Version: 2018

**1. Montage:**

Innen- und Außenfensterbänke liefern und fachgerecht montieren, einschließlich aller Nebenleistungen.

Die Montagerichtlinien des Herstellers werden beachtet (Firma LOTTMANN).

**2. Außenfensterbankanschluss:**

Die unteren Rahmenprofile werden für den waagrechten Anschluss einer Außenfensterbank mit einem Anschlussprofil oder einer Anschlussleiste ausgeführt.

Die erforderliche Höhe des Anschlussprofils zum Befestigen der Fensterbank beträgt mindestens 30 mm und ist eben ausgeführt.

Die Entwässerung der Fensterprofile erfolgt auf das Fensterbanksystem.

**3. Füllschäume:**

Es werden nur Füllschäume verwendet, die nicht nachreagieren (z.B. 2 Komponenten-Schäume). Reste und überstehender Füllschaum werden sauber entfernt und fachgerecht entsorgt.

**4. Aufzahlungen/Zubehör:**

Positionen für Aufzahlungen (Az) und Zubehör beschreiben

Ergänzungen/Erweiterungen/Varianten zu vorangegangenen Positionen (Leistungen) und werden nur aus dem System oder der Auswahl von Produkten des Herstellers der Grundposition angeboten bzw. ausgeführt.

**Ergänzungen zur StLB HB-022+ABK-020****Ausschreibungstexte ZZZ**

Leistungsverzeichnis

gedruckt am 15.11.2023

LB-HB-022+ABK-020

Preisangaben in EUR

71.HA 00 + Folgende Angaben und Anforderungen an die Art und Weise der Leistungserbringung gelten als vereinbart und sind in die Einheitspreise einkalkuliert.

**71.HA 00A + Material/Erzeugnis n.W.AN zu 71HA**

Das Verwenden nachstehend angebotener Materialien/Erzeugnisse zu den angegebenen Positionen dieser ULG wird vereinbart:

Betrifft Position(en): \_\_\_\_\_

Material/Erzeugnis nach Wahl des Auftragnehmers (AN).

Angeboten: (.....)

**71.HA 00B + Material/Erzeugnis Beispiel AG zu 71HA**

Das Verwenden nachstehend angebotener Materialien/Erzeugnisse zu den angegebenen Positionen dieser ULG wird vereinbart:

Betrifft Position(en): \_\_\_\_\_

Beispielhaftes Material/Erzeugnis: \_\_\_\_\_

Angeboten ist das beispielhafte oder ein Material/Erzeugnis gleichwertiger Art.

Kriterien der Gleichwertigkeit: \_\_\_\_\_

Angeboten: (.....)

**71.HB + Innen-u.Außenfensterbänke "puritamo"(helopal)**

Version: 2018

**1. Montage:**

Innen- und Außenfensterbänke liefern und fachgerecht montieren, einschließlich aller Nebenleistungen.

Die Montagerichtlinien des Herstellers werden beachtet (Firma LOTTMANN).

**2. Außenfensterbankanschluss:**

Die unteren Rahmenprofile werden für den waagrechten Anschluss einer Außenfensterbank mit einem Anschlussprofil oder einer Anschlussleiste ausgeführt.

Die erforderliche Höhe des Anschlussprofils zum Befestigen der Fensterbank beträgt mindestens 30 mm und ist eben ausgeführt.

Die Entwässerung der Fensterprofile erfolgt auf das Fensterbanksystem.

**3. Füllschäume:**

Es werden nur Füllschäume verwendet, die nicht nachreagieren (z.B. 2 Komponenten-Schäume). Reste und überstehender Füllschaum werden sauber entfernt und fachgerecht entsorgt.

**4. Aufzählungen:**

Aufzählungspositionen (Az) beschreiben Ergänzungen/Erweiterungen/Varianten zu vorangegangenen Positionen (Leistungen) und werden nur aus dem System oder der Auswahl von Produkten des Herstellers der Grundposition angeboten bzw. ausgeführt.

71.HB 00 + Folgende Angaben und Anforderungen an die Art und Weise der Leistungserbringung gelten als vereinbart und sind in die Einheitspreise einkalkuliert.

**71.HB 00A + Material/Erzeugnis n.W.AN zu 71HB**

Das Verwenden nachstehend angebotener Materialien/Erzeugnisse zu den angegebenen Positionen dieser ULG wird vereinbart:

Betrifft Position(en): \_\_\_\_\_

Material/Erzeugnis nach Wahl des Auftragnehmers (AN).

Angeboten: (.....)

**Ergänzungen zur StLB HB-022+ABK-020****Ausschreibungstexte ZZZ**

Leistungsverzeichnis

gedruckt am 15.11.2023  
LB-HB-022+ABK-020 Preisangaben in EUR**71.HB 00B + Material/Erzeugnis Beispiel AG zu 71HB**

Das Verwenden nachstehend angebotener Materialien/Erzeugnisse zu den angegebenen Positionen dieser ULG wird vereinbart:

Betrifft Position(en):

Beispielhaftes Material/Erzeugnis:

Angeboten ist das beispielhafte oder ein Material/Erzeugnis gleichwertiger Art.

Kriterien der Gleichwertigkeit:

Angeboten: (.....)

**71.HC + Innen-u.Außenfensterbänke "Mauerabdeckungen" (helopal)**

Version: 2018

**1. Montage:**

Innen- und Außenfensterbänke liefern und fachgerecht montieren, einschließlich aller Nebenleistungen.

Die Montagerichtlinien des Herstellers werden beachtet (Firma LOTTMANN).

**2. Außenfensterbankanschluss:**

Die unteren Rahmenprofile werden für den waagrechten Anschluss einer Außenfensterbank-Abdeckung aus Blech mit einem Anschlussprofil oder einer Anschlussleiste ausgeführt.

Die erforderliche Höhe des Anschlussprofils zum Befestigen der Fensterbank beträgt mindestens 30 mm und ist eben ausgeführt.

Die Entwässerung der Fensterprofile erfolgt vor der Aufkantung der Außenfensterbank-Abdeckung.

**3. Füllschäume:**

Es werden nur Füllschäume verwendet, die nicht nachreagieren (z.B. 2 Komponenten-Schäume). Reste und überstehender Füllschaum werden sauber entfernt und fachgerecht entsorgt.

**4. Aufzahlungen:**

Aufzahlungspositionen (Az) beschreiben Ergänzungen/Erweiterungen/Varianten zu vorangegangenen Positionen (Leistungen) und werden nur aus dem System oder der Auswahl von Produkten des Herstellers der Grundposition angeboten bzw. ausgeführt.

71.HC 00 + Folgende Angaben und Anforderungen an die Art und Weise der Leistungserbringung gelten als vereinbart und sind in die Einheitspreise einkalkuliert.

**71.HC 00A + Material/Erzeugnis n.W.AN zu 71HC**

Das Verwenden nachstehend angebotener Materialien/Erzeugnisse zu den angegebenen Positionen dieser ULG wird vereinbart:

Betrifft Position(en):

Material/Erzeugnis nach Wahl des Auftragnehmers (AN).

Angeboten: (.....)

**71.HC 00B + Material/Erzeugnis Beispiel AG zu 71HC**

Das Verwenden nachstehend angebotener Materialien/Erzeugnisse zu den angegebenen Positionen dieser ULG wird vereinbart:

Betrifft Position(en):

Beispielhaftes Material/Erzeugnis:

**Ergänzungen zur StLB HB-022+ABK-020****Ausschreibungstexte ZZZ**

Leistungsverzeichnis

gedruckt am 15.11.2023

LB-HB-022+ABK-020

Preisangaben in EUR

Angeboten ist das beispielhafte oder ein Material/Erzeugnis gleichwertiger Art.

Kriterien der Gleichwertigkeit: \_\_\_\_\_

Angeboten: (.....)

**71.HD + Innen-u.Außenfensterbänke "helolit/trend/helodur" (helopal)**

Version: 2018

**1. Montage:**

Innen- und Außenfensterbänke liefern und fachgerecht montieren, einschließlich aller Nebenleistungen.

Die Montagerichtlinien des Herstellers werden beachtet (Firma LOTTMANN).

**2. Außenfensterbankanschluss:**

Die unteren Rahmenprofile werden für den waagrechten Anschluss mit einem Anschlussprofil oder einer Anschlussleiste ausgeführt.

Die erforderliche Höhe des Anschlussprofils zum Befestigen der Fensterbank beträgt mindestens 30 mm und ist eben ausgeführt.

**3. Füllschäume:**

Es werden nur Füllschäume verwendet, die nicht nachreagieren (z.B. 2 Komponenten-Schäume). Reste und überstehender Füllschaum werden sauber entfernt und fachgerecht entsorgt.

**4. Aufzählungen:**

Aufzählungspositionen (Az) beschreiben Ergänzungen/Erweiterungen/Varianten zu vorangegangenen Positionen (Leistungen) und werden nur aus dem System oder der Auswahl von Produkten des Herstellers der Grundposition angeboten bzw. ausgeführt.

71.HD 00 + Folgende Angaben und Anforderungen an die Art und Weise der Leistungserbringung gelten als vereinbart und sind in die Einheitspreise einkalkuliert.

**71.HD 00A + Material/Erzeugnis n.W.AN zu 71HD**

Das Verwenden nachstehend angebotener Materialien/Erzeugnisse zu den angegebenen Positionen dieser ULG wird vereinbart:

Betrifft Position(en): \_\_\_\_\_

Material/Erzeugnis nach Wahl des Auftragnehmers (AN).

Angeboten: (.....)

**71.HD 00B + Material/Erzeugnis Beispiel AG zu 71HD**

Das Verwenden nachstehend angebotener Materialien/Erzeugnisse zu den angegebenen Positionen dieser ULG wird vereinbart:

Betrifft Position(en): \_\_\_\_\_

Beispielhaftes Material/Erzeugnis: \_\_\_\_\_

Angeboten ist das beispielhafte oder ein Material/Erzeugnis gleichwertiger Art.

Kriterien der Gleichwertigkeit: \_\_\_\_\_

Angeboten: (.....)

**71.HE + Außenfensterbänke "Aluminium" (helopal)**

Version: 2020-01

**1. Montage:**

Innen- und Außenfensterbänke liefern und fachgerecht montieren, einschließlich aller Nebenleistungen.



**Ergänzungen zur StLB HB-022+ABK-020****Ausschreibungstexte ZZZ**

Leistungsverzeichnis

gedruckt am 15.11.2023

LB-HB-022+ABK-020

Preisangaben in EUR

Die Montagerichtlinien des Herstellers werden beachtet (Firma LOTTMANN).

**2. Außenfensterbankanschluss:**

Die unteren Rahmenprofile werden für den waagrechten Anschluss einer Außenfensterbank-Abdeckung aus Blech mit einem Anschlussprofil oder einer Anschlussleiste ausgeführt.

Die erforderliche Höhe des Anschlussprofils zum Befestigen der Fensterbank beträgt mindestens 30 mm und ist eben ausgeführt.

Die Entwässerung der Fensterprofile erfolgt vor der Aufkantung der Außenfensterbank-Abdeckung.

**3. Füllschäume:**

Es werden nur Füllschäume verwendet, die nicht nachreagieren (z.B. 2 Komponenten-Schäume). Reste und überstehender Füllschaum werden sauber entfernt und fachgerecht entsorgt.

**4. Aufzählungen/Zubehör:**

Positionen für Aufzählungen (Az) und Zubehör beschreiben Ergänzungen/Erweiterungen/Varianten zu vorangegangenen Positionen (Leistungen) und werden nur aus dem System oder der Auswahl von Produkten des Herstellers der Grundposition angeboten bzw. ausgeführt.

71.HE 00 + Folgende Angaben und Anforderungen an die Art und Weise der Leistungserbringung gelten als vereinbart und sind in die Einheitspreise einkalkuliert.

**71.HE 00A + Material/Erzeugnis n.W.AN zu 71HE**

Das Verwenden nachstehend angebotener Materialien/Erzeugnisse zu den angegebenen Positionen dieser ULG wird vereinbart:

Betrifft Position(en):

Material/Erzeugnis nach Wahl des Auftragnehmers (AN).

Angeboten: (. . . . .)

**71.HE 00B + Material/Erzeugnis Beispiel AG zu 71HE**

Das Verwenden nachstehend angebotener Materialien/Erzeugnisse zu den angegebenen Positionen dieser ULG wird vereinbart:

Betrifft Position(en):

Beispielhaftes Material/Erzeugnis:

Angeboten ist das beispielhafte oder ein Material/Erzeugnis gleichwertiger Art.

Kriterien der Gleichwertigkeit:

Angeboten: (. . . . .)

**71.I1 + Fensterfolien (illbruck)**

Version: 2020 03

Im Folgenden ist das Liefern der angegebenen Materialien und die Verarbeitung beschrieben.

**Hinweise:**

Lagerungs- und Verarbeitungshinweise des Herstellers sind einzuhalten.

71.I1 00 + Folgende Angaben und Anforderungen an die Art und Weise der Leistungserbringung gelten als vereinbart und sind in die Einheitspreise einkalkuliert:

**Ergänzungen zur StLB HB-022+ABK-020****Ausschreibungstexte ZZZ**

Leistungsverzeichnis

gedruckt am 15.11.2023  
LB-HB-022+ABK-020 Preisangaben in EUR**71.I1 00A + Material/Erzeugnis n.W.AN zu 7111**

Das Verwenden nachstehend angebotener Materialien/Erzeugnisse zu den angegebenen Positionen dieser ULG wird vereinbart:

Betrifft Position(en):

Material/Erzeugnis nach Wahl des Auftragnehmers (AN).

Angeboten: (.....)

**71.I1 00B + Material/Erzeugnis Beispiel AG zu 7111**

Das Verwenden nachstehend angebotener Materialien/Erzeugnisse zu den angegebenen Positionen dieser ULG wird vereinbart:

Betrifft Position(en):

Beispielhaftes Material/Erzeugnis:

Angeboten ist das beispielhafte oder ein Material/Erzeugnis gleichwertiger Art.

Kriterien der Gleichwertigkeit:

Angeboten: (.....)

**71.I2 + Dichtleisten (illbruck)**

Version: 2020-03

Im folgenden ist das Liefern und das Montieren bzw. der Einbau beschrieben.

**Hinweise:**

Lagerungs- und Verarbeitungshinweise des Herstellers sind einzuhalten.

71.I2 00 + Folgende Angaben und Anforderungen an die Art und Weise der Leistungserbringung gelten als vereinbart und sind in die Einheitspreise einkalkuliert:

**71.I2 00A + Material/Erzeugnis n.W.AN zu 7112**

Das Verwenden nachstehend angebotener Materialien/Erzeugnisse zu den angegebenen Positionen dieser ULG wird vereinbart:

Betrifft Position(en):

Material/Erzeugnis nach Wahl des Auftragnehmers (AN).

Angeboten: (.....)

**71.I2 00B + Material/Erzeugnis Beispiel AG zu 7112**

Das Verwenden nachstehend angebotener Materialien/Erzeugnisse zu den angegebenen Positionen dieser ULG wird vereinbart:

Betrifft Position(en):

Beispielhaftes Material/Erzeugnis:

Angeboten ist das beispielhafte oder ein Material/Erzeugnis gleichwertiger Art.

Kriterien der Gleichwertigkeit:

Angeboten: (.....)

**71.I3 + Dichtbänder (illbruck)**

Version: 2020 03

Im Folgenden ist das Liefern der angegebenen Materialien und die Verarbeitung beschrieben.

**Hinweise:**

Lagerungs- und Verarbeitungshinweise des Herstellers sind einzuhalten.

71.I3 00 + Folgende Angaben und Anforderungen an die Art und Weise der Leistungserbringung gelten als vereinbart und sind in die Einheitspreise einkalkuliert:

**Ergänzungen zur StLB HB-022+ABK-020****Ausschreibungstexte ZZZ**

Leistungsverzeichnis

gedruckt am 15.11.2023  
LB-HB-022+ABK-020 Preisangaben in EUR**71.I3 00A + Material/Erzeugnis n.W.AN zu 71I3**

Das Verwenden nachstehend angebotener Materialien/Erzeugnisse zu den angegebenen Positionen dieser ULG wird vereinbart:

Betrifft Position(en): \_\_\_\_\_

Material/Erzeugnis nach Wahl des Auftragnehmers (AN).

Angeboten: (.....)

**71.I3 00B + Material/Erzeugnis Beispiel AG zu 71I3**

Das Verwenden nachstehend angebotener Materialien/Erzeugnisse zu den angegebenen Positionen dieser ULG wird vereinbart:

Betrifft Position(en): \_\_\_\_\_

Beispielhaftes Material/Erzeugnis: \_\_\_\_\_

Angeboten ist das beispielhafte oder ein Material/Erzeugnis gleichwertiger Art.

Kriterien der Gleichwertigkeit: \_\_\_\_\_

Angeboten: (.....)

**71.I4 + Silikon-Dichtstoffe (illbruck)**

Version: 2020-03

Im folgenden ist das Liefern und das Montieren bzw. der Einbau beschrieben.

**Hinweise:**

Lagerungs- und Verarbeitungshinweise des Herstellers sind einzuhalten.

71.I4 00 + Folgende Angaben und Anforderungen an die Art und Weise der Leistungserbringung gelten als vereinbart und sind in die Einheitspreise einkalkuliert:

**71.I4 00A + Material/Erzeugnis n.W.AN zu 71I4**

Das Verwenden nachstehend angebotener Materialien/Erzeugnisse zu den angegebenen Positionen dieser ULG wird vereinbart:

Betrifft Position(en): \_\_\_\_\_

Material/Erzeugnis nach Wahl des Auftragnehmers (AN).

Angeboten: (.....)

**71.I4 00B + Material/Erzeugnis Beispiel AG zu 71I4**

Das Verwenden nachstehend angebotener Materialien/Erzeugnisse zu den angegebenen Positionen dieser ULG wird vereinbart:

Betrifft Position(en): \_\_\_\_\_

Beispielhaftes Material/Erzeugnis: \_\_\_\_\_

Angeboten ist das beispielhafte oder ein Material/Erzeugnis gleichwertiger Art.

Kriterien der Gleichwertigkeit: \_\_\_\_\_

Angeboten: (.....)

**71.I5 + Vorwandmontagesystem (illbruck)**

Version: 2020 04

Im Folgenden ist das Liefern der angegebenen Materialien und die Verarbeitung beschrieben.

**Hinweise:**

Lagerungs- und Verarbeitungshinweise des Herstellers sind einzuhalten.

71.I5 00 + Folgende Angaben und Anforderungen an die Art und Weise der Leistungserbringung gelten als vereinbart und sind in die Einheitspreise einkalkuliert:

**Ergänzungen zur StLB HB-022+ABK-020****Ausschreibungstexte ZZZ**

Leistungsverzeichnis

gedruckt am 15.11.2023  
LB-HB-022+ABK-020 Preisangaben in EUR**71.I5 00A + Material/Erzeugnis n.W.AN zu 71I5**

Das Verwenden nachstehend angebotener Materialien/Erzeugnisse zu den angegebenen Positionen dieser ULG wird vereinbart:

Betrifft Position(en):

Material/Erzeugnis nach Wahl des Auftragnehmers (AN).

Angeboten: (.....)

**71.I5 00B + Material/Erzeugnis Beispiel AG zu 71I5**

Das Verwenden nachstehend angebotener Materialien/Erzeugnisse zu den angegebenen Positionen dieser ULG wird vereinbart:

Betrifft Position(en):

Beispielhaftes Material/Erzeugnis:

Angeboten ist das beispielhafte oder ein Material/Erzeugnis gleichwertiger Art.

Kriterien der Gleichwertigkeit:

Angeboten: (.....)

**71.I7 + Fugen-Dichtungsbänder (illbruck)**

Version: 2020 03

Im Folgenden ist das Liefern der angegebenen Materialien und die Verarbeitung beschrieben.

**Hinweise:**

Lagerungs- und Verarbeitungshinweise des Herstellers sind einzuhalten.

71.I7 00 + Folgende Angaben und Anforderungen an die Art und Weise der Leistungserbringung gelten als vereinbart und sind in die Einheitspreise einkalkuliert:

**71.I7 00G + Material/Erzeugnis n.W.AN zu 71I7**

Das Verwenden nachstehend angebotener Materialien/Erzeugnisse zu den angegebenen Positionen dieser ULG wird vereinbart:

Betrifft Position(en):

Material/Erzeugnis nach Wahl des Auftragnehmers (AN).

Angeboten: (.....)

**71.I7 00H + Material/Erzeugnis Beispiel AG zu 71I7**

Das Verwenden nachstehend angebotener Materialien/Erzeugnisse zu den angegebenen Positionen dieser ULG wird vereinbart:

Betrifft Position(en):

Beispielhaftes Material/Erzeugnis:

Angeboten ist das beispielhafte oder ein Material/Erzeugnis gleichwertiger Art.

Kriterien der Gleichwertigkeit:

Angeboten: (.....)

**71.I8 + Butylbänder (illbruck)**

Version: 2020-03

Im folgenden ist das Liefern und das Montieren bzw. der Einbau beschrieben.

**Hinweise:**

Lagerungs- und Verarbeitungshinweise des Herstellers sind einzuhalten.

71.I8 00 + Folgende Angaben und Anforderungen an die Art und Weise der Leistungserbringung gelten als vereinbart und sind in die Einheitspreise einkalkuliert:

**Ergänzungen zur StLB HB-022+ABK-020****Ausschreibungstexte ZZZ**

Leistungsverzeichnis

gedruckt am 15.11.2023  
LB-HB-022+ABK-020 Preisangaben in EUR**71.I8 00A + Material/Erzeugnis n.W.AN zu 71I8**

Das Verwenden nachstehend angebotener Materialien/Erzeugnisse zu den angegebenen Positionen dieser ULG wird vereinbart:

Betrifft Position(en): \_\_\_\_\_

Material/Erzeugnis nach Wahl des Auftragnehmers (AN).

Angeboten: (.....)

**71.I8 00B + Material/Erzeugnis Beispiel AG zu 71I8**

Das Verwenden nachstehend angebotener Materialien/Erzeugnisse zu den angegebenen Positionen dieser ULG wird vereinbart:

Betrifft Position(en): \_\_\_\_\_

Beispielhaftes Material/Erzeugnis: \_\_\_\_\_

Angeboten ist das beispielhafte oder ein Material/Erzeugnis gleichwertiger Art.

Kriterien der Gleichwertigkeit: \_\_\_\_\_

Angeboten: (.....)

**71.I9 + Dichtstoffe (illbruck)**

Version: 2020-03

Im folgenden ist das Liefern und das Montieren bzw. der Einbau beschrieben.

**Hinweise:**

Lagerungs- und Verarbeitungshinweise des Herstellers sind einzuhalten.

71.I9 00 + Folgende Angaben und Anforderungen an die Art und Weise der Leistungserbringung gelten als vereinbart und sind in die Einheitspreise einkalkuliert:

**71.I9 00G + Material/Erzeugnis n.W.AN zu 71I9**

Das Verwenden nachstehend angebotener Materialien/Erzeugnisse zu den angegebenen Positionen dieser ULG wird vereinbart:

Betrifft Position(en): \_\_\_\_\_

Material/Erzeugnis nach Wahl des Auftragnehmers (AN).

Angeboten: (.....)

**71.I9 00H + Material/Erzeugnis Beispiel AG zu 71I9**

Das Verwenden nachstehend angebotener Materialien/Erzeugnisse zu den angegebenen Positionen dieser ULG wird vereinbart:

Betrifft Position(en): \_\_\_\_\_

Beispielhaftes Material/Erzeugnis: \_\_\_\_\_

Angeboten ist das beispielhafte oder ein Material/Erzeugnis gleichwertiger Art.

Kriterien der Gleichwertigkeit: \_\_\_\_\_

Angeboten: (.....)

**71.J1 + Klebstoffe (illbruck)**

Version: 2020 03

Im Folgenden ist das Liefern der angegebenen Materialien und die Verarbeitung beschrieben.

**Hinweise:**

Lagerungs- und Verarbeitungshinweise des Herstellers sind einzuhalten.

**Aufzahlungen und Zubehör:**

Positionen für Aufzahlungen (Az) und Zubehör beschreiben

**Ergänzungen zur StLB HB-022+ABK-020****Ausschreibungstexte ZZZ**

Leistungsverzeichnis

gedruckt am 15.11.2023

LB-HB-022+ABK-020

Preisangaben in EUR

Ergänzungen/Erweiterungen/Varianten zu vorangegangenen Positionen (Leistungen) und werden nur aus dem System oder der Auswahl von Produkten des Herstellers der Grundposition angeboten bzw. ausgeführt.

71.J1 00 + Folgende Angaben und Anforderungen an die Art und Weise der Leistungserbringung gelten als vereinbart und sind in die Einheitspreise einkalkuliert:

**71.J1 00A + Material/Erzeugnis n.W.AN zu 71J1**

Das Verwenden nachstehend angebotener Materialien/Erzeugnisse zu den angegebenen Positionen dieser ULG wird vereinbart:

Betrifft Position(en): \_\_\_\_\_

Material/Erzeugnis nach Wahl des Auftragnehmers (AN).

Angeboten: (.....)

**71.J1 00B + Material/Erzeugnis Beispiel AG zu 71J1**

Das Verwenden nachstehend angebotener Materialien/Erzeugnisse zu den angegebenen Positionen dieser ULG wird vereinbart:

Betrifft Position(en): \_\_\_\_\_

Beispielhaftes Material/Erzeugnis: \_\_\_\_\_

Angeboten ist das beispielhafte oder ein Material/Erzeugnis gleichwertiger Art.

Kriterien der Gleichwertigkeit: \_\_\_\_\_

Angeboten: (.....)

**71.J2 + Multifunktions-Dichtungsbänder (illbruck)**

Version: 2020 03

Im Folgenden ist das Liefern der angegebenen Materialien und die Verarbeitung beschrieben.

**Hinweise:**

Lagerungs- und Verarbeitungshinweise des Herstellers sind einzuhalten.

71.J2 00 + Folgende Angaben und Anforderungen an die Art und Weise der Leistungserbringung gelten als vereinbart und sind in die Einheitspreise einkalkuliert:

**71.J2 00G + Material/Erzeugnis n.W.AN zu 71J2**

Das Verwenden nachstehend angebotener Materialien/Erzeugnisse zu den angegebenen Positionen dieser ULG wird vereinbart:

Betrifft Position(en): \_\_\_\_\_

Material/Erzeugnis nach Wahl des Auftragnehmers (AN).

Angeboten: (.....)

**71.J2 00H + Material/Erzeugnis Beispiel AG zu 71J2**

Das Verwenden nachstehend angebotener Materialien/Erzeugnisse zu den angegebenen Positionen dieser ULG wird vereinbart:

Betrifft Position(en): \_\_\_\_\_

Beispielhaftes Material/Erzeugnis: \_\_\_\_\_

Angeboten ist das beispielhafte oder ein Material/Erzeugnis gleichwertiger Art.

Kriterien der Gleichwertigkeit: \_\_\_\_\_

Angeboten: (.....)

**71.J3 + PU Schäume (illbruck)**

Version: 2020 03

Im Folgenden ist das Liefern der angegebenen Materialien und die Verarbeitung beschrieben.

**Ergänzungen zur StLB HB-022+ABK-020****Ausschreibungstexte ZZZ**

Leistungsverzeichnis

gedruckt am 15.11.2023  
LB-HB-022+ABK-020 Preisangaben in EUR**Hinweise:**

Lagerungs- und Verarbeitungshinweise des Herstellers sind einzuhalten.

71.J3 00 + Folgende Angaben und Anforderungen an die Art und Weise der Leistungserbringung gelten als vereinbart und sind in die Einheitspreise einkalkuliert:

**71.J3 00A + Material/Erzeugnis n.W.AN zu 71J3**

Das Verwenden nachstehend angebotener Materialien/Erzeugnisse zu den angegebenen Positionen dieser ULG wird vereinbart:

Betrifft Position(en): \_\_\_\_\_

Material/Erzeugnis nach Wahl des Auftragnehmers (AN).

Angeboten: (.....)

**71.J3 00B + Material/Erzeugnis Beispiel AG zu 71J3**

Das Verwenden nachstehend angebotener Materialien/Erzeugnisse zu den angegebenen Positionen dieser ULG wird vereinbart:

Betrifft Position(en): \_\_\_\_\_

Beispielhaftes Material/Erzeugnis: \_\_\_\_\_

Angeboten ist das beispielhafte oder ein Material/Erzeugnis gleichwertiger Art.

Kriterien der Gleichwertigkeit: \_\_\_\_\_

Angeboten: (.....)

**71.J4 + Zubehör (illbruck)**

Version: 2020 04

Im Folgenden ist das Liefern der angegebenen Materialien und die Verarbeitung beschrieben.

**Hinweise:**

Lagerungs- und Verarbeitungshinweise des Herstellers sind einzuhalten.

71.J4 00 + Folgende Angaben und Anforderungen an die Art und Weise der Leistungserbringung gelten als vereinbart und sind in die Einheitspreise einkalkuliert:

**71.J4 00A + Material/Erzeugnis n.W.AN zu 71J4**

Das Verwenden nachstehend angebotener Materialien/Erzeugnisse zu den angegebenen Positionen dieser ULG wird vereinbart:

Betrifft Position(en): \_\_\_\_\_

Material/Erzeugnis nach Wahl des Auftragnehmers (AN).

Angeboten: (.....)

**71.J4 00B + Material/Erzeugnis Beispiel AG zu 71J4**

Das Verwenden nachstehend angebotener Materialien/Erzeugnisse zu den angegebenen Positionen dieser ULG wird vereinbart:

Betrifft Position(en): \_\_\_\_\_

Beispielhaftes Material/Erzeugnis: \_\_\_\_\_

Angeboten ist das beispielhafte oder ein Material/Erzeugnis gleichwertiger Art.

Kriterien der Gleichwertigkeit: \_\_\_\_\_

Angeboten: (.....)

**71.U1 + Fenster-u.Fassadenanschl.MB,Fe.E,vorgesetzt montiert (SIGA)**

Version 2023-09

Im Folgenden ist das Liefern und Einbauen / Montieren / Versetzen beschrieben.

**Ergänzungen zur StLB HB-022+ABK-020****Ausschreibungstexte ZZZ**

Leistungsverzeichnis

LB-HB-022+ABK-020

gedruckt am 15.11.2023

Preisangaben in EUR

**Hersteller- und Verarbeitungsrichtlinien:**

Die Verarbeitungsrichtlinien des Erzeugers werden eingehalten.

Es werden nur aufeinander abgestimmte Produkte verwendet.

Es werden nur die dem System zugeordneten Materialien verwendet.

Im Folgenden sind beschrieben: Fassaden- und Fensteranschlüsse

- Massivbau (MB)
- Fensterelement (Fe.E)
- vorgesetzt montiert

*Hinweis:*

*Gemäß den Angaben des Herstellers können Produkte bzw. Positionen für folgende Themen/LGs in ein LV übernommen werden: LG 41, 55, 67, 68, 71, 72, 73, 74, 75*

71.U1 00 + Folgende Angaben und Anforderungen an die Art und Weise der Leistungserbringung gelten als vereinbart und sind in die Einheitspreise einkalkuliert.

**71.U1 00A + Material/Erzeugnis n.W.AN zu 71U1**

Das Verwenden nachstehend angebotener Materialien/Erzeugnisse zu den angegebenen Positionen dieser ULG wird vereinbart:

Betrifft Position(en): \_\_\_\_\_

Material/Erzeugnis nach Wahl des Auftragnehmers (AN).

Angeboten: (.....)

**71.U1 00B + Material/Erzeugnis Beispiel AG zu 71U1**

Das Verwenden nachstehend angebotener Materialien/Erzeugnisse zu den angegebenen Positionen dieser ULG wird vereinbart:

Betrifft Position(en): \_\_\_\_\_

Beispielhaftes Material/Erzeugnis: \_\_\_\_\_

Angeboten ist das beispielhafte oder ein Material/Erzeugnis gleichwertiger Art.

Kriterien der Gleichwertigkeit: \_\_\_\_\_

Angeboten: (.....)

**71.U2 + Fenster-u.Fassadenanschl.MB,Fe.E,außen bündig (SIGA)**

Version 2023-09

Im Folgenden ist das Liefern und Einbauen / Montieren / Versetzen beschrieben.

**Hersteller- und Verarbeitungsrichtlinien:**

Die Verarbeitungsrichtlinien des Erzeugers werden eingehalten.

Es werden nur aufeinander abgestimmte Produkte verwendet.

Es werden nur die dem System zugeordneten Materialien verwendet.

Im Folgenden sind beschrieben: Fassaden- und Fensteranschlüsse

- Massivbau (MB)
- Fensterelement (Fe.E)
- außen bündig montiert

*Hinweis:*

*Gemäß den Angaben des Herstellers können Produkte bzw. Positionen für folgende Themen/LGs in ein LV übernommen werden: LG 41, 55, 67, 68, 71, 72, 73, 74, 75*



**Ergänzungen zur StLB HB-022+ABK-020****Ausschreibungstexte ZZZ**

Leistungsverzeichnis

gedruckt am 15.11.2023

LB-HB-022+ABK-020

Preisangaben in EUR

71.U2 00 + Folgende Angaben und Anforderungen an die Art und Weise der Leistungserbringung gelten als vereinbart und sind in die Einheitspreise einkalkuliert.

**71.U2 00A + Material/Erzeugnis n.W.AN zu 71U2**

Das Verwenden nachstehend angebotener Materialien/Erzeugnisse zu den angegebenen Positionen dieser ULG wird vereinbart:

Betrifft Position(en): \_\_\_\_\_

Material/Erzeugnis nach Wahl des Auftragnehmers (AN).

Angeboten: (.....)

**71.U2 00B + Material/Erzeugnis Beispiel AG zu 71U2**

Das Verwenden nachstehend angebotener Materialien/Erzeugnisse zu den angegebenen Positionen dieser ULG wird vereinbart:

Betrifft Position(en): \_\_\_\_\_

Beispielhaftes Material/Erzeugnis: \_\_\_\_\_

Angeboten ist das beispielhafte oder ein Material/Erzeugnis gleichwertiger Art.

Kriterien der Gleichwertigkeit: \_\_\_\_\_

Angeboten: (.....)

**71.U3 + Fenster-u.Fassadenanschl.MB,Fe.E,mittig/Leibung (SIGA)**

Version 2023-09

Im Folgenden ist das Liefern und Einbauen / Montieren / Versetzen beschrieben.

**Hersteller- und Verarbeitungsrichtlinien:**

Die Verarbeitungsrichtlinien des Erzeugers werden eingehalten.

Es werden nur aufeinander abgestimmte Produkte verwendet.

Es werden nur die dem System zugeordneten Materialien verwendet.

Im Folgenden sind beschrieben: Fassaden- und Fensteranschlüsse

- Massivbau (MB)
- Fensterelement (Fe.E)
- mittig in der Leibung montiert

*Hinweis:*

*Gemäß den Angaben des Herstellers können Produkte bzw. Positionen für folgende Themen/LGs in ein LV übernommen werden: LG 41, 55, 67, 68, 71, 72, 73, 74, 75*

71.U3 00 + Folgende Angaben und Anforderungen an die Art und Weise der Leistungserbringung gelten als vereinbart und sind in die Einheitspreise einkalkuliert.

**71.U3 00A + Material/Erzeugnis n.W.AN zu 71U3**

Das Verwenden nachstehend angebotener Materialien/Erzeugnisse zu den angegebenen Positionen dieser ULG wird vereinbart:

Betrifft Position(en): \_\_\_\_\_

Material/Erzeugnis nach Wahl des Auftragnehmers (AN).

Angeboten: (.....)

**71.U3 00B + Material/Erzeugnis Beispiel AG zu 71U3**

Das Verwenden nachstehend angebotener Materialien/Erzeugnisse zu den angegebenen Positionen dieser ULG wird vereinbart:

Betrifft Position(en): \_\_\_\_\_

Beispielhaftes Material/Erzeugnis: \_\_\_\_\_

**Ergänzungen zur StLB HB-022+ABK-020****Ausschreibungstexte ZZZ**

Leistungsverzeichnis

gedruckt am 15.11.2023

LB-HB-022+ABK-020

Preisangaben in EUR

Angeboten ist das beispielhafte oder ein Material/Erzeugnis gleichwertiger Art.

Kriterien der Gleichwertigkeit: \_\_\_\_\_

Angeboten: (.....)

**71.U4 + Fassaden-u.Fensteranschl.HB,Fenster-Element (SIGA)**

Version 2023-09

Im Folgenden ist das Liefern und Einbauen / Montieren / Versetzen beschrieben.

**Hersteller- und Verarbeitungsrichtlinien:**

Die Verarbeitungsrichtlinien des Erzeugers werden eingehalten.

Es werden nur aufeinander abgestimmte Produkte verwendet.

Es werden nur die dem System zugeordneten Materialien verwendet.

Im Folgenden sind beschrieben: Fassaden- und Fensteranschlüsse

- Holzbau (HB)
- Fensterelement

*Hinweis:**Gemäß den Angaben des Herstellers können Produkte bzw. Positionen für folgende Themen/LGs in ein LV übernommen werden: LG 36, 41, 55, 68, 71, 72, 73, 74, 75*

71.U4 00 + Folgende Angaben und Anforderungen an die Art und Weise der Leistungserbringung gelten als vereinbart und sind in die Einheitspreise einkalkuliert.

**71.U4 00A + Material/Erzeugnis n.W.AN zu 71U4**

Das Verwenden nachstehend angebotener Materialien/Erzeugnisse zu den angegebenen Positionen dieser ULG wird vereinbart:

Betrifft Position(en): \_\_\_\_\_

Material/Erzeugnis nach Wahl des Auftragnehmers (AN).

Angeboten: (.....)

**71.U4 00B + Material/Erzeugnis Beispiel AG zu 71U4**

Das Verwenden nachstehend angebotener Materialien/Erzeugnisse zu den angegebenen Positionen dieser ULG wird vereinbart:

Betrifft Position(en): \_\_\_\_\_

Beispielhaftes Material/Erzeugnis: \_\_\_\_\_

Angeboten ist das beispielhafte oder ein Material/Erzeugnis gleichwertiger Art.

Kriterien der Gleichwertigkeit: \_\_\_\_\_

Angeboten: (.....)

**Ergänzungen zur StLB HB-022+ABK-020****Ausschreibungstexte ZZZ**

Leistungsverzeichnis

gedruckt am 15.11.2023  
LB-HB-022+ABK-020 Preisangaben in EUR**72 Fenster aus Aluminium**

Version 022 (2021-12)

Soweit in Vorbemerkungen oder Positionstexten nicht anders angegeben, gelten für alle Leistungen dieser Gruppe folgende Regelungen:

**1. Allgemeines:**

Es werden nur Fenster mit einem **Eignungsnachweis** (Systemprüfung) gemäß ÖNORM B 5300 ausgeführt.

Der **Einbau** erfolgt gemäß ÖNORM B 5320 mit Standard-Fensteranschluss.

**2. Fenster und Fenstertüren:**

Fenster, Fenstertüren und deren Kombinationen werden in der Folge kurz **Fenster** genannt.

Alle Flügel gehen nach innen auf.

**3. Standardqualität:**

3.1 Für Fenster gelten nachstehende Anforderungen.

Zahlenangaben beziehen sich auf Fenster in **Prüfgröße** und Prüfverfahren gemäß ÖNORM.

- die Beanspruchungsklasse entspricht der **Klasse 1** gemäß ÖNORM B 5300
- die Ausführung des Standard-Fensteranschlusses erfolgt gemäß ÖNORM B 5320

3.2 **Paneele** (z.B. Verglasungen in feststehenden Rahmen) werden direkt in den Fensterstock eingebaut.

3.3 Das **Dichtungssystem** besteht aus mindestens zwei Dichtungsebenen. Dichtungen sind auswechselbar. Bei Ausführungen mit Bodenschwellen ist eine Dichtungsebene zulässig.

3.4 **Standardbeschlag** ist ein sichtbarer Beschlag (mit Eck- und Scherenlager), der einstellbar ist.

3.5 Für alle Flügel sind **Drehkippschläge** einkalkuliert, mit Ausnahme der Beschläge bei Stulpfenstern, deren Stehflügel mit Stulpflügelgetriebe, Ober- und Unterlichtern mit Drehbeschlägen ausgestattet sind.

3.6 **Standardfenstergriffe** sind aus Aluminium, naturfarbig eloxiert oder weiß beschichtet (nach Wahl des AN).

3.7 **Fenstertüren** werden mit Schnapper (Arretierung für geschlossenen/nicht verriegelten Zustand) ausgeführt.

**4. Einkalkulierte Leistungen:**

- **Verbindungen** (Kopplungsprofile) für Fenster entsprechen den Anforderungen der Windlast (gemäß Statik)
- Eine **Zeichnung** des angebotenen Fenstersystems (Systemschnitt unten/seitlich) wird nach Auftragserteilung dem AG übergeben. Nach schriftlicher Freigabe des AG wird der Systemschnitt Bestandteil des Vertrages.

4.1 Die Systembeschreibung, bestehend aus Leistungserklärung, Schnittzeichnung(en) und Beschlagsliste(n), ist spätestens zum Zeitpunkt der ersten Anlieferung komplett beizubringen.

**5. Ausmaß- und Abrechnungsregeln:**

Die Maße sind als Baurichtmaß (Rohbaulichte) angegeben (Stockaußenmaß = Baurichtmaß - 2 x Einbaufuge).

**6. Abkürzungsverzeichnis:**

MIG: Mehrscheiben-Isolierglas

SZR: Scheibenzwischenraum (Abstand zwischen den Scheiben)

**7. Beschreibung/Eigenschaften:**

7.1 Thermische Trennung:

Alle Fensterstock- und Flügelprofile sind in wärmegeämmter Bauweise mit über die ganze Profillänge durchgehender **thermischer Trennung** aus glasfaserverstärktem Polyamid oder hinsichtlich Festigkeit und Alterungsbeständigkeit gleichwertigen Stoffen ausgeführt.

**Ergänzungen zur StLB HB-022+ABK-020****Ausschreibungstexte ZZZ**

Leistungsverzeichnis

gedruckt am 15.11.2023

LB-HB-022+ABK-020

Preisangaben in EUR

Die inneren und äußeren Profilteile sind über die Isolierstege in ihrer ganzen Länge form- und kraftschlüssig miteinander verbunden.

Auf die Profile wirkende Lasten werden sicher aufgenommen und auf das Bauwerk übertragen. Die Aufnahme der Schubkräfte innerhalb des Profilverbundes ist sichergestellt.

7.2 **Stranggepresste Aluminiumprofile** sind aus der Legierung EN AW-6060 T66 in Eloxalqualität hergestellt.

7.3 Für anodisierte **Aluminiumbleche** wird die Legierung EN AW-5005, H14/H24 und für farbbeschichtete Aluminiumbleche EN AW-1050A, H14/H24 verwendet.

7.4 **Verbindungselemente** (z.B. Schrauben, Bolzen, Muttern) bestehen in Verbindung mit Aluminium aus austenitischen Chromnickelstahl A2/A4. Alle übrigen Verbindungen und Kleinteile aus Stahl sind aus feuerverzinktem Material. Schraubverbindungen sind gegen unbeabsichtigtes Lösen gesichert.

Zur Vermeidung von Kontaktkorrosionen wird beim Zusammenbau verschiedenartiger metallischer Werkstoffe eine Zwischenlage aus neutralem Material verwendet (außer beim Einsatz von nichtrostendem Stahl im Trockenbereich).

7.5 Werkstoff für **Dichtungsprofile** in der Funktionsfuge und zum Glas ist EPDM oder eine vergleichbare Qualität. Härte, Abmessung und Profilierung entsprechen den jeweiligen Verwendungszwecken (gemäß DIN 7863).

7.6 **Pulverbeschichtungen** erfolgen gemäß ÖNORM EN 12206-1.

**72.00 Wählbare Vorbemerkungen**

72.00 00 + Folgende Angaben und Anforderungen an die Art und Weise der Leistungserbringung gelten als vereinbart und sind in die Einheitspreise einkalkuliert.

**72.00 00A + Material/Erzeugnis n.W.AN zu 7200**

Das Verwenden nachstehend angebotener Materialien/Erzeugnisse zu den angegebenen Positionen dieser ULG wird vereinbart:

Betrifft Position(en):

Material/Erzeugnis nach Wahl des Auftragnehmers (AN).

Angeboten: (.....)

**72.00 00B + Material/Erzeugnis Beispiel AG zu 7200**

Das Verwenden nachstehend angebotener Materialien/Erzeugnisse zu den angegebenen Positionen dieser ULG wird vereinbart:

Betrifft Position(en):

Beispielhaftes Material/Erzeugnis:

Angeboten ist das beispielhafte oder ein Material/Erzeugnis gleichwertiger Art.

Kriterien der Gleichwertigkeit:

Angeboten: (.....)

**72.10 Einfachfenster aus Aluminium**

72.10 00 + Folgende Angaben und Anforderungen an die Art und Weise der Leistungserbringung gelten als vereinbart und sind in die Einheitspreise einkalkuliert.

**72.10 00A + Material/Erzeugnis n.W.AN zu 7210**

Das Verwenden nachstehend angebotener Materialien/Erzeugnisse zu den angegebenen Positionen dieser ULG wird vereinbart:

Betrifft Position(en):

Material/Erzeugnis nach Wahl des Auftragnehmers (AN).

Angeboten: (.....)

**Ergänzungen zur StLB HB-022+ABK-020****Ausschreibungstexte ZZZ**

Leistungsverzeichnis

gedruckt am 15.11.2023  
LB-HB-022+ABK-020 Preisangaben in EUR**72.10 00B + Material/Erzeugnis Beispiel AG zu 7210**

Das Verwenden nachstehend angebotener Materialien/Erzeugnisse zu den angegebenen Positionen dieser ULG wird vereinbart:

Betrifft Position(en):

Beispielhaftes Material/Erzeugnis:

Angeboten ist das beispielhafte oder ein Material/Erzeugnis gleichwertiger Art.

Kriterien der Gleichwertigkeit:

Angeboten: (.....)

**72.1A + Einfachfenster aus Aluminium - Ergänzungen (ABD)**

72.1A 00 + Folgende Angaben und Anforderungen an die Art und Weise der Leistungserbringung gelten als vereinbart und sind in die Einheitspreise einkalkuliert.

**72.1A 00A + Material/Erzeugnis n.W.AN zu 721A**

Das Verwenden nachstehend angebotener Materialien/Erzeugnisse zu den angegebenen Positionen dieser ULG wird vereinbart:

Betrifft Position(en):

Material/Erzeugnis nach Wahl des Auftragnehmers (AN).

Angeboten: (.....)

**72.1A 00B + Material/Erzeugnis Beispiel AG zu 721A**

Das Verwenden nachstehend angebotener Materialien/Erzeugnisse zu den angegebenen Positionen dieser ULG wird vereinbart:

Betrifft Position(en):

Beispielhaftes Material/Erzeugnis:

Angeboten ist das beispielhafte oder ein Material/Erzeugnis gleichwertiger Art.

Kriterien der Gleichwertigkeit:

Angeboten: (.....)

**72.30 Verbundfenster aus Aluminium****Verbundfenster:**

Das Flügelprofil besteht aus einem Aluminium-Profil und einem Aluminium-Vorsatzflügelrahmen, der vom Flügel getrennt geöffnet wird (z.B. für Reinigungs- und Wartungsarbeiten).

72.30 00 + Folgende Angaben und Anforderungen an die Art und Weise der Leistungserbringung gelten als vereinbart und sind in die Einheitspreise einkalkuliert.

**72.30 00A + Material/Erzeugnis n.W.AN zu 7230**

Das Verwenden nachstehend angebotener Materialien/Erzeugnisse zu den angegebenen Positionen dieser ULG wird vereinbart:

Betrifft Position(en):

Material/Erzeugnis nach Wahl des Auftragnehmers (AN).

Angeboten: (.....)

**72.30 00B + Material/Erzeugnis Beispiel AG zu 7230**

Das Verwenden nachstehend angebotener Materialien/Erzeugnisse zu den angegebenen Positionen dieser ULG wird vereinbart:

Betrifft Position(en):

Beispielhaftes Material/Erzeugnis:

**Ergänzungen zur StLB HB-022+ABK-020****Ausschreibungstexte ZZZ**

Leistungsverzeichnis

gedruckt am 15.11.2023

LB-HB-022+ABK-020

Preisangaben in EUR

Angeboten ist das beispielhafte oder ein Material/Erzeugnis gleichwertiger Art.

Kriterien der Gleichwertigkeit: \_\_\_\_\_

Angeboten: (.....)

**72.3A + Verbundfenster aus Aluminium - Ergänzungen (ABD)**

72.3A 00 + Folgende Angaben und Anforderungen an die Art und Weise der Leistungserbringung gelten als vereinbart und sind in die Einheitspreise einkalkuliert.

**72.3A 00A + Material/Erzeugnis n.W.AN zu 723A**

Das Verwenden nachstehend angebotener Materialien/Erzeugnisse zu den angegebenen Positionen dieser ULG wird vereinbart:

Betrifft Position(en): \_\_\_\_\_

Material/Erzeugnis nach Wahl des Auftragnehmers (AN).

Angeboten: (.....)

**72.3A 00B + Material/Erzeugnis Beispiel AG zu 723A**

Das Verwenden nachstehend angebotener Materialien/Erzeugnisse zu den angegebenen Positionen dieser ULG wird vereinbart:

Betrifft Position(en): \_\_\_\_\_

Beispielhaftes Material/Erzeugnis: \_\_\_\_\_

Angeboten ist das beispielhafte oder ein Material/Erzeugnis gleichwertiger Art.

Kriterien der Gleichwertigkeit: \_\_\_\_\_

Angeboten: (.....)

**72.50 Fensterbänke, Lüfter, Sonstiges****1. Außenfensterbänke aus Aluminium:**

1.1 Außenfensterbänke werden aus stranggepressten Aluminiumprofilen ausgeführt. Die Außenfensterbänke sind am Basisprofil verschraubt und haben 5 Grad Mindestneigung. Sie werden unter Verwendung von nicht rostenden Endhaltern, bei einer Länge über 80 cm mit mindestens einem nicht rostenden Mittelhalter befestigt.

1.2 Die seitlichen Abschlüsse sind mindestens 20 mm hoch und werden so ausgeführt, dass sie die Längenänderung des Aluminiums aufnehmen können. Endstücke und Dehnstöße bilden mit der jeweiligen Außenfensterbank ein System und sind dicht.

1.3 Die Abdichtung zur geputzten Leibung wird mit einem UV-beständigen und vorkomprimierten Dichtband oder durch Einschübe in seitliche, mit den Leibungen fest verbundenen U-förmigen Nuten, hergestellt.

**2. Stöße:**

Unvermeidliche Stöße der Fensterbänke werden mit dem Auftraggeber einvernehmlich festgelegt. Stoßverbindungen sind in die Einheitspreise einkalkuliert.

**3. Befestigung der Fensterbänke:**

Die Befestigung der Fensterbänke erfolgt, von oben nicht sichtbar, in Abständen von höchstens 80 cm und ist einschließlich des Befestigungsmaterials in den Einheitspreisen der Montagearbeit einkalkuliert.

72.50 00 + Folgende Angaben und Anforderungen an die Art und Weise der Leistungserbringung gelten als vereinbart und sind in die Einheitspreise einkalkuliert.

**72.50 00A + Material/Erzeugnis n.W.AN zu 7250**

Das Verwenden nachstehend angebotener Materialien/Erzeugnisse zu den angegebenen Positionen dieser ULG wird vereinbart:

**Ergänzungen zur StLB HB-022+ABK-020****Ausschreibungstexte ZZZ**

Leistungsverzeichnis

gedruckt am 15.11.2023  
LB-HB-022+ABK-020 Preisangaben in EUR

Betrifft Position(en): \_\_\_\_\_  
 Material/Erzeugnis nach Wahl des Auftragnehmers (AN).  
 Angeboten: (.....)

**72.50 00B + Material/Erzeugnis Beispiel AG zu 7250**

Das Verwenden nachstehend angebotener Materialien/Erzeugnisse zu den angegebenen Positionen dieser ULG wird vereinbart:

Betrifft Position(en): \_\_\_\_\_  
 Beispielhaftes Material/Erzeugnis: \_\_\_\_\_  
 Angeboten ist das beispielhafte oder ein Material/Erzeugnis gleichwertiger Art.  
 Kriterien der Gleichwertigkeit: \_\_\_\_\_  
 Angeboten: (.....)

**72.90 Regieleistungen****1. Allgemeines:**

In dieser Unterleistungsgruppe werden nur angehängte Regieleistungen gemäß ÖNORM B 2110 erfasst.

Regieleistungen werden nur ausgeführt, wenn sie vom Auftraggeber im Einzelfall angeordnet werden, auch wenn sie im Vertrag (Leistungsverzeichnis) vorgesehen sind.

Die aufgewendeten Stunden, verwendeten Geräte, Transportleistungen und verbrauchten Stoffe werden täglich in die Regiescheine eingetragen und dem Auftraggeber zur Gegenzeichnung vorgelegt.

**2. Mengenänderungen:**

Die Bestimmungen, wonach bei Mengenänderungen die Neuvereinbarung von Einheitspreisen verlangt werden kann, sind auf Regieleistungen nicht anwendbar.

**3. Beschäftigungsgruppen:**

Die angeführten Beschäftigungsgruppen entsprechen den kollektivvertraglichen Regelungen. In den Stundensätzen sind auch anteilige Wegegelder, Fahrtspesen und Aufwandsentschädigungen (Auslösen) einkalkuliert. Verrechnet wird die an der Arbeits- oder Montagestelle tatsächlich geleistete Arbeitszeit. Die kleinste Einheit ist die angefangene halbe Stunde.

**4. Einkalkulierte Leistungen:**

Die Einheitspreise für Stoffe gelten frei Baustelle, einschließlich Abladen.

**5. Ausmaß- und Abrechnungsregeln:**

Zur Verrechnung kommen die Stundensätze jener Beschäftigungsgruppe, die für die jeweilige Regieleistung ausreicht, unabhängig von der Qualifizierung des tatsächlich eingesetzten Personals.

72.90 00 Folgende Angaben und Anforderungen an die Art und Weise der Leistungserbringung gelten als vereinbart und sind in die Einheitspreise einkalkuliert:

**72.90 00B + Material/Erzeugnis Beispiel AG zu 7290**

Das Verwenden nachstehend angebotener Materialien/Erzeugnisse zu den angegebenen Positionen dieser ULG wird vereinbart:

Betrifft Position(en): \_\_\_\_\_  
 Beispielhaftes Material/Erzeugnis: \_\_\_\_\_  
 Angeboten ist das beispielhafte oder ein Material/Erzeugnis gleichwertiger Art.  
 Kriterien der Gleichwertigkeit: \_\_\_\_\_  
 Angeboten: (.....)

**Ergänzungen zur StLB HB-022+ABK-020****Ausschreibungstexte ZZZ**

Leistungsverzeichnis

gedruckt am 15.11.2023  
LB-HB-022+ABK-020 Preisangaben in EUR**72.HA + Innen-u.Außenfensterbänke "classic/exklusiv" (helopal)**

Version: 2018

**1. Montage:**

Innen- und Außenfensterbänke liefern und fachgerecht montieren, einschließlich aller Nebenleistungen.

Die Montagerichtlinien des Herstellers werden beachtet (Firma LOTTMANN).

**2. Außenfensterbankanschluss:**

Die unteren Rahmenprofile werden für den waagrechten Anschluss einer Außenfensterbank mit einem Anschlussprofil oder einer Anschlussleiste ausgeführt.

Die erforderliche Höhe des Anschlussprofils zum Befestigen der Fensterbank beträgt mindestens 30 mm und ist eben ausgeführt.

Die Entwässerung der Fensterprofile erfolgt erfolgt auf das Fensterbanksystem.

**3. Füllschäume:**

Es werden nur Füllschäume verwendet, die nicht nachreagieren (z.B. 2 Komponenten-Schäume). Reste und überstehender Füllschaum werden sauber entfernt und fachgerecht entsorgt.

**4. Aufzählungen:**

Aufzählungspositionen (Az) beschreiben Ergänzungen/Erweiterungen/Varianten zu vorangegangenen Positionen (Leistungen) und werden nur aus dem System oder der Auswahl von Produkten des Herstellers der Grundposition angeboten bzw. ausgeführt.

72.HA 00 + Folgende Angaben und Anforderungen an die Art und Weise der Leistungserbringung gelten als vereinbart und sind in die Einheitspreise einkalkuliert.

**72.HA 00A + Material/Erzeugnis n.W.AN zu 72HA**

Das Verwenden nachstehend angebotener Materialien/Erzeugnisse zu den angegebenen Positionen dieser ULG wird vereinbart:

Betrifft Position(en): 

Material/Erzeugnis nach Wahl des Auftragnehmers (AN).

Angeboten: **72.HA 00B + Material/Erzeugnis Beispiel AG zu 72HA**

Das Verwenden nachstehend angebotener Materialien/Erzeugnisse zu den angegebenen Positionen dieser ULG wird vereinbart:

Betrifft Position(en): Beispielhaftes Material/Erzeugnis: 

Angeboten ist das beispielhafte oder ein Material/Erzeugnis gleichwertiger Art.

Kriterien der Gleichwertigkeit: Angeboten: **72.HB + Innen-u.Außenfensterbänke "puritamo"(helopal)**

Version: 2018

**1. Montage:**

Innen- und Außenfensterbänke liefern und fachgerecht montieren, einschließlich aller Nebenleistungen.

Die Montagerichtlinien des Herstellers werden beachtet (Firma LOTTMANN).



**Ergänzungen zur StLB HB-022+ABK-020****Ausschreibungstexte ZZZ**

Leistungsverzeichnis

gedruckt am 15.11.2023

LB-HB-022+ABK-020

Preisangaben in EUR

**2. Außenfensterbankanschluss:**

Die unteren Rahmenprofile werden für den waagrechten Anschluss einer Außenfensterbank mit einem Anschlussprofil oder einer Anschlussleiste ausgeführt.

Die erforderliche Höhe des Anschlussprofils zum Befestigen der Fensterbank beträgt mindestens 30 mm und ist eben ausgeführt.

Die Entwässerung der Fensterprofile erfolgt auf das Fensterbanksystem.

**3. Füllschäume:**

Es werden nur Füllschäume verwendet, die nicht nachreagieren (z.B. 2 Komponenten-Schäume). Reste und überstehender Füllschaum werden sauber entfernt und fachgerecht entsorgt.

**4. Aufzählungen:**

Aufzählungspositionen (Az) beschreiben Ergänzungen/Erweiterungen/Varianten zu vorangegangenen Positionen (Leistungen) und werden nur aus dem System oder der Auswahl von Produkten des Herstellers der Grundposition angeboten bzw. ausgeführt.

72.HB 00 + Folgende Angaben und Anforderungen an die Art und Weise der Leistungserbringung gelten als vereinbart und sind in die Einheitspreise einkalkuliert.

**72.HB 00A + Material/Erzeugnis n.W.AN zu 72HB**

Das Verwenden nachstehend angebotener Materialien/Erzeugnisse zu den angegebenen Positionen dieser ULG wird vereinbart:

Betrifft Position(en):

Material/Erzeugnis nach Wahl des Auftragnehmers (AN).

Angeboten: (.....)

**72.HB 00B + Material/Erzeugnis Beispiel AG zu 72HB**

Das Verwenden nachstehend angebotener Materialien/Erzeugnisse zu den angegebenen Positionen dieser ULG wird vereinbart:

Betrifft Position(en):

Beispielhaftes Material/Erzeugnis:

Angeboten ist das beispielhafte oder ein Material/Erzeugnis gleichwertiger Art.

Kriterien der Gleichwertigkeit:

Angeboten: (.....)

**72.HC + Innen-u.Außenfensterbänke "Mauerabdeckungen" (helopal)**

Version: 2018

**1. Montage:**

Innen- und Außenfensterbänke liefern und fachgerecht montieren, einschließlich aller Nebenleistungen.

Die Montagerichtlinien des Herstellers werden beachtet (Firma LOTTMANN).

**2. Außenfensterbankanschluss:**

Die unteren Rahmenprofile werden für den waagrechten Anschluss einer Außenfensterbank-Abdeckung aus Blech mit einem Anschlussprofil oder einer Anschlussleiste ausgeführt.

Die erforderliche Höhe des Anschlussprofils zum Befestigen der Fensterbank beträgt mindestens 30 mm und ist eben ausgeführt.

Die Entwässerung der Fensterprofile erfolgt vor der Aufkantung der Außenfensterbank-Abdeckung.

**Ergänzungen zur StLB HB-022+ABK-020****Ausschreibungstexte ZZZ**

Leistungsverzeichnis

gedruckt am 15.11.2023  
LB-HB-022+ABK-020 Preisangaben in EUR**3. Füllschäume:**

Es werden nur Füllschäume verwendet, die nicht nachreagieren (z.B. 2 Komponenten-Schäume).  
Reste und überstehender Füllschaum werden sauber entfernt und fachgerecht entsorgt.

**4. Aufzahlungen:**

Aufzahlungspositionen (Az) beschreiben Ergänzungen/Erweiterungen/Varianten zu vorangegangenen Positionen (Leistungen) und werden nur aus dem System oder der Auswahl von Produkten des Herstellers der Grundposition angeboten bzw. ausgeführt.

72.HC 00 + Folgende Angaben und Anforderungen an die Art und Weise der Leistungserbringung gelten als vereinbart und sind in die Einheitspreise einkalkuliert.

**72.HC 00A + Material/Erzeugnis n.W.AN zu 72HC**

Das Verwenden nachstehend angebotener Materialien/Erzeugnisse zu den angegebenen Positionen dieser ULG wird vereinbart:

Betrifft Position(en):

Material/Erzeugnis nach Wahl des Auftragnehmers (AN).

Angeboten: (.....)

**72.HC 00B + Material/Erzeugnis Beispiel AG zu 72HC**

Das Verwenden nachstehend angebotener Materialien/Erzeugnisse zu den angegebenen Positionen dieser ULG wird vereinbart:

Betrifft Position(en):

Beispielhaftes Material/Erzeugnis:

Angeboten ist das beispielhafte oder ein Material/Erzeugnis gleichwertiger Art.

Kriterien der Gleichwertigkeit:

Angeboten: (.....)

**72.HD + Innen-u.Außenfensterbänke "helolit/trend/helodur" (helopal)**

Version: 2018

**1. Montage:**

Innen- und Außenfensterbänke liefern und fachgerecht montieren, einschließlich aller Nebenleistungen.

Die Montagerichtlinien des Herstellers werden beachtet (Firma LOTTMANN).

**2. Außenfensterbankanschluss:**

Die unteren Rahmenprofile werden für den waagrechten Anschluss mit einem Anschlussprofil oder einer Anschlussleiste ausgeführt.

Die erforderliche Höhe des Anschlussprofils zum Befestigen der Fensterbank beträgt mindestens 30 mm und ist eben ausgeführt.

**3. Füllschäume:**

Es werden nur Füllschäume verwendet, die nicht nachreagieren (z.B. 2 Komponenten-Schäume).  
Reste und überstehender Füllschaum werden sauber entfernt und fachgerecht entsorgt.

**4. Aufzahlungen:**

**Ergänzungen zur StLB HB-022+ABK-020****Ausschreibungstexte ZZZ**

Leistungsverzeichnis

gedruckt am 15.11.2023

LB-HB-022+ABK-020

Preisangaben in EUR

Aufzählungspositionen (Az) beschreiben Ergänzungen/Erweiterungen/Varianten zu vorangegangenen Positionen (Leistungen) und werden nur aus dem System oder der Auswahl von Produkten des Herstellers der Grundposition angeboten bzw. ausgeführt.

72.HD 00 + Folgende Angaben und Anforderungen an die Art und Weise der Leistungserbringung gelten als vereinbart und sind in die Einheitspreise einkalkuliert.

**72.HD 00A + Material/Erzeugnis n.W.AN zu 72HD**

Das Verwenden nachstehend angebotener Materialien/Erzeugnisse zu den angegebenen Positionen dieser ULG wird vereinbart:

Betrifft Position(en):

Material/Erzeugnis nach Wahl des Auftragnehmers (AN).

Angeboten: (. . . . .)

**72.HD 00B + Material/Erzeugnis Beispiel AG zu 72HD**

Das Verwenden nachstehend angebotener Materialien/Erzeugnisse zu den angegebenen Positionen dieser ULG wird vereinbart:

Betrifft Position(en):

Beispielhaftes Material/Erzeugnis:

Angeboten ist das beispielhafte oder ein Material/Erzeugnis gleichwertiger Art.

Kriterien der Gleichwertigkeit:

Angeboten: (. . . . .)

**72.HE + Außenfensterbänke "Aluminium" (helopal)**

Version: 2020-01

**1. Montage:**

Innen- und Außenfensterbänke liefern und fachgerecht montieren, einschließlich aller Nebenleistungen.

Die Montagerichtlinien des Herstellers werden beachtet (Firma LOTTMANN).

**2. Außenfensterbankanschluss:**

Die unteren Rahmenprofile werden für den waagrechten Anschluss einer Außenfensterbank-Abdeckung aus Blech mit einem Anschlussprofil oder einer Anschlussleiste ausgeführt.

Die erforderliche Höhe des Anschlussprofils zum Befestigen der Fensterbank beträgt mindestens 30 mm und ist eben ausgeführt.

Die Entwässerung der Fensterprofile erfolgt vor der Aufkantung der Außenfensterbank-Abdeckung.

**3. Füllschäume:**

Es werden nur Füllschäume verwendet, die nicht nachreagieren (z.B. 2 Komponenten-Schäume). Reste und überstehender Füllschaum werden sauber entfernt und fachgerecht entsorgt.

**4. Aufzählungen:**

Aufzählungspositionen (Az) beschreiben Ergänzungen/Erweiterungen/Varianten zu vorangegangenen Positionen (Leistungen) und werden nur aus dem System oder der Auswahl von Produkten des Herstellers der Grundposition angeboten bzw. ausgeführt.

**Ergänzungen zur StLB HB-022+ABK-020****Ausschreibungstexte ZZZ**

Leistungsverzeichnis

gedruckt am 15.11.2023

LB-HB-022+ABK-020

Preisangaben in EUR

72.HE 00 + Folgende Angaben und Anforderungen an die Art und Weise der Leistungserbringung gelten als vereinbart und sind in die Einheitspreise einkalkuliert.

**72.HE 00A + Material/Erzeugnis n.W.AN zu 72HE**

Das Verwenden nachstehend angebotener Materialien/Erzeugnisse zu den angegebenen Positionen dieser ULG wird vereinbart:

Betrifft Position(en): \_\_\_\_\_

Material/Erzeugnis nach Wahl des Auftragnehmers (AN).

Angeboten: (.....)

**72.HE 00B + Material/Erzeugnis Beispiel AG zu 72HE**

Das Verwenden nachstehend angebotener Materialien/Erzeugnisse zu den angegebenen Positionen dieser ULG wird vereinbart:

Betrifft Position(en): \_\_\_\_\_

Beispielhaftes Material/Erzeugnis: \_\_\_\_\_

Angeboten ist das beispielhafte oder ein Material/Erzeugnis gleichwertiger Art.

Kriterien der Gleichwertigkeit: \_\_\_\_\_

Angeboten: (.....)

**72.I1 + Fensterfolien (illbruck)**

Version: 2020 03

Im Folgenden ist das Liefern der angegebenen Materialien und die Verarbeitung beschrieben.

**Hinweise:**

Lagerungs- und Verarbeitungshinweise des Herstellers sind einzuhalten.

72.I1 00 + Folgende Angaben und Anforderungen an die Art und Weise der Leistungserbringung gelten als vereinbart und sind in die Einheitspreise einkalkuliert:

**72.I1 00A + Material/Erzeugnis n.W.AN zu 72I1**

Das Verwenden nachstehend angebotener Materialien/Erzeugnisse zu den angegebenen Positionen dieser ULG wird vereinbart:

Betrifft Position(en): \_\_\_\_\_

Material/Erzeugnis nach Wahl des Auftragnehmers (AN).

Angeboten: (.....)

**72.I1 00B + Material/Erzeugnis Beispiel AG zu 72I1**

Das Verwenden nachstehend angebotener Materialien/Erzeugnisse zu den angegebenen Positionen dieser ULG wird vereinbart:

Betrifft Position(en): \_\_\_\_\_

Beispielhaftes Material/Erzeugnis: \_\_\_\_\_

Angeboten ist das beispielhafte oder ein Material/Erzeugnis gleichwertiger Art.

Kriterien der Gleichwertigkeit: \_\_\_\_\_

Angeboten: (.....)

**72.I2 + Dichtleisten (illbruck)**

Version: 2020-03

Im folgenden ist das Liefern und das Montieren bzw. der Einbau beschrieben.

**Hinweise:**

Lagerungs- und Verarbeitungshinweise des Herstellers sind einzuhalten.

**Ergänzungen zur StLB HB-022+ABK-020****Ausschreibungstexte ZZZ**

Leistungsverzeichnis

gedruckt am 15.11.2023

LB-HB-022+ABK-020

Preisangaben in EUR

- 72.I2 00 + Folgende Angaben und Anforderungen an die Art und Weise der Leistungserbringung gelten als vereinbart und sind in die Einheitspreise einkalkuliert:
- 72.I2 00A + Material/Erzeugnis n.W.AN zu 72I2**
- Das Verwenden nachstehend angebotener Materialien/Erzeugnisse zu den angegebenen Positionen dieser ULG wird vereinbart:  
 Betrifft Position(en):   
 Material/Erzeugnis nach Wahl des Auftragnehmers (AN).  
 Angeboten: (.....)
- 72.I2 00B + Material/Erzeugnis Beispiel AG zu 72I2**
- Das Verwenden nachstehend angebotener Materialien/Erzeugnisse zu den angegebenen Positionen dieser ULG wird vereinbart:  
 Betrifft Position(en):   
 Beispielhaftes Material/Erzeugnis:   
 Angeboten ist das beispielhafte oder ein Material/Erzeugnis gleichwertiger Art.  
 Kriterien der Gleichwertigkeit:   
 Angeboten: (.....)
- 72.I3 + Dichtbänder (illbruck)**
- Version: 2020 03
- Im Folgenden ist das Liefern der angegebenen Materialien und die Verarbeitung beschrieben.
- Hinweise:**
- Lagerungs- und Verarbeitungshinweise des Herstellers sind einzuhalten.
- 72.I3 00 + Folgende Angaben und Anforderungen an die Art und Weise der Leistungserbringung gelten als vereinbart und sind in die Einheitspreise einkalkuliert:
- 72.I3 00A + Material/Erzeugnis n.W.AN zu 72I3**
- Das Verwenden nachstehend angebotener Materialien/Erzeugnisse zu den angegebenen Positionen dieser ULG wird vereinbart:  
 Betrifft Position(en):   
 Material/Erzeugnis nach Wahl des Auftragnehmers (AN).  
 Angeboten: (.....)
- 72.I3 00B + Material/Erzeugnis Beispiel AG zu 72I3**
- Das Verwenden nachstehend angebotener Materialien/Erzeugnisse zu den angegebenen Positionen dieser ULG wird vereinbart:  
 Betrifft Position(en):   
 Beispielhaftes Material/Erzeugnis:   
 Angeboten ist das beispielhafte oder ein Material/Erzeugnis gleichwertiger Art.  
 Kriterien der Gleichwertigkeit:   
 Angeboten: (.....)
- 72.I4 + Silikon-Dichtstoffe (illbruck)**
- Version: 2020-03
- Im folgenden ist das Liefern und das Montieren bzw. der Einbau beschrieben.
- Hinweise:**
- Lagerungs- und Verarbeitungshinweise des Herstellers sind einzuhalten.

**Ergänzungen zur StLB HB-022+ABK-020****Ausschreibungstexte ZZZ**

Leistungsverzeichnis

gedruckt am 15.11.2023

LB-HB-022+ABK-020

Preisangaben in EUR

- 72.14 00 + Folgende Angaben und Anforderungen an die Art und Weise der Leistungserbringung gelten als vereinbart und sind in die Einheitspreise einkalkuliert:
- 72.14 00A + Material/Erzeugnis n.W.AN zu 7214**
- Das Verwenden nachstehend angebotener Materialien/Erzeugnisse zu den angegebenen Positionen dieser ULG wird vereinbart:  
 Betrifft Position(en):   
 Material/Erzeugnis nach Wahl des Auftragnehmers (AN).  
 Angeboten: (.....)
- 72.14 00B + Material/Erzeugnis Beispiel AG zu 7214**
- Das Verwenden nachstehend angebotener Materialien/Erzeugnisse zu den angegebenen Positionen dieser ULG wird vereinbart:  
 Betrifft Position(en):   
 Beispielhaftes Material/Erzeugnis:   
 Angeboten ist das beispielhafte oder ein Material/Erzeugnis gleichwertiger Art.  
 Kriterien der Gleichwertigkeit:   
 Angeboten: (.....)
- 72.15 + Vorwandmontagesystem (illbruck)**
- Version: 2020 04  
 Im Folgenden ist das Liefern der angegebenen Materialien und die Verarbeitung beschrieben.  
**Hinweise:**  
 Lagerungs- und Verarbeitungshinweise des Herstellers sind einzuhalten.
- 72.15 00 + Folgende Angaben und Anforderungen an die Art und Weise der Leistungserbringung gelten als vereinbart und sind in die Einheitspreise einkalkuliert:
- 72.15 00A + Material/Erzeugnis n.W.AN zu 7215**
- Das Verwenden nachstehend angebotener Materialien/Erzeugnisse zu den angegebenen Positionen dieser ULG wird vereinbart:  
 Betrifft Position(en):   
 Material/Erzeugnis nach Wahl des Auftragnehmers (AN).  
 Angeboten: (.....)
- 72.15 00B + Material/Erzeugnis Beispiel AG zu 7215**
- Das Verwenden nachstehend angebotener Materialien/Erzeugnisse zu den angegebenen Positionen dieser ULG wird vereinbart:  
 Betrifft Position(en):   
 Beispielhaftes Material/Erzeugnis:   
 Angeboten ist das beispielhafte oder ein Material/Erzeugnis gleichwertiger Art.  
 Kriterien der Gleichwertigkeit:   
 Angeboten: (.....)
- 72.17 + Fugen-Dichtungsbänder (illbruck)**
- Version: 2020 03  
 Im Folgenden ist das Liefern der angegebenen Materialien und die Verarbeitung beschrieben.  
**Hinweise:**  
 Lagerungs- und Verarbeitungshinweise des Herstellers sind einzuhalten.

**Ergänzungen zur StLB HB-022+ABK-020****Ausschreibungstexte ZZZ**

Leistungsverzeichnis

gedruckt am 15.11.2023

LB-HB-022+ABK-020

Preisangaben in EUR

- 72.17 00 + Folgende Angaben und Anforderungen an die Art und Weise der Leistungserbringung gelten als vereinbart und sind in die Einheitspreise einkalkuliert:
- 72.17 00G + Material/Erzeugnis n.W.AN zu 7217**
- Das Verwenden nachstehend angebotener Materialien/Erzeugnisse zu den angegebenen Positionen dieser ULG wird vereinbart:  
 Betrifft Position(en):   
 Material/Erzeugnis nach Wahl des Auftragnehmers (AN).  
 Angeboten: (.....)
- 72.17 00H + Material/Erzeugnis Beispiel AG zu 7217**
- Das Verwenden nachstehend angebotener Materialien/Erzeugnisse zu den angegebenen Positionen dieser ULG wird vereinbart:  
 Betrifft Position(en):   
 Beispielhaftes Material/Erzeugnis:   
 Angeboten ist das beispielhafte oder ein Material/Erzeugnis gleichwertiger Art.  
 Kriterien der Gleichwertigkeit:   
 Angeboten: (.....)
- 72.18 + Butylbänder (illbruck)**
- Version: 2020-03  
 Im folgenden ist das Liefern und das Montieren bzw. der Einbau beschrieben.  
**Hinweise:**  
 Lagerungs- und Verarbeitungshinweise des Herstellers sind einzuhalten.
- 72.18 00 + Folgende Angaben und Anforderungen an die Art und Weise der Leistungserbringung gelten als vereinbart und sind in die Einheitspreise einkalkuliert:
- 72.18 00A + Material/Erzeugnis n.W.AN zu 7218**
- Das Verwenden nachstehend angebotener Materialien/Erzeugnisse zu den angegebenen Positionen dieser ULG wird vereinbart:  
 Betrifft Position(en):   
 Material/Erzeugnis nach Wahl des Auftragnehmers (AN).  
 Angeboten: (.....)
- 72.18 00B + Material/Erzeugnis Beispiel AG zu 7218**
- Das Verwenden nachstehend angebotener Materialien/Erzeugnisse zu den angegebenen Positionen dieser ULG wird vereinbart:  
 Betrifft Position(en):   
 Beispielhaftes Material/Erzeugnis:   
 Angeboten ist das beispielhafte oder ein Material/Erzeugnis gleichwertiger Art.  
 Kriterien der Gleichwertigkeit:   
 Angeboten: (.....)
- 72.19 + Dichtstoffe (illbruck)**
- Version: 2020-03  
 Im folgenden ist das Liefern und das Montieren bzw. der Einbau beschrieben.  
**Hinweise:**  
 Lagerungs- und Verarbeitungshinweise des Herstellers sind einzuhalten.

**Ergänzungen zur StLB HB-022+ABK-020****Ausschreibungstexte ZZZ**

Leistungsverzeichnis

gedruckt am 15.11.2023

LB-HB-022+ABK-020

Preisangaben in EUR

- 72.I9 00 + Folgende Angaben und Anforderungen an die Art und Weise der Leistungserbringung gelten als vereinbart und sind in die Einheitspreise einkalkuliert:
- 72.I9 00G + Material/Erzeugnis n.W.AN zu 72I9**
- Das Verwenden nachstehend angebotener Materialien/Erzeugnisse zu den angegebenen Positionen dieser ULG wird vereinbart:  
 Betrifft Position(en):   
 Material/Erzeugnis nach Wahl des Auftragnehmers (AN).  
 Angeboten: (.....)
- 72.I9 00H + Material/Erzeugnis Beispiel AG zu 72I9**
- Das Verwenden nachstehend angebotener Materialien/Erzeugnisse zu den angegebenen Positionen dieser ULG wird vereinbart:  
 Betrifft Position(en):   
 Beispielhaftes Material/Erzeugnis:   
 Angeboten ist das beispielhafte oder ein Material/Erzeugnis gleichwertiger Art.  
 Kriterien der Gleichwertigkeit:   
 Angeboten: (.....)
- 72.J1 + Klebstoffe (illbruck)**
- Version: 2020 03
- Im Folgenden ist das Liefern der angegebenen Materialien und die Verarbeitung beschrieben.
- Hinweise:**
- Lagerungs- und Verarbeitungshinweise des Herstellers sind einzuhalten.
- Aufzahlungen und Zubehör:**
- Positionen für Aufzahlungen (Az) und Zubehör beschreiben  
 Ergänzungen/Erweiterungen/Varianten zu vorangegangenen Positionen (Leistungen) und werden nur aus dem System oder der Auswahl von Produkten des Herstellers der Grundposition angeboten bzw. ausgeführt.
- 72.J1 00 + Folgende Angaben und Anforderungen an die Art und Weise der Leistungserbringung gelten als vereinbart und sind in die Einheitspreise einkalkuliert:
- 72.J1 00A + Material/Erzeugnis n.W.AN zu 72J1**
- Das Verwenden nachstehend angebotener Materialien/Erzeugnisse zu den angegebenen Positionen dieser ULG wird vereinbart:  
 Betrifft Position(en):   
 Material/Erzeugnis nach Wahl des Auftragnehmers (AN).  
 Angeboten: (.....)
- 72.J1 00B + Material/Erzeugnis Beispiel AG zu 72J1**
- Das Verwenden nachstehend angebotener Materialien/Erzeugnisse zu den angegebenen Positionen dieser ULG wird vereinbart:  
 Betrifft Position(en):   
 Beispielhaftes Material/Erzeugnis:   
 Angeboten ist das beispielhafte oder ein Material/Erzeugnis gleichwertiger Art.  
 Kriterien der Gleichwertigkeit:   
 Angeboten: (.....)
- 72.J2 + Multifunktions-Dichtungsbänder (illbruck)**
- Version: 2020 03



**Ergänzungen zur StLB HB-022+ABK-020****Ausschreibungstexte ZZZ**

Leistungsverzeichnis

gedruckt am 15.11.2023

LB-HB-022+ABK-020

Preisangaben in EUR

Im Folgenden ist das Liefern der angegebenen Materialien und die Verarbeitung beschrieben.

**Hinweise:**

Lagerungs- und Verarbeitungshinweise des Herstellers sind einzuhalten.

72.J2 00 + Folgende Angaben und Anforderungen an die Art und Weise der Leistungserbringung gelten als vereinbart und sind in die Einheitspreise einkalkuliert:

**72.J2 00G + Material/Erzeugnis n.W.AN zu 72J2**

Das Verwenden nachstehend angebotener Materialien/Erzeugnisse zu den angegebenen Positionen dieser ULG wird vereinbart:

Betrifft Position(en): \_\_\_\_\_

Material/Erzeugnis nach Wahl des Auftragnehmers (AN).

Angeboten: (.....)

**72.J2 00H + Material/Erzeugnis Beispiel AG zu 72J2**

Das Verwenden nachstehend angebotener Materialien/Erzeugnisse zu den angegebenen Positionen dieser ULG wird vereinbart:

Betrifft Position(en): \_\_\_\_\_

Beispielhaftes Material/Erzeugnis: \_\_\_\_\_

Angeboten ist das beispielhafte oder ein Material/Erzeugnis gleichwertiger Art.

Kriterien der Gleichwertigkeit: \_\_\_\_\_

Angeboten: (.....)

**72.J3 + PU Schäume (illbruck)**

Version: 2020 03

Im Folgenden ist das Liefern der angegebenen Materialien und die Verarbeitung beschrieben.

**Hinweise:**

Lagerungs- und Verarbeitungshinweise des Herstellers sind einzuhalten.

72.J3 00 + Folgende Angaben und Anforderungen an die Art und Weise der Leistungserbringung gelten als vereinbart und sind in die Einheitspreise einkalkuliert:

**72.J3 00A + Material/Erzeugnis n.W.AN zu 72J3**

Das Verwenden nachstehend angebotener Materialien/Erzeugnisse zu den angegebenen Positionen dieser ULG wird vereinbart:

Betrifft Position(en): \_\_\_\_\_

Material/Erzeugnis nach Wahl des Auftragnehmers (AN).

Angeboten: (.....)

**72.J3 00B + Material/Erzeugnis Beispiel AG zu 72J3**

Das Verwenden nachstehend angebotener Materialien/Erzeugnisse zu den angegebenen Positionen dieser ULG wird vereinbart:

Betrifft Position(en): \_\_\_\_\_

Beispielhaftes Material/Erzeugnis: \_\_\_\_\_

Angeboten ist das beispielhafte oder ein Material/Erzeugnis gleichwertiger Art.

Kriterien der Gleichwertigkeit: \_\_\_\_\_

Angeboten: (.....)

**72.J4 + Zubehör (illbruck)**

Version: 2020 04

Im Folgenden ist das Liefern der angegebenen Materialien und die Verarbeitung beschrieben.

**Ergänzungen zur StLB HB-022+ABK-020****Ausschreibungstexte ZZZ**

Leistungsverzeichnis

gedruckt am 15.11.2023  
LB-HB-022+ABK-020 Preisangaben in EUR**Hinweise:**

Lagerungs- und Verarbeitungshinweise des Herstellers sind einzuhalten.

72.J4 00 + Folgende Angaben und Anforderungen an die Art und Weise der Leistungserbringung gelten als vereinbart und sind in die Einheitspreise einkalkuliert:

**72.J4 00A + Material/Erzeugnis n.W.AN zu 72J4**

Das Verwenden nachstehend angebotener Materialien/Erzeugnisse zu den angegebenen Positionen dieser ULG wird vereinbart:

Betrifft Position(en): \_\_\_\_\_

Material/Erzeugnis nach Wahl des Auftragnehmers (AN).

Angeboten: (.....)

**72.J4 00B + Material/Erzeugnis Beispiel AG zu 72J4**

Das Verwenden nachstehend angebotener Materialien/Erzeugnisse zu den angegebenen Positionen dieser ULG wird vereinbart:

Betrifft Position(en): \_\_\_\_\_

Beispielhaftes Material/Erzeugnis: \_\_\_\_\_

Angeboten ist das beispielhafte oder ein Material/Erzeugnis gleichwertiger Art.

Kriterien der Gleichwertigkeit: \_\_\_\_\_

Angeboten: (.....)

**72.U1 + Fenster-u.Fassadenanschl.MB,Fe.E,vorgesetzt montiert (SIGA)**

Version 2023-09

Im Folgenden ist das Liefern und Einbauen / Montieren / Versetzen beschrieben.

**Hersteller- und Verarbeitungsrichtlinien:**

Die Verarbeitungsrichtlinien des Erzeugers werden eingehalten.

Es werden nur aufeinander abgestimmte Produkte verwendet.

Es werden nur die dem System zugeordneten Materialien verwendet.

Im Folgenden sind beschrieben: Fassaden- und Fensteranschlüsse

- Massivbau (MB)
- Fensterelement (Fe.E)
- vorgesetzt montiert

*Hinweis:*

*Gemäß den Angaben des Herstellers können Produkte bzw. Positionen für folgende Themen/LGs in ein LV übernommen werden: LG 41, 55, 67, 68, 71, 72, 73, 74, 75*

72.U1 00 + Folgende Angaben und Anforderungen an die Art und Weise der Leistungserbringung gelten als vereinbart und sind in die Einheitspreise einkalkuliert.

**72.U1 00A + Material/Erzeugnis n.W.AN zu 72U1**

Das Verwenden nachstehend angebotener Materialien/Erzeugnisse zu den angegebenen Positionen dieser ULG wird vereinbart:

Betrifft Position(en): \_\_\_\_\_

Material/Erzeugnis nach Wahl des Auftragnehmers (AN).

Angeboten: (.....)

**Ergänzungen zur StLB HB-022+ABK-020****Ausschreibungstexte ZZZ**

Leistungsverzeichnis

gedruckt am 15.11.2023  
LB-HB-022+ABK-020 Preisangaben in EUR**72.U1 00B + Material/Erzeugnis Beispiel AG zu 72U1**

Das Verwenden nachstehend angebotener Materialien/Erzeugnisse zu den angegebenen Positionen dieser ULG wird vereinbart:

Betrifft Position(en): \_\_\_\_\_

Beispielhaftes Material/Erzeugnis: \_\_\_\_\_

Angeboten ist das beispielhafte oder ein Material/Erzeugnis gleichwertiger Art.

Kriterien der Gleichwertigkeit: \_\_\_\_\_

Angeboten: (.....)

**72.U2 + Fenster-u.Fassadenanschl.MB,Fe.E,außen bündig (SIGA)**

Version 2023-09

Im Folgenden ist das Liefern und Einbauen / Montieren / Versetzen beschrieben.

**Hersteller- und Verarbeitungsrichtlinien:**

Die Verarbeitungsrichtlinien des Erzeugers werden eingehalten.

Es werden nur aufeinander abgestimmte Produkte verwendet.

Es werden nur die dem System zugeordneten Materialien verwendet.

Im Folgenden sind beschrieben: Fassaden- und Fensteranschlüsse

- Massivbau (MB)
- Fensterelement (Fe.E)
- außen bündig montiert

*Hinweis:*

*Gemäß den Angaben des Herstellers können Produkte bzw. Positionen für folgende Themen/LGs in ein LV übernommen werden: LG 41, 55, 67, 68, 71, 72, 73, 74, 75*

72.U2 00 + Folgende Angaben und Anforderungen an die Art und Weise der Leistungserbringung gelten als vereinbart und sind in die Einheitspreise einkalkuliert.

**72.U2 00A + Material/Erzeugnis n.W.AN zu 72U2**

Das Verwenden nachstehend angebotener Materialien/Erzeugnisse zu den angegebenen Positionen dieser ULG wird vereinbart:

Betrifft Position(en): \_\_\_\_\_

Material/Erzeugnis nach Wahl des Auftragnehmers (AN).

Angeboten: (.....)

**72.U2 00B + Material/Erzeugnis Beispiel AG zu 72U2**

Das Verwenden nachstehend angebotener Materialien/Erzeugnisse zu den angegebenen Positionen dieser ULG wird vereinbart:

Betrifft Position(en): \_\_\_\_\_

Beispielhaftes Material/Erzeugnis: \_\_\_\_\_

Angeboten ist das beispielhafte oder ein Material/Erzeugnis gleichwertiger Art.

Kriterien der Gleichwertigkeit: \_\_\_\_\_

Angeboten: (.....)

**72.U3 + Fenster-u.Fassadenanschl.MB,Fe.E,mittig/Leibung (SIGA)**

Version 2023-09

Im Folgenden ist das Liefern und Einbauen / Montieren / Versetzen beschrieben.

**Ergänzungen zur StLB HB-022+ABK-020****Ausschreibungstexte ZZZ**

Leistungsverzeichnis

LB-HB-022+ABK-020

gedruckt am 15.11.2023

Preisangaben in EUR

**Hersteller- und Verarbeitungsrichtlinien:**

Die Verarbeitungsrichtlinien des Erzeugers werden eingehalten.

Es werden nur aufeinander abgestimmte Produkte verwendet.

Es werden nur die dem System zugeordneten Materialien verwendet.

Im Folgenden sind beschrieben: Fassaden- und Fensteranschlüsse

- Massivbau (MB)
- Fensterelement (Fe.E)
- mittig in der Leibung montiert

*Hinweis:*

*Gemäß den Angaben des Herstellers können Produkte bzw. Positionen für folgende Themen/LGs in ein LV übernommen werden: LG 41, 55, 67, 68, 71, 72, 73, 74, 75*

72.U3 00 + Folgende Angaben und Anforderungen an die Art und Weise der Leistungserbringung gelten als vereinbart und sind in die Einheitspreise einkalkuliert.

**72.U3 00A + Material/Erzeugnis n.W.AN zu 72U3**

Das Verwenden nachstehend angebotener Materialien/Erzeugnisse zu den angegebenen Positionen dieser ULG wird vereinbart:

Betrifft Position(en):

Material/Erzeugnis nach Wahl des Auftragnehmers (AN).

Angeboten: (.....)

**72.U3 00B + Material/Erzeugnis Beispiel AG zu 72U3**

Das Verwenden nachstehend angebotener Materialien/Erzeugnisse zu den angegebenen Positionen dieser ULG wird vereinbart:

Betrifft Position(en):

Beispielhaftes Material/Erzeugnis:

Angeboten ist das beispielhafte oder ein Material/Erzeugnis gleichwertiger Art.

Kriterien der Gleichwertigkeit:

Angeboten: (.....)

**72.U4 + Fassaden-u.Fensteranschl.HB,Fenster-Element (SIGA)**

Version 2023-09

Im Folgenden ist das Liefern und Einbauen / Montieren / Versetzen beschrieben.

**Hersteller- und Verarbeitungsrichtlinien:**

Die Verarbeitungsrichtlinien des Erzeugers werden eingehalten.

Es werden nur aufeinander abgestimmte Produkte verwendet.

Es werden nur die dem System zugeordneten Materialien verwendet.

Im Folgenden sind beschrieben: Fassaden- und Fensteranschlüsse

- Holzbau (HB)
- Fensterelement

*Hinweis:*

*Gemäß den Angaben des Herstellers können Produkte bzw. Positionen für folgende Themen/LGs in ein LV übernommen werden: LG 36, 41, 55, 68, 71, 72, 73, 74, 75*

**Ergänzungen zur StLB HB-022+ABK-020****Ausschreibungstexte ZZZ**

Leistungsverzeichnis

gedruckt am 15.11.2023

LB-HB-022+ABK-020

Preisangaben in EUR

72.U4 00 + Folgende Angaben und Anforderungen an die Art und Weise der Leistungserbringung gelten als vereinbart und sind in die Einheitspreise einkalkuliert.

**72.U4 00A + Material/Erzeugnis n.W.AN zu 72U4**

Das Verwenden nachstehend angebotener Materialien/Erzeugnisse zu den angegebenen Positionen dieser ULG wird vereinbart:

Betrifft Position(en): \_\_\_\_\_

Material/Erzeugnis nach Wahl des Auftragnehmers (AN).

Angeboten: (.....)

**72.U4 00B + Material/Erzeugnis Beispiel AG zu 72U4**

Das Verwenden nachstehend angebotener Materialien/Erzeugnisse zu den angegebenen Positionen dieser ULG wird vereinbart:

Betrifft Position(en): \_\_\_\_\_

Beispielhaftes Material/Erzeugnis: \_\_\_\_\_

Angeboten ist das beispielhafte oder ein Material/Erzeugnis gleichwertiger Art.

Kriterien der Gleichwertigkeit: \_\_\_\_\_

Angeboten: (.....)

**72.U5 + Anschlussfuge m.spritzbarem Fugendichtstoff (SIGA)**

Version 2021-09

Im Folgenden ist das Liefern und Einbauen / Montieren / Versetzen beschrieben.

**Hersteller- und Verarbeitungsrichtlinien:**

Die Verarbeitungsrichtlinien des Erzeugers werden eingehalten.

Es werden nur aufeinander abgestimmte Produkte verwendet.

Es werden nur die dem System zugeordneten Materialien verwendet.

Im Folgenden sind beschrieben: Fassaden- und Fensteranschlüsse

- Massivbau (MB)
- Fensterelement (Fe.E)
- Anschlussfuge mit spritzbarem Fugendichtstoff

*Hinweis:*

*Gemäß den Angaben des Herstellers können Produkte bzw. Positionen für folgende Themen/LGs in ein LV übernommen werden: LG 36, 41, 55, 67, 68, 72, 73, 74, 75*

72.U5 00 + Folgende Angaben und Anforderungen an die Art und Weise der Leistungserbringung gelten als vereinbart und sind in die Einheitspreise einkalkuliert.

**72.U5 00A + Material/Erzeugnis n.W.AN zu 72U5**

Das Verwenden nachstehend angebotener Materialien/Erzeugnisse zu den angegebenen Positionen dieser ULG wird vereinbart:

Betrifft Position(en): \_\_\_\_\_

Material/Erzeugnis nach Wahl des Auftragnehmers (AN).

Angeboten: (.....)

**72.U5 00B + Material/Erzeugnis Beispiel AG zu 72U5**

Das Verwenden nachstehend angebotener Materialien/Erzeugnisse zu den angegebenen Positionen dieser ULG wird vereinbart:

Betrifft Position(en): \_\_\_\_\_

Beispielhaftes Material/Erzeugnis: \_\_\_\_\_

**Ergänzungen zur StLB HB-022+ABK-020****Ausschreibungstexte ZZZ**

Leistungsverzeichnis

gedruckt am 15.11.2023

LB-HB-022+ABK-020

Preisangaben in EUR

Angeboten ist das beispielhafte oder ein Material/Erzeugnis gleichwertiger Art.

Kriterien der Gleichwertigkeit: 

Angeboten: (.....)

**72.WA + ungedämmte AL-Fenster 65mm (WICONA)**

Version: 2023-10

Im Folgenden ist das Liefern und der Einbau/die Montage von ungedämmten (nicht wärmegeprägten) Aluminiumfenstern beschrieben.

**Allgemein:**

Befestigungsbauteile und Abdichtungsmaterialien für die Montage sind in die Einheitspreise einkalkuliert. Sofern die Positionsbeschreibung nicht anderweitig spezifiziert, wird das statische System einschließlich der Verankerung vom Auftragnehmer in eigener Verantwortung festgelegt.

Planungs-, Verarbeitungs- und Einbauregeln für das WICONA Fenstersystem WICLINE 65N werden eingehalten.

**Technische Beschreibung:**

Technische Anforderungen:

Rahmen-Bautiefe 65 mm, Überschlagsflügel-Bautiefe 75 mm

Systemprüfung des Fenstersystems mit ift-Produktpass als Basis für CE-Kennzeichnung nach EN 14351-1 und Erfüllung der Mindestanforderungen für das RAL-Gütezeichen RAL-GZ 695

Ein und Mehrkammer - Hohlprofile bei allen Haupt- und Flügelprofilen, Kantenradius = 0,5 mm.

Überschlagflügel mit 5 mm Überdeckung und gerundeten Kanten am Überschlag.

EPDM-Mitteldichtung und vulkanisierten Dichtungsecken

Beschläge mit RAL-Gütezeichen, Prüfklasse F130 bzw. F100 entsprechend Flügeltyp

Umlaufende innere und äußere Verglasungsdichtung

innere Alu Glasleiste systemkonform

Für die Abschlusselemente sind auf Wunsch durch eine autorisierte Prüfanstalt folgende Punkte nachzuweisen:

nach innen aufgehend:

Luftdurchlässigkeit nach ÖNORM EN 12207: Klasse 4;

Schlagregendichtheit nach ÖNORM EN 12208: Klasse bis 9A; Widerstandsfähigkeit bei Windlast nach ÖNORM EN 12210: Klasse C5/B5; Dauerfunktion - ÖNORM EN 12400, Klasse 2

**Beschläge:**

Es werden nur die zum angebotenen Profilsystem gehörigen Systembeschläge verwendet.

Grundbeschläge werden einschließlich der erforderlichen größenabhängigen Einbauteile ausgeführt.

**Oberflächenbehandlung:**

Pulverbeschichtung: Standard WICONA Qualität (StQ) entspricht der Beschichtungsklasse nach GSB INTERNATIONAL: „Standard“ und QUALICOAT: „Klasse 1“

Pulverbeschichtung: Hochwetterfest WICONA Qualität (HWQ) entspricht der Beschichtungsklasse nach GSB INTERNATIONAL: „Master“ und QUALICOAT: „Klasse 2“

Pulverbeschichtung: Hochwetterfest WICONA Qualität inkl. Voranodisation (VA+HWQ), für Einsatz in Meeresnähe oder chloridhaltiger Atmosphäre entspricht der Beschichtungsklasse nach GSB INTERNATIONAL: „Premium“ und QUALICOAT: „Klasse 3“, sowie Bewitterungsklasse nach GSB INTERNATIONAL: „Sea Proof Plus“

**Ergänzungen zur StLB HB-022+ABK-020****Ausschreibungstexte ZZZ**

Leistungsverzeichnis

gedruckt am 15.11.2023

LB-HB-022+ABK-020

Preisangaben in EUR

Pulverbeschichtung Glanzgrad: Matt 30%, Seidenglanz 70%, Hochglanz 80%

Anodisation: Eloxal Standard A6/C0

Anodisation: Eloxal Sonder Farbe A6/C31 (32, 33, 34, 35)

Ausführungsart, Qualität, Glanzgrad sowie Farbcode sind in den Positionen beschrieben.

**Füllungen:**

Verglasung:

Die Auswahl der Sicherheitsanforderung der Gläser obliegt dem Anbieter, wobei nach den Grundsätzen der Bauvorschriften, Ö-Normen, OIB-Richtlinien und den Richtlinien der Bundesinnung der Glaser die Verglasungsart auszuwählen ist. Die Anforderung ergibt sich anhand der Planbeilagen, bei Unklarheit ist vor Angebotsabgabe nachzufragen, Nachforderungen aus diesem Titel werden nicht anerkannt.

Die statische Scheibendickenbemessung obliegt dem Auftragnehmer und ist Bestandteil des Einheitspreises sofern in der Position keine Glasstärken definiert sind. Notwendige Mehrkosten aufgrund erhöhter Einzelscheibendicken werden nicht gesondert vergütet.

Einzelscheiben aus Einscheibensicherheitsglas mit Heat Soak Test für Bereiche mit Sicherheitsglasanforderung, wie z.B. in Türflügel und Verglasungen unter Parapethöhe usw.

Einzelscheiben aus Verbundsicherheitsglas für Bereiche mit Sicherheitsglasanforderung, wie z.B. in Überkopfverglasungen und Verglasungen unter Parapetbereich mit Absturzgefahr usw.

Nurglasecken und Nurglasstöße sind nach den Richtlinien der Glasindustrie herzustellen.

Aluminium Paneel:

Aufbau: aussen und innen: mind. 2 mm Aluminium Blech + Zwischenlage: mind. 10 mm Polyurethan Hartschaum Dämmplatte, inkl. druckfesten Umleimer, vollflächig verklebt, die Ränder umlaufend dampfdicht abgeschlossen. Die sichtbaren Oberflächen entsprechen der jeweiligen Position.

Emailliertes Glas:

mind. 6 mm ESG-H Einscheibensicherheitsglas mit rückseitig vollflächig Email mit blickdichter Farbe. Eine Bemusterung in Originalfarbe und Design ist zwingend zur Freigabe vorzulegen.

Die Ausführungsart ist in der Position anzugeben.

**Aufzahlungen/Zubehör:**

Positionen für Aufzahlungen (Az) und Zubehör beschreiben Ergänzungen zu vorangegangenen Positionen (Leistungen) und werden nur aus dem System oder der Auswahl von Produkten des Herstellers der Grundposition angeboten bzw. ausgeführt.

**Gleichwertigkeit:**

Die Gleichwertigkeit mit den Qualitätseigenschaften des ausgeschriebenen Leitproduktes ist Mindestanforderung und durch Zeichnungen, Prüfzeugnisse und Systemhandbücher bei Angebotsabgabe nachzuweisen.

72.WA 00 + Folgende Angaben und Anforderungen an die Art und Weise der Leistungserbringung gelten als vereinbart und sind in die Einheitspreise einkalkuliert:

**72.WA 00B + Material/Erzeugnis n.W.AN zu 72WA**

Das Verwenden nachstehend angebotener Materialien/Erzeugnisse zu den angegebenen Positionen dieser ULG wird vereinbart:

Betrifft Position(en):                     

Material/Erzeugnis nach Wahl des Auftragnehmers (AN).

Angeboten: (. . . . .)



**Ergänzungen zur StLB HB-022+ABK-020****Ausschreibungstexte ZZZ**

Leistungsverzeichnis

gedruckt am 15.11.2023  
LB-HB-022+ABK-020 Preisangaben in EUR**72.WA 00C + Material/Erzeugnis Beispiel AG zu 72WA**

Das Verwenden nachstehend angebotener Materialien/Erzeugnisse zu den angegebenen Positionen dieser ULG wird vereinbart:

Betrifft Position(en): \_\_\_\_\_

Beispielhaftes Material/Erzeugnis: \_\_\_\_\_

Angeboten ist das beispielhafte oder ein Material/Erzeugnis gleichwertiger Art.

Kriterien der Gleichwertigkeit: \_\_\_\_\_

Angeboten: (.....)

**72.WB + gedämmte AL-Fenster 65mm (WICONA)**

Version: 2023-10

Im Folgenden ist das Liefern und der Einbau/die Montage von wärmegeprägten Aluminiumfenstern beschrieben.

**Allgemein:**

Befestigungsbauteile und Abdichtungsmaterialien für die Montage sind in die Einheitspreise einkalkuliert. Sofern die Positionsbeschreibung nicht anderweitig spezifiziert, wird das statische System einschließlich der Verankerung vom Auftragnehmer in eigener Verantwortung festgelegt.

Planungs-, Verarbeitungs- und Einbauregeln für das WICONA Fenstersystem WICLINE 65evo werden eingehalten.

**Technische Beschreibung:**

Profiltechnik:

Rahmenfalzhöhe 25 mm, Rahmenbautiefe: 65 mm

Gesamtbautiefe Profilsystem: 75 mm

Außenansichtsbreiten: Blendrahmenprofile von 48 mm bis 155 mm, Kämpferprofile von 73 mm bis 290 mm, Flügelprofile von 34 mm bis 71 mm

Konstruktionsmerkmale:

Durchlaufende Dämmebene in Rahmen, Flügeln und Füllungen, mit zum Falz hin flächenbündigen Dämmstegen

Hauptprofile als Vierkammer-Hohlprofile, Kantenradius = 0,5 mm

Einwärts öffnende Überschlagnflügel mit 10 mm Flächenversatz zur inneren Rahmenebene. 5 mm Rahmenüberschlag mit gerundeten Kanten. Flügel- und Rahmenaußenschalen flächenbündig bei sichtbarem Flügelrahmen.

Vierseitig umlaufender Mitteldichtungsrahmen in Eigenfertigung aus EPDM-Schaum koextrudiert, in den Fensterecken unterbrechungsfrei ohne Einschnitte verlegt. Rahmenenden oben mittig und klebstofffrei mit Dichtungsformstück gestoßen.

Innere Anschlagdichtung umlaufend, unterbrechungsfrei, ohne Aussparung im Bereich der Bänder, oben mittig gestoßen und verklebt.

Verglasungsdichtung innen und außen aus EPDM vierseitig unterbrechungsfrei verlegt, oben mittig gestoßen und verklebt. Verglasungsdichtungen mit Unterbrechungen bzw. Verklebungen in den Falz- bzw. Rahmenecken sind nicht zulässig.

Sprossensystem, wärmegeprägtes

Profilverbund in gleicher Ausführung und in gleicher Ebene wie bei den Hauptprofilen des Systems.

Rahmenverbindungen:

Gehrungsverbindung durch systemeigene hohlkammerfüllende Gusseckwinkel mit Spreiz- und Klebmengen- Kontrollfunktion. Das angebotene Profilsystem muss nachweislich eine Kontrollmöglichkeit zur ausreichenden Klebstoffinjektion in den Gehrungsstößen aufweisen.

Stumpfe Verbindungen mit systemeigenen, hohlkammerfüllenden Aluminium-Profilverbindern und



**Ergänzungen zur StLB HB-022+ABK-020****Ausschreibungstexte ZZZ**

Leistungsverzeichnis

gedruckt am 15.11.2023  
LB-HB-022+ABK-020 Preisangaben in EUR

mengenbegrenzter Klebstoffinjektion.

Offene Fugenquerschnitte in der Dämmzone von stumpfen Verbindungen müssen mit systemeigenen Kunststoff-Formteilen und Injektionstechnik dichtend geschlossen werden.

Mögliche Konstruktionsvarianten:

- a) Verdeckter Flügel
- b) Alternative Ausführung Mitteldichtung
- c) Einbruchhemmung RC 1 N - RC 3
- d) Durchschusshemmung FB4
- e) Klassik-Design
- f) Einwärts Stulpfenster oder Fenstertüren mit barrierefreier Schwelle
- g) Auswärts Stulpfenster oder Fenstertüren mit barrierefreier Schwelle
- h) Schwing- Wendefenster

Wärmedurchgangskoeffizient des Profilsystems in Abhängigkeit der Profilkombinationen:

Uf bis bestenfalls 1,4 W/(m²K) nach EN ISO 10077: 2003

Wärmedämmung mit durchlaufenden, falzflächenbündigen Isolierstegen (Kunststoff-Leisten) aus PA 6.6, 25 % Glasfaseranteil und stirnseitiger Einlage aus Klebeschmelzdraht

Nachweise und Zertifizierungen:

Die Eignung des Profilverbundes (Dämmstege) muss durch ein allgemeines bauaufsichtliches Prüfzeugnis nachgewiesen werden.

Nachweis der Standsicherheit von Metall-Kunststoff-Verbundprofilen gemäß IfBt-Richtlinie

Profilverbundherstellung ausschließlich werksseitig. Systemhersteller, Profilverpreswerke und Verbundhersteller sind nach der ISO 9000-Normenreihe zertifiziert.

Profilverbund mit Qualitätssicherung und Werksgarantie auch für nachträgliche Oberflächenbehandlungen (Anodisieren, Nass- und Pulverbeschichtung)

Systemprüfung des Fenstersystems mit ift-Produktpass als Basis für CE-Kennzeichnung nach DIN EN 14351-1 und Erfüllung der Mindestanforderungen für das RAL-Gütezeichen RAL-GZ 695

Luftschalldämmung nach DIN EN 20140-3.

**Beschläge:**

Es kommen ausschließlich Systemgebundene Markenbeschläge zum Einsatz.

Grundbeschläge sind entsprechend Flügelgröße und Windlast durch Zusatzteile zu komplettieren. Ihr Einsatzbereich sowie die zulässigen Flügelformate in Abhängigkeit der flächenbezogenen Füllungsgewichte sind in den technischen Dokumentationen des Systemgebers beschrieben.

Entwässerung und Dampfdruckausgleich:

Glasfalzgrund-Belüftung gesichert durch systemkonzipierte Klotzungsbrücken.

Vorkammerentwässerung bzw. Dampfdruckausgleich über außen sichtbare Entwässerungsabdeckungen.

Alternativ verdeckt liegende Entwässerung über Blendrahmenaußenschale, bei Kämpfern über äußeren Glasfalz durch Formteil und Entwässerungsschlauch.

Für die Abschlusselemente sind auf Wunsch durch eine autorisierte Prüfanstalt folgende Punkte nachzuweisen:

Für wärme gedämmte Fensterelemente BT65 aus Aluminium mit Dreh, Dreh-Kipp, Kipp, Stulp, Tilt-First, Oberlicht:

Widerstandsfähigkeit bei Windlast nach ÖNORM EN 12211: Klasse C5/B5; Schlagregendichtheit nach ÖNORM EN 12208: Klasse E 900; Luftdurchlässigkeit nach ÖNORM EN 12207: Klasse 4; Bedienkräfte - ÖNORM EN 13115: Klasse 1; Mechanische Beanspruchung - ÖNORM EN 13115: Klasse 4; Dauerfunktion - ÖNORM EN 12400: Klasse 3, Korrosionsbeständigkeit der Beschläge - ÖNORM EN 1670: Klasse 5

Abweichend für Parallel-Schiebe-Kippfenster: Schlagregendichtheit Klasse E750, Dauerfunktion

**Ergänzungen zur StLB HB-022+ABK-020****Ausschreibungstexte ZZZ**

Leistungsverzeichnis

gedruckt am 15.11.2023  
LB-HB-022+ABK-020 Preisangaben in EUR

Klasse 2

Abweichend für Schwingfenster: Schlagregendichtheit Klasse E750, Dauerfunktion Klasse 2

Abweichend für Wendefenster: Schlagregendichtheit Klasse 4A, Dauerfunktion Klasse 2

Abweichend für Klapp oder Drehfenster: Dauerfunktion Klasse 2

Abweichend Fenstertür: Schlagregendichtheit: einwärts 1-fl. Klasse 9A; 2-fl. u. auswärts Klasse 7A; Widerstand gegen Wind: auswärts Klasse C3/B3; Dauerfunktion Klasse 2;

**Oberflächenbehandlung:**

Pulverbeschichtung: Standard WICONA Qualität (StQ) entspricht der Beschichtungsstufe nach GSB INTERNATIONAL: „Standard“ und QUALICOAT: „Klasse 1“

Pulverbeschichtung: Hochwetterfest WICONA Qualität (HWQ) entspricht der Beschichtungsstufe nach GSB INTERNATIONAL: „Master“ und QUALICOAT: „Klasse 2“

Pulverbeschichtung: Hochwetterfest WICONA Qualität inkl. Voranodisation (VA+HWQ), für Einsatz in Meeresnähe oder chloridhaltiger Atmosphäre entspricht der Beschichtungsstufe nach GSB INTERNATIONAL: „Premium“ und QUALICOAT: „Klasse 3“, sowie Bewitterungsstufe nach GSB INTERNATIONAL: „Sea Proof Plus“

Pulverbeschichtung Glanzgrad: Matt 30%, Seidenglanz 70%, Hochglanz 80%

Anodisation: Eloxal Standard A6/C0

Anodisation: Eloxal Sonder Farbe A6/C31 (32, 33, 34, 35)

Ausführungsart, Qualität, Glanzgrad sowie Farbcode sind in den Positionen beschrieben.

**Füllungen:**

Wärmeschutzisolierverglasung:

gemäß ÖN EN 1279 T1 bis T6:

Das Randverbundmaterial und Stärke ist gemäß der Einbausituation, wenn erforderlich, mit UV-beständigen Material auszuführen.

Die Auswahl der Sicherheitsanforderung der Gläser obliegt dem Anbieter, wobei nach den Grundsätzen der Bauvorschriften, Ö-Normen, OIB-Richtlinien und den Richtlinien der Bundesinnung der Glaser die Verglasungsart auszuwählen ist. Die Anforderung ergibt sich anhand der Planbeilagen, bei Unklarheit ist vor Angebotsabgabe nachzufragen, Nachforderungen aus diesem Titel werden nicht anerkannt.

Die statische Scheibendickenbemessung obliegt dem Auftragnehmer und ist Bestandteil des Einheitspreises sofern in der Position keine Glasstärken definiert sind. Notwendige Mehrkosten aufgrund erhöhter Einzelscheibendicken werden nicht gesondert vergütet.

Isolierverglasung mit allen Einzelscheiben aus Einzelscheibensicherheitsglas mit Heat Soak Test nach ÖN EN 14179-1 für Bereiche mit Sicherheitsverglasungsanforderung, wie in Türflügel und Verglasungen unter Parapethöhe.

Isolierverglasung mit Kombination Einzelscheiben und Verbundsicherheitsglas für Bereiche mit Sicherheitsverglasungsanforderung, wie in Überkopferverglasungen und Verglasungen unter Parapetbereich mit Absturzgefahr.

Nurglasdecken und Nurglasstöße sind nach den Richtlinien der Glasindustrie herzustellen.

AL-Wärmedämmpaneel:

Aufbau:

ausen: mind. 2 mm Aluminium Blech

zwischen: mind. 20 mm Polyurethan Hartschaum- oder Mineralfaser-Dämmplatte

innen: mind. 2 mm Aluminium Blech

Wärmedämmtes Paneel, inkl. druckfesten Isolations-Umkleber, vollflächig verklebt, die Ränder umlaufend dampfdicht abgeschlossen. Die Oberflächen entsprechen der jeweiligen Position.

Emailglas-Wärmedämmpaneel:

**Ergänzungen zur StLB HB-022+ABK-020****Ausschreibungstexte ZZZ**

Leistungsverzeichnis

gedruckt am 15.11.2023  
LB-HB-022+ABK-020 Preisangaben in EUR**Aufbau:**

aussen: mind. 6 mm EMALIT ESG-H Einscheibensicherheitsglas mit rückseitig vollflächig blickdichter Email Farbe.

zwischen: mind. 20 mm Polyurethan-Hartschaum oder Mineralfaser-Dämmplatte

innen: mind. 2 mm Aluminium Blech

Wärme gedämmtes Paneel, inkl. druckfesten Isolations-Umleimer, vollflächig verklebt, die Ränder umlaufend dampfdicht abgeschlossen. Die Oberflächen entsprechen der jeweiligen Position. Die Email Glas Farbe abgestimmt an die angrenzenden Verglasungen. Eine Farbmusterplatte ist vor Ausführung dem Auftragnehmer zur Freigabe vorzulegen.

**Aufzählungen/Zubehör:**

Positionen für Aufzählungen (Az) und Zubehör beschreiben Ergänzungen zu vorangegangenen Positionen (Leistungen) und werden nur aus dem System oder der Auswahl von Produkten des Herstellers der Grundposition angeboten bzw. ausgeführt.

**Gleichwertigkeit:**

Die Gleichwertigkeit mit den Qualitätseigenschaften des ausgeschriebenen Leitproduktes ist Mindestanforderung und durch Zeichnungen, Prüfzeugnisse und Systemhandbücher bei Angebotsabgabe nachzuweisen.

72.WB 00 + Folgende Angaben und Anforderungen an die Art und Weise der Leistungserbringung gelten als vereinbart und sind in die Einheitspreise einkalkuliert:

**72.WB 00B + Material/Erzeugnis n.W.AN zu 72WB**

Das Verwenden nachstehend angebotener Materialien/Erzeugnisse zu den angegebenen Positionen dieser ULG wird vereinbart:

Betrifft Position(en):

Material/Erzeugnis nach Wahl des Auftragnehmers (AN).

Angeboten: (.....)

**72.WB 00C + Material/Erzeugnis Beispiel AG zu 72WB**

Das Verwenden nachstehend angebotener Materialien/Erzeugnisse zu den angegebenen Positionen dieser ULG wird vereinbart:

Betrifft Position(en):

Beispielhaftes Material/Erzeugnis:

Angeboten ist das beispielhafte oder ein Material/Erzeugnis gleichwertiger Art.

Kriterien der Gleichwertigkeit:

Angeboten: (.....)

**72.WC + gedämmte AL-Fenster 75mm (WICONA)**

Version: 2023-10

Im Folgenden ist das Liefern und der Einbau/die Montage von wärme gedämmten Aluminiumfenstern beschrieben.

**Allgemein:**

Befestigungsbauteile und Abdichtungsmaterialien für die Montage sind in die Einheitspreise einkalkuliert. Sofern die Positionsbeschreibung nicht anderweitig spezifiziert, wird das statische System einschließlich der Verankerung vom Auftragnehmer in eigener Verantwortung festgelegt.

Planungs-, Verarbeitungs- und Einbauregeln für das WICONA Fenstersystem WICLINE 75evo werden eingehalten.

**Ergänzungen zur StLB HB-022+ABK-020****Ausschreibungstexte ZZZ**

Leistungsverzeichnis

gedruckt am 15.11.2023  
LB-HB-022+ABK-020 Preisangaben in EUR**Technische Beschreibung:**

Profiltechnik:

Rahmenfalzhöhe 25 mm, Rahmenbautiefe: 75 mm

Gesamtbautiefe Profilsystem: 85 mm

Außenansichtsbreiten: Blendrahmenprofile von 48 mm bis 155 mm, Kämpferprofile von 73 mm bis 290 mm, Flügelprofile von 34 mm bis 71 mm

Konstruktionsmerkmale:

Durchlaufende Dämmebene in Rahmen, Flügeln und Füllungen, mit zum Falz hin flächenbündigen Dämmstegen

Hauptprofile als Vierkammer-Hohlprofile, Kantenradius = 0,5 mm

Einwärts öffnende Überschlagnflügel mit 10 mm Flächenversatz zur inneren Rahmenebene. 5 mm Rahmenüberschlag mit gerundeten Kanten. Flügel- und Rahmenaußenschalen flächenbündig bei sichtbarem Flügelrahmen.

Vierseitig umlaufender Mitteldichtungsrahmen in Eigenfertigung aus EPDM-Schaum koextrudiert, in den Fensterecken unterbrechungsfrei ohne Einschnitte verlegt. Rahmenenden oben mittig und klebstofffrei mit Dichtungsformstück gestoßen.

Innere Anschlagdichtung umlaufend, unterbrechungsfrei, ohne Aussparung im Bereich der Bänder, oben mittig gestoßen und verklebt.

Verglasungsdichtung innen und außen aus EPDM vierseitig unterbrechungsfrei verlegt, oben mittig gestoßen und verklebt. Verglasungsdichtungen mit Unterbrechungen bzw. Verklebungen in den Falz- bzw. Rahmenecken sind nicht zulässig.

Sprossensystem, wärmegeämmt

Profilverbund in gleicher Ausführung und in gleicher Ebene wie bei den Hauptprofilen des Systems.

Rahmenverbindungen:

Gehrungsverbindung durch systemeigene hohlkammerfüllende Gusseckwinkel mit Spreiz- und Klebemengen- Kontrollfunktion. Das angebotene Profilsystem muss nachweislich eine Kontrollmöglichkeit zur ausreichenden Klebstoffinjektion in den Gehrungsstößen aufweisen.

Stumpfe Verbindungen:

mit systemeigenen, hohlkammerfüllenden Aluminium-Profilverbindern und mengenbegrenzter Klebstoffinjektion.

Offene Fugenquerschnitte in der Dämmzone von stumpfen Verbindungen müssen mit systemeigenen Kunststoff-Formteilen und Injektionstechnik dichtend geschlossen werden.

Mögliche Konstruktionsvarianten:

- a) Verdeckter Flügel
- b) Alternative Ausführung Mitteldichtung
- c) Einbruchhemmung RC 1 N - RC 3
- d) Durchschusshemmung FB4
- e) Klassik-Design
- f) Einwärts Stulpfenster oder Fenstertüren mit barrierefreier Schwelle
- g) Auswärts Stulpfenster oder Fenstertüren mit barrierefreier Schwelle
- h) Schwing- Wendefenster

Wärmedurchgangskoeffizient des Profilsystems in Abhängigkeit der Profilkombinationen:

U<sub>f</sub> bis bestenfalls 0,8 W/(m<sup>2</sup>K) nach EN ISO 10077: 2003

Wärmedämmung mit durchlaufenden, falzflächenbündigen Isolierstegen (Kunststoff-Leisten) aus PA 6.6, 25 % Glasfaseranteil und stirnseitiger Einlage aus Klebeschmelzdraht

Nachweise und Zertifizierungen:

Die Eignung des Profilverbundes (Dämmstege) muss durch ein allgemeines bauaufsichtliches Prüfzeugnis nachgewiesen werden.

**Ergänzungen zur StLB HB-022+ABK-020****Ausschreibungstexte ZZZ**

Leistungsverzeichnis

gedruckt am 15.11.2023  
LB-HB-022+ABK-020 Preisangaben in EUR

Nachweis der Standsicherheit von Metall-Kunststoff-Verbundprofilen gemäß IfBt-Richtlinie  
 Profilverbundherstellung ausschließlich werksseitig. Systemhersteller, Profildruckwerke und Verbundhersteller sind nach der ISO 9000-Normenreihe zertifiziert.  
 Profilverbund mit Qualitätssicherung und Werksgarantie auch für nachträgliche Oberflächenbehandlungen (Anodisieren, Nass- und Pulverbeschichtung)  
 Systemprüfung des Fenstersystems mit ift-Produktpass als Basis für CE-Kennzeichnung nach DIN EN 14351-1 und Erfüllung der Mindestanforderungen für das RAL-Gütezeichen RAL-GZ 695  
 Luftschalldämmung nach DIN EN 20140-3.

**Beschläge:**

Es kommen ausschließlich Systemgebundene Markenbeschläge zum Einsatz.

Grundbeschläge sind entsprechend Flügelgröße und Windlast durch Zusatzteile zu komplettieren. Ihr Einsatzbereich sowie die zulässigen Flügelformate in Abhängigkeit der flächenbezogenen Füllungsgewichte sind in den technischen Dokumentationen des Systemgebers beschrieben.

Entwässerung und Dampfdruckausgleich:

Glasfalzgrund-Belüftung gesichert durch systemkonzipierte Klotzungsbrücken. Vorkammerentwässerung bzw. Dampfdruckausgleich über außen sichtbare Entwässerungsabdeckungen.

Alternativ verdeckt liegende Entwässerung über Blendrahmenaußenschale, bei Kämpfern über äußeren Glasfalz durch Formteil und Entwässerungsschlauch.

Für die Abschlusselemente sind auf Wunsch durch eine autorisierte Prüfanstalt folgende Punkte nachzuweisen:

Für wärme gedämmte Fensterelemente BT75 aus Aluminium mit Dreh, Dreh-Kipp, Kipp, Stulp, Tilt-First, Oberlicht:

Widerstandsfähigkeit bei Windlast nach ÖNORM EN 12211: Klasse C5/B5; Schlagregendichtheit nach ÖNORM EN 12208: Klasse E 900; Luftdurchlässigkeit nach ÖNORM EN 12207: Klasse 4; Bedienkräfte - ÖNORM EN 13115: Klasse 1; Mechanische Beanspruchung - ÖNORM EN 13115: Klasse 4; Dauerfunktion - ÖNORM EN 12400: Klasse 3, Korrosionsbeständigkeit der Beschläge - ÖNORM EN 1670: Klasse 5

Abweichend für Parallel-Schiebe-Kippfenster: Schlagregendichtheit Klasse E750, Dauerfunktion Klasse 2

Abweichend für Schwingfenster: Schlagregendichtheit Klasse E750, Dauerfunktion Klasse 2

Abweichend für Wendefenster: Schlagregendichtheit Klasse 4A, Dauerfunktion Klasse 2

Abweichend für Klapp oder Drehfenster: Dauerfunktion Klasse 2

Abweichend Fenstertür: Schlagregendichtheit: einwärts 1-fl. Klasse 9A; 2-fl. u. auswärts Klasse 7A; Widerstand gegen Wind: auswärts Klasse C3/B3; Dauerfunktion Klasse 2;

**Oberflächenbehandlung:**

Pulverbeschichtung: Standard WICONA Qualität (StQ) entspricht der Beschichtungsklasse nach GSB INTERNATIONAL: „Standard“ und QUALICOAT: „Klasse 1“

Pulverbeschichtung: Hochwetterfest WICONA Qualität (HWQ) entspricht der Beschichtungsklasse nach GSB INTERNATIONAL: „Master“ und QUALICOAT: „Klasse 2“

Pulverbeschichtung: Hochwetterfest WICONA Qualität inkl. Voranodisation (VA+HWQ), für Einsatz in Meeresnähe oder chloridhaltiger Atmosphäre entspricht der Beschichtungsklasse nach GSB INTERNATIONAL: „Premium“ und QUALICOAT: „Klasse 3“, sowie Bewitterungsklasse nach GSB INTERNATIONAL: „Sea Proof Plus“

Pulverbeschichtung Glanzgrad: Matt 30%, Seidenglanz 70%, Hochglanz 80%

Anodisation: Eloxal Standard A6/C0

Anodisation: Eloxal Sonder Farbe A6/C31 (32, 33, 34, 35)

Ausführungsart, Qualität, Glanzgrad sowie Farbcode sind in den Positionen beschrieben.

**Ergänzungen zur StLB HB-022+ABK-020****Ausschreibungstexte ZZZ**

Leistungsverzeichnis

gedruckt am 15.11.2023  
LB-HB-022+ABK-020 Preisangaben in EUR**Füllungen:**

Wärmeschutzisolierverglasung:

gemäß ÖN EN 1279 T1 bis T6:

Das Randverbundmaterial und Stärke ist gemäß der Einbausituation, wenn erforderlich, mit UV-beständigen Material auszuführen.

Die Auswahl der Sicherheitsanforderung der Gläser obliegt dem Anbieter, wobei nach den Grundsätzen der Bauvorschriften, Ö-Normen, OIB-Richtlinien und den Richtlinien der Bundesinnung der Glaser die Verglasungsart auszuwählen ist. Die Anforderung ergibt sich anhand der Planbeilagen, bei Unklarheit ist vor Angebotsabgabe nachzufragen, Nachforderungen aus diesem Titel werden nicht anerkannt.

Die statische Scheibendickenbemessung obliegt dem Auftragnehmer und ist Bestandteil des Einheitspreises sofern in der Position keine Glasstärken definiert sind. Notwendige Mehrkosten aufgrund erhöhter Einzelscheibendicken werden nicht gesondert vergütet.

Isolierverglasung mit allen Einzelscheiben aus Einscheibensicherheitsglas mit Heat Soak Test nach ÖN EN 14179-1 für Bereiche mit Sicherheitsglasforderung, wie in Türflügel und Verglasungen unter Parapethöhe.

Isolierverglasung mit Kombination Einzelscheiben und Verbundsicherheitsglas für Bereiche mit Sicherheitsglasforderung, wie in Überkopferverglasungen und Verglasungen unter Parapetbereich mit Absturzgefahr.

Nurglasecken und Nurglasstöße sind nach den Richtlinien der Glasindustrie herzustellen.

AL-Wärmedämmpaneel:

Aufbau:

ausßen: mind. 2 mm Aluminium Blech

zwischen: mind. 20 mm Polyurethan Hartschaum- oder Mineralfaser-Dämmplatte

innen: mind. 2 mm Aluminium Blech

Wärmegeämmtes Paneel, inkl. druckfesten Isolations-Umleimer, vollflächig verklebt, die Ränder umlaufend dampfdicht abgeschlossen. Die Oberflächen entsprechen der jeweiligen Position.

Emailglas-Wärmedämmpaneel:

Aufbau:

ausßen: mind. 6 mm EMALIT ESG-H Einscheibensicherheitsglas mit rückseitig vollflächig blickdichter Email Farbe.

zwischen: mind. 20 mm Polyurethan-Hartschaum oder Mineralfaser-Dämmplatte

innen: mind. 2 mm Aluminium Blech

Wärmegeämmtes Paneel, inkl. druckfesten Isolations-Umleimer, vollflächig verklebt, die Ränder umlaufend dampfdicht abgeschlossen. Die Oberflächen entsprechen der jeweiligen Position. Die Email Glas Farbe abgestimmt an die angrenzenden Verglasungen. Eine Farbmusterplatte ist vor Ausführung dem Auftragnehmer zur Freigabe vorzulegen.

**Aufzahlungen/Zubehör:**

Positionen für Aufzahlungen (Az) und Zubehör beschreiben Ergänzungen zu vorangegangenen Positionen (Leistungen) und werden nur aus dem System oder der Auswahl von Produkten des Herstellers der Grundposition angeboten bzw. ausgeführt.

**Gleichwertigkeit:**

Die Gleichwertigkeit mit den Qualitätseigenschaften des ausgeschriebenen Leitproduktes ist Mindestanforderung und durch Zeichnungen, Prüfzeugnisse und Systemhandbücher bei Angebotsabgabe nachzuweisen.

**Ergänzungen zur StLB HB-022+ABK-020****Ausschreibungstexte ZZZ**

Leistungsverzeichnis

gedruckt am 15.11.2023

LB-HB-022+ABK-020

Preisangaben in EUR

72.WC 00 + Folgende Angaben und Anforderungen an die Art und Weise der Leistungserbringung gelten als vereinbart und sind in die Einheitspreise einkalkuliert:

**72.WC 00B + Material/Erzeugnis n.W.AN zu 72WC**

Das Verwenden nachstehend angebotener Materialien/Erzeugnisse zu den angegebenen Positionen dieser ULG wird vereinbart:

Betrifft Position(en): \_\_\_\_\_

Material/Erzeugnis nach Wahl des Auftragnehmers (AN).

Angeboten: (.....)

**72.WC 00C + Material/Erzeugnis Beispiel AG zu 72WC**

Das Verwenden nachstehend angebotener Materialien/Erzeugnisse zu den angegebenen Positionen dieser ULG wird vereinbart:

Betrifft Position(en): \_\_\_\_\_

Beispielhaftes Material/Erzeugnis: \_\_\_\_\_

Angeboten ist das beispielhafte oder ein Material/Erzeugnis gleichwertiger Art.

Kriterien der Gleichwertigkeit: \_\_\_\_\_

Angeboten: (.....)

**72.WD + Top gedämmte AL-Fenster 75mm (WICONA)**

Version: 2023-10

Im Folgenden ist das Liefern und der Einbau/die Montage von Top (hoch)wärmegedämmten Aluminiumfenstern beschrieben.

**Allgemein:**

Befestigungsbauteile und Abdichtungsmaterialien für die Montage sind in die Einheitspreise einkalkuliert. Sofern die Positionsbeschreibung nicht anderweitig spezifiziert, wird das statische System einschließlich der Verankerung vom Auftragnehmer in eigener Verantwortung festgelegt.

Planungs-, Verarbeitungs- und Einbauregeln für das WICONA Fenstersystem WICLINE 75TOP werden eingehalten.

**Technische Beschreibung:**

Profiltechnik:

Rahmenfalzhöhe 25 mm

Rahmenbautiefe: 75 mm

Gesamtbautiefe Profilsystem: 85 mm

Außenansichtsbreiten:

Blendrahmenprofile von 48 mm bis 155 mm

Kämpferprofile von 80 mm bis 250 mm

Flügelprofile von 34 mm bis 71 mm

Konstruktionsmerkmale

Durchlaufende Dämmebene in Rahmen, Flügeln und Füllungen, mit zum Falz hin flächenbündigen Dämmstegen

Hauptprofile als Fünfkammer-Hohlprofile, Kantenradius = 0,5 mm

Einwärts öffnende Überschlagflügel mit 10 mm Flächenversatz zur inneren Rahmenebene. 5 mm Rahmenüberschlag mit gerundeten Kanten. Flügel- und Rahmenaußenschalen flächenbündig bei sichtbarem Flügelrahmen.

Vierseitig umlaufender Mitteldichtungsrahmen in Eigenfertigung aus EPDM-Schaum koextrudiert, in den Fensterecken unterbrechungsfrei ohne Einschnitte verlegt. Rahmenenden oben mittig und klebstofffrei mit Dichtungsformstück gestoßen.

**Ergänzungen zur StLB HB-022+ABK-020****Ausschreibungstexte ZZZ**

Leistungsverzeichnis

gedruckt am 15.11.2023

LB-HB-022+ABK-020

Preisangaben in EUR

Innere Anschlagdichtung umlaufend, unterbrechungsfrei, ohne Aussparung im Bereich der Bänder, oben mittig gestoßen und verklebt.

Verglasungsdichtung innen aus EPDM vierseitig unterbrechungsfrei verlegt, oben mittig gestoßen und verklebt. Verglasungsdichtungen mit Unterbrechungen bzw. Verklebungen in den Falz- bzw. Rahmenecken sind nicht zulässig.

Verglasungsdichtung außen aus EPDM-Schaum koextrudiert.

Sprossensystem, wärmegeämmt

Profilverbund in gleicher Ausführung und in gleicher Ebene wie bei den Hauptprofilen des Systems.

Rahmenverbindungen

Gehrungsverbindung durch systemeigene hohlkammerfüllende Gusseckwinkel mit Spreiz- und Klebemengen- Kontrollfunktion. Das angebotene Profilsystem muss nachweislich eine Kontrollmöglichkeit zur ausreichenden Klebstoffinjektion in den Gehrungsstößen aufweisen.

Stumpfe Verbindungen mit systemeigenen, hohlkammerfüllenden Aluminium-Profilverbindern und mengenbegrenzter Klebstoffinjektion.

Offene Fugenquerschnitte in der Dämmzone von stumpfen Verbindungen müssen mit systemeigenen Kunststoff-Formteilen und Injektionstechnik dichtend geschlossen werden.

Konstruktionsvarianten:

- a) Verdeckter Flügel
- b) Alternative Ausführung Mitteldichtung
- c) Einbruchhemmung RC 1 N - RC 3
- d) Durchschusshemmung FB4
- e) Einwärts öffnende Stulpfenster

Wärmedämmung:

Wärmedurchgangskoeffizient des Profilsystems in Abhängigkeit der Profilkombinationen:

U<sub>f</sub> von 0,79 bis 1,3 W/(m<sup>2</sup>K) nach DIN EN ISO 10077-2:2012 für Festverglasungen von 48 bis 155 mm Ansichtsbreite

U<sub>f</sub> von 1,0 bis 1,2 W/(m<sup>2</sup>K) nach DIN EN ISO 10077-2:2012 für Flügel-Blendrahmen-Kombination von 105 bis 142 mm Ansichtsbreite

U<sub>w</sub> bis x (ist objektbezogen zu ermitteln und auszuschreiben) W/(m<sup>2</sup>K DIN EN ISO 10077-1 (in ihrer aktuellen Ausgabe)

Wärmedämmung mit durchlaufenden, falzflächenbündigen Hohlkammer-Isolierstegen (Kunststoff-Leisten), aus PPE PA Blend, 20 % Glasfaseranteil, profilabhängig mit beidseitig Aluminium kaschierten Querstegen. Zusätzliche Dämmmaßnahmen, durch das Einbringen von Schäumen zwischen den Querstegen, sind nicht zulässig.

Nachweise und Zertifizierungen:

Die Eignung des Profilverbundes (Dämmstege) muss durch ein allgemeines bauaufsichtliches Prüfzeugnis nachgewiesen werden.

Nachweis der Standsicherheit von Metall-Kunststoff-Verbundprofilen gemäß IfBt-Richtlinie

Profilverbundherstellung ausschließlich werksseitig. Systemhersteller, Profilverpreswerke und Verbundhersteller sind nach der ISO 9000-Normenreihe zertifiziert.

Profilverbund mit Qualitätssicherung und Werksgarantie auch für nachträgliche Oberflächenbehandlungen (Anodisieren, Nass- und Pulverbeschichtung)

Systemprüfung des Fenstersystems mit ift-Systempass als Basis für CE-Kennzeichnung nach DIN EN 14351-1 und Erfüllung der Mindestanforderungen für das RAL-Gütezeichen RAL-GZ 695

Luftschalldämmung nach DIN 4109.

**Beschläge:**

Es kommen ausschließlich systemgebundene Markenbeschläge zum Einsatz.



**Ergänzungen zur StLB HB-022+ABK-020****Ausschreibungstexte ZZZ**

Leistungsverzeichnis

gedruckt am 15.11.2023

LB-HB-022+ABK-020

Preisangaben in EUR

Grundbeschläge sind entsprechend Flügelgröße und Windlast durch Zusatzteile zu komplettieren. Ihr Einsatzbereich sowie die zulässigen Flügelformate in Abhängigkeit der flächenbezogenen Füllungsgewichte sind in den technischen Dokumentationen des Systemgebers beschrieben.

Für die Abschlusselemente sind auf Wunsch durch eine autorisierte Prüfanstalt folgende Punkte nachzuweisen:

Für wärmegeämmte Fensterelemente BT75 aus Aluminium mit Dreh, Dreh-Kipp, Kipp, Stulp, Tilt-First, Oberlicht:

Widerstandsfähigkeit bei Windlast nach ÖNORM EN 12211: Klasse C5/B5; Schlagregendichtheit nach ÖNORM EN 12208: Klasse E 900; Luftdurchlässigkeit nach ÖNORM EN 12207: Klasse 4; Bedienkräfte - ÖNORM EN 13115: Klasse 1; Mechanische Beanspruchung - ÖNORM EN 13115: Klasse 4; Dauerfunktion - ÖNORM EN 12400: Klasse 3, Korrosionsbeständigkeit der Beschläge - ÖNORM EN 1670: Klasse 5

**Oberflächenbehandlung:**

Pulverbeschichtung: Standard WICONA Qualität (StQ) entspricht der Beschichtungsstufe nach GSB INTERNATIONAL: „Standard“ und QUALICOAT: „Klasse 1“

Pulverbeschichtung: Hochwetterfest WICONA Qualität (HWQ) entspricht der Beschichtungsstufe nach GSB INTERNATIONAL: „Master“ und QUALICOAT: „Klasse 2“

Pulverbeschichtung: Hochwetterfest WICONA Qualität inkl. Voranodisation (VA+HWQ), für Einsatz in Meeresnähe oder chloridhaltiger Atmosphäre entspricht der Beschichtungsstufe nach GSB INTERNATIONAL: „Premium“ und QUALICOAT: „Klasse 3“, sowie Bewitterungsstufe nach GSB INTERNATIONAL: „Sea Proof Plus“

Pulverbeschichtung Glanzgrad: Matt 30%, Seidenglanz 70%, Hochglanz 80%

Anodisation: Eloxal Standard A6/C0

Anodisation: Eloxal Sonder Farbe A6/C31 (32, 33, 34, 35)

Ausführungsart, Qualität, Glanzgrad sowie Farbcode sind in den Positionen beschrieben.

**Füllungen:**

Wärmeschutzisoliervlas:

gemäß ÖN EN 1279 T1 bis T6:

Das Randverbundmaterial und Stärke ist gemäß der Einbausituation, wenn erforderlich, mit UV-beständigen Material auszuführen.

Die Auswahl der Sicherheitsanforderung der Gläser obliegt dem Anbieter, wobei nach den Grundsätzen der Bauvorschriften, Ö-Normen, OIB-Richtlinien und den Richtlinien der Bundesinnung der Glaser die Verglasungsart auszuwählen ist. Die Anforderung ergibt sich anhand der Planbeilagen, bei Unklarheit ist vor Angebotsabgabe nachzufragen, Nachforderungen aus diesem Titel werden nicht anerkannt.

Die statische Scheibendickenbemessung obliegt dem Auftragnehmer und ist Bestandteil des Einheitspreises sofern in der Position keine Glasstärken definiert sind. Notwendige Mehrkosten aufgrund erhöhter Einzelscheibendicken werden nicht gesondert vergütet.

Isoliervlas mit allen Einzelscheiben aus Einzelscheibensicherheitsglas mit Heat Soak Test nach ÖN EN 14179-1 für Bereiche mit Sicherheitsglasforderung, wie in Türflügel und Verglasungen unter Parapethöhe.

Isoliervlas mit Kombination Einzelscheiben und Verbundsicherheitsglas für Bereiche mit Sicherheitsglasforderung, wie in Überkopferglasungen und Verglasungen unter Parapetbereich mit Absturzgefahr.

Nurglasdecken und Nurglasstöße sind nach den Richtlinien der Glasindustrie herzustellen.

AL-Wärmedämmpaneel:

Aufbau:

aussen: mind. 2 mm Aluminium Blech

zwischen: mind. 20 mm Polyurethan Hartschaum- oder Mineralfaser-Dämmplatte

**Ergänzungen zur StLB HB-022+ABK-020****Ausschreibungstexte ZZZ**

Leistungsverzeichnis

gedruckt am 15.11.2023

LB-HB-022+ABK-020

Preisangaben in EUR

innen: mind. 2 mm Aluminium Blech

Wärmegeädämmtes Paneel, inkl. druckfesten Isolations-Umleimer, vollflächig verklebt, die Ränder umlaufend dampfdicht abgeschlossen. Die Oberflächen entsprechen der jeweiligen Position.

Emailglas-Wärmedämmpaneel:

Aufbau:

aussen: mind. 6 mm EMALIT ESG-H Einscheibensicherheitsglas mit rückseitig vollflächig blickdichter Email Farbe.

zwischen: mind. 20 mm Polyurethan-Hartschaum oder Mineralfaser-Dämmplatte

innen: mind. 2 mm Aluminium Blech

Wärmegeädämmtes Paneel, inkl. druckfesten Isolations-Umleimer, vollflächig verklebt, die Ränder umlaufend dampfdicht abgeschlossen. Die Oberflächen entsprechen der jeweiligen Position. Die Email Glas Farbe abgestimmt an die angrenzenden Verglasungen oder. Eine Farbmusterplatte ist vor Ausführung dem Auftragnehmer zur Freigabe vorzulegen.

**Aufzahlungen/Zubehör:**

Positionen für Aufzahlungen (Az) und Zubehör beschreiben Ergänzungen zu vorangegangenen Positionen (Leistungen) und werden nur aus dem System oder der Auswahl von Produkten des Herstellers der Grundposition angeboten bzw. ausgeführt.

**Gleichwertigkeit:**

Die Gleichwertigkeit mit den Qualitätseigenschaften des ausgeschriebenen Leitproduktes ist Mindestanforderung und durch Zeichnungen, Prüfzeugnisse und Systemhandbücher bei Angebotsabgabe nachzuweisen.

72.WD 00 + Folgende Angaben und Anforderungen an die Art und Weise der Leistungserbringung gelten als vereinbart und sind in die Einheitspreise einkalkuliert:

**72.WD 00B + Material/Erzeugnis n.W.AN zu 72WD**

Das Verwenden nachstehend angebotener Materialien/Erzeugnisse zu den angegebenen Positionen dieser ULG wird vereinbart:

Betrifft Position(en): \_\_\_\_\_

Material/Erzeugnis nach Wahl des Auftragnehmers (AN).

Angeboten: (.....)

**72.WD 00C + Material/Erzeugnis Beispiel AG zu 72WD**

Das Verwenden nachstehend angebotener Materialien/Erzeugnisse zu den angegebenen Positionen dieser ULG wird vereinbart:

Betrifft Position(en): \_\_\_\_\_

Beispielhaftes Material/Erzeugnis: \_\_\_\_\_

Angeboten ist das beispielhafte oder ein Material/Erzeugnis gleichwertiger Art.

Kriterien der Gleichwertigkeit: \_\_\_\_\_

Angeboten: (.....)

**72.WE + gedämmte AL-Fenster verdeckt 75mm (WICONA)**

Version: 2023-10

Im Folgenden ist das Liefern und der Einbau/die Montage von wärmegeädämmten Aluminiumfenstern mit Blendrahmen Bautiefe 75 mm beschrieben.

**Allgemein:**

Die Fensterflügel mit Bautiefe 95 mm sind absolut verdeckt hinter den minimalen

**Ergänzungen zur StLB HB-022+ABK-020****Ausschreibungstexte ZZZ**

Leistungsverzeichnis

gedruckt am 15.11.2023

LB-HB-022+ABK-020

Preisangaben in EUR

Blendrahmenbreiten eingebaut. Festfeld und Flügel sind von außen im geschlossenen Zustand nicht unterscheidbar.

Befestigungsbauteile und Abdichtungsmaterialien für die Montage sind in die Einheitspreise einkalkuliert. Sofern die Positionsbeschreibung nicht anderweitig spezifiziert, wird das statische System einschließlich der Verankerung vom Auftragnehmer in eigener Verantwortung festgelegt.

Planungs-, Verarbeitungs- und Einbauregeln für das WICONA Fenstersystem WICLINE 75MAX werden eingehalten.

**Technische Beschreibung:**

Profiltechnik:

Rahmenfalzhöhe: 44 mm

Rahmenbautiefe: 75 mm

Gesamtbautiefe Profilsystem: 95 mm

Außenansichtsbreiten:

Blendrahmenprofile: 74 mm

Kämpferprofile: 79 mm

Flügelprofile verdeckt: 57 mm (innere Ansichtsbreite)

Konstruktionsmerkmale

Fenster mit thermisch getrenntem, verdecktem Flügel zur Aufnahme von Isolierverglasung mit einer Stärke bis 50 mm. Durchlaufende Dämmebene in Rahmen, Flügel und Füllung, mit zum Falz hin flächenbündigen Dämmstegen.

Der einwärts öffnende Flügel hat 20 mm Flächenversatz zur inneren Rahmenebene. Der Rahmenüberschlag (mit gerundeter Kante mit R 2 mm) beträgt 5 mm.

Öffnungsfeld und Festfeld haben von außen identische Ansichtsbreiten und ein identisches Erscheinungsbild, d.h. bei einem Element mit einem durch einen Kämpfer getrennten Festfeld und einem Öffnungsfeld ist von außen nicht erkennbar, welches Feld feststeht und welches zu öffnen ist.

Alle Profile sind erhältlich in den Design-Farben aus dem WICONA Farbkonzept.

Zur Bedienung kommt ausschließlich ein verdeckter Griff zum Einsatz, der im Flügelprofil des Öffnungsfeldes integriert und bei direkter Ansicht des Fensters von innen nicht erkennbar ist. Der verdeckte Griff ist beschichtet in der Farbe des Rahmens.

Vierseitig umlaufende Mitteldichtung aus EPDM-Schaum koextrudiert, in den Fensterecken mit Dichtungsformstücken gestoßen. Ausführung umlaufend oder als eckvulkanisierter Rahmen.

Innere Anschlagdichtung umlaufend, unterbrechungsfrei, ohne Aussparung im Bereich der Bänder, oben mittig gestoßen und verklebt.

Verglasungsdichtung innen aus EPDM vierseitig unterbrechungsfrei verlegt, oben mittig gestoßen und verklebt. Ausführung als eckvulkanisierter Rahmen. Verglasungsdichtungen mit Unterbrechungen bzw. Verklebungen in den Falz- bzw. Rahmenecken sind nicht zulässig. Verglasungsdichtung außen aus TPE.

Konstruktionsvarianten

a) Festfeld

b) Öffnungsfeld als einwärts öffnendes Drehfenster, Dreh-Kippfenster, Kippfenster oder Tilt-First-Fenster

Wärmedämmung:

Wärmedurchgangskoeffizient des Profilsystems in Abhängigkeit der Profilkombinationen für Rahmengröße 1230 x 1480 mm nach DIN EN ISO 10077-1 und -2:

Dreh-/Kipp Fenster und Blendrahmen mit Ug von 0,50 W/(m<sup>2</sup>K) und thermisch verbessertem Glasrandverbund:

Uw bis zu 0,81 W/(m<sup>2</sup>K)

Wärmedämmung mit durchlaufenden, falzflächenbündigen Hohlkammerisolierstegen

**Ergänzungen zur StLB HB-022+ABK-020****Ausschreibungstexte ZZZ**

Leistungsverzeichnis

gedruckt am 15.11.2023

LB-HB-022+ABK-020

Preisangaben in EUR

(Kunststoffleisten), aus PA66 mit 25% Glasfaseranteil. Zusätzliche Dämmmaßnahmen zum Erreichen des o.g. Wärmedurchgangskoeffizienten, z.B. durch das Einbringen von Schäumen zwischen den Isolierstegen, sind nicht zulässig.

Nachweise und Zertifizierungen:

Die Eignung des Profilverbundes (Dämmstege) muss durch ein allgemeines bauaufsichtliches Prüfzeugnis nachgewiesen werden.

Nachweis der Standsicherheit von Metall-Kunststoff-Verbundprofilen gemäß IfBt-Richtlinie

Profilverbundherstellung ausschließlich werksseitig. Systemhersteller, Profilpresswerke und Verbundhersteller sind nach der ISO 9000-Normenreihe zertifiziert.

Profilverbund mit Qualitätssicherung und Werksgarantie auch für nachträgliche Oberflächenbehandlungen (Anodisieren, Nass- und Pulverbeschichtung).

Systemprüfung des Fenstersystems mit ift-Produktpass als Basis für CE-Kennzeichnung nach DIN EN 14351-1 und Erfüllung der Mindestanforderungen für das RAL-Gütezeichen RAL-GZ 695

Luftschalldämmung nach DIN EN 20140-3

Cradle to Cradle Zertifizierung "Bronze"

**Beschläge:**

Es kommen ausschließlich Systemgebundene Markenbeschläge zum Einsatz.

Grundbeschläge sind entsprechend Flügelgröße und Windlast durch Zusatzteile zu komplettieren. Ihr Einsatzbereich sowie die zulässigen Flügelformate in Abhängigkeit der flächenbezogenen Füllungsgewichte sind in den technischen Dokumentationen des Systemgebers beschrieben.

Entwässerung und Dampfdruckausgleich:

Glasfalzgrund-Belüftung gesichert durch systemkonzipierte Klotzungsbrücken.

Vorkammerentwässerung bzw. Dampfdruckausgleich über außen sichtbare Entwässerungsabdeckungen. Alternativ verdeckt liegende Entwässerung über Blendrahmenaußenschale.

**Oberflächenbehandlung:**

Pulverbeschichtung: Standard WICONA Qualität (StQ) entspricht der Beschichtungsstufe nach GSB INTERNATIONAL: „Standard“ und QUALICOAT: „Klasse 1“

Pulverbeschichtung: Hochwetterfest WICONA Qualität (HWQ) entspricht der Beschichtungsstufe nach GSB INTERNATIONAL: „Master“ und QUALICOAT: „Klasse 2“

Pulverbeschichtung: Hochwetterfest WICONA Qualität inkl. Voranodisation (VA+HWQ), für Einsatz in Meeresnähe oder chloridhaltiger Atmosphäre entspricht der Beschichtungsstufe nach GSB INTERNATIONAL: „Premium“ und QUALICOAT: „Klasse 3“, sowie Bewitterungsstufe nach GSB INTERNATIONAL: „Sea Proof Plus“

Pulverbeschichtung Glanzgrad: Matt 30%, Seidenglanz 70%, Hochglanz 80%

Anodisation: Eloxal Standard A6/C0

Anodisation: Eloxal Sonder Farbe A6/C31 (32, 33, 34, 35)

Ausführungsart, Qualität, Glanzgrad sowie Farbcode sind in den Positionen beschrieben.

**Füllungen:**

Wärmeschutzisolierverglasung:

gemäß ÖN EN 1279 T1 bis T6:

Das Randverbundmaterial und Stärke ist gemäß der Einbausituation, wenn erforderlich, mit UV-beständigen Material auszuführen.

Die Auswahl der Sicherheitsanforderung der Gläser obliegt dem Anbieter, wobei nach den Grundsätzen der Bauvorschriften, Ö-Normen, OIB-Richtlinien und den Richtlinien der Bundesinnung der Glaser die Verglasungsart auszuwählen ist. Die Anforderung ergibt sich

**Ergänzungen zur StLB HB-022+ABK-020****Ausschreibungstexte ZZZ**

Leistungsverzeichnis

gedruckt am 15.11.2023

LB-HB-022+ABK-020

Preisangaben in EUR

anhand der Planbeilagen, bei Unklarheit ist vor Angebotsabgabe nachzufragen, Nachforderungen aus diesem Titel werden nicht anerkannt.

Die statische Scheibendickenbemessung obliegt dem Auftragnehmer und ist Bestandteil des Einheitspreises sofern in der Position keine Glasstärken definiert sind. Notwendige Mehrkosten aufgrund erhöhter Einzelscheibendicken werden nicht gesondert vergütet.

Isolierglas mit allen Einzelscheiben aus Einscheibensicherheitsglas mit Heat Soak Test nach ÖN EN 14179-1 für Bereiche mit Sicherheitsglasforderung, wie in Türflügel und Verglasungen unter Parapethöhe.

Isolierglas mit Kombination Einzelscheiben und Verbundsicherheitsglas für Bereiche mit Sicherheitsglasforderung, wie in Überkopferglasungen und Verglasungen unter Parapetbereich mit Absturzgefahr.

Nurglasecken und Nurglasstöße sind nach den Richtlinien der Glasindustrie herzustellen.

AL-Wärmedämmpaneel:

Aufbau:

aussen: mind. 2 mm Aluminium Blech

zwischen: mind. 20 mm Polyurethan Hartschaum- oder Mineralfaser-Dämmplatte

innen: mind. 2 mm Aluminium Blech

Wärmegeädämmtes Paneel, inkl. druckfesten Isolations-Umleimer, vollflächig verklebt, die Ränder umlaufend dampfdicht abgeschlossen. Die Oberflächen entsprechen der jeweiligen Position.

Emailglas-Wärmedämmpaneel:

Aufbau:

aussen: mind. 6 mm EMALIT ESG-H Einscheibensicherheitsglas mit rückseitig vollflächig blickdichter Email Farbe.

zwischen: mind. 20 mm Polyurethan-Hartschaum oder Mineralfaser-Dämmplatte

innen: mind. 2 mm Aluminium Blech

Wärmegeädämmtes Paneel, inkl. druckfesten Isolations-Umleimer, vollflächig verklebt, die Ränder umlaufend dampfdicht abgeschlossen. Die Oberflächen entsprechen der jeweiligen Position. Die Email Glas Farbe abgestimmt an die angrenzenden Verglasungen. Eine Farbmusterplatte ist vor Ausführung dem Auftragnehmer zur Freigabe vorzulegen.

**Nachhaltigkeit:**

Alle Aluminium-Verbundprofile sind gefertigt mit Dämmstegen aus recyceltem Polyamid sowie Aluminium Profile aus Hydro CIRCAL 75R.

Das Aluminium der Marke Hydro CIRCAL 75R mit einem post-consumer Materialeinsatz von mindestens 75% End-of-Life (EOL).

Bei post-consumer Aluminium Material der Qualität EN AW-6060, T66, Eloxalqualität (EQ) handelt es sich um Stoffe, welche bereits in Gebäuden verbaut waren, rückgebaut wurden und dem Wertstoffkreislauf erneut zugeführt wurden.

Die mindestens 75%-ige Verwendung von post-consumer Aluminium (= 75 % EOL Material) ist durch unabhängige Zertifizierungen nachzuweisen.

Für die Abschlusselemente sind auf Wunsch durch eine autorisierte Prüfanstalt folgende Punkte nachzuweisen:

Widerstandsfähigkeit bei Windlast nach ÖNORM EN 12211: Klasse C5/B5; Schlagregendichtheit nach ÖNORM EN 12208: Klasse E 750; Luftdurchlässigkeit nach ÖNORM EN 12207: Klasse 4; Bedienkräfte - ÖNORM EN 13115: Klasse 1; Mechanische Beanspruchung - ÖNORM EN 13115: Klasse 4; Dauerfunktion - ÖNORM EN 12400: Klasse 2, Korrosionsbeständigkeit der Beschläge - ÖNORM EN 1670: Klasse 5

**Aufzahlungen/Zubehör:**

Positionen für Aufzahlungen (Az) und Zubehör beschreiben Ergänzungen zu vorangegangenen Positionen (Leistungen) und werden nur aus dem System oder der Auswahl von Produkten des

**Ergänzungen zur StLB HB-022+ABK-020****Ausschreibungstexte ZZZ**

Leistungsverzeichnis

gedruckt am 15.11.2023

LB-HB-022+ABK-020

Preisangaben in EUR

Herstellers der Grundposition angeboten bzw. ausgeführt.

**Gleichwertigkeit:**

Die Gleichwertigkeit mit den Qualitätseigenschaften des ausgeschriebenen Leitproduktes ist Mindestanforderung und durch Zeichnungen, Prüfzeugnisse und Systemhandbücher bei Angebotsabgabe nachzuweisen.

72.WE 00 + Folgende Angaben und Anforderungen an die Art und Weise der Leistungserbringung gelten als vereinbart und sind in die Einheitspreise einkalkuliert.

**72.WE 00A + Material/Erzeugnis n.W.AN zu 72WE**

Das Verwenden nachstehend angebotener Materialien/Erzeugnisse zu den angegebenen Positionen dieser ULG wird vereinbart:

Betrifft Position(en):

Material/Erzeugnis nach Wahl des Auftragnehmers (AN).

Angebote: (.....)

**72.WE 00B + Material/Erzeugnis Beispiel AG zu 72WE**

Das Verwenden nachstehend angebotener Materialien/Erzeugnisse zu den angegebenen Positionen dieser ULG wird vereinbart:

Betrifft Position(en):

Beispielhaftes Material/Erzeugnis:

Angebote ist das beispielhafte oder ein Material/Erzeugnis gleichwertiger Art.

Kriterien der Gleichwertigkeit:

Angebote: (.....)

**72.WF + Hoch gedämmte AL-Fenster 95mm (WICONA)**

Version: 2023-10

Im Folgenden ist das Liefern und der Einbau/die Montage von Top (hoch)wärmegedämmten Aluminiumfenstern beschrieben.

**Allgemein:**

Befestigungsbauteile und Abdichtungsmaterialien für die Montage sind in die Einheitspreise einkalkuliert. Sofern die Positionsbeschreibung nicht anderweitig spezifiziert, wird das statische System einschließlich der Verankerung vom Auftragnehmer in eigener Verantwortung festgelegt.

Planungs-, Verarbeitungs- und Einbauregeln für das WICONA Fenstersystem WICLINE 95 werden eingehalten.

**Technische Beschreibung:**

Profiltechnik:

Rahmenfalzhöhe 25 mm, Rahmenbautiefe: 95 mm

Gesamtbautiefe Profilsystem: 105 oder 115 mm

Außenansichtsbreiten:

Blendrahmenprofile von 65 mm bis 85 mm, Kämpferprofile von 90 mm bis 180 mm

Flügelprofile verdeckt 70 mm (innere Ansichtsbreite)

Konstruktionsmerkmale:

Durchlaufende Dämmebene in Rahmen, Flügeln und Füllungen, mit zum Falz hin flächenbündigen Dämmstegen

Hauptprofile als Fünfkammer-Hohlprofile, Kantenradius = 0,5 mm

**Ergänzungen zur StLB HB-022+ABK-020****Ausschreibungstexte ZZZ**

Leistungsverzeichnis

gedruckt am 15.11.2023

LB-HB-022+ABK-020

Preisangaben in EUR

Integrierter Systemisolator aus aluminiumkaschierten Kunststoff- Hohlkammerprofil mit Hochleistungsdämmkern formschlüssig mit Blendrahmen verbunden. Die Aluminium Deckschale des Systemisolators bildet in der Außenansicht, durch eine 6 mm Schattenfuge, die Optik eines Öffnungsflügels nach. Sämtliche Dämmprofile sind innerhalb der Funktionsebenen des Fenstersystems zu integrieren. Das Anbringen von zusätzlichen Dämmungen auf den äußeren Sichtflächen des Fenstersystems ist nicht zulässig.

Einwärts öffnende Überschlagflügel mit 10 oder 20 mm Flächenversatz zur inneren Rahmenebene. 5 mm Rahmenüberschlag mit gerundeten Kanten.

Vierseitig umlaufender Mitteldichtungsrahmen in Eigenfertigung aus EPDM-Schaum koextrudiert, in den Fensterecken unterbrechungsfrei ohne Einschnitte verlegt. Rahmenenden oben mittig und klebstofffrei mit Dichtungsformstück gestoßen.

Innere Anschlagsdichtung umlaufend, unterbrechungsfrei, ohne Aussparung im Bereich der Bänder, oben mittig gestoßen und verklebt.

Verglasungsdichtung innen aus EPDM vierseitig unterbrechungsfrei verlegt, oben mittig gestoßen und verklebt. Verglasungsdichtungen mit Unterbrechungen bzw. Verklebungen in den Falz- bzw. Rahmenecken sind nicht zulässig.

Verglasungsdichtung außen aus EPDM-Schaum koextrudiert.

Rahmenverbindungen:

Gehrungsverbindung durch systemeigene hohlkammerfüllende Gusseckwinkel mit Spreiz- und Klebemengen- Kontrollfunktion. Das angebotene Profilsystem muss nachweislich eine Kontrollmöglichkeit zur ausreichenden Klebstoffinjektion in den Gehrungsstößen aufweisen.

Stumpfe Verbindungen:

mit systemeigenen, hohlkammerfüllenden Aluminium-Profilverbindern und mengenbegrenzter Klebstoffinjektion.

Offene Fügequerschnitte in der Dämmzone von stumpfen Verbindungen müssen mit systemeigenen Kunststoff-Formteilen und Injektionstechnik dichtend geschlossen werden.

Konstruktionsvarianten:

a) Einbruchhemmung RC 1 N - RC 3

Wärmedämmung:

Wärmedurchgangskoeffizient des Profilsystems in Abhängigkeit der Profilkombinationen:

Uf von 0,68 bis 0,86 W/(m<sup>2</sup>K) nach DIN EN ISO 10077-2:2012 für Festverglasungen von 65 bis 180 mm Ansichtsbreite

Uf von 0,75 bis 0,88 W/(m<sup>2</sup>K) nach DIN EN ISO 10077-2:2012 für Flügel-Blendrahmen, Flügel-Kämpfer-Kombination von 105 bis 260 mm Ansichtsbreite

Uw bis x (ist objektbezogen zu ermitteln und auszuschreiben) W/(m<sup>2</sup>K) DIN EN ISO 10077-1 (in ihrer aktuellen Ausgabe)

Wärmedämmung mit durchlaufenden, falzflächenbündigen Hohlkammer-Isolierstegen (Kunststoff-Leisten), aus PPE PA Blend, 20 % Glasfaseranteil, profilabhängig mit beidseitig Aluminium kaschierten Querstegen oder glatten Innenseiten. Zusätzliche Dämmmaßnahmen, durch das Einbringen von Schäumen zwischen den Querstegen sind nicht zulässig.

Nachweise und Zertifizierungen:

Die Eignung des Profilverbundes (Dämmstege) muss durch ein allgemeines bauaufsichtliches Prüfzeugnis nachgewiesen werden.

Nachweis der Standsicherheit von Metall-Kunststoff-Verbundprofilen gemäß IfBt-Richtlinie

Profilverbundherstellung ausschließlich werksseitig. Systemhersteller, Profilpresswerke und Verbundhersteller sind nach der ISO 9000-Normenreihe zertifiziert.

Profilverbund mit Qualitätssicherung und Werksgarantie auch für nachträgliche Oberflächenbehandlungen (Anodisieren, Nass- und Pulverbeschichtung)

Systemprüfung des Fenstersystems mit ift-Produktpass als Basis für CE-Kennzeichnung nach DIN EN 14351-1 und Erfüllung der Mindestanforderungen für das RAL-Gütezeichen RAL-GZ 695

Luftschalldämmung nach DIN 4109

**Ergänzungen zur StLB HB-022+ABK-020****Ausschreibungstexte ZZZ**

Leistungsverzeichnis

gedruckt am 15.11.2023

LB-HB-022+ABK-020

Preisangaben in EUR

Geforderter Uf- Wert 0,80 W/m<sup>2</sup>K nach Passivhausinstitut Darmstadt bei einer Außenansichtsbreite 125 mm für Flügel- Blendrahmenkombination. Als Nachweis der Eignung des Systems als passivhausgeeignete Komponente Klasse phB, ist dem Angebot das Passivhaus- Zertifikat, ausgestellt durch Passivhausinstitut Dr. Feist in Darmstadt, beizulegen.

**Beschläge:**

Es kommen ausschließlich Systemgebundene Markenbeschläge zum Einsatz.

Grundbeschläge sind entsprechend Flügelgröße und Windlast durch Zusatzteile zu komplettieren. Ihr Einsatzbereich sowie die zulässigen Flügelformate in Abhängigkeit der flächenbezogenen Füllungsgewichte sind in den technischen Dokumentationen des Systemgebers beschrieben.

Entwässerung und Dampfdruckausgleich:

Glasfalzgrund-Belüftung gesichert durch systemkonzipierte Klotzungsbrücken. Vorkammerentwässerung bzw. Dampfdruckausgleich über außen sichtbare Entwässerungsabdeckungen.

Alternativ verdeckt liegende Entwässerung über Blendrahmenseitenschale, bei Kämpfern über äußeren Glasfalz durch Formteil und Entwässerungsschlauch.

Für die Abschlusselemente sind auf Wunsch durch eine autorisierte Prüfanstalt folgende Punkte nachzuweisen:

Für wärmegeämmte Fensterelemente BT95 aus Aluminium mit Dreh, Dreh-Kipp, Kipp, Tilt-First:

Widerstandsfähigkeit bei Windlast nach ÖNORM EN 12211: Klasse C5/B5; Schlagregendichtheit nach ÖNORM EN 12208: Klasse E 900; Luftdurchlässigkeit nach ÖNORM EN 12207: Klasse 4; Bedienkräfte - ÖNORM EN 13115: Klasse 1; Mechanische Beanspruchung - ÖNORM EN 13115: Klasse 4; Dauerfunktion - ÖNORM EN 12400: Klasse 3, Korrosionsbeständigkeit der Beschläge - ÖNORM EN 1670: Klasse 5

**Oberflächenbehandlung:**

Pulverbeschichtung: Standard WICONA Qualität (StQ) entspricht der Beschichtungsklasse nach GSB INTERNATIONAL: „Standard“ und QUALICOAT: „Klasse 1“

Pulverbeschichtung: Hochwetterfest WICONA Qualität (HWQ) entspricht der Beschichtungsklasse nach GSB INTERNATIONAL: „Master“ und QUALICOAT: „Klasse 2“

Pulverbeschichtung: Hochwetterfest WICONA Qualität inkl. Voranodisation (VA+HWQ), für Einsatz in Meeresnähe oder chloridhaltiger Atmosphäre entspricht der Beschichtungsklasse nach GSB INTERNATIONAL: „Premium“ und QUALICOAT: „Klasse 3“, sowie Bewitterungsklasse nach GSB INTERNATIONAL: „Sea Proof Plus“

Pulverbeschichtung Glanzgrad: Matt 30%, Seidenglanz 70%, Hochglanz 80%

Anodisation: Eloxal Standard A6/C0

Anodisation: Eloxal Sonder Farbe A6/C31 (32, 33, 34, 35)

Ausführungsart, Qualität, Glanzgrad sowie Farbcode sind in den Positionen beschrieben.

**Füllungen:**

Wärmeschutzisoliervlas:

gemäß ÖN EN 1279 T1 bis T6:

Das Randverbundmaterial und Stärke ist gemäß der Einbausituation, wenn erforderlich, mit UV-beständigen Material auszuführen.

Die Auswahl der Sicherheitsanforderung der Gläser obliegt dem Anbieter, wobei nach den Grundsätzen der Bauvorschriften, Ö-Normen, OIB-Richtlinien und den Richtlinien der Bundesinnung der Glaser die Verglasungsart auszuwählen ist. Die Anforderung ergibt sich anhand der Planbeilagen, bei Unklarheit ist vor Angebotsabgabe nachzufragen, Nachforderungen aus diesem Titel werden nicht anerkannt.

Die statische Scheibendickenbemessung obliegt dem Auftragnehmer und ist Bestandteil des Einheitspreises sofern in der Position keine Glasstärken definiert sind. Notwendige Mehrkosten



**Ergänzungen zur StLB HB-022+ABK-020****Ausschreibungstexte ZZZ**

Leistungsverzeichnis

gedruckt am 15.11.2023

LB-HB-022+ABK-020

Preisangaben in EUR

aufgrund erhöhter Einzelscheibendicken werden nicht gesondert vergütet.

Isolierglas mit allen Einzelscheiben aus Einscheibensicherheitsglas mit Heat Soak Test nach ÖN EN 14179-1 für Bereiche mit Sicherheitsglasforderung, wie in Türflügel und Verglasungen unter Parapethöhe.

Isolierglas mit Kombination Einzelscheiben und Verbundsicherheitsglas für Bereiche mit Sicherheitsglasforderung, wie in Überkopfverglasungen und Verglasungen unter Parapetbereich mit Absturzgefahr.

Nurglasecken und Nurglasstöße sind nach den Richtlinien der Glasindustrie herzustellen.

AL-Wärmedämmpaneel:

Aufbau:

aussen: mind. 2 mm Aluminium Blech

zwischen: mind. 20 mm Polyurethan Hartschaum- oder Mineralfaser-Dämmplatte

innen: mind. 2 mm Aluminium Blech

Wärmegeädämmtes Paneel, inkl. druckfesten Isolations-Umleimer, vollflächig verklebt, die Ränder umlaufend dampfdicht abgeschlossen. Die Oberflächen entsprechen der jeweiligen Position.

Emailglas-Wärmedämmpaneel:

Aufbau:

aussen: mind. 6 mm EMALIT ESG-H Einscheibensicherheitsglas mit rückseitig vollflächig blickdichter Email Farbe.

zwischen: mind. 20 mm Polyurethan-Hartschaum oder Mineralfaser-Dämmplatte

innen: mind. 2 mm Aluminium Blech

Wärmegeädämmtes Paneel, inkl. druckfesten Isolations-Umleimer, vollflächig verklebt, die Ränder umlaufend dampfdicht abgeschlossen. Die Oberflächen entsprechen der jeweiligen Position. Die Email Glas Farbe abgestimmt an die angrenzenden Verglasungen. Eine Farbmusterplatte ist vor Ausführung dem Auftragnehmer zur Freigabe vorzulegen.

**Aufzahlungen/Zubehör:**

Positionen für Aufzahlungen (Az) und Zubehör beschreiben Ergänzungen zu vorangegangenen Positionen (Leistungen) und werden nur aus dem System oder der Auswahl von Produkten des Herstellers der Grundposition angeboten bzw. ausgeführt.

**Gleichwertigkeit:**

Die Gleichwertigkeit mit den Qualitätseigenschaften des ausgeschriebenen Leitproduktes ist Mindestanforderung und durch Zeichnungen, Prüfzeugnisse und Systemhandbücher bei Angebotsabgabe nachzuweisen.

72.WF 00 + Folgende Angaben und Anforderungen an die Art und Weise der Leistungserbringung gelten als vereinbart und sind in die Einheitspreise einkalkuliert:

**72.WF 00B + Material/Erzeugnis n.W.AN zu 72WF**

Das Verwenden nachstehend angebotener Materialien/Erzeugnisse zu den angegebenen Positionen dieser ULG wird vereinbart:

Betrifft Position(en):

Material/Erzeugnis nach Wahl des Auftragnehmers (AN).

Angeboten: (.....)

**72.WF 00C + Material/Erzeugnis Beispiel AG zu 72WF**

Das Verwenden nachstehend angebotener Materialien/Erzeugnisse zu den angegebenen Positionen dieser ULG wird vereinbart:

Betrifft Position(en):

Beispielhaftes Material/Erzeugnis:

**Ergänzungen zur StLB HB-022+ABK-020****Ausschreibungstexte ZZZ**

Leistungsverzeichnis

gedruckt am 15.11.2023

LB-HB-022+ABK-020

Preisangaben in EUR

Angeboten ist das beispielhafte oder ein Material/Erzeugnis gleichwertiger Art.

Kriterien der Gleichwertigkeit:

Angeboten: (.....)

**72.WG + Hoch gedämmte AL-Fenster 90mm (WICONA)**

Version: 2023-10

Im Folgenden ist das Liefern und der Einbau/die Montage von Top (hoch)wärmegedämmten Aluminiumfenstern beschrieben.

**Allgemein:**

Befestigungsbauteile und Abdichtungsmaterialien für die Montage sind in die Einheitspreise einkalkuliert. Sofern die Positionsbeschreibung nicht anderweitig spezifiziert, wird das statische System einschließlich der Verankerung vom Auftragnehmer in eigener Verantwortung festgelegt.

Planungs-, Verarbeitungs- und Einbauregeln für das WICONA Fenstersystem WICLINE 90SK werden eingehalten.

**Technische Beschreibung:**

Profiltechnik:

Rahmenfalzhöhe 25 mm, Rahmenbautiefe: 90 mm

Gesamtbautiefe Profilsystem: 100 mm

Außenansichtsbreiten:

Blendrahmenprofile von 55 mm bis 200 mm, Kämpferprofile von 90 mm bis 250 mm

Flügelprofile verdeckt 51 bis 98 mm

Konstruktionsmerkmale:

Durchlaufende Dämmebene in Rahmen, Flügeln und Füllungen, mit zum Falz hin flächenbündigen Dämmstegen

Hauptprofile als Fünfkammer-Hohlprofile, Kantenradius = 0,5 mm

Einwärts öffnende Überschlagflügel mit 10 mm Flächenversatz zur inneren Rahmenebene. 5 mm Rahmenüberschlag mit gerundeten Kanten. Flügel- und Rahmenaußenschalen flächenbündig bei sichtbarem Flügelrahmen.

Großvolumige Mitteldichtung als Eckvulkanisierter Rahmen .

Innere Anschlagdichtung umlaufend, unterbrechungsfrei, ohne Aussparung im Bereich der Bänder, oben mittig gestoßen und verklebt.

Verglasungsdichtung innen und außen aus EPDM vierseitig unterbrechungsfrei verlegt, oben mittig gestoßen und verklebt. Verglasungsdichtungen mit Unterbrechungen bzw. Verklebungen in den Falz- bzw. Rahmenecken sind nicht zulässig.

Sprossensystem, wärmegedämmt

Profilverbund in gleicher Ausführung und in gleicher Ebene wie bei den Hauptprofilen des Systems.

Rahmenverbindungen:

Gehrungsverbindung durch systemeigene hohlkammerfüllende Gusseckwinkel mit Spreiz- und Klebemengen- Kontrollfunktion. Das angebotene Profilsystem muss nachweislich eine Kontrollmöglichkeit zur ausreichenden Klebstoffinjektion in den Gehrungsstößen aufweisen.

Stumpfe Verbindungen:

mit systemeigenen, hohlkammerfüllenden Aluminium-Profilverbindern und mengenbegrenzter Klebstoffinjektion.

Offene Fugenquerschnitte in der Dämmzone von stumpfen Verbindungen müssen mit systemeigenen Kunststoff-Formteilen und Injektionstechnik dichtend geschlossen werden.

Mögliche Konstruktionsvarianten:

**Ergänzungen zur StLB HB-022+ABK-020****Ausschreibungstexte ZZZ**

Leistungsverzeichnis

gedruckt am 15.11.2023  
LB-HB-022+ABK-020 Preisangaben in EUR**Verdeckter Flügel**

Wärmedurchgangskoeffizient des Profilsystems in Abhängigkeit der Profilkombinationen:

Uf -Werte 0,65 bis 0,84 W/(m<sup>2</sup>K) für Festverglasungen mit einer Außenansichtsbreite von 55 bis 250 mm

Uf -Werte 0,75 bis 0,81 W/(m<sup>2</sup>K) für Flügel-Blendrahmen Kombination mit einer Außenansichtsbreite von 105 bis 260 mm

Wärmedämmung mit durchlaufenden, falzflächenbündigen Isolierstegen aus Hochleistungspolymer-Kunststoff-Isolator mit 55 mm Bautiefe.

Nachweise und Zertifizierungen:

Die Eignung des Profilverbundes (Dämmstege) muss durch ein allgemeines bauaufsichtliches Prüfzeugnis nachgewiesen werden.

Nachweis der Standsicherheit von Metall-Kunststoff-Verbundprofilen gemäß IfBt-Richtlinie

Profilverbundherstellung ausschließlich werksseitig. Systemhersteller, Profilverpreswerke und Verbundhersteller sind nach der ISO 9000-Normenreihe zertifiziert.

Profilverbund mit Qualitätssicherung und Werksgarantie auch für nachträgliche Oberflächenbehandlungen (Anodisieren, Nass- und Pulverbeschichtung)

Systemprüfung des Fenstersystems mit ift-Produktpass als Basis für CE-Kennzeichnung nach DIN EN 14351-1 und Erfüllung der Mindestanforderungen für das RAL-Gütezeichen RAL-GZ 695

Luftschalldämmung nach DIN EN 20140-3.

**Beschläge:**

Es kommen ausschließlich Systemgebundene Markenbeschläge zum Einsatz.

Grundbeschläge sind entsprechend Flügelgröße und Windlast durch Zusatzteile zu komplettieren. Ihr Einsatzbereich sowie die zulässigen Flügelformate in Abhängigkeit der flächenbezogenen Füllungsgewichte sind in den technischen Dokumentationen des Systemgebers beschrieben.

Entwässerung und Dampfdruckausgleich:

Glasfalzgrund-Belüftung gesichert durch systemkonzipierte Klotzungsbrücken. Vorkammerentwässerung bzw. Dampfdruckausgleich über außen sichtbare Entwässerungsabdeckungen.

Alternativ verdeckt liegende Entwässerung über Blendrahmenaußenschale, bei Kämpfern über äußeren Glasfalz durch Formteil und Entwässerungsschlauch.

Für die Abschlusselemente sind auf Wunsch durch eine autorisierte Prüfanstalt folgende Punkte nachzuweisen:

Für wärme gedämmte Fensterelemente BT90 aus Aluminium mit Dreh, Dreh-Kipp, Kipp, Stulp, Tilt-First, Oberlicht:

Widerstandsfähigkeit bei Windlast nach ÖNORM EN 12211: Klasse C5/B5; Schlagregendichtheit nach ÖNORM EN 12208: Klasse E 750; Luftdurchlässigkeit nach ÖNORM EN 12207: Klasse 4; Bedienkräfte - ÖNORM EN 13115: Klasse 1; Mechanische Beanspruchung - ÖNORM EN 13115: Klasse 4; Dauerfunktion - ÖNORM EN 12400: Klasse 3, Korrosionsbeständigkeit der Beschläge - ÖNORM EN 1670: Klasse 5

**Oberflächenbehandlung:**

Pulverbeschichtung: Standard WICONA Qualität (StQ) entspricht der Beschichtungs-klasse nach GSB INTERNATIONAL: „Standard“ und QUALICOAT: „Klasse 1“

Pulverbeschichtung: Hochwetterfest WICONA Qualität (HWQ) entspricht der Beschichtungs-klasse nach GSB INTERNATIONAL: „Master“ und QUALICOAT: „Klasse 2“

Pulverbeschichtung: Hochwetterfest WICONA Qualität inkl. Voranodisation (VA+HWQ), für Einsatz in Meeresnähe oder chloridhaltiger Atmosphäre entspricht der Beschichtungs-klasse nach GSB INTERNATIONAL: „Premium“ und QUALICOAT: „Klasse 3“, sowie Bewitterungsklasse nach GSB INTERNATIONAL: „Sea Proof Plus“

**Ergänzungen zur StLB HB-022+ABK-020****Ausschreibungstexte ZZZ**

Leistungsverzeichnis

gedruckt am 15.11.2023

LB-HB-022+ABK-020

Preisangaben in EUR

Pulverbeschichtung Glanzgrad: Matt 30%, Seidenglanz 70%, Hochglanz 80%

Anodisation: Eloxal Standard A6/C0

Anodisation: Eloxal Sonder Farbe A6/C31 (32, 33, 34, 35)

Ausführungsart, Qualität, Glanzgrad sowie Farbcode sind in den Positionen beschrieben.

**Füllungen:**

Wärmeschutzisoliervlas:

gemäß ÖN EN 1279 T1 bis T6:

Das Randverbundmaterial und Stärke ist gemäß der Einbausituation, wenn erforderlich, mit UV-beständigen Material auszuführen.

Die Auswahl der Sicherheitsanforderung der Gläser obliegt dem Anbieter, wobei nach den Grundsätzen der Bauvorschriften, Ö-Normen, OIB-Richtlinien und den Richtlinien der Bundesinnung der Glaser die Verglasungsart auszuwählen ist. Die Anforderung ergibt sich anhand der Planbeilagen, bei Unklarheit ist vor Angebotsabgabe nachzufragen, Nachforderungen aus diesem Titel werden nicht anerkannt.

Die statische Scheibendickenbemessung obliegt dem Auftragnehmer und ist Bestandteil des Einheitspreises sofern in der Position keine Glasstärken definiert sind. Notwendige Mehrkosten aufgrund erhöhter Einzelscheibendicken werden nicht gesondert vergütet.

Isoliervlas mit allen Einzelscheiben aus Einscheibensicherheitsglas mit Heat Soak Test (ESG-H) nach ÖN EN 14179-1 für Bereiche mit Sicherheitsglasforderung, wie in Türflügel und Verglasungen unter Parapethöhe.

Isoliervlas mit Kombination Einzelscheiben aus ESG-H und Verbundsicherheitsglas VSG für Bereiche mit Sicherheitsglasforderung, wie in Überkopferverglasungen und Verglasungen unter Parapetbereich mit Absturzgefahr.

Nurglasecken und Nurglasstöße sind nach den Richtlinien der Glasindustrie herzustellen.

AL-Wärmedämmpaneel:

Aufbau:

aussen: mind. 2 mm Aluminium Blech

zwischen: mind. 20 mm Polyurethan Hartschaum- oder Mineralfaser-Dämmplatte

innen: mind. 2 mm Aluminium Blech

Wärmegeädämmtes Paneel, inkl. druckfesten Isolations-Umleimer, vollflächig verklebt, die Ränder umlaufend dampfdicht abgeschlossen. Die Oberflächen entsprechen der jeweiligen Position.

Emailglas-Wärmedämmpaneel:

Aufbau:

aussen: mind. 6 mm EMALIT ESG-H Einscheibensicherheitsglas mit rückseitig vollflächig blickdichter Email Farbe.

zwischen: mind. 20 mm Polyurethan-Hartschaum oder Mineralfaser-Dämmplatte

innen: mind. 2 mm Aluminium Blech

Wärmegeädämmtes Paneel, inkl. druckfesten Isolations-Umleimer, vollflächig verklebt, die Ränder umlaufend dampfdicht abgeschlossen. Die Oberflächen entsprechen der jeweiligen Position. Die Email Glas Farbe abgestimmt an die angrenzenden Verglasungen. Eine Farbmusterplatte ist vor Ausführung dem Auftragnehmer zur Freigabe vorzulegen.

**Aufzahlungen/Zubehör:**

Positionen für Aufzahlungen (Az) und Zubehör beschreiben Ergänzungen zu vorangegangenen Positionen (Leistungen) und werden nur aus dem System oder der Auswahl von Produkten des Herstellers der Grundposition angeboten bzw. ausgeführt.

**Gleichwertigkeit:**

**Ergänzungen zur StLB HB-022+ABK-020****Ausschreibungstexte ZZZ**

Leistungsverzeichnis

gedruckt am 15.11.2023

LB-HB-022+ABK-020

Preisangaben in EUR

Die Gleichwertigkeit mit den Qualitätseigenschaften des ausgeschriebenen Leitproduktes ist Mindestanforderung und durch Zeichnungen, Prüfzeugnisse und Systemhandbücher bei Angebotsabgabe nachzuweisen.

72.WG 00 + Folgende Angaben und Anforderungen an die Art und Weise der Leistungserbringung gelten als vereinbart und sind in die Einheitspreise einkalkuliert:

**72.WG 00B + Material/Erzeugnis n.W.AN zu 72WG**

Das Verwenden nachstehend angebotener Materialien/Erzeugnisse zu den angegebenen Positionen dieser ULG wird vereinbart:

Betrifft Position(en):

Material/Erzeugnis nach Wahl des Auftragnehmers (AN).

Angeboten: (. . . . .)

**72.WG 00C + Material/Erzeugnis Beispiel AG zu 72WG**

Das Verwenden nachstehend angebotener Materialien/Erzeugnisse zu den angegebenen Positionen dieser ULG wird vereinbart:

Betrifft Position(en):

Beispielhaftes Material/Erzeugnis:

Angeboten ist das beispielhafte oder ein Material/Erzeugnis gleichwertiger Art.

Kriterien der Gleichwertigkeit:

Angeboten: (. . . . .)

**72.WH + gedämmte AL-Verbundfenster 115mm mit integr.SS. (WICONA)**

Version: 2023-10

Im Folgenden ist das Liefern und der Einbau/die Montage von wärmegeprägten Aluminium-Verbundfenstern mit integralem Sonnenschutz beschrieben.

**Allgemein:**

Befestigungsbauteile und Abdichtungsmaterialien für die Montage sind in die Einheitspreise einkalkuliert. Sofern die Positionsbeschreibung nicht anderweitig spezifiziert, wird das statische System einschließlich der Verankerung vom Auftragnehmer in eigener Verantwortung festgelegt.

Planungs-, Verarbeitungs- und Einbauregeln für das WICONA Fenstersystem WICLINE 115AFS werden eingehalten.

**Technische Beschreibung:**

Profiltechnik:

Rahmenfalzhöhe: 44 mm;

Rahmenbautiefe: 115 mm

Gesamtbautiefe Profilsystem: 125 oder 135 mm

Außenansichtsbreiten:

Blendrahmenprofile 84 mm und 94 mm

Kämpferprofile von 128 mm bis 158 mm

Flügelprofile von 35 mm

Konstruktionsmerkmale:

Fenster mit thermisch getrenntem Innenflügel zur Aufnahme von Isolierverglasung mit einer Stärke bis 58 mm und äußerem Verbundflügel zur Aufnahme einer Einfachverglasung mit einer Stärke bis 10 mm. Innen- und Außenflügel werden über einen Verbundflügelbeschlag verbunden und können zu Reinigungs- und Wartungszwecken geöffnet werden. Maximale Einspannstärke des Blendrahmens ohne Flügel und Sonnenschutz: 100 mm. Durchlaufende Dämmebene in Rahmen, Flügeln und Füllungen, mit zum Falz hin flächenbündigen Dämmstegen.

**Ergänzungen zur StLB HB-022+ABK-020****Ausschreibungstexte ZZZ**

Leistungsverzeichnis

gedruckt am 15.11.2023

LB-HB-022+ABK-020

Preisangaben in EUR

Zur Reduzierung der Feuchteinträge aus Raum- und/ oder Außenluft in die Verbundzone sind alle Glasleisten zwischen innerer und äußerer Verglasung angeordnet. Glasleisten und/ oder Verglasungssysteme mit Orientierung zur Raumseite bzw. Außenluft sind nicht zulässig.

Alle in Richtung der Verbundzone angeordnet Dichtungen müssen in fogging-arter Qualität sein, um Kristall- und Belagbildung (Fogging-Effekt) auf den Scheibenoberflächen zu verhindern.

Der einwärts öffnende Überschlagflügel hat 10 oder 20 mm Flächenversatz zur inneren Rahmenebene. Der Rahmenüberschlag (mit gerundeter Kante mit R 2 mm) beträgt 5 mm.

Vierseitig umlaufender Mitteldichtungsrahmen aus EPDM-Schaum koextrudiert, in den Fensterecken mit Dichtungsformstücken gestoßen. Ausführung als eckvulkanisierter Rahmen.

Vierseitig umlaufendes, großvolumiges Zusatzdämmprofil aus EPDM-Schaum koextrudiert in den Ecken mit Dichtungsformstücken gestoßen. Ausführung als eckvulkanisierter Rahmen.

Innere Anschlagdichtung umlaufend, unterbrechungsfrei, ohne Aussparung im Bereich der Bänder, oben mittig gestoßen und verklebt.

Verglasungsdichtung innen aus EPDM vierseitig unterbrechungsfrei verlegt, oben mittig gestoßen und verklebt. Ausführung als eckvulkanisierter Rahmen. Verglasungsdichtungen mit Unterbrechungen bzw. Verklebungen in den Falz- bzw. Rahmenecken sind nicht zulässig. Verglasungsdichtung außen aus EPDM-Schaum koextrudiert.

Sonnenschutz:

Integraler Sonnenschutz in Form einer Jalousie mit 25 mm breiten, gewölbten Metalllamellen Farbe weiß oder Silber und im Kopfprofil integriertem 24 VDC Antrieb. Das Kopfprofil wird über Klipshalter am Innenflügel des Fensters wärmebrückenfrei montiert und das Kopfprofil des Sonnenschutzes fungiert gleichzeitig als Glasleiste. Das Kopfprofil im Standard schwarz eloxiert (E6/C35).

Von der Jalousie sind von innen und außen nur die Lamellen sichtbar (in geöffnetem Zustand nur das Lamellenpaket). Die Jalousie darf keine Führungsseile aufweisen und keine feste Unterschiene. Die seitlichen Führungen für die Jalousie sind im Verbundflügel integriert und verhindern den Einfall von Spaltlicht.

Alle Komponenten der Jalousie müssen in fogging-arter Qualität sein, um Kristall- und Belagbildung (Fogging-Effekt) auf den Scheibenoberflächen zu verhindern.

Die Jalousie ist verfügbar für Flügel mit einer Fläche von bis zu 4 qm (maximale Flügelbreite: 2500 mm, maximale Flügelhöhe: 2500 mm).

Antrieb mit integrierter Regelelektronik und voreingestellten Endlagen. Es sind nur auf den Motor abgestimmte Netzteile und Steuereinheiten zulässig.

Anschlusskabel mit Stecker direkt am Motor wird über Dehnschlaufe im Flügelrahmen über eine Schutzkabelschlaufe von Flügel auf Blendrahmen (Stock) seitlich unten im Bereich Band aus dem Blendrahmen geführt. Kabeldurchführungen durch Profilmwände nur mit fest sitzenden Schutzfüllen.

Rahmenverbindungen:

Gehrungsverbindung durch systemeigene hohlkammerfüllende Gusseckwinkel mit Spreiz- und Klebmengenkontrollfunktion. Das angebotene Profilsystem muss nachweislich eine Kontrollmöglichkeit zur ausreichenden Klebstoffinjektion in den Gehrungstößen aufweisen.

Stumpfe Verbindungen:

Mit systemeigenen, hohlkammerfüllenden Aluminium-Profilverbindern und mengenbegrenzter Klebstoffinjektion.

Konstruktionsvarianten:

a) Blendrahmen mit festgestelltem Putzflügel

Ausführung analog Dreh-Kipp Fenster, jedoch ohne Verbundflügelbeschlag außen und mit verdeckt liegendem Wartungsbeschlag innen. Die Bedienung erfolgt über einen vollständig verdeckten Schließmechanismus. Eine Ausführung bzw. Bedienung über sichtbare Steckgriffrosette ist nicht zulässig. Der Außenflügel wird mittels Montageklips und Auflager in den äußeren Glasfalz montiert. Der innere Wartungsflügel wird über den Wartungsbeschlag wie ein konventioneller Öffnungsflügel am Rahmen befestigt und gegen den Außenflügel angeschlagen. Die Sonnenschutzmontage erfolgt analog zum Öffnungsflügel.

**Ergänzungen zur StLB HB-022+ABK-020****Ausschreibungstexte ZZZ**

Leistungsverzeichnis

gedruckt am 15.11.2023  
LB-HB-022+ABK-020 Preisangaben in EUR**b) Blendrahmen mit Paneelfüllung**

Blendrahmen mit Paneelfüllung mit bis zu 100 mm Einspannstärke. Optionales Aufsatzprofil zur Verglasung von außen.

Wärmedämmung:

Wärmedurchgangskoeffizient des Profilsystems in Abhängigkeit der Profilkombinationen für Rahmengröße 1230 x 1480 mm nach DIN EN ISO 10077-1 und -2:

Dreh-/Kipp Fenster und Blendrahmen mit festgestelltem Putzflügel, 135 mm Ansichtsbreite und Ug von 0,50 W/(m<sup>2</sup>K) und thermisch verbessertem Glasrandverbund:

Uf bis zu 0,95 W/(m<sup>2</sup>K)

Uw bis zu 0,73 W/(m<sup>2</sup>K)

Blendrahmen mit Paneelfüllung mit maximaler Einbautiefe, 94 mm Ansichtsbreite und Up von 0,30 W/(m<sup>2</sup>K):

Uf bis zu 0,68 W/(m<sup>2</sup>K)

Uw bis zu 0,44 W/(m<sup>2</sup>K)

Wärmedämmung mit durchlaufenden, falzflächenbündigen Hohlkammerisolierstegen Kunststoffleisten), aus PPE PA Blend, 20% Glasfaseranteil, profilabhängig mit beidseitig aluminiumkaschierten Querstegen oder glatten Innenseiten. Zusätzliche Dämmmaßnahmen zum Erreichen der o.g. Wärmedurchgangskoeffizienten in den Flügelprofilen, z.B. durch das Einbringen von Schäumen zwischen den Querstegen, sind nicht zulässig.

Schallschutz gegen Außenlärm:

Luftschalldämmung für Prüfmuster 1230 x 1480 mm nach EN ISO 717-1. Rw (C, Ctr) bis 50 (-1;-4) dB mit Glasaufbau im Außenflügel: 10VSG-SI und Glasaufbau im Hauptflügel: 8VSG-SI/12/4/12/8VSG-SI (Schalldämmwert Glas: 46 dB).

Wert ist objektbezogen zu ermitteln und auszuschreiben.

Nachweise und Zertifizierungen:

Die Eignung des Profilverbundes (Dämmstege) muss durch ein allgemeines bauaufsichtliches Prüfzeugnis nachgewiesen werden.

Nachweis der Standsicherheit von Metall-Kunststoff-Verbundprofilen gemäß IfBt-Richtlinie.

Profilverbundherstellung ausschließlich werksseitig. Systemhersteller, Profilverpreswerke und Verbundhersteller sind nach der ISO 9000-Normenreihe zertifiziert.

Profilverbund mit Qualitätssicherung und Werksgarantie auch für nachträgliche Oberflächenbehandlungen (Anodisieren, Nass- und Pulverbeschichtung).

Systemprüfung des Fenstersystems mit ift-Produktpass als Basis für CE-Kennzeichnung nach DIN EN 14351-1 und Erfüllung der Mindestanforderungen für das RAL-Gütezeichen RAL-GZ 695

Luftschalldämmung nach EN ISO 10140.

Kondensationsverhalten nach CSTB Cahier 3759, Januar 2015, Anhang B.

**Beschläge:**

Es kommen ausschließlich Systemgebundene Markenbeschläge zum Einsatz.

Grundbeschläge sind entsprechend Flügelgröße und Windlast durch Zusatzteile zu komplettieren. Ihr Einsatzbereich sowie die zulässigen Flügelformate in Abhängigkeit der flächenbezogenen Füllungsgewichte sind in den technischen Dokumentationen des Systemgebers beschrieben.

Für die Abschlusselemente sind auf Wunsch durch eine autorisierte Prüfanstalt folgende Punkte nachzuweisen:

Für wärmegeämmte Verbundfenster WICLINE 115 AFS aus Aluminium mit Dreh, Dreh-Kipp, Kipp:

Widerstandsfähigkeit bei Windlast nach ÖNORM EN 12211: bis Klasse C5/B5;

Schlagregendichtheit nach ÖNORM EN 12208: bis Klasse E 1200; Luftdurchlässigkeit nach

ÖNORM EN 12207: Klasse 4; Bedienkräfte - ÖNORM EN 13115: Klasse 1; Mechanische

Beanspruchung - ÖNORM EN 13115: Klasse 4; Dauerfunktion - ÖNORM EN 12400: Klasse 3,

**Ergänzungen zur StLB HB-022+ABK-020****Ausschreibungstexte ZZZ**

Leistungsverzeichnis

LB-HB-022+ABK-020

gedruckt am 15.11.2023

Preisangaben in EUR

Korrosionsbeständigkeit der Beschläge - ÖNORM EN 1670: Klasse 5

**Oberflächenbehandlung:**

Pulverbeschichtung: Standard WICONA Qualität (StQ) entspricht der Beschichtungsklasse nach GSB INTERNATIONAL: „Standard“ und QUALICOAT: „Klasse 1“

Pulverbeschichtung: Hochwetterfest WICONA Qualität (HWQ) entspricht der Beschichtungsklasse nach GSB INTERNATIONAL: „Master“ und QUALICOAT: „Klasse 2“

Pulverbeschichtung: Hochwetterfest WICONA Qualität inkl. Voranodisation (VA+HWQ), für Einsatz in Meeresnähe oder chloridhaltiger Atmosphäre entspricht der Beschichtungsklasse nach GSB INTERNATIONAL: „Premium“ und QUALICOAT: „Klasse 3“, sowie Bewitterungsklasse nach GSB INTERNATIONAL: „Sea Proof Plus“

Pulverbeschichtung Glanzgrad: Matt 30%, Seidenglanz 70%, Hochglanz 80%

Anodisation: Eloxal Standard A6/C0

Anodisation: Eloxal Sonder Farbe A6/C31 (32, 33, 34, 35)

Ausführungsart, Qualität, Glanzgrad sowie Farbcode sind in den Positionen beschrieben.

**Füllungen Verbundflügel außen:**

Mono Ein- oder Mehrscheibensicherheitsglas, je nach statischer Gegebenheit und Sicherheitsanforderungen und erforderlichen Schallschutz

**Füllungen raumseitiger Flügel:**

Wärmeschutzisoliertes Glas:

gemäß ÖN EN 1279 T1 bis T6:

Das Randverbundmaterial und Stärke ist gemäß der Einbausituation, wenn erforderlich, mit UV-beständigen Material auszuführen.

Die Auswahl der Sicherheitsanforderung der Gläser obliegt dem Anbieter, wobei nach den Grundsätzen der Bauvorschriften, Ö-Normen, OIB-Richtlinien und den Richtlinien der Bundesinnung der Glaser die Verglasungsart auszuwählen ist. Die Anforderung ergibt sich anhand der Planbeilagen, bei Unklarheit ist vor Angebotsabgabe nachzufragen, Nachforderungen aus diesem Titel werden nicht anerkannt.

Die statische Scheibendickenbemessung obliegt dem Auftragnehmer und ist Bestandteil des Einheitspreises sofern in der Position keine Glasstärken definiert sind. Notwendige Mehrkosten aufgrund erhöhter Einzelscheibendicken werden nicht gesondert vergütet.

Isoliertes Glas mit allen Einzelscheiben aus Einzelscheibensicherheitsglas mit Heat Soak Test nach ÖN EN 14179-1 für Bereiche mit Sicherheitsglasforderung, wie in Türflügel und Verglasungen unter Parapethöhe.

Isoliertes Glas mit Kombination Einzelscheiben und Verbundsicherheitsglas für Bereiche mit Sicherheitsglasforderung, wie in Überkopferglasungen und Verglasungen unter Parapetbereich mit Absturzgefahr.

Nurglasecken und Nurglasstöße sind nach den Richtlinien der Glasindustrie herzustellen.

AL-Wärmedämmpaneel:

Aufbau:

aussen: mind. 2 mm Aluminium Blech

zwischen: mind. 20 mm Polyurethan Hartschaum- oder Mineralfaser-Dämmplatte

innen: mind. 2 mm Aluminium Blech

Wärmegedämmtes Paneel, inkl. druckfesten Isolations-Umleimer, vollflächig verklebt, die Ränder umlaufend dampfdicht abgeschlossen. Die Oberflächen entsprechen der jeweiligen Position.

Emailglas-Wärmedämmpaneel:

Aufbau:

aussen: mind. 6 mm EMALIT ESG-H Einzelscheibensicherheitsglas mit rückseitig vollflächig



**Ergänzungen zur StLB HB-022+ABK-020****Ausschreibungstexte ZZZ**

Leistungsverzeichnis

gedruckt am 15.11.2023  
LB-HB-022+ABK-020 Preisangaben in EUR

blickdichter Email Farbe.

zwischen: mind. 20 mm Polyurethan-Hartschaum oder Mineralfaser-Dämmplatte

innen: mind. 2 mm Aluminium Blech

Wärmegeädämmtes Paneel, inkl. druckfesten Isolations-Umleimer, vollflächig verklebt, die Ränder umlaufend dampfdicht abgeschlossen. Die Oberflächen entsprechen der jeweiligen Position. Die Email Glas Farbe abgestimmt an die angrenzenden Verglasungen. Eine Farbmusterplatte ist vor Ausführung dem Auftragnehmer zur Freigabe vorzulegen.

**Aufzahlungen/Zubehör:**

Positionen für Aufzahlungen (Az) und Zubehör beschreiben Ergänzungen zu vorangegangenen Positionen (Leistungen) und werden nur aus dem System oder der Auswahl von Produkten des Herstellers der Grundposition angeboten bzw. ausgeführt.

**Gleichwertigkeit:**

Die Gleichwertigkeit mit den Qualitätseigenschaften des ausgeschriebenen Leitproduktes ist Mindestanforderung und durch Zeichnungen, Prüfzeugnisse und Systemhandbücher bei Angebotsabgabe nachzuweisen.

72.WH 00 + Folgende Angaben und Anforderungen an die Art und Weise der Leistungserbringung gelten als vereinbart und sind in die Einheitspreise einkalkuliert:

**72.WH 00B + Material/Erzeugnis n.W.AN zu 72WH**

Das Verwenden nachstehend angebotener Materialien/Erzeugnisse zu den angegebenen Positionen dieser ULG wird vereinbart:

Betrifft Position(en): \_\_\_\_\_

Material/Erzeugnis nach Wahl des Auftragnehmers (AN).

Angeboten: (.....)

**72.WH 00C + Material/Erzeugnis Beispiel AG zu 72WH**

Das Verwenden nachstehend angebotener Materialien/Erzeugnisse zu den angegebenen Positionen dieser ULG wird vereinbart:

Betrifft Position(en): \_\_\_\_\_

Beispielhaftes Material/Erzeugnis: \_\_\_\_\_

Angeboten ist das beispielhafte oder ein Material/Erzeugnis gleichwertiger Art.

Kriterien der Gleichwertigkeit: \_\_\_\_\_

Angeboten: (.....)

**72.WI + Brandschutz AL-Fixverglasung EW30 75mm (WICONA)**

Version: 2023-10

Im Folgenden ist das Liefern und der Einbau/die Montage von gedämmten Aluminiumfenster als Fixverglasung bzw. Feuerschutzabschlüsse EW30 ÖNORM EN 1634 Teil 1, ein- bzw. mehrteilige Kombinationen mit Festen Füllungen beschrieben.

**Technische Beschreibung:**

Profiltechnik:

Rahmenbautiefe: 75 mm

Außenansichtsbreiten:

Blendrahmenprofile: 65 mm und 75 mm

Kämpferprofile: 90, 100, 110 mm

Konstruktionsmerkmale:

**Ergänzungen zur StLB HB-022+ABK-020****Ausschreibungstexte ZZZ**

Leistungsverzeichnis

gedruckt am 15.11.2023

LB-HB-022+ABK-020

Preisangaben in EUR

Durchlaufende Dämmebene in Rahmen und Füllungen, mit zum Falz hin flächenbündigen Dämmstegen

Hauptprofile als Dreikammer-Hohlprofile, Kantenradius = 0,5 mm.

Verglasungsdichtung aus EPDM, innen umlaufend

Rahmenverbindungen:

Gehrungsecken mit systemeigenen, hohlkammerfüllenden Gusseckwinkeln mit Spreizfunktion mechanisch gesichert und mittels einseitiger, mengenbegrenzter Klebstoffinjektion verbunden.

Stumpfe Verbindungen:

mit systemeigenen, hohlkammerfüllenden Aluminium-Profilverbindern und mengenbegrenzter Klebstoffinjektion.

Offene Fugenquerschnitte in der Dämmzone von stumpfen Verbindungen müssen mit systemeigenen Kunststoff-Formteilen und Injektionstechnik dichtend geschlossen werden.

Konstruktionsvarianten:

Diese Konstruktion basiert zu 100% auf der Basisserie WICLINE 75. Sie ist optisch von dieser nicht zu unterscheiden. Ausführungen in den Feuerwiderstandsklassen EW 30 (geprüft gemäß der Norm DIN EN 1634) durch einfache Ergänzung von Zubehörteilen.

Die WICLINE 75FP EW30 ist als reine Brandschutzverglasung einsetzbar. Die Elementbreiten des Fensters mit Umfeld und der Verglasung sind unbegrenzt.

Wandanschlüsse:

Für die an die Bauteile angrenzenden Wände sind die Anforderungen hinsichtlich der mindestens erforderlichen Feuerwiderstandsklassen vom/durch den AG erfüllt.

Der Einbau erfolgt:

- a) in Wände aus Mauerwerk nach DIN 1053 Teil 1, Dicke = 115 mm, Steindruckfestigkeitsklasse mind. 12, Mörtelgruppe II
- b) in Wände aus Beton nach DIN 1045, Dicke = 100 mm (Festigkeitsklasse mind. C12/15)
- c) Leichtbauwände nach DIN 4102, Teil 4 ( EI 30-A)
- d) Bekleidete Stahlstützen und/oder Stahlträger (EI 30-A)
- e) Bekleidete Holzstützen und/oder Holzträger (EI 30-B)

Wärmedämmung:

Wärmedurchgangskoeffizient des Profilsystems:

$U_f = 1,7$  bis  $3,6$  W/(m<sup>2</sup>K) nach DIN EN ISO 10077-2: 2012

Wärmedämmung mit durchlaufenden, falzflächenbündigen Isolierstegen (Kunststoff-Leisten) aus PA 6.6, 25 % Glasfaseranteil und stirnseitiger Einlage aus Klebeschmelzdraht

Nachweise und Zertifizierungen:

Systemprüfungen / CE-Produktpass nach DIN EN 14351-1:2006+A1:2010

Luftdurchlässigkeit: Klasse 4

Schlagregendichtheit: E750

Widerstandsfähigkeit gegen Windlast: Klasse C4 / B4

Die Eignung des Profilverbundes (Dämmstege) muss durch ein allgemein bauaufsichtliches Prüfzeugnis nachgewiesen werden.

Nachweis der Standsicherheit von Metall-Kunststoff-Verbundprofilen gemäß IfBt-Richtlinie

Profilverbundherstellung ausschließlich werksseitig. Systemhersteller, Profilverpreswerke und Verbundhersteller sind nach der ISO 9000-Normenreihe zertifiziert.

Profilverbund mit Qualitätssicherung und Werksgarantie auch für nachträgliche Oberflächenbehandlungen (Anodisieren, Nass- und Pulverbeschichtung)

Entwässerung und Dampfdruckausgleich:

Vorkammerentwässerung bzw. Dampfdruckausgleich über außen sichtbare Entwässerungsabdeckungen.

**Ergänzungen zur StLB HB-022+ABK-020****Ausschreibungstexte ZZZ**

Leistungsverzeichnis

gedruckt am 15.11.2023  
LB-HB-022+ABK-020 Preisangaben in EUR**Oberflächenbehandlung:**

Pulverbeschichtung: Standard WICONA Qualität (StQ) entspricht der Beschichtungsklasse nach GSB INTERNATIONAL: „Standard“ und QUALICOAT: „Klasse 1“

Pulverbeschichtung: Hochwetterfest WICONA Qualität (HWQ) entspricht der Beschichtungsklasse nach GSB INTERNATIONAL: „Master“ und QUALICOAT: „Klasse 2“

Pulverbeschichtung: Hochwetterfest WICONA Qualität inkl. Voranodisation (VA+HWQ), für Einsatz in Meeresnähe oder chloridhaltiger Atmosphäre entspricht der Beschichtungsklasse nach GSB INTERNATIONAL: „Premium“ und QUALICOAT: „Klasse 3“, sowie Bewitterungsklasse nach GSB INTERNATIONAL: „Sea Proof Plus“

Pulverbeschichtung Glanzgrad: Matt 30%, Seidenglanz 70%, Hochglanz 80%

Anodisation: Eloxal Standard A6/C0

Anodisation: Eloxal Sonder Farbe A6/C31 (32, 33, 34, 35)

Ausführungsart, Qualität, Glanzgrad sowie Farbcode sind in den Positionen beschrieben.

**Füllungen:**

Brandschutzisolierglas: 2-fach Typ Pyrodur 30-25/26/27/28/35/36 (EW 30)

Brandschutzpaneel: aus min. 20 mm Promatect-H, 2x Alublech oder einseitig statt Blech min. 6 mm ESG, min. 12 mm Mineralwolle (EW 30)

**Aufzählungen/Zubehör:**

Positionen für Aufzählungen (Az) und Zubehör beschreiben Ergänzungen zu vorangegangenen Positionen (Leistungen) und werden nur aus dem System oder der Auswahl von Produkten des Herstellers der Grundposition angeboten bzw. ausgeführt.

**Gleichwertigkeit:**

Die Gleichwertigkeit mit den Qualitätseigenschaften des ausgeschriebenen Leitproduktes ist Mindestanforderung und durch Zeichnungen, Prüfzeugnisse und Systemhandbücher bei Angebotsabgabe nachzuweisen.

72.WI 00 + Folgende Angaben und Anforderungen an die Art und Weise der Leistungserbringung gelten als vereinbart und sind in die Einheitspreise einkalkuliert:

**72.WI 00B + Material/Erzeugnis n.W.AN zu 72WI**

Das Verwenden nachstehend angebotener Materialien/Erzeugnisse zu den angegebenen Positionen dieser ULG wird vereinbart:

Betrifft Position(en):

Material/Erzeugnis nach Wahl des Auftragnehmers (AN).

Angeboten: (.....)

**72.WI 00C + Material/Erzeugnis Beispiel AG zu 72WI**

Das Verwenden nachstehend angebotener Materialien/Erzeugnisse zu den angegebenen Positionen dieser ULG wird vereinbart:

Betrifft Position(en):

Beispielhaftes Material/Erzeugnis:

Angeboten ist das beispielhafte oder ein Material/Erzeugnis gleichwertiger Art.

Kriterien der Gleichwertigkeit:

Angeboten: (.....)

**Ergänzungen zur StLB HB-022+ABK-020****Ausschreibungstexte ZZZ**

Leistungsverzeichnis

gedruckt am 15.11.2023  
LB-HB-022+ABK-020 Preisangaben in EUR**72.WJ + Brandschutz AL-Fenster EI30-C 75mm (WICONA)**

Version: 2023-10

Im Folgenden ist das Liefern und der Einbau/die Montage von gedämmten Aluminiumfenster als Drehfenster EI30-C ÖNORM EN 1634 Teil 1, ein- bzw. mehrteilige Kombinationen mit Brandschutz Füllungen beschrieben.

**Technische Beschreibung:**

Profiltechnik:

Rahmenbautiefe: 75 mm

Gesamtbautiefe Profilsystem: 85 mm

Außenansichtsbreiten:

Blendrahmenprofile: 65 mm und 75 mm

Kämpferprofile: 90, 100, 110 mm

Flügelprofile Überschlag: 51, 61, 71 mm

Konstruktionsmerkmale:

Durchlaufende Dämmebene in Rahmen und Füllungen, mit zum Falz hin flächenbündigen Dämmstegen

Hauptprofile als Dreikammer-Hohlprofile, Kantenradius = 0,5 mm. Überschlagflügel mit 5 mm Überdeckung und gerundeten Kanten am Überschlag

Mitteldichtung aus EPDM-Schaum koextrudiert, umlaufend ohne Eckstöße; oben mittig dicht- und klebstofffrei gestoßen.

Alternative Ausführungsvarianten Mitteldichtung:

- Mit EPDM-Formecken, dicht- und klebstofffrei gestoßen
- Vulkanisierte Dichtungsrahmen

Verglasungsdichtung aus EPDM, innen umlaufend

Rahmenverbindungen:

Gehungsecken mit systemeigenen, hohlkammerfüllenden Gusseckwinkeln mit Spreizfunktion mechanisch gesichert und mittels einseitiger, mengenbegrenzter Klebstoffinjektion verbunden.

Stumpfe Verbindungen:

mit systemeigenen, hohlkammerfüllenden Aluminium-Profilverbindern und mengenbegrenzter Klebstoffinjektion.

Offene Fugenquerschnitte in der Dämmzone von stumpfen Verbindungen müssen mit systemeigenen Kunststoff-Formteilen und Injektionstechnik dichtend geschlossen werden.

Konstruktionsvarianten:

Diese Konstruktion basiert zu 100% auf der Basisserie WICLINE 75. Sie ist optisch von dieser nicht zu unterscheiden. Ausführungen in den Feuerwiderstandsklassen EI30 und EW 30 (geprüft gemäß der Norm DIN EN 1634) durch einfache Ergänzung von Zubehörteilen.

Die selbstschließende offenbare Brandschutzverglasung ist ausführbar als Lochfenster, Fenster mit Umfeld oder integriert in die Pfosten-Riegel-Brandschutzfassade WICTEC 50FP. WICLINE 75FP ist auch als reine Brandschutzverglasung einsetzbar. Die Elementbreiten des Fensters mit Umfeld und der Verglasung sind unbegrenzt

Wandanschlüsse:

Für die an die Bauteile angrenzenden Wände sind die Anforderungen hinsichtlich der mindestens erforderlichen Feuerwiderstandsklassen vom/durch den AG erfüllt.

Der Einbau erfolgt:

- a) in Wände aus Mauerwerk nach DIN 1053 Teil 1, Dicke = 115 mm, Steindruckfestigkeitsklasse mind. 12, Mörtelgruppe II
- b) in Wände aus Beton nach DIN 1045, Dicke = 100 mm (Festigkeitsklasse mind. C12/15)

**Ergänzungen zur StLB HB-022+ABK-020****Ausschreibungstexte ZZZ**

Leistungsverzeichnis

LB-HB-022+ABK-020

gedruckt am 15.11.2023

Preisangaben in EUR

- c) Leichtbauwände nach DIN 4102, Teil 4 ( EI 30-A)
- d) Bekleidete Stahlstützen und/oder Stahlträger (EI 30-A)
- e) Bekleidete Holzstützen und/oder Holzträger (EI 30-B)
- f) EI 30 Verglasung WICLINE 75FP oder WICTEC 50FP

Wärmedämmung:

Wärmedurchgangskoeffizient des Profilsystems:

$U_f = 1,7$  bis  $3,6$   $W/(m^2K)$  nach DIN EN ISO 10077-2: 2012

Wärmedämmung mit durchlaufenden, falzflächenbündigen Isolierstegen (Kunststoff-Leisten) aus PA 6.6, 25 % Glasfaseranteil und stirnseitiger Einlage aus Klebeschmelzdraht

Nachweise und Zertifizierungen:

Systemprüfungen / CE-Produktpass nach DIN EN 14351-1:2006+A1:2010

Luftdurchlässigkeit: Klasse 4

Schlagregendichtheit: E750

Widerstandsfähigkeit gegen Windlast: Klasse C4 / B4

Die Eignung des Profilverbundes (Dämmstege) muss durch ein allgemein bauaufsichtliches Prüfzeugnis nachgewiesen werden.

Nachweis der Standsicherheit von Metall-Kunststoff-Verbundprofilen gemäß IfBt-Richtlinie

Profilverbundherstellung ausschließlich werksseitig. Systemhersteller, Profilverwerke und Verbundhersteller sind nach der ISO 9000-Normenreihe zertifiziert.

Profilverbund mit Qualitätssicherung und Werksgarantie auch für nachträgliche Oberflächenbehandlungen (Anodisieren, Nass- und Pulverbeschichtung)

**Beschläge:**

Systemgebundene Markenbeschläge

Beschlagsmontage erfolgt ohne Öffnen des Schieberstangenkanals.

Grundbeschläge werden entsprechend der Flügelgrößen und Windlast durch Zusatzteile komplettiert. Ihr Einsatzbereich sowie die zulässigen Flügelformate in Abhängigkeit der flächenbezogenen Füllungsgewichte sind in den technischen Systemunterlagen vorgegeben.

Drehfenster (Drehfenster-Grundbeschlag verstellbar), aufliegend (aufliegende Bänder, farbig beschichtet oder eloxiert) oder verdeckt (verdeckt liegende Bänder mit integrierter Endlagendämpfung, Öffnungswinkel 105°).

Flügelgewichte bis 160 kg

Die möglichen Öffnungsarten der Systemserie sind in der Rubrik Beschläge aufgelistet. Darin werden die erforderlichen Beschlagskomponenten beschrieben.

Entwässerung und Dampfdruckausgleich:

Vorkammerentwässerung bzw. Dampfdruckausgleich über außen sichtbare Entwässerungsabdeckungen

**Oberflächenbehandlung:**

Pulverbeschichtung: Standard WICONA Qualität (StQ) entspricht der Beschichtungsklasse nach GSB INTERNATIONAL: „Standard“ und QUALICOAT: „Klasse 1“

Pulverbeschichtung: Hochwetterfest WICONA Qualität (HWQ) entspricht der Beschichtungsklasse nach GSB INTERNATIONAL: „Master“ und QUALICOAT: „Klasse 2“

Pulverbeschichtung: Hochwetterfest WICONA Qualität inkl. Voranodisation (VA+HWQ), für Einsatz in Meeresnähe oder chloridhaltiger Atmosphäre entspricht der Beschichtungsklasse nach GSB INTERNATIONAL: „Premium“ und QUALICOAT: „Klasse 3“, sowie Bewitterungsklasse nach GSB INTERNATIONAL: „Sea Proof Plus“

Pulverbeschichtung Glanzgrad: Matt 30%, Seidenglanz 70%, Hochglanz 80%

**Ergänzungen zur StLB HB-022+ABK-020****Ausschreibungstexte ZZZ**

Leistungsverzeichnis

gedruckt am 15.11.2023  
LB-HB-022+ABK-020 Preisangaben in EUR

Anodisation: Eloxal Standard A6/C0

Anodisation: Eloxal Sonder Farbe A6/C31 (32, 33, 34, 35)

Ausführungsart, Qualität, Glanzgrad sowie Farbcode sind in den Positionen beschrieben.

**Füllungen:**

Brandschutzisolierverglasung:

EI30 2-fach

Pyrostop 30-17/18/25/26/27/35/36 (EI 30) oder

Contraflam 30 IGU (EI30) oder

Pyrobel 30 ISO

Brandschutzpaneel:

EI30 aus min. 20 mm Promatect-H, 2x Alublech oder einseitig statt Blech min. 6 mm ESG, min. 12 mm Mineralwolle (EW 30)

**Aufzahlungen/Zubehör:**

Positionen für Aufzahlungen (Az) und Zubehör beschreiben Ergänzungen zu vorangegangenen Positionen (Leistungen) und werden nur aus dem System oder der Auswahl von Produkten des Herstellers der Grundposition angeboten bzw. ausgeführt.

**Gleichwertigkeit:**

Die Gleichwertigkeit mit den Qualitätseigenschaften des ausgeschriebenen Leitproduktes ist Mindestanforderung und durch Zeichnungen, Prüfzeugnisse und Systemhandbücher bei Angebotsabgabe nachzuweisen.

72.WJ 00 + Folgende Angaben und Anforderungen an die Art und Weise der Leistungserbringung gelten als vereinbart und sind in die Einheitspreise einkalkuliert:

**72.WJ 00B + Material/Erzeugnis n.W.AN zu 72WJ**

Das Verwenden nachstehend angebotener Materialien/Erzeugnisse zu den angegebenen Positionen dieser ULG wird vereinbart:

Betrifft Position(en): \_\_\_\_\_

Material/Erzeugnis nach Wahl des Auftragnehmers (AN).

Angeboten: (.....)

**72.WJ 00C + Material/Erzeugnis Beispiel AG zu 72WJ**

Das Verwenden nachstehend angebotener Materialien/Erzeugnisse zu den angegebenen Positionen dieser ULG wird vereinbart:

Betrifft Position(en): \_\_\_\_\_

Beispielhaftes Material/Erzeugnis: \_\_\_\_\_

Angeboten ist das beispielhafte oder ein Material/Erzeugnis gleichwertiger Art.

Kriterien der Gleichwertigkeit: \_\_\_\_\_

Angeboten: (.....)

**72.WK + Brandschutz AL-Fixverglasung EI60 75mm (WICONA)**

Version: 2023-10

Im Folgenden ist das Liefern und der Einbau/die Montage von gedämmten Brandschutz Aluminiumrahmen mit fixen Brandschutz Glas EI60 nach ÖNORM EN 1634 Teil 1, ein- bzw. mehrteilige Kombinationen beschrieben.

**Ergänzungen zur StLB HB-022+ABK-020****Ausschreibungstexte ZZZ**

Leistungsverzeichnis

gedruckt am 15.11.2023  
LB-HB-022+ABK-020 Preisangaben in EUR**Allgemein:**

Für die Konstruktion WICLINE 75FP EI60 ist eine objekttechnische Beurteilung seitens Brandschutzbehörde (bspw. IBS Linz) erforderlich.

**Technische Beschreibung:**

Profiltechnik:

Rahmenbautiefe: 75 mm

Außenansichtsbreiten:

Blendrahmenprofile: 65 mm und 75 mm

Kämpferprofile: 90, 100, 110 mm

Konstruktionsmerkmale:

Durchlaufende Dämmebene in Rahmen und Füllungen, mit zum Falz hin flächenbündigen Dämmstegen

Hauptprofile als Dreikammer-Hohlprofile, Kantenradius = 0,5 mm.

Verglasungsdichtung aus EPDM, innen umlaufend

Rahmenverbindungen:

Gehungsecken mit systemeigenen, hohlkammerfüllenden Gusseckwinkeln mit Spreizfunktion mechanisch gesichert und mittels einseitiger, mengenbegrenzter Klebstoffinjektion verbunden.

Stumpfe Verbindungen:

mit systemeigenen, hohlkammerfüllenden Aluminium-Profilverbindern und mengenbegrenzter Klebstoffinjektion.

Offene Fugenquerschnitte in der Dämmzone von stumpfen Verbindungen müssen mit systemeigenen Kunststoff-Formteilen und Injektionstechnik dichtend geschlossen werden.

Konstruktionsvarianten:

Diese Konstruktion basiert zu 100% auf der Basisserie WICLINE 75. Sie ist optisch von dieser nicht zu unterscheiden. Ausführungen in den Feuerwiderstandsklassen EI60 (geprüft gemäß der Norm DIN EN 1634) durch einfache Ergänzung von Zubehörteilen.

Die selbstschließende offenbare Brandschutzverglasung ist ausführbar als einfach oder mehrteiliges Lochfenster.

Die Elementbreiten des Fensters mit Umfeld und der Verglasung sind unbegrenzt

Wandanschlüsse:

Für die an die Bauteile angrenzenden Wände sind die Anforderungen hinsichtlich der mindestens erforderlichen Feuerwiderstandsklassen, an die durch den AG beauftragten Leistungen, erfüllt.

Der Einbau erfolgt:

a) in Wände aus Mauerwerk nach DIN 1053 Teil 1, Dicke = 115 mm, Steindruckfestigkeitsklasse mind. 12, Mörtelgruppe II

b) in Wände aus Beton nach DIN 1045, Dicke = mind 115 mm (Festigkeitsklasse mind. C12/15)

c) Bekleidete Stahlstützen und/oder Stahlträger (EI 60-A)

d) Bekleidete Holzstützen und/oder Holzträger (EI 60-B)

Wärmedämmung:

Wärmedurchgangskoeffizient des Profilsystems:

$U_f = 1,7$  bis  $3,6$  W/(m<sup>2</sup>K) nach DIN EN ISO 10077-2: 2012

Wärmedämmung mit durchlaufenden, falzflächenbündigen Isolierstegen (Kunststoff-Leisten) aus PA 6.6, 25 % Glasfaseranteil und stirnseitiger Einlage aus Klebeschmelzdraht

Nachweise und Zertifizierungen:

Systemprüfungen / CE-Produktpass nach DIN EN 14351-1:2006+A1:2010

Luftdurchlässigkeit: Klasse 4

**Ergänzungen zur StLB HB-022+ABK-020****Ausschreibungstexte ZZZ**

Leistungsverzeichnis

gedruckt am 15.11.2023  
LB-HB-022+ABK-020 Preisangaben in EUR

Schlagregendichtheit: E750

Widerstandsfähigkeit gegen Windlast: Klasse C4 / B4

Die Eignung des Profilverbundes (Dämmstege) muss durch ein allgemein bauaufsichtliches Prüfzeugnis nachgewiesen werden.

Nachweis der Standsicherheit von Metall-Kunststoff-Verbundprofilen gemäß IfBt-Richtlinie  
Profilverbundherstellung ausschließlich werksseitig. Systemhersteller, Profilpresswerke und Verbundhersteller sind nach der ISO 9000-Normenreihe zertifiziert.

Profilverbund mit Qualitätssicherung und Werksgarantie auch für nachträgliche Oberflächenbehandlungen (Anodisieren, Nass- und Pulverbeschichtung)

Entwässerung und Dampfdruckausgleich:

Vorkammerentwässerung bzw. Dampfdruckausgleich über außen sichtbare Entwässerungsabdeckungen.

**Oberflächenbehandlung:**

Pulverbeschichtung: Standard WICONA Qualität (StQ) entspricht der Beschichtungsklasse nach GSB INTERNATIONAL: „Standard“ und QUALICOAT: „Klasse 1“

Pulverbeschichtung: Hochwetterfest WICONA Qualität (HWQ) entspricht der Beschichtungsklasse nach GSB INTERNATIONAL: „Master“ und QUALICOAT: „Klasse 2“

Pulverbeschichtung: Hochwetterfest WICONA Qualität inkl. Voranodisation (VA+HWQ), für Einsatz in Meeresnähe oder chloridhaltiger Atmosphäre entspricht der Beschichtungsklasse nach GSB INTERNATIONAL: „Premium“ und QUALICOAT: „Klasse 3“, sowie Bewitterungsklasse nach GSB INTERNATIONAL: „Sea Proof Plus“

Pulverbeschichtung Glanzgrad: Matt 30%, Seidenglanz 70%, Hochglanz 80%

Anodisation: Eloxal Standard A6/C0

Anodisation: Eloxal Sonder Farbe A6/C31 (32, 33, 34, 35)

Ausführungsart, Qualität, Glanzgrad sowie Farbcode sind in den Positionen beschrieben.

**Füllungen:**

Brandschutzisolierverglasung EI60 2-fach

Contraflam 60-3 IGU (EI60)

**Aufzahlungen/Zubehör:**

Positionen für Aufzahlungen (Az) und Zubehör beschreiben Ergänzungen zu vorangegangenen Positionen (Leistungen) und werden nur aus dem System oder der Auswahl von Produkten des Herstellers der Grundposition angeboten bzw. ausgeführt.

**Gleichwertigkeit:**

Die Gleichwertigkeit mit den Qualitätseigenschaften des ausgeschriebenen Leitproduktes ist Mindestanforderung und durch Zeichnungen, Prüfzeugnisse und Systemhandbücher bei Angebotsabgabe nachzuweisen.

72.WK 00 + Folgende Angaben und Anforderungen an die Art und Weise der Leistungserbringung gelten als vereinbart und sind in die Einheitspreise einkalkuliert:

**72.WK 00B + Material/Erzeugnis n.W.AN zu 72WK**

Das Verwenden nachstehend angebotener Materialien/Erzeugnisse zu den angegebenen Positionen dieser ULG wird vereinbart:



**Ergänzungen zur StLB HB-022+ABK-020****Ausschreibungstexte ZZZ**

Leistungsverzeichnis

gedruckt am 15.11.2023

LB-HB-022+ABK-020

Preisangaben in EUR

Betrifft Position(en):   
 Material/Erzeugnis nach Wahl des Auftragnehmers (AN).  
 Angeboten: (.....)

**72.WK 00C + Material/Erzeugnis Beispiel AG zu 72WK**

Das Verwenden nachstehend angebotener Materialien/Erzeugnisse zu den angegebenen Positionen dieser ULG wird vereinbart:

Betrifft Position(en):   
 Beispielhaftes Material/Erzeugnis:   
 Angeboten ist das beispielhafte oder ein Material/Erzeugnis gleichwertiger Art.  
 Kriterien der Gleichwertigkeit:   
 Angeboten: (.....)

**72.WL + Brandschutz AL-Fixverglasung EI90 75mm (WICONA)**

Version: 2023-10

Im Folgenden ist das Liefern und der Einbau/die Montage von Brandschutz Aluminiumrahmen mit fixen Mono Brandschutz Glas EI90 nach ÖNORM EN 1634 Teil 1, ein- bzw. mehrteilige Kombinationen beschrieben.

**Technische Beschreibung:**

Profiltechnik:

Rahmenbautiefe: 75 mm

Außenansichtsbreiten:

Blendrahmenprofile: 65 mm und 75 mm

Kämpferprofile: 100, 110, 120 mm

Konstruktionsmerkmale:

Durchlaufende Dämmebene in Rahmen und Füllungen, mit zum Falz hin flächenbündigen Dämmstegen

Hauptprofile als Dreikammer-Hohlprofile, Kantenradius = 0,5 mm.

Verglasungsdichtung aus EPDM, innen umlaufend

Rahmenverbindungen:

Gehungsecken mit systemeigenen, hohlkammerfüllenden Gusseckwinkeln mit Spreizfunktion mechanisch gesichert und mittels einseitiger, mengenbegrenzter Klebstoffinjektion verbunden.

Stumpfe Verbindungen:

mit systemeigenen, hohlkammerfüllenden Aluminium-Profilverbindern und mengenbegrenzter Klebstoffinjektion.

Offene Fugenquerschnitte in der Dämmzone von stumpfen Verbindungen müssen mit systemeigenen Kunststoff-Formteilen und Injektionstechnik dichtend geschlossen werden.

Konstruktionsvarianten:

Diese Konstruktion basiert zu 100% auf der Basisserie WICLINE 75. Sie ist optisch von dieser nicht zu unterscheiden. Ausführungen in den Feuerwiderstandsklassen EI90 (geprüft gemäß der Norm DIN EN 1634) durch einfache Ergänzung von Zubehörteilen.

Wandanschlüsse:

Für die an die Bauteile angrenzenden Wände sind die Anforderungen hinsichtlich der mindestens erforderlichen Feuerwiderstandsklassen, an die durch den AG beauftragten Leistungen, erfüllt.

Der Einbau erfolgt:

a) in Wände aus Mauerwerk nach DIN 1053 Teil 1, Dicke = mind. 115 mm, Steindruckfestigkeitsklasse mind. 12, Mörtelgruppe II

b) in Wände aus Beton nach DIN 1045, Dicke = mind 100 mm (Festigkeitsklasse mind. C12/15)

**Ergänzungen zur StLB HB-022+ABK-020****Ausschreibungstexte ZZZ**

Leistungsverzeichnis

gedruckt am 15.11.2023  
LB-HB-022+ABK-020 Preisangaben in EUR

c) Bekleidete Stahlstützen und/oder Stahlträger (EI 90-A)

d) Bekleidete Holzstützen und/oder Holzträger (EI 90-B)

Wärmedämmung:

Wärmedurchgangskoeffizient des Profilsystems:

Uf = 1,7 bis 3,6 W/(m²K) nach DIN EN ISO 10077-2: 2012

Wärmedämmung mit durchlaufenden, falzflächenbündigen Isolierstegen (Kunststoff-Leisten) aus PA 6.6, 25 % Glasfaseranteil und stirnseitiger Einlage aus Klebeschmelzdraht

Nachweise und Zertifizierungen:

Systemprüfungen / CE-Produktpass nach DIN EN 14351-1:2006+A1:2010

Luftdurchlässigkeit: Klasse 4

Schlagregendichtheit: E750

Widerstandsfähigkeit gegen Windlast: Klasse C4 / B4

Die Eignung des Profilverbundes (Dämmstege) muss durch ein allgemein bauaufsichtliches Prüfzeugnis nachgewiesen werden.

Nachweis der Standsicherheit von Metall-Kunststoff-Verbundprofilen gemäß IfBt-Richtlinie

Profilverbundherstellung ausschließlich werksseitig. Systemhersteller, Profilpresswerke und Verbundhersteller sind nach der ISO 9000-Normenreihe zertifiziert.

Profilverbund mit Qualitätssicherung und Werksgarantie auch für nachträgliche Oberflächenbehandlungen (Anodisieren, Nass- und Pulverbeschichtung).

Entwässerung und Dampfdruckausgleich:

Vorkammerentwässerung bzw. Dampfdruckausgleich über außen sichtbare Entwässerungsabdeckungen.

**Oberflächenbehandlung:**

Pulverbeschichtung: Standard WICONA Qualität (StQ) entspricht der Beschichtungsklasse nach GSB INTERNATIONAL: „Standard“ und QUALICOAT: „Klasse 1“

Pulverbeschichtung: Hochwetterfest WICONA Qualität (HWQ) entspricht der Beschichtungsklasse nach GSB INTERNATIONAL: „Master“ und QUALICOAT: „Klasse 2“

Pulverbeschichtung: Hochwetterfest WICONA Qualität inkl. Voranodisation (VA+HWQ), für Einsatz in Meeresnähe oder chloridhaltiger Atmosphäre entspricht der Beschichtungsklasse nach GSB INTERNATIONAL: „Premium“ und QUALICOAT: „Klasse 3“, sowie Bewitterungsklasse nach GSB INTERNATIONAL: „Sea Proof Plus“

Pulverbeschichtung Glanzgrad: Matt 30%, Seidenglanz 70%, Hochglanz 80%

Anodisation: Eloxal Standard A6/C0

Anodisation: Eloxal Sonder Farbe A6/C31 (32, 33, 34, 35)

Ausführungsart, Qualität, Glanzgrad sowie Farbcode sind in den Positionen beschrieben.

**Füllungen:**

Mono Brandschutzglas EI90 Contraflam 90-4

**Aufzählungen/Zubehör:**

Positionen für Aufzählungen (Az) und Zubehör beschreiben Ergänzungen zu vorangegangenen Positionen (Leistungen) und werden nur aus dem System oder der Auswahl von Produkten des Herstellers der Grundposition angeboten bzw. ausgeführt.

**Gleichwertigkeit:**

**Ergänzungen zur StLB HB-022+ABK-020****Ausschreibungstexte ZZZ**

Leistungsverzeichnis

gedruckt am 15.11.2023

LB-HB-022+ABK-020

Preisangaben in EUR

Die Gleichwertigkeit mit den Qualitätseigenschaften des ausgeschriebenen Leitproduktes ist Mindestanforderung und durch Zeichnungen, Prüfzeugnisse und Systemhandbücher bei Angebotsabgabe nachzuweisen.

72.WL 00 + Folgende Angaben und Anforderungen an die Art und Weise der Leistungserbringung gelten als vereinbart und sind in die Einheitspreise einkalkuliert:

**72.WL 00B + Material/Erzeugnis n.W.AN zu 72WL**

Das Verwenden nachstehend angebotener Materialien/Erzeugnisse zu den angegebenen Positionen dieser ULG wird vereinbart:

Betrifft Position(en):

Material/Erzeugnis nach Wahl des Auftragnehmers (AN).

Angeboten: (.....)

**72.WL 00C + Material/Erzeugnis Beispiel AG zu 72WL**

Das Verwenden nachstehend angebotener Materialien/Erzeugnisse zu den angegebenen Positionen dieser ULG wird vereinbart:

Betrifft Position(en):

Beispielhaftes Material/Erzeugnis:

Angeboten ist das beispielhafte oder ein Material/Erzeugnis gleichwertiger Art.

Kriterien der Gleichwertigkeit:

Angeboten: (.....)

**72.WM + gedämmte AL-Hebe-Schiebe-Fenster(tür) 160mm (WICONA)**

Version: 2023-10

Im Folgenden ist das Liefern und der Einbau/die Montage von wärmegeprägten Aluminium-Hebe-Schiebeelementen als Fenster oder Tür beschrieben.

**Allgemein:**

Befestigungsbauteile und Abdichtungsmaterialien für die Montage sind in die Einheitspreise einkalkuliert. Sofern die Positionsbeschreibung nicht anderweitig spezifiziert, wird das statische System einschließlich der Verankerung vom Auftragnehmer in eigener Verantwortung festgelegt.

Planungs-, Verarbeitungs- und Einbauregeln für das WICONA Fenstersystem WICSLDIE 160 werden eingehalten.

**Technische Beschreibung:**

Profiltechnik:

Thermisch getrennte Aluminium-Verbundprofile mit kraft- und formschlüssigen Profilverbund

Rahmenbautiefe: 160 mm

Flügelbautiefe: 65 mm

Konstruktionsmerkmale:

4-seitig umlaufende Flügel- und Rahmenprofile, auf Gehrung gestoßen

Verhakungszone ohne sichtbaren Versatz in der inneren und äußeren Ansicht

Rahmen und Flügel als Dreikammer-Hohlprofil:

Rahmenseitiger Flügelüberschlag mit gummielastischen Hohlkammerdichtungen, 9 mm Überdeckung

Verglasungsdichtung aus EPDM, innen und außen umlaufend

Profilverbindungen:

Gehrungseckverbindung mit systemeigenen, hohlkammerfüllenden Gusseckwinkeln mit Spreizfunktion mechanisch gesichert und mittels mengenbegrenzter Klebstoffinjektion verbunden

**Ergänzungen zur StLB HB-022+ABK-020****Ausschreibungstexte ZZZ**

Leistungsverzeichnis

gedruckt am 15.11.2023

LB-HB-022+ABK-020

Preisangaben in EUR

Wärmegeädämmtes Sprossensystem, Profilverbund in gleicher Ausführung und in gleicher Ebene wie bei den anschließenden Flügelprofilen, Anschluss an die Flügelprofile mit systemeigenen, hohlkammerfüllenden Aluminium-Profilverbindern mit mengenbegrenzter Klebstoffinjektion

Öffnungsarten:

Hebeschiebe-Fenster und Türen, Blendrahmen zweibahnig umlaufend für zwei bis

vierflügelig Fenster/Türen, Blendrahmen dreibahnig umlaufend für drei bis sechsfügelig Fenster/Türen, wahlweise mit festgestellten Flügeln.

Kombinierbarkeit:

mit Aluminium-Fenster/Türen WICLINE und Pfosten-Riegel Fassaden WICTEC.

Wärmedämmung:

Wärmedurchgangskoeffizient des Profilsystems:

Uf: größer/gleich 2,9 W/(m<sup>2</sup>K) nach EN ISO 10077-2, 2008-08

Wärmedämmung mit durchlaufenden, falzflächenbündigen Isolierstegen (Kunststoff-Leisten) aus PA 6.6, 25 % Glasfaseranteil und stirnseitiger Einlage aus Klebeschmelzdraht

Die ausgeschriebenen U-Werte sind ohne zusätzliches Einbringen von Dämmstoffen in die Hohlkammern der Profile zu erbringen.

Nachweise und Zertifizierungen:

Die Eignung des Profilverbundes (Dämmstege) muss durch ein allgemeines bauaufsichtliches Prüfzeugnis nachgewiesen werden.

Nachweis der Standsicherheit von Metall-Kunststoff-Verbundprofilen gemäß IfBt-Richtlinie

Profilverbundherstellung ausschließlich werksseitig. Systemhersteller, Profilpresswerke und Verbundhersteller sind nach der ISO 9000-Normenreihe zertifiziert.

Profilverbund mit Qualitätssicherung und Werksgarantie auch für nachträgliche Oberflächenbehandlungen (Anodisieren, Nass- und Pulverbeschichtung)

Für die Abschlusselemente sind auf Wunsch durch eine autorisierte Prüfanstalt folgende Punkte nachzuweisen:

Für wärmegeädämmte Verbundfenster WICSLIDE 160 aus Aluminium mit Dreh, Dreh-Kipp, Kipp:

Systemprüfung gemäß Produktnorm DIN EN 14351-1

Luftdurchlässigkeit Klasse 4 nach DIN EN 12207

Schlagregendichtigkeit größer/gleich E750 nach DIN EN 12208

Widerstand gegen Windlast C3 nach DIN EN 12210

**Beschläge:**

Auf das Profilsystem abgestimmte Markenbeschläge, als komplette Beschlagsätze entsprechend Flügelanordnung und -Gewicht zusammengestellt. Komplettierung durch Zusatzteile entsprechend Flügelgröße. max. geprüfte Flügelgröße 3200 x 3400 mm;

Die möglichen Öffnungsschemata der Systemserie sind in der Position aufgelistet.

- Beschlagssystem mit ift-Konformitätszertifikat für Beschlagsprüfung nach EN 1326-16 und EN 1191

- Korrosionsbeständigkeit nach DIN EN 1670, Klasse 5

- Zulässiges Flügelgewicht mit 2 Laufwagen bis 300 kg und mit 4 Laufwagen bis 400 kg

Manueller Verschluss mit Getriebeschloss mit durchlaufendem Stulp und Mehrfachverriegelung. Verriegelung mit 2 bis 5 Verriegelungspunkten in Abhängigkeit der Höhe. Alu-Schließbleche völlig flächenbündig im Blendrahmen integriert. Flügelanschlag oben und unten um ein überkreuzen der Flügel zu verhindern.

Beschlagsvarianten:

a) Drehgriff einseitig mit 10 mm Vierkant.

b) Drehgriff mit 10 mm Vierkant mit außenseitiger Griffmuschel

**Ergänzungen zur StLB HB-022+ABK-020****Ausschreibungstexte ZZZ**

Leistungsverzeichnis

gedruckt am 15.11.2023  
LB-HB-022+ABK-020 Preisangaben in EUR

- c) Drehgriffgarnitur beidseitig mit 10 mm Vierkant.
  - d) abnehmbarer Griff für Ausführung mit Putzflügel mit 10 mm Vierkant.
  - e) Ausführung abschließbar mit PZ Standard-, Halb- oder Rundzylinder möglich.
  - f) Einbruchhemmende Ausführung durch zusätzliche Verschlüsse und Verriegelungen RC1N/RC2N/RC2 nur für Öffnungsschema Schema A und D
- Entwässerung und Dampfdruckausgleich:  
 Glasfalzgrund-Belüftung gesichert durch systemkonzipierte Klotzungsbrücken  
 Flügelentwässerung bzw. Dampfdruckausgleich am Glasfalzgrund  
 Entwässerung der Blendrahmen kontrolliert durch die Profilhohlkammern nach außen

**Oberflächenbehandlung:**

Pulverbeschichtung: Standard WICONA Qualität (StQ) entspricht der Beschichtungsklasse nach GSB INTERNATIONAL: „Standard“ und QUALICOAT: „Klasse 1“

Pulverbeschichtung: Hochwetterfest WICONA Qualität (HWQ) entspricht der Beschichtungsklasse nach GSB INTERNATIONAL: „Master“ und QUALICOAT: „Klasse 2“

Pulverbeschichtung: Hochwetterfest WICONA Qualität inkl. Voranodisation (VA+HWQ), für Einsatz in Meeresnähe oder chloridhaltiger Atmosphäre entspricht der Beschichtungsklasse nach GSB INTERNATIONAL: „Premium“ und QUALICOAT: „Klasse 3“, sowie Bewitterungsklasse nach GSB INTERNATIONAL: „Sea Proof Plus“

Pulverbeschichtung Glanzgrad: Matt 30%, Seidenglanz 70%, Hochglanz 80%

Anodisation: Eloxal Standard A6/C0

Anodisation: Eloxal Sonder Farbe A6/C31 (32, 33, 34, 35)

Ausführungsart, Qualität, Glanzgrad sowie Farbcode sind in den Positionen beschrieben.

**Füllungen:**

Wärmeschutzisoliervlas:

gemäß ÖN EN 1279 T1 bis T6:

Das Randverbundmaterial und Stärke ist gemäß der Einbausituation, wenn erforderlich, mit UV-beständigen Material auszuführen.

Die Auswahl der Sicherheitsanforderung der Gläser obliegt dem Anbieter, wobei nach den Grundsätzen der Bauvorschriften, Ö-Normen, OIB-Richtlinien und den Richtlinien der Bundesinnung der Glaser die Verglasungsart auszuwählen ist. Die Anforderung ergibt sich anhand der Planbeilagen, bei Unklarheit ist vor Angebotsabgabe nachzufragen, Nachforderungen aus diesem Titel werden nicht anerkannt.

Die statische Scheibendickenbemessung obliegt dem Auftragnehmer und ist Bestandteil des Einheitspreises sofern in der Position keine Glasstärken definiert sind. Notwendige Mehrkosten aufgrund erhöhter Einzelscheibendicken werden nicht gesondert vergütet.

Isoliervlas mit allen Einzelscheiben aus Einzelscheibensicherheitsglas mit Heat Soak Test nach ÖN EN 14179-1 für Bereiche mit Sicherheitsglasforderung, wie in Türflügel und Verglasungen unter Parapethöhe.

Isoliervlas mit Kombination Einzelscheiben und Verbundsicherheitsglas für Bereiche mit Sicherheitsglasforderung, wie in Überkopferverglasungen und Verglasungen unter Parapetbereich mit Absturzgefahr.

Nurglasdecken und Nurglasstöße sind nach den Richtlinien der Glasindustrie herzustellen.

AL-Wärmedämmpaneel:

Aufbau:

aussen: mind. 2 mm Aluminium Blech

zwischen: mind. 20 mm Polyurethan Hartschaum- oder Mineralfaser-Dämmplatte

innen: mind. 2 mm Aluminium Blech

**Ergänzungen zur StLB HB-022+ABK-020****Ausschreibungstexte ZZZ**

Leistungsverzeichnis

gedruckt am 15.11.2023

LB-HB-022+ABK-020

Preisangaben in EUR

Wärme gedämmtes Paneel, inkl. druckfesten Isolations-Umleimer, vollflächig verklebt, die Ränder umlaufend dampfdicht abgeschlossen. Die Oberflächen entsprechen der jeweiligen Position.

Emailglas-Wärmedämmpaneel:

Aufbau:

aussen: mind. 6 mm EMALIT ESG-H Einscheibensicherheitsglas mit rückseitig vollflächig blickdichter Email Farbe.

zwischen: mind. 20 mm Polyurethan-Hartschaum oder Mineralfaser-Dämmplatte

innen: mind. 2 mm Aluminium Blech

Wärme gedämmtes Paneel, inkl. druckfesten Isolations-Umleimer, vollflächig verklebt, die Ränder umlaufend dampfdicht abgeschlossen. Die Oberflächen entsprechen der jeweiligen Position. Die Email Glas Farbe abgestimmt an die angrenzenden Verglasungen. Eine Farbmusterplatte ist vor Ausführung dem Auftragnehmer zur Freigabe vorzulegen.

**Aufzahlungen/Zubehör:**

Positionen für Aufzahlungen (Az) und Zubehör beschreiben Ergänzungen zu vorangegangenen Positionen (Leistungen) und werden nur aus dem System oder der Auswahl von Produkten des Herstellers der Grundposition angeboten bzw. ausgeführt.

**Gleichwertigkeit:**

Die Gleichwertigkeit mit den Qualitätseigenschaften des ausgeschriebenen Leitproduktes ist Mindestanforderung und durch Zeichnungen, Prüfzeugnisse und Systemhandbücher bei Angebotsabgabe nachzuweisen.

72.WM 00 + Folgende Angaben und Anforderungen an die Art und Weise der Leistungserbringung gelten als vereinbart und sind in die Einheitspreise einkalkuliert:

**72.WM 00B + Material/Erzeugnis n.W.AN zu 72WM**

Das Verwenden nachstehend angebotener Materialien/Erzeugnisse zu den angegebenen Positionen dieser ULG wird vereinbart:

Betrifft Position(en):

Material/Erzeugnis nach Wahl des Auftragnehmers (AN).

Angeboten:

**72.WM 00C + Material/Erzeugnis Beispiel AG zu 72WM**

Das Verwenden nachstehend angebotener Materialien/Erzeugnisse zu den angegebenen Positionen dieser ULG wird vereinbart:

Betrifft Position(en):

Beispielhaftes Material/Erzeugnis:

Angeboten ist das beispielhafte oder ein Material/Erzeugnis gleichwertiger Art.

Kriterien der Gleichwertigkeit:

Angeboten:

**72.WN + gedämmte AL-Versatz-Schiebe-Fenster(tür) 150mm (WICONA)**

Version: 2023-10

Im Folgenden ist das Liefern und der Einbau/die Montage von wärme gedämmten Aluminium-Versatz-Schiebeelementen als Fenster oder Tür beschrieben.

**Allgemein:**

Befestigungsbauteile und Abdichtungsmaterialien für die Montage sind in die Einheitspreise einkalkuliert. Sofern die Positionsbeschreibung nicht anderweitig spezifiziert, wird das statische System einschließlich der Verankerung vom Auftragnehmer in eigener Verantwortung festgelegt.

**Ergänzungen zur StLB HB-022+ABK-020****Ausschreibungstexte ZZZ**

Leistungsverzeichnis

gedruckt am 15.11.2023

LB-HB-022+ABK-020

Preisangaben in EUR

Planungs-, Verarbeitungs- und Einbauregeln für das WICONA Fenstersystem WICSLDIE 150 PS werden eingehalten.

**Technische Beschreibung:**

Profiltechnik:

Rahmenbautiefe: 150 mm

Flügelbautiefe: 72,5 mm

Flügelalzhöhe: 22 mm

Außenansichtsbreiten:

Blendrahmenprofile: 57 / 67,9 und 70,9 mm (Blendrahmen kann durch bauliche Maßnahmen von außen verdeckt werden)

Mittelpfosten: 78,4 mm

Flügelprofile: 0 / 28 / 31 mm

Konstruktionsmerkmale:

Abtragung der Flügellasten über Laufwagen und darunterliegende Edelstahlführungsschienen.

Laufwagen ausgerüstet mit 2 Kunststoffrollen, pendelnd aufgehängt durch eine Stahlachse mit Walzlager, die einen 6 mm Versatz des Flügels quer zur Laufrichtung zulässt.

Flügelgewichte bis zu 300 kg pro Flügel

Haupt- und Flügelprofile als Mehrkammer-Hohlprofile mit Kantenradius = 0,5 mm

Verglasungsprinzip (Glasleisten, Klotzung, Dichtungssystem) analog zum Fenstersystem mit Verglasungsdichtung aus EPDM, innen und außen umlaufend.

Die Flügelprofile sind umlaufend auf Gehrung geschnitten.

Gehrungsverbindung durch systemeigene hohlkammerfüllende Eckwinkel.

Stumpfe Verbindungen mit systemeigenen, hohlkammerfüllenden Aluminium-Profilverbindern.

Konstruktionsvarianten:

a) Standardversion

b) Version mit verbesserter Wärmedämmung durch zusätzliches Kunststoffdämmprofil im Blendrahmen

Optional:

- Blendrahmen mit verdeckter Entwässerung

- Verdeckter Flügel durch Aufsatzprofil im Blendrahmen

- Mittelpfosten mit Verstärkung in zwei Ausführungen

Barrierefreie Ausführung der Schwelle (15 mm) möglich durch Einlassen der Schwelle im Boden.

Wärmedämmung:

Wärmedämmung mit durchlaufenden Isolierstegen aus PA 6.6 mit 25 % Glasfaseranteil.

Wärmedurchgangskoeffizient des Profilsystems in Abhängigkeit der Profilkombinationen nach DIN EN ISO 10077-1 und -2: Uf bis zu 2,0 W/(m<sup>2</sup>K)

Die ausgeschriebenen U-Werte sind ohne zusätzliches Einbringen von Dämmstoffen in die Hohlkammern der Profile zu erbringen.

Schallschutz gegen Außenlärm:

Luftschalldämmung für Prüfmuster 3650 × 2180 mm nach EN ISO 717-1. Rw (C, Ctr) bis zu 45 (-2; -5) dB mit Glasaufbau 16 mm VSG-SI / 20 mm SZR / 12 mm VSG-SI und Zusatzmaßnahmen. Wert ist bei Bedarf in Position beschrieben.

Nachweise und Zertifizierungen

Die Eignung des Profilverbundes (Dämmstege) muss durch ein allgemeines bauaufsichtliches Prüfzeugnis nachgewiesen werden.

Profilverbundherstellung ausschließlich werksseitig. Systemhersteller, Profilverwerke und

**Ergänzungen zur StLB HB-022+ABK-020****Ausschreibungstexte ZZZ**

Leistungsverzeichnis

gedruckt am 15.11.2023

LB-HB-022+ABK-020

Preisangaben in EUR

Verbundhersteller sind nach der ISO 9000-Normenreihe zertifiziert.

Profilverbund mit Qualitätssicherung und Werksgarantie auch für nachträgliche Oberflächenbehandlungen (Anodisieren, Nass- und Pulverbeschichtung)

Für die Abschlusselemente sind auf Wunsch durch eine autorisierte Prüfanstalt folgende Punkte nachzuweisen:

Für wärmegeämmte Verbundfenster WICSLIDE 160 aus Aluminium mit Dreh, Dreh-Kipp, Kipp: Systemprüfung gemäß Produktnorm DIN EN 14351-1

Luftdurchlässigkeit Klasse 4 nach DIN EN 12207 (Microlüftung: Klasse A1)

Schlagregendichtigkeit größer/gleich E1200 nach DIN EN 12208

Widerstand gegen Windlast C3 nach DIN EN 12210

**Beschläge:**

Verwendet wird grundsätzlich ausschließlich die vom Systemhersteller geprüfte Beschlagstechnik.

Grundbeschläge sind entsprechend der Flügelgröße und der Windlast durch Zusatzteile zu komplettieren. Ihr Einsatzbereich sowie die zulässigen Flügelformate in Abhängigkeit der flächenbezogenen Füllungsgewichte sind in den technischen Dokumentationen des Systemgebers beschrieben.

Beschlag mit sicherer Spaltlüftungsfunktion mit Griff in 90 Grad Position (Spaltlüftung ist gegeben bei noch verriegeltem Beschlag).

Aktive, beschlagsgesteuerte Dichtungsstempel oben und unten am Mittelpfosten.

Entwässerung und Dampfdruckausgleich:

Glasfalzgrund-Belüftung gesichert durch systemkonzipierte Klotzungsbrücken.

Vorkammerentwässerung bzw. Dampfdruckausgleich über außen sichtbare Entwässerungsabdeckungen.

Die Möglichkeit zur Verwendung vom 3-fach Isoliergläsern bis 52 mm Glasstärke muss gegeben sein. Die maximal zugelassenen Flügelgewichte sind zu beachten.

**Oberflächenbehandlung:**

Pulverbeschichtung: Standard WICONA Qualität (StQ) entspricht der Beschichtungsklasse nach GSB INTERNATIONAL: „Standard“ und QUALICOAT: „Klasse 1“

Pulverbeschichtung: Hochwetterfest WICONA Qualität (HWQ) entspricht der Beschichtungsklasse nach GSB INTERNATIONAL: „Master“ und QUALICOAT: „Klasse 2“

Pulverbeschichtung: Hochwetterfest WICONA Qualität inkl. Voranodisation (VA+HWQ), für Einsatz in Meeresnähe oder chloridhaltiger Atmosphäre entspricht der Beschichtungsklasse nach GSB INTERNATIONAL: „Premium“ und QUALICOAT: „Klasse 3“, sowie Bewitterungsklasse nach GSB INTERNATIONAL: „Sea Proof Plus“

Pulverbeschichtung Glanzgrad: Matt 30%, Seidenglanz 70%, Hochglanz 80%

Anodisation: Eloxal Standard A6/C0

Anodisation: Eloxal Sonder Farbe A6/C31 (32, 33, 34, 35)

Ausführungsart, Qualität, Glanzgrad sowie Farbcode sind in den Positionen beschrieben.

**Füllungen:**

Wärmeschutzisolierverglasung:

gemäß ÖN EN 1279 T1 bis T6:

Das Randverbundmaterial und Stärke ist gemäß der Einbausituation, wenn erforderlich, mit UV-beständigen Material auszuführen.

Die Auswahl der Sicherheitsanforderung der Gläser obliegt dem Anbieter, wobei nach den Grundsätzen der Bauvorschriften, Ö-Normen, OIB-Richtlinien und den Richtlinien der



**Ergänzungen zur StLB HB-022+ABK-020****Ausschreibungstexte ZZZ**

Leistungsverzeichnis

gedruckt am 15.11.2023

LB-HB-022+ABK-020

Preisangaben in EUR

Bundesinnung der Glaser die Verglasungsart auszuwählen ist. Die Anforderung ergibt sich anhand der Planbeilagen, bei Unklarheit ist vor Angebotsabgabe nachzufragen, Nachforderungen aus diesem Titel werden nicht anerkannt.

Die statische Scheibendickenbemessung obliegt dem Auftragnehmer und ist Bestandteil des Einheitspreises sofern in der Position keine Glasstärken definiert sind. Notwendige Mehrkosten aufgrund erhöhter Einzelscheibendicken werden nicht gesondert vergütet.

Isolierglas mit allen Einzelscheiben aus Einscheibensicherheitsglas mit Heat Soak Test nach ÖN EN 14179-1 für Bereiche mit Sicherheitsglasforderung, wie in Türflügel und Verglasungen unter Parapethöhe.

Isolierglas mit Kombination Einzelscheiben und Verbundsicherheitsglas für Bereiche mit Sicherheitsglasforderung, wie in Überkopferglasungen und Verglasungen unter Parapetbereich mit Absturzgefahr.

Nurglasecken und Nurglasstöße sind nach den Richtlinien der Glasindustrie herzustellen.

AL-Wärmedämmpaneel:

Aufbau:

aussen: mind. 2 mm Aluminium Blech

zwischen: mind. 20 mm Polyurethan Hartschaum- oder Mineralfaser-Dämmplatte

innen: mind. 2 mm Aluminium Blech

Wärmegeädämmtes Paneel, inkl. druckfesten Isolations-Umleimer, vollflächig verklebt, die Ränder umlaufend dampfdicht abgeschlossen. Die Oberflächen entsprechen der jeweiligen Position.

Emailglas-Wärmedämmpaneel:

Aufbau:

aussen: mind. 6 mm EMALIT ESG-H Einscheibensicherheitsglas mit rückseitig vollflächig blickdichter Email Farbe.

zwischen: mind. 20 mm Polyurethan-Hartschaum oder Mineralfaser-Dämmplatte

innen: mind. 2 mm Aluminium Blech

Wärmegeädämmtes Paneel, inkl. druckfesten Isolations-Umleimer, vollflächig verklebt, die Ränder umlaufend dampfdicht abgeschlossen. Die Oberflächen entsprechen der jeweiligen Position. Die Email Glas Farbe abgestimmt an die angrenzenden Verglasungen. Eine Farbmusterplatte ist vor Ausführung dem Auftragnehmer zur Freigabe vorzulegen.

**Aufzahlungen/Zubehör:**

Positionen für Aufzahlungen (Az) und Zubehör beschreiben Ergänzungen zu vorangegangenen Positionen (Leistungen) und werden nur aus dem System oder der Auswahl von Produkten des Herstellers der Grundposition angeboten bzw. ausgeführt.

**Gleichwertigkeit:**

Die Gleichwertigkeit mit den Qualitätseigenschaften des ausgeschriebenen Leitproduktes ist Mindestanforderung und durch Zeichnungen, Prüfzeugnisse und Systemhandbücher bei Angebotsabgabe nachzuweisen.

72.WN 00 + Folgende Angaben und Anforderungen an die Art und Weise der Leistungserbringung gelten als vereinbart und sind in die Einheitspreise einkalkuliert:

**72.WN 00B + Material/Erzeugnis n.W.AN zu 72WN**

Das Verwenden nachstehend angebotener Materialien/Erzeugnisse zu den angegebenen Positionen dieser ULG wird vereinbart:

Betrifft Position(en):

Material/Erzeugnis nach Wahl des Auftragnehmers (AN).

Angeboten: (.....)

**Ergänzungen zur StLB HB-022+ABK-020****Ausschreibungstexte ZZZ**

Leistungsverzeichnis

gedruckt am 15.11.2023  
LB-HB-022+ABK-020 Preisangaben in EUR**72.WN 00C + Material/Erzeugnis Beispiel AG zu 72WN**

Das Verwenden nachstehend angebotener Materialien/Erzeugnisse zu den angegebenen Positionen dieser ULG wird vereinbart:

Betrifft Position(en):

Beispielhaftes Material/Erzeugnis:

Angeboten ist das beispielhafte oder ein Material/Erzeugnis gleichwertiger Art.

Kriterien der Gleichwertigkeit:

Angeboten: (.....)

**72.WO + gedämmte AL-Schiebetür "rahmenlos" (WICONA)**

Version: 2023-10

Im Folgenden ist das Liefern und der Einbau/die Montage von wärmegeprägten "rahmenlosen" Aluminium Schiebetür beschrieben.

**Allgemein:**

Befestigungsbauteile und Abdichtungsmaterialien für die Montage sind in die Einheitspreise einkalkuliert. Sofern die Positionsbeschreibung nicht anderweitig spezifiziert, wird das statische System einschließlich der Verankerung vom Auftragnehmer in eigener Verantwortung festgelegt.

Planungs-, Verarbeitungs- und Einbauregeln für das WICONA Fenstersystem ARTLINE XL werden eingehalten.

**Technische Beschreibung:**

Profiltechnik:

Profiltiefen:

-Blendrahmen: 2-bahnig - 150 mm, 3-bahnig - 277 mm

-Schiebeflügel: 57 mm

Ansichtsbreiten:

Blendrahmen: 60 mm (im Wandanschluss verbaut)

Profilstoß: Überdeckung mit Spezialrahmenprofilen mit Verhakungszone 26 oder 38 mm

Profilstumpfstoß Stulp: 83 mm gesamt

Konstruktionsmerkmale:

Nahezu rahmenlose Glaskonstruktion mit integrierter Schiebetür in mehrbahniger Ausführung

Die Glaselemente erfüllen höchste bauphysikalische Eigenschaften wie z. B. Dichtheit und Wärmedämmung.

Rahmen bündig in Wand, Decke und Boden eingelassen. Dadurch entsteht optisch eine maximale Rahmenreduktion sowie max. Belichtungsfläche.

Die Schiebetüranlage ist mit 1-, 2- oder 3-bahnigen Blendrahmen ausführbar. Es sind dadurch Schiebeanlagen mit bis zu 6 Flügeln (mit Stulpausführung) möglich.

Mit besonders schlanken Flügelprofilen sind offenbare 90° ECKausbildungen realisierbar, die ohne sichtbaren Pfosten (Ecksäule) auskommen. Die Ausbildung von "Nurglas"-Ecken und "Nurglas"-Stößen sind mit dem System realisierbar.

Die Lage der Schiebeflügel kann raumseitig oder außenseitig gewählt werden.

Die Flügelprofile laufen nahezu vollständig verdeckt im Rahmenprofil. Dadurch ergibt sich ein Maximum an Tageslichteinfall sowie auf ein Minimum reduzierte Profilansichten. Die Flügelrahmen vertikal ergeben mit sehr schlanken Spezialprofilen minimale Ansichtsbreiten und damit maximale Transparenz.

Durch spezielle im System abgestimmte Entwässerungsrinnen kann der untere Bodenanschluss so gestaltet werden, dass die Konstruktion vollständig bis zur Fußbodenoberkante in den Boden versenkt wird (untere Glaslichte entspricht der OKFFB). Damit ist eine vollständige Barrierefreiheit

**Ergänzungen zur StLB HB-022+ABK-020****Ausschreibungstexte ZZZ**

Leistungsverzeichnis

gedruckt am 15.11.2023  
LB-HB-022+ABK-020 Preisangaben in EUR

gewährleistet.

Dichtungen:

Mitteldichtung schwarz aus EPDM, KU-Profil mit zusätzlicher EPDM-Lippendichtung, thermisch entkoppelt zum Abdeckprofil aus Aluminium. Ansonsten Bürstendichtungen

Abdichtung der Flügel erfolgt über spezielle systemeigene Bürstendichtungen.

Verglasung:

Nassverglasung mit randverbundverträglichem Silikon. Klotzung und Glasfalzbelüftung entsprechen den Vorschriften der Isolierglashersteller.

Rahmenverbindungen:

Gehrungsverbindung mit Eckwinkeln, die in der Innen- und Außenschale fixiert und verklebt werden. Ausführung mit Excenter- oder mit Gewindeschrauben. Gehrungen und Schnittflächen sind dauerelastisch abgedichtet.

Konstruktionsvarianten:

Schiebeflügelgrößen mit max. Breite von 2800 mm und max. Höhe von 3500 mm sind ausführbar.

Dabei ist das Flügelgewicht im Standard auf 500 kg begrenzt.

In Abstimmung mit dem Systemhersteller ist unter bestimmten Bedingungen eine Überschreitung des max. Gewichtes möglich.

Wärmedämmung:

Wärmedurchgangskoeffizient des Profilsystems in Abhängigkeit der Profilkombinationen:

Uf bis 0,8 bis 1,3 W/(m²K) nach EN ISO 10077: 2003

Wärmedämmung mit durchlaufenden Isolierstegen (Kunststoff-Leisten) aus PA 6.6, 25 % Glasfaseranteil und stirnseitiger Einlage aus Klebeschmelzdraht als fertig verbundene Isolierzone

Nachweise und Zertifizierungen:

Die Eignung des Profilverbundes (Dämmstege) muss durch ein allgemeines bauaufsichtliches Prüfzeugnis nachgewiesen werden.

Nachweis der Standsicherheit von Metall-Kunststoff-Verbundprofilen gemäß IfBt-Richtlinie

Profilverbundherstellung ausschließlich werksseitig. Systemhersteller, Profilverpreswerke und Verbundhersteller sind nach der ISO 9000-Normenreihe zertifiziert.

Profilverbund mit Qualitätssicherung und Werksgarantie auch für nachträgliche Oberflächenbehandlungen (Anodisieren, Nass- und Pulverbeschichtung)

Systemprüfung gemäß Produktnorm DIN EN 14351-1

Luftdurchlässigkeit Klasse 4 nach DIN EN 12207

Schlagregendichtigkeit E900 nach DIN EN 12208

Widerstand gegen Windlast C4 nach DIN EN 12210

Einbruchhemmung: Optional: Klasse RC2 mit zusätzlichen Maßnahmen adaptierbar.

Schallschutz:  $R_w(c,ctr) =$  bis 42 dB (-2/-5)

Glasauswahl:

Die Möglichkeit zur Verwendung von 3-fach Isoliergläsern bis 52 mm Glasdicke muss gegeben sein. Die maximal zugelassenen Flügelgewichte sind unbedingt zu beachten

**Beschläge:**

Es kommen ausschließlich Systemgebundene Markenbeschläge zum Einsatz.

Schiebeflügel mit Mehrpunktverriegelung

Betätigung von innen, wahlweise innen absperrbar mit kleinem Drehknopf

Schiebeflügel mit je 2 Laufwägen mit kugelgelagerten Laufrollen aus Edelstahl

Sämtliche Öffnungsvarianten sind auch motorisch ausführbar. Motorisierung vorkonfektioniert

**Ergänzungen zur StLB HB-022+ABK-020****Ausschreibungstexte ZZZ**

Leistungsverzeichnis

gedruckt am 15.11.2023

LB-HB-022+ABK-020

Preisangaben in EUR

(Plug & Play System, inkl. Verkabelung, volle Dokumentation inkl. Bedienungs- und Wartungsanleitung

Optional: Abfrage der Verschlussstellung und Verriegelung über Reed-Kontakte.

Die möglichen Öffnungsschemata der Systemserie sind in der Positionsbeschreibung aufgelistet.

Entwässerung und Dampfdruckausgleich:

Entwässerung des Oberflächenwassers über vorgesezte, in den Boden versenkbare Systemrinnen

Für die Entwässerung des unteren Rahmenprofils gibt es 2 Möglichkeiten:

Entwässerung mittels Sammelkästen, die unterseitig am Rahmenprofil angeordnet sind und über Schlitze unterhalb der Rinne das Wasser nach außen (über bauseitiger Abdichtung) leiten

Entwässerung mittels Sammelklötzen, die unterseitig am Rahmenprofil angeordnet sind und über einen Rohrgewindeanschluss (3/4") mit dem bauseitigen Regenwassersammelsystem verbunden werden.

**Oberflächenbehandlung:**

Pulverbeschichtung: Standard WICONA Qualität (StQ) entspricht der Beschichtungsklasse nach GSB INTERNATIONAL: „Standard“ und QUALICOAT: „Klasse 1“

Pulverbeschichtung: Hochwetterfest WICONA Qualität (HWQ) entspricht der Beschichtungsklasse nach GSB INTERNATIONAL: „Master“ und QUALICOAT: „Klasse 2“

Pulverbeschichtung: Hochwetterfest WICONA Qualität inkl. Voranodisation (VA+HWQ), für Einsatz in Meeresnähe oder chloridhaltiger Atmosphäre entspricht der Beschichtungsklasse nach GSB INTERNATIONAL: „Premium“ und QUALICOAT: „Klasse 3“, sowie Bewitterungsklasse nach GSB INTERNATIONAL: „Sea Proof Plus“

Pulverbeschichtung Glanzgrad: Matt 30%, Seidenglanz 70%, Hochglanz 80%

Anodisation: Eloxal Standard A6/C0

Anodisation: Eloxal Sonder Farbe A6/C31 (32, 33, 34, 35)

Ausführungsart, Qualität, Glanzgrad sowie Farbcode sind in den Positionen beschrieben.

**Füllungen:**

Wärmeschutzisoliervlas:

gemäß ÖN EN 1279 T1 bis T6:

Das Randverbundmaterial und Stärke ist gemäß der Einbausituation, wenn erforderlich, mit UV-beständigen Material auszuführen.

Die Auswahl der Sicherheitsanforderung der Gläser obliegt dem Anbieter, wobei nach den Grundsätzen der Bauvorschriften, Ö-Normen, OIB-Richtlinien und den Richtlinien der Bundesinnung der Glaser die Verglasungsart auszuwählen ist. Die Anforderung ergibt sich anhand der Planbeilagen, bei Unklarheit ist vor Angebotsabgabe nachzufragen, Nachforderungen aus diesem Titel werden nicht anerkannt.

Die statische Scheibendickenbemessung obliegt dem Auftragnehmer und ist Bestandteil des Einheitspreises sofern in der Position keine Glasstärken definiert sind. Notwendige Mehrkosten aufgrund erhöhter Einzelscheibendicken werden nicht gesondert vergütet.

Isoliervlas mit allen Einzelscheiben aus Einscheibensicherheitsglas mit Heat Soak Test nach ÖN EN 14179-1 für Bereiche mit Sicherheitsglasforderung, wie in Türflügel und Verglasungen unter Parapethöhe.

Isoliervlas mit Kombination Einzelscheiben und Verbundsicherheitsglas für Bereiche mit Sicherheitsglasforderung, wie in Überkopferglasungen und Verglasungen unter Parapetbereich mit Absturzgefahr.

Nurglasecken und Nurglasstöße sind nach den Richtlinien der Glasindustrie herzustellen.

AL-Wärmedämmpaneel:

Aufbau:

**Ergänzungen zur StLB HB-022+ABK-020****Ausschreibungstexte ZZZ**

Leistungsverzeichnis

gedruckt am 15.11.2023  
LB-HB-022+ABK-020 Preisangaben in EUR

ausen: mind. 2 mm Aluminium Blech

zwischen: mind. 20 mm Polyurethan Hartschaum- oder Mineralfaser-Dämmplatte

innen: mind. 2 mm Aluminium Blech

Wärmegeädämmtes Paneel, inkl. druckfesten Isolations-Umleimer, vollflächig verklebt, die Ränder umlaufend dampfdicht abgeschlossen. Die Oberflächen entsprechen der jeweiligen Position.

Emailglas-Wärmedämmpaneel:

Aufbau:

ausen: mind. 6 mm EMALIT ESG-H Einscheibensicherheitsglas mit rückseitig vollflächig blickdichter Email Farbe.

zwischen: mind. 20 mm Polyurethan-Hartschaum oder Mineralfaser-Dämmplatte

innen: mind. 2 mm Aluminium Blech

Wärmegeädämmtes Paneel, inkl. druckfesten Isolations-Umleimer, vollflächig verklebt, die Ränder umlaufend dampfdicht abgeschlossen. Die Oberflächen entsprechen der jeweiligen Position. Die Email Glas Farbe abgestimmt an die angrenzenden Verglasungen. Eine Farbmusterplatte ist vor Ausführung dem Auftragnehmer zur Freigabe vorzulegen.

**Aufzahlungen/Zubehör:**

Positionen für Aufzahlungen (Az) und Zubehör beschreiben Ergänzungen zu vorangegangenen Positionen (Leistungen) und werden nur aus dem System oder der Auswahl von Produkten des Herstellers der Grundposition angeboten bzw. ausgeführt.

**Gleichwertigkeit:**

Die Gleichwertigkeit mit den Qualitätseigenschaften des ausgeschriebenen Leitproduktes ist Mindestanforderung und durch Zeichnungen, Prüfzeugnisse und Systemhandbücher bei Angebotsabgabe nachzuweisen.

72.WO 00 + Folgende Angaben und Anforderungen an die Art und Weise der Leistungserbringung gelten als vereinbart und sind in die Einheitspreise einkalkuliert:

**72.WO 00B + Material/Erzeugnis n.W.AN zu 72WO**

Das Verwenden nachstehend angebotener Materialien/Erzeugnisse zu den angegebenen Positionen dieser ULG wird vereinbart:

Betrifft Position(en): 

Material/Erzeugnis nach Wahl des Auftragnehmers (AN).

Angeboten: (.....)

**72.WO 00C + Material/Erzeugnis Beispiel AG zu 72WO**

Das Verwenden nachstehend angebotener Materialien/Erzeugnisse zu den angegebenen Positionen dieser ULG wird vereinbart:

Betrifft Position(en): Beispielhaftes Material/Erzeugnis: 

Angeboten ist das beispielhafte oder ein Material/Erzeugnis gleichwertiger Art.

Kriterien der Gleichwertigkeit: 

Angeboten: (.....)

**72.WP + gedämmte AL-Falt-Schiebe-Fenster(tür) 75mm (WICONA)**

Version: 2023-10

Im Folgenden ist das Liefern und der Einbau/die Montage von wärmegeädämmten Aluminium Faltschiebefenster oder Faltschiebetür beschrieben.

**Ergänzungen zur StLB HB-022+ABK-020****Ausschreibungstexte ZZZ**

Leistungsverzeichnis

gedruckt am 15.11.2023  
LB-HB-022+ABK-020 Preisangaben in EUR**Allgemein:**

Befestigungsbauteile und Abdichtungsmaterialien für die Montage sind in die Einheitspreise einkalkuliert. Sofern die Positionsbeschreibung nicht anderweitig spezifiziert, wird das statische System einschließlich der Verankerung vom Auftragnehmer in eigener Verantwortung festgelegt.

Planungs-, Verarbeitungs- und Einbauregeln für das WICONA Fenster- bzw. Türsystem WICSLIDE 75FD werden eingehalten.

**Technische Beschreibung:**

Öffnungsarten:

Falt-Schiebeelemente mit maximal 10 Flügeln, je Seite max. 5 Flügel möglich. Die Hauptöffnungsflügel (Gangflügel) können seitlich (1 Flügel) oder mittig (2 Flügel) angeordnet werden.

nach innen oder nach außen öffnend

nach links und rechts faltbar

Profiltechnik:

Rahmenbautiefe: 75 mm

Flügelbautiefe: 75 mm, verstärkt 77,4 mm

Flügelfalzhöhe 25 mm

Außenansichtsbreiten:

Blendrahmenprofile: 27 mm, 41 mm, 47 mm

Kämpferprofile von 73 mm bis 290 mm

Flügelprofile: 66 mm, verstärkt 76 mm

Konstruktionsmerkmale

Abtragung der Flügellasten über Laufwagen und darunterliegende Edelstahlführungsschienen.

Jeder Laufwagen ausgerüstet mit 4 Edelstahlrollen.

Flügelgewichte bis zu 150 kg pro Flügel, Höhenverstellung +3/-1 mm

Haupt- und Flügelprofile als Dreikammer-Hohlprofile, Kantenradius = 0,5 mm

In geöffneter Stellung sind im Falzbereich alle Teile (Abdeckprofile, Dichtungen, Bürstendichtung, Schlossstulp, Bänder, Laufwagen mit Kappe) schwarz und lässt alles zu einer homogenen Einheit verschmelzen.

Die Profile sind bündig.

Verglasungsprinzip (Glasleisten, Klotzung, Dichtungssystem) analog zum Fenstersystem mit Verglasungsdichtung aus EPDM, innen und außen umlaufend.

Die Flügelprofile sind umlaufend auf Gehrung geschnitten.

Gehrungsverbindung durch systemeigene hohlkammerfüllende Gusseckwinkel mit Klebemengen-Kontrollfunktion gewährleisten eine prozesssichere Abdichtung des Gehrungsstoßes. Das angebotene Eckverbindungssystem muss nachweislich eine Kontrollmöglichkeit zur ausreichenden Klebstoffinjektion in den Gehrungsstößen aufweisen.

Stumpfe Verbindungen Kämpfer und Sprossen mit systemeigenen, hohlkammerfüllenden Aluminium-Profilverbindern und mengenbegrenzter Klebstoffinjektion.

mögliche Konstruktionsvarianten:

a) Standardversion

b) Version mit verstärkten Flügelprofilen

Für die Schwellenausbildung stehen 2 Optionen zur Verfügung:

- mit Dichtungsanschlag in Verbindung mit einer Anschlagdichtung und einer Bürstendichtung

- oder barrierefrei ohne Anschlag mit 2 Bürstendichtungen.

Kompatibel mit den Serien WICLINE 75 und WICSTYLE 75

**Ergänzungen zur StLB HB-022+ABK-020****Ausschreibungstexte ZZZ**

Leistungsverzeichnis

gedruckt am 15.11.2023  
LB-HB-022+ABK-020 Preisangaben in EUR**Wärmedämmung:**

Wärmedämmung mit durchlaufenden Isolierstegen aus PA 6.6, 25 % Glasfaseranteil.

Wärmedurchgangskoeffizient des Profilsystems in Abhängigkeit der Profilkombinationen:

Uf bis bestenfalls 1,8 W/(m²K) nach EN ISO 10077: 2003

Die ausgeschriebenen U-Werte sind ohne zusätzliches Einbringen von Dämmstoffen in die Hohlkammern der Profile zu erbringen.

**2.6 Nachweise und Zertifizierungen:**

Die Eignung des Profilverbundes (Dämmstege) muss durch ein allgemeines bauaufsichtliches Prüfzeugnis nachgewiesen werden.

Profilverbundherstellung ausschließlich werksseitig. Systemhersteller, Profilverwerke und Verbundhersteller sind nach der ISO 9000-Normenreihe zertifiziert.

Profilverbund mit Qualitätssicherung und Werksgarantie auch für nachträgliche Oberflächenbehandlungen (Anodisieren, Nass- und Pulverbeschichtung)

Für die Abschlusselemente sind auf Wunsch durch eine autorisierte Prüfanstalt folgende Punkte nachzuweisen:

Für wärme gedämmte Faltschiebefenster(tür) WICSLIDE 75FD aus Aluminium auswärts öffnend:

Systemprüfungen gemäß Produktnorm DIN EN 14351-1

Luftdurchlässigkeit bis Klasse 4 nach DIN EN 12207

Schlagregendichtigkeit bis zu E750 nach DIN EN 12208

Widerstand gegen Windlast bis zu Klasse C3/B3 nach DIN EN 12210

mechanische Belastbarkeit bis Klasse 4 nach En 13115

Dauerfunktion: Klasse 3 (50000 Zyklen)

Korrosionsbeständigkeit: Stufe 5

**Glasauswahl:**

Die Möglichkeit zur Verwendung vom 3-fach Isoliergläsern bis 60 mm Glasdicke muss gegeben sein. Die maximal zugelassenen Flügelgewichte sind unbedingt zu beachten.

**Beschläge:**

Verwendet wird grundsätzlich ausschließlich die vom Systemhersteller geprüfte Beschlagstechnik.

Grundbeschläge sind entsprechend der Flügelgröße und der Windlast durch Zusatzteile zu komplettieren. Ihr Einsatzbereich sowie die zulässigen Flügelformate in Abhängigkeit der flächenbezogenen Füllungsgewichte sind in den technischen Dokumentationen des Systemgebers beschrieben.

Die Bänder sind schwarz und im vertikalen Dichtungsbereich angeordnet. Der Bandrollendurchmesser ist in einer Linie mit den Dichtungen optisch einheitlich mit der Dichtung in schwarz.

Die Schraubenköpfe der Bänder sind durch schwarze Abdeckungen verborgen. Die Laufwagen werden durch schwarze Kappen verdeckt.

Gang- und Zwischenflügel weisen Verriegelungen nach oben und unten auf, welche verdeckt im Profil liegen.

In geschlossener Stellung sind die Befestigungen der Griffe an den Zwischenflügeln unsichtbar.

Für auswärts öffnende Faltschiebeelemente werden die Ziehgriffe nicht breiter als die Fugen an den Bändern montiert um das Öffnen und Schließen zu erleichtern und eine unauffällige Einbindung an den Flügel zu erlauben.

**Entwässerung und Dampfdruckausgleich:**

Glasfalzgrund-Belüftung gesichert durch systemkonzipierte Klotzungsbrücken.

Vorkammerentwässerung bzw. Dampfdruckausgleich über außen sichtbare Entwässerungsabdeckungen.

**Ergänzungen zur StLB HB-022+ABK-020****Ausschreibungstexte ZZZ**

Leistungsverzeichnis

gedruckt am 15.11.2023

LB-HB-022+ABK-020

Preisangaben in EUR

Alternativ verdeckt liegende Entwässerung bei Kämpfern bzw. Sprossen über äußeren Glasfalz durch Formteil und Entwässerungsschlauch.

**Oberflächenbehandlung:**

Pulverbeschichtung: Standard WICONA Qualität (StQ) entspricht der Beschichtungsklasse nach GSB INTERNATIONAL: „Standard“ und QUALICOAT: „Klasse 1“

Pulverbeschichtung: Hochwetterfest WICONA Qualität (HWQ) entspricht der Beschichtungsklasse nach GSB INTERNATIONAL: „Master“ und QUALICOAT: „Klasse 2“

Pulverbeschichtung: Hochwetterfest WICONA Qualität inkl. Voranodisation (VA+HWQ), für Einsatz in Meeresnähe oder chloridhaltiger Atmosphäre entspricht der Beschichtungsklasse nach GSB INTERNATIONAL: „Premium“ und QUALICOAT: „Klasse 3“, sowie Bewitterungsklasse nach GSB INTERNATIONAL: „Sea Proof Plus“

Pulverbeschichtung Glanzgrad: Matt 30%, Seidenglanz 70%, Hochglanz 80%

Anodisation: Eloxal Standard A6/C0

Anodisation: Eloxal Sonder Farbe A6/C31 (32, 33, 34, 35)

Ausführungsart, Qualität, Glanzgrad sowie Farbcode sind in den Positionen beschrieben.

**Füllungen:**

Wärmeschutzisolierverglasung:

gemäß ÖN EN 1279 T1 bis T6:

Das Randverbundmaterial und Stärke ist gemäß der Einbausituation, wenn erforderlich, mit UV-beständigen Material auszuführen.

Die Auswahl der Sicherheitsanforderung der Gläser obliegt dem Anbieter, wobei nach den Grundsätzen der Bauvorschriften, Ö-Normen, OIB-Richtlinien und den Richtlinien der Bundesinnung der Glaser die Verglasungsart auszuwählen ist. Die Anforderung ergibt sich anhand der Planbeilagen, bei Unklarheit ist vor Angebotsabgabe nachzufragen, Nachforderungen aus diesem Titel werden nicht anerkannt.

Die statische Scheibendickenbemessung obliegt dem Auftragnehmer und ist Bestandteil des Einheitspreises sofern in der Position keine Glasstärken definiert sind. Notwendige Mehrkosten aufgrund erhöhter Einzelscheibendicken werden nicht gesondert vergütet.

Isolierverglasung mit allen Einzelscheiben aus Einscheibensicherheitsglas mit Heat Soak Test nach ÖN EN 14179-1 für Bereiche mit Sicherheitsglasforderung, wie in Türflügel und Verglasungen unter Parapethöhe.

Isolierverglasung mit Kombination Einzelscheiben und Verbundsicherheitsglas für Bereiche mit Sicherheitsglasforderung, wie in Überkopferverglasungen und Verglasungen unter Parapetbereich mit Absturzgefahr.

Nurglasecken und Nurglasstöße sind nach den Richtlinien der Glasindustrie herzustellen.

AL-Wärmedämmpaneel:

Aufbau:

aussen: mind. 2 mm Aluminium Blech

zwischen: mind. 20 mm Polyurethan Hartschaum- oder Mineralfaser-Dämmplatte

innen: mind. 2 mm Aluminium Blech

Wärmegeädämmtes Paneel, inkl. druckfesten Isolations-Umleimer, vollflächig verklebt, die Ränder umlaufend dampfdicht abgeschlossen. Die Oberflächen entsprechen der jeweiligen Position.

Emailglas-Wärmedämmpaneel:

Aufbau:

aussen: mind. 6 mm EMALIT ESG-H Einscheibensicherheitsglas mit rückseitig vollflächig blickdichter Email Farbe.

zwischen: mind. 20 mm Polyurethan-Hartschaum oder Mineralfaser-Dämmplatte

innen: mind. 2 mm Aluminium Blech



**Ergänzungen zur StLB HB-022+ABK-020****Ausschreibungstexte ZZZ**

Leistungsverzeichnis

gedruckt am 15.11.2023

LB-HB-022+ABK-020

Preisangaben in EUR

Wärmedämmtes Paneel, inkl. druckfesten Isolations-Umleimer, vollflächig verklebt, die Ränder umlaufend dampfdicht abgeschlossen. Die Oberflächen entsprechen der jeweiligen Position. Die Email Glas Farbe abgestimmt an die angrenzenden Verglasungen. Eine Farbmusterplatte ist vor Ausführung dem Auftragnehmer zur Freigabe vorzulegen.

**Aufzahlungen/Zubehör:**

Positionen für Aufzahlungen (Az) und Zubehör beschreiben Ergänzungen zu vorangegangenen Positionen (Leistungen) und werden nur aus dem System oder der Auswahl von Produkten des Herstellers der Grundposition angeboten bzw. ausgeführt.

**Gleichwertigkeit:**

Die Gleichwertigkeit mit den Qualitätseigenschaften des ausgeschriebenen Leitproduktes ist Mindestanforderung und durch Zeichnungen, Prüfzeugnisse und Systemhandbücher bei Angebotsabgabe nachzuweisen.

72.WP 00 + Folgende Angaben und Anforderungen an die Art und Weise der Leistungserbringung gelten als vereinbart und sind in die Einheitspreise einkalkuliert:

**72.WP 00B + Material/Erzeugnis n.W.AN zu 72WP**

Das Verwenden nachstehend angebotener Materialien/Erzeugnisse zu den angegebenen Positionen dieser ULG wird vereinbart:

Betrifft Position(en): \_\_\_\_\_

Material/Erzeugnis nach Wahl des Auftragnehmers (AN).

Angeboten: (.....)

**72.WP 00C + Material/Erzeugnis Beispiel AG zu 72WP**

Das Verwenden nachstehend angebotener Materialien/Erzeugnisse zu den angegebenen Positionen dieser ULG wird vereinbart:

Betrifft Position(en): \_\_\_\_\_

Beispielhaftes Material/Erzeugnis: \_\_\_\_\_

Angeboten ist das beispielhafte oder ein Material/Erzeugnis gleichwertiger Art.

Kriterien der Gleichwertigkeit: \_\_\_\_\_

Angeboten: (.....)

**Ergänzungen zur StLB HB-022+ABK-020****Ausschreibungstexte ZZZ**

Leistungsverzeichnis

gedruckt am 15.11.2023  
LB-HB-022+ABK-020 Preisangaben in EUR**73 Fenster aus Kunststoff**

Version 022 (2012-12)

Soweit in Vorbemerkungen oder Positionstexten nicht anders angegeben, gelten für alle Leistungen dieser Gruppe folgende Regelungen:

**1. Allgemeines:**

Es werden nur Fenster mit einem **Eignungsnachweis** (Systemprüfung) gemäß ÖNORM B 5300 ausgeführt.

Der **Einbau** erfolgt gemäß ÖNORM B 5320 mit Standard-Fensteranschluss.

**2. Fenster und Fenstertüren:**

Fenster, Fenstertüren und deren Kombinationen werden in der Folge kurz **Fenster** genannt.

Alle Flügel gehen nach innen auf.

**3. Standardqualität:**

3.1 Für Fenster gelten nachstehende Anforderungen.

Zahlenangaben beziehen sich auf Fenster in **Prüfgröße** und Prüfverfahren gemäß ÖNORM.

- die Beanspruchungsklasse entspricht der **Klasse 1** gemäß ÖNORM B 5300
- die Ausführung des Standard-Fensteranschlusses erfolgt gemäß ÖNORM B 5320

3.2 **Paneele** (z.B. Verglasungen in feststehenden Rahmen) werden direkt in den Fensterstock eingebaut.

3.3 Das **Dichtungssystem** besteht aus mindestens zwei Dichtungsebenen. Dichtungen sind auswechselbar. Bei Ausführungen mit Bodenschwellen ist eine Dichtungsebene zulässig.

3.4 **Standardbeschlag** ist ein sichtbarer Beschlag (mit Eck- und Scherenlager), der einstellbar ist.

3.5 Für alle Flügel sind **Drehkippschläge** einkalkuliert, mit Ausnahme der Beschläge bei Stulpfenstern, deren Stehflügel mit Stulpflügelgetriebe, Ober- und Unterlichtern mit Drehbeschlägen ausgestattet sind.

3.6 **Standardfenstergriffe** sind aus Aluminium, naturfarbig eloxiert oder weiß beschichtet (nach Wahl des AN).

3.7 **Fenstertüren** werden mit Schnapper (Arretierung für geschlossenen/nicht verriegelten Zustand) ausgeführt.

**4. Einkalkulierte Leistungen:**

- **Verbindungen** (Kopplungsprofile) für Fenster entsprechen den Anforderungen der Windlast (gemäß Statik)
- Eine **Zeichnung** des angebotenen Fenstersystems (Systemschnitt unten/seitlich) wird nach Auftragserteilung dem AG übergeben. Nach schriftlicher Freigabe des AG wird der Systemschnitt Bestandteil des Vertrages.

4.1 Die Systembeschreibung, bestehend aus Leistungserklärung, Schnittzeichnung(en) und Beschlagsliste(n), ist spätestens zum Zeitpunkt der ersten Anlieferung komplett beizubringen.

**5. Ausmaß- und Abrechnungsregeln:**

Die Maße sind als Baurichtmaß (Rohbaulichte) angegeben (Stockaußenmaß = Baurichtmaß - 2 x Einbaufuge).

**6. Abkürzungsverzeichnis:**

MIG: Mehrscheiben-Isolierglas

SZR: Scheibenzwischenraum (Abstand zwischen den Scheiben)

**7. Beschreibung/Eigenschaften:**

7.1 **Erzeugungskennzahl:** Alle Hauptprofile sind mit einer Kennzahl mit Erzeugungsdatum versehen.

7.2.1 **Werkstoff PVC-U:** Profile entsprechen der ÖNORM EN 12608-1.

7.2.2 **Faserverstärkte Profile** werden gemäß RAL-GZ-716 ausgeführt (Herausgeber: RAL

**Ergänzungen zur StLB HB-022+ABK-020****Ausschreibungstexte ZZZ**

Leistungsverzeichnis

gedruckt am 15.11.2023

LB-HB-022+ABK-020

Preisangaben in EUR

Deutsches Institut für Gütesicherung und Kennzeichnung e.V. (Siegburger Straße 39, D-53757 Sankt Augustin).

7.3 Werkstoff für **Dichtungsprofile** in der Funktionsfuge und zum Glas ist EPDM oder eine vergleichbare Qualität. Härte, Abmessung und Profilierung entsprechen den jeweiligen Verwendungszwecken (gemäß DIN 7863).

7.4 **Farben:** Die Fensterprofile sind weiß ohne besondere Oberflächenbehandlung

**73.00 Wählbare Vorbemerkungen**

73.00 00 + Folgende Angaben und Anforderungen an die Art und Weise der Leistungserbringung gelten als vereinbart und sind in die Einheitspreise einkalkuliert.

**73.00 00A + Material/Erzeugnis n.W.AN zu 7300**

Das Verwenden nachstehend angebotener Materialien/Erzeugnisse zu den angegebenen Positionen dieser ULG wird vereinbart:

Betrifft Position(en): \_\_\_\_\_

Material/Erzeugnis nach Wahl des Auftragnehmers (AN).

Angeboten: (.....)

**73.00 00B + Material/Erzeugnis Beispiel AG zu 7300**

Das Verwenden nachstehend angebotener Materialien/Erzeugnisse zu den angegebenen Positionen dieser ULG wird vereinbart:

Betrifft Position(en): \_\_\_\_\_

Beispielhaftes Material/Erzeugnis: \_\_\_\_\_

Angeboten ist das beispielhafte oder ein Material/Erzeugnis gleichwertiger Art.

Kriterien der Gleichwertigkeit: \_\_\_\_\_

Angeboten: (.....)

**73.01 + Vorarbeiten (ABD)**

Version 2020

73.01 00 + Folgende Angaben und Anforderungen an die Art und Weise der Leistungserbringung gelten als vereinbart und sind in die Einheitspreise einkalkuliert.

**73.01 00A + Material/Erzeugnis n.W.AN zu 7301**

Das Verwenden nachstehend angebotener Materialien/Erzeugnisse zu den angegebenen Positionen dieser ULG wird vereinbart:

Betrifft Position(en): \_\_\_\_\_

Material/Erzeugnis nach Wahl des Auftragnehmers (AN).

Angeboten: (.....)

**73.01 00B + Material/Erzeugnis Beispiel AG zu 7301**

Das Verwenden nachstehend angebotener Materialien/Erzeugnisse zu den angegebenen Positionen dieser ULG wird vereinbart:

Betrifft Position(en): \_\_\_\_\_

Beispielhaftes Material/Erzeugnis: \_\_\_\_\_

Angeboten ist das beispielhafte oder ein Material/Erzeugnis gleichwertiger Art.

Kriterien der Gleichwertigkeit: \_\_\_\_\_

Angeboten: (.....)

**73.10 Einfachfenster aus Kunststoff**

**Ergänzungen zur StLB HB-022+ABK-020****Ausschreibungstexte ZZZ**

Leistungsverzeichnis

gedruckt am 15.11.2023

LB-HB-022+ABK-020

Preisangaben in EUR

73.10 00 + Folgende Angaben und Anforderungen an die Art und Weise der Leistungserbringung gelten als vereinbart und sind in die Einheitspreise einkalkuliert.

**73.10 00A + Material/Erzeugnis n.W.AN zu 7310**

Das Verwenden nachstehend angebotener Materialien/Erzeugnisse zu den angegebenen Positionen dieser ULG wird vereinbart:

Betrifft Position(en): \_\_\_\_\_

Material/Erzeugnis nach Wahl des Auftragnehmers (AN).

Angeboten: (.....)

**73.10 00B + Material/Erzeugnis Beispiel AG zu 7310**

Das Verwenden nachstehend angebotener Materialien/Erzeugnisse zu den angegebenen Positionen dieser ULG wird vereinbart:

Betrifft Position(en): \_\_\_\_\_

Beispielhaftes Material/Erzeugnis: \_\_\_\_\_

Angeboten ist das beispielhafte oder ein Material/Erzeugnis gleichwertiger Art.

Kriterien der Gleichwertigkeit: \_\_\_\_\_

Angeboten: (.....)

**73.1A + Einfachfenster aus Kunststoff - Ergänzungen (ABD)**

73.1A 00 + Folgende Angaben und Anforderungen an die Art und Weise der Leistungserbringung gelten als vereinbart und sind in die Einheitspreise einkalkuliert.

**73.1A 00A + Material/Erzeugnis n.W.AN zu 731A**

Das Verwenden nachstehend angebotener Materialien/Erzeugnisse zu den angegebenen Positionen dieser ULG wird vereinbart:

Betrifft Position(en): \_\_\_\_\_

Material/Erzeugnis nach Wahl des Auftragnehmers (AN).

Angeboten: (.....)

**73.1A 00B + Material/Erzeugnis Beispiel AG zu 731A**

Das Verwenden nachstehend angebotener Materialien/Erzeugnisse zu den angegebenen Positionen dieser ULG wird vereinbart:

Betrifft Position(en): \_\_\_\_\_

Beispielhaftes Material/Erzeugnis: \_\_\_\_\_

Angeboten ist das beispielhafte oder ein Material/Erzeugnis gleichwertiger Art.

Kriterien der Gleichwertigkeit: \_\_\_\_\_

Angeboten: (.....)

**73.30 + Verbundfenster aus Kunststoff****Verbundfenster:**

Das Flügelprofil besteht aus einem Kunststoff-Profil und einem Kunststoff-Vorsatzflügelrahmen, der vom Flügel getrennt geöffnet wird (z.B. für Reinigungs- und Wartungsarbeiten).

73.30 00 + Folgende Angaben und Anforderungen an die Art und Weise der Leistungserbringung gelten als vereinbart und sind in die Einheitspreise einkalkuliert.

**73.30 00A + Material/Erzeugnis n.W.AN zu 7330**

Das Verwenden nachstehend angebotener Materialien/Erzeugnisse zu den angegebenen Positionen dieser ULG wird vereinbart:

**Ergänzungen zur StLB HB-022+ABK-020****Ausschreibungstexte ZZZ**

Leistungsverzeichnis

gedruckt am 15.11.2023  
LB-HB-022+ABK-020 Preisangaben in EUR

Betrifft Position(en):   
 Material/Erzeugnis nach Wahl des Auftragnehmers (AN).  
 Angeboten: (.....)

**73.30 00B + Material/Erzeugnis Beispiel AG zu 7330**

Das Verwenden nachstehend angebotener Materialien/Erzeugnisse zu den angegebenen Positionen dieser ULG wird vereinbart:

Betrifft Position(en):   
 Beispielhaftes Material/Erzeugnis:   
 Angeboten ist das beispielhafte oder ein Material/Erzeugnis gleichwertiger Art.  
 Kriterien der Gleichwertigkeit:   
 Angeboten: (.....)

**73.3A + Verbundfenster aus Kunststoff - Ergänzungen (ABD)**

73.3A 00 + Folgende Angaben und Anforderungen an die Art und Weise der Leistungserbringung gelten als vereinbart und sind in die Einheitspreise einkalkuliert.

**73.3A 00A + Material/Erzeugnis n.W.AN zu 733A**

Das Verwenden nachstehend angebotener Materialien/Erzeugnisse zu den angegebenen Positionen dieser ULG wird vereinbart:

Betrifft Position(en):   
 Material/Erzeugnis nach Wahl des Auftragnehmers (AN).  
 Angeboten: (.....)

**73.3A 00B + Material/Erzeugnis Beispiel AG zu 733A**

Das Verwenden nachstehend angebotener Materialien/Erzeugnisse zu den angegebenen Positionen dieser ULG wird vereinbart:

Betrifft Position(en):   
 Beispielhaftes Material/Erzeugnis:   
 Angeboten ist das beispielhafte oder ein Material/Erzeugnis gleichwertiger Art.  
 Kriterien der Gleichwertigkeit:   
 Angeboten: (.....)

**73.50 Fensterbänke, Lüfter, Sonstiges****1. Außenfensterbänke aus Aluminium:**

1.1 Außenfensterbänke werden aus stranggepressten Aluminiumprofilen ausgeführt. Die Außenfensterbänke sind am Basisprofil verschraubt und haben 5 Grad Mindestneigung. Sie werden unter Verwendung von nicht rostenden Endhaltern, bei einer Länge über 80 cm mit mindestens einem nicht rostenden Mittelhalter befestigt.

1.2 Die seitlichen Abschlüsse sind mindestens 20 mm hoch und werden so ausgeführt, dass sie die Längenänderung des Aluminiums aufnehmen können. Endstücke und Dehnstöße bilden mit der jeweiligen Außenfensterbank ein System und sind dicht.

1.3 Die Abdichtung zur geputzten Leibung wird mit einem UV-beständigen und vorkomprimierten Dichtband oder durch Einschübe in seitliche, mit den Leibungen fest verbundenen U-förmigen Nuten, hergestellt.

**2. Stöße:**

Unvermeidliche Stöße der Fensterbänke werden mit dem Auftraggeber einvernehmlich festgelegt. Stoßverbindungen sind in die Einheitspreise einkalkuliert.

**3. Befestigung der Fensterbänke:**

**Ergänzungen zur StLB HB-022+ABK-020****Ausschreibungstexte ZZZ**

Leistungsverzeichnis

gedruckt am 15.11.2023

LB-HB-022+ABK-020

Preisangaben in EUR

Die Befestigung der Fensterbänke erfolgt, von oben nicht sichtbar, in Abständen von höchstens 80 cm und ist einschließlich des Befestigungsmaterials in den Einheitspreisen der Montagearbeit einkalkuliert.

73.50 00 + Folgende Angaben und Anforderungen an die Art und Weise der Leistungserbringung gelten als vereinbart und sind in die Einheitspreise einkalkuliert.

**73.50 00A + Material/Erzeugnis n.W.AN zu 7350**

Das Verwenden nachstehend angebotener Materialien/Erzeugnisse zu den angegebenen Positionen dieser ULG wird vereinbart:

Betrifft Position(en):

Material/Erzeugnis nach Wahl des Auftragnehmers (AN).

Angeboten: (.....)

**73.50 00B + Material/Erzeugnis Beispiel AG zu 7350**

Das Verwenden nachstehend angebotener Materialien/Erzeugnisse zu den angegebenen Positionen dieser ULG wird vereinbart:

Betrifft Position(en):

Beispielhaftes Material/Erzeugnis:

Angeboten ist das beispielhafte oder ein Material/Erzeugnis gleichwertiger Art.

Kriterien der Gleichwertigkeit:

Angeboten: (.....)

**73.90 Regieleistungen****1. Allgemeines:**

In dieser Unterleistungsgruppe werden nur angehängte Regieleistungen gemäß ÖNORM B 2110 erfasst.

Regieleistungen werden nur ausgeführt, wenn sie vom Auftraggeber im Einzelfall angeordnet werden, auch wenn sie im Vertrag (Leistungsverzeichnis) vorgesehen sind.

Die aufgewendeten Stunden, verwendeten Geräte, Transportleistungen und verbrauchten Stoffe werden täglich in die Regiescheine eingetragen und dem Auftraggeber zur Gegenzeichnung vorgelegt.

**2. Mengenänderungen:**

Die Bestimmungen, wonach bei Mengenänderungen die Neuvereinbarung von Einheitspreisen verlangt werden kann, sind auf Regieleistungen nicht anwendbar.

**3. Beschäftigungsgruppen:**

Die angeführten Beschäftigungsgruppen entsprechen den kollektivvertraglichen Regelungen. In den Stundensätzen sind auch anteilige Wegegelder, Fahrtspesen und Aufwandsentschädigungen (Auslösen) einkalkuliert. Verrechnet wird die an der Arbeits- oder Montagestelle tatsächlich geleistete Arbeitszeit. Die kleinste Einheit ist die angefangene halbe Stunde.

**4. Einkalkulierte Leistungen:**

Die Einheitspreise für Stoffe gelten frei Baustelle, einschließlich Abladen.

**5. Ausmaß- und Abrechnungsregeln:**

Zur Verrechnung kommen die Stundensätze jener Beschäftigungsgruppe, die für die jeweilige Regieleistung ausreicht, unabhängig von der Qualifizierung des tatsächlich eingesetzten Personals.

73.90 00 Folgende Angaben und Anforderungen an die Art und Weise der Leistungserbringung gelten als vereinbart und sind in die Einheitspreise einkalkuliert:

**Ergänzungen zur StLB HB-022+ABK-020****Ausschreibungstexte ZZZ**

Leistungsverzeichnis

gedruckt am 15.11.2023  
LB-HB-022+ABK-020 Preisangaben in EUR**73.90 00B + Material/Erzeugnis Beispiel AG zu 7390**

Das Verwenden nachstehend angebotener Materialien/Erzeugnisse zu den angegebenen Positionen dieser ULG wird vereinbart:

Betrifft Position(en): [REDACTED]

Beispielhaftes Material/Erzeugnis: [REDACTED]

Angeboten ist das beispielhafte oder ein Material/Erzeugnis gleichwertiger Art.

Kriterien der Gleichwertigkeit: [REDACTED]

Angeboten: (. . . . .)

**73.HA + Innen-u.Außenfensterbänke "classic/exklusiv" (helopal)**

Version: 2018

**1. Montage:**

Innen- und Außenfensterbänke liefern und fachgerecht montieren, einschließlich aller Nebenleistungen.

Die Montagerichtlinien des Herstellers werden beachtet (Firma LOTTMANN).

**2. Außenfensterbankanschluss:**

Die unteren Rahmenprofile werden für den waagrechten Anschluss einer Außenfensterbank mit einem Anschlussprofil oder einer Anschlussleiste ausgeführt.

Die erforderliche Höhe des Anschlussprofils zum Befestigen der Fensterbank beträgt mindestens 30 mm und ist eben ausgeführt.

Die Entwässerung der Fensterprofile erfolgt erfolgt auf das Fensterbanksystem.

**3. Füllschäume:**

Es werden nur Füllschäume verwendet, die nicht nachreagieren (z.B. 2 Komponenten-Schäume). Reste und überstehender Füllschaum werden sauber entfernt und fachgerecht entsorgt.

**4. Aufzahlungen:**

Aufzahlungspositionen (Az) beschreiben Ergänzungen/Erweiterungen/Varianten zu vorangegangenen Positionen (Leistungen) und werden nur aus dem System oder der Auswahl von Produkten des Herstellers der Grundposition angeboten bzw. ausgeführt.

73.HA 00 + Folgende Angaben und Anforderungen an die Art und Weise der Leistungserbringung gelten als vereinbart und sind in die Einheitspreise einkalkuliert.

**73.HA 00A + Material/Erzeugnis n.W.AN zu 73HA**

Das Verwenden nachstehend angebotener Materialien/Erzeugnisse zu den angegebenen Positionen dieser ULG wird vereinbart:

Betrifft Position(en): [REDACTED]

Material/Erzeugnis nach Wahl des Auftragnehmers (AN).

Angeboten: (. . . . .)

**73.HA 00B + Material/Erzeugnis Beispiel AG zu 73HA**

Das Verwenden nachstehend angebotener Materialien/Erzeugnisse zu den angegebenen Positionen dieser ULG wird vereinbart:

Betrifft Position(en): [REDACTED]

Beispielhaftes Material/Erzeugnis: [REDACTED]

Angeboten ist das beispielhafte oder ein Material/Erzeugnis gleichwertiger Art.

Kriterien der Gleichwertigkeit: [REDACTED]

Angeboten: (. . . . .)

**Ergänzungen zur StLB HB-022+ABK-020****Ausschreibungstexte ZZZ**

Leistungsverzeichnis

gedruckt am 15.11.2023  
LB-HB-022+ABK-020 Preisangaben in EUR**73.HB + Innen-u.Außenfensterbänke "puritamo"(helopal)**

Version: 2018

**1. Montage:**

Innen- und Außenfensterbänke liefern und fachgerecht montieren, einschließlich aller Nebenleistungen.

Die Montagerichtlinien des Herstellers werden beachtet (Firma LOTTMANN).

**2. Außenfensterbankanschluss:**

Die unteren Rahmenprofile werden für den waagrechten Anschluss einer Außenfensterbank mit einem Anschlussprofil oder einer Anschlussleiste ausgeführt.

Die erforderliche Höhe des Anschlussprofils zum Befestigen der Fensterbank beträgt mindestens 30 mm und ist eben ausgeführt.

Die Entwässerung der Fensterprofile erfolgt auf das Fensterbanksystem.

**3. Füllschäume:**

Es werden nur Füllschäume verwendet, die nicht nachreagieren (z.B. 2 Komponenten-Schäume). Reste und überstehender Füllschaum werden sauber entfernt und fachgerecht entsorgt.

**4. Aufzählungen:**

Aufzählungspositionen (Az) beschreiben Ergänzungen/Erweiterungen/Varianten zu vorangegangenen Positionen (Leistungen) und werden nur aus dem System oder der Auswahl von Produkten des Herstellers der Grundposition angeboten bzw. ausgeführt.

73.HB 00 + Folgende Angaben und Anforderungen an die Art und Weise der Leistungserbringung gelten als vereinbart und sind in die Einheitspreise einkalkuliert.

**73.HB 00A + Material/Erzeugnis n.W.AN zu 73HB**

Das Verwenden nachstehend angebotener Materialien/Erzeugnisse zu den angegebenen Positionen dieser ULG wird vereinbart:

Betrifft Position(en): \_\_\_\_\_

Material/Erzeugnis nach Wahl des Auftragnehmers (AN).

Angeboten: (.....)

**73.HB 00B + Material/Erzeugnis Beispiel AG zu 73HB**

Das Verwenden nachstehend angebotener Materialien/Erzeugnisse zu den angegebenen Positionen dieser ULG wird vereinbart:

Betrifft Position(en): \_\_\_\_\_

Beispielhaftes Material/Erzeugnis: \_\_\_\_\_

Angeboten ist das beispielhafte oder ein Material/Erzeugnis gleichwertiger Art.

Kriterien der Gleichwertigkeit: \_\_\_\_\_

Angeboten: (.....)

**73.HC + Innen-u.Außenfensterbänke "Mauerabdeckungen" (helopal)**

Version: 2018

**1. Montage:**

Innen- und Außenfensterbänke liefern und fachgerecht montieren, einschließlich aller Nebenleistungen.

Die Montagerichtlinien des Herstellers werden beachtet (Firma LOTTMANN).



**Ergänzungen zur StLB HB-022+ABK-020****Ausschreibungstexte ZZZ**

Leistungsverzeichnis

gedruckt am 15.11.2023  
LB-HB-022+ABK-020 Preisangaben in EUR**2. Außenfensterbankanschluss:**

Die unteren Rahmenprofile werden für den waagrechten Anschluss einer Außenfensterbank-Abdeckung aus Blech mit einem Anschlussprofil oder einer Anschlussleiste ausgeführt.

Die erforderliche Höhe des Anschlussprofils zum Befestigen der Fensterbank beträgt mindestens 30 mm und ist eben ausgeführt.

Die Entwässerung der Fensterprofile erfolgt vor der Aufkantung der Außenfensterbank-Abdeckung.

**3. Füllschäume:**

Es werden nur Füllschäume verwendet, die nicht nachreagieren (z.B. 2 Komponenten-Schäume). Reste und überstehender Füllschaum werden sauber entfernt und fachgerecht entsorgt.

**4. Aufzählungen:**

Aufzählungspositionen (Az) beschreiben Ergänzungen/Erweiterungen/Varianten zu vorangegangenen Positionen (Leistungen) und werden nur aus dem System oder der Auswahl von Produkten des Herstellers der Grundposition angeboten bzw. ausgeführt.

73.HC 00 + Folgende Angaben und Anforderungen an die Art und Weise der Leistungserbringung gelten als vereinbart und sind in die Einheitspreise einkalkuliert.

**73.HC 00A + Material/Erzeugnis n.W.AN zu 73HC**

Das Verwenden nachstehend angebotener Materialien/Erzeugnisse zu den angegebenen Positionen dieser ULG wird vereinbart:

Betrifft Position(en): \_\_\_\_\_

Material/Erzeugnis nach Wahl des Auftragnehmers (AN).

Angeboten: (.....)

**73.HC 00B + Material/Erzeugnis Beispiel AG zu 73HC**

Das Verwenden nachstehend angebotener Materialien/Erzeugnisse zu den angegebenen Positionen dieser ULG wird vereinbart:

Betrifft Position(en): \_\_\_\_\_

Beispielhaftes Material/Erzeugnis: \_\_\_\_\_

Angeboten ist das beispielhafte oder ein Material/Erzeugnis gleichwertiger Art.

Kriterien der Gleichwertigkeit: \_\_\_\_\_

Angeboten: (.....)

**73.HD + Innen-u.Außenfensterbänke "helolit/trend/helodur" (helopal)**

Version: 2018

**1. Montage:**

Innen- und Außenfensterbänke liefern und fachgerecht montieren, einschließlich aller Nebenleistungen.

Die Montagerichtlinien des Herstellers werden beachtet (Firma LOTTMANN).

**2. Außenfensterbankanschluss:**

Die unteren Rahmenprofile werden für den waagrechten Anschluss mit einem Anschlussprofil oder einer Anschlussleiste ausgeführt.

Die erforderliche Höhe des Anschlussprofils zum Befestigen der Fensterbank beträgt mindestens 30 mm und ist eben ausgeführt.

**Ergänzungen zur StLB HB-022+ABK-020****Ausschreibungstexte ZZZ**

Leistungsverzeichnis

gedruckt am 15.11.2023  
LB-HB-022+ABK-020 Preisangaben in EUR**3. Füllschäume:**

Es werden nur Füllschäume verwendet, die nicht nachreagieren (z.B. 2 Komponenten-Schäume).  
Reste und überstehender Füllschaum werden sauber entfernt und fachgerecht entsorgt.

**4. Aufzahlungen:**

Aufzahlungspositionen (Az) beschreiben Ergänzungen/Erweiterungen/Varianten zu vorangegangenen Positionen (Leistungen) und werden nur aus dem System oder der Auswahl von Produkten des Herstellers der Grundposition angeboten bzw. ausgeführt.

73.HD 00 + Folgende Angaben und Anforderungen an die Art und Weise der Leistungserbringung gelten als vereinbart und sind in die Einheitspreise einkalkuliert.

**73.HD 00A + Material/Erzeugnis n.W.AN zu 73HD**

Das Verwenden nachstehend angebotener Materialien/Erzeugnisse zu den angegebenen Positionen dieser ULG wird vereinbart:

Betrifft Position(en):

Material/Erzeugnis nach Wahl des Auftragnehmers (AN).

Angeboten: (.....)

**73.HD 00B + Material/Erzeugnis Beispiel AG zu 73HD**

Das Verwenden nachstehend angebotener Materialien/Erzeugnisse zu den angegebenen Positionen dieser ULG wird vereinbart:

Betrifft Position(en):

Beispielhaftes Material/Erzeugnis:

Angeboten ist das beispielhafte oder ein Material/Erzeugnis gleichwertiger Art.

Kriterien der Gleichwertigkeit:

Angeboten: (.....)

**73.HE + Außenfensterbänke "Aluminium" (helopal)**

Version: 2020-01

**1. Montage:**

Innen- und Außenfensterbänke liefern und fachgerecht montieren, einschließlich aller Nebenleistungen.

Die Montagerichtlinien des Herstellers werden beachtet (Firma LOTTMANN).

**2. Außenfensterbankanschluss:**

Die unteren Rahmenprofile werden für den waagrechten Anschluss einer Außenfensterbank-Abdeckung aus Blech mit einem Anschlussprofil oder einer Anschlussleiste ausgeführt.

Die erforderliche Höhe des Anschlussprofils zum Befestigen der Fensterbank beträgt mindestens 30 mm und ist eben ausgeführt.

Die Entwässerung der Fensterprofile erfolgt vor der Aufkantung der Außenfensterbank-Abdeckung.

**3. Füllschäume:**

Es werden nur Füllschäume verwendet, die nicht nachreagieren (z.B. 2 Komponenten-Schäume).  
Reste und überstehender Füllschaum werden sauber entfernt und fachgerecht entsorgt.

**4. Aufzahlungen:**

**Ergänzungen zur StLB HB-022+ABK-020****Ausschreibungstexte ZZZ**

Leistungsverzeichnis

gedruckt am 15.11.2023  
LB-HB-022+ABK-020 Preisangaben in EUR

Aufzahlungspositionen (Az) beschreiben Ergänzungen/Erweiterungen/Varianten zu vorangegangenen Positionen (Leistungen) und werden nur aus dem System oder der Auswahl von Produkten des Herstellers der Grundposition angeboten bzw. ausgeführt.

73.HE 00 + Folgende Angaben und Anforderungen an die Art und Weise der Leistungserbringung gelten als vereinbart und sind in die Einheitspreise einkalkuliert.

**73.HE 00A + Material/Erzeugnis n.W.AN zu 73HE**

Das Verwenden nachstehend angebotener Materialien/Erzeugnisse zu den angegebenen Positionen dieser ULG wird vereinbart:

Betrifft Position(en): \_\_\_\_\_

Material/Erzeugnis nach Wahl des Auftragnehmers (AN).

Angeboten: (.....)

**73.HE 00B + Material/Erzeugnis Beispiel AG zu 73HE**

Das Verwenden nachstehend angebotener Materialien/Erzeugnisse zu den angegebenen Positionen dieser ULG wird vereinbart:

Betrifft Position(en): \_\_\_\_\_

Beispielhaftes Material/Erzeugnis: \_\_\_\_\_

Angeboten ist das beispielhafte oder ein Material/Erzeugnis gleichwertiger Art.

Kriterien der Gleichwertigkeit: \_\_\_\_\_

Angeboten: (.....)

**73.I1 + Fensterfolien (illbruck)**

Version: 2020 03

Im Folgenden ist das Liefern der angegebenen Materialien und die Verarbeitung beschrieben.

**Hinweise:**

Lagerungs- und Verarbeitungshinweise des Herstellers sind einzuhalten.

73.I1 00 + Folgende Angaben und Anforderungen an die Art und Weise der Leistungserbringung gelten als vereinbart und sind in die Einheitspreise einkalkuliert:

**73.I1 00A + Material/Erzeugnis n.W.AN zu 73I1**

Das Verwenden nachstehend angebotener Materialien/Erzeugnisse zu den angegebenen Positionen dieser ULG wird vereinbart:

Betrifft Position(en): \_\_\_\_\_

Material/Erzeugnis nach Wahl des Auftragnehmers (AN).

Angeboten: (.....)

**73.I1 00B + Material/Erzeugnis Beispiel AG zu 73I1**

Das Verwenden nachstehend angebotener Materialien/Erzeugnisse zu den angegebenen Positionen dieser ULG wird vereinbart:

Betrifft Position(en): \_\_\_\_\_

Beispielhaftes Material/Erzeugnis: \_\_\_\_\_

Angeboten ist das beispielhafte oder ein Material/Erzeugnis gleichwertiger Art.

Kriterien der Gleichwertigkeit: \_\_\_\_\_

Angeboten: (.....)

**Ergänzungen zur StLB HB-022+ABK-020****Ausschreibungstexte ZZZ**

Leistungsverzeichnis

gedruckt am 15.11.2023  
LB-HB-022+ABK-020 Preisangaben in EUR

- 73.I2 + Dichtleisten (illbruck)**  
Version: 2020-03  
Im folgenden ist das Liefern und das Montieren bzw. der Einbau beschrieben.  
**Hinweise:**  
Lagerungs- und Verarbeitungshinweise des Herstellers sind einzuhalten.
- 73.I2 00 + Folgende Angaben und Anforderungen an die Art und Weise der Leistungserbringung gelten als vereinbart und sind in die Einheitspreise einkalkuliert:
- 73.I2 00A + Material/Erzeugnis n.W.AN zu 73I2**  
Das Verwenden nachstehend angebotener Materialien/Erzeugnisse zu den angegebenen Positionen dieser ULG wird vereinbart:  
Betrifft Position(en):   
Material/Erzeugnis nach Wahl des Auftragnehmers (AN).  
Angeboten: (.....)
- 73.I2 00B + Material/Erzeugnis Beispiel AG zu 73I2**  
Das Verwenden nachstehend angebotener Materialien/Erzeugnisse zu den angegebenen Positionen dieser ULG wird vereinbart:  
Betrifft Position(en):   
Beispielhaftes Material/Erzeugnis:   
Angeboten ist das beispielhafte oder ein Material/Erzeugnis gleichwertiger Art.  
Kriterien der Gleichwertigkeit:   
Angeboten: (.....)
- 73.I3 + Dichtbänder (illbruck)**  
Version: 2020 03  
Im Folgenden ist das Liefern der angegebenen Materialien und die Verarbeitung beschrieben.  
**Hinweise:**  
Lagerungs- und Verarbeitungshinweise des Herstellers sind einzuhalten.
- 73.I3 00 + Folgende Angaben und Anforderungen an die Art und Weise der Leistungserbringung gelten als vereinbart und sind in die Einheitspreise einkalkuliert:
- 73.I3 00A + Material/Erzeugnis n.W.AN zu 73I3**  
Das Verwenden nachstehend angebotener Materialien/Erzeugnisse zu den angegebenen Positionen dieser ULG wird vereinbart:  
Betrifft Position(en):   
Material/Erzeugnis nach Wahl des Auftragnehmers (AN).  
Angeboten: (.....)
- 73.I3 00B + Material/Erzeugnis Beispiel AG zu 73I3**  
Das Verwenden nachstehend angebotener Materialien/Erzeugnisse zu den angegebenen Positionen dieser ULG wird vereinbart:  
Betrifft Position(en):   
Beispielhaftes Material/Erzeugnis:   
Angeboten ist das beispielhafte oder ein Material/Erzeugnis gleichwertiger Art.  
Kriterien der Gleichwertigkeit:   
Angeboten: (.....)

**Ergänzungen zur StLB HB-022+ABK-020****Ausschreibungstexte ZZZ**

Leistungsverzeichnis

gedruckt am 15.11.2023  
LB-HB-022+ABK-020 Preisangaben in EUR**73.14 + Silikon-Dichtstoffe (illbruck)**

Version: 2020-03

Im folgenden ist das Liefern und das Montieren bzw. der Einbau beschrieben.

**Hinweise:**

Lagerungs- und Verarbeitungshinweise des Herstellers sind einzuhalten.

73.14 00 + Folgende Angaben und Anforderungen an die Art und Weise der Leistungserbringung gelten als vereinbart und sind in die Einheitspreise einkalkuliert:

**73.14 00A + Material/Erzeugnis n.W.AN zu 7314**

Das Verwenden nachstehend angebotener Materialien/Erzeugnisse zu den angegebenen Positionen dieser ULG wird vereinbart:

Betrifft Position(en): \_\_\_\_\_

Material/Erzeugnis nach Wahl des Auftragnehmers (AN).

Angeboten: (.....)

**73.14 00B + Material/Erzeugnis Beispiel AG zu 7314**

Das Verwenden nachstehend angebotener Materialien/Erzeugnisse zu den angegebenen Positionen dieser ULG wird vereinbart:

Betrifft Position(en): \_\_\_\_\_

Beispielhaftes Material/Erzeugnis: \_\_\_\_\_

Angeboten ist das beispielhafte oder ein Material/Erzeugnis gleichwertiger Art.

Kriterien der Gleichwertigkeit: \_\_\_\_\_

Angeboten: (.....)

**73.15 + Vorwandmontagesystem (illbruck)**

Version: 2020 04

Im Folgenden ist das Liefern der angegebenen Materialien und die Verarbeitung beschrieben.

**Hinweise:**

Lagerungs- und Verarbeitungshinweise des Herstellers sind einzuhalten.

73.15 00 + Folgende Angaben und Anforderungen an die Art und Weise der Leistungserbringung gelten als vereinbart und sind in die Einheitspreise einkalkuliert:

**73.15 00A + Material/Erzeugnis n.W.AN zu 7315**

Das Verwenden nachstehend angebotener Materialien/Erzeugnisse zu den angegebenen Positionen dieser ULG wird vereinbart:

Betrifft Position(en): \_\_\_\_\_

Material/Erzeugnis nach Wahl des Auftragnehmers (AN).

Angeboten: (.....)

**73.15 00B + Material/Erzeugnis Beispiel AG zu 7315**

Das Verwenden nachstehend angebotener Materialien/Erzeugnisse zu den angegebenen Positionen dieser ULG wird vereinbart:

Betrifft Position(en): \_\_\_\_\_

Beispielhaftes Material/Erzeugnis: \_\_\_\_\_

Angeboten ist das beispielhafte oder ein Material/Erzeugnis gleichwertiger Art.

Kriterien der Gleichwertigkeit: \_\_\_\_\_

Angeboten: (.....)

**Ergänzungen zur StLB HB-022+ABK-020****Ausschreibungstexte ZZZ**

Leistungsverzeichnis

gedruckt am 15.11.2023  
LB-HB-022+ABK-020 Preisangaben in EUR

- 73.17 + Fugen-Dichtungsbänder (illbruck)**  
Version: 2020 03  
Im Folgenden ist das Liefern der angegebenen Materialien und die Verarbeitung beschrieben.  
**Hinweise:**  
Lagerungs- und Verarbeitungshinweise des Herstellers sind einzuhalten.
- 73.17 00 + Folgende Angaben und Anforderungen an die Art und Weise der Leistungserbringung gelten als vereinbart und sind in die Einheitspreise einkalkuliert:
- 73.17 00G + Material/Erzeugnis n.W.AN zu 7317**  
Das Verwenden nachstehend angebotener Materialien/Erzeugnisse zu den angegebenen Positionen dieser ULG wird vereinbart:  
Betrifft Position(en):   
Material/Erzeugnis nach Wahl des Auftragnehmers (AN).  
Angeboten: (.....)
- 73.17 00H + Material/Erzeugnis Beispiel AG zu 7317**  
Das Verwenden nachstehend angebotener Materialien/Erzeugnisse zu den angegebenen Positionen dieser ULG wird vereinbart:  
Betrifft Position(en):   
Beispielhaftes Material/Erzeugnis:   
Angeboten ist das beispielhafte oder ein Material/Erzeugnis gleichwertiger Art.  
Kriterien der Gleichwertigkeit:   
Angeboten: (.....)
- 73.18 + Butylbänder (illbruck)**  
Version: 2020-03  
Im folgenden ist das Liefern und das Montieren bzw. der Einbau beschrieben.  
**Hinweise:**  
Lagerungs- und Verarbeitungshinweise des Herstellers sind einzuhalten.
- 73.18 00 + Folgende Angaben und Anforderungen an die Art und Weise der Leistungserbringung gelten als vereinbart und sind in die Einheitspreise einkalkuliert:
- 73.18 00A + Material/Erzeugnis n.W.AN zu 7318**  
Das Verwenden nachstehend angebotener Materialien/Erzeugnisse zu den angegebenen Positionen dieser ULG wird vereinbart:  
Betrifft Position(en):   
Material/Erzeugnis nach Wahl des Auftragnehmers (AN).  
Angeboten: (.....)
- 73.18 00B + Material/Erzeugnis Beispiel AG zu 7318**  
Das Verwenden nachstehend angebotener Materialien/Erzeugnisse zu den angegebenen Positionen dieser ULG wird vereinbart:  
Betrifft Position(en):   
Beispielhaftes Material/Erzeugnis:   
Angeboten ist das beispielhafte oder ein Material/Erzeugnis gleichwertiger Art.  
Kriterien der Gleichwertigkeit:   
Angeboten: (.....)

**Ergänzungen zur StLB HB-022+ABK-020****Ausschreibungstexte ZZZ**

Leistungsverzeichnis

gedruckt am 15.11.2023  
LB-HB-022+ABK-020 Preisangaben in EUR**73.I9 + Dichtstoffe (illbruck)**

Version: 2020-03

Im folgenden ist das Liefern und das Montieren bzw. der Einbau beschrieben.

**Hinweise:**

Lagerungs- und Verarbeitungshinweise des Herstellers sind einzuhalten.

73.I9 00 + Folgende Angaben und Anforderungen an die Art und Weise der Leistungserbringung gelten als vereinbart und sind in die Einheitspreise einkalkuliert:

**73.I9 00G + Material/Erzeugnis n.W.AN zu 73I9**

Das Verwenden nachstehend angebotener Materialien/Erzeugnisse zu den angegebenen Positionen dieser ULG wird vereinbart:

Betrifft Position(en): 

Material/Erzeugnis nach Wahl des Auftragnehmers (AN).

Angeboten: (.....)

**73.I9 00H + Material/Erzeugnis Beispiel AG zu 73I9**

Das Verwenden nachstehend angebotener Materialien/Erzeugnisse zu den angegebenen Positionen dieser ULG wird vereinbart:

Betrifft Position(en): Beispielhaftes Material/Erzeugnis: 

Angeboten ist das beispielhafte oder ein Material/Erzeugnis gleichwertiger Art.

Kriterien der Gleichwertigkeit: 

Angeboten: (.....)

**73.IA + Kunststoffenster KF410 (INTERNORM)**

Version: 2019-09

**Im Folgenden sind das Liefern und der Einbau von Fenstern beschrieben.**

Fenster, Fenstertüren und deren Kombinationen werden in der Folge kurz Fenster genannt. Im Einheitspreis sind mit Beschlägen ausgestattete und verglaste Fenster einkalkuliert, einschließlich der Einbauarbeiten und Ausbilden der Bauanschlussfugen zwischen etwaigem Blindstock oder Fensterstock zum Baukörper oder zwischen Fensterstock und etwaigem Blindstock. Alle Flügel gehen nach innen auf.

**Standardqualität:**

Für Fensterelemente gelten folgende Anforderungen.

Die geforderten Werte sind durch ein Prüfzeugnis einer akkreditierten Prüfstelle nachzuweisen. Das Prüfzeugnis bezieht sich auf Normfenstergröße 123 cm x 148 cm und EN ISO 12567 oder EN ISO 10077.

**Wärmedurchgangskoeffizient Fenster:**

Das Kunststoff-Fenster mit einer Isolierverglasung  $U_g = 0,5 \text{ W/m}^2\text{K}$  gemäß EN 673 und ISO Abstandhalter aus Edelstahl-Kunststoff-Verbundmaterial hat einen Gesamt **Uw-Wert  $\leq 0,71 \text{ W/m}^2\text{K}$**  gemäß EN ISO 12567 bzw. EN ISO 10077.

**Wärmedurchgangskoeffizient Rahmen:**

der geforderte Wert des Fensterrahmens  $U_f = 0,92 \text{ W/m}^2\text{K}$  gemäß EN 10077.

**Die Schalldämmung:**

Die Schalldämmung der Fenster entspricht der ÖNORM B 8115-2. Die geforderten Schalldämmwerte sind durch ein Prüfzeugnis einer akkreditierten Prüfstelle nachzuweisen. Das Prüfzeugnis bezieht sich auf Normfenstergröße 123 cm x 148 cm. Die Prüfung der Schalldämmung hat gemäß EN ISO 140 zu erfolgen und ist gemäß EN ISO 717-1 zu bewerten.

Für das Kunststoff-Fenster mit der Isolierverglasung 4b/18g/4/18g/b4 ist ein bewertetes

**Ergänzungen zur StLB HB-022+ABK-020****Ausschreibungstexte ZZZ**

Leistungsverzeichnis

gedruckt am 15.11.2023  
LB-HB-022+ABK-020 Preisangaben in EUR

Schalldämmmaß von 34 dB gemäß EN ISO 717-1 nachzuweisen.

**Eignungsnachweis:**

- **Luftdurchlässigkeit:** lt. ÖNORM B 5300 Beanspruchungsklasse 4 gemäß EN 12207
- **Schlagregendichtheit:** lt. ÖNORM B 5300 Beanspruchungsklasse E900 gemäß EN 12208 beim einflügeligen DK-Fenster.
- **Beanspruchungsklasse:** E750 gemäß EN 12208 beim zweiflügeligen Stulpfenster
- **Windbelastung, Statik:** Nachweis gemäß EN 12211 oder Rechnung, Klasse B gemäß EN 12210
- **Passivhaus Zertifizierung:** ist gegeben.
- **Fertigungsüberwachung:** Die Fertigungsüberwachung muss gemäß dem Qualitäts-Management-System EN ISO 9000 ff erfolgen

**PROFILQUERSCHNITTE; PROFILAUSBILDUNG:**

- **Rahmenprofil:** das Rahmenprofil muss eine Bautiefe von mind. 90 mm aufweisen. Der Rahmen ist mittels Thermo-Schaum zu dämmen.
- **Versteifungen:** die Stahlprofile sind gegen Korrosion durch Verzinken zu schützen. Die Befestigung des Stahlprofils hat durch Schrauben zu erfolgen.
- **Flügelprofil:** das Flügelprofil muss umlaufend mit dem Isolierglas bzw. Paneel verbunden sein, um einen etwaigen Wasser eintritt zu verhindern.
- **Verglasungsdicke:** die Verglasungselemente im Rahmen und Flügel müssen die gleiche Dicke aufweisen.
- **Rahmenverbreiterungen:** die Profile für Rahmenverbreiterungen müssen als 5-Kammerprofile ausgebildet sein, wobei bei nicht aus gesteifter Ausführung die Hauptkammer ausgeschäumt sein muss.

**WERKSTOFF:**

- **Kunststoff:** die Profile sind aus modifiziertem PVC-hart gemäß EN ISO 1163 Teil 1 und Teil 2 hoch schlagzäh, Formmasse gemäß ISO 1163 - PVC-U, EDPL, 082-50-T23 hergestellt. Profile, welche aus Frischmaterial extrudiert werden, sind blei- und cadmiumfrei stabilisiert. Der Gütenachweis ist durch ein Prüfzeugnis einer akkreditierten Prüfstelle nachzuweisen.
- **Aluminium:** es darf nur Aluminium der Legierung AlMgSi0,5 gemäß EN 573 (DIN 1725) verwendet werden. Die Strangpressprofile entsprechen den Anforderungen der DIN 17615.
- **Hochdämmender Thermoschaum:** verwendet wird ein Extrudierter Polystyrolschaum mit einer Wärmeleitfähigkeit  $\lambda$  von höchstens 0,034 W/mK lt. DIN 18164. Der Polystyrolschaum ist wasserfest lt. EN 12087, die Herstellung hat mit dem Treibmittel CO<sub>2</sub> zu erfolgen. Isolationsmaterialien sind HFCKW- / HFKW frei.
- **Kämpfer, Pfosten, Sprossen:** Kämpfer, Pfosten in PVC-weiß sind nur verschweißt. Nicht weiße, außen angeordnete Profile sind nur mechanisch verbunden.
- **Glasfälze, Glashalteleisten:** Stumpfe Verbindungen sind nicht zulässig

**DICHTUNGEN:**

Das Dichtungssystem besteht aus mind. 3 Dichtungsebenen mit jeweils rundumlaufenden in einer Ebene angeordnet Dichtungsprofilen.

- **Falzdichtungen:** im Falzbereich sind drei Dichtungen anzuordnen. Eine Anschlagdichtung außen, eine Mitteldichtung im Flügel die auf einen Festanschlag trifft und eine Anschlagdichtung innen. Die Anschlagdichtungen am Rahmen und Flügel und die Mitteldichtung sind rundumlaufend zu führen und oben zu stoßen und gegen Schrumpfen zu sichern

**OBERFLÄCHENBEHANDLUNG:**

- **FARBGESTALTUNG:**
- es dürfen nur homogen weiß durchgefärbte Profile verwendet werden.
- Die äußere Farbgestaltung ist über Zusatzelement zu lösen. Auf der Außenseite ist die Farbgestaltung durch Aufbringen von stranggepressten Aluminiumvorsatzschalen durchzuführen. Die Aluminiumschale ist durch unmittelbares Klipsen auf das Kunststoffprofil oder durch Kleben zu befestigen.
- Pulverbeschichtung: die Verarbeitung der Pulverbeschichtung muss den Güte- und Prüfbestimmungen der GSB International entsprechen.
- Eloxal- od. anodische Oxydation: für die Verarbeitung gilt die ÖNORM C 2531. Die



**Ergänzungen zur StLB HB-022+ABK-020****Ausschreibungstexte ZZZ**

Leistungsverzeichnis

gedruckt am 15.11.2023

LB-HB-022+ABK-020

Preisangaben in EUR

Güterichtlinien für anodisch erzeugte Oxyd Schichten auf Aluminium (EURAS EWWAA) sind einzuhalten

**BESCHLÄGE:**

- Standardbeschläge:
- **Voll- verdeckt liegende Dreh-Kipp- und Drehbeschläge:**
- Die voll verdeckt liegenden Dreh-Kipp- und Drehbeschläge müssen mit verstellbarem Ecklager und verstellbarer Schere ausgestattet sein. Die Anpressdruckverstellung für den Flügel hat über die Verriegelungsbolzen zu erfolgen. Die Anschlagdichtungen am Rahmen und Flügel und die Mitteldichtung sind rundumlaufend zu führen.
- Dreh- und Drehkippbeschläge:es sind Voll verdeckt liegende Dreh-Kipp- und Drehbeschläge auszuführen
- Oberlichtbeschläge:bei aufliegenden Oberlichtöffnern ist zur Sicherheit eine Sicherungsschere einzubauen.
- Verriegelung: die Verriegelung erfolgt über ein Verschlussgetriebe mit einem mindestens 125 mm langen Fenstergriff. Die Fenstergriffe sind aus Aluminium, naturfarbig eloxiert
- Fenstertüren:bei Fenstertüren werden außenliegende Griffe und Kugelschnapper ausgeführt.Der waagrechten Bereich ist ohne Trittschutz.

**VERGLASUNG:**

- Standardglas:es wird eine Dreischeibenisolierverglasung ausgeführt.Die Mindestdicke des Glases beträgt 4 mm. Es werden Dreischeiben-Isolierglaselemente aus klarem, farblosem (naturfärbigem) Floatglas verwendet. Die angegebene Glasdicke ist die Nenndicke gemäß ÖNORM ohne Folien- oder Gießharzschichten.

**Abkürzungen im Positionsstichwort:**

1f-Fe. - Einfachfenster

lg. - Dreischeibenisolierverglasung

1T,2T - einteilig, zweiteilig usw.

1FI,2FI - einflügelig, zweiflügelig usw.

+OL,+2OL - mit Oberlichte, mit zwei Oberlichten

+OL/UL - mit Ober- oder Unterlichte

Konstr. mehrteilig. - Konstruktion mehrteilig

Angaben im Positionsstichwort:

im Positionsstichwort sind die Ausführung / Funktion und die Varianten ( z.B.: A,B,...) angegeben.

**EINBAU:**

Für den Einbau der Fenster sind die Einbaurichtlinien für Kunststoff-Fenster der Arbeitsgemeinschaft zur Förderung der Qualitätsarbeit zu beachten. Die Abdichtung zwischen Fenster und Baukörper muss den bauphysikalischen Anforderungen hinsichtlich Wärmeschutz, Schallschutz, Feuchteschutz und Fugenbewegungen entsprechen.

Die Befestigungsabstände sind lt. Angaben des Herstellers einzuhalten. Bei Schrauben- oder Dübelmontage ist ein System zu wählen, bei dem die Befestigungselemente am Rahmenprofil nicht sichtbar sind (Anordnung in der Hohlkammer und Abdeckung der Bohrung).

**Angebotenes Erzeugnis:**

Fenster, Fenstertüren und Türen werden mit den wählbaren Vorbemerkungen zur jeweiligen ULG beschrieben.

**Aufzahlungen und Zubehör:**

Positionen für Aufzahlungen (Az) und Zubehör beschreiben

Ergänzungen/Erweiterungen/Varianten zu vorangegangenen Positionen (Leistungen) und werden nur aus dem System oder der Auswahl von Produkten des Herstellers der Grundposition angeboten bzw. ausgeführt.

73.IA 00 + Angaben und Anforderungen an die Art und Weise der Leistungserbringung gelten als vereinbart und sind in die Einheitspreise einkalkuliert:

**Ergänzungen zur StLB HB-022+ABK-020****Ausschreibungstexte ZZZ**

Leistungsverzeichnis

gedruckt am 15.11.2023  
LB-HB-022+ABK-020 Preisangaben in EUR**73.IA 00E + Material/Erzeugnis n.W.AN zu 73IA**

Das Verwenden nachstehend angebotener Materialien/Erzeugnisse zu den angegebenen Positionen dieser ULG wird vereinbart:

Betrifft Position(en):

Material/Erzeugnis nach Wahl des Auftragnehmers (AN).

Angeboten: (.....)

**73.IA 00F + Material/Erzeugnis Beispiel AG zu 73IA**

Das Verwenden nachstehend angebotener Materialien/Erzeugnisse zu den angegebenen Positionen dieser ULG wird vereinbart:

Betrifft Position(en):

Beispielhaftes Material/Erzeugnis:

Angeboten ist das beispielhafte oder ein Material/Erzeugnis gleichwertiger Art.

Kriterien der Gleichwertigkeit:

Angeboten: (.....)

**73.IB + Kunststoffenster KF510 (INTERNORM)**

Version: 2022-03

**Im Folgenden sind das Liefern und der Einbau von Fenstern beschrieben.**

Fenster, Fenstertüren und deren Kombinationen werden in der Folge kurz Fenster genannt. Im Einheitspreis sind mit Beschlägen ausgestattete und verglaste Fenster einkalkuliert, einschließlich der Einbauarbeiten und Ausbilden der Bauanschlussfugen zwischen etwaigem Blindstock oder Fensterstock zum Baukörper oder zwischen Fensterstock und etwaigem Blindstock. Alle Flügel gehen nach innen auf.

**Standardqualität:**

Für Fensterelemente gelten nachstehende Anforderungen.

Der geforderte Uw-Wert ist durch ein Prüfzeugnis einer akkreditierten Prüfstelle nachzuweisen.

Das Prüfzeugnis bezieht sich auf Normfenstergröße 123 cm x 148 cm und EN ISO 12567 oder EN ISO 10077.

Das Kunststoff-Fenster mit einer Isolierverglasung  $U_g = 0,5 \text{ W/m}^2\text{K}$  nach EN 673 und ISO Abstandhalter aus Edelstahl-Kunststoff-Verbundmaterial hat einen

**Gesamt Uw-Wert  $\leq 0,71 \text{ W/m}^2\text{K}$**

nach EN ISO 12567 bzw. EN ISO 10077 aufzuweisen.

Wärmedurchgangskoeffizient des Fensterrahmens  $U_f = 0,99 \text{ W/m}^2\text{K}$  nach EN 10077.

Die Schalldämmung der Fenster muss der ÖNORM B 8115-2 entsprechen.

Die geforderten Schalldämmwerte sind durch ein Prüfzeugnis einer akkreditierten Prüfstelle nachzuweisen.

Das Prüfzeugnis bezieht sich auf Normfenstergröße 123 cm x 148 cm. Die Prüfung der Schalldämmung hat nach EN ISO 10140 zu erfolgen und ist nach EN ISO 717-1 zu bewerten.

Für das Kunststoff-Fenster mit der Isolierverglasung 4b/18g/4/18g/b4 ist ein bewertetes Schalldämmmaß von 34 dB (-2;-5) nach EN ISO 717-1 nachzuweisen.

Es wird eine Dreischeibenisolierverglasung ausgeführt.

Eignungsnachweis: Luftdurchlässigkeit lt. ÖNORM B 5300 Beanspruchungsklasse 4 nach EN 12207

Schlagregendichtheit lt. ÖNORM B 5300 Beanspruchungsklasse E750 nach EN 12208 beim einflügeligen DK-Fenster.

Beanspruchungsklasse 9A nach EN 12208 beim zweiflügeligen Stulpfenster

Windbelastung, Statik

Nachweis nach EN 12211 oder Rechnung, Klasse B nach EN 12210

**Ergänzungen zur StLB HB-022+ABK-020****Ausschreibungstexte ZZZ**

Leistungsverzeichnis

LB-HB-022+ABK-020

gedruckt am 15.11.2023

Preisangaben in EUR

Eine Passivhaus Zertifizierung ist gegeben.

Fertigungsüberwachung: Die Fertigungsüberwachung muss nach dem Qualitäts-Management-System EN ISO 9000 ff erfolgen

Profilquerschnitte, Profilausbildungen:

**RAHMENPROFIL:**

Das Rahmenprofil muss eine Bautiefe von mind. 90 mm aufweisen. Der Rahmen ist als 7-Kammerprofil auszuführen.

**VERSTEIFUNGEN:**

Die Stahlprofile sind gegen Korrosion durch Verzinken zu schützen. Die Befestigung des Stahlprofils hat durch Schrauben zu erfolgen.

**FLÜGELPROFIL:**

Das Flügelprofil muss umlaufend mit dem Isolierglas bzw. Paneel verbunden sein, um einen eventuellen Wassereintritt zu verhindern. Der Flügel muß als Glasflügel ausgeführt sein - es darf in der Außenansicht keinen Unterschied zwischen offenbaren und fixen Teilen geben. Auf der Innenseite müssen Rahmen und Flügel flächenbündig ausgeführt sein. Die Verglasungselemente im Rahmen und Flügel weisen die gleiche Stärke auf.

**RAHMENVERBREITERUNGEN:**

Profile für Rahmenverbreiterungen sind als 7-Kammerprofile ausgebildet, wobei bei nicht ausgesteifter Ausführung die Hauptkammer ausgeschäumt sein muss.

Werkstoff PVC-U:

**KUNSTSTOFF:**

Die Profile müssen aus modifiziertem PVC-hart nach EN ISO 1163 Teil 1 und Teil 2 hochschlagzäh, Formmasse laut ISO 1163 - PVC-U, EDPL, 082-50-T23 hergestellt sein. Profile, welche aus Frischmaterial extrudiert werden, müssen Blei- und Cadmium frei stabilisiert sein. Der Gütenachweis ist durch ein Prüfzeugnis einer akkreditierten Prüfstelle nachzuweisen.

**ALUMINIUM:**

Es darf nur Aluminium der Legierung AlMgSi0,5 nach EN 573 (DIN 1725) verwendet werden. Die Strangpressprofile müssen den Anforderungen der EN 12020-2 entsprechen.

**HOCHDÄMMENDER THERMOSCHAUM:**

Verwendet wird ein Extrudierter Polystyrolschaum mit einer Wärmeleitfähigkeit  $\lambda$  von höchstens 0,034 W/mK lt. EN13164. Der Polystyrolschaum ist wasserfest lt. EN 12087, die Herstellung hat mit dem Treibmittel CO<sub>2</sub> zu erfolgen. Isolationsmaterialien sind HFCKW- / HFKW frei.

**KÄMPFER, PFOSTEN, SPROSSEN:**

Kämpfer, Pfosten in PVC-weiß sind nur verschweißt

Nicht weiße, außen angeordnete Profile werden nur mechanisch verbunden.

**GLASFÄLZE, GLASLEISTEN:**

Stumpfe Verbindungen sind nicht zulässig

**FALZDICHTUNGEN:**

Das Dichtungssystem besteht aus mind. 3 Dichtungsebenen mit jeweils rundumlaufenden in einer Ebene angeordnet Dichtungsprofilen.

Im Falzbereich sind drei Dichtungen anzuordnen.

Eine Anschlagdichtung außen, eine Mitteldichtung im Flügel die auf einen Festanschlag trifft und eine Anschlagdichtung innen.

Die Anschlagdichtungen am Rahmen und Flügel und die Mitteldichtung sind rundumlaufend zu führen und oben zu stoßen und gegen Schrumpfen zu sichern

**OBERFLÄCHENBEHANDLUNG:**

**FARBGESTALTUNG**

Es dürfen nur homogen weiß durchgefärbte Profile verwendet werden.

Die äußere Farbgestaltung ist über Zusatzelemente zu lösen. Auf der Außenseite ist die

**Ergänzungen zur StLB HB-022+ABK-020****Ausschreibungstexte ZZZ**

Leistungsverzeichnis

gedruckt am 15.11.2023

LB-HB-022+ABK-020

Preisangaben in EUR

Farbgestaltung durch Aufbringen von stranggepressten Aluminium Vorsatzschalen durchzuführen. Die Aluminiumschale ist durch unmittelbares Klipsen auf das Kunststoffprofil oder durch Kleben zu befestigen.

Pulverbeschichtung: Die Verarbeitung der Pulverbeschichtung muss den Güte- und Prüfbestimmungen der GSB International entsprechen.

Eloxal- od. anodische Oxydation: Für die Verarbeitung gilt die ÖNORM C 2531. Die Güterichtlinien für anodisch erzeugte Oxyd Schichten auf Aluminium (EURAS EWWAA) sind einzuhalten

**BESCHLÄGE:****Standardbeschläge:**

**Klappriegelbeschlag:** Voll- verdeckt liegende Dreh-Kipp- und Dreh Klappriegelbeschläge : die verdeckt liegenden Dreh-Kipp- und Drehbeschläge müssen mit verstellbarem Ecklager und verstellbarer Schere ausgestattet sein. Sie benötigen keine sichtbaren Schließteile am Rahmen – anstelle von vorstehenden Verriegelungszapfen übernehmen integrierte Klappen die sichere Verriegelung des Flügels. Die Ansteuerung der Verriegelungsklappen erfolgt unsichtbar in den Hohlkammern des Flügelprofils. Die Anschlagdichtungen am Rahmen und Flügel und die Mitteldichtung sind rundumlaufend zu führen. Fenster mit dieser Verriegelung entsprechen bereits in der Standardausführung der Widerstandsklasse RC2N (mit versperrbarem Griff und einbruchhemmenden Glas RC2) nach EN 1627-1630 – serienmäßig geprüfter Einbruchschutz.

**Dreh- und Drehkippbeschläge:**

Es sind Voll Verdeckt liegende Dreh-Kipp- und Dreh- Klappenbeschläge auszuführen

**Oberlichtbeschläge:**

Bei aufliegenden Oberlichtöffnern ist zur Sicherheit eine Sicherungsschere einzubauen.

Die Verriegelung erfolgt über ein Verschlussgetriebe mit einem mindestens 125 mm langen Fenstergriff. Die Fenstergriffe sind aus Aluminium, naturfarbig eloxiert

**Fenstertüren:**

Bei Fenstertüren werden außenliegende Griffe und Schnapper ausgeführt.

Der waagrechte Bereich ist ohne Trittschutz.

**Standardglas:**

Die Mindestdicke des Glases beträgt 4 mm. Es werden Dreischeiben-Isolierglaselemente aus klarem, farblosem (naturfarbigem) Floatglas verwendet. Die angegebene Glasdicke ist die Nennstärke gemäß ÖNORM ohne Folien- oder Gießharzschichten.

**Abkürzungen im Positionsstichwort:**

1f-Fe. - Einfachfenster

Ig. - Dreischeibenisoliertes

1T,2T - einteilig, zweiteilig usw.

1FI,2FI - einflügelig, zweiflügelig usw.

+OL,+2OL - mit Oberlichte, mit zwei Oberlichten

+OL/UL - mit Ober- oder Unterlichte

Konstr. mehrteilig. - Konstruktion mehrteilig

Angaben im Positionsstichwort:

im Positionsstichwort sind die Ausführung / Funktion und die Varianten ( z.B.: A,B,...) angegeben.

**EINBAU:**

Für den Einbau der Fenster sind die Einbaurichtlinien für Kunststoff-Fenster der Arbeitsgemeinschaft zur Förderung der Qualitätsarbeit zu beachten. Die Abdichtung zwischen Fenster und Baukörper muss den bauphysikalischen Anforderungen hinsichtlich Wärmeschutz, Schallschutz, Feuchteschutz und Fugenbewegungen entsprechen.

Die Befestigungsabstände sind lt. Angaben des Herstellers einzuhalten. Bei Schrauben- oder Dübelmontage ist ein System zu wählen, bei dem die Befestigungselemente am Rahmenprofil nicht sichtbar sind (Anordnung in der Hohlkammer und Abdeckung der Bohrung).

**Ergänzungen zur StLB HB-022+ABK-020****Ausschreibungstexte ZZZ**

Leistungsverzeichnis

gedruckt am 15.11.2023  
LB-HB-022+ABK-020 Preisangaben in EUR**Angebotenes Erzeugnis:**

Fenster, Fenstertüren und Türen werden mit den wählbaren Vorbemerkungen zur jeweiligen ULG beschrieben.

**Aufzählungen und Zubehör:**

Positionen für Aufzählungen (Az) und Zubehör beschreiben Ergänzungen/Erweiterungen/Varianten zu vorangegangenen Positionen (Leistungen) und werden nur aus dem System oder der Auswahl von Produkten des Herstellers der Grundposition angeboten bzw. ausgeführt.

73.IB 00 + Angaben und Anforderungen an die Art und Weise der Leistungserbringung gelten als vereinbart und sind in die Einheitspreise einkalkuliert:

**73.IB 00X + Material/Erzeugnis n.W.AN zu 73IB**

Das Verwenden nachstehend angebotener Materialien/Erzeugnisse zu den angegebenen Positionen dieser ULG wird vereinbart:

Betrifft Position(en): [REDACTED]

Material/Erzeugnis nach Wahl des Auftragnehmers (AN).

Angeboten: (. . . . .)

**73.IB 00Y + Material/Erzeugnis Beispiel AG zu 73IB**

Das Verwenden nachstehend angebotener Materialien/Erzeugnisse zu den angegebenen Positionen dieser ULG wird vereinbart:

Betrifft Position(en): [REDACTED]

Beispielhaftes Material/Erzeugnis: [REDACTED]

Angeboten ist das beispielhafte oder ein Material/Erzeugnis gleichwertiger Art.

Kriterien der Gleichwertigkeit: [REDACTED]

Angeboten: (. . . . .)

**73.IE + Kunststoffenster KF310 (INTERNORM)**

Version: 2022-05

Im Folgenden sind das Liefern und der Einbau von Fenstern beschrieben.

Fenster, Fenstertüren und deren Kombinationen werden in der Folge kurz Fenster genannt. Im Einheitspreis sind mit Beschlägen ausgestattete und verglaste Fenster einkalkuliert, einschließlich der Einbauarbeiten und Ausbilden der Bauanschlussfugen zwischen etwaigem Blindstock oder Fensterstock zum Baukörper oder zwischen Fensterstock und etwaigem Blindstock. Alle Flügel gehen nach innen auf.

Standardqualität:

Für Fensterelemente gelten folgende Anforderungen.

Wärmedurchgangskoeffizient Fenster:

Der geforderte Uw-Wert ist durch ein Prüfzeugnis einer akkreditierten Prüfstelle nachzuweisen. Das Prüfzeugnis bezieht sich auf Normfenstergröße 123 cm x 148 cm und EN ISO 12567 oder EN ISO 10077.

Das Kunststoff-Fenster mit einer Isolierverglasung  $U_g = 0,5 \text{ W}/(\text{m}^2\text{K})$  nach EN 673 und einem ISO Abstandhalter aus Edelstahl-Kunststoff-Verbund-Material hat einen Gesamt Uw-Wert von  $0,76 \text{ W}/(\text{m}^2\text{K})$  nach EN ISO 12567 bzw. EN ISO 10077 aufzuweisen.

Wärmedurchgangskoeffizient Rahmen:

der geforderte Wert des Fensterrahmens  $U_f = 1,1 \text{ W}/\text{m}^2\text{K}$  gemäß EN 10077 mit einer 3 Scheiben Isolierverglasung mit ISO Abstandhalter.

Das Kunststoff-Fenster mit einer Isolierverglasung  $U_g = 1,1 \text{ W}/(\text{m}^2\text{K})$  nach EN 673 und einem ISO Abstandhalter aus Edelstahl-Kunststoff-Verbund-Material hat einen Gesamt Uw-Wert von  $1,2 \text{ W}/(\text{m}^2\text{K})$  nach EN ISO 12567 bzw. EN ISO 10077 aufzuweisen.

Wärmedurchgangskoeffizient Rahmen:

**Ergänzungen zur StLB HB-022+ABK-020****Ausschreibungstexte ZZZ**

Leistungsverzeichnis

gedruckt am 15.11.2023  
LB-HB-022+ABK-020 Preisangaben in EUR

der geforderte Wert des Fensterrahmens  $U_f = 1,2 \text{ W/m}^2\text{K}$  gemäß EN 10077 mit einer 3 Scheiben Isolierverglasung mit ISO Abstandhalter.

Die Schalldämmung:

Die Schalldämmung der Fenster muss der ÖNORM B 8115-2 entsprechen. Die geforderten Schalldämmwerte sind durch ein Prüfzeugnis einer akkreditierten Prüfstelle nachzuweisen. Das Prüfzeugnis bezieht sich auf Normfenstergröße 123 cm x 148 cm. Die Prüfung der Schalldämmung hat nach EN ISO 10140 zu erfolgen und ist nach EN ISO 717-1 zu bewerten.

Für das Kunststoff-Fenster mit der Isolierverglasung 4b/18g/4/18g/b4 ist ein bewertetes Schalldämmmaß von 34 dB nach EN ISO 717-1 nachzuweisen.

Eignungsnachweis:

Luftdurchlässigkeit und Schlagregendichtheit

Die Fenster müssen den Anforderungen der EN 14351-1 entsprechen. Die Beanspruchungsgruppe ist durch ein Prüfzeugnis einer akkreditierten Prüfstelle nachzuweisen.

Die Prüfung der Luftdurchlässigkeit hat nach EN 1026 zu erfolgen und ist nach EN 12207 zu klassifizieren.

Die Prüfung der Schlagregendichtheit hat nach EN 1027 zu erfolgen und ist nach EN 12208 zu klassifizieren.

Windbelastung, Statik

Das Fenster ist nicht dazu bestimmt, Kräfte aus dem Bauwerk aufzunehmen. Direkt auf das Fenster einwirkende Kräfte, wie z.B. Windlasten, müssen über das Fenster in das Bauwerk abgeleitet werden.

Die erforderliche Beanspruchungsgruppe muss durch ein Prüfzeugnis einer akkreditierten Prüfstelle oder durch Berechnung nachgewiesen werden. Bezüglich der relativen frontalen Durchbiegung ist die Klasse B (1/200) nach EN 12210 einzuhalten.

Fertigungsüberwachung:

Die Fertigungsüberwachung muss gemäß dem Qualitäts-Management-System EN ISO 9000 ff erfolgen

**PROFILQUERSCHNITTE; PROFILAUSBILDUNG:**

Rahmenprofil

Das Rahmenprofil muss eine Bautiefe von mind. 71 mm aufweisen. Das Profil muss als Sechskammerprofil ausgeführt sein. Das Profil besteht aus drei äußeren Vorkammern, einer Hauptkammer zur Aufnahme der Versteifungen, und zwei inneren Hohlkammern. Die raumseitige Hohlkammer muss sich durch einen angebrachten Quersteg an der Innenwand des Profils abstützen. Der äußere Rahmenanschlag muss abgeschrägt ausgeführt sein und in seinem optischen Erscheinungsbild zum Flügel passen. Der äußere Falzbereich muss für eine leichtere Wasserabführung schräg ausgebildet sein.

**WERKSTOFF:**

Flügelprofil

Das Flügelprofil muss eine Bautiefe von mind. 80,5 mm aufweisen. Das Profil muss als Fünfkammerprofil ausgebildet sein. Das Flügelprofil muss umlaufend mit dem Isolierglas bzw. Paneel verbunden sein, um einen ev. Wassereintritt zu verhindern. Der Festanschlag für das Glas muss sich witterungsseitig befinden. Die Nut für die Glashalteleisten muss raumseitig angeordnet sein. Die Glashalteleisten müssen durchgehend formschlüssig mit dem Flügelprofil verbunden sein.

Flügelprofile und Glasleisten müssen so ausgelegt sein, dass die Verglasungselemente im Rahmen und Flügel die gleiche Stärke aufweisen. Die Profile müssen so ausgebildet sein, dass bei Flügel- und Festverglasungen Verglasungsstärken bis 48 mm möglich sind.

**RAHMENVERBINDUNGEN**

Rahmenverbindungen sind mit Heizelementen durch Stumpfschweißen ohne besonderen Zusatz herzustellen. Es dürfen keine Risse oder Fremdkörpereinschlüsse in der Verbindung sein. Kämpferprofile müssen mit den Fensterrahmen ebenfalls durch Schweißen verbunden werden. Das Verputzen der Schweißnähte hat durch Abstecken zu erfolgen. Verfahren, die ein Aufrauen der Oberflächenschutzschicht zur Folge haben, sind auszuschließen. Das Polieren und Schleifen

**Ergänzungen zur StLB HB-022+ABK-020****Ausschreibungstexte ZZZ**

Leistungsverzeichnis

gedruckt am 15.11.2023

LB-HB-022+ABK-020

Preisangaben in EUR

ist lediglich bei Sonderkonstruktionen (z.B. Bogenkonstruktionen) zulässig.

Rahmenverbreiterungen

Profile für Rahmenverbreiterungen müssen als Dreikammerprofile ausgebildet sein, wobei die Hauptkammer ausgeschäumt ist (ausgenommen bei Bogenkonstruktionen).

Kunststoff:

Die Profile müssen aus modifiziertem PVC-hart nach EN ISO 1163 Teil 1 und Teil 2 hochschlagzäh, Formmasse laut ISO 1163 - PVC-U, EDPL, 082-50-T23 hergestellt sein. Profile, welche aus Frischmaterial extrudiert werden, müssen blei- und cadmiumfrei stabilisiert sein und das RAL-Gütezeichen führen.

Der Gütenachweis ist durch ein Prüfzeugnis einer akkreditierten Prüf-stelle nachzuweisen.

Kämpfer, Pfosten, Sprossen: Kämpfer, Pfosten in PVC-weiß sind nur verschweißt. Nicht weiße, außen angeordnete Profile sind nur mechanisch verbunden.

Glasfälze, Glashalteleisten: Stumpfe Verbindungen sind nicht zulässig

DICHTUNGEN:

Das Dichtungssystem besteht aus mind. 3 Dichtungsebenen mit jeweils rundumlaufenden in einer Ebene angeordnet Dichtungsprofilen.

Falzdichtungen: im Falzbereich sind drei Dichtungen anzuordnen. Eine Anschlagdichtung außen, eine Mitteldichtung im Flügel die auf einen Festanschlag trifft und eine Anschlagdichtung innen. Die Anschlagdichtungen am Rahmen und Flügel und die Mitteldichtung sind rundumlaufend zu führen und oben zu stoßen und gegen Schrumpfen zu sichern.

Verglasungsdichtungen

Die äußere Verglasungsdichtung ist rundumlaufend zu führen und oben mittig zu stoßen. Äußere und innere Verglasungsdichtung müssen auswechselbar sein und sind gegen Schrumpfen zu sichern.

VERSTEIFUNGEN

Die Blendrahmenprofile sind ab bestimmten Fensterabmessungen mit Stahlprofilen auszusteifen.

Die notwendige Statik der Flügelrahmenprofile wird über Direktverklebung mit der Isolierglasscheibe bzw. dem Paneel erreicht. Ab bestimmten Fensterabmessungen ist zusätzlich mit Stahlprofilen auszusteifen.

Die Stahlprofile sind gegen Korrosion durch Verzinken zu schützen. Die Befestigung des Stahlprofils hat durch Schrauben zu erfolgen.

OBERFLÄCHENBEHANDLUNG:

FARBGESTALTUNG

Es dürfen nur homogen weiß durchgefärbte Profile verwendet werden. Die innere und äußere Farbgestaltung ist über Zusatzelemente zu lösen. Auf der Innenseite der Profile können zur Farbgestaltung Decorfolien aufgeklebt werden, welche aus Umweltschutzgründen mit einem lösungsmittelfreien Kleber zu befestigen sind.

Auf der Außenseite ist die Farbgestaltung durch Aufbringen von stranggepressten Aluminiumvorsatzschalen durchzuführen. Die Aluminiumschale ist durch unmittelbares Klipsen auf das Kunststoffprofil oder durch Kleben zu befestigen. Es darf nur Aluminium der Legierung AlMgSi0,5 nach EN 573 (DIN 1725) verwendet werden. Die Strangpressprofile müssen den Anforderungen der EN 12020-2 entsprechen.

Pulverbeschichtung: die Verarbeitung der Pulverbeschichtung muss den Güte- und Prüfbestimmungen der GSB International entsprechen.

Eloxal- od. anodische Oxydation: für die Verarbeitung gilt die ÖNORM C 2531. Die Güterichtlinien für anodisch erzeugte Oxyd Schichten auf Aluminium (EURAS EWAA) sind einzuhalten

BESCHLÄGE:

Standardbeschläge:

Verdeckt liegende Dreh-Kipp- und Drehbeschläge:

Die verdeckt liegenden Dreh-Kipp und Drehbeschläge müssen mit verstellbarem Ecklager und verstellbarer Schere ausgestattet sein. Auf Kundenwunsch ist auch aufliegende

**Ergänzungen zur StLB HB-022+ABK-020****Ausschreibungstexte ZZZ**

Leistungsverzeichnis

gedruckt am 15.11.2023

LB-HB-022+ABK-020

Preisangaben in EUR

Beschlagsausführung anzubieten. Die Anpressdruckverstellung für den Flügel hat über die Verriegelungsbolzen zu erfolgen.

Ab einer Flügelbreite bzw. -höhe von 891 mm muss waagrecht bzw. senkrecht ein zusätzlicher Verriegelungspunkt gesetzt werden.

Bei Stulpfenstern ist der Stehflügel mittels Schnäpper oder Stulpflügelgetriebe zu verriegeln.

Oberlichtbeschläge: Bei aufliegenden Oberlichtöffnern ist zur Sicherheit eine Sicherungsschere einzubauen.

Bei Kippflügeln ist ab einer Flügelbreite von 891 mm ein zusätzliches Kippband zu montieren.

Die Fenstergriffe sind aus Aluminium, naturfarbig eloxiert

Fenstertüren: bei Fenstertüren werden außenliegende Griffe und Kugelschnapper ausgeführt. Der waagrechte Bereich ist ohne Trittschutz.

**VERGLASUNG:**

Die Verglasung ist mit Elementen auszuführen, deren Hersteller das RAL-Gütezeichen führt. Der Abstandhalter wird aus ALU- od. Edelstahl-Kunststoff-Verbund-Material gefertigt. Die Abstandhalter sind umlaufend auszuführen (gebogene Ecken) und mit einem Linearverbinder zu verbinden. Gesteckte Abstandhalterrahmen sind nur bei Sonderkonstruktionen (z.B. Rund- und Schrägausführung) zulässig.

Glasverklebung bzw. -verklotzung

Die Verklebung von Ausfachung und Flügelprofil muss durchgehend und umlaufend mit einer dauerelastischen Klebmasse erfolgen. Die Verträglichkeit der zu verklebenden Materialien muss gewährleistet sein.

Die Verklotzung des Rahmens bei Fixverglasungen erfolgt über Kunststoffklötze, welche so ausgebildet sein müssen, dass sich deren Lage durch den Transport nicht verändert.

Standardglas:

es wird eine Dreischeibenisolierverglasung ausgeführt. Die Mindestdicke des Glases beträgt 4 mm. Die angegebene Glasdicke ist die Nenndicke gemäß ÖNORM ohne Folien- oder Gießharzschichten.

Abkürzungen im Positionsstichwort:

1f-Fe. - Einfachfenster

Ig. - Isolierglas

1T,2T - einteilig, zweiteilig usw.

1FI,2FI - einflügelig, zweiflügelig usw.

+OL,+2OL - mit Oberlichte, mit zwei Oberlichtern

+OL/UL - mit Ober- oder Unterlichte

Konstr. mehrteilig. - Konstruktion mehrteilig

Angaben im Positionsstichwort:

im Positionsstichwort sind die Ausführung / Funktion und die Varianten ( z.B.: A,B,...) angegeben.

**EINBAU:**

Für den Einbau der Fenster sind die Einbaurichtlinien für Kunststoff-Fenster der Arbeitsgemeinschaft zur Förderung der Qualitätsarbeit zu beachten. Die Abdichtung zwischen Fenster und Baukörper muss den bauphysikalischen Anforderungen hinsichtlich Wärmeschutz, Schallschutz, Feuchteschutz und Fugenbewegungen entsprechen.

Die Befestigungsabstände sind lt. Angaben des Herstellers einzuhalten. Bei Schrauben- oder Dübelmontage ist ein System zu wählen, bei dem die Befestigungselemente am Rahmenprofil nicht sichtbar sind (Anordnung in der Hohlkammer und Abdeckung der Bohrung).

Angebotenes Erzeugnis:

Fenster, Fenstertüren und Türen werden mit den wählbaren Vorbemerkungen zur jeweiligen ULG beschrieben.

Aufzahlungen und Zubehör:

Positionen für Aufzahlungen (Az) und Zubehör beschreiben



**Ergänzungen zur StLB HB-022+ABK-020****Ausschreibungstexte ZZZ**

Leistungsverzeichnis

gedruckt am 15.11.2023

LB-HB-022+ABK-020

Preisangaben in EUR

Ergänzungen/Erweiterungen/Varianten zu vorangegangenen Positionen (Leistungen) und werden nur aus dem System oder der Auswahl von Produkten des Herstellers der Grundposition angeboten bzw. ausgeführt.

Gleichwertigkeit:

Sofern in den Vorbemerkungen oder Positionen nichts anderes festgelegt ist, gelten als Kriterien der Gleichwertigkeit von beispielhaft angeführten Ausführungen alle technischen Spezifikationen, die im Leistungsverzeichnis beschrieben sind, sowie die besonderen Eigenschaften, die in den technischen Unterlagen des Erzeugers der beispielhaft angeführten Ausführung angegeben sind.

Wird in der Bieterlücke eine gleichwertige Ausführung angeboten, sind alle der beispielhaften Ausführung entsprechenden technischen Spezifikationen, eventuell in einem Beiblatt, angegeben.

73.IE 00 + Angaben und Anforderungen an die Art und Weise der Leistungserbringung gelten als vereinbart und sind in die Einheitspreise einkalkuliert

**73.IE 00E + Material/Erzeugnis n.W.AN zu 73IE**

Das Verwenden nachstehend angebotener Materialien/Erzeugnisse zu den angegebenen Positionen dieser ULG wird vereinbart:

Betrifft Position(en):

Material/Erzeugnis nach Wahl des Auftragnehmers (AN).

Angeboten: (.....)

**73.IE 00F + Material/Erzeugnis Beispiel AG zu 73IE**

Das Verwenden nachstehend angebotener Materialien/Erzeugnisse zu den angegebenen Positionen dieser ULG wird vereinbart:

Betrifft Position(en):

Beispielhaftes Material/Erzeugnis:

Angeboten ist das beispielhafte oder ein Material/Erzeugnis gleichwertiger Art.

Kriterien der Gleichwertigkeit:

Angeboten: (.....)

**73.IG + Kunststoffenster KF320 (INTERNORM)**

Version: 2021-02

**Im Folgenden sind das Liefern und der Einbau von Fenstern beschrieben.**

Fenster, Fenstertüren und deren Kombinationen werden in der Folge kurz Fenster genannt. Im Einheitspreis sind mit Beschlägen ausgestattete und verglaste Fenster einkalkuliert, einschließlich der Einbauarbeiten und Ausbilden der Bauanschlussfugen zwischen etwaigem Blindstock oder Fensterstock zum Baukörper oder zwischen Fensterstock und etwaigem Blindstock. Alle Flügel gehen nach innen auf.

Standardqualität:

Für Fensterelemente gelten nachstehende Anforderungen.

Der geforderte Uw-Wert ist durch ein Prüfzeugnis einer akkreditierten Prüfstelle nachzuweisen. Das Prüfzeugnis bezieht sich auf Normfenstergröße 123 cm x 148 cm und EN ISO 12567 oder EN ISO 10077.

Wärmedurchgangskoeffizient Fenster:

Das Kunststoff-Fenster mit einer Isolierverglasung  $U_g = 0,5 \text{ W/m}^2\text{K}$  nach EN 673 und Abstandhalter aus Edelstahl-Kunststoff-Verbundmaterial hat einen Gesamt Uw-Wert  $\leq 0,72 \text{ W/m}^2\text{K}$  nach EN ISO 12567 bzw. EN ISO 10077 aufzuweisen. Wärmedurchgangskoeffizient  $U_f$  des Fensterrahmens von  $1,0 \text{ W/m}^2\text{K}$  nach EN 10077

Schalldämmung:

Die Schalldämmung der Fenster muss der ÖNORM B 8115-2 entsprechen. Die geforderten Schalldämmwerte sind durch ein Prüfzeugnis einer akkreditierten Prüfstelle nachzuweisen. Das Prüfzeugnis bezieht sich auf Normfenstergröße 123 cm x 148 cm. Die Prüfung der Schalldämmung hat nach EN ISO 140 zu erfolgen und ist nach EN ISO 717-1 zu bewerten.

**Ergänzungen zur StLB HB-022+ABK-020****Ausschreibungstexte ZZZ**

Leistungsverzeichnis

gedruckt am 15.11.2023  
LB-HB-022+ABK-020 Preisangaben in EUR

Für das Kunststoff-Fenster mit der Isolierverglasung 4b/18g/4/18g/b4 ist ein bewertetes Schalldämmmaß von 34 dB nach EN ISO 717-1 nachzuweisen.

Es wird eine Dreischeibenisolierverglasung ausgeführt.

Eignungsnachweis:

Luftdurchlässigkeit

lt. ÖNORM B 5300 Beanspruchungsklasse 4 nach EN 12207

Schlagregendichtheit

lt. ÖNORM B 5300

Beanspruchungsklasse E750 nach EN 12208 beim einflügeligen DK-Fenster.

Beanspruchungsklasse 8A nach EN 12208 beim zweiflügeligen Stulpfenster

Windbelastung, Statik

Nachweis nach EN 12211 oder Rechnung, Klasse C1 nach EN 12210

Fertigungsüberwachung

Die Fertigungsüberwachung muss nach dem Qualitäts-Management-System EN ISO 9000 ff erfolgen

Fensterkombination:

Bei Fenster- oder Fenstertürkombinationen sind die Verbindungen (Kopplungsprofile) dieser Bauteile

entsprechend der Statik im Einheitspreis einkalkuliert.

Paneele:

Paneele werden wie Fixverglasungen ohne Flügelprofil direkt in den Fensterstock eingebaut.

Rahmenprofil

Das Rahmenprofil muss eine Bautiefe von mind. 71 mm aufweisen. Das Profil muss als Sechskammerprofil ausgeführt sein. Das Profil besteht aus drei äußeren Vorkammern, einer Hauptkammer zur Aufnahme der Versteifungen, und zwei inneren Hohlkammern. Die raumseitige Hohlkammer muss sich durch einen angebrachten Quersteg an der Innenwand des Profils abstützen.. Der äußere Falzbereich muss für eine leichtere Wasserabführung schräg ausgebildet sein.

VERSTEIFUNGEN:

Die Stahlprofile sind gegen Korrosion durch Verzinken zu schützen. Die Befestigung des Stahlprofils hat durch Schrauben zu erfolgen.

Flügelprofil

Das Flügelprofil muss umlaufend mit dem Isolierglas bzw. Panel verbunden sein, um einen ev. Wassereintritt zu verhindern. Der Flügel muß als Glasflügel ausgeführt sein - es darf in der Außenansicht keinen Unterschied zwischen offenbaren und fixen Teilen geben..Die Verglasungselemente im Rahmen und Flügel müssen die gleiche Stärke aufweisen.

Rahmenverbreiterungen

Profile für Rahmenverbreiterungen müssen als 5-Kammerprofile ausgebildet sein, wobei bei nicht ausgesteifter Ausführung die Hauptkammer ausgeschäumt ist

Werkstoff PVC-U:

Kunststoff:

Die Profile müssen aus modifiziertem PVC-hart nach EN ISO 1163 Teil 1 und Teil 2 hochschlagzäh, Formmasse laut ISO 1163 - PVC-U, EDPL, 082-50-T23 hergestellt sein. Profile, welche aus Frischmaterial extrudiert werden, müssen blei- und cadmiumfrei stabilisiert sein. Der Gütenachweis ist durch ein Prüfzeugnis einer akkreditierten Prüfstelle nachzuweisen.

Aluminium:

Es darf nur Aluminium der Legierung AlMgSi0,5 nach EN 573 (DIN 1725) verwendet werden. Die Strangpressprofile müssen den Anforderungen der DIN 17615 entsprechen.

Hochdämmender Thermoschaum:

**Ergänzungen zur StLB HB-022+ABK-020****Ausschreibungstexte ZZZ**

Leistungsverzeichnis

gedruckt am 15.11.2023  
LB-HB-022+ABK-020 Preisangaben in EUR

Extrudierter Polystyrolschaum mit einer Wärmeleitfähigkeit  $\lambda$  von höchstens 0,034 W/mK lt. DIN 18164. Der Polystyrolschaum ist wasserfest lt. EN 12087 auszuführen, die Herstellung hat mit dem Treibmittel CO<sub>2</sub> zu erfolgen. Isolationsmaterialien sind HFCKW- / HFKW

Rahmeneckverbindungen:

Kämpferprofile müssen mit den Fensterrahmen ebenfalls durch Schweißen verbunden werden.

Kämpfer, Pfosten, Sprossen:

Kämpfer, Pfosten in PVC-weiß sind nur verschweißt ausgeführt.

Glasfälze, Glashalteleisten:

Die Glasfalz Be- und -Entlüftung ist gewährleistet. Glashalteleisten sind bei Kunststofffenstern an der Rauminnenseite angeordnet. Sie sind aus Kunststoff und werden durchgehend durch Einrasten befestigt. Sie sind auf Gehrung geschnitten. Stumpfe Verbindungen sind nicht zulässig.

Dichtungen:

Falzdichtungen:

Das Dichtungssystem besteht aus drei Dichtungsebenen mit jeweils rundumlaufenden in einer Ebene

angeordnet Dichtungsprofilen.

Material von Falzdichtungen:

Im Falzbereich sind drei Dichtungen anzuordnen. Eine Anschlagdichtung außen, eine Mitteldichtung im Flügel die auf einen Festanschlag trifft und eine Anschlagdichtung innen. Die Anschlagdichtungen am Rahmen und Flügel und die Mitteldichtung sind rundumlaufend zu führen und oben zu stoßen und gegen Schrumpfen zu sichern

Verträglichkeit der Stoffe:

Die Verträglichkeit von Kunststoffprofilen, Dichtstoffen, Beschlagteilen und Befestigungsmitteln sowie

Dichtungen untereinander ist sichergestellt.

**OBERFLÄCHENBEHANDLUNG:**

**FARBGESTALTUNG**

Es dürfen nur homogen weiß durchgefärbte Profile verwendet werden. Die äußere Farbgestaltung ist über Zusatzelemente zu lösen. Auf der Außenseite ist die Farbgestaltung durch Aufbringen von stranggepressten Aluminiumvorsatzschalen durchzuführen. Die Aluminiumschale ist durch unmittelbares Klipsen auf das Kunststoffprofil oder durch Kleben zu befestigen.

**Pulverbeschichtung**

Die Verarbeitung der Pulverbeschichtung muss den Güte- und Prüfbestimmungen der GSB International entsprechen.

**Eloxal- od. anodische Oxydation**

Für die Verarbeitung gilt die ÖNORM C 2531. Die Güterichtlinien für anodisch erzeugte Oxydschichten auf Aluminium (EURAS EWWAA) sind einzuhalten

**BESCHLÄGE:**

**Standardbeschläge:**

Voll- verdeckt liegende Dreh-Kipp- und Drehbeschläge

Die verdächtigenden Dreh-Kipp- und Drehbeschläge müssen mit verstellbarem Ecklager und verstellbarer Schere ausgestattet sein

Die Anpressdruckverstellung für den Flügel hat über die Verriegelungsbolzen zu erfolgen

Die Anschlagdichtungen am Rahmen und Flügel und die Mitteldichtung sind rundumlaufend zu führen.

**Dreh- und Drehkippbeschläge:**

Es sind Voll Verdeckt liegende Dreh-Kipp- und Drehbeschläge auszuführen

**VERGLASUNG:**

**Ergänzungen zur StLB HB-022+ABK-020****Ausschreibungstexte ZZZ**

Leistungsverzeichnis

gedruckt am 15.11.2023

LB-HB-022+ABK-020

Preisangaben in EUR

Die Mindestdicke des Glases beträgt 4 mm. Es werden Dreischeiben-Isolierglaselemente aus klarem,

farblosem (naturfärbigem), beschichtetem Floatglas mit einem Scheibenabstand von 16 oder 18 mm verwendet

verwendet, Lichttransmissionsgrad gemäß ÖNORMEN 1069 mindestens 71 Prozent.

Die angegebene Glasdicke ist die Nenndicke gemäß ÖNORM ohne Folien- oder Gießharzschichten.

Abkürzungen im Positionsstichwort:

1f-Fe. - Einfachfenster

Ig. - Dreischeibenisoliierglas

1T,2T - einteilig, zweiteilig usw.

1FI,2FI - einflügelig, zweiflügelig usw.

+OL,+2OL - mit Oberlichte, mit zwei Oberlichtern

+OL/UL - mit Ober- oder Unterlichte

Konstr. mehrteilig. - Konstruktion mehrteilig

Angaben im Positionsstichwort:

im Positionsstichwort sind die Ausführung / Funktion und die Varianten ( z.B.: A,B,...) angegeben.

EINBAU:

Für den Einbau der Fenster sind die Einbaurichtlinien für Kunststoff-Fenster der Arbeitsgemeinschaft zur Förderung der Qualitätsarbeit zu beachten. Die Abdichtung zwischen Fenster und Baukörper muss den bauphysikalischen Anforderungen hinsichtlich Wärmeschutz, Schallschutz, Feuchteschutz und Fugenbewegungen entsprechen.

Die Befestigungsabstände sind lt. Angaben des Herstellers einzuhalten. Bei Schrauben- oder Dübelmontage ist ein System zu wählen, bei dem die Befestigungselemente am Rahmenprofil nicht sichtbar sind (Anordnung in der Hohlkammer und Abdeckung der Bohrung).

Angebotenes Erzeugnis:

Fenster, Fenstertüren und Türen z.B. von INTERNORM oder Gleichwertiges.

Angebotenes Erzeugnis gemäß Position xx.xx 09A

Aufzahlungen und Zubehör:

Positionen für Aufzahlungen (Az) und Zubehör beschreiben

Ergänzungen/Erweiterungen/Varianten zu vorangegangenen Positionen (Leistungen) und werden nur aus dem System oder der Auswahl von Produkten des Herstellers der Grundposition angeboten bzw. ausgeführt.

Gleichwertigkeit:

Sofern in den Vorbemerkungen oder Positionen nichts anderes festgelegt ist, gelten als Kriterien der Gleichwertigkeit von beispielhaft angeführten Ausführungen alle technischen Spezifikationen, die im Leistungsverzeichnis beschrieben sind, sowie die besonderen Eigenschaften, die in den technischen Unterlagen des Erzeugers der beispielhaft angeführten Ausführung angegeben sind.

Wird in der Bieterlücke eine gleichwertige Ausführung angeboten, sind alle der beispielhaften Ausführung entsprechenden technischen Spezifikationen

73.IG 00 + Angaben und Anforderungen an die Art und Weise der Leistungserbringung gelten als vereinbart und sind in die Einheitspreise einkalkuliert:

**73.IG 00B + Material/Erzeugnis n.W.AN zu 73IG**

Das Verwenden nachstehend angebotener Materialien/Erzeugnisse zu den angegebenen Positionen dieser ULG wird vereinbart:

Betrifft Position(en):                     

Material/Erzeugnis nach Wahl des Auftragnehmers (AN).

Angeboten: (.....)

**Ergänzungen zur StLB HB-022+ABK-020****Ausschreibungstexte ZZZ**

Leistungsverzeichnis

gedruckt am 15.11.2023

LB-HB-022+ABK-020

Preisangaben in EUR

**73.IG 00C + Material/Erzeugnis Beispiel AG zu 73IG**

Das Verwenden nachstehend angebotener Materialien/Erzeugnisse zu den angegebenen Positionen dieser ULG wird vereinbart:

Betrifft Position(en): [REDACTED]

Beispielhaftes Material/Erzeugnis: [REDACTED]

Angeboten ist das beispielhafte oder ein Material/Erzeugnis gleichwertiger Art.

Kriterien der Gleichwertigkeit: [REDACTED]

Angeboten: (. . . . .)

**73.IH + Kunststoffenster KF520 (INTERNORM)**

Version: 2022-03

**Im Folgenden sind das Liefern und der Einbau von Fenstern beschrieben.**

Fenster, Fenstertüren und deren Kombinationen werden in der Folge kurz Fenster genannt. Im Einheitspreis sind mit Beschlägen ausgestattete und verglaste Fenster einkalkuliert, einschließlich der Einbauarbeiten und Ausbilden der Bauanschlussfugen zwischen etwaigem Blindstock oder Fensterstock zum Baukörper oder zwischen Fensterstock und etwaigem Blindstock. Alle Flügel gehen nach innen auf.

**Standardqualität:**

Für Fensterelemente gelten nachstehende Anforderungen.

Der geforderte Uw-Wert ist durch ein Prüfzeugnis einer akkreditierten Prüfstelle nachzuweisen.

Das Prüfzeugnis bezieht sich auf Normfenstergröße 123 cm x 148 cm und EN ISO 12567 oder EN ISO 10077.

Das Kunststoff-Fenster mit einer Isolierverglasung  $U_g = 0,5 \text{ W/m}^2\text{K}$  nach EN 673 und ISO Abstandhalter aus Edelstahl-Kunststoff-Verbundmaterial hat einen

**Gesamt Uw-Wert  $\leq 0,70 \text{ W/m}^2\text{K}$**

nach EN ISO 12567 bzw. EN ISO 10077 aufzuweisen.

Wärmedurchgangskoeffizient des Fensterrahmens  $U_f = 0,99 \text{ W/m}^2\text{K}$  nach EN 10077.

Die Schalldämmung der Fenster muss der ÖNORM B 8115-2 entsprechen.

Die geforderten Schalldämmwerte sind durch ein Prüfzeugnis einer akkreditierten Prüfstelle nachzuweisen.

Das Prüfzeugnis bezieht sich auf Normfenstergröße 123 cm x 148 cm. Die Prüfung der Schalldämmung hat nach EN ISO 10140 zu erfolgen und ist nach EN ISO 717-1 zu bewerten.

Für das Kunststoff-Fenster mit der Isolierverglasung 4b/18g/4/18g/b4 ist ein bewertetes Schalldämmmaß von 33 dB nach EN ISO 717-1 nachzuweisen.

Es wird eine Dreischeibenisolierverglasung ausgeführt.

Eignungsnachweis: Luftdurchlässigkeit lt. ÖNORM B 5300 Beanspruchungsklasse 4 nach EN 12207

Schlagregendichtheit lt. ÖNORM B 5300 Beanspruchungsklasse E900 nach EN 12208 beim einflügeligen DK-Fenster.

Beanspruchungsklasse E750 nach EN 12208 beim zweiflügeligen Stulpfenster

Windbelastung, Statik

Nachweis nach EN 12211 oder Rechnung, Klasse B nach EN 12210

Eine Passivhaus Zertifizierung ist gegeben.

Fertigungsüberwachung: Die Fertigungsüberwachung muss nach dem Qualitäts-Management-System EN ISO 9000 ff erfolgen

Profilquerschnitte, Profilausbildungen:

**RAHMENPROFIL:**

Das Rahmenprofil muss eine Bautiefe von mind. 90 mm aufweisen. Der Rahmen ist als 7-Kammerprofil auszuführen.

**Ergänzungen zur StLB HB-022+ABK-020****Ausschreibungstexte ZZZ**

Leistungsverzeichnis

gedruckt am 15.11.2023  
LB-HB-022+ABK-020 Preisangaben in EUR**VERSTEIFUNGEN:**

Die Stahlprofile sind gegen Korrosion durch Verzinken zu schützen. Die Befestigung des Stahlprofils hat durch Schrauben zu erfolgen.

**FLÜGELPROFIL:**

Das Flügelprofil muss umlaufend mit dem Isolierglas bzw. Paneel verbunden sein, um einen eventuellen Wassereintritt zu verhindern. Der Flügel muß als Glasflügel ausgeführt sein - es darf in der Außenansicht keinen Unterschied zwischen offenen und fixen Teilen geben. Auf der Innenseite müssen Rahmen und Flügel flächenbündig ausgeführt sein. Die Verglasungselemente im Rahmen und Flügel weisen die gleiche Stärke auf.

**RAHMENVERBREITERUNGEN:**

Profile für Rahmenverbreiterungen sind als 7-Kammerprofile ausgebildet, wobei bei nicht ausgesteifter Ausführung die Hauptkammer ausgeschäumt sein muss.

Werkstoff PVC-U:

**KUNSTSTOFF:**

Die Profile müssen aus modifiziertem PVC-hart nach EN ISO 1163 Teil 1 und Teil 2 hochschlagzäh, Formmasse laut ISO 1163 - PVC-U, EDPL, 082-50-T23 hergestellt sein. Profile, welche aus Frischmaterial extrudiert werden, müssen Blei- und Cadmium frei stabilisiert sein. Der Gütenachweis ist durch ein Prüfzeugnis einer akkreditierten Prüfstelle nachzuweisen.

**ALUMINIUM:**

Es darf nur Aluminium der Legierung AlMgSi0,5 nach EN 573 (DIN 1725) verwendet werden. Die Strangpressprofile müssen den Anforderungen der DIN 17615 entsprechen.

**KÄMPFER, PFOSTEN, SPROSSEN:**

Kämpfer, Pfosten in PVC-weiß sind nur verschweißt

Nicht weiße, außen angeordnete Profile werden nur mechanisch verbunden.

**GLASFÄLZE, GLASLEISTEN:**

Stumpfe Verbindungen sind nicht zulässig

**FALZDICHTUNGEN:**

Das Dichtungssystem besteht aus mind. 3 Dichtungsebenen mit jeweils rundumlaufenden in einer Ebene angeordnet Dichtungsprofilen.

Im Falzbereich sind drei Dichtungen anzuordnen.

Eine Anschlagdichtung außen, eine Mitteldichtung im Flügel die auf einen Festanschlag trifft und eine Anschlagdichtung innen.

Die Anschlagdichtungen am Rahmen und Flügel und die Mitteldichtung sind rundumlaufend zu führen und oben zu stoßen und gegen Schrumpfen zu sichern

**OBERFLÄCHENBEHANDLUNG:****FARBGESTALTUNG**

Es dürfen nur homogen weiß durchgefärbte Profile verwendet werden.

Die äußere Farbgestaltung ist über Zusatzelemente zu lösen. Auf der Außenseite ist die Farbgestaltung durch Aufbringen von stranggepressten Aluminium Vorsatzschalen durchzuführen. Die Aluminiumschale ist durch unmittelbares Klipsen auf das Kunststoffprofil oder durch Kleben zu befestigen.

Pulverbeschichtung: Die Verarbeitung der Pulverbeschichtung muss den Güte- und Prüfbestimmungen der GSB International entsprechen.

Eloxal- od. anodische Oxydation: Für die Verarbeitung gilt die ÖNORM C 2531. Die Güterichtlinien für anodisch erzeugte Oxyd Schichten auf Aluminium (EURAS EWWAA) sind einzuhalten

**BESCHLÄGE:****Standardbeschläge:**

**Klappriegelbeschlag:** Voll- verdeckt liegende Dreh-Kipp- und Dreh Klappriegelbeschläge : die

**Ergänzungen zur StLB HB-022+ABK-020****Ausschreibungstexte ZZZ**

Leistungsverzeichnis

gedruckt am 15.11.2023

LB-HB-022+ABK-020

Preisangaben in EUR

verdeckt liegenden Dreh-Kipp- und Drehbeschläge müssen mit verstellbarem Ecklager und verstellbarer Schere ausgestattet sein. Sie benötigen keine sichtbaren Schließteile am Rahmen – anstelle von vorstehenden Verriegelungszapfen übernehmen integrierte Klappen die sichere Verriegelung des Flügels. Die Ansteuerung der Verriegelungsklappen erfolgt unsichtbar in den Hohlkammern des Flügelprofils. Die Anschlagdichtungen am Rahmen und Flügel und die Mitteldichtung sind rundumlaufend zu führen. Fenster mit dieser Verriegelung entsprechen bereits in der Standardausführung der Widerstandsklasse RC2N (mit versperrbarem Griff und einbruchhemmenden Glas RC2) nach EN 1627-1630 – serienmäßig geprüfter Einbruchschutz.

**Dreh- und Drehkippbeschläge:**

Es sind Voll Verdeckt liegende Dreh-Kipp- und Dreh- Klappenbeschläge auszuführen

**Oberlichtbeschläge:**

Bei aufliegenden Oberlichtöffnern ist zur Sicherheit eine Sicherungsschere einzubauen.

Die Verriegelung erfolgt über ein Verschlussgetriebe mit einem mindestens 125 mm langen Fenstergriff. Die Fenstergriffe sind aus Aluminium, naturfarbig eloxiert

**Fenstertüren:**

Bei Fenstertüren werden außenliegende Griffe und Schnapper ausgeführt.

Der waagrechte Bereich ist ohne Trittschutz.

**Standardglas:**

Die Mindestdicke des Glases beträgt 4 mm. Es werden Dreischeiben-Isolierglaselemente aus klarem, farblosem (naturfarbigem) Floatglas verwendet. Die angegebene Glasdicke ist die Nenndicke gemäß ÖNORM ohne Folien- oder Gießharzschichten.

**Abkürzungen im Positionsstichwort:**

1f-Fe. - Einfachfenster

Ig. - Dreischeibenisolierglas

1T,2T - einteilig, zweiteilig usw.

1FI,2FI - einflügelig, zweiflügelig usw.

+OL,+2OL - mit Oberlichte, mit zwei Oberlichtern

+OL/UL - mit Ober- oder Unterlichte

Konstr. mehrteilig. - Konstruktion mehrteilig

Angaben im Positionsstichwort:

im Positionsstichwort sind die Ausführung / Funktion und die Varianten ( z.B.: A,B,...) angegeben.

**EINBAU:**

Für den Einbau der Fenster sind die Einbaurichtlinien für Kunststoff-Fenster der Arbeitsgemeinschaft zur Förderung der Qualitätsarbeit zu beachten. Die Abdichtung zwischen Fenster und Baukörper muss den bauphysikalischen Anforderungen hinsichtlich Wärmeschutz, Schallschutz, Feuchteschutz und Fugenbewegungen entsprechen.

Die Befestigungsabstände sind lt. Angaben des Herstellers einzuhalten. Bei Schrauben- oder Dübelmontage ist ein System zu wählen, bei dem die Befestigungselemente am Rahmenprofil nicht sichtbar sind (Anordnung in der Hohlkammer und Abdeckung der Bohrung).

**Angebotenes Erzeugnis:**

Fenster, Fenstertüren und Türen werden mit den wählbaren Vorbemerkungen zur jeweiligen ULG beschrieben.

**Aufzahlungen und Zubehör:**

Positionen für Aufzahlungen (Az) und Zubehör beschreiben

Ergänzungen/Erweiterungen/Varianten zu vorangegangenen Positionen (Leistungen) und werden nur aus dem System oder der Auswahl von Produkten des Herstellers der Grundposition angeboten bzw. ausgeführt.

73.IH 00 + Angaben und Anforderungen an die Art und Weise der Leistungserbringung gelten als vereinbart und sind in die Einheitspreise einkalkuliert:

**Ergänzungen zur StLB HB-022+ABK-020****Ausschreibungstexte ZZZ**

Leistungsverzeichnis

gedruckt am 15.11.2023  
LB-HB-022+ABK-020 Preisangaben in EUR**73.IH 00A + Material/Erzeugnis n.W.AN zu 73IH**

Das Verwenden nachstehend angebotener Materialien/Erzeugnisse zu den angegebenen Positionen dieser ULG wird vereinbart:

Betrifft Position(en):

Material/Erzeugnis nach Wahl des Auftragnehmers (AN).

Angeboten: (.....)

**73.IH 00B + Material/Erzeugnis Beispiel AG zu 73IH**

Das Verwenden nachstehend angebotener Materialien/Erzeugnisse zu den angegebenen Positionen dieser ULG wird vereinbart:

Betrifft Position(en):

Beispielhaftes Material/Erzeugnis:

Angeboten ist das beispielhafte oder ein Material/Erzeugnis gleichwertiger Art.

Kriterien der Gleichwertigkeit:

Angeboten: (.....)

**73.IS + Kunststoff Hebe- Schiebetür KS 430 (INTERNORM)**

Version: 2019-09

Im Folgenden sind das Liefern und der Einbau von Hebeschiebetüren beschrieben.

Hebeschiebetüren und deren Kombinationen werden in der Folge kurz Hebeschiebetüren oder Türen genannt. Im Einheitspreis sind mit Beschlägen ausgestattete und verglaste Hebeschiebetüren einkalkuliert, einschließlich der Einbauarbeiten und Ausbilden der Bauanschlussfugen zwischen etwaigem Blindstock oder Türstock zum Baukörper oder zwischen Türstock und etwaigem Blindstock.

**Standardqualität:****Material:**

Die Profile müssen aus modifiziertem PVC-hart nach EN ISO 1163 Teil 1 und Teil 2 hochschlagzäh, Formmasse laut ISO 1163 - PVC-U, EDPL, 082-50-T23 hergestellt sein. Profile, welche aus Frischmaterial extrudiert werden, müssen Blei- und Cadmium frei stabilisiert sein. Der Gütenachweis ist durch ein Prüfzeugnis einer akkreditierten Prüfstelle nachzuweisen.

**PROFILAUSBILDUNG****Zarge:**

- Die Zarge muss eine Bautiefe von mind. 200 mm mit 8 Kammern aufweisen.

**Bodenschwelle GFK:**

- es ist eine Bodenschwelle ohne Metall Anteil zu verwenden - Glasfaserwerkstoff mit Beschichtung. Im Außenbereich sind eloxierte Aluminiumabdeckungen zu verwenden. FOK innen zu Oberkante Laufschiene maximal 12 mm

**Gleitschiene (oben):**

- ist verdeckt im oberen Zargenprofil angeordnet. Der Anschlagpuffer ist in die Gleitschiene integriert und seitlich verstellbar.

**Flügelprofil:**

- Das Flügelprofil muss eine Bautiefe von mind. 85 mm mit 4-Kammern aufweisen. Vor der Hauptkammer zur Aufnahme der Armierung befinden sich außenseitig 2 Vorkammern. Die raumseitige Hohlkammer muss sich durch einen angebrachten Quersteg an der Innenwand des Profils abstützen. Der Festanschlag für das Glas muss sich witterungsseitig befinden. Die Nut für die Glashalteleisten muss raumseitig angeordnet sein. Die Glashalteleisten müssen durchgehend formschlüssig mit dem Flügelprofil verbunden sein.
- Für eine verbesserte Randzonendämmung des Glases ist ein Glaseinstand von mind. 15 mm erforderlich.

**Festverglaste Rahmen:**



**Ergänzungen zur StLB HB-022+ABK-020****Ausschreibungstexte ZZZ**

Leistungsverzeichnis

gedruckt am 15.11.2023

LB-HB-022+ABK-020

Preisangaben in EUR

- Festverglaste Rahmen sind von aussen zu verglasen und dürfen seitlich und oben nur eine maximale Ansichts-breite von 80mm aufweisen (daher ist ein eingeschraubter Flügel nicht zulässig). Unten ist eine maximale Ansichtsweite von 16mm einzuhalten (bezogen auf FOK innen auf Profil Oberkante ohne Dichtung). Flügelprofil und Glasleisten müssen so ausgelegt sein, dass Verglasungsstärken bis 54 mm möglich sind.

**Mittelschlußleiste:**

- um Kondensatbildung zu verhindern, ist die Mittelschlußleiste aus Kunststoff auszuführen.

Rahmenverbreiterungen:

- Die Rahmenverbreiterungen in flächenbündiger Ausführung in den Breiten 30, 50 und 100 mm sind als 5-Kammer-Profile auszuführen.

**FARBGESTALTUNG:**

- Es dürfen nur homogen weiß durchgefärbte Profile verwendet werden. Die innere und äußere Farbgestaltung ist über Zusatzelemente zu lösen. Auf der Innenseite der Profile können zur Farbgestaltung Decor Folien aufgeklebt werden. Auf der Außenseite ist die Farbgestaltung durch Aufbringen von stranggepressten Aluminium Vorsatz-schalen durchzuführen. Die Aluminiumschale ist durch unmittelbares klipsen auf das Kunststoffprofil und/ oder durch Kleben zu befestigen. Die Aluminium Vorsatzschale ist in RAL-Farbtönen erhältlich.

**DICHTUNGEN:**

- **Falzdichtungen:**
- Eine Dichtungsebene ist umlaufend auszuführen.
- **Verglasungsdichtungen:**
- **Flügel:**
- Die äußere Verglasungsdichtung ist rundumlaufend zu führen und stumpf an die Ventilationsdichtung zu stoßen. Äußere und innere Verglasungsdichtung müssen auswechselbar sein.
- **Festverglasung:**
- Die äußere Verglasungsdichtung ist stumpf gestoßen. Die raumseitige Dichtung ist rundumlaufend. Alle Dichtungen sind auswechselbar.
- **Mittelschlusssdichtungen:**
- Der Mittelschluss ist mittels verschleißarmer doppelter Anschlagdichtung abdichten. Weiters wird der Profilspace zwischen Kämpfer und Flügel mit einer Dichtung abgedichtet. Eine Abdichtung im Mittelschlußbereich mittels Bürste ist unzulässig.

**VERSTEIFUNGEN:**

Um die statischen Anforderungen zu erfüllen, sind Blendrahmen- und Flügelrahmen Profile mit Stahlprofilen auszusteifen. Die Stahlprofile sind gegen Korrosion durch Verzinken zu schützen. Die Befestigung des Stahlpro-fils hat durch Schrauben zu erfolgen.

**BESCHLÄGE**

Bei allen Elementen und Konstruktionen sind die Beschläge entsprechend den statischen Erfordernissen verdeckt liegend für Einhandbedienung auszuführen. Der Beschlag ist im geschlossenen Zustand nicht sichtbar auszuführen.

Fabrikat: Hautau Tragkraft bis zu einem maximalen Flügelgewicht von 400 kg. Ab 300 kg wird ein zusätzlicher Laufwagen verwendet.

**Soft Lift:** Für die Griffbetätigung ist eine Soft Lift Funktion integriert.

**Spaltlüftung:**

Eine integrierte Spaltlüftungsposition mit einem Lüftungsspalt (ca. 11mm) bei verriegeltem Flügel ist vorzusehen.

**VERGLASUNG**

Standardglas:

Die Mindestdicke des Glases beträgt 4 mm. Es werden **Dreischeiben-Isolierglaselemente ESG // Floatglas //ESG** aus klarem, farblosem (naturfärbigem) Glas verwendet. Die angegebene Glasdicke ist die Nenndicke gemäß ÖNORM ohne Folien- oder Gießharzschichten.

Zumindest die äußere und innere Scheibe ist in ESG auszuführen.

**Ergänzungen zur StLB HB-022+ABK-020****Ausschreibungstexte ZZZ**

Leistungsverzeichnis

gedruckt am 15.11.2023  
LB-HB-022+ABK-020 Preisangaben in EUR**Glasstatik:**

Die Glasdicken sind unter Berücksichtigung der auftretenden Windlasten zu ermitteln.

**Falzbelüftung:**

Der Glasfalz ist durch Bohrungen zu belüften. Die Bohrungen müssen einen Durchmesser von mindestens 6 mm aufweisen.

**Verklotzung:**

Das Isolierglas ist im Flügelprofil mittels Kunststoff-Klötzen fachgerecht zu Verklotzen. Der Rahmen ist im Kämpferbereich verklebt.

**BAUPHYSIK:****Wärmedämmung:**

Der geforderte Uw-Wert ist durch Berechnung nachzuweisen und bezieht sich auf die Bauform „HSK-A“

(1 Schiebeelement und 1 Festelement).

In der Größe 380 cm x 250 cm mit einer Isolierverglasung  $U_g = 0,5 \text{ W/m}^2\text{K}$  nach EN 673 und ISO-Abstandhalter hat das Element einen Gesamt Uw-Wert von  $0,68 \text{ W/m}^2\text{K}$  nach EN ISO 10077.

**Schalldämmung**

Die geforderten Schalldämmwerte sind durch ein Prüfzeugnis einer akkreditierten Prüfstelle nachzuweisen, bezogen auf die Bauform „HSK-A“ (1 Schiebeelement und 1 Festelement) in der Größe 266 cm x 250 cm. Für dieses Element ist mit der Verglasung 4ESG/18/4/18/4ESG ein bewertetes Schalldämm-Maß von 33 dB nach EN ISO 717-1 nachzuweisen.

Mit entsprechender Verglasung sind Schalldämmwerte bis 43 dB nach EN ISO 717-1 nachzuweisen.

**Luftdurchlässigkeit:**

Die erforderliche Beanspruchungsgruppe ist durch ein Prüfzeugnis einer akkreditierten Prüfstelle nachzuweisen.

Die Prüfung der Luftdurchlässigkeit hat nach EN 1026 zu erfolgen und ist nach EN 12207 zu klassifizieren. Bei der Bauform „HSK - A“ (1 Schiebeelement und 1 Festflügel) in der Größe 435 cm x 250 cm ist die Beanspruchungsklasse 4 nachzuweisen.

**Schlagregendichtheit:**

Die erforderliche Beanspruchungsgruppe ist durch ein Prüfzeugnis einer akkreditierten Prüfstelle nachzuweisen.

Die Prüfung der Schlagregendichtheit hat nach EN 1027 zu erfolgen und ist nach EN 12208 zu klassifizieren. Bei der Bauform „HSK-A“ (1 Schiebeelement und 1 Festflügel) in der Größe 435 cm x 250 cm ist die Beanspruchungsklasse 8A nachzuweisen.

**Windbelastung, Statik:**

Das Fensterelement ist nicht dazu bestimmt, Kräfte aus dem Bauwerk aufzunehmen. Direkt auf das Fenster einwirkende Kräfte, wie z.B. Windlasten, müssen über das Fenster in das Bauwerk abgeleitet werden.

Die erforderliche Beanspruchungsgruppe muss durch ein Prüfzeugnis einer akkreditierten Prüfstelle oder durch Berechnung nachgewiesen werden. Bezüglich der relativen frontalen Durchbiegung ist die Klasse B2 (1/200) nach EN 12210 einzuhalten.

**Abkürzungen im Positionsstichwort:**

1f-HS. - Hebe- Schiebetür

Ig. - Dreischeibenisolierverglasung

1T, 2T - einteilig, zweiteilig usw.

1FI,2FI - einflügelig, zweiflügelig usw.

Konstruktion - mehrteilig

**Ergänzungen zur StLB HB-022+ABK-020****Ausschreibungstexte ZZZ**

Leistungsverzeichnis

gedruckt am 15.11.2023  
LB-HB-022+ABK-020 Preisangaben in EUR

Angaben im Positionsstichwort:

im Positionsstichwort sind die Ausführung / Funktion und die Varianten ( z.B. A,B,... ) angegeben.

Im Folgendem ist das Liefern und der Einbau von Hebe- Schiebetüren beschrieben.

**Einbau:**

Für den Einbau der Hebe- Schiebetür sind die Einbaurichtlinien für Kunststoff-Fenster der Arbeitsgemeinschaft zur Förderung der Qualitätsarbeit zu beachten. Die Abdichtung zwischen Fenster und Baukörper muss den bau-physikalischen Anforderungen hinsichtlich Wärmeschutz, Schallschutz, Feuchteschutz und Fugenbewegungen entsprechen.

Die Befestigungsabstände sind lt. Angaben des Herstellers einzuhalten. Bei Schrauben- oder Dübelmontage ist ein System zu wählen, bei dem die Befestigungselemente am Rahmenprofil nicht sichtbar sind (Anordnung in der Hohlkammer und Abdeckung der Bohrung).

**Angebotenes Erzeugnis:**

Fenster, Fenstertüren und Türen werden mit den wählbaren Vorbemerkungen zur jeweiligen ULG beschrieben.

**Aufzahlungen und Zubehör:**

Positionen für Aufzahlungen (Az) und Zubehör beschreiben

Ergänzungen/Erweiterungen/Varianten zu vorangegangenen Positionen (Leistungen) und werden nur aus dem System oder der Auswahl von Produkten des Herstellers der Grundposition angeboten bzw. ausgeführt.

73.IS 00 + Angaben und Anforderungen an die Art und Weise der Leistungserbringung gelten als vereinbart und sind in die Einheitspreise einkalkuliert:

**73.IS 00D + Material/Erzeugnis n.W.AN zu 73IS**

Das Verwenden nachstehend angebotener Materialien/Erzeugnisse zu den angegebenen Positionen dieser ULG wird vereinbart:

Betrifft Position(en): 

Material/Erzeugnis nach Wahl des Auftragnehmers (AN).

Angeboten: (.....)

**73.IS 00E + Material/Erzeugnis Beispiel AG zu 73IS**

Das Verwenden nachstehend angebotener Materialien/Erzeugnisse zu den angegebenen Positionen dieser ULG wird vereinbart:

Betrifft Position(en): Beispielhaftes Material/Erzeugnis: 

Angeboten ist das beispielhafte oder ein Material/Erzeugnis gleichwertiger Art.

Kriterien der Gleichwertigkeit: 

Angeboten: (.....)

**73.J1 + Klebstoffe (illbruck)**

Version: 2020 03

Im Folgenden ist das Liefern der angegebenen Materialien und die Verarbeitung beschrieben.

**Hinweise:**

Lagerungs- und Verarbeitungshinweise des Herstellers sind einzuhalten.

**Aufzahlungen und Zubehör:**

Positionen für Aufzahlungen (Az) und Zubehör beschreiben

Ergänzungen/Erweiterungen/Varianten zu vorangegangenen Positionen (Leistungen) und werden nur aus dem System oder der Auswahl von Produkten des Herstellers der Grundposition angeboten bzw. ausgeführt.

**Ergänzungen zur StLB HB-022+ABK-020****Ausschreibungstexte ZZZ**

Leistungsverzeichnis

gedruckt am 15.11.2023

LB-HB-022+ABK-020

Preisangaben in EUR

73.J1 00 + Folgende Angaben und Anforderungen an die Art und Weise der Leistungserbringung gelten als vereinbart und sind in die Einheitspreise einkalkuliert:

**73.J1 00A + Material/Erzeugnis n.W.AN zu 73J1**

Das Verwenden nachstehend angebotener Materialien/Erzeugnisse zu den angegebenen Positionen dieser ULG wird vereinbart:

Betrifft Position(en): \_\_\_\_\_

Material/Erzeugnis nach Wahl des Auftragnehmers (AN).

Angeboten: (.....)

**73.J1 00B + Material/Erzeugnis Beispiel AG zu 73J1**

Das Verwenden nachstehend angebotener Materialien/Erzeugnisse zu den angegebenen Positionen dieser ULG wird vereinbart:

Betrifft Position(en): \_\_\_\_\_

Beispielhaftes Material/Erzeugnis: \_\_\_\_\_

Angeboten ist das beispielhafte oder ein Material/Erzeugnis gleichwertiger Art.

Kriterien der Gleichwertigkeit: \_\_\_\_\_

Angeboten: (.....)

**73.J2 + Multifunktions-Dichtungsbänder (illbruck)**

Version: 2020 03

Im Folgenden ist das Liefern der angegebenen Materialien und die Verarbeitung beschrieben.

**Hinweise:**

Lagerungs- und Verarbeitungshinweise des Herstellers sind einzuhalten.

73.J2 00 + Folgende Angaben und Anforderungen an die Art und Weise der Leistungserbringung gelten als vereinbart und sind in die Einheitspreise einkalkuliert:

**73.J2 00G + Material/Erzeugnis n.W.AN zu 73J2**

Das Verwenden nachstehend angebotener Materialien/Erzeugnisse zu den angegebenen Positionen dieser ULG wird vereinbart:

Betrifft Position(en): \_\_\_\_\_

Material/Erzeugnis nach Wahl des Auftragnehmers (AN).

Angeboten: (.....)

**73.J2 00H + Material/Erzeugnis Beispiel AG zu 73J2**

Das Verwenden nachstehend angebotener Materialien/Erzeugnisse zu den angegebenen Positionen dieser ULG wird vereinbart:

Betrifft Position(en): \_\_\_\_\_

Beispielhaftes Material/Erzeugnis: \_\_\_\_\_

Angeboten ist das beispielhafte oder ein Material/Erzeugnis gleichwertiger Art.

Kriterien der Gleichwertigkeit: \_\_\_\_\_

Angeboten: (.....)

**73.J3 + PU Schäume (illbruck)**

Version: 2020 03

Im Folgenden ist das Liefern der angegebenen Materialien und die Verarbeitung beschrieben.

**Hinweise:**

Lagerungs- und Verarbeitungshinweise des Herstellers sind einzuhalten.

**Ergänzungen zur StLB HB-022+ABK-020****Ausschreibungstexte ZZZ**

Leistungsverzeichnis

gedruckt am 15.11.2023

LB-HB-022+ABK-020

Preisangaben in EUR

73.J3 00 + Folgende Angaben und Anforderungen an die Art und Weise der Leistungserbringung gelten als vereinbart und sind in die Einheitspreise einkalkuliert:

**73.J3 00A + Material/Erzeugnis n.W.AN zu 73J3**

Das Verwenden nachstehend angebotener Materialien/Erzeugnisse zu den angegebenen Positionen dieser ULG wird vereinbart:

Betrifft Position(en): \_\_\_\_\_

Material/Erzeugnis nach Wahl des Auftragnehmers (AN).

Angeboten: (.....)

**73.J3 00B + Material/Erzeugnis Beispiel AG zu 73J3**

Das Verwenden nachstehend angebotener Materialien/Erzeugnisse zu den angegebenen Positionen dieser ULG wird vereinbart:

Betrifft Position(en): \_\_\_\_\_

Beispielhaftes Material/Erzeugnis: \_\_\_\_\_

Angeboten ist das beispielhafte oder ein Material/Erzeugnis gleichwertiger Art.

Kriterien der Gleichwertigkeit: \_\_\_\_\_

Angeboten: (.....)

**73.J4 + Zubehör (illbruck)**

Version: 2020 04

Im Folgenden ist das Liefern der angegebenen Materialien und die Verarbeitung beschrieben.

**Hinweise:**

Lagerungs- und Verarbeitungshinweise des Herstellers sind einzuhalten.

73.J4 00 + Folgende Angaben und Anforderungen an die Art und Weise der Leistungserbringung gelten als vereinbart und sind in die Einheitspreise einkalkuliert:

**73.J4 00A + Material/Erzeugnis n.W.AN zu 73J4**

Das Verwenden nachstehend angebotener Materialien/Erzeugnisse zu den angegebenen Positionen dieser ULG wird vereinbart:

Betrifft Position(en): \_\_\_\_\_

Material/Erzeugnis nach Wahl des Auftragnehmers (AN).

Angeboten: (.....)

**73.J4 00B + Material/Erzeugnis Beispiel AG zu 73J4**

Das Verwenden nachstehend angebotener Materialien/Erzeugnisse zu den angegebenen Positionen dieser ULG wird vereinbart:

Betrifft Position(en): \_\_\_\_\_

Beispielhaftes Material/Erzeugnis: \_\_\_\_\_

Angeboten ist das beispielhafte oder ein Material/Erzeugnis gleichwertiger Art.

Kriterien der Gleichwertigkeit: \_\_\_\_\_

Angeboten: (.....)

**73.K1 + Kunststoff-Fenster und Türen (KÖMMERLING)**

Version: 2023-09

Im Folgenden ist das Liefern und Einbauen beschrieben.

**Verarbeitungsrichtlinien:**

Die Verarbeitungsrichtlinien des Erzeugers werden eingehalten. Es werden nur Materialien eines Systemerzeugers verwendet.

**Aufzahlungen/Zubehör:**

**Ergänzungen zur StLB HB-022+ABK-020****Ausschreibungstexte ZZZ**

Leistungsverzeichnis

gedruckt am 15.11.2023

LB-HB-022+ABK-020

Preisangaben in EUR

Positionen für Aufzählungen (Az) bzw. Zubehör beschreiben

Ergänzungen/Erweiterungen/Varianten zu vorangegangenen Positionen (Leistungen) und werden nur aus dem System oder der Auswahl von Produkten des Herstellers der Grundposition angeboten bzw. ausgeführt.

73.K1 00 + Folgende Angaben und Anforderungen an die Art und Weise der Leistungserbringung gelten als vereinbart und sind in die Einheitspreise einkalkuliert.

**73.K1 00A + Material/Erzeugnis n.W.AN zu 73K1**

Das Verwenden nachstehend angebotener Materialien/Erzeugnisse zu den angegebenen Positionen dieser ULG wird vereinbart:

Betrifft Position(en): 

Material/Erzeugnis nach Wahl des Auftragnehmers (AN).

Angeboten: (. . . . .)

**73.K1 00B + Material/Erzeugnis Beispiel AG zu 73K1**

Das Verwenden nachstehend angebotener Materialien/Erzeugnisse zu den angegebenen Positionen dieser ULG wird vereinbart:

Betrifft Position(en): Beispielhaftes Material/Erzeugnis: 

Angeboten ist das beispielhafte oder ein Material/Erzeugnis gleichwertiger Art.

Kriterien der Gleichwertigkeit: 

Angeboten: (. . . . .)

**73.U1 + Fenster-u.Fassadenanschl.MB,Fe.E,vorgesetzt montiert (SIGA)**

Version 2023-09

Im Folgenden ist das Liefern und Einbauen / Montieren / Versetzen beschrieben.

**Hersteller- und Verarbeitungsrichtlinien:**

Die Verarbeitungsrichtlinien des Erzeugers werden eingehalten.

Es werden nur aufeinander abgestimmte Produkte verwendet.

Es werden nur die dem System zugeordneten Materialien verwendet.

Im Folgenden sind beschrieben: Fassaden- und Fensteranschlüsse

- Massivbau (MB)
- Fensterelement (Fe.E)
- vorgesetzt montiert

*Hinweis:**Gemäß den Angaben des Herstellers können Produkte bzw. Positionen für folgende Themen/LGs in ein LV übernommen werden: LG 41, 55, 67, 68, 71, 72, 73, 74, 75*

73.U1 00 + Folgende Angaben und Anforderungen an die Art und Weise der Leistungserbringung gelten als vereinbart und sind in die Einheitspreise einkalkuliert.

**73.U1 00A + Material/Erzeugnis n.W.AN zu 73U1**

Das Verwenden nachstehend angebotener Materialien/Erzeugnisse zu den angegebenen Positionen dieser ULG wird vereinbart:

Betrifft Position(en): 

Material/Erzeugnis nach Wahl des Auftragnehmers (AN).

Angeboten: (. . . . .)

**Ergänzungen zur StLB HB-022+ABK-020****Ausschreibungstexte ZZZ**

Leistungsverzeichnis

gedruckt am 15.11.2023  
LB-HB-022+ABK-020 Preisangaben in EUR**73.U1 00B + Material/Erzeugnis Beispiel AG zu 73U1**

Das Verwenden nachstehend angebotener Materialien/Erzeugnisse zu den angegebenen Positionen dieser ULG wird vereinbart:

Betrifft Position(en):

Beispielhaftes Material/Erzeugnis:

Angeboten ist das beispielhafte oder ein Material/Erzeugnis gleichwertiger Art.

Kriterien der Gleichwertigkeit:

Angeboten: (.....)

**73.U2 + Fenster-u.Fassadenanschl.MB,Fe.E,außen bündig (SIGA)**

Version 2023-09

Im Folgenden ist das Liefern und Einbauen / Montieren / Versetzen beschrieben.

**Hersteller- und Verarbeitungsrichtlinien:**

Die Verarbeitungsrichtlinien des Erzeugers werden eingehalten.

Es werden nur aufeinander abgestimmte Produkte verwendet.

Es werden nur die dem System zugeordneten Materialien verwendet.

Im Folgenden sind beschrieben: Fassaden- und Fensteranschlüsse

- Massivbau (MB)
- Fensterelement (Fe.E)
- außen bündig montiert

*Hinweis:*

*Gemäß den Angaben des Herstellers können Produkte bzw. Positionen für folgende Themen/LGs in ein LV übernommen werden: LG 41, 55, 67, 68, 71, 72, 73, 74, 75*

73.U2 00 + Folgende Angaben und Anforderungen an die Art und Weise der Leistungserbringung gelten als vereinbart und sind in die Einheitspreise einkalkuliert.

**73.U2 00A + Material/Erzeugnis n.W.AN zu 73U2**

Das Verwenden nachstehend angebotener Materialien/Erzeugnisse zu den angegebenen Positionen dieser ULG wird vereinbart:

Betrifft Position(en):

Material/Erzeugnis nach Wahl des Auftragnehmers (AN).

Angeboten: (.....)

**73.U2 00B + Material/Erzeugnis Beispiel AG zu 73U2**

Das Verwenden nachstehend angebotener Materialien/Erzeugnisse zu den angegebenen Positionen dieser ULG wird vereinbart:

Betrifft Position(en):

Beispielhaftes Material/Erzeugnis:

Angeboten ist das beispielhafte oder ein Material/Erzeugnis gleichwertiger Art.

Kriterien der Gleichwertigkeit:

Angeboten: (.....)

**73.U3 + Fenster-u.Fassadenanschl.MB,Fe.E,mittig/Leibung (SIGA)**

Version 2023-09

Im Folgenden ist das Liefern und Einbauen / Montieren / Versetzen beschrieben.

**Ergänzungen zur StLB HB-022+ABK-020****Ausschreibungstexte ZZZ**

Leistungsverzeichnis

LB-HB-022+ABK-020

gedruckt am 15.11.2023

Preisangaben in EUR

**Hersteller- und Verarbeitungsrichtlinien:**

Die Verarbeitungsrichtlinien des Erzeugers werden eingehalten.

Es werden nur aufeinander abgestimmte Produkte verwendet.

Es werden nur die dem System zugeordneten Materialien verwendet.

Im Folgenden sind beschrieben: Fassaden- und Fensteranschlüsse

- Massivbau (MB)
- Fensterelement (Fe.E)
- mittig in der Leibung montiert

*Hinweis:*

*Gemäß den Angaben des Herstellers können Produkte bzw. Positionen für folgende Themen/LGs in ein LV übernommen werden: LG 41, 55, 67, 68, 71, 72, 73, 74, 75*

73.U3 00 + Folgende Angaben und Anforderungen an die Art und Weise der Leistungserbringung gelten als vereinbart und sind in die Einheitspreise einkalkuliert.

**73.U3 00A + Material/Erzeugnis n.W.AN zu 73U3**

Das Verwenden nachstehend angebotener Materialien/Erzeugnisse zu den angegebenen Positionen dieser ULG wird vereinbart:

Betrifft Position(en):

Material/Erzeugnis nach Wahl des Auftragnehmers (AN).

Angeboten: (.....)

**73.U3 00B + Material/Erzeugnis Beispiel AG zu 73U3**

Das Verwenden nachstehend angebotener Materialien/Erzeugnisse zu den angegebenen Positionen dieser ULG wird vereinbart:

Betrifft Position(en):

Beispielhaftes Material/Erzeugnis:

Angeboten ist das beispielhafte oder ein Material/Erzeugnis gleichwertiger Art.

Kriterien der Gleichwertigkeit:

Angeboten: (.....)

**73.U4 + Fassaden-u.Fensteranschl.HB,Fenster-Element (SIGA)**

Version 2023-09

Im Folgenden ist das Liefern und Einbauen / Montieren / Versetzen beschrieben.

**Hersteller- und Verarbeitungsrichtlinien:**

Die Verarbeitungsrichtlinien des Erzeugers werden eingehalten.

Es werden nur aufeinander abgestimmte Produkte verwendet.

Es werden nur die dem System zugeordneten Materialien verwendet.

Im Folgenden sind beschrieben: Fassaden- und Fensteranschlüsse

- Holzbau (HB)
- Fensterelement

*Hinweis:*

*Gemäß den Angaben des Herstellers können Produkte bzw. Positionen für folgende Themen/LGs in ein LV übernommen werden: LG 36, 41, 55, 68, 71, 72, 73, 74, 75*



**Ergänzungen zur StLB HB-022+ABK-020****Ausschreibungstexte ZZZ**

Leistungsverzeichnis

gedruckt am 15.11.2023

LB-HB-022+ABK-020

Preisangaben in EUR

73.U4 00 + Folgende Angaben und Anforderungen an die Art und Weise der Leistungserbringung gelten als vereinbart und sind in die Einheitspreise einkalkuliert.

**73.U4 00A + Material/Erzeugnis n.W.AN zu 73U4**

Das Verwenden nachstehend angebotener Materialien/Erzeugnisse zu den angegebenen Positionen dieser ULG wird vereinbart:

Betrifft Position(en): \_\_\_\_\_

Material/Erzeugnis nach Wahl des Auftragnehmers (AN).

Angeboten: (.....)

**73.U4 00B + Material/Erzeugnis Beispiel AG zu 73U4**

Das Verwenden nachstehend angebotener Materialien/Erzeugnisse zu den angegebenen Positionen dieser ULG wird vereinbart:

Betrifft Position(en): \_\_\_\_\_

Beispielhaftes Material/Erzeugnis: \_\_\_\_\_

Angeboten ist das beispielhafte oder ein Material/Erzeugnis gleichwertiger Art.

Kriterien der Gleichwertigkeit: \_\_\_\_\_

Angeboten: (.....)

**73.U5 + Anschlussfuge m.spritzbarem Fugendichtstoff (SIGA)**

Version 2021-09

Im Folgenden ist das Liefern und Einbauen / Montieren / Versetzen beschrieben.

**Hersteller- und Verarbeitungsrichtlinien:**

Die Verarbeitungsrichtlinien des Erzeugers werden eingehalten.

Es werden nur aufeinander abgestimmte Produkte verwendet.

Es werden nur die dem System zugeordneten Materialien verwendet.

Im Folgenden sind beschrieben: Fassaden- und Fensteranschlüsse

- Massivbau (MB)
- Fensterelement (Fe.E)
- Anschlussfuge mit spritzbarem Fugendichtstoff

*Hinweis:*

*Gemäß den Angaben des Herstellers können Produkte bzw. Positionen für folgende Themen/LGs in ein LV übernommen werden: LG 36, 41, 55, 67, 68, 72, 73, 74, 75*

73.U5 00 + Folgende Angaben und Anforderungen an die Art und Weise der Leistungserbringung gelten als vereinbart und sind in die Einheitspreise einkalkuliert.

**73.U5 00A + Material/Erzeugnis n.W.AN zu 73U5**

Das Verwenden nachstehend angebotener Materialien/Erzeugnisse zu den angegebenen Positionen dieser ULG wird vereinbart:

Betrifft Position(en): \_\_\_\_\_

Material/Erzeugnis nach Wahl des Auftragnehmers (AN).

Angeboten: (.....)

**73.U5 00B + Material/Erzeugnis Beispiel AG zu 73U5**

Das Verwenden nachstehend angebotener Materialien/Erzeugnisse zu den angegebenen Positionen dieser ULG wird vereinbart:

Betrifft Position(en): \_\_\_\_\_

Beispielhaftes Material/Erzeugnis: \_\_\_\_\_

**Ergänzungen zur StLB HB-022+ABK-020**

**Ausschreibungstexte ZZZ**

Leistungsverzeichnis

gedruckt am 15.11.2023

LB-HB-022+ABK-020

Preisangaben in EUR

Angeboten ist das beispielhafte oder ein Material/Erzeugnis gleichwertiger Art.

Kriterien der Gleichwertigkeit: \_\_\_\_\_

Angeboten: (.....)

**Ergänzungen zur StLB HB-022+ABK-020****Ausschreibungstexte ZZZ**

Leistungsverzeichnis

gedruckt am 15.11.2023  
LB-HB-022+ABK-020 Preisangaben in EUR**74 Fenster aus Holz/Aluminium**

Version 022 (2012-12)

Soweit in Vorbemerkungen oder Positionstexten nicht anders angegeben, gelten für alle Leistungen dieser Gruppe folgende Regelungen:

**1. Allgemeines:**

Es werden nur Fenster mit einem **Eignungsnachweis** (Systemprüfung) gemäß ÖNORM B 5300 ausgeführt.

Der **Einbau** erfolgt gemäß ÖNORM B 5320 mit Standard-Fensteranschluss.

**2. Fenster und Fenstertüren:**

Fenster, Fenstertüren und deren Kombinationen werden in der Folge kurz **Fenster** genannt.

Alle Flügel gehen nach innen auf.

**3. Standardqualität:**

3.1 Für Fenster gelten nachstehende Anforderungen.

Zahlenangaben beziehen sich auf Fenster in **Prüfgröße** und Prüfverfahren gemäß ÖNORM.

- die Beanspruchungsklasse entspricht der **Klasse 1** gemäß ÖNORM B 5300
- die Ausführung des Standard-Fensteranschlusses erfolgt gemäß ÖNORM B 5320

3.2 **Paneele** (z.B. Verglasungen in feststehenden Rahmen) werden direkt in den Fensterstock eingebaut.

3.3 Das **Dichtungssystem** besteht aus mindestens zwei Dichtungsebenen. Dichtungen sind auswechselbar. Bei Ausführungen mit Bodenschwellen ist eine Dichtungsebene zulässig.

3.4 **Standardbeschlag** ist ein sichtbarer Beschlag (mit Eck- und Scherenlager), der einstellbar ist.

3.5 Für alle Flügel sind **Drehkippschläge** einkalkuliert, mit Ausnahme der Beschläge bei Stulpfenstern, deren Stehflügel mit Stulpflügelgetriebe, Ober- und Unterlichtern mit Drehbeschlägen ausgestattet sind.

3.6 **Standardfenstergriffe** sind aus Aluminium, naturfarbig eloxiert oder weiß beschichtet (nach Wahl des AN).

3.7 **Fenstertüren** werden mit Schnapper (Arretierung für geschlossenen/nicht verriegelten Zustand) ausgeführt.

**4. Einkalkulierte Leistungen:**

- **Verbindungen** (Kopplungsprofile) für Fenster entsprechen den Anforderungen der Windlast (gemäß Statik)
- Eine **Zeichnung** des angebotenen Fenstersystems (Systemschnitt unten/seitlich) wird nach Auftragserteilung dem AG übergeben. Nach schriftlicher Freigabe des AG wird der Systemschnitt Bestandteil des Vertrages.

4.1 Die Systembeschreibung, bestehend aus Leistungserklärung, Schnittzeichnung(en) und Beschlagsliste(n), ist spätestens zum Zeitpunkt der ersten Anlieferung komplett beizubringen.

**5. Ausmaß- und Abrechnungsregeln:**

Die Maße sind als Baurichtmaß (Rohbaulichte) angegeben (Stockaußenmaß = Baurichtmaß - 2 x Einbaufuge).

**6. Abkürzungsverzeichnis:**

MIG: Mehrscheiben-Isolierglas

SZR: Scheibenzwischenraum (Abstand zwischen den Scheiben)

**7. Beschreibung/Eigenschaften:**

Die Abdichtung der Verglasungen erfolgt mit nicht tragenden, elastischen Fugendichtstoffen.

7.1 Die **Holzqualität** des fertigen Fensters entspricht der ÖNORM B 2217.

Keilzinkungen sind zulässig. Abweichend davon ist dies bei lasierender Beschichtung für die sichtbare Decklage vom AG festzulegen. Wenn nichts vereinbart wurde, sind Keilzinken (Abstand

**Ergänzungen zur StLB HB-022+ABK-020****Ausschreibungstexte ZZZ**

Leistungsverzeichnis

gedruckt am 15.11.2023  
LB-HB-022+ABK-020 Preisangaben in EUR

zwischen 2 Keilzinkungen mindestens 50 cm) zulässig.

Fehlstellen im Holz werden ausgebessert (z.B. Kitt, Holzputs).

7.2 **Befestigung:** Holz-Alu Fenster ohne Zusatzdämmung sind mit Dreh- oder Klipphalter, die eine Demontage der Aluschale zulassen, ausgestattet

Eine spannungsfreie Dehnung der Aluschale zum Holzteil und eine ausreichende Hinterlüftung des Spaltes zwischen Holz und Aluminium ist sichergestellt.

7.3 **Stranggepresste Aluminiumprofile** sind aus der Legierung EN AW-6060 T66 in Eloxaqualität hergestellt.

7.4 Für anodisierte **Aluminiumbleche** wird die Legierung EN AW-5005, H14/H24 und für farbbeschichtete Aluminiumbleche EN AW-1050A, H14/H24 verwendet.

7.5 Werkstoff für **Dichtungsprofile** in der Funktionsfuge und zum Glas ist EPDM oder eine vergleichbare Qualität. Härte, Abmessung und Profilierung entsprechen den jeweiligen Verwendungszwecken (gemäß DIN 7863).

7.6 Die **Beschichtung** des Holzes entspricht den Mindestanforderungen der ÖNORM B 3803. **Pulverbeschichtungen** erfolgen gemäß ÖNORM EN 12206-1.

**74.00 Wählbare Vorbemerkungen**

74.00 00 + Folgende Angaben und Anforderungen an die Art und Weise der Leistungserbringung gelten als vereinbart und sind in die Einheitspreise einkalkuliert.

**74.00 00A + Material/Erzeugnis n.W.AN zu 7400**

Das Verwenden nachstehend angebotener Materialien/Erzeugnisse zu den angegebenen Positionen dieser ULG wird vereinbart:

Betrifft Position(en):

Material/Erzeugnis nach Wahl des Auftragnehmers (AN).

Angeboten: (.....)

**74.00 00B + Material/Erzeugnis Beispiel AG zu 7400**

Das Verwenden nachstehend angebotener Materialien/Erzeugnisse zu den angegebenen Positionen dieser ULG wird vereinbart:

Betrifft Position(en):

Beispielhaftes Material/Erzeugnis:

Angeboten ist das beispielhafte oder ein Material/Erzeugnis gleichwertiger Art.

Kriterien der Gleichwertigkeit:

Angeboten: (.....)

**74.10 Einfachfenster aus Holz/Aluminium**

74.10 00 + Folgende Angaben und Anforderungen an die Art und Weise der Leistungserbringung gelten als vereinbart und sind in die Einheitspreise einkalkuliert.

**74.10 00A + Material/Erzeugnis n.W.AN zu 7410**

Das Verwenden nachstehend angebotener Materialien/Erzeugnisse zu den angegebenen Positionen dieser ULG wird vereinbart:

Betrifft Position(en):

Material/Erzeugnis nach Wahl des Auftragnehmers (AN).

Angeboten: (.....)

**74.10 00B + Material/Erzeugnis Beispiel AG zu 7410**

Das Verwenden nachstehend angebotener Materialien/Erzeugnisse zu den angegebenen Positionen dieser ULG wird vereinbart:

**Ergänzungen zur StLB HB-022+ABK-020****Ausschreibungstexte ZZZ**

Leistungsverzeichnis

gedruckt am 15.11.2023

LB-HB-022+ABK-020

Preisangaben in EUR

Betrifft Position(en):

Beispielhaftes Material/Erzeugnis:

Angeboten ist das beispielhafte oder ein Material/Erzeugnis gleichwertiger Art.

Kriterien der Gleichwertigkeit:

Angeboten: (.....)

**74.1A + Einfachfenster aus Holz/Aluminium - Ergänzungen (ABD)**

74.1A 00 + Folgende Angaben und Anforderungen an die Art und Weise der Leistungserbringung gelten als vereinbart und sind in die Einheitspreise einkalkuliert.

**74.1A 00A + Material/Erzeugnis n.W.AN zu 741A**

Das Verwenden nachstehend angebotener Materialien/Erzeugnisse zu den angegebenen Positionen dieser ULG wird vereinbart:

Betrifft Position(en):

Material/Erzeugnis nach Wahl des Auftragnehmers (AN).

Angeboten: (.....)

**74.1A 00B + Material/Erzeugnis Beispiel AG zu 741A**

Das Verwenden nachstehend angebotener Materialien/Erzeugnisse zu den angegebenen Positionen dieser ULG wird vereinbart:

Betrifft Position(en):

Beispielhaftes Material/Erzeugnis:

Angeboten ist das beispielhafte oder ein Material/Erzeugnis gleichwertiger Art.

Kriterien der Gleichwertigkeit:

Angeboten: (.....)

**74.30 Verbundfenster aus Holz/Aluminium****Verbundfenster:**

Das Flügelprofil besteht aus einem Holz-Profil und einem Aluminium-Vorsatzflügelrahmen, der vom Flügel getrennt geöffnet wird (z.B. für Reinigungs- und Wartungsarbeiten).

74.30 00 + Folgende Angaben und Anforderungen an die Art und Weise der Leistungserbringung gelten als vereinbart und sind in die Einheitspreise einkalkuliert.

**74.30 00A + Material/Erzeugnis n.W.AN zu 7430**

Das Verwenden nachstehend angebotener Materialien/Erzeugnisse zu den angegebenen Positionen dieser ULG wird vereinbart:

Betrifft Position(en):

Material/Erzeugnis nach Wahl des Auftragnehmers (AN).

Angeboten: (.....)

**74.30 00B + Material/Erzeugnis Beispiel AG zu 7430**

Das Verwenden nachstehend angebotener Materialien/Erzeugnisse zu den angegebenen Positionen dieser ULG wird vereinbart:

Betrifft Position(en):

Beispielhaftes Material/Erzeugnis:

Angeboten ist das beispielhafte oder ein Material/Erzeugnis gleichwertiger Art.

Kriterien der Gleichwertigkeit:

Angeboten: (.....)

**Ergänzungen zur StLB HB-022+ABK-020****Ausschreibungstexte ZZZ**

Leistungsverzeichnis

gedruckt am 15.11.2023  
LB-HB-022+ABK-020 Preisangaben in EUR**74.3A + Verbundfenster aus Holz/Aluminium - Ergänzungen (ABD)**

74.3A 00 + Folgende Angaben und Anforderungen an die Art und Weise der Leistungserbringung gelten als vereinbart und sind in die Einheitspreise einkalkuliert.

**74.3A 00A + Material/Erzeugnis n.W.AN zu 743A**

Das Verwenden nachstehend angebotener Materialien/Erzeugnisse zu den angegebenen Positionen dieser ULG wird vereinbart:

Betrifft Position(en): 

Material/Erzeugnis nach Wahl des Auftragnehmers (AN).

Angeboten: (.....)

**74.3A 00B + Material/Erzeugnis Beispiel AG zu 743A**

Das Verwenden nachstehend angebotener Materialien/Erzeugnisse zu den angegebenen Positionen dieser ULG wird vereinbart:

Betrifft Position(en): Beispielhaftes Material/Erzeugnis: 

Angeboten ist das beispielhafte oder ein Material/Erzeugnis gleichwertiger Art.

Kriterien der Gleichwertigkeit: 

Angeboten: (.....)

**74.50 Fensterbänke, Lüfter, Sonstiges****1. Außenfensterbänke aus Aluminium:**

1.1 Außenfensterbänke werden aus stranggepressten Aluminiumprofilen ausgeführt. Die Außenfensterbänke sind am Basisprofil verschraubt und haben 5 Grad Mindestneigung. Sie werden unter Verwendung von nicht rostenden Endhaltern, bei einer Länge über 80 cm mit mindestens einem nicht rostenden Mittelhalter befestigt.

1.2 Die seitlichen Abschlüsse sind mindestens 20 mm hoch und werden so ausgeführt, dass sie die Längenänderung des Aluminiums aufnehmen können. Endstücke und Dehnstöße bilden mit der jeweiligen Außenfensterbank ein System und sind dicht.

1.3 Die Abdichtung zur geputzten Leibung wird mit einem UV-beständigen und vorkompromierten Dichtband oder durch Einschübe in seitliche, mit den Leibungen fest verbundenen U-förmigen Nuten, hergestellt.

**2. Stöße:**

Unvermeidliche Stöße der Fensterbänke werden mit dem Auftraggeber einvernehmlich festgelegt. Stoßverbindungen sind in die Einheitspreise einkalkuliert.

**3. Befestigung der Fensterbänke:**

Die Befestigung der Fensterbänke erfolgt, von oben nicht sichtbar, in Abständen von höchstens 80 cm und ist einschließlich des Befestigungsmaterials in den Einheitspreisen der Montagearbeit einkalkuliert.

74.50 00 + Folgende Angaben und Anforderungen an die Art und Weise der Leistungserbringung gelten als vereinbart und sind in die Einheitspreise einkalkuliert.

**74.50 00A + Material/Erzeugnis n.W.AN zu 7450**

Das Verwenden nachstehend angebotener Materialien/Erzeugnisse zu den angegebenen Positionen dieser ULG wird vereinbart:

Betrifft Position(en): 

Material/Erzeugnis nach Wahl des Auftragnehmers (AN).

Angeboten: (.....)

**Ergänzungen zur StLB HB-022+ABK-020****Ausschreibungstexte ZZZ**

Leistungsverzeichnis

gedruckt am 15.11.2023  
LB-HB-022+ABK-020 Preisangaben in EUR**74.50 00B + Material/Erzeugnis Beispiel AG zu 7450**

Das Verwenden nachstehend angebotener Materialien/Erzeugnisse zu den angegebenen Positionen dieser ULG wird vereinbart:

Betrifft Position(en):

Beispielhaftes Material/Erzeugnis:

Angeboten ist das beispielhafte oder ein Material/Erzeugnis gleichwertiger Art.

Kriterien der Gleichwertigkeit:

Angeboten: (. . . . .)

**74.90 Regieleistungen****1. Allgemeines:**

In dieser Unterleistungsgruppe werden nur angehängte Regieleistungen gemäß ÖNORM B 2110 erfasst.

Regieleistungen werden nur ausgeführt, wenn sie vom Auftraggeber im Einzelfall angeordnet werden, auch wenn sie im Vertrag (Leistungsverzeichnis) vorgesehen sind.

Die aufgewendeten Stunden, verwendeten Geräte, Transportleistungen und verbrauchten Stoffe werden täglich in die Regiescheine eingetragen und dem Auftraggeber zur Gegenzeichnung vorgelegt.

**2. Mengenänderungen:**

Die Bestimmungen, wonach bei Mengenänderungen die Neuvereinbarung von Einheitspreisen verlangt werden kann, sind auf Regieleistungen nicht anwendbar.

**3. Beschäftigungsgruppen:**

Die angeführten Beschäftigungsgruppen entsprechen den kollektivvertraglichen Regelungen. In den Stundensätzen sind auch anteilige Wegegelder, Fahrtspesen und Aufwandsentschädigungen (Auslösen) einkalkuliert. Verrechnet wird die an der Arbeits- oder Montagestelle tatsächlich geleistete Arbeitszeit. Die kleinste Einheit ist die angefangene halbe Stunde.

**4. Einkalkulierte Leistungen:**

Die Einheitspreise für Stoffe gelten frei Baustelle, einschließlich Abladen.

**5. Ausmaß- und Abrechnungsregeln:**

Zur Verrechnung kommen die Stundensätze jener Beschäftigungsgruppe, die für die jeweilige Regieleistung ausreicht, unabhängig von der Qualifizierung des tatsächlich eingesetzten Personals.

74.90 00 Folgende Angaben und Anforderungen an die Art und Weise der Leistungserbringung gelten als vereinbart und sind in die Einheitspreise einkalkuliert:

**74.90 00B + Material/Erzeugnis Beispiel AG zu 7490**

Das Verwenden nachstehend angebotener Materialien/Erzeugnisse zu den angegebenen Positionen dieser ULG wird vereinbart:

Betrifft Position(en):

Beispielhaftes Material/Erzeugnis:

Angeboten ist das beispielhafte oder ein Material/Erzeugnis gleichwertiger Art.

Kriterien der Gleichwertigkeit:

Angeboten: (. . . . .)

**74.HA + Innen-u.Außenfensterbänke "classic/exklusiv" (helopal)**

Version: 2018

**1. Montage:**

Innen- und Außenfensterbänke liefern und fachgerecht montieren, einschließlich aller Nebenleistungen.

**Ergänzungen zur StLB HB-022+ABK-020****Ausschreibungstexte ZZZ**

Leistungsverzeichnis

gedruckt am 15.11.2023

LB-HB-022+ABK-020

Preisangaben in EUR

Die Montagerichtlinien des Herstellers werden beachtet (Firma LOTTMANN).

**2. Außenfensterbankanschluss:**

Die unteren Rahmenprofile werden für den waagrechten Anschluss einer Außenfensterbank mit einem Anschlussprofil oder einer Anschlussleiste ausgeführt.

Die erforderliche Höhe des Anschlussprofils zum Befestigen der Fensterbank beträgt mindestens 30 mm und ist eben ausgeführt.

Die Entwässerung der Fensterprofile erfolgt erfolgt auf das Fensterbanksystem.

**3. Füllschäume:**

Es werden nur Füllschäume verwendet, die nicht nachreagieren (z.B. 2 Komponenten-Schäume). Reste und überstehender Füllschaum werden sauber entfernt und fachgerecht entsorgt.

**4. Aufzählungen:**

Aufzählungspositionen (Az) beschreiben Ergänzungen/Erweiterungen/Varianten zu vorangegangenen Positionen (Leistungen) und werden nur aus dem System oder der Auswahl von Produkten des Herstellers der Grundposition angeboten bzw. ausgeführt.

74.HA 00 + Folgende Angaben und Anforderungen an die Art und Weise der Leistungserbringung gelten als vereinbart und sind in die Einheitspreise einkalkuliert.

**74.HA 00A + Material/Erzeugnis n.W.AN zu 74HA**

Das Verwenden nachstehend angebotener Materialien/Erzeugnisse zu den angegebenen Positionen dieser ULG wird vereinbart:

Betrifft Position(en):

Material/Erzeugnis nach Wahl des Auftragnehmers (AN).

Angeboten: (.....)

**74.HA 00B + Material/Erzeugnis Beispiel AG zu 74HA**

Das Verwenden nachstehend angebotener Materialien/Erzeugnisse zu den angegebenen Positionen dieser ULG wird vereinbart:

Betrifft Position(en):

Beispielhaftes Material/Erzeugnis:

Angeboten ist das beispielhafte oder ein Material/Erzeugnis gleichwertiger Art.

Kriterien der Gleichwertigkeit:

Angeboten: (.....)

**74.HB + Innen-u.Außenfensterbänke "puritamo"(helopal)**

Version: 2018

**1. Montage:**

Innen- und Außenfensterbänke liefern und fachgerecht montieren, einschließlich aller Nebenleistungen.

Die Montagerichtlinien des Herstellers werden beachtet (Firma LOTTMANN).

**2. Außenfensterbankanschluss:**

Die unteren Rahmenprofile werden für den waagrechten Anschluss einer Außenfensterbank mit einem Anschlussprofil oder einer Anschlussleiste ausgeführt.

Die erforderliche Höhe des Anschlussprofils zum Befestigen der Fensterbank beträgt mindestens 30 mm und ist eben ausgeführt.

Die Entwässerung der Fensterprofile erfolgt auf das Fensterbanksystem.



**Ergänzungen zur StLB HB-022+ABK-020****Ausschreibungstexte ZZZ**

Leistungsverzeichnis

gedruckt am 15.11.2023  
LB-HB-022+ABK-020 Preisangaben in EUR**3. Füllschäume:**

Es werden nur Füllschäume verwendet, die nicht nachreagieren (z.B. 2 Komponenten-Schäume).  
Reste und überstehender Füllschaum werden sauber entfernt und fachgerecht entsorgt.

**4. Aufzählungen:**

Aufzählungspositionen (Az) beschreiben Ergänzungen/Erweiterungen/Varianten zu vorangegangenen Positionen (Leistungen) und werden nur aus dem System oder der Auswahl von Produkten des Herstellers der Grundposition angeboten bzw. ausgeführt.

74.HB 00 + Folgende Angaben und Anforderungen an die Art und Weise der Leistungserbringung gelten als vereinbart und sind in die Einheitspreise einkalkuliert.

**74.HB 00A + Material/Erzeugnis n.W.AN zu 74HB**

Das Verwenden nachstehend angebotener Materialien/Erzeugnisse zu den angegebenen Positionen dieser ULG wird vereinbart:

Betrifft Position(en): \_\_\_\_\_

Material/Erzeugnis nach Wahl des Auftragnehmers (AN).

Angeboten: (.....)

**74.HB 00B + Material/Erzeugnis Beispiel AG zu 74HB**

Das Verwenden nachstehend angebotener Materialien/Erzeugnisse zu den angegebenen Positionen dieser ULG wird vereinbart:

Betrifft Position(en): \_\_\_\_\_

Beispielhaftes Material/Erzeugnis: \_\_\_\_\_

Angeboten ist das beispielhafte oder ein Material/Erzeugnis gleichwertiger Art.

Kriterien der Gleichwertigkeit: \_\_\_\_\_

Angeboten: (.....)

**74.HC + Innen-u.Außenfensterbänke "Mauerabdeckungen" (helopal)**

Version: 2018

**1. Montage:**

Innen- und Außenfensterbänke liefern und fachgerecht montieren, einschließlich aller Nebenleistungen.

Die Montagerichtlinien des Herstellers werden beachtet (Firma LOTTMANN).

**2. Außenfensterbankanschluss:**

Die unteren Rahmenprofile werden für den waagrechten Anschluss einer Außenfensterbank-Abdeckung aus Blech mit einem Anschlussprofil oder einer Anschlussleiste ausgeführt.

Die erforderliche Höhe des Anschlussprofils zum Befestigen der Fensterbank beträgt mindestens 30 mm und ist eben ausgeführt.

Die Entwässerung der Fensterprofile erfolgt vor der Aufkantung der Außenfensterbank-Abdeckung.

**3. Füllschäume:**

Es werden nur Füllschäume verwendet, die nicht nachreagieren (z.B. 2 Komponenten-Schäume).  
Reste und überstehender Füllschaum werden sauber entfernt und fachgerecht entsorgt.

**Ergänzungen zur StLB HB-022+ABK-020****Ausschreibungstexte ZZZ**

Leistungsverzeichnis

gedruckt am 15.11.2023  
LB-HB-022+ABK-020 Preisangaben in EUR**4. Aufzählungen:**

Aufzählungspositionen (Az) beschreiben Ergänzungen/Erweiterungen/Varianten zu vorangegangenen Positionen (Leistungen) und werden nur aus dem System oder der Auswahl von Produkten des Herstellers der Grundposition angeboten bzw. ausgeführt.

74.HC 00 + Folgende Angaben und Anforderungen an die Art und Weise der Leistungserbringung gelten als vereinbart und sind in die Einheitspreise einkalkuliert.

**74.HC 00A + Material/Erzeugnis n.W.AN zu 74HC**

Das Verwenden nachstehend angebotener Materialien/Erzeugnisse zu den angegebenen Positionen dieser ULG wird vereinbart:

Betrifft Position(en):

Material/Erzeugnis nach Wahl des Auftragnehmers (AN).

Angebote: (.....)

**74.HC 00B + Material/Erzeugnis Beispiel AG zu 74HC**

Das Verwenden nachstehend angebotener Materialien/Erzeugnisse zu den angegebenen Positionen dieser ULG wird vereinbart:

Betrifft Position(en):

Beispielhaftes Material/Erzeugnis:

Angebote ist das beispielhafte oder ein Material/Erzeugnis gleichwertiger Art.

Kriterien der Gleichwertigkeit:

Angebote: (.....)

**74.HD + Innen-u.Außenfensterbänke "helolit/trend/helodur" (helopal)**

Version: 2018

**1. Montage:**

Innen- und Außenfensterbänke liefern und fachgerecht montieren, einschließlich aller Nebenleistungen.

Die Montagerichtlinien des Herstellers werden beachtet (Firma LOTTMANN).

**2. Außenfensterbankanschluss:**

Die unteren Rahmenprofile werden für den waagrechten Anschluss mit einem Anschlussprofil oder einer Anschlussleiste ausgeführt.

Die erforderliche Höhe des Anschlussprofils zum Befestigen der Fensterbank beträgt mindestens 30 mm und ist eben ausgeführt.

**3. Füllschäume:**

Es werden nur Füllschäume verwendet, die nicht nachreagieren (z.B. 2 Komponenten-Schäume). Reste und überstehender Füllschaum werden sauber entfernt und fachgerecht entsorgt.

**4. Aufzählungen:**

Aufzählungspositionen (Az) beschreiben Ergänzungen/Erweiterungen/Varianten zu vorangegangenen Positionen (Leistungen) und werden nur aus dem System oder der Auswahl von Produkten des Herstellers der Grundposition angeboten bzw. ausgeführt.

74.HD 00 + Folgende Angaben und Anforderungen an die Art und Weise der Leistungserbringung gelten als vereinbart und sind in die Einheitspreise einkalkuliert.

**Ergänzungen zur StLB HB-022+ABK-020****Ausschreibungstexte ZZZ**

Leistungsverzeichnis

gedruckt am 15.11.2023  
LB-HB-022+ABK-020 Preisangaben in EUR**74.HD 00A + Material/Erzeugnis n.W.AN zu 74HD**

Das Verwenden nachstehend angebotener Materialien/Erzeugnisse zu den angegebenen Positionen dieser ULG wird vereinbart:

Betrifft Position(en): [REDACTED]

Material/Erzeugnis nach Wahl des Auftragnehmers (AN).

Angeboten: (. . . . .)

**74.HD 00B + Material/Erzeugnis Beispiel AG zu 74HD**

Das Verwenden nachstehend angebotener Materialien/Erzeugnisse zu den angegebenen Positionen dieser ULG wird vereinbart:

Betrifft Position(en): [REDACTED]

Beispielhaftes Material/Erzeugnis: [REDACTED]

Angeboten ist das beispielhafte oder ein Material/Erzeugnis gleichwertiger Art.

Kriterien der Gleichwertigkeit: [REDACTED]

Angeboten: (. . . . .)

**74.HE + Außenfensterbänke "Aluminium" (helopal)**

Version: 2020-01

**1. Montage:**

Innen- und Außenfensterbänke liefern und fachgerecht montieren, einschließlich aller Nebenleistungen.

Die Montagerichtlinien des Herstellers werden beachtet (Firma LOTTMANN).

**2. Außenfensterbankanschluss:**

Die unteren Rahmenprofile werden für den waagrechten Anschluss einer Außenfensterbank-Abdeckung aus Blech mit einem Anschlussprofil oder einer Anschlussleiste ausgeführt.

Die erforderliche Höhe des Anschlussprofils zum Befestigen der Fensterbank beträgt mindestens 30 mm und ist eben ausgeführt.

Die Entwässerung der Fensterprofile erfolgt vor der Aufkantung der Außenfensterbank-Abdeckung.

**3. Füllschäume:**

Es werden nur Füllschäume verwendet, die nicht nachreagieren (z.B. 2 Komponenten-Schäume). Reste und überstehender Füllschaum werden sauber entfernt und fachgerecht entsorgt.

**4. Aufzahlungen:**

Aufzahlungspositionen (Az) beschreiben Ergänzungen/Erweiterungen/Varianten zu vorangegangenen Positionen (Leistungen) und werden nur aus dem System oder der Auswahl von Produkten des Herstellers der Grundposition angeboten bzw. ausgeführt.

74.HE 00 + Folgende Angaben und Anforderungen an die Art und Weise der Leistungserbringung gelten als vereinbart und sind in die Einheitspreise einkalkuliert.

**74.HE 00A + Material/Erzeugnis n.W.AN zu 74HE**

Das Verwenden nachstehend angebotener Materialien/Erzeugnisse zu den angegebenen Positionen dieser ULG wird vereinbart:

**Ergänzungen zur StLB HB-022+ABK-020****Ausschreibungstexte ZZZ**

Leistungsverzeichnis

gedruckt am 15.11.2023  
LB-HB-022+ABK-020 Preisangaben in EUR

Betrifft Position(en):   
 Material/Erzeugnis nach Wahl des Auftragnehmers (AN).  
 Angeboten: (.....)

**74.HE 00B + Material/Erzeugnis Beispiel AG zu 74HE**

Das Verwenden nachstehend angebotener Materialien/Erzeugnisse zu den angegebenen Positionen dieser ULG wird vereinbart:

Betrifft Position(en):   
 Beispielhaftes Material/Erzeugnis:   
 Angeboten ist das beispielhafte oder ein Material/Erzeugnis gleichwertiger Art.  
 Kriterien der Gleichwertigkeit:   
 Angeboten: (.....)

**74.I1 + Fensterfolien (illbruck)**

Version: 2020 03

Im Folgenden ist das Liefern der angegebenen Materialien und die Verarbeitung beschrieben.

**Hinweise:**

Lagerungs- und Verarbeitungshinweise des Herstellers sind einzuhalten.

74.I1 00 + Folgende Angaben und Anforderungen an die Art und Weise der Leistungserbringung gelten als vereinbart und sind in die Einheitspreise einkalkuliert:

**74.I1 00A + Material/Erzeugnis n.W.AN zu 74I1**

Das Verwenden nachstehend angebotener Materialien/Erzeugnisse zu den angegebenen Positionen dieser ULG wird vereinbart:

Betrifft Position(en):   
 Material/Erzeugnis nach Wahl des Auftragnehmers (AN).  
 Angeboten: (.....)

**74.I1 00B + Material/Erzeugnis Beispiel AG zu 74I1**

Das Verwenden nachstehend angebotener Materialien/Erzeugnisse zu den angegebenen Positionen dieser ULG wird vereinbart:

Betrifft Position(en):   
 Beispielhaftes Material/Erzeugnis:   
 Angeboten ist das beispielhafte oder ein Material/Erzeugnis gleichwertiger Art.  
 Kriterien der Gleichwertigkeit:   
 Angeboten: (.....)

**74.I2 + Dichtleisten (illbruck)**

Version: 2020-03

Im folgenden ist das Liefern und das Montieren bzw. der Einbau beschrieben.

**Hinweise:**

Lagerungs- und Verarbeitungshinweise des Herstellers sind einzuhalten.

74.I2 00 + Folgende Angaben und Anforderungen an die Art und Weise der Leistungserbringung gelten als vereinbart und sind in die Einheitspreise einkalkuliert:

**74.I2 00A + Material/Erzeugnis n.W.AN zu 74I2**

Das Verwenden nachstehend angebotener Materialien/Erzeugnisse zu den angegebenen Positionen dieser ULG wird vereinbart:

**Ergänzungen zur StLB HB-022+ABK-020****Ausschreibungstexte ZZZ**

Leistungsverzeichnis

gedruckt am 15.11.2023  
LB-HB-022+ABK-020 Preisangaben in EUR

Betrifft Position(en):   
 Material/Erzeugnis nach Wahl des Auftragnehmers (AN).  
 Angeboten: (.....)

**74.I2 00B + Material/Erzeugnis Beispiel AG zu 74I2**

Das Verwenden nachstehend angebotener Materialien/Erzeugnisse zu den angegebenen Positionen dieser ULG wird vereinbart:

Betrifft Position(en):   
 Beispielhaftes Material/Erzeugnis:   
 Angeboten ist das beispielhafte oder ein Material/Erzeugnis gleichwertiger Art.  
 Kriterien der Gleichwertigkeit:   
 Angeboten: (.....)

**74.I3 + Dichtbänder (illbruck)**

Version: 2020 03

Im Folgenden ist das Liefern der angegebenen Materialien und die Verarbeitung beschrieben.

**Hinweise:**

Lagerungs- und Verarbeitungshinweise des Herstellers sind einzuhalten.

74.I3 00 + Folgende Angaben und Anforderungen an die Art und Weise der Leistungserbringung gelten als vereinbart und sind in die Einheitspreise einkalkuliert:

**74.I3 00A + Material/Erzeugnis n.W.AN zu 74I3**

Das Verwenden nachstehend angebotener Materialien/Erzeugnisse zu den angegebenen Positionen dieser ULG wird vereinbart:

Betrifft Position(en):   
 Material/Erzeugnis nach Wahl des Auftragnehmers (AN).  
 Angeboten: (.....)

**74.I3 00B + Material/Erzeugnis Beispiel AG zu 74I3**

Das Verwenden nachstehend angebotener Materialien/Erzeugnisse zu den angegebenen Positionen dieser ULG wird vereinbart:

Betrifft Position(en):   
 Beispielhaftes Material/Erzeugnis:   
 Angeboten ist das beispielhafte oder ein Material/Erzeugnis gleichwertiger Art.  
 Kriterien der Gleichwertigkeit:   
 Angeboten: (.....)

**74.I4 + Silikon-Dichtstoffe (illbruck)**

Version: 2020-03

Im folgenden ist das Liefern und das Montieren bzw. der Einbau beschrieben.

**Hinweise:**

Lagerungs- und Verarbeitungshinweise des Herstellers sind einzuhalten.

74.I4 00 + Folgende Angaben und Anforderungen an die Art und Weise der Leistungserbringung gelten als vereinbart und sind in die Einheitspreise einkalkuliert:

**74.I4 00A + Material/Erzeugnis n.W.AN zu 74I4**

Das Verwenden nachstehend angebotener Materialien/Erzeugnisse zu den angegebenen Positionen dieser ULG wird vereinbart:

**Ergänzungen zur StLB HB-022+ABK-020****Ausschreibungstexte ZZZ**

Leistungsverzeichnis

gedruckt am 15.11.2023  
LB-HB-022+ABK-020 Preisangaben in EUR

Betrifft Position(en):   
 Material/Erzeugnis nach Wahl des Auftragnehmers (AN).  
 Angeboten: (.....)

**74.14 00B + Material/Erzeugnis Beispiel AG zu 7414**

Das Verwenden nachstehend angebotener Materialien/Erzeugnisse zu den angegebenen Positionen dieser ULG wird vereinbart:

Betrifft Position(en):   
 Beispielhaftes Material/Erzeugnis:   
 Angeboten ist das beispielhafte oder ein Material/Erzeugnis gleichwertiger Art.  
 Kriterien der Gleichwertigkeit:   
 Angeboten: (.....)

**74.15 + Vorwandmontagesystem (illbruck)**

Version: 2020 04

Im Folgenden ist das Liefern der angegebenen Materialien und die Verarbeitung beschrieben.

**Hinweise:**

Lagerungs- und Verarbeitungshinweise des Herstellers sind einzuhalten.

74.15 00 + Folgende Angaben und Anforderungen an die Art und Weise der Leistungserbringung gelten als vereinbart und sind in die Einheitspreise einkalkuliert:

**74.15 00A + Material/Erzeugnis n.W.AN zu 7415**

Das Verwenden nachstehend angebotener Materialien/Erzeugnisse zu den angegebenen Positionen dieser ULG wird vereinbart:

Betrifft Position(en):   
 Material/Erzeugnis nach Wahl des Auftragnehmers (AN).  
 Angeboten: (.....)

**74.15 00B + Material/Erzeugnis Beispiel AG zu 7415**

Das Verwenden nachstehend angebotener Materialien/Erzeugnisse zu den angegebenen Positionen dieser ULG wird vereinbart:

Betrifft Position(en):   
 Beispielhaftes Material/Erzeugnis:   
 Angeboten ist das beispielhafte oder ein Material/Erzeugnis gleichwertiger Art.  
 Kriterien der Gleichwertigkeit:   
 Angeboten: (.....)

**74.17 + Fugen-Dichtungsbänder (illbruck)**

Version: 2020 03

Im Folgenden ist das Liefern der angegebenen Materialien und die Verarbeitung beschrieben.

**Hinweise:**

Lagerungs- und Verarbeitungshinweise des Herstellers sind einzuhalten.

74.17 00 + Folgende Angaben und Anforderungen an die Art und Weise der Leistungserbringung gelten als vereinbart und sind in die Einheitspreise einkalkuliert:

**74.17 00G + Material/Erzeugnis n.W.AN zu 7417**

Das Verwenden nachstehend angebotener Materialien/Erzeugnisse zu den angegebenen Positionen dieser ULG wird vereinbart:

**Ergänzungen zur StLB HB-022+ABK-020****Ausschreibungstexte ZZZ**

Leistungsverzeichnis

gedruckt am 15.11.2023  
LB-HB-022+ABK-020 Preisangaben in EUR

Betrifft Position(en):   
 Material/Erzeugnis nach Wahl des Auftragnehmers (AN).  
 Angeboten: (.....)

**74.17 00H + Material/Erzeugnis Beispiel AG zu 7417**

Das Verwenden nachstehend angebotener Materialien/Erzeugnisse zu den angegebenen Positionen dieser ULG wird vereinbart:

Betrifft Position(en):   
 Beispielhaftes Material/Erzeugnis:   
 Angeboten ist das beispielhafte oder ein Material/Erzeugnis gleichwertiger Art.  
 Kriterien der Gleichwertigkeit:   
 Angeboten: (.....)

**74.18 + Butylbänder (illbruck)**

Version: 2020-03

Im folgenden ist das Liefern und das Montieren bzw. der Einbau beschrieben.

**Hinweise:**

Lagerungs- und Verarbeitungshinweise des Herstellers sind einzuhalten.

74.18 00 + Folgende Angaben und Anforderungen an die Art und Weise der Leistungserbringung gelten als vereinbart und sind in die Einheitspreise einkalkuliert:

**74.18 00A + Material/Erzeugnis n.W.AN zu 7418**

Das Verwenden nachstehend angebotener Materialien/Erzeugnisse zu den angegebenen Positionen dieser ULG wird vereinbart:

Betrifft Position(en):   
 Material/Erzeugnis nach Wahl des Auftragnehmers (AN).  
 Angeboten: (.....)

**74.18 00B + Material/Erzeugnis Beispiel AG zu 7418**

Das Verwenden nachstehend angebotener Materialien/Erzeugnisse zu den angegebenen Positionen dieser ULG wird vereinbart:

Betrifft Position(en):   
 Beispielhaftes Material/Erzeugnis:   
 Angeboten ist das beispielhafte oder ein Material/Erzeugnis gleichwertiger Art.  
 Kriterien der Gleichwertigkeit:   
 Angeboten: (.....)

**74.19 + Dichtstoffe (illbruck)**

Version: 2020-03

Im folgenden ist das Liefern und das Montieren bzw. der Einbau beschrieben.

**Hinweise:**

Lagerungs- und Verarbeitungshinweise des Herstellers sind einzuhalten.

74.19 00 + Folgende Angaben und Anforderungen an die Art und Weise der Leistungserbringung gelten als vereinbart und sind in die Einheitspreise einkalkuliert:

**74.19 00G + Material/Erzeugnis n.W.AN zu 7419**

Das Verwenden nachstehend angebotener Materialien/Erzeugnisse zu den angegebenen Positionen dieser ULG wird vereinbart:

**Ergänzungen zur StLB HB-022+ABK-020****Ausschreibungstexte ZZZ**

Leistungsverzeichnis

gedruckt am 15.11.2023  
LB-HB-022+ABK-020 Preisangaben in EUR

Betrifft Position(en):   
 Material/Erzeugnis nach Wahl des Auftragnehmers (AN).  
 Angeboten: (.....)

**74.I9 00H + Material/Erzeugnis Beispiel AG zu 74I9**

Das Verwenden nachstehend angebotener Materialien/Erzeugnisse zu den angegebenen Positionen dieser ULG wird vereinbart:

Betrifft Position(en):   
 Beispielhaftes Material/Erzeugnis:   
 Angeboten ist das beispielhafte oder ein Material/Erzeugnis gleichwertiger Art.  
 Kriterien der Gleichwertigkeit:   
 Angeboten: (.....)

**74.IA + Holz Alufenster HF310 (INTERNORM)**

Version: 2019-09

**Im Folgenden sind das Liefern und der Einbau von Fenstern beschrieben.**

Fenster, Fenstertüren und deren Kombinationen werden in der Folge kurz Fenster genannt. Im Einheitspreis sind mit Beschlägen ausgestattete und verglaste Fenster einkalkuliert, einschließlich der Einbauarbeiten und Ausbilden der Bauanschlussfugen zwischen etwaigem Blindstock oder Fensterstock zum Baukörper oder zwischen Fensterstock und etwaigem Blindstock. Alle Flügel gehen nach innen auf.

**Standardqualität:** Zahlenangaben beziehen sich auf Fenster in Prüfgröße und Prüfverfahren gemäß ÖNORM:

Der geforderte **Wärmedurchgangskoeffizient des Fensters  $U_w = 0,69 \text{ W/m}^2\text{K}$**  ist durch ein Prüfzeugnis einer akkreditierten Prüfstelle nachzuweisen.

Das Prüfzeugnis bezieht sich auf die Normfenstergröße 123/148 cm und ÖNORM EN 12567 oder ÖNORM EN 10077, bzw. EN12567 oder EN 10077.

**Wärmedurchgangskoeffizient des Fensterrahmens  $U_f = 0,86 \text{ W/m}^2\text{K}$  (nach EN 12412 oder nach EN 10077).**

**Wärmedurchgangskoeffizient der Isolierverglasung  $U_g = 0,50 \text{ W/m}^2\text{K}$  (nach EN 673, EN 674 oder nach EN 675).**

**Kenngrößen der Verglasung nach EN 410 Gesamtenergiedurchlassgrad g-Wert = 0,54%**

Die Schalldämmung der Fenster muss der ÖNORM B8115 (oder DIN 4109) entsprechen. Der geforderte Schalldämmwert ist durch ein Prüfzeugnis einer akkreditierten Prüfstelle nachzuweisen.

Für das Fenster mit der Isolierverglasung 4b/18g/4/18g/b4 ist ein bewertetes **Schalldämmmaß von 35 dB** nachzuweisen.

Luftdurchlässigkeit und Schlagregendichtheit: Die Fenster müssen den Anforderungen der ÖNORM B5300 (oder DIN 18055) entsprechen. Die Beanspruchungsgruppe ist durch ein Prüfzeugnis einer akkreditierten Prüfstelle nachzuweisen.

**Luftdichtigkeitsklasse:** 4, Schlagregendichtheitsklasse: 9A

Das Fenster, beziehungsweise die Fenstertüren, sind nicht dazu bestimmt, Kräfte aus dem Bauwerk aufzunehmen. Auf die Fenster wirkende Kräfte, wie z. B.: Windlasten, müssen auf die Tragwerke des Baukörpers abgeleitet werden. Der Rahmen und Scheibenrand zwischen zwei Auflagern darf sich dabei nicht mehr als 1/200 seiner Stützweite durchbiegen. Für Isolierglas gilt weiters, dass die Durchbiegung des Scheibenrandes zwischen gegenüberliegenden Scheibenkanten 15 mm nicht überschreiten darf.

**Eignungsnachweis:** Es werden nur Fenster mit einem Eignungsnachweis (Systemprüfung) gemäß Abschnitt 7 der ÖNORM B5300, Ausgabe 2007-11-01 ausgeführt.

Paneele: Paneele müssen in wärmegeämmter Ausführung mit mehrschaligem Aufbau ausgeführt sein: Innen: 1 mm Fichtenfurnier. Zwischenausführung: Entsprechend der Fensteranforderungen (Wärme, Schall, Statik und Verglasung). Außen mind. 1,5 mm Alu-Blech



**Ergänzungen zur StLB HB-022+ABK-020****Ausschreibungstexte ZZZ**

Leistungsverzeichnis

gedruckt am 15.11.2023  
LB-HB-022+ABK-020 Preisangaben in EUR

beschichtet.

**Außenfensterbankanschluss:** Ist kein Blindrahmen vorgesehen, so ist das untere Rahmenprofil mit einem lastabtragenden Zusatzprofil für den Anschluss von Innen- und Außenfensterbank auszuführen. Die Rahmenentwässerung unten ist bei der Montage sicherzustellen. Die Fensterbankmontage hat so zu erfolgen, dass eventuell auftretendes Wasser unter dem Aluminium-Rahmenprofil nach außen abfließen kann und nicht das Mauerwerk durchfeuchtet.

**Falzdichtungen:** Generell sind die Fensterelemente mit 3 Dichtungen anzubieten. Die Dichtungsebenen sind folgendermaßen anzuordnen: Rahmen: Anschlagdichtung außen, sowie Mitteldichtung außerhalb der Beschlagsnut. Flügel: Überschlafdichtung innen muss vollflächig am Rahmen anliegen und darf nicht durch den Beschlag unterbrochen bzw. über den Beschlag geführt werden. Die Dichtungen sind so zu montieren und zu verankern, dass sie jederzeit ausgewechselt werden können.

**HOLZOBERFLÄCHENBEHANDLUNG:** Die Beschichtung der Holzteile hat umseitig zu erfolgen, d.h. auch unter der Alu-Schale und im Glasfalz. Für die Beschichtung sind ausschließlich wasserverdünnbare Produkte einzusetzen. Dies bezieht sich sowohl auf die Tauchimprägnierung, als auch auf die Dickschichtlasur. Die Oberflächenbehandlung hat mindestens in zwei Abschnitten zu erfolgen (1 mal tauchen, 1 mal spritzen der Dickschichtlasur). Für ein gleichmäßiges Oberflächenbild mit glatter Oberfläche ist durch mindestens einen Lackzwischenstrich zu sorgen. Mindestrockenschichtdicke: 80 µm.

**ALUMINIUMTEILE:**

**Befestigung Alu auf Holz:** Die Befestigung der Aluschalen auf dem Holz erfolgt durch Verklebung. Die Alu-Schale ist mit mind. 30 mm hochdämmendem Thermoschaum (I 0,031) ausgeführt. Bei der verklebten Verbindung von hochdämmendem Thermoschaum zum Holzrahmen muss eine Hinterlüftung bzw. ein Dampfdruckausgleich gegeben sein.

**Stranggepresste Aluminiumprofile:** Es dürfen nur Aluminiumprofile der Legierung AlMgSi 0,5 nach EN 573 verwendet werden. Die Strangpressprofile müssen den Anforderungen der EN 12020 entsprechen. Als Dämmung ist ein extrudierter Polystyrolschaum mit einer Wärmeleitfähigkeit von höchstens 0,031 lt. DIN 13164 zu verwenden.

**Alu-Rahmeneckverbindungen:** Die Alurahmen sind aus stranggepressten Profilen auszuführen. Die in Gehrung geschnittenen Aluprofile müssen mit Eckwinkeln verbunden werden. Die Verbindung des Alurahmens zum hochdämmendem Thermoschaum ist gerollt und/ oder geklebt, wobei darauf zu achten ist, dass keine direkte Berührung von Holz und Aluminium stattfindet. Die Gehrungen beim Thermoschaum sind vollflächig zu verkleben. Eckwinkel sind bei allen Aluprofilen zu verwenden. Die Verbindungen müssen gewährleisten, dass das natürliche Dehnverhalten der Werkstoffe aufgenommen werden kann, sowie die notwendige Hinterlüftung stattfindet.

**BESCHLÄGE:**

**Standardbeschläge:** Bei allen Elementen und Konstruktionen (rechteckige und schräge Elemente) sind die Beschläge entsprechend den statischen Erfordernissen voll verdeckt liegend für Einhandbedienung auszuführen. Der Beschlag muss vollständig von der Überschlafdichtung innen abgedeckt werden. Die Scheren- und Ecklager sind voll verdeckt liegend auszuführen. Die Beschläge müssen ein allseitiges Nachjustieren des Fensterflügels ermöglichen. Die Eck- und Scherenlager sind aus Stahl auszuführen. Dreh-Kipp und Schließteile sind schräg ins Holzkantel zu verschrauben. Der Flügel ist bei beiden unteren Beschlagsecken gegen das Aushebeln zu sichern. Die Feinbeschläge sind laut Auftraggeber auszuführen. Die Befestigung der Schließstücke am Rahmen muss auf einem glatten Falz erfolgen. Die Anbringung von Führungsnuten für die Schließstückbefestigung ist nicht zulässig. Sämtliche Oberlichtbeschläge sind zur Sicherheit mit Kipp-Sicherungs- Putzscheren auszustatten. Ab einer Flügelalzhöhe von 1064 mm ist eine Zusatzschere und ab einer Flügelalzhöhe von 1064 mm ist eine zusätzliche Verriegelung seitlich einzubauen.

**VERGLASUNG:**

**Standardglas:** Eine Dreischeibenisolierverglasung, mit einem Glasaufbau von 4b/18g/4/18g/b4

Die Glasscheiben sind bei allen Flügeln mit dem Rahmen zu verkleben und innen und außen mit Silikon zu versiegeln. Bei Fixverglasungen ist das Glas verdeckt liegend fixiert und die Glasleiste ist unsichtbar und demontierbar zu befestigen. Der Verglasungsfalz im Flügel und die Glasleisten sind so zu dimensionieren, dass Isolierelemente mit einer Dicke von 48 mm eingesetzt werden können. Der Glaseinstand beim Isolierglas muss mindestens 20 mm aufweisen. Die Scheiben müssen diagonal mit Trageklötzen verklötzt und umlaufend mit dem Rahmenprofil

**Ergänzungen zur StLB HB-022+ABK-020****Ausschreibungstexte ZZZ**

Leistungsverzeichnis

gedruckt am 15.11.2023

LB-HB-022+ABK-020

Preisangaben in EUR

innen verklebt und versiegelt werden. Für die Stärke der Gläser sind die ÖNORM B3716-2, EN 572 und die Angaben der Glashersteller maßgebend. Der Einbau von Füllungen erfolgt sinngemäß. Als Distanz zwischen den Isolierglasscheiben muss ein ISO Glasabstandhalter aus Edelstahl ummanteltem Kunststoff verwendet werden. Die Fenster werden nass verglast.

**Abkürzungen im Positionsstichwort:**

1f-Fe. - Einfachfenster

lg. - Dreischeibenisolierglas

1T,2T - einteilig, zweiteilig usw.

1FI,2FI - einflügelig, zweiflügelig usw.

+OL,+2OL - mit Oberlichte, mit zwei Oberlichtern

+OL/UL - mit Ober- oder Unterlichte

Konstr. mehrteilig. - Konstruktion mehrteilig

Angaben im Positionsstichwort:

im Positionsstichwort sind die Ausführung / Funktion und die Varianten ( z.B.: A,B,...) angegeben.

**EINBAU:**

Für den Einbau der Fenster sind die Einbaurichtlinien für Kunststoff-Fenster der Arbeitsgemeinschaft zur Förderung der Qualitätsarbeit zu beachten. Die Abdichtung zwischen Fenster und Baukörper muss den bauphysikalischen Anforderungen hinsichtlich Wärmeschutz, Schallschutz, Feuchteschutz und Fugenbewegungen entsprechen.

Die Befestigungsabstände sind lt. Angaben des Herstellers einzuhalten. Bei Schrauben- oder Dübelmontage ist ein System zu wählen, bei dem die Befestigungselemente am Rahmenprofil nicht sichtbar sind (Anordnung in der Hohlkammer und Abdeckung der Bohrung).

**Angebotenes Erzeugnis:**

Fenster, Fenstertüren und Türen werden mit den wählbaren Vorbemerkungen zur jeweiligen ULG beschrieben.

**Aufzahlungen und Zubehör:**

Positionen für Aufzahlungen (Az) und Zubehör beschreiben

Ergänzungen/Erweiterungen/Varianten zu vorangegangenen Positionen (Leistungen) und werden nur aus dem System oder der Auswahl von Produkten des Herstellers der Grundposition angeboten bzw. ausgeführt.

74.IA 00 + Angaben und Anforderungen an die Art und Weise der Leistungserbringung gelten als vereinbart und sind in die Einheitspreise einkalkuliert:

**74.IA 00E + Material/Erzeugnis n.W.AN zu 74IA**

Das Verwenden nachstehend angebotener Materialien/Erzeugnisse zu den angegebenen Positionen dieser ULG wird vereinbart:

Betrifft Position(en): \_\_\_\_\_

Material/Erzeugnis nach Wahl des Auftragnehmers (AN).

Angeboten: (.....)

**74.IA 00F + Material/Erzeugnis Beispiel AG zu 74IA**

Das Verwenden nachstehend angebotener Materialien/Erzeugnisse zu den angegebenen Positionen dieser ULG wird vereinbart:

Betrifft Position(en): \_\_\_\_\_

Beispielhaftes Material/Erzeugnis: \_\_\_\_\_

Angeboten ist das beispielhafte oder ein Material/Erzeugnis gleichwertiger Art.

Kriterien der Gleichwertigkeit: \_\_\_\_\_

Angeboten: (.....)

**Ergänzungen zur StLB HB-022+ABK-020****Ausschreibungstexte ZZZ**

Leistungsverzeichnis

gedruckt am 15.11.2023  
LB-HB-022+ABK-020 Preisangaben in EUR**74.ID + Holz Alufenster HF410 (INTERNORM)**

Version: 2022-05

**Im Folgenden sind das Liefern und der Einbau von Fenstern beschrieben.**

Fenster, Fenstertüren und deren Kombinationen werden in der Folge kurz Fenster genannt. Im Einheitspreis sind mit Beschlägen ausgestattete und verglaste Fenster einkalkuliert, einschließlich der Einbauarbeiten und Ausbilden der Bauanschlussfugen zwischen etwaigem Blindstock oder Fensterstock zum Baukörper oder zwischen Fensterstock und etwaigem Blindstock. Alle Flügel gehen nach innen auf.

**Standardqualität:** Zahlenangaben beziehen sich auf Fenster in Prüfgröße und Prüfverfahren gemäß ÖNORM:

**Der geforderte Wärmedurchgangskoeffizient des Fensters  $U_w = 0,71 \text{ W/m}^2\text{K}$**  ist durch ein Prüfzeugnis einer akkreditierten Prüfstelle nachzuweisen.

Das Prüfzeugnis bezieht sich auf die Normfenstergröße 123/148 cm und ÖNORM EN 12567 oder ÖNORM EN 10077.

**Wärmedurchgangskoeffizient des Fensterrahmens  $U_f = 0,91 \text{ W/m}^2\text{K}$**  (nach EN 12412 oder nach EN 10077).

**Wärmedurchgangskoeffizient der Isolierverglasung  $U_g = 0,5 \text{ W/m}^2\text{K}$**  (nach EN 673, EN 674 oder nach EN 675).

Kenngrößen der Verglasung nach EN 410 **Gesamtenergiedurchlassgrad g-Wert = 0,54**

**Die Schalldämmung** der Fenster muss der ÖNORM B8115 (oder DIN 4109) entsprechen. Der geforderte Schalldämmwert ist durch ein Prüfzeugnis einer akkreditierten Prüfstelle nachzuweisen.

Für das Fenster mit der Isolierverglasung 4b/18g/4/18g/b4 ist ein bewertetes Schalldämmmaß von 35 dB nachzuweisen.

Luftdurchlässigkeit und Schlagregendichtheit: Die Fenster müssen den Anforderungen der ÖNORM B5300 (oder DIN 18055) entsprechen. Die Beanspruchungsgruppe ist durch ein Prüfzeugnis einer akkreditierten Prüfstelle nachzuweisen.

Luftdichtigkeitsklasse: 4, Schlagregendichtheitsklasse: 9A

Das Fenster, beziehungsweise die Fenstertüren, sind nicht dazu bestimmt, Kräfte aus dem Bauwerk aufzunehmen. Auf die Fenster wirkende Kräfte, wie z. B.: Windlasten, müssen auf die Tragwerke des Baukörpers abgeleitet werden. Der Rahmen und Scheibenrand zwischen zwei Auflagern darf sich dabei nicht mehr als 1/200 seiner Stützweite durchbiegen. Für Isolierverglasung gilt weiters, dass die Durchbiegung des Scheibenrandes zwischen gegenüberliegenden Scheibenkanten 15 mm nicht überschreiten darf.

**Eignungsnachweis:** Es werden nur Fenster mit einem Eignungsnachweis (Systemprüfung) gemäß Abschnitt 7 der ÖNORM B5300, Ausgabe 2007-11-01 ausgeführt.

Paneele: Paneele müssen in wärmegeämmter Ausführung mit mehrschaligem Aufbau ausgeführt sein: Innen: 1 mm Fichtenfurnier. Zwischenausführung: Entsprechend der Fensteranforderungen (Wärme, Schall, Statik und Verglasung). Außen mind. 1,5 mm Alu-Blech beschichtet.

Außenfensterbankanschluss: Ist kein Blindrahmen vorgesehen, so ist das untere Rahmenprofil mit einem lastabtragenden Zusatzprofil für den Anschluss von Innen- und Außenfensterbank auszuführen. Die Rahmenentwässerung unten ist bei der Montage sicherzustellen. Die Fensterbankmontage hat so zu erfolgen, dass eventuell auftretendes Wasser unter dem Aluminium-Rahmenprofil nach außen abfließen kann und nicht das Mauerwerk durchfeuchtet.

ROHSTOFF:

Holz:

Für den Einsatz im Innenbereich, dem nichttragenden Teilen bei Rahmen und Flügel gelten die Anforderungen der ÖNORM B 2217

Für den tragenden Kern bei Rahmen und Flügel aus Furnierschichtholz gelten die Anforderungen der ÖNORM EN 14279 und ÖNORM EN 13986.

Holzarten:

**Ergänzungen zur StLB HB-022+ABK-020****Ausschreibungstexte ZZZ**

Leistungsverzeichnis

gedruckt am 15.11.2023

LB-HB-022+ABK-020

Preisangaben in EUR

Für den Einsatz im Innenbereich, dem nichttragenden Teilen bei Rahmen und Flügel gelten die Anforderungen der ÖNORM B 2217

Die Verwendung von Tropenholz ist nicht zulässig. Die Innenseite des Flügels und Rahmens sind in der Holzart: Lärche, Eiche oder Esche ausgeführt.

Klebstoffe:

Für die Verklebung der Holzteile sind Klebstoffe der Beanspruchungsgruppe D4 gemäß EN 204 zu verwenden.

hochdämmender Thermoschaum:

Extrudierter Polystyrolschaum mit einer Wärmeleitfähigkeit von Höchstens  $\leq 0.031$  lt. DIN 13164. Der Polystyrolschaum ist wasserfest (EN 12087) auszuführen, die Herstellung hat mit dem Treibgas CO<sub>2</sub> zu erfolgen. Isolationsmaterialien sind HFCKW/ HFKW und FKW-frei herzustellen. Profilausbildung:

Rahmenprofil:

Das Rahmenprofil soll mit einem tragendem Kern aus Furnierschichtholz ausgeführt und eine gesamte Bautiefe von mindestens 85mm aufweisen. Die Alu-Schale ist mit mind. 30mm hochdämmendem Thermoschaum ausgeführt.

Die Entwässerung der Rahmenprofile bzw. der Kämpferprofile hat nach außen oder unten zu erfolgen und ist mit entsprechenden Abdeckkappen zu versehen. Die Rahmen- und Flügelprofile sind umlaufend mit der gleichen Optik auszuführen.

Die Befestigung der Schließstücke am Rahmen muss auf einem glatten Falz erfolgen. Die Anbringung von Führungsnuten für die Schließstückbefestigung ist nicht zulässig.

Flügelprofil:

Das Holz-Flügelprofil sollte mit einem tragendem Kern aus Furnierschichtholz ausgeführt sein und eine gesamte Bautiefe von mindestens 86mm betragen. Die Alu-Schale ist mit mindestens 24mm hochdämmendem Thermoschaum ausgeführt.

Weiters sollte das Flügelprofil eine umlaufende Beschlagsnut (Euronut, Falzluft 13mm) aufweisen.

Allgemein:

Die Profile sind so zu gestalten, dass anfallendes Wasser unmittelbar abgeleitet wird.

Für den in ÖNORM B 5312 geforderten Dampfdruckausgleich sind entsprechende Bohrungen an den 4 Flügelecken vorzusehen.

Die Ansichtsbreite Rahmen/ Flügel soll maximal 108mm betragen. Die Ansichtsbreite des Kämpfers sollte 100mm nicht überschreiten.

Rahmenverbindungen Holz:

Rahmenverbindungen müssen dicht und für die zu übertragenden Kräfte ausreichend bemessen sein.

Die Rahmenverbindungen sind in Gehrung mit Schwalbenverbindern auszuführen nach IFT-Richtlinie FE 08/1 „Rahmeneckverbindungen für Holzfenster“.

Sohlbankanschluss:

Ist kein Blindrahmen vorgesehen, so ist das untere Rahmenprofil mit einem lastabtragenden Zusatzprofil für den Anschluss von Innen- und Außenfensterbank auszuführen.

Die Rahmenentwässerung unten ist bei der Montage sicherzustellen.

Die Fensterbankmontage hat so zu erfolgen, dass eventuell auftretendes Wasser unter dem Aluminium-Rahmenprofil nach außen abfließen kann und nicht das Mauerwerk durchfeuchtet. Falz – Rahmen Dichtungen:

Generell sind die Fensterelemente mit 3 Dichtungen anzubieten. Die Dichtungsebenen sind folgendermaßen anzuordnen:

Rahmen: Anschlagdichtung außen, sowie Mitteldichtung außerhalb der Beschlagsnut.

Flügel: Überschlafdichtung innen muss vollflächig am Rahmen anliegen.

Die Dichtungen sind aus TPE oder Q-Lon auszuführen und so zu montieren und zu verankern, dass sie jederzeit ausgewechselt werden können.

**Ergänzungen zur StLB HB-022+ABK-020****Ausschreibungstexte ZZZ**

Leistungsverzeichnis

gedruckt am 15.11.2023  
LB-HB-022+ABK-020 Preisangaben in EUR**Oberflächenbehandlung Holz:**

Die Beschichtung der Holzteile hat der ÖNORM B3803 zu entsprechen.

Für die Beschichtung sind ausschließlich wasserverdünnbare Produkte einzusetzen. Dies bezieht sich sowohl auf die Tauchimprägnierung, als auch auf die Dickschichtlasur.

Die Oberflächenbehandlung hat mindestens in zwei Abschnitten zu erfolgen (1 mal tauchen, 1 mal spritzen der Dickschichtlasur). Für ein gleichmäßiges Oberflächenbild mit glatter Oberfläche ist durch mindestens einen Lackzwischenchliff zu sorgen.

Mindestschichtstärke: im Kernbereich 40my lt. ÖNORM B3803 4.5.2.1. - im Sichtbereich 80my.

Gewünschte Farbausführung: lt. Leistungsverzeichnis.

**ALUMINIUMTEILE:**

Befestigung Alu auf Holz: Die Befestigung der Aluschalen auf dem Holz erfolgt durch Verklebung. Die Alu-Schale ist mit mind. 30 mm hochdämmendem Thermoschaum (I 0,031) ausgeführt. Bei der verklebten Verbindung von hochdämmendem Thermoschaum zum Holzrahmen muss eine Hinterlüftung bzw. ein Dampfdruckausgleich gegeben sein.

Stranggepresste Aluminiumprofile: Es dürfen nur Aluminiumprofile der Legierung AlMgSi 0,5 nach EN 573 verwendet werden. Die Strangpressprofile müssen den Anforderungen der EN 12020 entsprechen. Als Dämmung ist ein extrudierter Polystyrolschaum mit einer Wärmeleitfähigkeit von Höchstens I 0,031 lt. DIN 13164 zu verwenden.

Alu-Rahmeneckverbindungen: Die Alurahmen sind aus stranggepressten Profilen auszuführen. Die in Gehrung geschnittenen Aluprofile müssen mit Eckwinkeln verbunden werden. Die Verbindung des Alurahmens zum hochdämmendem Thermoschaum ist gerollt und/ oder geklebt, wobei darauf zu achten ist, dass keine direkte Berührung von Holz und Aluminium stattfindet. Die Gehrungen beim Thermoschaum sind vollflächig zu verkleben. Eckwinkel sind bei allen Aluprofilen zu verwenden. Die Verbindungen müssen gewährleisten, dass das natürliche Dehnverhalten der Werkstoffe aufgenommen werden kann, sowie die notwendige Hinterlüftung stattfindet.

**BESCHLÄGE:**

Standardbeschläge: Bei allen Elementen und Konstruktionen sind die Beschläge entsprechend den statischen Erfordernissen voll verdeckt liegend oder aufliegend für Einhandbedienung auszuführen. Der Beschlag muss vollständig von der Überschlafdichtung innen abgedeckt werden. Die Scheren- und Ecklager sind voll verdeckt liegend auszuführen. Die Beschläge müssen ein allseitiges Nachjustieren des Fensterflügels ermöglichen. Die Eck- und Scherenlager sind aus Stahl auszuführen. Dreh-Kipp und Schließteile sind schräg ins Holzkantel zu verschrauben. Der Flügel ist bei beiden unteren Beschlagsecken gegen das Aushebeln zu sichern. Die Feinbeschläge sind laut Auftraggeber auszuführen. Die Befestigung der Schließstücke am Rahmen muss auf einem glatten Falz erfolgen. Die Anbringung von Führungsnuten für die Schließstückbefestigung ist nicht zulässig. Sämtliche Oberlichtbeschläge sind zur Sicherheit mit Kipp-Sicherungs- Putzscheren auszustatten. Ab einer Flügelalzbreite von 1500 mm ist eine Zusatzschere einzubauen.

**VERGLASUNG:**

Standardglas: Eine Dreischeibenisolierverglasung, mit einem Glasaufbau von 4b/18g/4/18g/b4

Die Glasscheiben sind bei allen Flügeln mit dem Rahmen zu verkleben und innen und außen mit Silikon zu versiegeln. Bei Fixverglasungen ist das Glas verdeckt liegend fixiert und die Glasleiste ist unsichtbar und demontierbar zu befestigen. Der Verglasungsfalz im Flügel und die Glasleisten sind so zu dimensionieren, dass Isolierelemente mit einer Dicke von 48 mm eingesetzt werden können. Der Glaseinstand beim Isolierelement muss mindestens 17mm (bei Fix mind. 15mm) aufweisen. Die Scheiben müssen diagonal mit Trageklötzen verklötzt und umlaufend mit dem Rahmenprofil innen verklebt und versiegelt werden. Für die Stärke der Gläser sind die ÖNORM B3716-2, EN 572 und die Angaben der Glashersteller maßgebend. Der Einbau von Füllungen erfolgt sinngemäß. Als Distanz zwischen den Isolierelementen muss ein ISO Glasabstandhalter aus Edelstahl ummanteltem Kunststoff verwendet werden. Die Fenster werden nass verglast.

Abkürzungen im Positionsstichwort:

1f-Fe. - Einfachfenster

Ig. - Dreischeibenisolierverglasung

**Ergänzungen zur StLB HB-022+ABK-020****Ausschreibungstexte ZZZ**

Leistungsverzeichnis

gedruckt am 15.11.2023  
LB-HB-022+ABK-020 Preisangaben in EUR

1T,2T - einteilig, zweiteilig usw.

1FI,2FI - einflügelig, zweiflügelig usw.

+OL,+2OL - mit Oberlichte, mit zwei Oberlichtern

+OL/UL - mit Ober- oder Unterlichte

Konstr. mehrteilig. - Konstruktion mehrteilig

Angaben im Positionsstichwort:

im Positionsstichwort sind die Ausführung / Funktion und die Varianten ( z.B.: A,B,...) angegeben.

**EINBAU:**

Für den Einbau der Fenster sind die Einbaurichtlinien für Kunststoff-Fenster der Arbeitsgemeinschaft zur Förderung der Qualitätsarbeit zu beachten. Die Abdichtung zwischen Fenster und Baukörper muss den bauphysikalischen Anforderungen hinsichtlich Wärmeschutz, Schallschutz, Feuchteschutz und Fugenbewegungen entsprechen.

Die Befestigungsabstände von maximal 70 cm sind lt. Angaben des Herstellers einzuhalten. Bei Schrauben- oder Dübelmontage ist ein System zu wählen, bei dem die Befestigungselemente am Rahmenprofil nicht sichtbar sind (Anordnung in der Hohlkammer und Abdeckung der Bohrung).

**Angebotenes Erzeugnis:**

Fenster, Fenstertüren und Türen werden mit den wählbaren Vorbemerkungen zur jeweiligen ULG beschrieben.

**Aufzählungen und Zubehör:**

Positionen für Aufzählungen (Az) und Zubehör beschreiben

Ergänzungen/Erweiterungen/Varianten zu vorangegangenen Positionen (Leistungen) und werden nur aus dem System oder der Auswahl von Produkten des Herstellers der Grundposition angeboten bzw. ausgeführt.

74.ID 00 + Angaben und Anforderungen an die Art und Weise der Leistungserbringung gelten als vereinbart und sind in die Einheitspreise einkalkuliert:

**74.ID 00E + Material/Erzeugnis n.W.AN zu 74ID**

Das Verwenden nachstehend angebotener Materialien/Erzeugnisse zu den angegebenen Positionen dieser ULG wird vereinbart:

Betrifft Position(en):

Material/Erzeugnis nach Wahl des Auftragnehmers (AN).

Angeboten: (.....)

**74.ID 00F + Material/Erzeugnis Beispiel AG zu 74ID**

Das Verwenden nachstehend angebotener Materialien/Erzeugnisse zu den angegebenen Positionen dieser ULG wird vereinbart:

Betrifft Position(en):

Beispielhaftes Material/Erzeugnis:

Angeboten ist das beispielhafte oder ein Material/Erzeugnis gleichwertiger Art.

Kriterien der Gleichwertigkeit:

Angeboten: (.....)

**74.IE + Holz Alufenster HF510 (INTERNORM)**

Version: 2022-05

**Im Folgenden sind das Liefern und der Einbau von Fenstern beschrieben.**

Fenster, Fenstertüren und deren Kombinationen werden in der Folge kurz Fenster genannt. Im Einheitspreis sind mit Beschlägen ausgestattete und verglaste Fenster einkalkuliert, einschließlich der Einbauarbeiten und Ausbilden der Bauanschlussfugen zwischen etwaigem Blindstock oder Fensterstock zum Baukörper oder zwischen Fensterstock und etwaigem Blindstock. Alle Flügel gehen nach innen auf.

**Ergänzungen zur StLB HB-022+ABK-020****Ausschreibungstexte ZZZ**

Leistungsverzeichnis

gedruckt am 15.11.2023

LB-HB-022+ABK-020

Preisangaben in EUR

**Standardqualität:** Zahlenangaben beziehen sich auf Fenster in Prüfgröße und Prüfverfahren gemäß ÖNORM:

**Der geforderte Wärmedurchgangskoeffizient des Fensters  $U_w = 0,72 \text{ W/m}^2\text{K}$**  ist durch ein Prüfzeugnis einer akkreditierten Prüfstelle nachzuweisen.

Das Prüfzeugnis bezieht sich auf die Normfenstergröße 123/148 cm und ÖNORM EN 12567 oder ÖNORM EN 10077.

**Wärmedurchgangskoeffizient des Fensterrahmens  $U_f = 0,94 \text{ W/m}^2\text{K}$**  (nach EN 12412 oder nach EN 10077).

**Wärmedurchgangskoeffizient der Isolierverglasung  $U_g = 0,5 \text{ W/m}^2\text{K}$**  (nach EN 673, EN 674 oder nach EN 675).

Kenngrößen der Verglasung nach EN 410 **Gesamtenergiedurchlassgrad g-Wert = 0,54**

**Die Schalldämmung** der Fenster muss der ÖNORM B8115 (oder DIN 4109) entsprechen. Der geforderte Schalldämmwert ist durch ein Prüfzeugnis einer akkreditierten Prüfstelle nachzuweisen.

Für das Fenster mit der Isolierverglasung 4b/18g/4/18g/b4 ist ein bewertetes Schalldämmmaß von 35 dB nachzuweisen.

Luftdurchlässigkeit und Schlagregendichtheit: Die Fenster müssen den Anforderungen der ÖNORM B5300 (oder DIN 18055) entsprechen. Die Beanspruchungsgruppe ist durch ein Prüfzeugnis einer akkreditierten Prüfstelle nachzuweisen.

Luftdichtigkeitsklasse: 4, Schlagregendichtheitsklasse: 9A

Das Fenster, beziehungsweise die Fenstertüren, sind nicht dazu bestimmt, Kräfte aus dem Bauwerk aufzunehmen. Auf die Fenster wirkende Kräfte, wie z. B.: Windlasten, müssen auf die Tragwerke des Baukörpers abgeleitet werden. Der Rahmen und Scheibenrand zwischen zwei Auflagern darf sich dabei nicht mehr als 1/200 seiner Stützweite durchbiegen. Für Isolierglas gilt weiters, dass die Durchbiegung des Scheibenrandes zwischen gegenüberliegenden Scheibenkanten 15 mm nicht überschreiten darf.

**Eignungsnachweis:** Es werden nur Fenster mit einem Eignungsnachweis (Systemprüfung) gemäß Abschnitt 7 der ÖNORM B5300, Ausgabe 2007-11-01 ausgeführt.

Paneele: Paneele müssen in wärmegeämmter Ausführung mit mehrschaligem Aufbau ausgeführt sein: Innen: 1 mm Fichtenfurnier. Zwischenausführung: Entsprechend der Fensteranforderungen (Wärme, Schall, Statik und Verglasung). Außen mind. 1,5 mm Alu-Blech beschichtet.

Außenfensterbankanschluss: Ist kein Blindrahmen vorgesehen, so ist das untere Rahmenprofil mit einem lastabtragenden Zusatzprofil für den Anschluss von Innen- und Außenfensterbank auszuführen. Die Rahmenentwässerung unten ist bei der Montage sicherzustellen. Die Fensterbankmontage hat so zu erfolgen, dass eventuell auftretendes Wasser unter dem Aluminium-Rahmenprofil nach außen abfließen kann und nicht das Mauerwerk durchfeuchtet.

ROHSTOFF:

Holz:

Für den Einsatz im Innenbereich, dem nichttragenden Teilen bei Rahmen und Flügel gelten die Anforderungen der ÖNORM B 2217

Für den tragenden Kern bei Rahmen und Flügel aus Furnierschichtholz gelten die Anforderungen der ÖNORM EN 14279 und ÖNORM EN 13986.

Holzarten:

Für den Einsatz im Innenbereich, dem nichttragenden Teilen bei Rahmen und Flügel gelten die Anforderungen der ÖNORM B 2217

Die Verwendung von Tropenholz ist nicht zulässig. Die Innenseite des Flügels und Rahmens sind in der Holzart: Lärche, Eiche oder Esche ausgeführt.

Klebstoffe:

Für die Verklebung der Holzteile sind Klebstoffe der Beanspruchungsgruppe D4 gemäß EN 204 zu verwenden.

hochdämmender Thermoschaum:

**Ergänzungen zur StLB HB-022+ABK-020****Ausschreibungstexte ZZZ**

Leistungsverzeichnis

gedruckt am 15.11.2023

LB-HB-022+ABK-020

Preisangaben in EUR

Extrudierter Polystyrolschaum mit einer Wärmeleitfähigkeit von Höchstens  $\leq 0.031$  lt. DIN 13164. Der Polystyrolschaum ist wasserfest (EN 12087) auszuführen, die Herstellung hat mit dem Treibgas CO<sub>2</sub> zu erfolgen. Isolationsmaterialien sind HFCKW/ HFKW und FKW-frei herzustellen. Profilausbildung:

Rahmenprofil:

Das Rahmenprofil soll mit einem tragendem Kern aus Furnierschichtholz ausgeführt und eine gesamte Bautiefe von mindestens 85mm aufweisen. Die Alu-Schale ist mit mind. 30mm hochdämmendem Thermoschaum ausgeführt.

Die Entwässerung der Rahmenprofile bzw. der Kämpferprofile hat nach außen oder unten zu erfolgen und ist mit entsprechenden Abdeckkappen zu versehen. Die Rahmen- und Flügelprofile sind umlaufend mit der gleichen Optik auszuführen.

Die Befestigung der Schließstücke am Rahmen muss auf einem glatten Falz erfolgen. Die Anbringung von Führungsnuten für die Schließstückbefestigung ist nicht zulässig.

Flügelprofil:

Das Holz-Flügelprofil sollte mit einem tragendem Kern aus Furnierschichtholz ausgeführt sein und eine gesamte Bautiefe von mindestens 86mm betragen. Die Alu-Schale ist mit mindestens 24mm hochdämmendem Thermoschaum ausgeführt.

Weiters sollte das Flügelprofil eine umlaufende Beschlagsnut (Euronut, Falzluft 13mm) aufweisen.

Allgemein:

Die Profile sind so zu gestalten, dass anfallendes Wasser unmittelbar abgeleitet wird.

Für den in ÖNORM B 5312 geforderten Dampfdruckausgleich sind entsprechende Bohrungen an den 4 Flügelecken vorzusehen.

Die Ansichtsbreite Rahmen/ Flügel soll maximal 99mm betragen. Die Ansichtsbreite des Kämpfers sollte 97mm nicht überschreiten.

Rahmenverbindungen Holz:

Rahmenverbindungen müssen dicht und für die zu übertragenden Kräfte ausreichend bemessen sein.

Die Rahmenverbindungen sind in Gehrung mit Schwalbenverbindern auszuführen nach IFT-Richtlinie FE 08/1 „Rahmeneckverbindungen für Holzfenster“.

Sohlbankanschluss:

Ist kein Blindrahmen vorgesehen, so ist das untere Rahmenprofil mit einem lastabtragenden Zusatzprofil für den Anschluss von Innen- und Außenfensterbank auszuführen.

Die Rahmenentwässerung unten ist bei der Montage sicherzustellen.

Die Fensterbankmontage hat so zu erfolgen, dass eventuell auftretendes Wasser unter dem Aluminium-Rahmenprofil nach außen abfließen kann und nicht das Mauerwerk durchfeuchtet. Falz – Rahmen Dichtungen:

Generell sind die Fensterelemente mit 3 Dichtungen anzubieten. Die Dichtungsebenen sind folgendermaßen anzuordnen:

Rahmen: Anschlagdichtung außen, sowie Mitteldichtung außerhalb der Beschlagsnut.

Flügel: Überschlafdichtung innen muss vollflächig am Rahmen anliegen.

Die Dichtungen sind aus TPE oder Q-Lon auszuführen und so zu montieren und zu verankern, dass sie jederzeit ausgewechselt werden können.

Oberflächenbehandlung Holz:

Die Beschichtung der Holzteile hat der ÖNORM B3803 zu entsprechen.

Für die Beschichtung sind ausschließlich wasserverdünnbare Produkte einzusetzen. Dies bezieht sich sowohl auf die Tauchimprägnierung, als auch auf die Dickschichtlasur.

Die Oberflächenbehandlung hat mindestens in zwei Abschnitten zu erfolgen (1 mal tauchen, 1 mal spritzen der Dickschichtlasur). Für ein gleichmäßiges Oberflächenbild mit glatter Oberfläche ist durch mindestens einen Lackzwischenchliff zu sorgen.

Mindestschichtstärke: im Kernbereich 40my lt. ÖNORM B3803 4.5.2.1. - im Sichtbereich 80my.



**Ergänzungen zur StLB HB-022+ABK-020****Ausschreibungstexte ZZZ**

Leistungsverzeichnis

gedruckt am 15.11.2023

LB-HB-022+ABK-020

Preisangaben in EUR

Gewünschte Farbausführung: lt. Leistungsverzeichnis.

**ALUMINIUMTEILE:**

**Befestigung Alu auf Holz:** Die Befestigung der Aluschalen auf dem Holz erfolgt durch Verklebung. Die Alu-Schale ist mit mind. 30 mm hochdämmendem Thermoschaum (I 0,031) ausgeführt. Bei der verklebten Verbindung von hochdämmendem Thermoschaum zum Holzrahmen muss eine Hinterlüftung bzw. ein Dampfdruckausgleich gegeben sein.

**Stranggepresste Aluminiumprofile:** Es dürfen nur Aluminiumprofile der Legierung AlMgSi 0,5 nach EN 573 verwendet werden. Die Strangpressprofile müssen den Anforderungen der EN 12020 entsprechen. Als Dämmung ist ein extrudierter Polystyrolschaum mit einer Wärmeleitfähigkeit von Höchstens I 0.031 lt. DIN 13164 zu verwenden.

**Alu-Rahmeneckverbindungen:** Die Alurahmen sind aus stranggepressten Profilen auszuführen. Die in Gehrung geschnittenen Aluprofile müssen mit Eckwinkeln verbunden werden. Die Verbindung des Alurahmens zum hochdämmendem Thermoschaum ist gerollt und/ oder geklebt, wobei darauf zu achten ist, dass keine direkte Berührung von Holz und Aluminium stattfindet. Die Gehrungen beim Thermoschaum sind vollflächig zu verkleben. Eckwinkel sind bei allen Aluprofilen zu verwenden. Die Verbindungen müssen gewährleisten, dass das natürliche Dehnverhalten der Werkstoffe aufgenommen werden kann, sowie die notwendige Hinterlüftung stattfindet.

**BESCHLÄGE:**

**Standardbeschläge:** Bei allen Elementen und Konstruktionen sind die Beschläge entsprechend den statischen Erfordernissen voll verdeckt liegend oder aufliegend für Einhandbedienung auszuführen. Der Beschlag muss vollständig von der Überschlafdichtung innen abgedeckt werden. Die Scheren- und Ecklager sind voll verdeckt liegend auszuführen. Die Beschläge müssen ein allseitiges Nachjustieren des Fensterflügels ermöglichen. Die Eck- und Scherenlager sind aus Stahl auszuführen. Dreh-Kipp und Schließteile sind schräg ins Holzkantel zu verschrauben. Der Flügel ist bei beiden unteren Beschlagsecken gegen das Aushebeln zu sichern. Die Feinbeschläge sind laut Auftraggeber auszuführen. Die Befestigung der Schließstücke am Rahmen muss auf einem glatten Falz erfolgen. Die Anbringung von Führungsnuten für die Schließstückbefestigung ist nicht zulässig. Sämtliche Oberlichtbeschläge sind zur Sicherheit mit Kipp-Sicherungs- Putzscheren auszustatten. Ab einer Flügelalzbreite von 1500 mm ist eine Zusatzschere einzubauen.

**VERGLASUNG:**

**Standardglas:** Eine Dreischiebenisolierverglasung, mit einem Glasaufbau von 4b/18g/4/18g/b4

Die Glasscheiben sind bei allen Flügeln mit dem Rahmen zu verkleben und innen und außen mit Silikon zu versiegeln. Bei Fixverglasungen ist das Glas verdeckt liegend fixiert und die Glasleiste ist unsichtbar und demontierbar zu befestigen. Der Verglasungsfalz im Flügel und die Glasleisten sind so zu dimensionieren, dass Isolierelemente mit einer Dicke von 48 mm eingesetzt werden können. Der Glaseinstand beim Isolierverglasung muss mindestens 17mm (bei Fix mind. 15mm) aufweisen. Die Scheiben müssen diagonal mit Trageklötzen verklotzt und umlaufend mit dem Rahmenprofil innen verklebt und versiegelt werden. Für die Stärke der Gläser sind die ÖNORM B3716-2, EN 572 und die Angaben der Glashersteller maßgebend. Der Einbau von Füllungen erfolgt sinngemäß. Als Distanz zwischen den Isolierverglasungsscheiben muss ein ISO Glasabstandhalter aus Edelstahl ummanteltem Kunststoff verwendet werden. Die Fenster werden nass verglast.

Abkürzungen im Positionsstichwort:

1f-Fe. - Einfachfenster

Ig. - Dreischiebenisolierverglasung

1T,2T - einteilig, zweiteilig usw.

1FI,2FI - einflügelig, zweiflügelig usw.

+OL,+2OL - mit Oberlichte, mit zwei Oberlichten

+OL/UL - mit Ober- oder Unterlichte

Konstr. mehrteilig. - Konstruktion mehrteilig

Angaben im Positionsstichwort:

im Positionsstichwort sind die Ausführung / Funktion und die Varianten ( z.B.: A,B,...) angegeben.

**Ergänzungen zur StLB HB-022+ABK-020****Ausschreibungstexte ZZZ**

Leistungsverzeichnis

gedruckt am 15.11.2023  
LB-HB-022+ABK-020 Preisangaben in EUR**EINBAU:**

Für den Einbau der Fenster sind die Einbaurichtlinien für Kunststoff-Fenster der Arbeitsgemeinschaft zur Förderung der Qualitätsarbeit zu beachten. Die Abdichtung zwischen Fenster und Baukörper muss den bauphysikalischen Anforderungen hinsichtlich Wärmeschutz, Schallschutz, Feuchteschutz und Fugenbewegungen entsprechen.

Die Befestigungsabstände von maximal 70 cm sind lt. Angaben des Herstellers einzuhalten. Bei Schrauben- oder Dübelmontage ist ein System zu wählen, bei dem die Befestigungselemente am Rahmenprofil nicht sichtbar sind (Anordnung in der Hohlkammer und Abdeckung der Bohrung).

**Angebotenes Erzeugnis:**

Fenster, Fenstertüren und Türen werden mit den wählbaren Vorbemerkungen zur jeweiligen ULG beschrieben.

**Aufzahlungen und Zubehör:**

Positionen für Aufzahlungen (Az) und Zubehör beschreiben Ergänzungen/Erweiterungen/Varianten zu vorangegangenen Positionen (Leistungen) und werden nur aus dem System oder der Auswahl von Produkten des Herstellers der Grundposition angeboten bzw. ausgeführt.

74.IE 00 + Angaben und Anforderungen an die Art und Weise der Leistungserbringung gelten als vereinbart und sind in die Einheitspreise einkalkuliert:

**74.IE 00E + Material/Erzeugnis n.W.AN zu 74IE**

Das Verwenden nachstehend angebotener Materialien/Erzeugnisse zu den angegebenen Positionen dieser ULG wird vereinbart:

Betrifft Position(en):

Material/Erzeugnis nach Wahl des Auftragnehmers (AN).

Angeboten: (.....)

**74.IE 00F + Material/Erzeugnis Beispiel AG zu 74IE**

Das Verwenden nachstehend angebotener Materialien/Erzeugnisse zu den angegebenen Positionen dieser ULG wird vereinbart:

Betrifft Position(en):

Beispielhaftes Material/Erzeugnis:

Angeboten ist das beispielhafte oder ein Material/Erzeugnis gleichwertiger Art.

Kriterien der Gleichwertigkeit:

Angeboten: (.....)

**74.IS + Holz Alu Hebe- Schiebetür HS330 (INTERNORM)**

Version: 2019-09

**Im Folgenden sind das Liefern und der Einbau von Hebeschiebetüren beschrieben.**

Hebeschiebetüren und deren Kombinationen werden in der Folge kurz Hebeschiebetüren oder Türen genannt. Im Einheitspreis sind mit Beschlägen ausgestattete und verglaste Hebeschiebetüren einkalkuliert, einschließlich der Einbauarbeiten und Ausbilden der Bauanschlussfugen zwischen etwaigem Blindstock oder Türstock zum Baukörper oder zwischen Türstock und etwaigem Blindstock.

**Standardqualität:**

Rohstoff:

**Holz:** Für die Qualität des Holzes gelten die Anforderungen der ÖNORM 2217. Die Kantel müssen den Anforderungen der ÖNORM B3013 entsprechen.

Bei Einsatz von lamellierten, keilgezinkten Holzkantel gelten für die äußere, nicht sichtbare Decklamelle, die gleichen Güteigenschaften wie für die Mittellage.

**Holzarten:** Die Verwendung von Tropenholz ist nicht zulässig. Als Holzart sollten vorzugsweise Fichte oder Lärche eingesetzt werden.

**Ergänzungen zur StLB HB-022+ABK-020****Ausschreibungstexte ZZZ**

Leistungsverzeichnis

gedruckt am 15.11.2023

LB-HB-022+ABK-020

Preisangaben in EUR

**Aluminium:** Es dürfen nur Aluminiumprofile der Legierung AlMgSi 0,5 nach EN 573 verwendet werden. Die Strangpressprofile müssen den Anforderungen der EN 12020 entsprechen.

**Bodenschwelle GFK:** Es ist eine Bodenschwelle ohne Metallanteil zu verwenden - Glasfaserwerkstoff mit Beschichtung und wo möglich Holzabdeckungen, für eine durchgängige Holzoptik. Im Außenbereich sind eloxierte Aluminiumabdeckungen zu verwenden. Das größte zulässige Maß von FOK innen zu Oberkante Laufschiene beträgt 12 mm

**Klebstoffe:** Für die Verklebung der Holzteile sind Klebstoffe der Beanspruchungsgruppe D4 gemäß EN 204 zu verwenden.

**Profilausbildungen:**

**Rahmenprofil:** Das Holz-Rahmenprofil sollte mehrschichtig verleimt sein, kann keilgezinkt ausgeführt werden und als kleinste gesamte Bautiefe ein Maß von 186 mm aufweisen. Die Aluminiumschale ist mittels Drehverbinder befestigt.

**Gleitschiene (oben):** Ist verdeckt im oberen Zargenprofil angeordnet. Der Anschlagpuffer ist in die Gleitschiene integriert und seitlich verstellbar.

**Flügelprofil:** Das Holz-Flügelprofil sollte 3-schichtig verleimt sein und als kleinste gesamte Bautiefe ein Maß von 71 mm aufweisen. Die Aluminiumschale ist mittels Drehverbinder befestigt. Die Profile sind so zu gestalten, dass anfallendes Wasser unmittelbar abgeleitet wird. Die Entwässerung der Rahmen- und Flügelprofile hat nach außen zu erfolgen. Für die Verbindung von Aluminium zum Holzrahmen mit Drehverbinder muss eine Hinterlüftung vorgegeben sein.

Die größte Ansichtsbreite Rahmen/ Flügel darf 179mm betragen. Die größte Ansichtsbreite des Kämpfers darf 107 mm nicht überschreiten.

**Rahmenverbindungen Holz:**

Rahmenverbindungen müssen dicht und für die zu übertragenden Kräfte ausreichend bemessen sein.

Die Verbindungen beim Rahmen sind mit Passteilen zu versehen und ausreichend zu verschrauben.

Die Rahmenverbindungen beim Flügel sind ausschließlich durch Schlitz- und Zapfenverbindungen herzustellen.

**Rahmenentwässerung:** Die Rahmenentwässerung außen/ unten ist bei der Montage sicherzustellen.

Sie hat so zu erfolgen, dass eventuell auftretendes Wasser unter dem Aluminium-Rahmenprofil nach außen abfließen kann und nicht das Mauerwerk durchfeuchtet.

**Dichtungen:** Generell sind die Hebeschiebetürelemente mit mindestens 2 Dichtungen anzubieten. Die Dichtungen sind aus EPDM oder Silikon auszuführen und so zu montieren und zu verankern, dass sie jederzeit ausgewechselt werden können.

**Oberflächenbehandlung Holz:** Die Beschichtung der Holzteile hat der ÖNORM B3803 zu entsprechen und umseitig zu erfolgen, d.h. auch unter der Alu-Schale und im Glasfalz. Für die Beschichtung sind ausschließlich wasserverdünnbare Produkte einzusetzen. Dies bezieht sich sowohl auf die Tauchimprägnierung, als auch auf die Dickschichtlasur. Die Oberflächenbehandlung hat mindestens in zwei Abschnitten zu erfolgen (1 mal tauchen, 1 mal spritzen der Dickschichtlasur). Für ein gleichmäßiges Oberflächenbild mit glatter Oberfläche ist durch mindestens einen Lackzwischen Schliff zu sorgen. Mindestrockenschichtstärke: 80 my (Lasurbeschichtungen) Mindestrockenschichtstärke: 100 my (deckende Beschichtungen) Geringere Schichtdicken sind im Außenbereich um bis zu 50 % zulässig, für Bereiche die keiner direkten Bewitterung ausgesetzt sind.

**Aluminiumrahmen:** Die Aluminiumrahmen sind aus stranggepressten Profilen auszuführen. Die in Gehrung geschnittenen Aluminiumprofile müssen mit Eckwinkeln verbunden werden. Die Verbindung des Aluminiumrahmens zum Holzprofil erfolgt mit einem Drehverbinder oder Klippprofil, wobei darauf zu achten ist, dass keine direkte Berührung von Holz und Aluminium stattfindet. Eckwinkel sind bei allen Flügel-Aluminiumprofilen zu verwenden. Die Verbindungen müssen gewährleisten, dass das natürliche Dehnverhalten der Werkstoffe aufgenommen werden kann, sowie die notwendige Hinterlüftung stattfindet.

Die **Farbgebung** hat durch eine Pulverbeschichtung (RAL-Farbtöne) oder Eloxierung der Profile zu erfolgen. Gewünschte Farbausführung: lt. Leistungsverzeichnis.

**Beschläge:** Bei allen Elementen und Konstruktionen sind die Beschläge entsprechend den

**Ergänzungen zur StLB HB-022+ABK-020****Ausschreibungstexte ZZZ**

Leistungsverzeichnis

gedruckt am 15.11.2023

LB-HB-022+ABK-020

Preisangaben in EUR

statischen Erfordernissen verdeckt liegend für Einhandbedienung auszuführen. Der Beschlag ist im geschlossenen Zustand nicht sichtbar auszuführen. Fabrikat: Hautau HS 300 Tragkraft bis zu einem maximalen Flügelgewicht von 400 kg. Ab 300 kg wird ein zusätzlicher Laufwagen verwendet. Für die Griffbetätigung ist eine **Soft Lift Funktion** integriert.

**Spaltlüftung:** Eine integrierte Spaltlüftungsposition mit einem Lüftungsspalt (ca. 11 mm) bei verriegeltem Flügel ist vorzusehen.

**Verglasung:** Die Glasscheiben sind bei allen Flügeln mit dem Rahmen zu verkleben und innen und außen mit Silikon zu versiegeln. Bei Flügel und Fixverglasungen ist von außen zu verglasen. Der Verglasungsfalz im Flügel ist so zu dimensionieren, dass Isolierglaselemente mit einer Stärke von 28 mm, 48 mm oder 54 mm eingesetzt werden können. Der Glaseinstand beim Isolierglas muss mindestens 13 mm aufweisen. Die Scheiben müssen diagonal mit Trageklötzen verklotzt und umlaufend mit dem Rahmenprofil innen verklebt und versiegelt werden. Für die Dicke der Gläser sind die ÖNORM B3716-2, EN 572 und die Angaben der Glashersteller maßgebend.

**Standardglas:** Die Mindestdicke des Glases beträgt 4 mm. Es werden Dreischeiben-Isolierglaselemente aus klarem, farblosem (naturfärbigem) Floatglas verwendet. Die angegebene Glasdicke ist die Nenndicke gemäß ÖNORM ohne Folien- oder Gießharzschichten. Zumindest die äußere und innere Scheibe ist in ESG auszuführen. Als Distanz zwischen den Isolierglasscheiben muss ein Glasabstandhalter aus Edelstahl ummanteltem Kunststoff verwendet werden.

**Ausgleichs-Sprossen- Konter:** Bei Ausführung mit Aufklebesprossen muss im Glaszwischenraum ebenfalls ein Glasabstandhalter verwendet werden.

**Bauphysik:****Wärmedämmung:**

Der geforderte U-Wert ist durch eine Berechnung einer akkreditierten Prüfstelle nachzuweisen. Die Berechnung bezieht sich auf die Bauform „HSH-A“ (ein Flügel und ein Festelement).

**In der Größe 380 cm x 250 cm mit einer Isolierverglasung  $U_g = 0,5 \text{ W/m}^2\text{K}$  nach EN 673 und ISO-Abstandhalter hat das Element einen Gesamt  $U_w$ -Wert von  $0,73 \text{ W/m}^2\text{K}$  nach EN ISO 10077.**

**Schalldämmung:**

Die Schalldämmung der Fenster muss der ÖNORM B8115 (oder DIN 4109) entsprechen. Der geforderte Schalldämmwert ist durch ein Prüfzeugnis einer akkreditierten Prüfstelle nachzuweisen. Das Prüfzeugnis bezieht sich auf die Bauform „HSH-A“ (ein Flügel und ein Festelement) gemäß ÖNORM EN 10140-2 und ÖNORM EN 717-1. bzw. EN 10140-2 und EN 717-1. in der Größe 266 cm x 250 cm. Für dieses Element ist mit der Verglasung 4ESG/18/4/18/4ESG ein bewertetes Schalldämm- Maß von 32 dB nach EN ISO 717-1 nachzuweisen. Mit entsprechender Verglasung sind Schalldämmwerte bis 40 dB nach EN ISO 717-1 nachzuweisen.

**Luftdurchlässigkeit und Schlagregendichtheit:**

Die Fenster müssen den Anforderungen der ÖNORM B5300 (oder DIN 18055) entsprechen. Die Beanspruchungsgruppe ist durch ein Prüfzeugnis einer akkreditierten Prüfstelle nachzuweisen.

**Statik:** Die Hebeschiebetüren ist nicht dazu bestimmt, Kräfte aus dem Bauwerk aufzunehmen. Auf die Hebeschiebetür wirkende Kräfte, wie z. B.: Windlasten, müssen auf die Tragwerke des Baukörpers abgeleitet werden.

Der Rahmen und Scheibenrand zwischen zwei Auflagern darf sich dabei nicht mehr als 1/200 seiner Stützweite durchbiegen. Für Isolierglas gilt weiters, dass die Durchbiegung des Scheibenrandes zwischen gegenüberliegenden Scheibenkanten 15 mm nicht überschreiten darf.

**Befestigung:** Der Abstand der Verankerungen darf maximal 60cm betragen, der Abstand der Befestigungselemente von Ecken oder Rahmenverbindungen soll 15 cm betragen.

Abkürzungen im Positionsstichwort:

1f-HS. - Hebe- Schiebetür

Ig. - Dreischeibenisoliertglas

1T,2T - einteilig, zweiteilig usw.

1FI,2FI - einflügelig, zweiflügelig usw.

**Ergänzungen zur StLB HB-022+ABK-020****Ausschreibungstexte ZZZ**

Leistungsverzeichnis

gedruckt am 15.11.2023  
LB-HB-022+ABK-020 Preisangaben in EUR

Konstr. mehrteilig. - Konstruktion mehrteilig

Angaben im Positionsstichwort:

im Positionsstichwort sind die Ausführung / Funktion und die Varianten ( z.B.: A,B,....) angegeben.

Im Folgendem ist das Liefern und der Einbau von Fenstern beschrieben.

Einbau:

Für den Einbau der Hebe- Schiebetür sind die Einbaurichtlinien für Kunststoff-Fenster der Arbeitsgemeinschaft zur Förderung der Qualitätsarbeit zu beachten. Die Abdichtung zwischen Fenster und Baukörper muss den bauphysikalischen Anforderungen hinsichtlich Wärmeschutz, Schallschutz, Feuchteschutz und Fugenbewegungen entsprechen.

Die Befestigungsabstände sind lt. Angaben des Herstellers einzuhalten. Bei Schrauben- oder Dübelmontage ist ein System zu wählen, bei dem die Befestigungselemente am Rahmenprofil nicht sichtbar sind (Anordnung in der Hohlkammer und Abdeckung der Bohrung).

**Angebotenes Erzeugnis:**

Fenster, Fenstertüren und Türen werden mit den wählbaren Vorbemerkungen zur jeweiligen ULG beschrieben.

**Aufzahlungen und Zubehör:**

Positionen für Aufzahlungen (Az) und Zubehör beschreiben

Ergänzungen/Erweiterungen/Varianten zu vorangegangenen Positionen (Leistungen) und werden nur aus dem System oder der Auswahl von Produkten des Herstellers der Grundposition angeboten bzw. ausgeführt.

74.IS 00 + Angaben und Anforderungen an die Art und Weise der Leistungserbringung gelten als vereinbart und sind in die Einheitspreise einkalkuliert:

**74.IS 00E + Material/Erzeugnis n.W.AN zu 74IS**

Das Verwenden nachstehend angebotener Materialien/Erzeugnisse zu den angegebenen Positionen dieser ULG wird vereinbart:

Betrifft Position(en): 

Material/Erzeugnis nach Wahl des Auftragnehmers (AN).

Angeboten: (.....)

**74.IS 00F + Material/Erzeugnis Beispiel AG zu 74IS**

Das Verwenden nachstehend angebotener Materialien/Erzeugnisse zu den angegebenen Positionen dieser ULG wird vereinbart:

Betrifft Position(en): Beispielhaftes Material/Erzeugnis: 

Angeboten ist das beispielhafte oder ein Material/Erzeugnis gleichwertiger Art.

Kriterien der Gleichwertigkeit: 

Angeboten: (.....)

**74.IX + Ganzglassystem HX300 (INTERNORM)**

Version: 2019-09

Im Folgenden sind das Liefern und der Einbau von Ganzglassystemen beschrieben.

Das Ganzglassystem HX 300 aus Holz Aluminium ist ein Rahmensystem das den Einbau von Verglasungen, Fenstern, Türen und Elementen ermöglicht.

Das Rahmensystem HX300 und deren Kombinationen werden in der Folge kurz Ganzglassystem genannt.

Im Einheitspreis sind verglaste Ganzglassysteme einkalkuliert, einschließlich der Einbauarbeiten und Ausbilden der Bauanschlussfugen zwischen etwaigem Blindstock oder Ganzglassystem zum Baukörper oder zwischen Ganzglassystem und etwaigem Blindstock.

**Ergänzungen zur StLB HB-022+ABK-020****Ausschreibungstexte ZZZ**

Leistungsverzeichnis

gedruckt am 15.11.2023

LB-HB-022+ABK-020

Preisangaben in EUR

**Sollten Elemente in das Ganzglassystem eingebaut werden, so gelten die dafür vorgesehenen Ergänzungen zur Leistungsbeschreibung der jeweiligen Leistungsgruppe ( z.B: 54IA, 54IB, 54IS usw.) !**

Standardqualität: Zahlenangaben beziehen sich auf Fenster in Prüfgröße und Prüfverfahren gemäß ÖNORM:

Rohstoff:

Holz:

Für die Qualität des Holzes gelten die Anforderungen der ÖNORM 2217. Die Kantel müssen den Anforderungen der ÖNORM B3013 entsprechen.

Bei Einsatz von lamellierten, keilgezinkten Holzkanteln gelten für alle, nicht sichtbaren Lamellen, die gleichen Gütemerkmale wie für die Mittellage.

Holzarten:

Die Verwendung von Tropenholz ist nicht zulässig. Als Holzart wird Fichte eingesetzt.

Aluminium:

Es dürfen nur Aluminiumprofile der Legierung AlMgSi 0,5 nach EN 573 verwendet werden. Die Strangpressprofile müssen den Anforderungen der EN 12020 entsprechen.

Klebstoffe:

Für die Verklebung der Holzteile sind Klebstoffe der Beanspruchungsgruppe D4 gemäß EN 204 zu verwenden.

Profilausbildungen:

Das Holz-Rahmenprofil muss mehrschichtig verleimt sein, kann keilgezinkt ausgeführt werden und eine gesamte Bautiefe inklusive Aluminiumschale von 100mm aufweisen. Die Aluminiumschale ist mittels Drehverbinder befestigt.

Rahmenverbindungen Holz:

Rahmenverbindungen müssen dicht und für die zu übertragenden Kräfte ausreichend bemessen sein.

Rahmenentwässerung:

Die Rahmenentwässerung außen/ unten ist bei der Montage sicherzustellen. Sie hat so zu erfolgen, dass eventuell auftretendes Wasser unter dem Aluminium-Rahmenprofil nach außen abfließen kann und nicht das Mauerwerk durchfeuchtet.

Oberflächenbehandlung Holz:

Die Beschichtung der Holzteile hat der ÖNORM B3803 zu entsprechen und umseitig zu erfolgen, d.h. auch unter der Alu-Schale und im Glasfalz. Für die Beschichtung sind ausschließlich wasserverdünnbare Produkte einzusetzen. Die Oberflächenbehandlung hat mindestens als Tauchimprägnierung zu erfolgen.

Aluminiumrahmen:

Die Aluminiumrahmen sind aus stranggepressten Profilen auszuführen. Die in Gehrung geschnittenen Aluminiumprofile müssen mit Eckwinkeln verbunden werden. Die Verbindung des Aluminiumrahmens zum Holzprofil erfolgt mit einem Drehverbinder oder Klippprofil, wobei darauf zu achten ist, dass keine direkte Berührung von Holz und Aluminium stattfindet. Die Verbindungen müssen gewährleisten, dass das natürliche Dehnverhalten der Werkstoffe aufgenommen werden kann, sowie die notwendige Hinterlüftung stattfindet.

Die Farbgebung hat durch eine Pulverbeschichtung (RAL-Farbtöne) oder Eloxierung der Profile zu erfolgen. Gewünschte Farbausführung: lt. Leistungsverzeichnis.

Verglasung:

Die Glasscheiben sind von außen zu verglasen und innen und außen mit Silikon zu versiegeln. Der Verglasungsfalz ist so zu dimensionieren, dass Isolierglaselemente mit einer Stärke von 28, 48 und 54mm eingesetzt werden können. Der Glaseinstand beim Isolierglas muss mindestens 13mm aufweisen. Für die Dicke der Gläser sind die ÖNORM B3716-2, EN 572 und die Angaben der Glashersteller maßgebend.

**Ergänzungen zur StLB HB-022+ABK-020****Ausschreibungstexte ZZZ**

Leistungsverzeichnis

gedruckt am 15.11.2023  
LB-HB-022+ABK-020 Preisangaben in EUR

Bauphysik:

Wärmedämmung:

Der geforderte U-Wert ist durch eine Berechnung einer akkreditierten Prüfstelle nachzuweisen.

Die Berechnung bezieht sich auf die Bauform Festelement in der Größe 123/148cm gemäß Serie ÖNORM EN ISO 10077 bzw. EN ISO 10077 und/oder ÖNORM EN 12412-2 bzw. EN 12412-2.

Schalldämmung:

Die Schalldämmung der Fenster muss der ÖNORM B8115 (oder DIN 4109) entsprechen. Der geforderte Schalldämmwert ist durch ein Prüfzeugnis einer akkreditierten Prüfstelle nachzuweisen.

Das Prüfzeugnis bezieht sich auf die Bauform Festelement in der Größe 123/148cm gemäß ÖNORM EN 10140-2 und ÖNORM EN 717-1. bzw. EN 10140-2 und EN 717-1.

Luftdurchlässigkeit und Schlagregendichtheit:

Es müssen den Anforderungen der ÖNORM B5300 erfüllt werden. Die Beanspruchungsgruppe ist durch ein Prüfzeugnis einer akkreditierten Prüfstelle nachzuweisen.

Statik:

Das Ganzglassystem ist nicht dazu bestimmt, Kräfte aus dem Bauwerk aufzunehmen. Auf das Ganzglassystem wirkende Kräfte, wie z. B.: Windlasten, müssen auf die Tragwerke des Baukörpers abgeleitet werden. Der Rahmen und Scheibenrand zwischen zwei Auflagern darf sich dabei nicht mehr als 1/200 seiner Stützweite durchbiegen. Für Isolierglas gilt weiters, dass die Durchbiegung des Scheibenrandes zwischen gegenüberliegenden Scheibenkanten 15mm nicht überschreiten darf.

Einbau / Befestigung:

Für den Einbau der Ganzglassysteme sind die Einbaurichtlinien für Fenster der Arbeitsgemeinschaft zur Förderung der Qualitätsarbeit zu beachten.

Die Abdichtung zwischen Ganzglassystem und Baukörper muss den bauphysikalischen Anforderungen hinsichtlich ÖNORM B5320 - sauber, glatt und dicht sowie Wärmeschutz, Schallschutz, Feuchteschutz und Fugenbewegungen - entsprechen. Die Befestigungsabstände sind laut Angaben des Herstellers einzuhalten. Der Abstand der Verankerungen darf maximal 80cm betragen, der Abstand der Befestigungselemente von Ecken oder Rahmenverbindungen soll 15cm betragen. Bei Schraubenmontage ist ein System zu wählen, bei dem die Befestigungselemente am Rahmenprofil nicht sichtbar sind (Anordnung im Falzbereich und Abdeckung der Bohrung).

Mindestanforderungen, technische Werte:

Wärmeschutz: (bezogen auf die Bauform Festelement in der Größe 123/148cm)

Wärmedurchgangskoeffizient des Ganzglassystems  $U_w = 0,74 \text{ W/m}^2\text{K}$ Wärmedurchgangskoeffizient des Ganzglassystem-Rahmens ohne Berücksichtigung der Einbausituation  $U_f = 1,33 \text{ W/m}^2\text{K}$  (nach EN 12412 oder nach EN 10077-2).

Beschreibung des angebotenen Glasaufbaues:

Wärmedurchgangskoeffizient der Verglasung  $U_g = 0,5 \text{ W/m}^2\text{K}$  (nach EN 673, EN 674 oder nach EN 675).

Schallschutz: (bezogen auf Bauform Festelement in der Größe 123/148cm)

Maßgeblicher Außenlärmpegel in dB:

Bewertetes Schalldämm-Maß  $R_w (C; C_{tr}) = 33\text{dB}$ 

Beizulegende Nachweise:

Zeichnerische Darstellung eines Ganzglassystems mit Horizontal- und Vertikalschnitt.

Abkürzungen im Positionsstichwort:

Ggs. - Ganzglassystem

Ig. - Dreischiebenisolierglas

1T,2T - einteilig, zweiteilig usw.

1FI,2FI - einflügelig, zweiflügelig usw.

**Ergänzungen zur StLB HB-022+ABK-020****Ausschreibungstexte ZZZ**

Leistungsverzeichnis

gedruckt am 15.11.2023  
LB-HB-022+ABK-020 Preisangaben in EUR

+OL,+2OL - mit Oberlichte, mit zwei Oberlichten

+OL/UL - mit Ober- oder Unterlichte

Konstr. mehrteilig. - Konstruktion mehrteilig

Angaben im Positionsstichwort:

im Positionsstichwort sind die Ausführung / Funktion und die Varianten ( z.B.: A,B,...) angegeben.

**EINBAU:**

Die Befestigungsabstände sind lt. Angaben des Herstellers einzuhalten. Bei Schrauben- oder Dübelmontage ist ein System zu wählen, bei dem die Befestigungselemente am Rahmenprofil nicht sichtbar sind.

Der Einbau des Ganzglassystems erfolgt gemäß gültigen NORMEN (ÖNORM B 5320 (Vornorm) und Güterrichtlinien), nach dem vorhandenen Waagriss und sonstigen Angaben des Auftraggebers, jedoch ohne Stemm-, Mauer- und Verputzarbeiten. Die Rohbauöffnung muss für eine ÖNORM-gerechte Montage geeignet sein, erforderliche Vorbereitungsarbeiten sind in den Fensterpositionen nicht einkalkuliert.

Die Verankerungen des Ganzglassystems an dem Baukörper werden so ausgeführt, dass Lasten (auch durch Bänder, Lager, Riegel und Pfosten verursacht) auf den Baukörper übertragen und die gewöhnlich zu erwartenden oder vom Auftraggeber bekanntgegeben Bewegungen des Baukörpers, z.B. Durchbiegungen bei großen Stützweiten und Maßänderungen der Bauelemente, konstruktiv aufgenommen werden können, ohne dass hieraus Belastungen auf das Ganzglassystem übertragen werden.

**Angebotenes Erzeugnis:**

Fenster, Fenstertüren und Türen werden mit den wählbaren Vorbemerkungen zur jeweiligen ULG beschrieben.

**Aufzahlungen und Zubehör:**

Positionen für Aufzahlungen (Az) und Zubehör beschreiben

Ergänzungen/Erweiterungen/Varianten zu vorangegangenen Positionen (Leistungen) und werden nur aus dem System oder der Auswahl von Produkten des Herstellers der Grundposition angeboten bzw. ausgeführt.

74.IX 00 + Angaben und Anforderungen an die Art und Weise der Leistungserbringung gelten als vereinbart und sind in die Einheitspreise einkalkuliert:

**74.IX 00A + Material/Erzeugnis n.W.AN zu 74IX**

Das Verwenden nachstehend angebotener Materialien/Erzeugnisse zu den angegebenen Positionen dieser ULG wird vereinbart:

Betrifft Position(en): 

Material/Erzeugnis nach Wahl des Auftragnehmers (AN).

Angeboten: (.....)

**74.IX 00B + Material/Erzeugnis Beispiel AG zu 74IX**

Das Verwenden nachstehend angebotener Materialien/Erzeugnisse zu den angegebenen Positionen dieser ULG wird vereinbart:

Betrifft Position(en): Beispielhaftes Material/Erzeugnis: 

Angeboten ist das beispielhafte oder ein Material/Erzeugnis gleichwertiger Art.

Kriterien der Gleichwertigkeit: 

Angeboten: (.....)

**74.J1 + Klebstoffe (illbruck)**

Version: 2020 03

Im Folgenden ist das Liefern der angegebenen Materialien und die Verarbeitung beschrieben.

**Hinweise:**



**Ergänzungen zur StLB HB-022+ABK-020****Ausschreibungstexte ZZZ**

Leistungsverzeichnis

gedruckt am 15.11.2023  
LB-HB-022+ABK-020 Preisangaben in EUR

Lagerungs- und Verarbeitungshinweise des Herstellers sind einzuhalten.

**Aufzahlungen und Zubehör:**

Positionen für Aufzahlungen (Az) und Zubehör beschreiben Ergänzungen/Erweiterungen/Varianten zu vorangegangenen Positionen (Leistungen) und werden nur aus dem System oder der Auswahl von Produkten des Herstellers der Grundposition angeboten bzw. ausgeführt.

74.J1 00 + Folgende Angaben und Anforderungen an die Art und Weise der Leistungserbringung gelten als vereinbart und sind in die Einheitspreise einkalkuliert:

**74.J1 00A + Material/Erzeugnis n.W.AN zu 74J1**

Das Verwenden nachstehend angebotener Materialien/Erzeugnisse zu den angegebenen Positionen dieser ULG wird vereinbart:

Betrifft Position(en):                       
Material/Erzeugnis nach Wahl des Auftragnehmers (AN).  
Angeboten: (.....)

**74.J1 00B + Material/Erzeugnis Beispiel AG zu 74J1**

Das Verwenden nachstehend angebotener Materialien/Erzeugnisse zu den angegebenen Positionen dieser ULG wird vereinbart:

Betrifft Position(en):                       
Beispielhaftes Material/Erzeugnis:                       
Angeboten ist das beispielhafte oder ein Material/Erzeugnis gleichwertiger Art.  
Kriterien der Gleichwertigkeit:                       
Angeboten: (.....)

**74.J2 + Multifunktions-Dichtungsbänder (illbruck)**

Version: 2020 03

Im Folgenden ist das Liefern der angegebenen Materialien und die Verarbeitung beschrieben.

**Hinweise:**

Lagerungs- und Verarbeitungshinweise des Herstellers sind einzuhalten.

74.J2 00 + Folgende Angaben und Anforderungen an die Art und Weise der Leistungserbringung gelten als vereinbart und sind in die Einheitspreise einkalkuliert:

**74.J2 00G + Material/Erzeugnis n.W.AN zu 74J2**

Das Verwenden nachstehend angebotener Materialien/Erzeugnisse zu den angegebenen Positionen dieser ULG wird vereinbart:

Betrifft Position(en):                       
Material/Erzeugnis nach Wahl des Auftragnehmers (AN).  
Angeboten: (.....)

**74.J2 00H + Material/Erzeugnis Beispiel AG zu 74J2**

Das Verwenden nachstehend angebotener Materialien/Erzeugnisse zu den angegebenen Positionen dieser ULG wird vereinbart:

Betrifft Position(en):                       
Beispielhaftes Material/Erzeugnis:                       
Angeboten ist das beispielhafte oder ein Material/Erzeugnis gleichwertiger Art.  
Kriterien der Gleichwertigkeit:                       
Angeboten: (.....)

**Ergänzungen zur StLB HB-022+ABK-020****Ausschreibungstexte ZZZ**

Leistungsverzeichnis

gedruckt am 15.11.2023  
LB-HB-022+ABK-020 Preisangaben in EUR**74.J3 + PU Schäume (illbruck)**

Version: 2020 03

Im Folgenden ist das Liefern der angegebenen Materialien und die Verarbeitung beschrieben.

**Hinweise:**

Lagerungs- und Verarbeitungshinweise des Herstellers sind einzuhalten.

**74.J3 00 +** Folgende Angaben und Anforderungen an die Art und Weise der Leistungserbringung gelten als vereinbart und sind in die Einheitspreise einkalkuliert:**74.J3 00A + Material/Erzeugnis n.W.AN zu 74J3**

Das Verwenden nachstehend angebotener Materialien/Erzeugnisse zu den angegebenen Positionen dieser ULG wird vereinbart:

Betrifft Position(en): 

Material/Erzeugnis nach Wahl des Auftragnehmers (AN).

Angeboten: (.....)

**74.J3 00B + Material/Erzeugnis Beispiel AG zu 74J3**

Das Verwenden nachstehend angebotener Materialien/Erzeugnisse zu den angegebenen Positionen dieser ULG wird vereinbart:

Betrifft Position(en): Beispielhaftes Material/Erzeugnis: 

Angeboten ist das beispielhafte oder ein Material/Erzeugnis gleichwertiger Art.

Kriterien der Gleichwertigkeit: 

Angeboten: (.....)

**74.J4 + Zubehör (illbruck)**

Version: 2020 04

Im Folgenden ist das Liefern der angegebenen Materialien und die Verarbeitung beschrieben.

**Hinweise:**

Lagerungs- und Verarbeitungshinweise des Herstellers sind einzuhalten.

**74.J4 00 +** Folgende Angaben und Anforderungen an die Art und Weise der Leistungserbringung gelten als vereinbart und sind in die Einheitspreise einkalkuliert:**74.J4 00A + Material/Erzeugnis n.W.AN zu 74J4**

Das Verwenden nachstehend angebotener Materialien/Erzeugnisse zu den angegebenen Positionen dieser ULG wird vereinbart:

Betrifft Position(en): 

Material/Erzeugnis nach Wahl des Auftragnehmers (AN).

Angeboten: (.....)

**74.J4 00B + Material/Erzeugnis Beispiel AG zu 74J4**

Das Verwenden nachstehend angebotener Materialien/Erzeugnisse zu den angegebenen Positionen dieser ULG wird vereinbart:

Betrifft Position(en): Beispielhaftes Material/Erzeugnis: 

Angeboten ist das beispielhafte oder ein Material/Erzeugnis gleichwertiger Art.

Kriterien der Gleichwertigkeit: 

Angeboten: (.....)

**Ergänzungen zur StLB HB-022+ABK-020****Ausschreibungstexte ZZZ**

Leistungsverzeichnis

gedruckt am 15.11.2023  
LB-HB-022+ABK-020 Preisangaben in EUR**74.JD + Holz- Alu Verbundfenster HV 450 - 3 fach Glas (INTERNORM)**

Version: 2021-02

Im Folgenden sind das Liefern und der Einbau von Fenstern beschrieben.

Fenster, Fenstertüren und deren Kombinationen werden in der Folge kurz Fenster genannt. Im Einheitspreis sind mit Beschlägen ausgestattete und verglaste Fenster einkalkuliert, einschließlich der Einbauarbeiten und Ausbilden der Bauanschlussfugen zwischen etwaigem Blindstock oder Fensterstock zum Baukörper oder zwischen Fensterstock und etwaigem Blindstock. Alle Flügel gehen nach innen auf.

**Standardqualität:****Holz-Aluminium-Verbund-Fenster und Fenstertüren****ROHSTOFF:****Holz:**

Für den Einsatz im Innenbereich, dem nicht tragenden Teilen bei Rahmen und Flügel gelten die Anforderungen der ÖNORM B 2217. Für den tragenden

Kern bei Rahmen und Flügel aus Furnier-Schichtholz gelten die Anforderungen der ÖNORM EN 14279 und ÖNORM EN 13986.

**Holzarten:**

Die Verwendung von Tropenholz ist nicht zulässig. Als Holzart sollten vorzugsweise Fichte oder Lärche eingesetzt werden.

**Aluminium:**

Es dürfen nur Aluminiumprofile der Legierung AlMgSi 0,5 nach EN 573 verwendet werden. Die Strangpressprofile müssen den Anforderungen der EN 755 Teil 9 bzw. EN 12020 Teil 2 entsprechen.

**Klebstoffe:**

Für die Verklebung der Holzteile sind Klebstoffe der Beanspruchungsgruppe D4 gemäß EN 204 zu verwenden.

**Hochdämmender Thermoschaum:**

Extrudierter Polystyrolschaum mit einer Wärmeleitfähigkeit von Höchstens 0.031 lt. DIN 13164. Der Polystyrolschaum ist wasserfest (EN 12087) auszuführen, die Herstellung hat mit dem Treibgas CO<sub>2</sub> zu erfolgen. Isolationsmaterialien sind HFCKW/ HFKW und FKW-frei herzustellen.

**PROFILAUSBILDUNG:****Rahmenprofil:**

Das Rahmenprofil muss mit einem tragenden Kern aus Furnierschichtholz ausgeführt und eine gesamte Bautiefe von mindestens 85mm aufweisen. Die Alu-Schale ist mit mind. 30mm hochdämmendem Thermoschaum ausgeführt.

Die Entwässerung der Rahmenprofile bzw. der Kämpferprofile hat nach außen oder unten zu erfolgen und ist mit entsprechenden Abdeckkappen zu versehen. Die Rahmen- und Flügelprofile sind umlaufend mit der gleichen Optik auszuführen.

Die Befestigung der Schließstücke am Rahmen muss auf einem glatten Falz erfolgen. Die Anbringung von Führungsnuten für die Schließstückbefestigung ist nicht zulässig.

**Flügelprofil:**

Das Holz-Flügelprofil muss mit einem tragenden Kern aus Furnier-Schichtholz ausgeführt sein und die gesamte Bautiefe mit der Alu-Schale sollte mindestens 106 mm betragen. Die Alu-Schale ist mit mindestens 24mm hochdämmendem Thermoschaum ausgeführt.

Weiters muss das Flügelprofil eine umlaufende Beschlagsnut (Euronut, Falzluft 13mm) aufweisen.

**Allgemein:**

Die Profile sind so zu gestalten, dass anfallendes Wasser unmittelbar abgeleitet wird. Für den in ÖNORM B 5312 geforderten Dampfdruckausgleich sind entsprechende Bohrungen an den 4 Flügelecken vorzusehen. Die Ansichtsbreite Rahmen/Flügel

**Ergänzungen zur StLB HB-022+ABK-020****Ausschreibungstexte ZZZ**

Leistungsverzeichnis

gedruckt am 15.11.2023

LB-HB-022+ABK-020

Preisangaben in EUR

darf maximal 106mm betragen. Die Ansichtsbreite des Kämpfers darf inkl. Flügeln 173mm, die Stulpansicht inkl. Flügeln 124mm nicht überschreiten.

Um eine einwandfreie Abdunkelung zu erreichen, ist das Sonnenschutzsystem in einem umlaufenden Falz von mindestens 6 mm zwischen dem Aluminium-Verbundflügel und dem innenliegenden Holzflügel zu integrieren.

**Rahmenverbindungen Holz:**

Rahmenverbindungen müssen dicht und für die zu übertragenden Kräfte ausreichend bemessen sein.

Die Rahmenverbindungen sind in Gehrung nach IFT-Richtlinie FE 08/1 „Rahmeneckverbindungen für Holzfenster“ auszuführen.

**Sohlbankanschluss:**

Ist kein Blindrahmen vorgesehen, so ist das untere Rahmenprofil mit einem lastabtragenden Zusatzprofil für den Anschluss von Innen- und Außenfensterbank auszuführen. Die Rahmenentwässerung unten ist bei der Montage sicherzustellen. Die Fensterbankmontage hat so zu erfolgen, dass eventuell auftretendes Wasser unter dem Aluminium-Rahmenprofil nach außen abfließen kann und nicht das Mauerwerk durchfeuchtet.

**Falz – Rahmen Dichtungen:** Generell sind die Fensterelemente mit **3 Dichtungen** anzubieten. Die Dichtungsebenen sind folgendermaßen anzuordnen: Rahmen: Anschlagdichtung außen, sowie Mitteldichtung außerhalb der Beschlagnut. Flügel: Überschlagnutdichtung innen muss vollflächig am Rahmen anliegen und darf nicht durch den Beschlag unterbrochen bzw. über den Beschlag geführt werden. Die Dichtungen sind aus EPDM oder Q-Lon auszuführen und so zu montieren und zu verankern, dass sie jederzeit ausgewechselt werden können.

**Oberflächenbehandlung Holz:** Die Beschichtung der Holzteile hat der ÖNORM B3803 zu entsprechen und umseitig zu erfolgen, d.h. auch unter der Alu-Schale und im Glasfalz. Für die Beschichtung sind ausschließlich wasserverdünnbare Produkte einzusetzen. Dies bezieht sich sowohl auf die Tauchimprägnierung, als auch auf die Dickschichtlasur. Die Oberflächenbehandlung hat mindestens in zwei Abschnitten zu erfolgen (1 mal tauchen, 1 mal spritzen der Dickschichtlasur). Für ein gleichmäßiges Oberflächenbild mit glatter Oberfläche ist durch mindestens einen Lackzwischenliff zu sorgen. Mindestrockenschichtstärke: 80my. Gewünschte Farbausführung: lt. Leistungsverzeichnis.

**Alurahmen:** Die Alurahmen sind aus stranggepressten Profilen auszuführen. Die in Gehrung geschnittenen Aluprofile müssen mit Eckwinkeln verbunden werden. Die Verbindung des Alurahmens zum hochdämmendem Thermoschaum ist gerollt und/ oder geklebt, wobei darauf zu achten ist, dass keine direkte Berührung von Holz und Aluminium stattfindet. Die Gehrungen beim Thermoschaum sind vollflächig zu verkleben. Eckwinkel sind bei allen Aluprofilen zu verwenden. Die Verbindungen müssen gewährleisten, dass das natürliche Dehnverhalten der Werkstoffe aufgenommen werden kann, sowie die notwendige Hinterlüftung stattfindet. Die Farbgebung hat durch eine Pulverbeschichtung (RAL-Farbtöne) oder Eloxierung der Profile zu erfolgen.

**Sonnenschutz:** Der Sonnenschutz ist im Scheibenzwischenraum, d. h. zwischen äußerer Verbundscheibe und dem innenliegendem Isolierglas witterungsgeschützt anzuordnen. Die Betätigung der Jalousie hat über eine Kugelmutter mit Getriebe, einem elektrischen Antrieb (24 V) oder einer Photovoltaik-Jalousie zu erfolgen. Diese können mit unterschiedlichsten Steuerungen verwendet werden. Lamellen (25 mm) mit Farbe nach Standardfarbfächer des Herstellers oder alubeschichtete Duette® bzw. Faltstore.

**Beschläge:**

- **Voll verdeckt liegende Dreh-Kipp-, Dreh- und Oberlicht-Beschläge:**
- Bei allen Elementen und Konstruktionen (rechteckige und schräge Elemente) sind die Beschläge entsprechend den statischen Erfordernissen verdeckt liegend für Einhandbedienung auszuführen. Der Beschlag muss vollständig von der Überschlagnutdichtung innen abgedeckt werden. Die Beschläge müssen ein allseitiges Nachjustieren des Fensterflügels ermöglichen. Die Eck- und Scherenlager sind aus Stahl auszuführen. Dreh-Kipp und Schließteile sind schräg ins Holzkantel zu verschrauben. Der Flügel ist bei beiden unteren Beschlagsecken gegen das Aushebeln zu sichern.
- Oberlichtbeschläge:
- Sämtliche Oberlichtbeschläge sind zur Sicherheit mit Kipp-Sicherungs-Putzschere auszustatten.

**Ergänzungen zur StLB HB-022+ABK-020****Ausschreibungstexte ZZZ**

Leistungsverzeichnis

gedruckt am 15.11.2023

LB-HB-022+ABK-020

Preisangaben in EUR

- Ab einer Flügelfalzbreite von 1064 mm ist eine Zusatzschiene und ab einer Flügelfalzhöhe von 1064 mm ist eine zusätzliche Verriegelung seitlich einzubauen.

**Verglasung:** Die Glasscheiben sind bei allen Flügeln mit dem Rahmen zu verkleben und innen und außen mit Silikon zu versiegeln. Bei Fixverglasungen ist das Glas verdeckt liegend fixiert und die Glasleiste ist unsichtbar und demontierbar zu befestigen. Der Verglasungsfalz im Flügel und die Glasleisten sind so zu dimensionieren, dass Isolierglaselemente mit einer Stärke von 28 - 36 mm eingesetzt werden können. Der Glaseinstand beim Isolierglas muss mindestens 17 mm aufweisen. Die Scheiben müssen diagonal mit Trageklötzen verklötzt und umlaufend mit dem Rahmenprofil innen verklebt und versiegelt werden. Das Verbundprofil ist so auszulegen, dass Einfachgläser mit einer Glasstärke von 4 bis 6 mm verwendet werden können. Bei einer Ausführung mit vorgesetzter Emailrand- Glasscheibe im Vorsatzflügel ist die Glasscheibe in 6 mm ESG auszuführen und mechanisch mit verschraubten Halteklammern aus Edelstahl gegen Absturz zu sichern. Die Kanten sind zu polieren, das Aluprofil und die Verklebung ist mit einem schwarzen Rand zu sichern. Für die Stärke der Gläser sind die ÖNORM B 3716-2, EN 572 und die Angaben der Glashersteller maßgebend. Der Einbau von Füllungen erfolgt sinngemäß. Als Distanz zwischen den Isolierglasscheiben muss ein Glasabstandhalter aus Edelstahl ummanteltem Kunststoff verwendet werden.

**Sprossen:** Bei Ausführung mit Aufklebesprossen muss im Glaszwischenraum ebenfalls ein Glasabstandhalter verwendet werden. Auch im Scheibenzwischenraum der Jalousie sind Aluminium-Aufklebesprossen zu verwenden. Diese sind so auszuführen, dass die Funktion der Jalousie, Duette oder des Falstores auch in gekippten Zustand ermöglicht wird.

Paneele, Füllungen bei Fixelementen: Paneele müssen in wärmegeämmter Ausführung mit mehrschaligem Aufbau ausgeführt sein: Innen: 1 mm Fichtenfurnier. Zwischenausführung: Entsprechend der Fensteranforderungen (Wärme, Schall, Statik und Verglasung). Außen mind. 1,5 mm Alu-Blech beschichtet.

**Bauphysik:**

- **Wärmedämmung:**
- Der geforderte U-Wert ist durch ein Prüfzeugnis einer akkreditierten Prüfstelle nachzuweisen.
- Das Prüfzeugnis bezieht sich auf die Normfenstergröße 123/148cm und ÖNORM EN 12567 oder ÖNORM EN 10077, bzw. EN 12567 oder EN 10077.
- Das Holz- Aluminium-Verbundfenster mit einer Isolierverglasung 4-Luft-3besg/12g/3/14g/b4 nach EN 673 und Abstandhalter aus Edelstahl-Kunststoff-Verbundmaterial hat einen Gesamt **Uw-Wert  $\leq 0,76 \text{ W/m}^2\text{K}$**  nach EN ISO 12567 bzw. EN ISO 10077 aufzuweisen.
- Wärmedurchgangskoeffizient  $U_f$  des Fensterrahmens von  $0,92 \text{ W/m}^2\text{K}$  nach EN 10077.
- **Schalldämmung:**
- Die Schalldämmung der Fenster muss der ÖNORM B8115 (oder DIN 4109) entsprechen. Der geforderte Schalldämmwert ist durch ein Prüfzeugnis einer akkreditierten Prüfstelle nachzuweisen.
- Das Prüfzeugnis bezieht sich auf die Normfenstergröße 123/148cm, ÖNORM EN 10140-2 und ÖNORM EN 717, bzw. EN 10140-2 und EN717.
- Für das Holz- Aluverbundfenster mit der Isolierverglasung 4-Luft-3besg/12g/3/14g/b4 ist ein bewertetes Schalldämmmaß von 42 dB nach EN ISO 717-1 nachzuweisen.

**Luftdurchlässigkeit und Schlagregendichtheit:**

- Die Fenster müssen den Anforderungen der ÖNORM B5300 (oder DIN 18055) entsprechen. Die Beanspruchungsgruppe ist durch ein Prüfzeugnis einer akkreditierten Prüfstelle nachzuweisen.

**Statik:**

- Das Fenster, beziehungsweise die Fenstertüren, sind nicht dazu bestimmt, Kräfte aus dem Bauwerk aufzunehmen. Auf die Fenster wirkende Kräfte, wie z. B.: Windlasten, müssen auf die Tragwerke des Baukörpers abgeleitet werden.
- Der Rahmen und Scheibenrand zwischen zwei Auflagern darf sich dabei nicht mehr als  $1/200$  seiner Stützweite durchbiegen.
- Für Isolierglas gilt weiters, dass die Durchbiegung des Scheibenrandes zwischen gegenüberliegenden Scheibenkanten 15 mm nicht überschreiten darf.

**BEHANG**



**Ergänzungen zur StLB HB-022+ABK-020****Ausschreibungstexte ZZZ**

Leistungsverzeichnis

gedruckt am 15.11.2023  
LB-HB-022+ABK-020 Preisangaben in EUR**74.JD 00Y + Material/Erzeugnis Beispiel AG zu 74JD**

Das Verwenden nachstehend angebotener Materialien/Erzeugnisse zu den angegebenen Positionen dieser ULG wird vereinbart:

Betrifft Position(en): [REDACTED]

Beispielhaftes Material/Erzeugnis: [REDACTED]

Angeboten ist das beispielhafte oder ein Material/Erzeugnis gleichwertiger Art.

Kriterien der Gleichwertigkeit: [REDACTED]

Angeboten: (. . . . .)

**74.JE + Holz- Alu Verbundfenster HV 450 - 2 fach Glas (INTERNORM)**

Version: 2021-02

Im Folgenden sind das Liefern und der Einbau von Fenstern beschrieben.

Fenster, Fenstertüren und deren Kombinationen werden in der Folge kurz Fenster genannt. Im Einheitspreis sind mit Beschlägen ausgestattete und verglaste Fenster einkalkuliert, einschließlich der Einbauarbeiten und Ausbilden der Bauanschlussfugen zwischen etwaigem Blindstock oder Fensterstock zum Baukörper oder zwischen Fensterstock und etwaigem Blindstock. Alle Flügel gehen nach innen auf.

**Standardqualität:****Holz-Aluminium-Verbund-Fenster und Fenstertüren**

ROHSTOFF:

**Holz:**

Für den Einsatz im Innenbereich, dem nicht tragenden Teilen bei Rahmen und Flügel gelten die Anforderungen der ÖNORM B 2217. Für den tragenden

Kern bei Rahmen und Flügel aus Furnier-Schichtholz gelten die Anforderungen der ÖNORM EN 14279 und ÖNORM EN 13986.

**Holzarten:**

Die Verwendung von Tropenholz ist nicht zulässig. Als Holzart sollten vorzugsweise Fichte oder Lärche eingesetzt werden.

**Aluminium:**

Es dürfen nur Aluminiumprofile der Legierung AlMgSi 0,5 nach EN 573 verwendet werden. Die Strangpressprofile müssen den Anforderungen der EN 755 Teil 9 bzw. EN 12020 Teil 2 entsprechen.

**Klebstoffe:**

Für die Verklebung der Holzteile sind Klebstoffe der Beanspruchungsgruppe D4 gemäß EN 204 zu verwenden.

**Hochdämmender Thermoschaum:**

Extrudierter Polystyrolschaum mit einer Wärmeleitfähigkeit von Höchstens 0.031 lt. DIN 13164. Der Polystyrolschaum ist wasserfest (EN 12087) auszuführen, die Herstellung hat mit dem Treibgas CO<sub>2</sub> zu erfolgen. Isolationsmaterialien sind HFCKW/ HFKW und FKW-frei herzustellen.

PROFILAUSBILDUNG:

**Rahmenprofil:**

Das Rahmenprofil muss mit einem tragenden Kern aus Furnierschichtholz ausgeführt und eine gesamte Bautiefe von mindestens 85mm aufweisen. Die Alu-Schale ist mit mind. 30mm hochdämmendem Thermoschaum ausgeführt.

Die Entwässerung der Rahmenprofile bzw. der Kämpferprofile hat nach außen oder unten zu erfolgen und ist mit entsprechenden Abdeckkappen zu versehen. Die Rahmen- und Flügelprofile sind umlaufend mit der gleichen Optik auszuführen.

Die Befestigung der Schließstücke am Rahmen muss auf einem glatten Falz erfolgen. Die Anbringung von Führungsnuten für die Schließstückbefestigung ist nicht zulässig.

**Flügelprofil:**

**Ergänzungen zur StLB HB-022+ABK-020****Ausschreibungstexte ZZZ**

Leistungsverzeichnis

gedruckt am 15.11.2023

LB-HB-022+ABK-020

Preisangaben in EUR

Das Holz-Flügelprofil muss mit einem tragenden Kern aus Furnier-Schichtholz ausgeführt sein und die gesamte Bautiefe mit der Alu-Schale sollte mindestens 106 mm betragen. Die Alu-Schale ist mit mindestens 24mm hochdämmendem Thermoschaum ausgeführt.

Weiters muss das Flügelprofil eine umlaufende Beschlagsnut (Euronut, Falzluft 13mm) aufweisen.

**Allgemein:**

Die Profile sind so zu gestalten, dass anfallendes Wasser unmittelbar abgeleitet wird. Für den in ÖNORM B 5312 geforderten Dampfdruckausgleich sind entsprechende Bohrungen an den 4 Flüglecken vorzusehen. Die Ansichtsbreite Rahmen/Flügel

darf maximal 106mm betragen. Die Ansichtsbreite des Kämpfers darf inkl. Flügeln 173mm, die Stulpansicht inkl. Flügeln 124mm nicht überschreiten.

Um eine einwandfreie Abdunkelung zu erreichen, ist das Sonnenschutzsystem in einem umlaufenden Falz von mindestens 6 mm zwischen dem Aluminium-Verbundflügel und dem innenliegenden Holzflügel zu integrieren.

**Rahmenverbindungen Holz:**

Rahmenverbindungen müssen dicht und für die zu übertragenden Kräfte ausreichend bemessen sein.

Die Rahmenverbindungen sind in Gehrung nach IFT-Richtlinie FE 08/1 „Rahmeneckverbindungen für Holzfenster“ auszuführen.

**Sohlbankanschluss:**

Ist kein Blindrahmen vorgesehen, so ist das untere Rahmenprofil mit einem lastabtragenden Zusatzprofil für den Anschluss von Innen- und Außenfensterbank auszuführen. Die Rahmenentwässerung unten ist bei der Montage sicherzustellen. Die Fensterbankmontage hat so zu erfolgen, dass eventuell auftretendes Wasser unter dem Aluminium-Rahmenprofil nach außen abfließen kann und nicht das Mauerwerk durchfeuchtet.

**Falz – Rahmen Dichtungen:** Generell sind die Fensterelemente mit **3 Dichtungen** anzubieten. Die Dichtungsebenen sind folgendermaßen anzuordnen: Rahmen: Anschlagdichtung außen, sowie Mitteldichtung außerhalb der Beschlagsnut. Flügel: Überslagdichtung innen muss vollflächig am Rahmen anliegen und darf nicht durch den Beschlag unterbrochen bzw. über den Beschlag geführt werden. Die Dichtungen sind aus EPDM oder Q-Lon auszuführen und so zu montieren und zu verankern, dass sie jederzeit ausgewechselt werden können.

**Oberflächenbehandlung Holz:** Die Beschichtung der Holzteile hat der ÖNORM B3803 zu entsprechen und umseitig zu erfolgen, d.h. auch unter der Alu-Schale und im Glasfalz. Für die Beschichtung sind ausschließlich wasserverdünnbare Produkte einzusetzen. Dies bezieht sich sowohl auf die Tauchimprägnierung, als auch auf die Dickschichtlasur. Die Oberflächenbehandlung hat mindestens in zwei Abschnitten zu erfolgen (1 mal tauchen, 1 mal spritzen der Dickschichtlasur). Für ein gleichmäßiges Oberflächenbild mit glatter Oberfläche ist durch mindestens einen Lackzwischenstrich zu sorgen. Mindestrockenschichtstärke: 80my. Gewünschte Farbausführung: lt. Leistungsverzeichnis.

**Alurahmen:** Die Alurahmen sind aus stranggepressten Profilen auszuführen. Die in Gehrung geschnittenen Aluprofile müssen mit Eckwinkeln verbunden werden. Die Verbindung des Alurahmens zum hochdämmendem Thermoschaum ist gerollt und/ oder geklebt, wobei darauf zu achten ist, dass keine direkte Berührung von Holz und Aluminium stattfindet. Die Gehrungen beim Thermoschaum sind vollflächig zu verkleben. Eckwinkel sind bei allen Aluprofilen zu verwenden. Die Verbindungen müssen gewährleisten, dass das natürliche Dehnverhalten der Werkstoffe aufgenommen werden kann, sowie die notwendige Hinterlüftung stattfindet. Die Farbgebung hat durch eine Pulverbeschichtung (RAL-Farbtöne) oder Eloxierung der Profile zu erfolgen.

**Sonnenschutz:** Der Sonnenschutz ist im Scheibenzwischenraum, d. h. zwischen äußerer Verbundscheibe und dem innenliegendem Isolierglas witterungsgeschützt anzuordnen. Die Betätigung der Jalousie hat über eine Kugelmutter mit Getriebe, einem elektrischen Antrieb (24 V) oder einer Photovoltaik-Jalousie zu erfolgen. Diese können mit unterschiedlichsten Steuerungen verwendet werden. Lamellen (25 mm) mit Farbe nach Standardfarbfächer des Herstellers oder alubeschichtete Duette® bzw. Faltstore.

**Beschläge:**



**Ergänzungen zur StLB HB-022+ABK-020****Ausschreibungstexte ZZZ**

Leistungsverzeichnis

gedruckt am 15.11.2023

LB-HB-022+ABK-020

Preisangaben in EUR

- **Voll verdeckt liegende Dreh-Kipp-, Dreh- und Oberlicht-Beschläge:**
- Bei allen Elementen und Konstruktionen (rechteckige und schräge Elemente) sind die Beschläge entsprechend den statischen Erfordernissen verdeckt liegend für Einhandbedienung auszuführen. Der Beschlag muss vollständig von der Überschlafdichtung innen abgedeckt werden. Die Beschläge müssen ein allseitiges Nachjustieren des Fensterflügels ermöglichen. Die Eck- und Scherenlager sind aus Stahl auszuführen. Dreh-Kipp und Schließteile sind schräg ins Holzkantel zu verschrauben. Der Flügel ist bei beiden unteren Beschlagsecken gegen das Aushebeln zu sichern.
- Oberlichtbeschläge:
- Sämtliche Oberlichtbeschläge sind zur Sicherheit mit Kipp-Sicherungs-Putzscheren auszustatten.
- Ab einer Flügelfalzbreite von 1064 mm ist eine Zusatzschere und ab einer Flügelfalzhöhe von 1064 mm ist eine zusätzliche Verriegelung seitlich einzubauen.

**Verglasung:**Die Glasscheiben sind bei allen Flügeln mit dem Rahmen zu verkleben und innen und außen mit Silikon zu versiegeln. Bei Fixverglasungen ist das Glas verdeckt liegend fixiert und die Glasleiste ist unsichtbar und demontierbar zu befestigen. Der Verglasungsfalz im Flügel und die Glasleisten sind so zu dimensionieren, dass Isolierglaselemente mit einer Stärke von 28 - 36 mm eingesetzt werden können. Der Glaseinstand beim Isolierglas muss mindestens 17 mm aufweisen. Die Scheiben müssen diagonal mit Trageklötzen verklotzt und umlaufend mit dem Rahmenprofil innen verklebt und versiegelt werden. Das Verbundprofil ist so auszulegen, dass Einfachgläser mit einer Glasstärke von 4 bis 6 mm verwendet werden können. Bei einer Ausführung mit vorgesetzter Emailrand- Glasscheibe im Vorsatzflügel ist die Glasscheibe in 6 mm ESG auszuführen und mechanisch mit verschraubten Halteklammern aus Edelstahl gegen Absturz zu sichern. Die Kanten sind zu polieren, das Aluprofil und die Verklebung ist mit einem schwarzen Rand zu sichern. Für die Stärke der Gläser sind die ÖNORM B 3716-2, EN 572 und die Angaben der Glashersteller maßgebend. Der Einbau von Füllungen erfolgt sinngemäß. Als Distanz zwischen den Isolierglasscheiben muss ein Glasabstandhalter aus Edelstahl ummanteltem Kunststoff verwendet werden.

**Sprossen:**Bei Ausführung mit Aufklebesprossen muss im Glaszwischenraum ebenfalls ein Glasabstandhalter verwendet werden. Auch im Scheibenzwischenraum der Jalousie sind Aluminium-Aufklebesprossen zu verwenden. Diese sind so auszuführen, dass die Funktion der Jalousie, Duette oder des Fallstores auch in gekippten Zustand ermöglicht wird.

Paneele, Füllungen bei Fixelementen: Paneele müssen in wärmegeämmter Ausführung mit mehrschaligem Aufbau ausgeführt sein: Innen: 1 mm Fichtenfurnier. Zwischenausführung: Entsprechend der Fensteranforderungen (Wärme, Schall, Statik und Verglasung). Außen mind. 1,5 mm Alu-Blech beschichtet.

**Bauphysik:**

- **Wärmedämmung:**
- Der geforderte U-Wert ist durch ein Prüfzeugnis einer akkreditierten Prüfstelle nachzuweisen.
- Das Prüfzeugnis bezieht sich auf die Normfenstergröße 123/148cm und ÖNORM EN 12567 oder ÖNORM EN 10077, bzw. EN 12567 oder EN 10077.
- Das Holz- Aluminium-Verbundfenster mit einer Isolierverglasung 4-Luft -6/18g/b4 nach EN 673 und Abstandhalter aus Edelstahl-Kunststoff-Verbundmaterial hat einen Gesamt **Uw-Wert  $\leq 0,94 \text{ W/m}^2\text{K}$**  nach EN ISO 12567 bzw. EN ISO 10077 aufzuweisen.
- Wärmedurchgangskoeffizient  $U_f$  des Fensterrahmens von  $0,94 \text{ W/m}^2\text{K}$  nach EN 10077.
- **Schalldämmung:**
- Die Schalldämmung der Fenster muss der ÖNORM B8115 (oder DIN 4109) entsprechen. Der geforderte Schalldämmwert ist durch ein Prüfzeugnis einer akkreditierten Prüfstelle nachzuweisen.
- Das Prüfzeugnis bezieht sich auf die Normfenstergröße 123/148cm, ÖNORM EN 10140-2 und ÖNORM EN 717, bzw. EN 10140-2 und EN717.
- Für das Holz- Aluverbundfenster mit der Isolierverglasung 4-Luft -6/18g/b4 ist ein bewertetes Schalldämmmaß von 40 dB nach EN ISO 717-1 nachzuweisen.

**Luftdurchlässigkeit und Schlagendichtheit:**

- Die Fenster müssen den Anforderungen der ÖNORM B5300 (oder DIN 18055) entsprechen. Die Beanspruchungsgruppe ist durch ein Prüfzeugnis einer akkreditierten Prüfstelle nachzuweisen.

**Statik:**

**Ergänzungen zur StLB HB-022+ABK-020****Ausschreibungstexte ZZZ**

Leistungsverzeichnis

gedruckt am 15.11.2023

LB-HB-022+ABK-020

Preisangaben in EUR

- Das Fenster, beziehungsweise die Fenstertüren, sind nicht dazu bestimmt, Kräfte aus dem Bauwerk aufzunehmen. Auf die Fenster wirkende Kräfte, wie z. B.: Windlasten, müssen auf die Tragwerke des Baukörpers abgeleitet werden.
- Der Rahmen und Scheibenrand zwischen zwei Auflagern darf sich dabei nicht mehr als 1/200 seiner Stützweite durchbiegen.
- Für Isolierglas gilt weiters, dass die Durchbiegung des Scheibenrandes zwischen gegenüberliegenden Scheibenkanten 15 mm nicht überschreiten darf.

**BEHANG**

Der Sonnenschutz ist im Scheibenzwischenraum, d.h. zwischen äußerer Verbundscheibe und dem innen liegenden Isolierglas, witterungsgeschützt anzuordnen. Als Sonnenschutz können Jalousien, Faltstores oder Waben-Sonderjalousie eingesetzt werden. Die Betätigung des integrierten Sonnenschutzes hat über einen Kugelkettenantrieb zu erfolgen. Aus Sicherheitsgründen ist die Kugelkette mit einem Kunststoffteil so zu verbinden, dass bei einer Auslösekraft von ca. 5 kg eine Trennung der Kugelkette stattfindet. Der verwendete Teil muss ohne Reparatur problemlos wieder verwendbar sein. Je nach Ausschreibung kann der Sonnenschutz - über unterschiedlichste Steuerungen - auch elektrisch angetrieben werden. Eine Steuerung über bidirektionalen Funk (Gruppensteuerung) ist ebenso Voraussetzung.

**Energieautarke Beschattung :**

- Ebenso muss die Möglichkeit einer energieautarken Beschattung gegeben sein. Durch ein Photovoltaik – Modul als Jalousienblende muss eine permanente Aufladung des integrierten Akkus auch bei diffusem Tageslicht gewährleistet sein.

**Abkürzungen im Positionsstichwort:**

1f-Fe. - Einfachfenster

lg. - Dreischeibenisolierglas

1T,2T - einteilig, zweiteilig usw.

1FI,2FI - einflügelig, zweiflügelig usw.

+OL,+2OL - mit Oberlichte, mit zwei Oberlichtern

+OL/UL - mit Ober- oder Unterlichte

Konstr. mehrteilig. - Konstruktion mehrteilig

Angaben im Positionsstichwort:

im Positionsstichwort sind die Ausführung / Funktion und die Varianten ( z.B.: A,B,...) angegeben.

**EINBAU:**

Für den Einbau der Fenster sind die Einbaurichtlinien für Kunststoff-Fenster der Arbeitsgemeinschaft zur Förderung der Qualitätsarbeit zu beachten. Die Abdichtung zwischen Fenster und Baukörper muss den bauphysikalischen Anforderungen hinsichtlich Wärmeschutz, Schallschutz, Feuchteschutz und Fugenbewegungen entsprechen.

Die Befestigungsabstände sind lt. Angaben des Herstellers einzuhalten. Bei Schrauben- oder Dübelmontage ist ein System zu wählen, bei dem die Befestigungselemente am Rahmenprofil nicht sichtbar sind (Anordnung in der Hohlkammer und Abdeckung der Bohrung).

**Angebotenes Erzeugnis:**

Fenster, Fenstertüren und Türen werden mit den wählbaren Vorbemerkungen zur jeweiligen ULG beschrieben.

**Aufzählungen und Zubehör:**

Positionen für Aufzählungen (Az) und Zubehör beschreiben

Ergänzungen/Erweiterungen/Varianten zu vorangegangenen Positionen (Leistungen) und werden nur aus dem System oder der Auswahl von Produkten des Herstellers der Grundposition angeboten bzw. ausgeführt.

74.JE 00

- + Angaben und Anforderungen an die Art und Weise der Leistungserbringung gelten als vereinbart und sind in die Einheitspreise einkalkuliert:

**Ergänzungen zur StLB HB-022+ABK-020****Ausschreibungstexte ZZZ**

Leistungsverzeichnis

gedruckt am 15.11.2023  
LB-HB-022+ABK-020 Preisangaben in EUR**74.JE 00X + Material/Erzeugnis n.W.AN zu 74JE**

Das Verwenden nachstehend angebotener Materialien/Erzeugnisse zu den angegebenen Positionen dieser ULG wird vereinbart:

Betrifft Position(en): \_\_\_\_\_

Material/Erzeugnis nach Wahl des Auftragnehmers (AN).

Angeboten: (.....)

**74.JE 00Y + Material/Erzeugnis Beispiel AG zu 74JE**

Das Verwenden nachstehend angebotener Materialien/Erzeugnisse zu den angegebenen Positionen dieser ULG wird vereinbart:

Betrifft Position(en): \_\_\_\_\_

Beispielhaftes Material/Erzeugnis: \_\_\_\_\_

Angeboten ist das beispielhafte oder ein Material/Erzeugnis gleichwertiger Art.

Kriterien der Gleichwertigkeit: \_\_\_\_\_

Angeboten: (.....)

**74.U1 + Fenster-u.Fassadenanschl.MB,Fe.E,vorgesetzt montiert (SIGA)**

Version 2023-09

Im Folgenden ist das Liefern und Einbauen / Montieren / Versetzen beschrieben.

**Hersteller- und Verarbeitungsrichtlinien:**

Die Verarbeitungsrichtlinien des Erzeugers werden eingehalten.

Es werden nur aufeinander abgestimmte Produkte verwendet.

Es werden nur die dem System zugeordneten Materialien verwendet.

Im Folgenden sind beschrieben: Fassaden- und Fensteranschlüsse

- Massivbau (MB)
- Fensterelement (Fe.E)
- vorgesetzt montiert

*Hinweis:*

*Gemäß den Angaben des Herstellers können Produkte bzw. Positionen für folgende Themen/LGs in ein LV übernommen werden: LG 41, 55, 67, 68, 71, 72, 73, 74, 75*

74.U1 00 + Folgende Angaben und Anforderungen an die Art und Weise der Leistungserbringung gelten als vereinbart und sind in die Einheitspreise einkalkuliert.

**74.U1 00A + Material/Erzeugnis n.W.AN zu 74U1**

Das Verwenden nachstehend angebotener Materialien/Erzeugnisse zu den angegebenen Positionen dieser ULG wird vereinbart:

Betrifft Position(en): \_\_\_\_\_

Material/Erzeugnis nach Wahl des Auftragnehmers (AN).

Angeboten: (.....)

**74.U1 00B + Material/Erzeugnis Beispiel AG zu 74U1**

Das Verwenden nachstehend angebotener Materialien/Erzeugnisse zu den angegebenen Positionen dieser ULG wird vereinbart:

Betrifft Position(en): \_\_\_\_\_

Beispielhaftes Material/Erzeugnis: \_\_\_\_\_

**Ergänzungen zur StLB HB-022+ABK-020****Ausschreibungstexte ZZZ**

Leistungsverzeichnis

gedruckt am 15.11.2023

LB-HB-022+ABK-020

Preisangaben in EUR

Angeboten ist das beispielhafte oder ein Material/Erzeugnis gleichwertiger Art.

Kriterien der Gleichwertigkeit: \_\_\_\_\_

Angeboten: (.....)

**74.U2 + Fenster-u.Fassadenanschl.MB,Fe.E,außen bündig (SIGA)**

Version 2023-09

Im Folgenden ist das Liefern und Einbauen / Montieren / Versetzen beschrieben.

**Hersteller- und Verarbeitungsrichtlinien:**

Die Verarbeitungsrichtlinien des Erzeugers werden eingehalten.

Es werden nur aufeinander abgestimmte Produkte verwendet.

Es werden nur die dem System zugeordneten Materialien verwendet.

Im Folgenden sind beschrieben: Fassaden- und Fensteranschlüsse

- Massivbau (MB)
- Fensterelement (Fe.E)
- außen bündig montiert

*Hinweis:**Gemäß den Angaben des Herstellers können Produkte bzw. Positionen für folgende Themen/LGs in ein LV übernommen werden: LG 41, 55, 67, 68, 71, 72, 73, 74, 75*

74.U2 00 + Folgende Angaben und Anforderungen an die Art und Weise der Leistungserbringung gelten als vereinbart und sind in die Einheitspreise einkalkuliert.

**74.U2 00A + Material/Erzeugnis n.W.AN zu 74U2**

Das Verwenden nachstehend angebotener Materialien/Erzeugnisse zu den angegebenen Positionen dieser ULG wird vereinbart:

Betrifft Position(en): \_\_\_\_\_

Material/Erzeugnis nach Wahl des Auftragnehmers (AN).

Angeboten: (.....)

**74.U2 00B + Material/Erzeugnis Beispiel AG zu 74U2**

Das Verwenden nachstehend angebotener Materialien/Erzeugnisse zu den angegebenen Positionen dieser ULG wird vereinbart:

Betrifft Position(en): \_\_\_\_\_

Beispielhaftes Material/Erzeugnis: \_\_\_\_\_

Angeboten ist das beispielhafte oder ein Material/Erzeugnis gleichwertiger Art.

Kriterien der Gleichwertigkeit: \_\_\_\_\_

Angeboten: (.....)

**74.U3 + Fenster-u.Fassadenanschl.MB,Fe.E,mittig/Leibung (SIGA)**

Version 2023-09

Im Folgenden ist das Liefern und Einbauen / Montieren / Versetzen beschrieben.

**Hersteller- und Verarbeitungsrichtlinien:**

Die Verarbeitungsrichtlinien des Erzeugers werden eingehalten.

Es werden nur aufeinander abgestimmte Produkte verwendet.

Es werden nur die dem System zugeordneten Materialien verwendet.

**Ergänzungen zur StLB HB-022+ABK-020****Ausschreibungstexte ZZZ**

Leistungsverzeichnis

gedruckt am 15.11.2023  
LB-HB-022+ABK-020 Preisangaben in EUR

Im Folgenden sind beschrieben: Fassaden- und Fensteranschlüsse

- Massivbau (MB)
- Fensterelement (Fe.E)
- mittig in der Leibung montiert

*Hinweis:*

*Gemäß den Angaben des Herstellers können Produkte bzw. Positionen für folgende Themen/LGs in ein LV übernommen werden: LG 41, 55, 67, 68, 71, 72, 73, 74, 75*

74.U3 00 + Folgende Angaben und Anforderungen an die Art und Weise der Leistungserbringung gelten als vereinbart und sind in die Einheitspreise einkalkuliert.

**74.U3 00A + Material/Erzeugnis n.W.AN zu 74U3**

Das Verwenden nachstehend angebotener Materialien/Erzeugnisse zu den angegebenen Positionen dieser ULG wird vereinbart:

Betrifft Position(en):

Material/Erzeugnis nach Wahl des Auftragnehmers (AN).

Angeboten: (.....)

**74.U3 00B + Material/Erzeugnis Beispiel AG zu 74U3**

Das Verwenden nachstehend angebotener Materialien/Erzeugnisse zu den angegebenen Positionen dieser ULG wird vereinbart:

Betrifft Position(en):

Beispielhaftes Material/Erzeugnis:

Angeboten ist das beispielhafte oder ein Material/Erzeugnis gleichwertiger Art.

Kriterien der Gleichwertigkeit:

Angeboten: (.....)

**74.U4 + Fassaden-u.Fensteranschl.HB,Fenster-Element (SIGA)**

Version 2023-09

Im Folgenden ist das Liefern und Einbauen / Montieren / Versetzen beschrieben.

**Hersteller- und Verarbeitungsrichtlinien:**

Die Verarbeitungsrichtlinien des Erzeugers werden eingehalten.

Es werden nur aufeinander abgestimmte Produkte verwendet.

Es werden nur die dem System zugeordneten Materialien verwendet.

Im Folgenden sind beschrieben: Fassaden- und Fensteranschlüsse

- Holzbau (HB)
- Fensterelement

*Hinweis:*

*Gemäß den Angaben des Herstellers können Produkte bzw. Positionen für folgende Themen/LGs in ein LV übernommen werden: LG 36, 41, 55, 68, 71, 72, 73, 74, 75*

74.U4 00 + Folgende Angaben und Anforderungen an die Art und Weise der Leistungserbringung gelten als vereinbart und sind in die Einheitspreise einkalkuliert.

**74.U4 00A + Material/Erzeugnis n.W.AN zu 74U4**

Das Verwenden nachstehend angebotener Materialien/Erzeugnisse zu den angegebenen Positionen dieser ULG wird vereinbart:

**Ergänzungen zur StLB HB-022+ABK-020****Ausschreibungstexte ZZZ**

Leistungsverzeichnis

gedruckt am 15.11.2023  
LB-HB-022+ABK-020 Preisangaben in EUR

Betrifft Position(en):   
 Material/Erzeugnis nach Wahl des Auftragnehmers (AN).  
 Angeboten: (.....)

**74.U4 00B + Material/Erzeugnis Beispiel AG zu 74U4**

Das Verwenden nachstehend angebotener Materialien/Erzeugnisse zu den angegebenen Positionen dieser ULG wird vereinbart:

Betrifft Position(en):   
 Beispielhaftes Material/Erzeugnis:   
 Angeboten ist das beispielhafte oder ein Material/Erzeugnis gleichwertiger Art.  
 Kriterien der Gleichwertigkeit:   
 Angeboten: (.....)

**74.U5 + Anschlussfuge m.spritzbarem Fugendichtstoff (SIGA)**

Version 2021-09

Im Folgenden ist das Liefern und Einbauen / Montieren / Versetzen beschrieben.

**Hersteller- und Verarbeitungsrichtlinien:**

Die Verarbeitungsrichtlinien des Erzeugers werden eingehalten.  
 Es werden nur aufeinander abgestimmte Produkte verwendet.  
 Es werden nur die dem System zugeordneten Materialien verwendet.

Im Folgenden sind beschrieben: Fassaden- und Fensteranschlüsse

- Massivbau (MB)
- Fensterelement (Fe.E)
- Anschlussfuge mit spritzbarem Fugendichtstoff

*Hinweis:*

*Gemäß den Angaben des Herstellers können Produkte bzw. Positionen für folgende Themen/LGs in ein LV übernommen werden: LG 36, 41, 55, 67, 68, 72, 73, 74, 75*

74.U5 00 + Folgende Angaben und Anforderungen an die Art und Weise der Leistungserbringung gelten als vereinbart und sind in die Einheitspreise einkalkuliert.

**74.U5 00A + Material/Erzeugnis n.W.AN zu 74U5**

Das Verwenden nachstehend angebotener Materialien/Erzeugnisse zu den angegebenen Positionen dieser ULG wird vereinbart:

Betrifft Position(en):   
 Material/Erzeugnis nach Wahl des Auftragnehmers (AN).  
 Angeboten: (.....)

**74.U5 00B + Material/Erzeugnis Beispiel AG zu 74U5**

Das Verwenden nachstehend angebotener Materialien/Erzeugnisse zu den angegebenen Positionen dieser ULG wird vereinbart:

Betrifft Position(en):   
 Beispielhaftes Material/Erzeugnis:   
 Angeboten ist das beispielhafte oder ein Material/Erzeugnis gleichwertiger Art.  
 Kriterien der Gleichwertigkeit:   
 Angeboten: (.....)

**Ergänzungen zur StLB HB-022+ABK-020****Ausschreibungstexte ZZZ**

Leistungsverzeichnis

gedruckt am 15.11.2023  
LB-HB-022+ABK-020 Preisangaben in EUR**75 Fenster aus Kunststoff/Aluminium**

Version 022 (2012-12)

Soweit in Vorbemerkungen oder Positionstexten nicht anders angegeben, gelten für alle Leistungen dieser Gruppe folgende Regelungen:

**1. Allgemeines:**

Es werden nur Fenster mit einem **Eignungsnachweis** (Systemprüfung) gemäß ÖNORM B 5300 ausgeführt.

Der **Einbau** erfolgt gemäß ÖNORM B 5320 mit Standard-Fensteranschluss.

**2. Fenster und Fenstertüren:**

Fenster, Fenstertüren und deren Kombinationen werden in der Folge kurz **Fenster** genannt.

Alle Flügel gehen nach innen auf.

**3. Standardqualität:**

3.1 Für Fenster gelten nachstehende Anforderungen.

Zahlenangaben beziehen sich auf Fenster in **Prüfgröße** und Prüfverfahren gemäß ÖNORM.

- die Beanspruchungsklasse entspricht der **Klasse 1** gemäß ÖNORM B 5300
- die Ausführung des Standard-Fensteranschlusses erfolgt gemäß ÖNORM B 5320

3.2 **Paneele** (z.B. Verglasungen in feststehenden Rahmen) werden direkt in den Fensterstock eingebaut.

3.3 Das **Dichtungssystem** besteht aus mindestens zwei Dichtungsebenen. Dichtungen sind auswechselbar. Bei Ausführungen mit Bodenschwellen ist eine Dichtungsebene zulässig.

3.4 **Standardbeschlag** ist ein sichtbarer Beschlag (mit Eck- und Scherenlager), der einstellbar ist.

3.5 Für alle Flügel sind **Drehkippschläge** einkalkuliert, mit Ausnahme der Beschläge bei Stulpfenstern, deren Stehflügel mit Stulpflügelgetriebe, Ober- und Unterlichtern mit Drehbeschlägen ausgestattet sind.

3.6 **Standardfenstergriffe** sind aus Aluminium, naturfarbig eloxiert oder weiß beschichtet (nach Wahl des AN).

3.7 **Fenstertüren** werden mit Schnapper (Arretierung für geschlossenen/nicht verriegelten Zustand) ausgeführt.

**4. Einkalkulierte Leistungen:**

- **Verbindungen** (Kopplungsprofile) für Fenster entsprechen den Anforderungen der Windlast (gemäß Statik)
- Eine **Zeichnung** des angebotenen Fenstersystems (Systemschnitt unten/seitlich) wird nach Auftragserteilung dem AG übergeben. Nach schriftlicher Freigabe des AG wird der Systemschnitt Bestandteil des Vertrages.

4.1 Die Systembeschreibung, bestehend aus Leistungserklärung, Schnittzeichnung(en) und Beschlagsliste(n), ist spätestens zum Zeitpunkt der ersten Anlieferung komplett beizubringen.

**5. Ausmaß- und Abrechnungsregeln:**

Die Maße sind als Baurichtmaß (Rohbaulichte) angegeben (Stockaußenmaß = Baurichtmaß - 2 x Einbaufuge).

**6. Abkürzungsverzeichnis:**

MIG: Mehrscheiben-Isolierglas

SZR: Scheibenzwischenraum (Abstand zwischen den Scheiben)

**7. Beschreibung/Eigenschaften:**

7.1 **Erzeugungskennzahl:** Alle Hauptprofile sind mit einer Kennzahl mit Erzeugungsdatum versehen.

7.2.1 **Werkstoff PVC-U:** Profile entsprechen der ÖNORM EN 12608-1.

7.2.2 **Faserverstärkte Profile** werden gemäß RAL-GZ-716 ausgeführt (Herausgeber: RAL

**Ergänzungen zur StLB HB-022+ABK-020****Ausschreibungstexte ZZZ**

Leistungsverzeichnis

gedruckt am 15.11.2023

LB-HB-022+ABK-020

Preisangaben in EUR

Deutsches Institut für Gütesicherung und Kennzeichnung e.V. (Siegburger Straße 39, D-53757 Sankt Augustin).

7.3 **Stranggepresste Aluminiumprofile** sind aus der Legierung EN AW-6060 T66 in Eloxalqualität hergestellt.

7.4 Für anodisierte **Aluminiumbleche** wird die Legierung EN AW-5005, H14/H24 und für farbbeschichtete Aluminiumbleche EN AW-1050A, H14/H24 verwendet.

7.5 Werkstoff für **Dichtungsprofile** in der Funktionsfuge und zum Glas ist EPDM oder eine vergleichbare Qualität. Härte, Abmessung und Profilierung entsprechen den jeweiligen Verwendungszwecken (gemäß DIN 7863).

7.6 Die Kunststoff-Fensterprofile sind weiß ohne besondere Oberflächenbehandlung, Pulverbeschichtungen erfolgen gemäß ÖNORM EN 12206-1.

**75.00 Wählbare Vorbemerkungen**

75.00 00 + Folgende Angaben und Anforderungen an die Art und Weise der Leistungserbringung gelten als vereinbart und sind in die Einheitspreise einkalkuliert.

**75.00 00A + Material/Erzeugnis n.W.AN zu 7500**

Das Verwenden nachstehend angebotener Materialien/Erzeugnisse zu den angegebenen Positionen dieser ULG wird vereinbart:

Betrifft Position(en):

Material/Erzeugnis nach Wahl des Auftragnehmers (AN).

Angeboten: (.....)

**75.00 00B + Material/Erzeugnis Beispiel AG zu 7500**

Das Verwenden nachstehend angebotener Materialien/Erzeugnisse zu den angegebenen Positionen dieser ULG wird vereinbart:

Betrifft Position(en):

Beispielhaftes Material/Erzeugnis:

Angeboten ist das beispielhafte oder ein Material/Erzeugnis gleichwertiger Art.

Kriterien der Gleichwertigkeit:

Angeboten: (.....)

**75.01 + Vorarbeiten (ABD)**

Version 2020

75.01 00 + Folgende Angaben und Anforderungen an die Art und Weise der Leistungserbringung gelten als vereinbart und sind in die Einheitspreise einkalkuliert.

**75.01 00A + Material/Erzeugnis n.W.AN zu 7501**

Das Verwenden nachstehend angebotener Materialien/Erzeugnisse zu den angegebenen Positionen dieser ULG wird vereinbart:

Betrifft Position(en):

Material/Erzeugnis nach Wahl des Auftragnehmers (AN).

Angeboten: (.....)

**75.01 00B + Material/Erzeugnis Beispiel AG zu 7501**

Das Verwenden nachstehend angebotener Materialien/Erzeugnisse zu den angegebenen Positionen dieser ULG wird vereinbart:

Betrifft Position(en):

Beispielhaftes Material/Erzeugnis:



**Ergänzungen zur StLB HB-022+ABK-020****Ausschreibungstexte ZZZ**

Leistungsverzeichnis

gedruckt am 15.11.2023

LB-HB-022+ABK-020

Preisangaben in EUR

Angeboten ist das beispielhafte oder ein Material/Erzeugnis gleichwertiger Art.

Kriterien der Gleichwertigkeit: \_\_\_\_\_

Angeboten: (.....)

**75.10 Einfachfenster aus Kunststoff/Aluminium**

75.10 00 + Folgende Angaben und Anforderungen an die Art und Weise der Leistungserbringung gelten als vereinbart und sind in die Einheitspreise einkalkuliert.

**75.10 00A + Material/Erzeugnis n.W.AN zu 7510**

Das Verwenden nachstehend angebotener Materialien/Erzeugnisse zu den angegebenen Positionen dieser ULG wird vereinbart:

Betrifft Position(en): \_\_\_\_\_

Material/Erzeugnis nach Wahl des Auftragnehmers (AN).

Angeboten: (.....)

**75.10 00B + Material/Erzeugnis Beispiel AG zu 7510**

Das Verwenden nachstehend angebotener Materialien/Erzeugnisse zu den angegebenen Positionen dieser ULG wird vereinbart:

Betrifft Position(en): \_\_\_\_\_

Beispielhaftes Material/Erzeugnis: \_\_\_\_\_

Angeboten ist das beispielhafte oder ein Material/Erzeugnis gleichwertiger Art.

Kriterien der Gleichwertigkeit: \_\_\_\_\_

Angeboten: (.....)

**75.1A + Einfachfenster aus Kunststoff/Aluminium - Ergänzungen (ABD)**

75.1A 00 + Folgende Angaben und Anforderungen an die Art und Weise der Leistungserbringung gelten als vereinbart und sind in die Einheitspreise einkalkuliert.

**75.1A 00A + Material/Erzeugnis n.W.AN zu 751A**

Das Verwenden nachstehend angebotener Materialien/Erzeugnisse zu den angegebenen Positionen dieser ULG wird vereinbart:

Betrifft Position(en): \_\_\_\_\_

Material/Erzeugnis nach Wahl des Auftragnehmers (AN).

Angeboten: (.....)

**75.1A 00B + Material/Erzeugnis Beispiel AG zu 751A**

Das Verwenden nachstehend angebotener Materialien/Erzeugnisse zu den angegebenen Positionen dieser ULG wird vereinbart:

Betrifft Position(en): \_\_\_\_\_

Beispielhaftes Material/Erzeugnis: \_\_\_\_\_

Angeboten ist das beispielhafte oder ein Material/Erzeugnis gleichwertiger Art.

Kriterien der Gleichwertigkeit: \_\_\_\_\_

Angeboten: (.....)

**75.30 Verbundfenster aus Kunststoff/Aluminium****Verbundfenster:**

Das Flügelprofil besteht aus einem Kunststoff-Profil und einem Aluminium-Vorsatzflügelrahmen, der vom Flügel getrennt geöffnet wird (z.B. für Reinigungs- und Wartungsarbeiten).

**Ergänzungen zur StLB HB-022+ABK-020****Ausschreibungstexte ZZZ**

Leistungsverzeichnis

gedruckt am 15.11.2023

LB-HB-022+ABK-020

Preisangaben in EUR

75.30 00 + Folgende Angaben und Anforderungen an die Art und Weise der Leistungserbringung gelten als vereinbart und sind in die Einheitspreise einkalkuliert.

**75.30 00A + Material/Erzeugnis n.W.AN zu 7530**

Das Verwenden nachstehend angebotener Materialien/Erzeugnisse zu den angegebenen Positionen dieser ULG wird vereinbart:

Betrifft Position(en): \_\_\_\_\_

Material/Erzeugnis nach Wahl des Auftragnehmers (AN).

Angeboten: (.....)

**75.30 00B + Material/Erzeugnis Beispiel AG zu 7530**

Das Verwenden nachstehend angebotener Materialien/Erzeugnisse zu den angegebenen Positionen dieser ULG wird vereinbart:

Betrifft Position(en): \_\_\_\_\_

Beispielhaftes Material/Erzeugnis: \_\_\_\_\_

Angeboten ist das beispielhafte oder ein Material/Erzeugnis gleichwertiger Art.

Kriterien der Gleichwertigkeit: \_\_\_\_\_

Angeboten: (.....)

**75.3A + Verbundfenster aus Kunststoff/Aluminium - Ergänzungen (ABD)**

75.3A 00 + Folgende Angaben und Anforderungen an die Art und Weise der Leistungserbringung gelten als vereinbart und sind in die Einheitspreise einkalkuliert.

**75.3A 00A + Material/Erzeugnis n.W.AN zu 753A**

Das Verwenden nachstehend angebotener Materialien/Erzeugnisse zu den angegebenen Positionen dieser ULG wird vereinbart:

Betrifft Position(en): \_\_\_\_\_

Material/Erzeugnis nach Wahl des Auftragnehmers (AN).

Angeboten: (.....)

**75.3A 00B + Material/Erzeugnis Beispiel AG zu 753A**

Das Verwenden nachstehend angebotener Materialien/Erzeugnisse zu den angegebenen Positionen dieser ULG wird vereinbart:

Betrifft Position(en): \_\_\_\_\_

Beispielhaftes Material/Erzeugnis: \_\_\_\_\_

Angeboten ist das beispielhafte oder ein Material/Erzeugnis gleichwertiger Art.

Kriterien der Gleichwertigkeit: \_\_\_\_\_

Angeboten: (.....)

**75.50 Fensterbänke, Lüfter, Sonstiges****1. Außenfensterbänke aus Aluminium:**

1.1 Außenfensterbänke werden aus stranggepressten Aluminiumprofilen ausgeführt. Die Außenfensterbänke sind am Basisprofil verschraubt und haben 5 Grad Mindestneigung. Sie werden unter Verwendung von nicht rostenden Endhaltern, bei einer Länge über 80 cm mit mindestens einem nicht rostenden Mittelhalter befestigt.

1.2 Die seitlichen Abschlüsse sind mindestens 20 mm hoch und werden so ausgeführt, dass sie die Längenänderung des Aluminiums aufnehmen können. Endstücke und Dehnstöße bilden mit der jeweiligen Außenfensterbank ein System und sind dicht.

1.3 Die Abdichtung zur geputzten Leibung wird mit einem UV-beständigen und vorkomprimierten Dichtband oder durch Einschübe in seitliche, mit den Leibungen fest verbundenen U-förmigen Nuten, hergestellt.

**Ergänzungen zur StLB HB-022+ABK-020****Ausschreibungstexte ZZZ**

Leistungsverzeichnis

gedruckt am 15.11.2023  
LB-HB-022+ABK-020 Preisangaben in EUR**2. Stöße:**

Unvermeidliche Stöße der Fensterbänke werden mit dem Auftraggeber einvernehmlich festgelegt. Stoßverbindungen sind in die Einheitspreise einkalkuliert.

**3. Befestigung der Fensterbänke:**

Die Befestigung der Fensterbänke erfolgt, von oben nicht sichtbar, in Abständen von höchstens 80 cm und ist einschließlich des Befestigungsmaterials in den Einheitspreisen der Montagearbeit einkalkuliert.

75.50 00 + Folgende Angaben und Anforderungen an die Art und Weise der Leistungserbringung gelten als vereinbart und sind in die Einheitspreise einkalkuliert.

**75.50 00A + Material/Erzeugnis n.W.AN zu 7550**

Das Verwenden nachstehend angebotener Materialien/Erzeugnisse zu den angegebenen Positionen dieser ULG wird vereinbart:

Betrifft Position(en):

Material/Erzeugnis nach Wahl des Auftragnehmers (AN).

Angeboten: (.....)

**75.50 00B + Material/Erzeugnis Beispiel AG zu 7550**

Das Verwenden nachstehend angebotener Materialien/Erzeugnisse zu den angegebenen Positionen dieser ULG wird vereinbart:

Betrifft Position(en):

Beispielhaftes Material/Erzeugnis:

Angeboten ist das beispielhafte oder ein Material/Erzeugnis gleichwertiger Art.

Kriterien der Gleichwertigkeit:

Angeboten: (.....)

**75.90 Regieleistungen****1. Allgemeines:**

In dieser Unterleistungsgruppe werden nur angehängte Regieleistungen gemäß ÖNORM B 2110 erfasst.

Regieleistungen werden nur ausgeführt, wenn sie vom Auftraggeber im Einzelfall angeordnet werden, auch wenn sie im Vertrag (Leistungsverzeichnis) vorgesehen sind.

Die aufgewendeten Stunden, verwendeten Geräte, Transportleistungen und verbrauchten Stoffe werden täglich in die Regiescheine eingetragen und dem Auftraggeber zur Gegenzeichnung vorgelegt.

**2. Mengenänderungen:**

Die Bestimmungen, wonach bei Mengenänderungen die Neuvereinbarung von Einheitspreisen verlangt werden kann, sind auf Regieleistungen nicht anwendbar.

**3. Beschäftigungsgruppen:**

Die angeführten Beschäftigungsgruppen entsprechen den kollektivvertraglichen Regelungen. In den Stundensätzen sind auch anteilige Wegegelder, Fahrtspesen und Aufwandsentschädigungen (Auslösen) einkalkuliert. Verrechnet wird die an der Arbeits- oder Montagestelle tatsächlich geleistete Arbeitszeit. Die kleinste Einheit ist die angefangene halbe Stunde.

**4. Einkalkulierte Leistungen:**

Die Einheitspreise für Stoffe gelten frei Baustelle, einschließlich Abladen.

**5. Ausmaß- und Abrechnungsregeln:**

Zur Verrechnung kommen die Stundensätze jener Beschäftigungsgruppe, die für die jeweilige Regieleistung ausreicht, unabhängig von der Qualifizierung des tatsächlich eingesetzten Personals.

**Ergänzungen zur StLB HB-022+ABK-020****Ausschreibungstexte ZZZ**

Leistungsverzeichnis

gedruckt am 15.11.2023

LB-HB-022+ABK-020

Preisangaben in EUR

75.90 00 Folgende Angaben und Anforderungen an die Art und Weise der Leistungserbringung gelten als vereinbart und sind in die Einheitspreise einkalkuliert:

**75.90 00B + Material/Erzeugnis Beispiel AG zu 7590**

Das Verwenden nachstehend angebotener Materialien/Erzeugnisse zu den angegebenen Positionen dieser ULG wird vereinbart:

Betrifft Position(en): \_\_\_\_\_

Beispielhaftes Material/Erzeugnis: \_\_\_\_\_

Angeboten ist das beispielhafte oder ein Material/Erzeugnis gleichwertiger Art.

Kriterien der Gleichwertigkeit: \_\_\_\_\_

Angeboten: (.....)

**75.HA + Innen-u.Außenfensterbänke "classic/exklusiv" (helopal)**

Version: 2018

**1. Montage:**

Innen- und Außenfensterbänke liefern und fachgerecht montieren, einschließlich aller Nebenleistungen.

Die Montagerichtlinien des Herstellers werden beachtet (Firma LOTTMANN).

**2. Außenfensterbankanschluss:**

Die unteren Rahmenprofile werden für den waagrechten Anschluss einer Außenfensterbank mit einem Anschlussprofil oder einer Anschlussleiste ausgeführt.

Die erforderliche Höhe des Anschlussprofils zum Befestigen der Fensterbank beträgt mindestens 30 mm und ist eben ausgeführt.

Die Entwässerung der Fensterprofile erfolgt auf das Fensterbanksystem.

**3. Füllschäume:**

Es werden nur Füllschäume verwendet, die nicht nachreagieren (z.B. 2 Komponenten-Schäume). Reste und überstehender Füllschaum werden sauber entfernt und fachgerecht entsorgt.

**4. Aufzahlungen:**

Aufzahlungspositionen (Az) beschreiben Ergänzungen/Erweiterungen/Varianten zu vorangegangenen Positionen (Leistungen) und werden nur aus dem System oder der Auswahl von Produkten des Herstellers der Grundposition angeboten bzw. ausgeführt.

75.HA 00 + Folgende Angaben und Anforderungen an die Art und Weise der Leistungserbringung gelten als vereinbart und sind in die Einheitspreise einkalkuliert.

**75.HA 00A + Material/Erzeugnis n.W.AN zu 75HA**

Das Verwenden nachstehend angebotener Materialien/Erzeugnisse zu den angegebenen Positionen dieser ULG wird vereinbart:

Betrifft Position(en): \_\_\_\_\_

Material/Erzeugnis nach Wahl des Auftragnehmers (AN).

Angeboten: (.....)

**75.HA 00B + Material/Erzeugnis Beispiel AG zu 75HA**

Das Verwenden nachstehend angebotener Materialien/Erzeugnisse zu den angegebenen Positionen dieser ULG wird vereinbart:

Betrifft Position(en): \_\_\_\_\_

Beispielhaftes Material/Erzeugnis: \_\_\_\_\_

**Ergänzungen zur StLB HB-022+ABK-020****Ausschreibungstexte ZZZ**

Leistungsverzeichnis

gedruckt am 15.11.2023

LB-HB-022+ABK-020

Preisangaben in EUR

Angeboten ist das beispielhafte oder ein Material/Erzeugnis gleichwertiger Art.

Kriterien der Gleichwertigkeit: \_\_\_\_\_

Angeboten: (.....)

**75.HB + Innen-u.Außenfensterbänke "puritamo"(helopal)**

Version: 2018

**1. Montage:**

Innen- und Außenfensterbänke liefern und fachgerecht montieren, einschließlich aller Nebenleistungen.

Die Montagerichtlinien des Herstellers werden beachtet (Firma LOTTMANN).

**2. Außenfensterbankanschluss:**

Die unteren Rahmenprofile werden für den waagrechten Anschluss einer Außenfensterbank mit einem Anschlussprofil oder einer Anschlussleiste ausgeführt.

Die erforderliche Höhe des Anschlussprofils zum Befestigen der Fensterbank beträgt mindestens 30 mm und ist eben ausgeführt.

Die Entwässerung der Fensterprofile erfolgt auf das Fensterbanksystem.

**3. Füllschäume:**

Es werden nur Füllschäume verwendet, die nicht nachreagieren (z.B. 2 Komponenten-Schäume). Reste und überstehender Füllschaum werden sauber entfernt und fachgerecht entsorgt.

**4. Aufzählungen:**

Aufzählungspositionen (Az) beschreiben Ergänzungen/Erweiterungen/Varianten zu vorangegangenen Positionen (Leistungen) und werden nur aus dem System oder der Auswahl von Produkten des Herstellers der Grundposition angeboten bzw. ausgeführt.

75.HB 00 + Folgende Angaben und Anforderungen an die Art und Weise der Leistungserbringung gelten als vereinbart und sind in die Einheitspreise einkalkuliert.

**75.HB 00A + Material/Erzeugnis n.W.AN zu 75HB**

Das Verwenden nachstehend angebotener Materialien/Erzeugnisse zu den angegebenen Positionen dieser ULG wird vereinbart:

Betrifft Position(en): \_\_\_\_\_

Material/Erzeugnis nach Wahl des Auftragnehmers (AN).

Angeboten: (.....)

**75.HB 00B + Material/Erzeugnis Beispiel AG zu 75HB**

Das Verwenden nachstehend angebotener Materialien/Erzeugnisse zu den angegebenen Positionen dieser ULG wird vereinbart:

Betrifft Position(en): \_\_\_\_\_

Beispielhaftes Material/Erzeugnis: \_\_\_\_\_

Angeboten ist das beispielhafte oder ein Material/Erzeugnis gleichwertiger Art.

Kriterien der Gleichwertigkeit: \_\_\_\_\_

Angeboten: (.....)

**75.HC + Innen-u.Außenfensterbänke "Mauerabdeckungen" (helopal)**

Version: 2018

**1. Montage:**

**Ergänzungen zur StLB HB-022+ABK-020****Ausschreibungstexte ZZZ**

Leistungsverzeichnis

gedruckt am 15.11.2023

LB-HB-022+ABK-020

Preisangaben in EUR

Innen- und Außenfensterbänke liefern und fachgerecht montieren, einschließlich aller Nebenleistungen.

Die Montagerichtlinien des Herstellers werden beachtet (Firma LOTTMANN).

**2. Außenfensterbankanschluss:**

Die unteren Rahmenprofile werden für den waagrechten Anschluss einer Außenfensterbank-Abdeckung aus Blech mit einem Anschlussprofil oder einer Anschlussleiste ausgeführt.

Die erforderliche Höhe des Anschlussprofils zum Befestigen der Fensterbank beträgt mindestens 30 mm und ist eben ausgeführt.

Die Entwässerung der Fensterprofile erfolgt vor der Aufkantung der Außenfensterbank-Abdeckung.

**3. Füllschäume:**

Es werden nur Füllschäume verwendet, die nicht nachreagieren (z.B. 2-Komponenten-Schäume). Reste und überstehender Füllschaum werden sauber entfernt und fachgerecht entsorgt.

**4. Aufzahlungen:**

Aufzahlungspositionen (Az) beschreiben Ergänzungen/Erweiterungen/Varianten zu vorangegangenen Positionen (Leistungen) und werden nur aus dem System oder der Auswahl von Produkten des Herstellers der Grundposition angeboten bzw. ausgeführt.

75.HC 00 + Folgende Angaben und Anforderungen an die Art und Weise der Leistungserbringung gelten als vereinbart und sind in die Einheitspreise einkalkuliert.

**75.HC 00A + Material/Erzeugnis n.W.AN zu 75HC**

Das Verwenden nachstehend angebotener Materialien/Erzeugnisse zu den angegebenen Positionen dieser ULG wird vereinbart:

Betrifft Position(en):

Material/Erzeugnis nach Wahl des Auftragnehmers (AN).

Angeboten:

**75.HC 00B + Material/Erzeugnis Beispiel AG zu 75HC**

Das Verwenden nachstehend angebotener Materialien/Erzeugnisse zu den angegebenen Positionen dieser ULG wird vereinbart:

Betrifft Position(en):

Beispielhaftes Material/Erzeugnis:

Angeboten ist das beispielhafte oder ein Material/Erzeugnis gleichwertiger Art.

Kriterien der Gleichwertigkeit:

Angeboten:

**75.HD + Innen-u.Außenfensterbänke "helolit/trend/helodur" (helopal)**

Version: 2018

**1. Montage:**

Innen- und Außenfensterbänke liefern und fachgerecht montieren, einschließlich aller Nebenleistungen.

Die Montagerichtlinien des Herstellers werden beachtet (Firma LOTTMANN).

**2. Außenfensterbankanschluss:**

Die unteren Rahmenprofile werden für den waagrechten Anschluss mit einem Anschlussprofil

**Ergänzungen zur StLB HB-022+ABK-020****Ausschreibungstexte ZZZ**

Leistungsverzeichnis

gedruckt am 15.11.2023  
LB-HB-022+ABK-020 Preisangaben in EUR

oder einer Anschlussleiste ausgeführt.

Die erforderliche Höhe des Anschlussprofils zum Befestigen der Fensterbank beträgt mindestens 30 mm und ist eben ausgeführt.

**3. Füllschäume:**

Es werden nur Füllschäume verwendet, die nicht nachreagieren (z.B. 2 Komponenten-Schäume). Reste und überstehender Füllschaum werden sauber entfernt und fachgerecht entsorgt.

**4. Aufzählungen:**

Aufzählungspositionen (Az) beschreiben Ergänzungen/Erweiterungen/Varianten zu vorangegangenen Positionen (Leistungen) und werden nur aus dem System oder der Auswahl von Produkten des Herstellers der Grundposition angeboten bzw. ausgeführt.

75.HD 00 + Folgende Angaben und Anforderungen an die Art und Weise der Leistungserbringung gelten als vereinbart und sind in die Einheitspreise einkalkuliert.

**75.HD 00A + Material/Erzeugnis n.W.AN zu 75HD**

Das Verwenden nachstehend angebotener Materialien/Erzeugnisse zu den angegebenen Positionen dieser ULG wird vereinbart:

Betrifft Position(en):

Material/Erzeugnis nach Wahl des Auftragnehmers (AN).

Angeboten: (.....)

**75.HD 00B + Material/Erzeugnis Beispiel AG zu 75HD**

Das Verwenden nachstehend angebotener Materialien/Erzeugnisse zu den angegebenen Positionen dieser ULG wird vereinbart:

Betrifft Position(en):

Beispielhaftes Material/Erzeugnis:

Angeboten ist das beispielhafte oder ein Material/Erzeugnis gleichwertiger Art.

Kriterien der Gleichwertigkeit:

Angeboten: (.....)

**75.HE + Außenfensterbänke "Aluminium" (helopal)**

Version: 2020-01

**1. Montage:**

Innen- und Außenfensterbänke liefern und fachgerecht montieren, einschließlich aller Nebenleistungen.

Die Montagegerichtlinien des Herstellers werden beachtet (Firma LOTTMANN).

**2. Außenfensterbankanschluss:**

Die unteren Rahmenprofile werden für den waagrechten Anschluss einer Außenfensterbank-Abdeckung aus Blech mit einem Anschlussprofil oder einer Anschlussleiste ausgeführt.

Die erforderliche Höhe des Anschlussprofils zum Befestigen der Fensterbank beträgt mindestens 30 mm und ist eben ausgeführt.

Die Entwässerung der Fensterprofile erfolgt vor der Aufkantung der Außenfensterbank-Abdeckung.

**3. Füllschäume:**

Es werden nur Füllschäume verwendet, die nicht nachreagieren (z.B. 2 Komponenten-Schäume).

**Ergänzungen zur StLB HB-022+ABK-020****Ausschreibungstexte ZZZ**

Leistungsverzeichnis

gedruckt am 15.11.2023

LB-HB-022+ABK-020

Preisangaben in EUR

Reste und überstehender Füllschaum werden sauber entfernt und fachgerecht entsorgt.

**4. Aufzählungen:**

Aufzählungspositionen (Az) beschreiben Ergänzungen/Erweiterungen/Varianten zu vorangegangenen Positionen (Leistungen) und werden nur aus dem System oder der Auswahl von Produkten des Herstellers der Grundposition angeboten bzw. ausgeführt.

75.HE 00 + Folgende Angaben und Anforderungen an die Art und Weise der Leistungserbringung gelten als vereinbart und sind in die Einheitspreise einkalkuliert.

**75.HE 00A + Material/Erzeugnis n.W.AN zu 75HE**

Das Verwenden nachstehend angebotener Materialien/Erzeugnisse zu den angegebenen Positionen dieser ULG wird vereinbart:

Betrifft Position(en):

Material/Erzeugnis nach Wahl des Auftragnehmers (AN).

Angeboten: (.....)

**75.HE 00B + Material/Erzeugnis Beispiel AG zu 75HE**

Das Verwenden nachstehend angebotener Materialien/Erzeugnisse zu den angegebenen Positionen dieser ULG wird vereinbart:

Betrifft Position(en):

Beispielhaftes Material/Erzeugnis:

Angeboten ist das beispielhafte oder ein Material/Erzeugnis gleichwertiger Art.

Kriterien der Gleichwertigkeit:

Angeboten: (.....)

**75.I1 + Fensterfolien (illbruck)**

Version: 2020 03

Im Folgenden ist das Liefern der angegebenen Materialien und die Verarbeitung beschrieben.

**Hinweise:**

Lagerungs- und Verarbeitungshinweise des Herstellers sind einzuhalten.

75.I1 00 + Folgende Angaben und Anforderungen an die Art und Weise der Leistungserbringung gelten als vereinbart und sind in die Einheitspreise einkalkuliert:

**75.I1 00A + Material/Erzeugnis n.W.AN zu 75I1**

Das Verwenden nachstehend angebotener Materialien/Erzeugnisse zu den angegebenen Positionen dieser ULG wird vereinbart:

Betrifft Position(en):

Material/Erzeugnis nach Wahl des Auftragnehmers (AN).

Angeboten: (.....)

**75.I1 00B + Material/Erzeugnis Beispiel AG zu 75I1**

Das Verwenden nachstehend angebotener Materialien/Erzeugnisse zu den angegebenen Positionen dieser ULG wird vereinbart:

Betrifft Position(en):

Beispielhaftes Material/Erzeugnis:

Angeboten ist das beispielhafte oder ein Material/Erzeugnis gleichwertiger Art.

Kriterien der Gleichwertigkeit:

Angeboten: (.....)



**Ergänzungen zur StLB HB-022+ABK-020****Ausschreibungstexte ZZZ**

Leistungsverzeichnis

gedruckt am 15.11.2023  
LB-HB-022+ABK-020 Preisangaben in EUR**75.I2 + Dichtleisten (illbruck)**

Version: 2020-03

Im folgenden ist das Liefern und das Montieren bzw. der Einbau beschrieben.

**Hinweise:**

Lagerungs- und Verarbeitungshinweise des Herstellers sind einzuhalten.

75.I2 00 + Folgende Angaben und Anforderungen an die Art und Weise der Leistungserbringung gelten als vereinbart und sind in die Einheitspreise einkalkuliert:

**75.I2 00A + Material/Erzeugnis n.W.AN zu 75I2**

Das Verwenden nachstehend angebotener Materialien/Erzeugnisse zu den angegebenen Positionen dieser ULG wird vereinbart:

Betrifft Position(en): \_\_\_\_\_

Material/Erzeugnis nach Wahl des Auftragnehmers (AN).

Angeboten: (.....)

**75.I2 00B + Material/Erzeugnis Beispiel AG zu 75I2**

Das Verwenden nachstehend angebotener Materialien/Erzeugnisse zu den angegebenen Positionen dieser ULG wird vereinbart:

Betrifft Position(en): \_\_\_\_\_

Beispielhaftes Material/Erzeugnis: \_\_\_\_\_

Angeboten ist das beispielhafte oder ein Material/Erzeugnis gleichwertiger Art.

Kriterien der Gleichwertigkeit: \_\_\_\_\_

Angeboten: (.....)

**75.I3 + Dichtbänder (illbruck)**

Version: 2020 03

Im Folgenden ist das Liefern der angegebenen Materialien und die Verarbeitung beschrieben.

**Hinweise:**

Lagerungs- und Verarbeitungshinweise des Herstellers sind einzuhalten.

75.I3 00 + Folgende Angaben und Anforderungen an die Art und Weise der Leistungserbringung gelten als vereinbart und sind in die Einheitspreise einkalkuliert:

**75.I3 00A + Material/Erzeugnis n.W.AN zu 75I3**

Das Verwenden nachstehend angebotener Materialien/Erzeugnisse zu den angegebenen Positionen dieser ULG wird vereinbart:

Betrifft Position(en): \_\_\_\_\_

Material/Erzeugnis nach Wahl des Auftragnehmers (AN).

Angeboten: (.....)

**75.I3 00B + Material/Erzeugnis Beispiel AG zu 75I3**

Das Verwenden nachstehend angebotener Materialien/Erzeugnisse zu den angegebenen Positionen dieser ULG wird vereinbart:

Betrifft Position(en): \_\_\_\_\_

Beispielhaftes Material/Erzeugnis: \_\_\_\_\_

Angeboten ist das beispielhafte oder ein Material/Erzeugnis gleichwertiger Art.

Kriterien der Gleichwertigkeit: \_\_\_\_\_

Angeboten: (.....)

**Ergänzungen zur StLB HB-022+ABK-020****Ausschreibungstexte ZZZ**

Leistungsverzeichnis

gedruckt am 15.11.2023  
LB-HB-022+ABK-020 Preisangaben in EUR**75.14 + Silikon-Dichtstoffe (illbruck)**

Version: 2020-03

Im folgenden ist das Liefern und das Montieren bzw. der Einbau beschrieben.

**Hinweise:**

Lagerungs- und Verarbeitungshinweise des Herstellers sind einzuhalten.

75.14 00 + Folgende Angaben und Anforderungen an die Art und Weise der Leistungserbringung gelten als vereinbart und sind in die Einheitspreise einkalkuliert:

**75.14 00A + Material/Erzeugnis n.W.AN zu 7514**

Das Verwenden nachstehend angebotener Materialien/Erzeugnisse zu den angegebenen Positionen dieser ULG wird vereinbart:

Betrifft Position(en): \_\_\_\_\_

Material/Erzeugnis nach Wahl des Auftragnehmers (AN).

Angeboten: (.....)

**75.14 00B + Material/Erzeugnis Beispiel AG zu 7514**

Das Verwenden nachstehend angebotener Materialien/Erzeugnisse zu den angegebenen Positionen dieser ULG wird vereinbart:

Betrifft Position(en): \_\_\_\_\_

Beispielhaftes Material/Erzeugnis: \_\_\_\_\_

Angeboten ist das beispielhafte oder ein Material/Erzeugnis gleichwertiger Art.

Kriterien der Gleichwertigkeit: \_\_\_\_\_

Angeboten: (.....)

**75.15 + Vorwandmontagesystem (illbruck)**

Version: 2020 04

Im Folgenden ist das Liefern der angegebenen Materialien und die Verarbeitung beschrieben.

**Hinweise:**

Lagerungs- und Verarbeitungshinweise des Herstellers sind einzuhalten.

75.15 00 + Folgende Angaben und Anforderungen an die Art und Weise der Leistungserbringung gelten als vereinbart und sind in die Einheitspreise einkalkuliert:

**75.15 00A + Material/Erzeugnis n.W.AN zu 7515**

Das Verwenden nachstehend angebotener Materialien/Erzeugnisse zu den angegebenen Positionen dieser ULG wird vereinbart:

Betrifft Position(en): \_\_\_\_\_

Material/Erzeugnis nach Wahl des Auftragnehmers (AN).

Angeboten: (.....)

**75.15 00B + Material/Erzeugnis Beispiel AG zu 7515**

Das Verwenden nachstehend angebotener Materialien/Erzeugnisse zu den angegebenen Positionen dieser ULG wird vereinbart:

Betrifft Position(en): \_\_\_\_\_

Beispielhaftes Material/Erzeugnis: \_\_\_\_\_

Angeboten ist das beispielhafte oder ein Material/Erzeugnis gleichwertiger Art.

Kriterien der Gleichwertigkeit: \_\_\_\_\_

Angeboten: (.....)

**Ergänzungen zur StLB HB-022+ABK-020****Ausschreibungstexte ZZZ**

Leistungsverzeichnis

gedruckt am 15.11.2023  
LB-HB-022+ABK-020 Preisangaben in EUR

- 75.17 + Fugen-Dichtungsbänder (illbruck)**  
Version: 2020 03  
Im Folgenden ist das Liefern der angegebenen Materialien und die Verarbeitung beschrieben.  
**Hinweise:**  
Lagerungs- und Verarbeitungshinweise des Herstellers sind einzuhalten.
- 75.17 00 + Folgende Angaben und Anforderungen an die Art und Weise der Leistungserbringung gelten als vereinbart und sind in die Einheitspreise einkalkuliert:
- 75.17 00G + Material/Erzeugnis n.W.AN zu 7517**  
Das Verwenden nachstehend angebotener Materialien/Erzeugnisse zu den angegebenen Positionen dieser ULG wird vereinbart:  
Betrifft Position(en):   
Material/Erzeugnis nach Wahl des Auftragnehmers (AN).  
Angeboten: (.....)
- 75.17 00H + Material/Erzeugnis Beispiel AG zu 7517**  
Das Verwenden nachstehend angebotener Materialien/Erzeugnisse zu den angegebenen Positionen dieser ULG wird vereinbart:  
Betrifft Position(en):   
Beispielhaftes Material/Erzeugnis:   
Angeboten ist das beispielhafte oder ein Material/Erzeugnis gleichwertiger Art.  
Kriterien der Gleichwertigkeit:   
Angeboten: (.....)
- 75.18 + Butylbänder (illbruck)**  
Version: 2020-03  
Im folgenden ist das Liefern und das Montieren bzw. der Einbau beschrieben.  
**Hinweise:**  
Lagerungs- und Verarbeitungshinweise des Herstellers sind einzuhalten.
- 75.18 00 + Folgende Angaben und Anforderungen an die Art und Weise der Leistungserbringung gelten als vereinbart und sind in die Einheitspreise einkalkuliert:
- 75.18 00A + Material/Erzeugnis n.W.AN zu 7518**  
Das Verwenden nachstehend angebotener Materialien/Erzeugnisse zu den angegebenen Positionen dieser ULG wird vereinbart:  
Betrifft Position(en):   
Material/Erzeugnis nach Wahl des Auftragnehmers (AN).  
Angeboten: (.....)
- 75.18 00B + Material/Erzeugnis Beispiel AG zu 7518**  
Das Verwenden nachstehend angebotener Materialien/Erzeugnisse zu den angegebenen Positionen dieser ULG wird vereinbart:  
Betrifft Position(en):   
Beispielhaftes Material/Erzeugnis:   
Angeboten ist das beispielhafte oder ein Material/Erzeugnis gleichwertiger Art.  
Kriterien der Gleichwertigkeit:   
Angeboten: (.....)

**Ergänzungen zur StLB HB-022+ABK-020****Ausschreibungstexte ZZZ**

Leistungsverzeichnis

gedruckt am 15.11.2023  
LB-HB-022+ABK-020 Preisangaben in EUR**75.I9 + Dichtstoffe (illbruck)**

Version: 2020-03

Im folgenden ist das Liefern und das Montieren bzw. der Einbau beschrieben.

**Hinweise:**

Lagerungs- und Verarbeitungshinweise des Herstellers sind einzuhalten.

75.I9 00 + Folgende Angaben und Anforderungen an die Art und Weise der Leistungserbringung gelten als vereinbart und sind in die Einheitspreise einkalkuliert:

**75.I9 00G + Material/Erzeugnis n.W.AN zu 75I9**

Das Verwenden nachstehend angebotener Materialien/Erzeugnisse zu den angegebenen Positionen dieser ULG wird vereinbart:

Betrifft Position(en): 

Material/Erzeugnis nach Wahl des Auftragnehmers (AN).

Angeboten: (.....)

**75.I9 00H + Material/Erzeugnis Beispiel AG zu 75I9**

Das Verwenden nachstehend angebotener Materialien/Erzeugnisse zu den angegebenen Positionen dieser ULG wird vereinbart:

Betrifft Position(en): Beispielhaftes Material/Erzeugnis: 

Angeboten ist das beispielhafte oder ein Material/Erzeugnis gleichwertiger Art.

Kriterien der Gleichwertigkeit: 

Angeboten: (.....)

**75.J1 + Klebstoffe (illbruck)**

Version: 2020 03

Im Folgenden ist das Liefern der angegebenen Materialien und die Verarbeitung beschrieben.

**Hinweise:**

Lagerungs- und Verarbeitungshinweise des Herstellers sind einzuhalten.

**Aufzahlungen und Zubehör:**

Positionen für Aufzahlungen (Az) und Zubehör beschreiben

Ergänzungen/Erweiterungen/Varianten zu vorangegangenen Positionen (Leistungen) und werden nur aus dem System oder der Auswahl von Produkten des Herstellers der Grundposition angeboten bzw. ausgeführt.

75.J1 00 + Folgende Angaben und Anforderungen an die Art und Weise der Leistungserbringung gelten als vereinbart und sind in die Einheitspreise einkalkuliert:

**75.J1 00A + Material/Erzeugnis n.W.AN zu 75J1**

Das Verwenden nachstehend angebotener Materialien/Erzeugnisse zu den angegebenen Positionen dieser ULG wird vereinbart:

Betrifft Position(en): 

Material/Erzeugnis nach Wahl des Auftragnehmers (AN).

Angeboten: (.....)

**75.J1 00B + Material/Erzeugnis Beispiel AG zu 75J1**

Das Verwenden nachstehend angebotener Materialien/Erzeugnisse zu den angegebenen Positionen dieser ULG wird vereinbart:

Betrifft Position(en):

**Ergänzungen zur StLB HB-022+ABK-020****Ausschreibungstexte ZZZ**

Leistungsverzeichnis

gedruckt am 15.11.2023  
LB-HB-022+ABK-020 Preisangaben in EUR

Beispielhaftes Material/Erzeugnis: \_\_\_\_\_  
 Angeboten ist das beispielhafte oder ein Material/Erzeugnis gleichwertiger Art.  
 Kriterien der Gleichwertigkeit: \_\_\_\_\_  
 Angeboten: (.....)

**75.J2 + Multifunktions-Dichtungsbänder (illbruck)**

Version: 2020 03

Im Folgenden ist das Liefern der angegebenen Materialien und die Verarbeitung beschrieben.

**Hinweise:**

Lagerungs- und Verarbeitungshinweise des Herstellers sind einzuhalten.

75.J2 00 + Folgende Angaben und Anforderungen an die Art und Weise der Leistungserbringung gelten als vereinbart und sind in die Einheitspreise einkalkuliert:

**75.J2 00G + Material/Erzeugnis n.W.AN zu 75J2**

Das Verwenden nachstehend angebotener Materialien/Erzeugnisse zu den angegebenen Positionen dieser ULG wird vereinbart:

Betrifft Position(en): \_\_\_\_\_

Material/Erzeugnis nach Wahl des Auftragnehmers (AN).

Angeboten: (.....)

**75.J2 00H + Material/Erzeugnis Beispiel AG zu 75J2**

Das Verwenden nachstehend angebotener Materialien/Erzeugnisse zu den angegebenen Positionen dieser ULG wird vereinbart:

Betrifft Position(en): \_\_\_\_\_

Beispielhaftes Material/Erzeugnis: \_\_\_\_\_

Angeboten ist das beispielhafte oder ein Material/Erzeugnis gleichwertiger Art.

Kriterien der Gleichwertigkeit: \_\_\_\_\_

Angeboten: (.....)

**75.J3 + PU Schäume (illbruck)**

Version: 2020 03

Im Folgenden ist das Liefern der angegebenen Materialien und die Verarbeitung beschrieben.

**Hinweise:**

Lagerungs- und Verarbeitungshinweise des Herstellers sind einzuhalten.

75.J3 00 + Folgende Angaben und Anforderungen an die Art und Weise der Leistungserbringung gelten als vereinbart und sind in die Einheitspreise einkalkuliert:

**75.J3 00A + Material/Erzeugnis n.W.AN zu 75J3**

Das Verwenden nachstehend angebotener Materialien/Erzeugnisse zu den angegebenen Positionen dieser ULG wird vereinbart:

Betrifft Position(en): \_\_\_\_\_

Material/Erzeugnis nach Wahl des Auftragnehmers (AN).

Angeboten: (.....)

**75.J3 00B + Material/Erzeugnis Beispiel AG zu 75J3**

Das Verwenden nachstehend angebotener Materialien/Erzeugnisse zu den angegebenen Positionen dieser ULG wird vereinbart:

Betrifft Position(en): \_\_\_\_\_

Beispielhaftes Material/Erzeugnis: \_\_\_\_\_

**Ergänzungen zur StLB HB-022+ABK-020****Ausschreibungstexte ZZZ**

Leistungsverzeichnis

gedruckt am 15.11.2023

LB-HB-022+ABK-020

Preisangaben in EUR

Angeboten ist das beispielhafte oder ein Material/Erzeugnis gleichwertiger Art.

Kriterien der Gleichwertigkeit: \_\_\_\_\_

Angeboten: (.....)

**75.J4 + Zubehör (illbruck)**

Version: 2020 04

Im Folgenden ist das Liefern der angegebenen Materialien und die Verarbeitung beschrieben.

**Hinweise:**

Lagerungs- und Verarbeitungshinweise des Herstellers sind einzuhalten.

75.J4 00 + Folgende Angaben und Anforderungen an die Art und Weise der Leistungserbringung gelten als vereinbart und sind in die Einheitspreise einkalkuliert:

**75.J4 00A + Material/Erzeugnis n.W.AN zu 75J4**

Das Verwenden nachstehend angebotener Materialien/Erzeugnisse zu den angegebenen Positionen dieser ULG wird vereinbart:

Betrifft Position(en): \_\_\_\_\_

Material/Erzeugnis nach Wahl des Auftragnehmers (AN).

Angeboten: (.....)

**75.J4 00B + Material/Erzeugnis Beispiel AG zu 75J4**

Das Verwenden nachstehend angebotener Materialien/Erzeugnisse zu den angegebenen Positionen dieser ULG wird vereinbart:

Betrifft Position(en): \_\_\_\_\_

Beispielhaftes Material/Erzeugnis: \_\_\_\_\_

Angeboten ist das beispielhafte oder ein Material/Erzeugnis gleichwertiger Art.

Kriterien der Gleichwertigkeit: \_\_\_\_\_

Angeboten: (.....)

**75.JM + Kunststoff Verbundfenster KV 440 - 3 fach Glas (INTERNORM)**

Version: 2019-09

**Im Folgenden sind das Liefern und der Einbau von Fenstern beschrieben.**

Fenster, Fenstertüren und deren Kombinationen werden in der Folge kurz Fenster genannt. Im Einheitspreis sind mit Beschlägen ausgestattete und verglaste Fenster einkalkuliert, einschließlich der Einbauarbeiten und Ausbilden der Bauanschlussfugen zwischen etwaigem Blindstock oder Fensterstock zum Baukörper oder zwischen Fensterstock und etwaigem Blindstock. Alle Flügel gehen nach innen auf.

**Standardqualität:**

Für Fensterelemente gelten nachstehende Anforderungen.

Der geforderte Uw-Wert ist durch ein Prüfzeugnis einer akkreditierten Prüfstelle nachzuweisen. Das Prüfzeugnis bezieht sich auf Normfenstergröße 123 cm x 148 cm und EN ISO 12567 oder EN ISO 10077.

Das Kunststoff Aluminium-Fenster mit einer Isolierverglasung 4-48-3bESG/12g/3/14g/b4 nach EN 673 und Abstandhalter aus Edelstahl-Kunststoff-Verbundmaterial hat einen Gesamt **Uw-Wert**  $\leq 0,77 \text{ W/m}^2\text{K}$  nach EN ISO 12567 bzw. EN ISO 10077 aufzuweisen.

**Wärmedurchgangskoeffizient**  $U_f$  des Fensterrahmens von  $1,0 \text{ W/m}^2\text{K}$  nach EN 10077.

Die Schalldämmung der Fenster muss der ÖNORM B 8115-2 entsprechen.

Die geforderten Schalldämmwerte sind durch ein Prüfzeugnis einer akkreditierten Prüfstelle nachzuweisen. Die Prüfung der Schalldämmung hat nach EN ISO 140 zu erfolgen und ist nach EN ISO 717-1 zu bewerten.

**Ergänzungen zur StLB HB-022+ABK-020****Ausschreibungstexte ZZZ**

Leistungsverzeichnis

gedruckt am 15.11.2023

LB-HB-022+ABK-020

Preisangaben in EUR

Für das Kunststoff-Fenster mit der Isolierverglasung 4-48-3bESG/12g/3/14g/b4 ist ein bewertetes Schalldämmmaß von 41 dB nach EN ISO 717-1 nachzuweisen.

Es wird eine Dreischeibenisolierverglasung und einer zusätzlichen außenseitigen Vorsatzscheibe ausgeführt.

**Eignungsnachweis:**

Luftdurchlässigkeit lt. ÖNORM B 5300 Beanspruchungsklasse 4 nach EN 12207

Schlagregendichtheit lt. ÖNORM B 5300 Beanspruchungsklasse E900 nach EN 12208 beim einflügeligen DK-Fenster. Beanspruchungsklasse E750 nach EN 12208 beim zweiflügeligen Stulpfenster

**Windbelastung, Statik**

Nachweis nach EN 12211 oder Rechnung, Klasse B nach EN 12210

Fertigungsüberwachung: Die Fertigungsüberwachung muss nach dem Qualitäts-Management-System EN ISO 9000 ff erfolgen

**Profilquerschnitte, Profilausbildungen:****Rahmenprofil:**

Das Rahmenprofil muss eine Bautiefe von mind. 93 mm aufweisen. Der Rahmen ist mittels Thermo-Schaum zu dämmen.

**Flügelprofil:**

Das Flügelprofil besteht aus einem PVC-Profil und einem Aluminium-Vorsatzflügelrahmen mit einer Gesamt Bautiefe von mindestens 118 mm. Das PVC-Profil muss als Fünfkammerprofil ausgebildet sein.

Das Flügelprofil muss umlaufend mit dem Isolierglas bzw. Paneel verbunden sein, um einen ev. Wasser eintritt zu verhindern.

Der Festanschlag für das Glas muss sich witterungsseitig befinden. Die Nut für die Glashalteleisten muss raum-seitig angeordnet sein. Die Glashalteleisten müssen durchgehend kraftschlüssig mit dem Flügelprofil verbunden sein.

**Vorsatzflügelrahmen:**

Der Vorsatzflügelrahmen muss vom Kunststoff Flügel getrennt geöffnet werden können, damit Revisions arbeiten an der integrierten Jalousie, am Faltstore bzw. an der Waben-Sonderjalousie leicht durchführbar sind.

**VERSTEIFUNGEN:**

Die Stahlprofile sind gegen Korrosion durch Verzinken zu schützen. Die Befestigung des Stahlprofils hat durch Schrauben zu erfolgen.

Rahmenverbreiterungen:

Profile für Rahmenverbreiterungen müssen als 5-Kammerprofile ausgebildet sein, wobei bei nicht ausgesteifter Ausführung die Hauptkammer ausgeschäumt ist

**Werkstoff PVC-U:**

- **Kunststoff:**
- Die Profile müssen aus modifiziertem PVC-hart nach EN ISO 1163 Teil 1 und Teil 2 hoch schlagzäh, Formmasse laut ISO 1163 - PVC-U, EDPL, 082-50-T23 hergestellt sein. Profile, welche aus Frischmaterial extrudiert werden, müssen blei- und cadmiumfrei stabilisiert sein. Der Gütenachweis ist durch ein Prüfzeugnis einer akkreditierten Prüfstelle nachzuweisen.
- **Aluminium:**
- Es darf nur Aluminium der Legierung AlMgSi0,5 nach EN 573 (DIN 1725) verwendet werden. Die Strangpress-profile müssen den Anforderungen der DIN 17615 entsprechen.

**Hochdämmender Thermoschaum:**

Extrudierter Polystyrolschaum mit einer Wärmeleitfähigkeit  $\lambda$  von höchstens 0,034 W/mK lt. DIN 18164. Der Polystyrolschaum ist wasserfest lt. EN 12087 auszuführen, die Herstellung hat mit dem Treibmittel CO<sub>2</sub> zu erfolgen. Isolationsmaterialien sind HFCKW- / HFKW

**Kämpfer, Pfosten, Sprossen:**

**Ergänzungen zur StLB HB-022+ABK-020****Ausschreibungstexte ZZZ**

Leistungsverzeichnis

gedruckt am 15.11.2023

LB-HB-022+ABK-020

Preisangaben in EUR

Kämpfer, Pfosten in PVC sind nur verschweißt. Nicht weiße, außen angeordnete Profile werden nur mechanisch verbunden.

**Glasfälze, Glashalteleisten:**

Stumpfe Verbindungen sind nicht zulässig

**Falzdichtungen:**

Das Dichtungssystem besteht aus 3 Dichtungsebenen mit jeweils rundumlaufenden in einer Ebene angeordnete Dichtungsprofilen. Im Falzbereich sind drei Dichtungen anzuordnen. Eine Anschlagdichtung außen, eine Mitteldichtung im Flügel die auf einen Festanschlag trifft und eine Anschlagdichtung innen. Die Anschlagdichtungen am Rahmen und Flügel und die Mitteldichtung sind rundumlaufend zu führen und oben zu stoßen und gegen Schrumpfen zu sichern

**OBERFLÄCHENBEHANDLUNG:****FARBGESTALTUNG:**

Es dürfen nur homogen weiß durchgefärbte Profile verwendet werden. Die äußere Farbgestaltung ist über Zusatzelemente zu lösen. Auf der Außenseite ist die Farbgestaltung durch Aufbringen von stranggepressten Aluminium Vorsatzschalen durchzuführen. Die Aluminiumschale ist durch unmittelbares Klipsen auf das Kunststoffprofil oder durch Kleben zu befestigen.

Pulverbeschichtung: Die Verarbeitung der Pulverbeschichtung muss den Güte- und Prüfbestimmungen der GSB International entsprechen.

Eloxal- od. anodische Oxydation: Für die Verarbeitung gilt die ÖNORM C 2531. Die Güterichtlinien für anodisch erzeugte Oxyd Schichten auf Aluminium (EURAS EWWAA) sind einzuhalten

**BESCHLÄGE:****Standardbeschläge:****Voll- verdeckt liegende Dreh-Kipp- und Drehbeschläge**

Die verdeckt liegenden Dreh-Kipp- und Drehbeschläge müssen mit verstellbarem Ecklager und verstellbarer Schere ausgestattet sein. Die Anpressdruckverstellung für den Flügel hat über die Verriegelungsbolzen zu erfolgen. Die Anschlagdichtungen am Rahmen und Flügel und die Mitteldichtung sind rundumlaufend zu führen.

**Dreh- und Drehkippsbeschläge:**

Es sind Voll Verdeckt liegende Dreh-Kipp- und Drehbeschläge auszuführen

**Oberlichtbeschläge**

Bei aufliegenden Oberlichtöffnern ist zur Sicherheit eine Sicherungsschere einzubauen.

Die Verriegelung erfolgt über ein Verschlussgetriebe mit einem mindestens 125 mm langen Fenstergriff. Die Fenstergriffe sind aus Aluminium, naturfarbig eloxiert

**Fenstertüren:**

Bei Fenstertüren werden außenliegende Griffe und Kugelschnapper ausgeführt.

Der waagrechte Bereich ist ohne Trittschutz.

**Verglasung:**

Standardglas:

Es werden Dreischeiben-Isolierglaselemente aus klarem, farblosem (naturfärbigem) Floatglas verwendet. Die angegebene Glasdicke ist die Nenndicke gemäß ÖNORM ohne Folien- oder Gießharzschichten.

Die Verklebung von Ausfachung (Isolierglas od. Paneel) und Flügelprofil muss durchgehend und umlaufend mit einer dauerelastischen Klebemasse erfolgen. Die Verträglichkeit der zu verklebenden Materialien muss gewährleistet sein.

Die Verklotzung des Rahmens bei Fixverglasungen erfolgt über Kunststoffklötze, welche so ausgebildet sein müssen, dass sich deren Lage durch den Transport nicht verändert.

**BEHANG:**

Der Sonnenschutz ist im Scheibenzwischenraum, d.h. zwischen äußerer Verbundscheibe und dem innen liegenden Isolierglas, witterungsgeschützt anzuordnen. Als Sonnenschutz können



**Ergänzungen zur StLB HB-022+ABK-020****Ausschreibungstexte ZZZ**

Leistungsverzeichnis

gedruckt am 15.11.2023

LB-HB-022+ABK-020

Preisangaben in EUR

Jalousien, Falstore oder Waben-Sonderjalousie eingesetzt werden.

Die Betätigung des integrierten Sonnenschutzes hat über einen Kugelkettenantrieb zu erfolgen. Aus Sicherheitsgründen ist die Kugelkette mit einem Kunststoff Teil so zu verbinden, dass bei einer Auslösekraft von ca. 5 kg eine Trennung der Kugelkette stattfindet. Der verwendete Teil muss ohne Reparatur problemlos wieder verwendbar sein.

Je nach Ausschreibung kann der Sonnenschutz - über unterschiedlichste Steuerungen - auch elektrisch angetrieben werden.

Energieautarke Beschattung :

Ebenso muss die Möglichkeit einer energieautarken Beschattung gegeben sein. Durch ein Photovoltaik – Modul als Jalousienblende muss eine permanente Aufladung des integrierten Akku auch bei diffusem Tageslicht gewährleistet sein. Eine Steuerung über bidirektionalen Funk (Gruppensteuerung) ist ebenso Voraussetzung.

**Abkürzungen im Positionsstichwort:**

1f-Fe. - Einfachfenster

Ig. - Isolierglas

1T,2T - einteilig, zweiteilig usw.

1FI,2FI - einflügelig, zweiflügelig usw.

+OL,+2OL - mit Oberlichte, mit zwei Oberlichtern

+OL/UL - mit Ober- oder Unterlichte

Konstr. mehrteilig. - Konstruktion mehrteilig

Angaben im Positionsstichwort:

im Positionsstichwort sind die Ausführung / Funktion und die Varianten ( z.B.: A,B,....) angegeben.

**EINBAU:**

Für den Einbau der Fenster sind die Einbaurichtlinien für Kunststoff-Fenster der Arbeitsgemeinschaft zur Förderung der Qualitätsarbeit zu beachten. Die Abdichtung zwischen Fenster und Baukörper muss den bauphysikalischen Anforderungen hinsichtlich Wärmeschutz, Schallschutz, Feuchteschutz und Fugenbewegungen entsprechen.

Die Befestigungsabstände sind lt. Angaben des Herstellers einzuhalten. Bei Schrauben- oder Dübelmontage ist ein System zu wählen, bei dem die Befestigungselemente am Rahmenprofil nicht sichtbar sind (Anordnung in der Hohlkammer und Abdeckung der Bohrung).

**Angebotenes Erzeugnis:**

Fenster, Fenstertüren und Türen werden mit den wählbaren Vorbemerkungen zur jeweiligen ULG beschrieben.

**Aufzahlungen und Zubehör:**

Positionen für Aufzahlungen (Az) und Zubehör beschreiben

Ergänzungen/Erweiterungen/Varianten zu vorangegangenen Positionen (Leistungen) und werden nur aus dem System oder der Auswahl von Produkten des Herstellers der Grundposition angeboten bzw. ausgeführt.

75.JM 00 + Angaben und Anforderungen an die Art und Weise der Leistungserbringung gelten als vereinbart und sind in die Einheitspreise einkalkuliert:

**75.JM 00E + Material/Erzeugnis n.W.AN zu 75JM**

Das Verwenden nachstehend angebotener Materialien/Erzeugnisse zu den angegebenen Positionen dieser ULG wird vereinbart:

Betrifft Position(en): \_\_\_\_\_

Material/Erzeugnis nach Wahl des Auftragnehmers (AN).

Angeboten: (.....)

**Ergänzungen zur StLB HB-022+ABK-020****Ausschreibungstexte ZZZ**

Leistungsverzeichnis

gedruckt am 15.11.2023  
LB-HB-022+ABK-020 Preisangaben in EUR**75.JM 00F + Material/Erzeugnis Beispiel AG zu 75JM**

Das Verwenden nachstehend angebotener Materialien/Erzeugnisse zu den angegebenen Positionen dieser ULG wird vereinbart:

Betrifft Position(en):

Beispielhaftes Material/Erzeugnis:

Angeboten ist das beispielhafte oder ein Material/Erzeugnis gleichwertiger Art.

Kriterien der Gleichwertigkeit:

Angeboten: (.....)

**75.JO + Kunststoff Verbundfenster KV 440 - 2Fach Glas (INTERNORM)**

Version: 2019-09

Im Folgenden sind das Liefern und der Einbau von Fenstern beschrieben.

Fenster, Fenstertüren und deren Kombinationen werden in der Folge kurz Fenster genannt. Im Einheitspreis sind mit Beschlägen ausgestattete und verglaste Fenster einkalkuliert, einschließlich der Einbauarbeiten und Ausbilden der Bauanschlussfugen zwischen etwaigem Blindstock oder Fensterstock zum Baukörper oder zwischen Fensterstock und etwaigem Blindstock. Alle Flügel gehen nach innen auf.

**Standardqualität:**

Für Fensterelemente gelten nachstehende Anforderungen.

Der geforderte Uw-Wert ist durch ein Prüfzeugnis einer akkreditierten Prüfstelle nachzuweisen. Das Prüfzeugnis bezieht sich auf Normfenstergröße 123 cm x 148 cm und EN ISO 12567 oder EN ISO 10077.

Das Kunststoff Aluminium-Fenster mit einer Isolierverglasung 4-61-6/18g/b4 nach EN 673 und Abstandhalter aus Edelstahl-Kunststoff-Verbundmaterial hat einen Gesamt **Uw-Wert  $\leq 1,0$  W/m<sup>2</sup>K** gemäß EN ISO 12567 bzw. EN ISO 10077 aufzuweisen.

**Wärmedurchgangskoeffizient** Uf des Fensterrahmens von 0,95 W/m<sup>2</sup>K nach EN 10077.

Die Schalldämmung der Fenster muss der ÖNORM B 8115-2 entsprechen.

Die geforderten Schalldämmwerte sind durch ein Prüfzeugnis einer akkreditierten Prüfstelle nachzuweisen. Die Prüfung der Schalldämmung hat nach EN ISO 140 zu erfolgen und ist nach EN ISO 717-1 zu bewerten.

Für das Kunststoff-Fenster mit der Isolierverglasung 4-61-6/18g/b4 ist ein bewertetes Schalldämmmaß von 40 dB nach EN ISO 717-1 nachzuweisen.

Es wird eine Dreischeibenisolierverglasung und einer zusätzlichen außenseitigen Vorsatzscheibe ausgeführt.

Eignungsnachweis:

Luftdurchlässigkeit lt. ÖNORM B 5300 Beanspruchungsklasse 4 nach EN 12207

Schlagregendichtheit lt. ÖNORM B 5300 Beanspruchungsklasse E900 nach EN 12208 beim einflügeligen DK-Fenster. Beanspruchungsklasse E750 nach EN 12208 beim zweiflügeligen Stulpfenster

Windbelastung, Statik

Nachweis nach EN 12211 oder Rechnung, Klasse B nach EN 12210

Fertigungsüberwachung: Die Fertigungsüberwachung muss nach dem Qualitäts-Management-System EN ISO 9000 ff erfolgen

Profilquerschnitte, Profilausbildungen:

**Rahmenprofil:**

Das Rahmenprofil muss eine Bautiefe von mind. 93 mm aufweisen. Der Rahmen ist mittels Thermo-Schaum zu dämmen.

**Flügelprofil:**

Das Flügelprofil besteht aus einem PVC-Profil und einem Aluminium-Vorsatzflügelrahmen mit einer Gesamtbautiefe von mindestens 118 mm. Das PVC-Profil muss als Fünfkammerprofil

**Ergänzungen zur StLB HB-022+ABK-020****Ausschreibungstexte ZZZ**

Leistungsverzeichnis

gedruckt am 15.11.2023  
LB-HB-022+ABK-020 Preisangaben in EUR

ausgebildet sein.

Das Flügelprofil muss umlaufend mit dem Isolierglas bzw. Paneel verbunden sein, um einen ev. Wasser eintritt zu verhindern.

Der Festanschlag für das Glas muss sich witterungsseitig befinden. Die Nut für die Glashalteleisten muss raum-seitig angeordnet sein. Die Glashalteleisten müssen durchgehend kraftschlüssig mit dem Flügelprofil verbunden sein.

**Vorsatzflügelrahmen:**

Der Vorsatzflügelrahmen muss vom Kunststoffflügel getrennt geöffnet werden können, damit Revisions arbeiten an der integrierten Jalousie, am Fallstore bzw. an der Waben-Sonderjalousie leicht durchführbar sind.

**VERSTEIFUNGEN**

Die Stahlprofile sind gegen Korrosion durch Verzinken zu schützen. Die Befestigung des Stahlprofils hat durch Schrauben zu erfolgen.

**Rahmenverbreiterungen**

Profile für Rahmenverbreiterungen müssen als 5-Kammerprofile ausgebildet sein, wobei bei nicht ausgesteifter Ausführung die Hauptkammer ausgeschäumt ist

Werkstoff PVC-U:

**Kunststoff:** Die Profile müssen aus modifiziertem PVC-hart nach EN ISO 1163 Teil 1 und Teil 2 hoch schlagzäh, Formmasse laut ISO 1163 - PVC-U, EDPL, 082-50-T23 hergestellt sein. Profile, welche aus Frischmaterial extrudiert werden, müssen Blei- und Cadmium frei stabilisiert sein. Der Gütenachweis ist durch ein Prüfzeugnis einer akkreditierten Prüfstelle nachzuweisen.

**Aluminium:** Es darf nur Aluminium der Legierung AlMgSi<sub>0,5</sub> nach EN 573 (DIN 1725) verwendet werden. Die Strangpressprofile müssen den Anforderungen der DIN 17615 entsprechen.

**Hochdämmender Thermoschaum:** Extrudierter Polystyrolschaum mit einer Wärmeleitfähigkeit  $\lambda$  von höchstens 0,034 W/mK lt. DIN 18164. Der Polystyrolschaum ist wasserfest lt. EN 12087 auszuführen, die Herstellung hat mit dem Treibmittel CO<sub>2</sub> zu erfolgen. Isolationsmaterialien sind HFCKW- / HFKW

Kämpfer, Pfosten, Sprossen:

Kämpfer, Pfosten in PVC sind nur verschweißt

Nicht weiße, außen angeordnete Profile werden nur mechanisch verbunden.

Glasfälze, Glashalteleisten:

Stumpfe Verbindungen sind nicht zulässig

**Falzdichtungen:** Das Dichtungssystem besteht aus mind. 3 Dichtungsebenen mit jeweils rundumlaufenden in einer Ebene ange-ordnet Dichtungsprofilen.

Im Falzbereich sind drei Dichtungen anzuordnen. Eine Anschlagdichtung außen, eine Mitteldichtung im Flügel die auf einen Festanschlag trifft und eine Anschlagdichtung innen. Die Anschlagdichtungen am Rahmen und Flügel und die Mitteldichtung sind rundumlaufend zu führen und oben zu stoßen und gegen Schrumpfen zu sichern

**OBERFLÄCHENBEHANDLUNG:****FARBGESTALTUNG**

Es dürfen nur homogen weiß durchgefärbte Profile verwendet werden. Die äußere Farbgestaltung ist über Zusatzelemente zu lösen. Auf der Außenseite ist die Farbgestaltung durch Aufbringen von stranggepressten Aluminium Vorsatzschalen durchzuführen. Die Aluminiumschale ist durch unmittelbares Klipsen auf das Kunststoffprofil oder durch Kleben zu befestigen.

Pulverbeschichtung: Die Verarbeitung der Pulverbeschichtung muss den Güte- und Prüfbestimmungen der GSB International entsprechen.

Eloxal- od. anodische Oxydation: Für die Verarbeitung gilt die ÖNORM C 2531. Die Güterichtlinien für anodisch erzeugte Oxydschichten auf Aluminium (EURAS EWWAA) sind einzuhalten

**BESCHLÄGE:**

**Standardbeschläge:** Voll- verdeckt liegende Dreh-Kipp- und Drehbeschläge: Die verdeckt

**Ergänzungen zur StLB HB-022+ABK-020****Ausschreibungstexte ZZZ**

Leistungsverzeichnis

gedruckt am 15.11.2023

LB-HB-022+ABK-020

Preisangaben in EUR

liegenden Dreh-Kipp- und Drehbeschläge müssen mit verstellbarem Ecklager und verstellbarer Schere ausgestattet sein. Die Anpressdruckverstellung für den Flügel hat über die Verriegelungsbolzen zu erfolgen. Die Anschlagdichtungen am Rahmen und Flügel und die Mitteldichtung sind rundumlaufend zu führen.

**Dreh- und Drehkippsbeschläge:** Es sind Voll Verdeckt liegende Dreh-Kipp- und Drehbeschläge auszuführen

**Oberlichtbeschläge:** Bei aufliegenden Oberlichtöffnern ist zur Sicherheit eine Sicherungsschere einzubauen.

Die Verriegelung erfolgt über ein Verschlussgetriebe mit einem mindestens 125 mm langen Fenstergriff. Die Fenstergriffe sind aus Aluminium, naturfarbig eloxiert

**Fenstertüren:** Bei Fenstertüren werden außenliegende Griffe und Kugelschnapper ausgeführt. Der waagrechte Bereich ist ohne Trittschutz.

**Verglasung:**

Standardglas: Es werden Dreischeiben-Isolierglaselemente aus klarem, farblosem (naturfärbigem) Floatglas verwendet. Die angegebene Glasdicke ist die Nenndicke gemäß ÖNORM ohne Folien- oder Gießharzschichten.

Die Verklebung von Ausfachung (Isolierglas od. Paneel) und Flügelprofil muss durchgehend und umlaufend mit einer dauerelastischen Klebmasse erfolgen. Die Verträglichkeit der zu verklebenden Materialien muss gewährleistet sein.

Die Verklotzung des Rahmens bei Fixverglasungen erfolgt über Kunststoffklötze, welche so ausgebildet sein müssen, dass sich deren Lage durch den Transport nicht verändert.

**BEHANG:**

Der Sonnenschutz ist im Scheibenzwischenraum, d.h. zwischen äußerer Verbundscheibe und dem innen liegenden Isolierglas, witterungsgeschützt anzuordnen. Als Sonnenschutz können Jalousien, Faltstore oder Waben-Sonderjalousie eingesetzt werden.

Die Betätigung des integrierten Sonnenschutzes hat über einen Kugelkettenantrieb zu erfolgen. Aus Sicherheitsgründen ist die Kugelkette mit einem Kunststoff Teil so zu verbinden, dass bei einer Auslösekraft von ca. 5 kg eine Trennung der Kugelkette stattfindet. Der verwendete Teil muss ohne Reparatur problemlos wieder verwendbar sein.

Je nach Ausschreibung kann der Sonnenschutz - über unterschiedlichste Steuerungen - auch elektrisch angetrieben werden.

Energieautarke Beschattung :

Ebenso muss die Möglichkeit einer energieautarken Beschattung gegeben sein. Durch ein Photovoltaik – Modul als Jalousienblende muss eine permanente Aufladung des integrierten Akkus auch bei diffusem Tageslicht gewährleistet sein. Eine Steuerung über bidirektionalen Funk (Gruppensteuerung) ist ebenso Voraussetzung.

**Abkürzungen im Positionsstichwort:**

1f-Fe. - Einfachfenster

Ig. - Dreischeibenisolierglas

1T,2T - einteilig, zweiteilig usw.

1FI,2FI - einflügelig, zweiflügelig usw.

+OL,+2OL - mit Oberlichte, mit zwei Oberlichten

+OL/UL - mit Ober- oder Unterlichte

Konstr. mehrteilig. - Konstruktion mehrteilig

Angaben im Positionsstichwort:

im Positionsstichwort sind die Ausführung / Funktion und die Varianten ( z.B.: A,B,....) angegeben.

**EINBAU:**

Für den Einbau der Fenster sind die Einbaurichtlinien für Kunststoff-Fenster der Arbeitsgemeinschaft zur Förderung der Qualitätsarbeit zu beachten. Die Abdichtung zwischen Fenster und Baukörper muss den bauphysikalischen Anforderungen hinsichtlich Wärmeschutz, Schallschutz, Feuchteschutz und Fugenbewegungen entsprechen.

**Ergänzungen zur StLB HB-022+ABK-020****Ausschreibungstexte ZZZ**

Leistungsverzeichnis

gedruckt am 15.11.2023

LB-HB-022+ABK-020

Preisangaben in EUR

Die Befestigungsabstände sind lt. Angaben des Herstellers einzuhalten. Bei Schrauben- oder Dübelmontage ist ein System zu wählen, bei dem die Befestigungselemente am Rahmenprofil nicht sichtbar sind (Anordnung in der Hohlkammer und Abdeckung der Bohrung).

**Angebotenes Erzeugnis:**

Fenster, Fenstertüren und Türen werden mit den wählbaren Vorbemerkungen zur jeweiligen ULG beschrieben.

**Aufzählungen und Zubehör:**

Positionen für Aufzählungen (Az) und Zubehör beschreiben

Ergänzungen/Erweiterungen/Varianten zu vorangegangenen Positionen (Leistungen) und werden nur aus dem System oder der Auswahl von Produkten des Herstellers der Grundposition angeboten bzw. ausgeführt.

75.JO 00 + Angaben und Anforderungen an die Art und Weise der Leistungserbringung gelten als vereinbart und sind in die Einheitspreise einkalkuliert:

**75.JO 00E + Material/Erzeugnis n.W.AN zu 75JO**

Das Verwenden nachstehend angebotener Materialien/Erzeugnisse zu den angegebenen Positionen dieser ULG wird vereinbart:

Betrifft Position(en):

Material/Erzeugnis nach Wahl des Auftragnehmers (AN).

Angeboten: (.....)

**75.JO 00F + Material/Erzeugnis Beispiel AG zu 75JO**

Das Verwenden nachstehend angebotener Materialien/Erzeugnisse zu den angegebenen Positionen dieser ULG wird vereinbart:

Betrifft Position(en):

Beispielhaftes Material/Erzeugnis:

Angeboten ist das beispielhafte oder ein Material/Erzeugnis gleichwertiger Art.

Kriterien der Gleichwertigkeit:

Angeboten: (.....)

**75.JR + Kunststoff Verbundfenster KV 350 (INTERNORM)**

Version: 2021-02

Im Folgenden sind das Liefern und der Einbau von Fenstern beschrieben.

Fenster, Fenstertüren und deren Kombinationen werden in der Folge kurz Fenster genannt. Im Einheitspreis sind mit Beschlägen ausgestattete und verglaste Fenster einkalkuliert, einschließlich der Einbauarbeiten und Ausbilden der Bauanschlussfugen zwischen etwaigem Blindstock oder Fensterstock zum Baukörper oder zwischen Fensterstock und etwaigem Blindstock. Alle Flügel gehen nach innen auf.

Standardqualität:

Für Fensterelemente gelten nachstehende Anforderungen.

Wärmedämmung

Für das Verbundfenster mit dem Glasaufbau 4 – 45,5 - 6/18g/b4 mit einem ISO Abstandhalter aus Edelstahl-Kunststoff-Verbund-Material ist ein Gesamt Uw-Wert von 1,0 W/(m²K) nach EN ISO 10077 nachzuweisen.

Für das Verbundfenster mit dem Glasaufbau 4 – 45,5 - 3bESG/10g/2TVG/10g/b3ESG und einem ISO Abstandhalter aus Edelstahl-Kunststoff-Verbundmaterial ist ein Gesamt Uw-Wert von 0,79 W/(m²K) nach EN ISO 10077-1 von einer akkreditierten Prüfstelle nachzuweisen.

Ein Uf-Wert von 1,1 W/(m²K) nach EN ISO 10077-2 ist durch ein Prüfzeugnis einer akkreditierten Prüfstelle nachzuweisen.

Die Schalldämmung der Fenster muss der ÖNORM B 8115-2 entsprechen. Die geforderten Schalldämmwerte sind durch ein Prüfzeugnis einer akkreditierten Prüfstelle nachzuweisen. Das

**Ergänzungen zur StLB HB-022+ABK-020****Ausschreibungstexte ZZZ**

Leistungsverzeichnis

gedruckt am 15.11.2023

LB-HB-022+ABK-020

Preisangaben in EUR

Prüfzeugnis bezieht sich auf Normfenstergröße 123 cm x 148 cm. Die Prüfung der Schall-dämmung hat nach EN ISO 10140 zu erfolgen und ist nach EN ISO 717-1 zu bewerten.

Für das Verbundfenster mit dem Glasaufbau 4-45,5-6/18g/b4 ist ein bewertetes Schalldämmmaß von 40 dB nach EN ISO 717-1 , mit dem Glasaufbau: 6-43,5-6/18g/b4 (gasgefüllt und beschichtet)

Rw Konstruktion gesamt: 42 dB nach EN ISO 717-1 nachzuweisen.

Eignungsnachweis:

Luftdurchlässigkeit und Schlagregendichtheit

Die Fenster müssen den Anforderungen der EN 14351-1 entsprechen. Die Beanspruchungsgruppe ist durch ein Prüfzeugnis einer akkreditierten Prüfstelle nachzuweisen. Die Prüfung der Luftdurchlässigkeit hat nach EN 1026 zu erfolgen und ist nach EN 12207 zu klassifizieren. Die Prüfung der Schlagregendichtheit hat nach EN 1027 zu erfolgen und ist nach EN 12208 zu klassifizieren.

Windbelastung, Statik

Das Fenster ist nicht dazu bestimmt, Kräfte aus dem Bauwerk aufzunehmen. Direkt auf das Fenster einwirkende Kräfte, wie z.B. Windlasten, müssen über das Fenster in das Bauwerk abgeleitet werden.

Die erforderliche Beanspruchungsgruppe muss durch ein Prüfzeugnis einer akkreditierten Prüfstelle oder durch Berechnung nachgewiesen werden. Bezüglich der relativen frontalen Durchbiegung ist die Klasse B (1/200) nach EN 12210 einzuhalten.

Fertigungsüberwachung: Die Fertigungsüberwachung muss nach dem Qualitäts-Management-System EN ISO 9000 ff erfolgen

Profilquerschnitte, Profilausbildungen:

Rahmenprofil

Das Rahmenprofil muss eine Bautiefe von mind. 74 mm aufweisen. Das Profil muss als Sechskammerprofil ausgeführt sein. Das Profil besteht aus drei äußeren Vorkammern, einer Hauptkammer zur Aufnahme der Versteifungen, und zwei inneren Hohlkammern. Die raumseitige Hohlkammer muss sich durch einen angebrachten Quersteg an der Innenwand des Profils abstützen. Der äußere Falzbereich muss für eine leichtere Wasserabführung schräg ausgebildet sein.

Flügelprofil

Das Flügelprofil besteht aus einem PVC-Profil und einem Aluminium-Vorsatzflügelrahmen mit einer Gesamtbautiefe von mindestens 100 mm. Das PVC-Profil muss als Vierkammerprofil ausgebildet sein.

Das Flügelprofil muss umlaufend mit dem Isolierglas bzw. Paneel verbunden sein, um einen ev. Wassereintritt zu verhindern.

Der Festanschlag für das Glas muss sich witterungsseitig befinden. Die Nut für die Glashalteleisten muss raumseitig angeordnet sein. Die Glashalteleisten müssen durchgehend formschlüssig mit dem Flügelprofil verbunden sein.

Vorsatzflügelrahmen:

Der Vorsatzflügelrahmen muss vom Kunststoffflügel getrennt geöffnet werden können, damit Revisionsarbeiten an der integrierten Jalousie, am Faltstore bzw. an der Waben-Sonderjalousie leicht durchführbar sind.

Der Alu-Vorsatzflügel ist aus stranggepressten Profilen auszuführen. Die in Gehrung geschnittenen Aluprofile müssen mit Eckwinkeln verbunden und verpresst werden. Die Verbindung des Kunststoff- und des Alurahmens hat mittels Drehbändern bzw. Beschlagsteilen aus Kunststoff zu erfolgen. Um Tauwasser im Scheibenzwischenraum vorzubeugen, sind im Aluminium-Vorsatzflügel außen Belüftungsfreistellungen vorzusehen.

Im Alu-Vorsatz-Flügelrahmen müssen Einfachgläser mit einer Glasstärke von 4 bis 6 mm möglich sein. Im Kunststoff-Flügel muss der Einbau von Verglasungs- und Paneelstärken bis 28 mm möglich sein.

Allgemein

Die Farbgestaltung der Profile hat durch Pulverbeschichten (RAL-Farbtöne) oder Eloxieren zu

**Ergänzungen zur StLB HB-022+ABK-020****Ausschreibungstexte ZZZ**

Leistungsverzeichnis

gedruckt am 15.11.2023  
LB-HB-022+ABK-020 Preisangaben in EUR

erfolgen.

Die Rahmen- und Flügelprofile sind umlaufend mit der gleichen Optik auszuführen. Die Profile sind generell umlaufend gleich zu gestalten. Zusatzprofile wie Kämpfer, Ausgleichsprofile und dergleichen sind im gleichen Design wie Rahmen- und Flügelprofile auszuführen.

Die Ansichtsbreite von Rahmen und Flügel soll mit dem Standard-Rahmen maximal 113 mm betragen. Ein Versatz von mind. 4 mm zwischen Durchsicht und dem Bereich – in dem der integrierte Sonnenschutz abläuft – muss gegeben sein, um eine optimale Abdunkelung zu erreichen.

**RAHMENVERBINDUNGEN**

Rahmenverbindungen sind mit Heizelementen durch Stumpfschweißen ohne besonderen Zusatz herzustellen. Es dürfen keine Risse oder Fremdkörpereinschlüsse in der Verbindung sein. Kämpferprofile müssen mit den Fensterrahmen ebenfalls durch Schweißen verbunden werden. Das Verputzen der Schweißnähte hat durch Abstechen zu erfolgen. Verfahren, die ein Aufräuen der Oberflächenschutzschicht zur Folge haben, sind auszuschließen.

Die Aluminium-Vorsatzflügel sind mittels Eckwinkel zu verbinden und zu verpressen.

**VERSTEIFUNGEN:**

Die Stahlprofile sind gegen Korrosion durch Verzinken zu schützen. Die Befestigung des Stahlprofils hat durch Schrauben zu erfolgen.

Rahmenverbreiterungen:

Profile für Rahmenverbreiterungen müssen als Dreikammerprofile ausgebildet sein, wobei die Hauptkammer ausgeschäumt ist.

Werkstoff PVC-U:

Kunststoff:

Die Profile müssen aus modifiziertem PVC-hart nach EN ISO 1163 Teil 1 und Teil 2 hoch schlagzäh, Formmasse laut ISO 1163 - PVC-U, EDPL, 082-50-T23 hergestellt sein. Profile, welche aus Frischmaterial extrudiert werden, müssen blei- und cadmiumfrei stabilisiert sein.

Aluminium:

Es darf nur Aluminium der Legierung AlMgSi0,5 nach EN 573 (DIN 1725) verwendet werden. Die Strangpressprofile müssen den Anforderungen der EN 12020-2 entsprechen.

Kämpfer, Pfosten, Sprossen:

Kämpfer, Pfosten in PVC sind nur verschweißt. Nicht weiße, außen angeordnete Profile werden nur mechanisch verbunden.

Glasfälze, Glashalteleisten:

Stumpfe Verbindungen sind nicht zulässig

Falzdichtungen:

Das Dichtungssystem besteht aus 3 Dichtungsebenen mit jeweils rundumlaufenden in einer Ebene angeordnete Dichtungsprofilen. Im Falzbereich sind drei Dichtungen anzuordnen. Eine Anschlagdichtung außen, eine Mitteldichtung im Flügel die auf einen Festanschlag trifft und eine Anschlagdichtung innen. Die Anschlagdichtungen am Rahmen und Flügel und die Mitteldichtung sind rundumlaufend zu führen und oben zu stoßen und gegen Schrumpfen zu sichern

**OBERFLÄCHENBEHANDLUNG:****FARBGESTALTUNG:**

Es dürfen nur homogen weiß durchgefärbte Profile verwendet werden. Die innere und äußere Farbgestaltung ist über Zusatzelemente zu lösen. Auf der Innenseite der Profile können zur Farbgestaltung Decorfolien aufgeklebt werden, welche aus Umweltschutzgründen mit einem lösungsmittelfreien Kleber zu befestigen sind.

Auf der Außenseite ist die Farbgestaltung durch Aufbringen von stranggepressten Aluminiumvorsatzschalen durchzuführen. Die Aluminiumschale ist am Rahmen durch unmittelbares Klipsen auf das Kunststoffprofil oder durch Kleben zu befestigen.

Strangpressprofile müssen der EN 12020, Bleche der EN 485 entsprechen.

Pulverbeschichtung

**Ergänzungen zur StLB HB-022+ABK-020****Ausschreibungstexte ZZZ**

Leistungsverzeichnis

gedruckt am 15.11.2023

LB-HB-022+ABK-020

Preisangaben in EUR

Die Verarbeitung der Pulverbeschichtung muss den Güte- und Prüfbestimmungen der GSB International entsprechen.

Eloxal- od. anodische Oxydation

Für die Verarbeitung gilt die ÖNORM C 2531. Die Güterichtlinien für anodisch erzeugte Oxydschichten auf Aluminium (EURAS EWWAA) sind einzuhalten.

**DICHTUNGEN**

Falzdichtungen

Im Falzbereich sind drei Dichtungen anzuordnen. Eine Anschlagdichtung außen, eine Mitteldichtung im Flügel - die auf einen Festanschlag trifft - und eine Anschlagdichtung innen. Die Anschlagdichtungen am Rahmen und Flügel und die Mitteldichtung sind rundumlaufend zu führen und oben zu stoßen und gegen Schrumpfen zu sichern.

Verglasungsdichtungen

Sowohl äußere und innere Verglasungsdichtung beim Isolierglas müssen auswechselbar sein.

Abdichtung Vorsatzflügel

Die Abdichtung zwischen Aluminium-Vorsatzflügel und Kunststoff-Flügel hat mit einer auf Gehrung geschnittenen Dichtung zu erfolgen.

**BESCHLÄGE:**

Standardbeschläge:

Verdeckt liegende Dreh-Kipp- und Drehbeschläge

Die verdeckt liegenden Dreh-Kipp- und Drehbeschläge müssen mit verstellbarem Ecklager und verstellbarer Schere ausgestattet sein. Auf Kundenwunsch ist auch aufliegende Beschlagsausführung anzubieten.

Die Anpressdruckverstellung für den Flügel hat über die Verriegelungsbolzen zu erfolgen.

Ab einer Flügelbreite bzw. -höhe von 891 mm muss waagrecht bzw. senkrecht ein zusätzlicher Verriegelungspunkt gesetzt werden.

Oberlichtbeschläge

Bei aufliegenden Oberlichtöffnern ist zur Sicherheit eine Sicherungsschere einzubauen.

Bei Kippflügeln ist ab einer Flügelbreite von 891 mm eine

Zwangsverriegelung oder ein zusätzliches Kippband zu montieren..

Die Verriegelung erfolgt über ein Verschlussgetriebe mit einem mindestens 125 mm langen Fenstergriff. Die Fenstergriffe sind aus Aluminium, naturfarbig eloxiert

Fenstertüren:

Bei Fenstertüren werden außenliegende Griffe und Kugelschnapper ausgeführt.

Der waagrechte Bereich ist ohne Trittschutz.

Verglasung:

Die Verglasung ist mit Elementen auszuführen, deren Hersteller das RAL-Gütezeichen führt. Der Abstandhalter wird aus ALU- od. Edelstahl-Kunststoff-Verbund-Material gefertigt. Die Abstandhalter sind umlaufend auszuführen (gebogene Ecken) und mit einem Linearverbinder zu verbinden. Gesteckte Abstandhalterraahmen sind nur bei Sonderkonstruktionen zulässig.

Die Verglasung des Aluminium-Vorsatzflügels hat durch direkte Verklebung des Floatglases mit dem Aluminiumrahmen zu erfolgen. Die Vorsatzscheibe muss fachgerecht mit einem geschlossenzelligen Material verglast werden. Der Glaskantenbereich der Vorsatzscheibe ist mit einer Dichtung abzudecken. Um ein Absinken der äußeren Glasscheibe zu verhindern und eine wasserdichte Ausführung zu gewährleisten, hat die Verglasung der äußeren Floatglasscheibe nicht mit Dichtungen, sondern mit einem doppelseitigen Klebeband zu erfolgen.

Bei Ausführung mit Aufklebesprossen muss im Glaszwischenraum ebenfalls ein Glasabstandhalter verwendet werden.

Auch im Scheibenzwischenraum der integrierten Jalousie sind Aluminium-Aufklebesprossen zu verwenden. Diese sind so auszuführen, dass die Funktion der Jalousie bzw. des Falstores auch in gekipptem Zustand gegeben ist.



**Ergänzungen zur StLB HB-022+ABK-020****Ausschreibungstexte ZZZ**

Leistungsverzeichnis

gedruckt am 15.11.2023  
LB-HB-022+ABK-020 Preisangaben in EUR**BEHANG:**

Der Sonnenschutz ist im Scheibenzwischenraum, d.h. zwischen äußerer Verbundscheibe und dem innen liegenden Isolierglas, witterungs-geschützt anzuordnen. Als Sonnenschutz können Jalousien, Falstores oder Waben-Sonderjalousien eingesetzt werden.

Die Betätigung des integrierten Sonnenschutzes hat über einen Kugelkettenantrieb zu erfolgen. Aus Sicherheitsgründen ist die Kugelkette mit einem Kunststoffteil so zu verbinden, dass bei einer Auslösekraft von ca. 5 kg eine Trennung der Kugelkette stattfindet. Der verwendete Teil muss ohne Reparatur problemlos wieder verwendbar sein.

Je nach Ausschreibung kann der Sonnenschutz - über unterschiedlichste Steuerungen - auch elektrisch angetrieben werden.

**Energieautarke Beschattung :**

Ebenso muss die Möglichkeit einer energieautarken Beschattung gegeben sein. Durch ein Photovoltaik – Modul als Jalousienblende muss eine permanente Aufladung des integrierten Akku auch bei diffusem Tageslicht gewährleistet sein. Eine Steuerung über bidirektionalen Funk (Gruppensteuerung) ist ebenso Voraussetzung.

**Abkürzungen im Positionsstichwort:**

1f-Fe. - Einfachfenster

lg. - Isolierglas

1T,2T - einteilig, zweiteilig usw.

1FI,2FI - einflügelig, zweiflügelig usw.

+OL,+2OL - mit Oberlichte, mit zwei Oberlichten

+OL/UL - mit Ober- oder Unterlichte

Konstr. mehrteilig. - Konstruktion mehrteilig

**Angaben im Positionsstichwort:**

im Positionsstichwort sind die Ausführung / Funktion und die Varianten ( z.B.: A,B,...) angegeben.

**EINBAU:**

Für den Einbau der Fenster sind die Einbaurichtlinien für Kunststoff-Fenster der Arbeitsgemeinschaft zur Förderung der Qualitätsarbeit zu beachten. Die Abdichtung zwischen Fenster und Baukörper muss den bauphysikalischen Anforderungen hinsichtlich Wärmeschutz, Schallschutz, Feuchteschutz und Fugenbewegungen entsprechen.

Die Befestigungsabstände sind lt. Angaben des Herstellers einzuhalten. Bei Schrauben- oder Dübelmontage ist ein System zu wählen, bei dem die Befestigungselemente am Rahmenprofil nicht sichtbar sind (Anordnung in der Hohlkammer und Abdeckung der Bohrung).

**Angebotenes Erzeugnis:**

Fenster, Fenstertüren und Türen z.B. von INTERNORM oder Gleichwertiges.

Angebotenes Erzeugnis gemäß Position xx.xx 09A

**Aufzahlungen und Zubehör:**

Positionen für Aufzahlungen (Az) und Zubehör beschreiben

Ergänzungen/Erweiterungen/Varianten zu vorangegangenen Positionen (Leistungen) und werden nur aus dem System oder der Auswahl von Produkten des Herstellers der Grundposition angeboten bzw. ausgeführt.

**Gleichwertigkeit:**

Sofern in den Vorbemerkungen oder Positionen nichts anderes festgelegt ist, gelten als Kriterien der Gleichwertigkeit von beispielhaft angeführten Ausführungen alle technischen Spezifikationen, die im Leistungsverzeichnis beschrieben sind, sowie die besonderen Eigenschaften, die in den technischen Unterlagen des Erzeugers der beispielhaft angeführten Ausführung angegeben sind.

Wird in der Bieterlücke eine gleichwertige Ausführung angeboten, sind alle der beispielhaften Ausführung entsprechenden technischen Spezifikationen, eventuell in einem Beiblatt, angegeben.

**Ergänzungen zur StLB HB-022+ABK-020****Ausschreibungstexte ZZZ**

Leistungsverzeichnis

gedruckt am 15.11.2023

LB-HB-022+ABK-020

Preisangaben in EUR

75.JR 00 + Angaben und Anforderungen an die Art und Weise der Leistungserbringung gelten als vereinbart und sind in die Einheitspreise einkalkuliert

**75.JR 00E + Material/Erzeugnis n.W.AN zu 75JR**

Das Verwenden nachstehend angebotener Materialien/Erzeugnisse zu den angegebenen Positionen dieser ULG wird vereinbart:

Betrifft Position(en): \_\_\_\_\_

Material/Erzeugnis nach Wahl des Auftragnehmers (AN).

Angeboten: (.....)

**75.JR 00F + Material/Erzeugnis Beispiel AG zu 75JR**

Das Verwenden nachstehend angebotener Materialien/Erzeugnisse zu den angegebenen Positionen dieser ULG wird vereinbart:

Betrifft Position(en): \_\_\_\_\_

Beispielhaftes Material/Erzeugnis: \_\_\_\_\_

Angeboten ist das beispielhafte oder ein Material/Erzeugnis gleichwertiger Art.

Kriterien der Gleichwertigkeit: \_\_\_\_\_

Angeboten: (.....)

**75.U1 + Fenster-u.Fassadenanschl.MB,Fe.E,vorgesetzt montiert (SIGA)**

Version 2023-09

Im Folgenden ist das Liefern und Einbauen / Montieren / Versetzen beschrieben.

**Hersteller- und Verarbeitungsrichtlinien:**

Die Verarbeitungsrichtlinien des Erzeugers werden eingehalten.

Es werden nur aufeinander abgestimmte Produkte verwendet.

Es werden nur die dem System zugeordneten Materialien verwendet.

Im Folgenden sind beschrieben: Fassaden- und Fensteranschlüsse

- Massivbau (MB)
- Fensterelement (Fe.E)
- vorgesetzt montiert

*Hinweis:*

*Gemäß den Angaben des Herstellers können Produkte bzw. Positionen für folgende Themen/LGs in ein LV übernommen werden: LG 41, 55, 67, 68, 71, 72, 73, 74, 75*

75.U1 00 + Folgende Angaben und Anforderungen an die Art und Weise der Leistungserbringung gelten als vereinbart und sind in die Einheitspreise einkalkuliert.

**75.U1 00A + Material/Erzeugnis n.W.AN zu 75U1**

Das Verwenden nachstehend angebotener Materialien/Erzeugnisse zu den angegebenen Positionen dieser ULG wird vereinbart:

Betrifft Position(en): \_\_\_\_\_

Material/Erzeugnis nach Wahl des Auftragnehmers (AN).

Angeboten: (.....)

**75.U1 00B + Material/Erzeugnis Beispiel AG zu 75U1**

Das Verwenden nachstehend angebotener Materialien/Erzeugnisse zu den angegebenen Positionen dieser ULG wird vereinbart:

Betrifft Position(en): \_\_\_\_\_

Beispielhaftes Material/Erzeugnis: \_\_\_\_\_

**Ergänzungen zur StLB HB-022+ABK-020****Ausschreibungstexte ZZZ**

Leistungsverzeichnis

gedruckt am 15.11.2023

LB-HB-022+ABK-020

Preisangaben in EUR

Angeboten ist das beispielhafte oder ein Material/Erzeugnis gleichwertiger Art.

Kriterien der Gleichwertigkeit: \_\_\_\_\_

Angeboten: (.....)

**75.U2 + Fenster-u.Fassadenanschl.MB,Fe.E,außen bündig (SIGA)**

Version 2023-09

Im Folgenden ist das Liefern und Einbauen / Montieren / Versetzen beschrieben.

**Hersteller- und Verarbeitungsrichtlinien:**

Die Verarbeitungsrichtlinien des Erzeugers werden eingehalten.

Es werden nur aufeinander abgestimmte Produkte verwendet.

Es werden nur die dem System zugeordneten Materialien verwendet.

Im Folgenden sind beschrieben: Fassaden- und Fensteranschlüsse

- Massivbau (MB)
- Fensterelement (Fe.E)
- außen bündig montiert

*Hinweis:**Gemäß den Angaben des Herstellers können Produkte bzw. Positionen für folgende Themen/LGs in ein LV übernommen werden: LG 41, 55, 67, 68, 71, 72, 73, 74, 75*

75.U2 00 + Folgende Angaben und Anforderungen an die Art und Weise der Leistungserbringung gelten als vereinbart und sind in die Einheitspreise einkalkuliert.

**75.U2 00A + Material/Erzeugnis n.W.AN zu 75U2**

Das Verwenden nachstehend angebotener Materialien/Erzeugnisse zu den angegebenen Positionen dieser ULG wird vereinbart:

Betrifft Position(en): \_\_\_\_\_

Material/Erzeugnis nach Wahl des Auftragnehmers (AN).

Angeboten: (.....)

**75.U2 00B + Material/Erzeugnis Beispiel AG zu 75U2**

Das Verwenden nachstehend angebotener Materialien/Erzeugnisse zu den angegebenen Positionen dieser ULG wird vereinbart:

Betrifft Position(en): \_\_\_\_\_

Beispielhaftes Material/Erzeugnis: \_\_\_\_\_

Angeboten ist das beispielhafte oder ein Material/Erzeugnis gleichwertiger Art.

Kriterien der Gleichwertigkeit: \_\_\_\_\_

Angeboten: (.....)

**75.U3 + Fenster-u.Fassadenanschl.MB,Fe.E,mittig/Leibung (SIGA)**

Version 2023-09

Im Folgenden ist das Liefern und Einbauen / Montieren / Versetzen beschrieben.

**Hersteller- und Verarbeitungsrichtlinien:**

Die Verarbeitungsrichtlinien des Erzeugers werden eingehalten.

Es werden nur aufeinander abgestimmte Produkte verwendet.

Es werden nur die dem System zugeordneten Materialien verwendet.

**Ergänzungen zur StLB HB-022+ABK-020****Ausschreibungstexte ZZZ**

Leistungsverzeichnis

gedruckt am 15.11.2023  
LB-HB-022+ABK-020 Preisangaben in EUR

Im Folgenden sind beschrieben: Fassaden- und Fensteranschlüsse

- Massivbau (MB)
- Fensterelement (Fe.E)
- mittig in der Leibung montiert

*Hinweis:*

*Gemäß den Angaben des Herstellers können Produkte bzw. Positionen für folgende Themen/LGs in ein LV übernommen werden: LG 41, 55, 67, 68, 71, 72, 73, 74, 75*

75.U3 00 + Folgende Angaben und Anforderungen an die Art und Weise der Leistungserbringung gelten als vereinbart und sind in die Einheitspreise einkalkuliert.

**75.U3 00A + Material/Erzeugnis n.W.AN zu 75U3**

Das Verwenden nachstehend angebotener Materialien/Erzeugnisse zu den angegebenen Positionen dieser ULG wird vereinbart:

Betrifft Position(en):

Material/Erzeugnis nach Wahl des Auftragnehmers (AN).

Angeboten: (.....)

**75.U3 00B + Material/Erzeugnis Beispiel AG zu 75U3**

Das Verwenden nachstehend angebotener Materialien/Erzeugnisse zu den angegebenen Positionen dieser ULG wird vereinbart:

Betrifft Position(en):

Beispielhaftes Material/Erzeugnis:

Angeboten ist das beispielhafte oder ein Material/Erzeugnis gleichwertiger Art.

Kriterien der Gleichwertigkeit:

Angeboten: (.....)

**75.U4 + Fassaden-u.Fensteranschl.HB,Fenster-Element (SIGA)**

Version 2023-09

Im Folgenden ist das Liefern und Einbauen / Montieren / Versetzen beschrieben.

**Hersteller- und Verarbeitungsrichtlinien:**

Die Verarbeitungsrichtlinien des Erzeugers werden eingehalten.

Es werden nur aufeinander abgestimmte Produkte verwendet.

Es werden nur die dem System zugeordneten Materialien verwendet.

Im Folgenden sind beschrieben: Fassaden- und Fensteranschlüsse

- Holzbau (HB)
- Fensterelement

*Hinweis:*

*Gemäß den Angaben des Herstellers können Produkte bzw. Positionen für folgende Themen/LGs in ein LV übernommen werden: LG 36, 41, 55, 68, 71, 72, 73, 74, 75*

75.U4 00 + Folgende Angaben und Anforderungen an die Art und Weise der Leistungserbringung gelten als vereinbart und sind in die Einheitspreise einkalkuliert.

**75.U4 00A + Material/Erzeugnis n.W.AN zu 75U4**

Das Verwenden nachstehend angebotener Materialien/Erzeugnisse zu den angegebenen Positionen dieser ULG wird vereinbart:

**Ergänzungen zur StLB HB-022+ABK-020****Ausschreibungstexte ZZZ**

Leistungsverzeichnis

gedruckt am 15.11.2023  
LB-HB-022+ABK-020 Preisangaben in EUR

Betrifft Position(en):   
 Material/Erzeugnis nach Wahl des Auftragnehmers (AN).  
 Angeboten: (.....)

**75.U4 00B + Material/Erzeugnis Beispiel AG zu 75U4**

Das Verwenden nachstehend angebotener Materialien/Erzeugnisse zu den angegebenen Positionen dieser ULG wird vereinbart:

Betrifft Position(en):   
 Beispielhaftes Material/Erzeugnis:   
 Angeboten ist das beispielhafte oder ein Material/Erzeugnis gleichwertiger Art.  
 Kriterien der Gleichwertigkeit:   
 Angeboten: (.....)

**75.U5 + Anschlussfuge m.spritzbarem Fugendichtstoff (SIGA)**

Version 2021-09

Im Folgenden ist das Liefern und Einbauen / Montieren / Versetzen beschrieben.

**Hersteller- und Verarbeitungsrichtlinien:**

Die Verarbeitungsrichtlinien des Erzeugers werden eingehalten.  
 Es werden nur aufeinander abgestimmte Produkte verwendet.  
 Es werden nur die dem System zugeordneten Materialien verwendet.

Im Folgenden sind beschrieben: Fassaden- und Fensteranschlüsse

- Massivbau (MB)
- Fensterelement (Fe.E)
- Anschlussfuge mit spritzbarem Fugendichtstoff

*Hinweis:*

*Gemäß den Angaben des Herstellers können Produkte bzw. Positionen für folgende Themen/LGs in ein LV übernommen werden: LG 36, 41, 55, 67, 68, 72, 73, 74, 75*

75.U5 00 + Folgende Angaben und Anforderungen an die Art und Weise der Leistungserbringung gelten als vereinbart und sind in die Einheitspreise einkalkuliert.

**75.U5 00A + Material/Erzeugnis n.W.AN zu 75U5**

Das Verwenden nachstehend angebotener Materialien/Erzeugnisse zu den angegebenen Positionen dieser ULG wird vereinbart:

Betrifft Position(en):   
 Material/Erzeugnis nach Wahl des Auftragnehmers (AN).  
 Angeboten: (.....)

**75.U5 00B + Material/Erzeugnis Beispiel AG zu 75U5**

Das Verwenden nachstehend angebotener Materialien/Erzeugnisse zu den angegebenen Positionen dieser ULG wird vereinbart:

Betrifft Position(en):   
 Beispielhaftes Material/Erzeugnis:   
 Angeboten ist das beispielhafte oder ein Material/Erzeugnis gleichwertiger Art.  
 Kriterien der Gleichwertigkeit:   
 Angeboten: (.....)

**Ergänzungen zur StLB HB-022+ABK-020****Ausschreibungstexte ZZZ**

Leistungsverzeichnis

gedruckt am 15.11.2023  
LB-HB-022+ABK-020 Preisangaben in EUR**80 Injektionsarbeiten**

Version 022 (2021-12)

Soweit in Vorbemerkungen oder Positionstexten nicht anders angegeben, gelten für alle Leistungen dieser Gruppe folgende Regelungen:

**1. Allgemein:**

Die Verarbeitung erfolgt gemäß den Verarbeitungsrichtlinien/Ausführungsanweisungen und technischen Merkblättern des Materialherstellers.

**2. Materialqualität:**

Zur Sicherstellung von gleich bleibenden Qualitäten weist der Bieter bei Angebotsabgabe nach, dass der Lieferant der eingesetzten Werkstoffe ein Zertifikat gemäß DIN EN ISO 9001 nachweisen kann.

**3. Eigenüberwachung:**

3.1 Der AN führt während der gesamten Dauer der Instandsetzungsarbeiten laufend Eigenüberwachungen durch.

3.2 Dies bezieht sich auf die Kontrolle des Untergrundes, des eingesetzten Materials und der Witterungsbedingungen. Die Ergebnisse der Eigenüberwachungen werden in den Bautagesberichten festgehalten.

**4. Funktionskontrollen:**

Funktionskontrollen vor der Injektion sind in die Einheitspreise einkalkuliert.

**5. Entsorgen:**

Im Folgenden ist unter dem Begriff Entsorgen das Laden, Abtransportieren sowie das Verwerten, Deponieren oder Entsorgen der Baurestmassen zu verstehen.

**80.00 Wählbare Vorbemerkungen**

80.00 00 Folgende Angaben und Anforderungen an die Art und Weise der Leistungserbringung gelten als vereinbart und sind in die Einheitspreise einkalkuliert:

**80.00 00K + Material/Erzeugnis n.W.AN zu 8000**

Das Verwenden nachstehend angebotener Materialien/Erzeugnisse zu den angegebenen Positionen dieser ULG wird vereinbart:

Betrifft Position(en):

Material/Erzeugnis nach Wahl des Auftragnehmers (AN).

Angeboten: (.....)

**80.00 00L + Material/Erzeugnis Beispiel AG zu 8000**

Das Verwenden nachstehend angebotener Materialien/Erzeugnisse zu den angegebenen Positionen dieser ULG wird vereinbart:

Betrifft Position(en):

Beispielhaftes Material/Erzeugnis:

Angeboten ist das beispielhafte oder ein Material/Erzeugnis gleichwertiger Art.

Kriterien der Gleichwertigkeit:

Angeboten: (.....)

**80.02 Vorarbeiten u.besondere Baustelleneinrichtungen**

80.02 00 + Folgende Angaben und Anforderungen an die Art und Weise der Leistungserbringung gelten als vereinbart und sind in die Einheitspreise einkalkuliert.

**Ergänzungen zur StLB HB-022+ABK-020****Ausschreibungstexte ZZZ**

Leistungsverzeichnis

gedruckt am 15.11.2023  
LB-HB-022+ABK-020 Preisangaben in EUR**80.02 00A + Material/Erzeugnis n.W.AN zu 8002**

Das Verwenden nachstehend angebotener Materialien/Erzeugnisse zu den angegebenen Positionen dieser ULG wird vereinbart:

Betrifft Position(en):

Material/Erzeugnis nach Wahl des Auftragnehmers (AN).

Angeboten: (.....)

**80.02 00B + Material/Erzeugnis Beispiel AG zu 8002**

Das Verwenden nachstehend angebotener Materialien/Erzeugnisse zu den angegebenen Positionen dieser ULG wird vereinbart:

Betrifft Position(en):

Beispielhaftes Material/Erzeugnis:

Angeboten ist das beispielhafte oder ein Material/Erzeugnis gleichwertiger Art.

Kriterien der Gleichwertigkeit:

Angeboten: (.....)

**80.03 Untergrund/Mauerwerk vorbereiten**

80.03 00 Folgende Angaben und Anforderungen an die Art und Weise der Leistungserbringung gelten als vereinbart und sind in die Einheitspreise einkalkuliert:

**80.03 00B + Material/Erzeugnis n.W.AN zu 8003**

Das Verwenden nachstehend angebotener Materialien/Erzeugnisse zu den angegebenen Positionen dieser ULG wird vereinbart:

Betrifft Position(en):

Material/Erzeugnis nach Wahl des Auftragnehmers (AN).

Angeboten: (.....)

**80.03 00C + Material/Erzeugnis Beispiel AG zu 8003**

Das Verwenden nachstehend angebotener Materialien/Erzeugnisse zu den angegebenen Positionen dieser ULG wird vereinbart:

Betrifft Position(en):

Beispielhaftes Material/Erzeugnis:

Angeboten ist das beispielhafte oder ein Material/Erzeugnis gleichwertiger Art.

Kriterien der Gleichwertigkeit:

Angeboten: (.....)

**80.11 Rissinjektion**

80.11 00 + Folgende Angaben und Anforderungen an die Art und Weise der Leistungserbringung gelten als vereinbart und sind in die Einheitspreise einkalkuliert.

**80.11 00A + Material/Erzeugnis n.W.AN zu 8011**

Das Verwenden nachstehend angebotener Materialien/Erzeugnisse zu den angegebenen Positionen dieser ULG wird vereinbart:

Betrifft Position(en):

Material/Erzeugnis nach Wahl des Auftragnehmers (AN).

Angeboten: (.....)

**80.11 00B + Material/Erzeugnis Beispiel AG zu 8011**

Das Verwenden nachstehend angebotener Materialien/Erzeugnisse zu den angegebenen Positionen dieser ULG wird vereinbart:

Betrifft Position(en):

**Ergänzungen zur StLB HB-022+ABK-020****Ausschreibungstexte ZZZ**

Leistungsverzeichnis

gedruckt am 15.11.2023  
LB-HB-022+ABK-020 Preisangaben in EUR

Beispielhaftes Material/Erzeugnis: \_\_\_\_\_  
 Angeboten ist das beispielhafte oder ein Material/Erzeugnis gleichwertiger Art.  
 Kriterien der Gleichwertigkeit: \_\_\_\_\_  
 Angeboten: (.....)

**80.12 Mauerwerksverpressung****1. Mauerwerksverpressung:**

Injektionen sind von unten nach oben aufbauend ausgeführt und erfolgen unter Einhaltung der Nachinjektionszeiten.

**2. Ausmaß- und Abrechnungsregeln:**

Bei Verpressungen und Injektionen wird das geometrische Gesamtvolumen des zu bearbeitenden Bauteils, unabhängig vom tatsächlich erreichten Verfüllgrad, abgerechnet.

80.12 00 Folgende Angaben und Anforderungen an die Art und Weise der Leistungserbringung gelten als vereinbart und sind in die Einheitspreise einkalkuliert:

**80.12 00B + Material/Erzeugnis n.W.AN zu 8012**

Das Verwenden nachstehend angebotener Materialien/Erzeugnisse zu den angegebenen Positionen dieser ULG wird vereinbart:

Betrifft Position(en): \_\_\_\_\_  
 Material/Erzeugnis nach Wahl des Auftragnehmers (AN).  
 Angeboten: (.....)

**80.12 00C + Material/Erzeugnis Beispiel AG zu 8012**

Das Verwenden nachstehend angebotener Materialien/Erzeugnisse zu den angegebenen Positionen dieser ULG wird vereinbart:

Betrifft Position(en): \_\_\_\_\_  
 Beispielhaftes Material/Erzeugnis: \_\_\_\_\_  
 Angeboten ist das beispielhafte oder ein Material/Erzeugnis gleichwertiger Art.  
 Kriterien der Gleichwertigkeit: \_\_\_\_\_  
 Angeboten: (.....)

**80.13 Flächeninjektion/Schleier****Ausmaß- und Abrechnungsregeln:**

Abgerechnet wird die tatsächlich injizierte Menge für einen dichten Injektionsschirm mit einer angenommenen Dicke von  $\geq 8$  cm im Packerkontakt.

80.13 00 Folgende Angaben und Anforderungen an die Art und Weise der Leistungserbringung gelten als vereinbart und sind in die Einheitspreise einkalkuliert:

**80.13 00B + Material/Erzeugnis n.W.AN zu 8013**

Das Verwenden nachstehend angebotener Materialien/Erzeugnisse zu den angegebenen Positionen dieser ULG wird vereinbart:

Betrifft Position(en): \_\_\_\_\_  
 Material/Erzeugnis nach Wahl des Auftragnehmers (AN).  
 Angeboten: (.....)



**Ergänzungen zur StLB HB-022+ABK-020****Ausschreibungstexte ZZZ**

Leistungsverzeichnis

gedruckt am 15.11.2023  
LB-HB-022+ABK-020 Preisangaben in EUR**80.13 00C + Material/Erzeugnis Beispiel AG zu 8013**

Das Verwenden nachstehend angebotener Materialien/Erzeugnisse zu den angegebenen Positionen dieser ULG wird vereinbart:

Betrifft Position(en): \_\_\_\_\_

Beispielhaftes Material/Erzeugnis: \_\_\_\_\_

Angeboten ist das beispielhafte oder ein Material/Erzeugnis gleichwertiger Art.

Kriterien der Gleichwertigkeit: \_\_\_\_\_

Angeboten: (.....)

**80.14 Horizontalsperren**

80.14 00 Folgende Angaben und Anforderungen an die Art und Weise der Leistungserbringung gelten als vereinbart und sind in die Einheitspreise einkalkuliert:

**80.14 00B + Material/Erzeugnis n.W.AN zu 8014**

Das Verwenden nachstehend angebotener Materialien/Erzeugnisse zu den angegebenen Positionen dieser ULG wird vereinbart:

Betrifft Position(en): \_\_\_\_\_

Material/Erzeugnis nach Wahl des Auftragnehmers (AN).

Angeboten: (.....)

**80.14 00C + Material/Erzeugnis Beispiel AG zu 8014**

Das Verwenden nachstehend angebotener Materialien/Erzeugnisse zu den angegebenen Positionen dieser ULG wird vereinbart:

Betrifft Position(en): \_\_\_\_\_

Beispielhaftes Material/Erzeugnis: \_\_\_\_\_

Angeboten ist das beispielhafte oder ein Material/Erzeugnis gleichwertiger Art.

Kriterien der Gleichwertigkeit: \_\_\_\_\_

Angeboten: (.....)

**80.15 Bodenverpressung**

80.15 00 Folgende Angaben und Anforderungen an die Art und Weise der Leistungserbringung gelten als vereinbart und sind in die Einheitspreise einkalkuliert:

**80.15 00B + Material/Erzeugnis n.W.AN zu 8015**

Das Verwenden nachstehend angebotener Materialien/Erzeugnisse zu den angegebenen Positionen dieser ULG wird vereinbart:

Betrifft Position(en): \_\_\_\_\_

Material/Erzeugnis nach Wahl des Auftragnehmers (AN).

Angeboten: (.....)

**80.15 00C + Material/Erzeugnis Beispiel AG zu 8015**

Das Verwenden nachstehend angebotener Materialien/Erzeugnisse zu den angegebenen Positionen dieser ULG wird vereinbart:

Betrifft Position(en): \_\_\_\_\_

Beispielhaftes Material/Erzeugnis: \_\_\_\_\_

Angeboten ist das beispielhafte oder ein Material/Erzeugnis gleichwertiger Art.

Kriterien der Gleichwertigkeit: \_\_\_\_\_

Angeboten: (.....)

**Ergänzungen zur StLB HB-022+ABK-020****Ausschreibungstexte ZZZ**

Leistungsverzeichnis

gedruckt am 15.11.2023  
LB-HB-022+ABK-020 Preisangaben in EUR**80.16 Schlauchinjektion****1. Schlauchinjektion:**

Zugelassen sind der vom Hersteller vorgegebene Einsatzbereich und die zugelassenen Einbaulängen.

**2. Einkalkulierte Leistungen:**

Die Dokumentation mit Angaben zu: Produkt, die Charge, Bauteil-, Luft- und Materialtemperatur, sowie Injektionsdruck ist in die Einheitspreise einkalkuliert.

**3. Funktionskontrolle:**

3.1 Die Kontrolle der Durchlässigkeit des Schlauchkanals erfolgt mittels Druckluft oder Wasserspülung. Die Schlauchenden werden beidseits freigelegt und mit einem Druck von max. 1 bar beaufschlagt.

3.2 Die Funktionskontrolle der Probe bei normaler Gängigkeit ist in die Einheitspreise einkalkuliert.

80.16 00 + Folgende Angaben und Anforderungen an die Art und Weise der Leistungserbringung gelten als vereinbart und sind in die Einheitspreise einkalkuliert.

**80.16 00A + Material/Erzeugnis n.W.AN zu 8016**

Das Verwenden nachstehend angebotener Materialien/Erzeugnisse zu den angegebenen Positionen dieser ULG wird vereinbart:

Betrifft Position(en): \_\_\_\_\_

Material/Erzeugnis nach Wahl des Auftragnehmers (AN).

Angeboten: (.....)

**80.16 00B + Material/Erzeugnis Beispiel AG zu 8016**

Das Verwenden nachstehend angebotener Materialien/Erzeugnisse zu den angegebenen Positionen dieser ULG wird vereinbart:

Betrifft Position(en): \_\_\_\_\_

Beispielhaftes Material/Erzeugnis: \_\_\_\_\_

Angeboten ist das beispielhafte oder ein Material/Erzeugnis gleichwertiger Art.

Kriterien der Gleichwertigkeit: \_\_\_\_\_

Angeboten: (.....)

**80.21 Sondermaßnahmen**

80.21 00 + Folgende Angaben und Anforderungen an die Art und Weise der Leistungserbringung gelten als vereinbart und sind in die Einheitspreise einkalkuliert.

**80.21 00A + Material/Erzeugnis n.W.AN zu 8021**

Das Verwenden nachstehend angebotener Materialien/Erzeugnisse zu den angegebenen Positionen dieser ULG wird vereinbart:

Betrifft Position(en): \_\_\_\_\_

Material/Erzeugnis nach Wahl des Auftragnehmers (AN).

Angeboten: (.....)

**80.21 00B + Material/Erzeugnis Beispiel AG zu 8021**

Das Verwenden nachstehend angebotener Materialien/Erzeugnisse zu den angegebenen Positionen dieser ULG wird vereinbart:

Betrifft Position(en): \_\_\_\_\_

Beispielhaftes Material/Erzeugnis: \_\_\_\_\_

**Ergänzungen zur StLB HB-022+ABK-020****Ausschreibungstexte ZZZ**

Leistungsverzeichnis

gedruckt am 15.11.2023

LB-HB-022+ABK-020

Preisangaben in EUR

Angeboten ist das beispielhafte oder ein Material/Erzeugnis gleichwertiger Art.

Kriterien der Gleichwertigkeit: \_\_\_\_\_

Angeboten: (.....)

**80.31 Nacharbeiten,Nachtrocknen**

80.31 00 + Folgende Angaben und Anforderungen an die Art und Weise der Leistungserbringung gelten als vereinbart und sind in die Einheitspreise einkalkuliert.

**80.31 00A + Material/Erzeugnis n.W.AN zu 8031**

Das Verwenden nachstehend angebotener Materialien/Erzeugnisse zu den angegebenen Positionen dieser ULG wird vereinbart:

Betrifft Position(en): \_\_\_\_\_

Material/Erzeugnis nach Wahl des Auftragnehmers (AN).

Angeboten: (.....)

**80.31 00B + Material/Erzeugnis Beispiel AG zu 8031**

Das Verwenden nachstehend angebotener Materialien/Erzeugnisse zu den angegebenen Positionen dieser ULG wird vereinbart:

Betrifft Position(en): \_\_\_\_\_

Beispielhaftes Material/Erzeugnis: \_\_\_\_\_

Angeboten ist das beispielhafte oder ein Material/Erzeugnis gleichwertiger Art.

Kriterien der Gleichwertigkeit: \_\_\_\_\_

Angeboten: (.....)

**80.75 Sonstiges**

80.75 00 + Folgende Angaben und Anforderungen an die Art und Weise der Leistungserbringung gelten als vereinbart und sind in die Einheitspreise einkalkuliert.

**80.75 00A + Material/Erzeugnis n.W.AN zu 8075**

Das Verwenden nachstehend angebotener Materialien/Erzeugnisse zu den angegebenen Positionen dieser ULG wird vereinbart:

Betrifft Position(en): \_\_\_\_\_

Material/Erzeugnis nach Wahl des Auftragnehmers (AN).

Angeboten: (.....)

**80.75 00B + Material/Erzeugnis Beispiel AG zu 8075**

Das Verwenden nachstehend angebotener Materialien/Erzeugnisse zu den angegebenen Positionen dieser ULG wird vereinbart:

Betrifft Position(en): \_\_\_\_\_

Beispielhaftes Material/Erzeugnis: \_\_\_\_\_

Angeboten ist das beispielhafte oder ein Material/Erzeugnis gleichwertiger Art.

Kriterien der Gleichwertigkeit: \_\_\_\_\_

Angeboten: (.....)

**80.80 Dokumentation,Untersuchungen,Prüfungen**

80.80 00 + Folgende Angaben und Anforderungen an die Art und Weise der Leistungserbringung gelten als vereinbart und sind in die Einheitspreise einkalkuliert.

**80.80 00A + Material/Erzeugnis n.W.AN zu 8080**

Das Verwenden nachstehend angebotener Materialien/Erzeugnisse zu den angegebenen Positionen dieser ULG wird vereinbart:

**Ergänzungen zur StLB HB-022+ABK-020****Ausschreibungstexte ZZZ**

Leistungsverzeichnis

gedruckt am 15.11.2023  
LB-HB-022+ABK-020 Preisangaben in EUR

Betrifft Position(en):   
 Material/Erzeugnis nach Wahl des Auftragnehmers (AN).  
 Angeboten: (.....)

**80.80 00B + Material/Erzeugnis Beispiel AG zu 8080**

Das Verwenden nachstehend angebotener Materialien/Erzeugnisse zu den angegebenen Positionen dieser ULG wird vereinbart:

Betrifft Position(en):   
 Beispielhaftes Material/Erzeugnis:   
 Angeboten ist das beispielhafte oder ein Material/Erzeugnis gleichwertiger Art.  
 Kriterien der Gleichwertigkeit:   
 Angeboten: (.....)

**80.90 Regieleistungen****1. Allgemeines:**

In dieser Unterleistungsgruppe werden nur angehängte Regieleistungen gemäß ÖNORM B 2110 erfasst.

Regieleistungen werden nur ausgeführt, wenn sie vom Auftraggeber im Einzelfall angeordnet werden, auch wenn sie im Vertrag (Leistungsverzeichnis) vorgesehen sind.

Die aufgewendeten Stunden, verwendeten Geräte, Transportleistungen und verbrauchten Stoffe werden täglich in die Regiescheine eingetragen und dem Auftraggeber zur Gegenzeichnung vorgelegt.

**2. Mengenänderungen:**

Die Bestimmungen, wonach bei Mengenänderungen die Neuvereinbarung von Einheitspreisen verlangt werden kann, sind auf Regieleistungen nicht anwendbar.

**3. Beschäftigungsgruppen:**

Die angeführten Beschäftigungsgruppen entsprechen den kollektivvertraglichen Regelungen. In den Stundensätzen sind auch anteilige Wegegelder, Fahrtspesen und Aufwandsentschädigungen (Auslösen) einkalkuliert. Verrechnet wird die an der Arbeits- oder Montagestelle tatsächlich geleistete Arbeitszeit, die kleinste Einheit ist die angefangene halbe Stunde.

**4. Einkalkulierte Leistungen:**

Die Einheitspreise für Stoffe gelten frei Baustelle, einschließlich Abladen.

**5. Ausmaß- und Abrechnungsregeln:**

Zur Verrechnung kommen die Stundensätze jener Beschäftigungsgruppe, die für die jeweilige Regieleistung ausreicht, unabhängig von der Qualifizierung des tatsächlich eingesetzten Personals.

80.90 00 Folgende Angaben und Anforderungen an die Art und Weise der Leistungserbringung gelten als vereinbart und sind in die Einheitspreise einkalkuliert.

**80.90 00A + Material/Erzeugnis n.W.AN zu 8090**

Das Verwenden nachstehend angebotener Materialien/Erzeugnisse zu den angegebenen Positionen dieser ULG wird vereinbart:

Betrifft Position(en):   
 Material/Erzeugnis nach Wahl des Auftragnehmers (AN).  
 Angeboten: (.....)

**80.90 00B + Material/Erzeugnis Beispiel AG zu 8090**

Das Verwenden nachstehend angebotener Materialien/Erzeugnisse zu den angegebenen Positionen dieser ULG wird vereinbart:

**Ergänzungen zur StLB HB-022+ABK-020**

**Ausschreibungstexte ZZZ**

Leistungsverzeichnis

gedruckt am 15.11.2023

LB-HB-022+ABK-020

Preisangaben in EUR

Betrifft Position(en):

Beispielhaftes Material/Erzeugnis:

Angeboten ist das beispielhafte oder ein Material/Erzeugnis gleichwertiger Art.

Kriterien der Gleichwertigkeit:

Angeboten: (.....)

**Ergänzungen zur StLB HB-022+ABK-020****Ausschreibungstexte ZZZ**

Leistungsverzeichnis

gedruckt am 15.11.2023  
LB-HB-022+ABK-020 Preisangaben in EUR**FG + Möbel-u.Dekorplatten f.Kabinen u.Spinde (LB-Ergänzung)**

Version: 2023-09

Soweit in Vorbemerkungen oder Positionstexten nicht anders angegeben, gelten für alle Leistungen dieser Gruppe folgende Regelungen:

Die **Montage** hat entsprechend den statischen Erfordernissen zu erfolgen und ist in **eigenen Positionen** auszuschreiben.

Die Angaben des Plattenhersteller bezüglich Liefer-, Montage- bzw. Einbaubedingungen sowie Verarbeitungsrichtlinien sind zu beachten.

**FG.FB + HPL Kompaktplatten m.Melaminharzoberfläche (Fundermax)**

Version: 2023-09

**Im Folgenden ist das Liefern von HPL Kompaktplatten mit Melaminharzoberfläche beschrieben.**

Die **Montage** hat entsprechend den statischen Erfordernissen zu erfolgen und ist in **eigenen Positionen** auszuschreiben.

Die Angaben des Plattenhersteller bezüglich Liefer-, Montage- bzw. Einbaubedingungen sowie Verarbeitungsrichtlinien sind zu beachten.

Nach Fertigstellung des Bauvorhabens muss eine Endreinigung gemäß den Empfehlungen des HPL Plattenherstellers an den verbauten HPL Kompaktplatten durchgeführt werden.

**Angaben zum Plattenmaterial:**

Als HPL (High Pressure Laminates) Kompaktplatten mit Melaminharzoberfläche bezeichnet man dekorative Hochdruck-Schichtpressstoffplatten welche aus einen Phenolharz imprägnierten Kern bestehen und eine Melaminharz imprägnierte Deckschicht haben. Sie werden vor allem für die Herstellung von hochbeanspruchten Möbelementen und Objekteinrichtungen verwendet.

Die Herstellung dieser HPL Kompaktplatten mit Melaminharzoberfläche erfolgt gemäß der EN 438 Teil 4, Typ CGS oder CGF - Klassifizierung und Spezifikationen für Kompakt-Schichtpressstoffe mit einer Dicke von 2 mm und größer.

Die HPL Kompaktplatten mit Melaminharzoberfläche zeichnen sich durch ihre hohe Widerstandsfähigkeit gegen Abrieb, Stoß und Verkratzen, sowie durch eine gute Wärmebeständigkeit aus. Ebenfalls ist die Oberfläche weitgehend unempfindlich gegenüber haushaltsüblichen Chemikalien, hygienisch, unbedenklich im Kontakt mit Lebensmitteln und leicht zu reinigen.

**Technische Beschreibung:**

- Lichtechtheit: ≥ Grad 4 gemäß EN 438-2:2016
- Kratzfestigkeit: ≥ Grad 3 (4N) gemäß EN 438-2:2016
- Oberflächenabrieb: ≥ 150 Umdrehungen gemäß EN 438-2:2016
- Stoßbeanspruchung mit kleiner Kugel: ≤ 10 mm gemäß EN 438-2:2016
- Fleckenunempfindlichkeit: ≥ Grad 4 gemäß EN 438-2:2016
- Oberfläche: Lösemittelbeständig, kratzfest, leicht zu reinigen, hitzebeständig, lebensmittelecht, schlagzäh, widerstandsfähig
- Biegefestigkeit: ≥ 80 MPa gemäß EN 438-2:2016
- E-Modul: ≥ 9000 MPa gemäß EN 438-2:2016

Brennbarkeit: Standardqualität:

Typ CGS: Euroclass D-s2,d0 gemäß EN 13501-1

Typ CGF: Euroclass B-s2,d0 gemäß EN 13501-1

- Raumgewicht: ≥ 1350 kg/m<sup>3</sup> EN 438-2:2016
- Plattendicke: 2 bis 20 mm

Plattenformate und Oberflächen:

**Ergänzungen zur StLB HB-022+ABK-020****Ausschreibungstexte ZZZ**

Leistungsverzeichnis

gedruckt am 15.11.2023

LB-HB-022+ABK-020

Preisangaben in EUR

- TK: 2140 x 1060 mm = 2,27 m<sup>2</sup> FH, MT
- GR: 2800 x 1300 mm = 3,64 m<sup>2</sup> FH, MT
- SP: 2800 x 1854 mm = 5,19 m<sup>2</sup> FH, MT
- JU: 4100 x 1300 mm = 5,33 m<sup>2</sup> FH, MT
- XL: 4100 x 1854 mm = 7,60 m<sup>2</sup> FH, MT

Besäumschnitte sind auszuführen! (z.B.: 2140 x 1060 mm = 2130 x 1050 mm)

Kern: Schwarz alternativ F-Qualität-Kern

**FG.FB 00** + Folgende Angaben und Anforderungen an die Art und Weise der Leistungserbringung gelten als vereinbart und sind in die Einheitspreise einkalkuliert.

**FG.FB 00A** + **Material/Erzeugnis n.W.AN zu FGFB**

Das Verwenden nachstehend angebotener Materialien/Erzeugnisse zu den angegebenen Positionen dieser ULG wird vereinbart:

Betrifft Position(en):

Material/Erzeugnis nach Wahl des Auftragnehmers (AN).

Angeboten: (.....)

**FG.FB 00B** + **Material/Erzeugnis Beispiel AG zu FGFB**

Das Verwenden nachstehend angebotener Materialien/Erzeugnisse zu den angegebenen Positionen dieser ULG wird vereinbart:

Betrifft Position(en):

Beispielhaftes Material/Erzeugnis:

Angeboten ist das beispielhafte oder ein Material/Erzeugnis gleichwertiger Art.

Kriterien der Gleichwertigkeit:

Angeboten: (.....)

**FG.FC** + **HPL Kompaktplatten m.Anti-Fingerprint (Fundermax)**

Version: 2023-09

**Im Folgenden ist das Liefern von Kompaktplatten Anti-Fingerprint beschrieben beschrieben.**

Die **Montage** hat entsprechend den statischen Erfordernissen zu erfolgen und ist in **eigenen Positionen** auszuschreiben.

Die Angaben des Plattenhersteller bezüglich Liefer-, Montage- bzw. Einbaubedingungen sowie Verarbeitungsrichtlinien sind zu beachten.

Nach Fertigstellung des Bauvorhabens muss eine Endreinigung gemäß den Empfehlungen des HPL Plattenherstellers an den verbauten HPL Kompaktplatten durchgeführt werden.

**Angaben zum Plattenmaterial:**

Die Kompakt Anti-Fingerprint Platten zeichnen sich durch einen besonderen Anti-Fingerprint-Effekt aus. Zusätzlich weist die Oberfläche eine hohe Widerstandsfähigkeit gegen Abrieb, Stoß und Verkratzen, sowie durch eine gute Wärmebeständigkeit aus. Ebenfalls ist die Oberfläche weitgehend unempfindlich gegenüber fettigen Fingerabdrücken, haushaltsüblichen Chemikalien, hygienisch, unbedenklich im Kontakt mit Lebensmitteln und leicht zu reinigen.

**Technische Beschreibung:**

- Lichtechtheit: ≥ Grad 4 gemäß EN 438-2:2016
- Kratzfestigkeit: ≥ Grad 4 (6N) gemäß EN 438-2:2016
- Oberflächenabrieb: ≥ 350 Umdrehungen gemäß EN 438-2:2016
- Stoßbeanspruchung mit kleiner Kugel: ≥ 25 N gemäß EN 438-2:2016
- Fleckenunempfindlichkeit: ≥ Grad 4 gemäß EN 438-2:2016
- Oberfläche: Lösemittelbeständig, kratzfest, leicht zu reinigen, hitzebeständig,

**Ergänzungen zur StLB HB-022+ABK-020****Ausschreibungstexte ZZZ**

Leistungsverzeichnis

gedruckt am 15.11.2023  
LB-HB-022+ABK-020 Preisangaben in EUR

- lebensmittelecht, schlagzäh, widerstandsfähig
- Raumgewicht:  $\geq 1350 \text{ kg/m}^3$  EN 438-2:2016
- Plattendicke: 2 bis 20 mm

Plattenformate und Oberflächen:

- JU: 4100 x 1300 mm = 5,33 m<sup>2</sup>

Kern: schwarzer Kern

FG.FC 00 + Folgende Angaben und Anforderungen an die Art und Weise der Leistungserbringung gelten als vereinbart und sind in die Einheitspreise einkalkuliert.

**FG.FC 00A + Material/Erzeugnis n.W.AN zu FGFC**

Das Verwenden nachstehend angebotener Materialien/Erzeugnisse zu den angegebenen Positionen dieser ULG wird vereinbart:

Betrifft Position(en): 

Material/Erzeugnis nach Wahl des Auftragnehmers (AN).

Angeboten: (.....)

**FG.FC 00B + Material/Erzeugnis Beispiel AG zu FGFC**

Das Verwenden nachstehend angebotener Materialien/Erzeugnisse zu den angegebenen Positionen dieser ULG wird vereinbart:

Betrifft Position(en): Beispielhaftes Material/Erzeugnis: 

Angeboten ist das beispielhafte oder ein Material/Erzeugnis gleichwertiger Art.

Kriterien der Gleichwertigkeit: 

Angeboten: (.....)

**FG.FD + HPL Kompaktpl.m.doppelt geh./vern./geschl.Besch. (Fundermax)**

Version: 2023-09

**Im Folgenden ist das Liefern von HPL Kompaktplatten mit einer doppelt gehärteten, vernetzten und geschlossenen Beschichtung beschrieben.**

Die **Montage** hat entsprechend den statischen Erfordernissen zu erfolgen und ist in **eigenen Positionen** auszuschreiben.

Die Angaben des Plattenhersteller bezüglich Liefer-, Montage- bzw. Einbaubedingungen sowie Verarbeitungsrichtlinien sind zu beachten.

Nach Fertigstellung des Bauvorhabens muss eine Endreinigung gemäß den Empfehlungen des HPL Plattenherstellers an den verbauten HPL Kompaktplatten durchgeführt werden.

**Angaben zum Plattenmaterial:**

Als HPL (High Pressure Laminates) Kompaktplatten mit einer doppelt gehärteten, vernetzten und geschlossenen Beschichtung bezeichnet man dekorative Hochdruck-Schichtpressstoffplatten welche aus einen Phenolharzimprägnierten Kern bestehen welcher mit einen Melaminharzimprägnierten Dekorpapier mit einer doppelt gehärteten, vernetzten und geschlossenen Urethan-Acrylat-Beschichtung beidseitig belegt wird. Sie werden vor allem an stark frequentierten Plätzen mit erhöhten Reinigungs- oder Hygieneanforderungen wie Spitälern, Schulen, Kindergärten, Sanitärräumen in Hotels und im öffentlichen Bereich sowie Gebäuden mit fallweise erhöhtem Infektionsrisiko (Flughäfen, Bahnhöfe), Großküchen, Lebensmittelindustrie, öffentlicher Verkehr, eingesetzt.

Die Herstellung dieser HPL Kompaktplatten mit einer doppelt gehärteten, vernetzten und geschlossenen Beschichtung erfolgt gemäß der EN 438 Teil 4, Typ CGS oder CGF - Klassifizierung und Spezifikationen für Kompakt-Schichtpressstoffe mit einer Dicke von 2 mm und größer.

Die HPL Kompaktplatten mit einer doppelt gehärteten, vernetzten und geschlossenen Beschichtung zeichnen sich durch ihre hohe Widerstandsfähigkeit gegen Abrieb, Stoß und



**Ergänzungen zur StLB HB-022+ABK-020****Ausschreibungstexte ZZZ**

Leistungsverzeichnis

gedruckt am 15.11.2023

LB-HB-022+ABK-020

Preisangaben in EUR

Verkratzen, sowie durch eine gute Wärmebeständigkeit aus. Ebenfalls ist die Oberfläche weitgehend unempfindlich gegenüber schärferen Reinigungs- und Desinfektionsmittel, hygienisch, leicht zu reinigen und weist eine sehr gute Beständigkeit gegenüber Chemikalien auf.

**Technische Beschreibung:**

- Lichtechtheit:  $\geq$  Grad 4 gemäß EN 438-2:2016
- Kratzfestigkeit:  $\geq$  Grad 3 (4N) gemäß EN 438-2:2016
- Oberflächenabrieb:  $\geq$  150 Umdrehungen gemäß EN 438-2:2016
- Stoßbeanspruchung mit kleiner Kugel:  $\leq$  10mm gemäß EN 438-2:2016
- Fleckenunempfindlichkeit:  $\geq$  Grad 4 gemäß EN 438-2:2016
- Oberfläche: Lösemittelbeständig, kratzfestig, leicht zu reinigen, hitzebeständig, schlagzäh, widerstandsfähig, chemikalienbeständig
- Biegefestigkeit:  $\geq$  80 MPa gemäß EN 438-2:2016
- E-Modul:  $\geq$  9000 MPa gemäß EN 438-2:2016

Brennbarkeit: Standardqualität:

Typ CGS: Euroclass D-s2,d0 gemäß EN 13501-1

Typ CGF: Euroclass B-s2,d0 gemäß EN 13501-1

- Raumgewicht:  $\geq$  1350 kg/m<sup>3</sup> EN 438-2:2016
- Plattendicke: 2 bis 20 mm

Plattenformate und Oberflächen:

- GR: 2800 x 1300 mm = 3,64 m<sup>2</sup> FH, MT
- SP: 2800 x 1854 mm = 5,19 m<sup>2</sup> FH, MT
- JU: 4100 x 1300 mm = 5,33 m<sup>2</sup> FH, MT
- XL: 4100 x 1854 mm = 7,60 m<sup>2</sup> FH, MT

Besäumschnitte sind auszuführen! (z.B.: 2800 x 1300 mm = 2790 x 1290 mm)

Kern: Schwarz alternativ F-Qualität-Kern

FG.FD 00 + Folgende Angaben und Anforderungen an die Art und Weise der Leistungserbringung gelten als vereinbart und sind in die Einheitspreise einkalkuliert.

**FG.FD 00A + Material/Erzeugnis n.W.AN zu FGFD**

Das Verwenden nachstehend angebotener Materialien/Erzeugnisse zu den angegebenen Positionen dieser ULG wird vereinbart:

Betrifft Position(en):

Material/Erzeugnis nach Wahl des Auftragnehmers (AN).

Angeboten: (.....)

**FG.FD 00B + Material/Erzeugnis Beispiel AG zu FGFD**

Das Verwenden nachstehend angebotener Materialien/Erzeugnisse zu den angegebenen Positionen dieser ULG wird vereinbart:

Betrifft Position(en):

Beispielhaftes Material/Erzeugnis:

Angeboten ist das beispielhafte oder ein Material/Erzeugnis gleichwertiger Art.

Kriterien der Gleichwertigkeit:

Angeboten: (.....)

**FG.FE + HPL Kompaktplatten m.weißem Kern (Fundermax)**

Version: 2023-09

**Im Folgenden ist das Liefern von HPL Kompaktplatten mit weißem Kern beschrieben.**

Die **Montage** hat entsprechend den statischen Erfordernissen zu erfolgen und ist in **eigenen Positionen** auszuschreiben.

**Ergänzungen zur StLB HB-022+ABK-020****Ausschreibungstexte ZZZ**

Leistungsverzeichnis

gedruckt am 15.11.2023

LB-HB-022+ABK-020

Preisangaben in EUR

Die Angaben des Plattenhersteller bezüglich Liefer-, Montage- bzw. Einbaubedingungen sowie Verarbeitungsrichtlinien sind zu beachten.

Nach Fertigstellung des Bauvorhabens muss eine Endreinigung gemäß den Empfehlungen des HPL Plattenherstellers an den verbauten HPL Kompaktplatten durchgeführt werden.

**Angaben zum Plattenmaterial:**

Als HPL (High Pressure Laminates) Kompaktplatten mit weißem Kern bezeichnet man dekorative Hochdruck-Schichtpressstoffplatten welche aus einen Phenolharzimprägnierten Kern bestehen und eine Melaminharzimprägnierte Deckschicht haben. Sie werden vor allem für die Herstellung von hochbeanspruchten Möbelementen und Objekteinrichtungen verwendet.

Die Herstellung dieser HPL Kompaktplatten mit weißem Kern erfolgt gemäß der EN 438 Teil 9, Typ BCS - Klassifizierung und Spezifikationen für Kompakt-Schichtpressstoffe mit alternativem Kernaufbau.

Die HPL Kompaktplatten mit weißem Kern zeichnen sich durch ihre hohe Widerstandsfähigkeit gegen Abrieb, Stoß und Verkratzen, sowie durch eine gute Wärmebeständigkeit aus. Ebenfalls ist die Oberfläche weitgehend unempfindlich gegenüber haushaltsüblichen Chemikalien, hygienisch, unbedenklich im Kontakt mit Lebensmitteln und leicht zu reinigen.

**Technische Beschreibung:**

- Lichtechtheit: ≥ Grad 4 gemäß EN 438-2:2016
- Kratzfestigkeit: ≥ Grad 3 (4N) gemäß EN 438-2:2016
- Oberflächenabrieb: ≥ 150 Umdrehungen gemäß EN 438-2:2016
- Fleckenunempfindlichkeit: ≥ Grad 4 gemäß EN 438-2:2016
- Oberfläche: Lösemittelbeständig, kratzfest, leicht zu reinigen, hitzebeständig, lebensmittelecht, schlagzäh, widerstandsfähig
- Biegefestigkeit: ≥ 80 MPa gemäß EN 438-2:2016
- E-Modul: ≥ 9000 MPa gemäß EN 438-2:2016
- Plattendicke: 5 bis 15 mm

Plattenformate und Oberflächen:

- JU: 4100 x 1300 mm = 5,33 m<sup>2</sup> FH, MT
- XL: 4100 x 1854 mm = 7,60 m<sup>2</sup> FH, MT

Besäumschnitte sind auszuführen! (z.B.:4100 x 1300 mm = 4090 x 1290 mm)

Kern: weiß

**FG.FE 00 +** Folgende Angaben und Anforderungen an die Art und Weise der Leistungserbringung gelten als vereinbart und sind in die Einheitspreise einkalkuliert.

**FG.FE 00A + Material/Erzeugnis n.W.AN zu FGFE**

Das Verwenden nachstehend angebotener Materialien/Erzeugnisse zu den angegebenen Positionen dieser ULG wird vereinbart:

Betrifft Position(en):

Material/Erzeugnis nach Wahl des Auftragnehmers (AN).

Angeboten: (.....)

**FG.FE 00B + Material/Erzeugnis Beispiel AG zu FGFE**

Das Verwenden nachstehend angebotener Materialien/Erzeugnisse zu den angegebenen Positionen dieser ULG wird vereinbart:

Betrifft Position(en):

Beispielhaftes Material/Erzeugnis:

Angeboten ist das beispielhafte oder ein Material/Erzeugnis gleichwertiger Art.

Kriterien der Gleichwertigkeit:

Angeboten: (.....)

**Ergänzungen zur StLB HB-022+ABK-020****Ausschreibungstexte ZZZ**

Leistungsverzeichnis

gedruckt am 15.11.2023  
LB-HB-022+ABK-020 Preisangaben in EUR**FG.FF + Kompaktpl.doppelt.geh.,vern.,geschl.chem.best.B.(Fundermax)**

Version: 2023-09

**Im Folgenden ist das Liefern von HPL Kompaktplatten mit einer doppelt gehärteten (geh.), vernetzten (vern.) und geschlossenen (geschl.) chemikalienbeständigen Beschichtung (chem.best.B.) beschrieben.**

Die **Montage** hat entsprechend den statischen Erfordernissen zu erfolgen und ist in **eigenen Positionen** auszuschreiben.

Die Angaben des Plattenhersteller bezüglich Liefer-, Montage- bzw. Einbaubedingungen sowie Verarbeitungsrichtlinien sind zu beachten.

Nach Fertigstellung des Bauvorhabens muss eine Endreinigung gemäß den Empfehlungen des HPL Plattenherstellers an den verbauten HPL Kompaktplatten durchgeführt werden.

**Angaben zum Plattenmaterial:**

Als HPL (High Pressure Laminates) Kompaktplatten mit einer doppelt gehärteten, vernetzten und geschlossenen chemikalienbeständigen Beschichtung bezeichnet man dekorative Hochdruck-Schichtpressstoffplatten welche aus einen Phenolharzimprägnierten Kern bestehen welcher mit einen Melaminharzimprägnierten Dekorpapier mit einer doppelt gehärteten, vernetzten, porengeschlossenen, speziell entwickelten chemikalienbeständigen Polyurethan-Acrylat-Beschichtung beidseitig belegt wird. Sie werden vor allem an stark frequentierten Plätzen mit erhöhter Chemikalienbeständigkeits- oder Hygieneanforderungen wie alle Arten von Laboren, Krankenhäuser und Arztpraxen eingesetzt. Die Oberfläche wird direkt auf speziellen hartverchromten Stahlblechen erzeugt, bei der es nicht zum Einsatz einer Trägerfolie kommt. Zusätzlich ist die Oberflächenbeschichtung Silikonfrei.

Die Herstellung dieser HPL Kompaktplatten mit einer doppelt gehärteten, vernetzten und geschlossenen chemikalienbeständigen Beschichtung erfolgt gemäß der EN 438 Teil 4, Typ CGS - Klassifizierung und Spezifikationen für Kompakt-Schichtpressstoffe mit einer Dicke von 2 mm und größer.

Die HPL Kompaktplatten mit einer doppelt gehärteten, vernetzten und geschlossenen chemikalienbeständigen Beschichtung zeichnen sich durch ihre hohe Widerstandsfähigkeit gegen Abrieb, Stoß und Verkratzen, sowie durch eine gute Wärme- und Feuchtigkeitsbeständigkeit aus. Ebenfalls ist die Oberfläche unempfindlich gegenüber schärferen Reinigungs- und Desinfektionsmittel, hygienisch, leicht zu reinigen und weist ein hervorragende Beständigkeit gegenüber Chemikalien auf.

Die HPL Kompaktplatten mit einer doppelt gehärteten, vernetzten und geschlossenen chemikalienbeständigen Beschichtung können als FSC oder PEFC zertifiziert bezogen werden.

**Technische Beschreibung:**

- Lichtechtheit: ≥ Grad 4 gemäß EN 438-2:2016
  - Kratzfestigkeit: ≥ Grad 3-4 (4-6N) gemäß EN 438-2:2016
  - Oberflächenabrieb: ≥ 450 Umdrehungen bie UNI-Dekoren gemäß EN 438-2:2016
  - Stoßbeanspruchung m. kleiner Kugel: 8mm gemäß EN 438-2:2016
  - Fleckenunempfindlichkeit: ≥ Grad 5 gemäß EN 438-2:2016
  - Oberfläche: Lösemittelbeständig, kratzfestig, leicht zu reinigen, hitzebeständig, schlagzäh, widerstandsfähig, chemikalienbeständig, silikonfrei, und Dampfbeständig
  - Brennbarkeit: Standardqualität:
- Typ CGS: Euroclass D-s2,d0 gemäß EN 13501-1
- Raumgewicht: ≥ 1350 kg/m<sup>3</sup> gemäß EN 438-2:2016
  - Biegefestigkeit: ≥ 80 MPa gemäß EN 438-2:2016
  - E-Modul: ≥ 9000 MPa gemäß EN 438-2:2016
  - Plattendicke: 4 bis 25 mm

**Ergänzungen zur StLB HB-022+ABK-020****Ausschreibungstexte ZZZ**

Leistungsverzeichnis

gedruckt am 15.11.2023  
LB-HB-022+ABK-020 Preisangaben in EUR

Plattenformat und Oberfläche:

- 3660 x 1630 mm, RE

Besäumschnitte sind auszuführen! (z.B.: 3660 x 1630 mm = 3650 x 1620 mm)

Kern: Schwarz

FG.FF 00 + Folgende Angaben und Anforderungen an die Art und Weise der Leistungserbringung gelten als vereinbart und sind in die Einheitspreise einkalkuliert.

**FG.FF 00A + Material/Erzeugnis n.W.AN zu FGFF**

Das Verwenden nachstehend angebotener Materialien/Erzeugnisse zu den angegebenen Positionen dieser ULG wird vereinbart:

Betrifft Position(en): 

Material/Erzeugnis nach Wahl des Auftragnehmers (AN).

Angeboten: (.....)

**FG.FF 00B + Material/Erzeugnis Beispiel AG zu FGFF**

Das Verwenden nachstehend angebotener Materialien/Erzeugnisse zu den angegebenen Positionen dieser ULG wird vereinbart:

Betrifft Position(en): Beispielhaftes Material/Erzeugnis: 

Angeboten ist das beispielhafte oder ein Material/Erzeugnis gleichwertiger Art.

Kriterien der Gleichwertigkeit: 

Angeboten: (.....)

**FG.FG + HPL Standardqualität Typ HGS (Fundermax)**

Version: 2023-09

**Im Folgenden ist das Liefern von HPL Standardqualitätplatten Typ HGS beschrieben.**

Die **Montage** hat entsprechend den statischen Erfordernissen zu erfolgen und ist in **eigenen Positionen** auszusprechen.

Die Angaben des Plattenhersteller bezüglich Liefer-, Montage- bzw. Einbaubedingungen sowie Verarbeitungsrichtlinien sind zu beachten.

Nach Fertigstellung des Bauvorhabens muss eine Endreinigung gemäß den Empfehlungen des HPL Plattenherstellers an den verbauten HPL Standardqualitätplatten durchgeführt werden

**Angaben zum Plattenmaterial:**

Als HPL (High Pressure Laminates) Standardqualitätplatten Typ HGS bezeichnet man dekorative Hochdruck-Schichtpressstoffplatten welche auf ein geeignetes Trägermaterial aufgeleimt werden. Sie werden vor allem für die Herstellung von hochbeanspruchten Möbelementen und Objekteinrichtungen, wie z.B. Arbeitsplatten, verwendet.

Die Herstellung dieser HPL Platten erfolgt gemäß der EN 438 Teil 3, Typ HGS - Klassifizierung und Spezifikationen für Platten mit einer Dicke kleiner als 2 mm, vorgesehen zum Verkleben auf ein Trägermaterial.

Die HPL Standardqualitätplatten Typ HGS zeichnen sich durch ihre hohe Widerstandsfähigkeit gegen Abrieb, Stoß und Verkratzen, sowie durch eine gute Wärmebeständigkeit aus. Ebenfalls ist die Oberfläche weitgehend unempfindlich gegenüber haushaltsüblichen Chemikalien, hygienisch, unbedenklich im Kontakt mit Lebensmitteln und leicht zu reinigen.

**Technische Beschreibung:**

- Lichtechtheit: ≥ Grad 4 gemäß EN 438-2:2016
- Kratzfestigkeit: ≥ Grad 3 (4N) gemäß EN 438-2:2016
- Oberflächenabrieb: ≥ 150 Umdrehungen gemäß EN 438-2:2016

**Ergänzungen zur StLB HB-022+ABK-020****Ausschreibungstexte ZZZ**

Leistungsverzeichnis

gedruckt am 15.11.2023

LB-HB-022+ABK-020

Preisangaben in EUR

- Stoßbeanspruchung mit kleiner Kugel:  $\geq 20$  N gemäß EN 438-2:2016
- Fleckenunempfindlichkeit:  $\geq$  Grad 4 gemäß EN 438-2:2016
- Oberfläche: lösemittelbeständig, kratzfest, leicht zu reinigen, hitzebeständig, lebensmittelecht, schlagzäh, widerstandsfähig
- Brennbarkeit: Standardqualität Euroclass D-s2,d0 gemäß EN 13501-1
- Raumgewicht:  $\geq 1350$  kg/m<sup>3</sup> gemäß EN 438-2:2016
- Plattendicke: 1,0 mm

Plattenformate und Oberflächen:

- TK: 2140 x 1060 mm = 2,27 m<sup>2</sup> FH, MT
- GR: 2800 x 1300 mm = 3,64 m<sup>2</sup> FH, MT, SU, SG1) 2)

1) Immer mit Schutzfolie

2) Eingeschränkte Dekorpalette, entsprechend Lieferprogramm

Kern: Braun, Ausnahme Dekor 0080 mit schwarzem Kern

FG.FG 00 + Folgende Angaben und Anforderungen an die Art und Weise der Leistungserbringung gelten als vereinbart und sind in die Einheitspreise einkalkuliert.

**FG.FG 00A + Material/Erzeugnis n.W.AN zu FGFG**

Das Verwenden nachstehend angebotener Materialien/Erzeugnisse zu den angegebenen Positionen dieser ULG wird vereinbart:

Betrifft Position(en): \_\_\_\_\_

Material/Erzeugnis nach Wahl des Auftragnehmers (AN).

Angeboten: (.....)

**FG.FG 00B + Material/Erzeugnis Beispiel AG zu FGFG**

Das Verwenden nachstehend angebotener Materialien/Erzeugnisse zu den angegebenen Positionen dieser ULG wird vereinbart:

Betrifft Position(en): \_\_\_\_\_

Beispielhaftes Material/Erzeugnis: \_\_\_\_\_

Angeboten ist das beispielhafte oder ein Material/Erzeugnis gleichwertiger Art.

Kriterien der Gleichwertigkeit: \_\_\_\_\_

Angeboten: (.....)

**FG.FH + HPL Postformingqualitätplatten Typ HGP (Fundermax)**

Version: 2023-09

**Im Folgenden ist das Liefern von HPL Postformingqualitätplatten Typ HGP beschrieben.**

Die **Montage** hat entsprechend den statischen Erfordernissen zu erfolgen und ist in **eigenen Positionen** auszuschreiben.

Die Angaben des Plattenhersteller bezüglich Liefer-, Montage- bzw. Einbaubedingungen sowie Verarbeitungsrichtlinien sind zu beachten.

Nach Fertigstellung des Bauvorhabens muss eine Endreinigung gemäß den Empfehlungen des HPL Plattenherstellers an den verbauten HPL Postformingplatten durchgeführt werden.

**Angaben zum Plattenmaterial:**

Als HPL (High Pressure Laminates) Postformingqualitätplatten Typ HGP bezeichnet man dekorative Hochdruck-Schichtpressstoffplatten welche auf ein Trägermaterial aus Holzwerkstoffen oder Metall aufgeleimt werden können. Sie werden vor allem für die Herstellung von hochbeanspruchten Möbelementen und Objekteinrichtungen, wie z.B. Arbeitsplatten, verwendet.

Die Herstellung dieser HPL Platten erfolgt gemäß der EN 438 Teil 3 Typ HGP - Klassifizierung und Spezifikationen für Platten mit einer Dicke kleiner als 2 mm, vorgesehen zum Verkleben auf

**Ergänzungen zur StLB HB-022+ABK-020****Ausschreibungstexte ZZZ**

Leistungsverzeichnis

gedruckt am 15.11.2023  
LB-HB-022+ABK-020 Preisangaben in EUR

ein Trägermaterial.

Die HPL Standardplatten zeichnen sich durch ihre hohe Widerstandsfähigkeit gegen Abrieb, Stoß und Verkratzen, sowie durch eine gute Wärmebeständigkeit aus. Ebenfalls ist die Oberfläche weitgehend unempfindlich gegenüber haushaltsüblichen Chemikalien, hygienisch, unbedenklich im Kontakt mit Lebensmitteln und leicht zu reinigen.

**Technische Beschreibung:**

- Lichtechtheit: ≥ Grad 4 gemäß EN 438-2:2016
- Kratzfestigkeit: ≥ Grad 3 (4N) gemäß EN 438-2:2016
- Oberflächenabrieb: ≥ 150 Umdrehungen gemäß EN 438-2:2016
- Stoßbeanspruchung mit kleiner Kugel: ≥ 20 N gemäß EN 438-2:2016
- Fleckenunempfindlichkeit: ≥ Grad 4 gemäß EN 438-2:2016
- Oberfläche: lösemittelbeständig, kratzfest, leicht zu reinigen, hitzebeständig, lebensmittelecht, schlagzäh, widerstandsfähig
- Brennbarkeit: Standardqualität Euroclass D-s2,d0 gemäß EN 13501-1
- Raumgewicht: ≥ 1350 kg/m<sup>3</sup> gemäß EN 438-2:2016
- Plattendicke: 0,8 mm

Plattenformate und Oberflächen:

- JU: 4100 x 1300 mm = 5,33 m<sup>2</sup> FH, MT2), NA2), SU, SG1)2), GA, LI

Kern: Braun, Ausnahme Dekor 0080 mit schwarzem Kern

FG.FH 00 + Folgende Angaben und Anforderungen an die Art und Weise der Leistungserbringung gelten als vereinbart und sind in die Einheitspreise einkalkuliert.

**FG.FH 00A + Material/Erzeugnis n.W.AN zu FGFH**

Das Verwenden nachstehend angebotener Materialien/Erzeugnisse zu den angegebenen Positionen dieser ULG wird vereinbart:

Betrifft Position(en): \_\_\_\_\_

Material/Erzeugnis nach Wahl des Auftragnehmers (AN).

Angeboten: (.....)

**FG.FH 00B + Material/Erzeugnis Beispiel AG zu FGFH**

Das Verwenden nachstehend angebotener Materialien/Erzeugnisse zu den angegebenen Positionen dieser ULG wird vereinbart:

Betrifft Position(en): \_\_\_\_\_

Beispielhaftes Material/Erzeugnis: \_\_\_\_\_

Angeboten ist das beispielhafte oder ein Material/Erzeugnis gleichwertiger Art.

Kriterien der Gleichwertigkeit: \_\_\_\_\_

Angeboten: (.....)

**Ergänzungen zur StLB HB-022+ABK-020****Ausschreibungstexte ZZZ**

Leistungsverzeichnis

gedruckt am 15.11.2023  
LB-HB-022+ABK-020 Preisangaben in EUR**FK + Arbeits-u.Dekorplatten f.Küchen (LB-Ergänzung)**

Version: 2023-09

Soweit in Vorbemerkungen oder Positionstexten nicht anders angegeben, gelten für alle Leistungen dieser Gruppe folgende Regelungen:

Die **Montage** hat entsprechend den statischen Erfordernissen zu erfolgen und ist in **eigenen Positionen** auszuschreiben.

Die Angaben des Plattenhersteller bezüglich Liefer-, Montage- bzw. Einbaubedingungen sowie Verarbeitungsrichtlinien sind zu beachten.

**FK.FB + HPL Kompaktplatten m.Melaminharzoberfläche (Fundermax)**

Version: 2023-09

**Im Folgenden ist das Liefern von HPL Kompaktplatten mit Melaminharzoberfläche beschrieben.**

Die **Montage** hat entsprechend den statischen Erfordernissen zu erfolgen und ist in **eigenen Positionen** auszuschreiben.

Die Angaben des Plattenhersteller bezüglich Liefer-, Montage- bzw. Einbaubedingungen sowie Verarbeitungsrichtlinien sind zu beachten.

Nach Fertigstellung des Bauvorhabens muss eine Endreinigung gemäß den Empfehlungen des HPL Plattenherstellers an den verbauten HPL Kompaktplatten durchgeführt werden.

**Angaben zum Plattenmaterial:**

Als HPL (High Pressure Laminates) Kompaktplatten mit Melaminharzoberfläche bezeichnet man dekorative Hochdruck-Schichtpressstoffplatten welche aus einen Phenolharz imprägnierten Kern bestehen und eine Melaminharz imprägnierte Deckschicht haben. Sie werden vor allem für die Herstellung von hochbeanspruchten Möbelementen und Objekteinrichtungen verwendet.

Die Herstellung dieser HPL Kompaktplatten mit Melaminharzoberfläche erfolgt gemäß der EN 438 Teil 4, Typ CGS oder CGF - Klassifizierung und Spezifikationen für Kompakt-Schichtpressstoffe mit einer Dicke von 2 mm und größer.

Die HPL Kompaktplatten mit Melaminharzoberfläche zeichnen sich durch ihre hohe Widerstandsfähigkeit gegen Abrieb, Stoß und Verkratzen, sowie durch eine gute Wärmebeständigkeit aus. Ebenfalls ist die Oberfläche weitgehend unempfindlich gegenüber haushaltsüblichen Chemikalien, hygienisch, unbedenklich im Kontakt mit Lebensmitteln und leicht zu reinigen.

**Technische Beschreibung:**

- Lichtechtheit: ≥ Grad 4 gemäß EN 438-2:2016
- Kratzfestigkeit: ≥ Grad 3 (4N) gemäß EN 438-2:2016
- Oberflächenabrieb: ≥ 150 Umdrehungen gemäß EN 438-2:2016
- Stoßbeanspruchung mit kleiner Kugel: ≤ 10 mm gemäß EN 438-2:2016
- Fleckenunempfindlichkeit: ≥ Grad 4 gemäß EN 438-2:2016
- Oberfläche: Lösemittelbeständig, kratzfest, leicht zu reinigen, hitzebeständig, lebensmittelecht, schlagzäh, widerstandsfähig
- Biegefestigkeit: ≥ 80 MPa gemäß EN 438-2:2016
- E-Modul: ≥ 9000 MPa gemäß EN 438-2:2016

Brennbarkeit: Standardqualität:

Typ CGS: Euroclass D-s2,d0 gemäß EN 13501-1

Typ CGF: Euroclass B-s2,d0 gemäß EN 13501-1

- Raumgewicht: ≥ 1350 kg/m<sup>3</sup> EN 438-2:2016
- Plattendicke: 2 bis 20 mm

Plattenformate und Oberflächen:

**Ergänzungen zur StLB HB-022+ABK-020****Ausschreibungstexte ZZZ**

Leistungsverzeichnis

gedruckt am 15.11.2023

LB-HB-022+ABK-020

Preisangaben in EUR

- TK: 2140 x 1060 mm = 2,27 m<sup>2</sup> FH, MT
- GR: 2800 x 1300 mm = 3,64 m<sup>2</sup> FH, MT
- SP: 2800 x 1854 mm = 5,19 m<sup>2</sup> FH, MT
- JU: 4100 x 1300 mm = 5,33 m<sup>2</sup> FH, MT
- XL: 4100 x 1854 mm = 7,60 m<sup>2</sup> FH, MT

Besäumschnitte sind auszuführen! (z.B.: 2140 x 1060 mm = 2130 x 1050 mm)

Kern: Schwarz alternativ F-Qualität-Kern

FK.FB 00 + Folgende Angaben und Anforderungen an die Art und Weise der Leistungserbringung gelten als vereinbart und sind in die Einheitspreise einkalkuliert.

**FK.FB 00A + Material/Erzeugnis n.W.AN zu FKFB**

Das Verwenden nachstehend angebotener Materialien/Erzeugnisse zu den angegebenen Positionen dieser ULG wird vereinbart:

Betrifft Position(en):

Material/Erzeugnis nach Wahl des Auftragnehmers (AN).

Angeboten: (. . . . .)

**FK.FB 00B + Material/Erzeugnis Beispiel AG zu FKFB**

Das Verwenden nachstehend angebotener Materialien/Erzeugnisse zu den angegebenen Positionen dieser ULG wird vereinbart:

Betrifft Position(en):

Beispielhaftes Material/Erzeugnis:

Angeboten ist das beispielhafte oder ein Material/Erzeugnis gleichwertiger Art.

Kriterien der Gleichwertigkeit:

Angeboten: (. . . . .)

**FK.FC + HPL Kompaktplatten m.Anti-Fingerprint (Fundermax)**

Version: 2023-09

**Im Folgenden ist das Liefern von Kompaktplatten Anti-Fingerprint beschrieben beschrieben.**

Die **Montage** hat entsprechend den statischen Erfordernissen zu erfolgen und ist in **eigenen Positionen** auszuschreiben.

Die Angaben des Plattenhersteller bezüglich Liefer-, Montage- bzw. Einbaubedingungen sowie Verarbeitungsrichtlinien sind zu beachten.

Nach Fertigstellung des Bauvorhabens muss eine Endreinigung gemäß den Empfehlungen des HPL Plattenherstellers an den verbauten HPL Kompaktplatten durchgeführt werden.

**Angaben zum Plattenmaterial:**

Die Kompakt Anti-Fingerprint Platten zeichnen sich durch einen besonderen Anti-Fingerprint-Effekt aus. Zusätzlich weist die Oberfläche eine hohe Widerstandsfähigkeit gegen Abrieb, Stoß und Verkratzen, sowie durch eine gute Wärmebeständigkeit aus. Ebenfalls ist die Oberfläche weitgehend unempfindlich gegenüber fettigen Fingerabdrücken, haushaltsüblichen Chemikalien, hygienisch, unbedenklich im Kontakt mit Lebensmitteln und leicht zu reinigen.

**Technische Beschreibung:**

- Lichtechtheit: ≥ Grad 4 gemäß EN 438-2:2016
- Kratzfestigkeit: ≥ Grad 4 (6N) gemäß EN 438-2:2016
- Oberflächenabrieb: ≥ 350 Umdrehungen gemäß EN 438-2:2016
- Stoßbeanspruchung mit kleiner Kugel: ≥ 25 N gemäß EN 438-2:2016
- Fleckenunempfindlichkeit: ≥ Grad 4 gemäß EN 438-2:2016
- Oberfläche: Lösemittelbeständig, kratzfest, leicht zu reinigen, hitzebeständig,



**Ergänzungen zur StLB HB-022+ABK-020****Ausschreibungstexte ZZZ**

Leistungsverzeichnis

LB-HB-022+ABK-020

gedruckt am 15.11.2023

Preisangaben in EUR

lebensmittelecht, schlagzäh, widerstandsfähig

- Raumgewicht:  $\geq 1350 \text{ kg/m}^3$  EN 438-2:2016
- Plattendicke: 2 bis 20 mm

Plattenformate und Oberflächen:

- JU: 4100 x 1300 mm = 5,33 m<sup>2</sup>

Kern: schwarzer Kern

FK.FC 00 + Folgende Angaben und Anforderungen an die Art und Weise der Leistungserbringung gelten als vereinbart und sind in die Einheitspreise einkalkuliert.

**FK.FC 00A + Material/Erzeugnis n.W.AN zu FKFC**

Das Verwenden nachstehend angebotener Materialien/Erzeugnisse zu den angegebenen Positionen dieser ULG wird vereinbart:

Betrifft Position(en):

Material/Erzeugnis nach Wahl des Auftragnehmers (AN).

Angeboten: (.....)

**FK.FC 00B + Material/Erzeugnis Beispiel AG zu FKFC**

Das Verwenden nachstehend angebotener Materialien/Erzeugnisse zu den angegebenen Positionen dieser ULG wird vereinbart:

Betrifft Position(en):

Beispielhaftes Material/Erzeugnis:

Angeboten ist das beispielhafte oder ein Material/Erzeugnis gleichwertiger Art.

Kriterien der Gleichwertigkeit:

Angeboten: (.....)

**FK.FD + HPL Kompaktpl.m.doppelt geh./vern./geschl.Besch. (Fundermax)**

Version: 2023-09

**Im Folgenden ist das Liefern von HPL Kompaktplatten mit einer doppelt gehärteten, vernetzten und geschlossenen Beschichtung beschrieben.**

Die **Montage** hat entsprechend den statischen Erfordernissen zu erfolgen und ist in **eigenen Positionen** auszuschreiben.

Die Angaben des Plattenhersteller bezüglich Liefer-, Montage- bzw. Einbaubedingungen sowie Verarbeitungsrichtlinien sind zu beachten.

Nach Fertigstellung des Bauvorhabens muss eine Endreinigung gemäß den Empfehlungen des HPL Plattenherstellers an den verbauten HPL Kompaktplatten durchgeführt werden.

**Angaben zum Plattenmaterial:**

Als HPL (High Pressure Laminates) Kompaktplatten mit einer doppelt gehärteten, vernetzten und geschlossenen Beschichtung bezeichnet man dekorative Hochdruck-Schichtpressstoffplatten welche aus einen Phenolharzimprägnierten Kern bestehen welcher mit einen Melaminharzimprägnierten Dekorpapier mit einer doppelt gehärteten, vernetzten und geschlossenen Urethan-Acrylat-Beschichtung beidseitig belegt wird. Sie werden vor allem an stark frequentierten Plätzen mit erhöhten Reinigungs- oder Hygieneanforderungen wie Spitälern, Schulen, Kindergärten, Sanitärräumen in Hotels und im öffentlichen Bereich sowie Gebäuden mit fallweise erhöhtem Infektionsrisiko (Flughäfen, Bahnhöfe), Großküchen, Lebensmittelindustrie, öffentlicher Verkehr, eingesetzt.

Die Herstellung dieser HPL Kompaktplatten mit einer doppelt gehärteten, vernetzten und geschlossenen Beschichtung erfolgt gemäß der EN 438 Teil 4, Typ CGS oder CGF - Klassifizierung und Spezifikationen für Kompakt-Schichtpressstoffe mit einer Dicke von 2 mm und größer.

Die HPL Kompaktplatten mit einer doppelt gehärteten, vernetzten und geschlossenen Beschichtung zeichnen sich durch ihre hohe Widerstandsfähigkeit gegen Abrieb, Stoß und

**Ergänzungen zur StLB HB-022+ABK-020****Ausschreibungstexte ZZZ**

Leistungsverzeichnis

gedruckt am 15.11.2023

LB-HB-022+ABK-020

Preisangaben in EUR

Verkratzen, sowie durch eine gute Wärmebeständigkeit aus. Ebenfalls ist die Oberfläche weitgehend unempfindlich gegenüber schärferen Reinigungs- und Desinfektionsmittel, hygienisch, leicht zu reinigen und weist eine sehr gute Beständigkeit gegenüber Chemikalien auf.

**Technische Beschreibung:**

- Lichtechtheit: ≥ Grad 4 gemäß EN 438-2:2016
- Kratzfestigkeit: ≥ Grad 3 (4N) gemäß EN 438-2:2016
- Oberflächenabrieb: ≥ 150 Umdrehungen gemäß EN 438-2:2016
- Stoßbeanspruchung mit kleiner Kugel: ≤ 10mm gemäß EN 438-2:2016
- Fleckenunempfindlichkeit: ≥ Grad 4 gemäß EN 438-2:2016
- Oberfläche: Lösemittelbeständig, kratzfestig, leicht zu reinigen, hitzebeständig, schlagzäh, widerstandsfähig, chemikalienbeständig
- Biegefestigkeit: ≥ 80 MPa gemäß EN 438-2:2016
- E-Modul: ≥ 9000 MPa gemäß EN 438-2:2016

Brennbarkeit: Standardqualität:

Typ CGS: Euroclass D-s2,d0 gemäß EN 13501-1

Typ CGF: Euroclass B-s2,d0 gemäß EN 13501-1

- Raumgewicht: ≥ 1350 kg/m<sup>3</sup> EN 438-2:2016
- Plattendicke: 2 bis 20 mm

Plattenformate und Oberflächen:

- GR: 2800 x 1300 mm = 3,64 m<sup>2</sup> FH, MT
- SP: 2800 x 1854 mm = 5,19 m<sup>2</sup> FH, MT
- JU: 4100 x 1300 mm = 5,33 m<sup>2</sup> FH, MT
- XL: 4100 x 1854 mm = 7,60 m<sup>2</sup> FH, MT

Besäumschnitte sind auszuführen! (z.B.: 2800 x 1300 mm = 2790 x 1290 mm)

Kern: Schwarz alternativ F-Qualität-Kern

FK.FD 00 + Folgende Angaben und Anforderungen an die Art und Weise der Leistungserbringung gelten als vereinbart und sind in die Einheitspreise einkalkuliert.

**FK.FD 00A + Material/Erzeugnis n.W.AN zu FKFD**

Das Verwenden nachstehend angebotener Materialien/Erzeugnisse zu den angegebenen Positionen dieser ULG wird vereinbart:

Betrifft Position(en):

Material/Erzeugnis nach Wahl des Auftragnehmers (AN).

Angeboten: (.....)

**FK.FD 00B + Material/Erzeugnis Beispiel AG zu FKFD**

Das Verwenden nachstehend angebotener Materialien/Erzeugnisse zu den angegebenen Positionen dieser ULG wird vereinbart:

Betrifft Position(en):

Beispielhaftes Material/Erzeugnis:

Angeboten ist das beispielhafte oder ein Material/Erzeugnis gleichwertiger Art.

Kriterien der Gleichwertigkeit:

Angeboten: (.....)

**FK.FE + HPL Kompaktplatten m.weißem Kern (Fundermax)**

Version: 2023-09

**Im Folgenden ist das Liefern von HPL Kompaktplatten mit weißem Kern beschrieben.**

Die **Montage** hat entsprechend den statischen Erfordernissen zu erfolgen und ist in **eigenen Positionen** auszuschreiben.

**Ergänzungen zur StLB HB-022+ABK-020****Ausschreibungstexte ZZZ**

Leistungsverzeichnis

gedruckt am 15.11.2023

LB-HB-022+ABK-020

Preisangaben in EUR

Die Angaben des Plattenhersteller bezüglich Liefer-, Montage- bzw. Einbaubedingungen sowie Verarbeitungsrichtlinien sind zu beachten.

Nach Fertigstellung des Bauvorhabens muss eine Endreinigung gemäß den Empfehlungen des HPL Plattenherstellers an den verbauten HPL Kompaktplatten durchgeführt werden.

**Angaben zum Plattenmaterial:**

Als HPL (High Pressure Laminates) Kompaktplatten mit weißem Kern bezeichnet man dekorative Hochdruck-Schichtpressstoffplatten welche aus einen Phenolharzimprägnierten Kern bestehen und eine Melaminharzimprägnierte Deckschicht haben. Sie werden vor allem für die Herstellung von hochbeanspruchten Möbelementen und Objekteinrichtungen verwendet.

Die Herstellung dieser HPL Kompaktplatten mit weißem Kern erfolgt gemäß der EN 438 Teil 9, Typ BCS - Klassifizierung und Spezifikationen für Kompakt-Schichtpressstoffe mit alternativem Kernaufbau.

Die HPL Kompaktplatten mit weißem Kern zeichnen sich durch ihre hohe Widerstandsfähigkeit gegen Abrieb, Stoß und Verkratzen, sowie durch eine gute Wärmebeständigkeit aus. Ebenfalls ist die Oberfläche weitgehend unempfindlich gegenüber haushaltsüblichen Chemikalien, hygienisch, unbedenklich im Kontakt mit Lebensmitteln und leicht zu reinigen.

**Technische Beschreibung:**

- Lichtechtheit: ≥ Grad 4 gemäß EN 438-2:2016
- Kratzfestigkeit: ≥ Grad 3 (4N) gemäß EN 438-2:2016
- Oberflächenabrieb: ≥ 150 Umdrehungen gemäß EN 438-2:2016
- Fleckenunempfindlichkeit: ≥ Grad 4 gemäß EN 438-2:2016
- Oberfläche: Lösemittelbeständig, kratzfest, leicht zu reinigen, hitzebeständig, lebensmittelecht, schlagzäh, widerstandsfähig
- Biegefestigkeit: ≥ 80 MPa gemäß EN 438-2:2016
- E-Modul: ≥ 9000 MPa gemäß EN 438-2:2016
- Plattendicke: 5 bis 15 mm

Plattenformate und Oberflächen:

- JU: 4100 x 1300 mm = 5,33 m<sup>2</sup> FH, MT
- XL: 4100 x 1854 mm = 7,60 m<sup>2</sup> FH, MT

Besäumschnitte sind auszuführen! (z.B.:4100 x 1300 mm = 4090 x 1290 mm)

Kern: weiß

FK.FE 00 + Folgende Angaben und Anforderungen an die Art und Weise der Leistungserbringung gelten als vereinbart und sind in die Einheitspreise einkalkuliert.

**FK.FE 00A + Material/Erzeugnis n.W.AN zu FKFE**

Das Verwenden nachstehend angebotener Materialien/Erzeugnisse zu den angegebenen Positionen dieser ULG wird vereinbart:

Betrifft Position(en):

Material/Erzeugnis nach Wahl des Auftragnehmers (AN).

Angeboten: (.....)

**FK.FE 00B + Material/Erzeugnis Beispiel AG zu FKFE**

Das Verwenden nachstehend angebotener Materialien/Erzeugnisse zu den angegebenen Positionen dieser ULG wird vereinbart:

Betrifft Position(en):

Beispielhaftes Material/Erzeugnis:

Angeboten ist das beispielhafte oder ein Material/Erzeugnis gleichwertiger Art.

Kriterien der Gleichwertigkeit:

Angeboten: (.....)

**Ergänzungen zur StLB HB-022+ABK-020****Ausschreibungstexte ZZZ**

Leistungsverzeichnis

gedruckt am 15.11.2023

LB-HB-022+ABK-020

Preisangaben in EUR

**FK.FF + Kompaktpl.doppelt.geh.,vern.,geschl.chem.best.B.(Fundermax)**

Version: 2023-09

**Im Folgenden ist das Liefern von HPL Kompaktplatten mit einer doppelt gehärteten (geh.), vernetzten (vern.) und geschlossenen (geschl.) chemikalienbeständigen Beschichtung (chem.best.B.) beschrieben.**

Die **Montage** hat entsprechend den statischen Erfordernissen zu erfolgen und ist in **eigenen Positionen** auszuschreiben.

Die Angaben des Plattenhersteller bezüglich Liefer-, Montage- bzw. Einbaubedingungen sowie Verarbeitungsrichtlinien sind zu beachten.

Nach Fertigstellung des Bauvorhabens muss eine Endreinigung gemäß den Empfehlungen des HPL Plattenherstellers an den verbauten HPL Kompaktplatten durchgeführt werden.

**Angaben zum Plattenmaterial:**

Als HPL (High Pressure Laminates) Kompaktplatten mit einer doppelt gehärteten, vernetzten und geschlossenen chemikalienbeständigen Beschichtung bezeichnet man dekorative Hochdruck-Schichtpressstoffplatten welche aus einen Phenolharzimprägnierten Kern bestehen welcher mit einen Melaminharzimprägnierten Dekorpapier mit einer doppelt gehärteten, vernetzten, porengeschlossenen, speziell entwickelten chemikalienbeständigen Polyurethan-Acrylat-Beschichtung beidseitig belegt wird. Sie werden vor allem an stark frequentierten Plätzen mit erhöhter Chemikalienbeständigkeits- oder Hygieneanforderungen wie alle Arten von Laboren, Krankenhäuser und Arztpraxen eingesetzt. Die Oberfläche wird direkt auf speziellen hartverchromten Stahlblechen erzeugt, bei der es nicht zum Einsatz einer Trägerfolie kommt. Zusätzlich ist die Oberflächenbeschichtung Silikonfrei.

Die Herstellung dieser HPL Kompaktplatten mit einer doppelt gehärteten, vernetzten und geschlossenen chemikalienbeständigen Beschichtung erfolgt gemäß der EN 438 Teil 4, Typ CGS - Klassifizierung und Spezifikationen für Kompakt-Schichtpressstoffe mit einer Dicke von 2 mm und größer.

Die HPL Kompaktplatten mit einer doppelt gehärteten, vernetzten und geschlossenen chemikalienbeständigen Beschichtung zeichnen sich durch ihre hohe Widerstandsfähigkeit gegen Abrieb, Stoß und Verkratzen, sowie durch eine gute Wärme- und Feuchtigkeitsbeständigkeit aus. Ebenfalls ist die Oberfläche unempfindlich gegenüber schärferen Reinigungs- und Desinfektionsmittel, hygienisch, leicht zu reinigen und weist ein hervorragende Beständigkeit gegenüber Chemikalien auf.

Die HPL Kompaktplatten mit einer doppelt gehärteten, vernetzten und geschlossenen chemikalienbeständigen Beschichtung können als FSC oder PEFC zertifiziert bezogen werden.

**Technische Beschreibung:**

- Lichtechtheit: ≥ Grad 4 gemäß EN 438-2:2016
  - Kratzfestigkeit: ≥ Grad 3-4 (4-6N) gemäß EN 438-2:2016
  - Oberflächenabrieb: ≥ 450 Umdrehungen bie UNI-Dekoren gemäß EN 438-2:2016
  - Stoßbeanspruchung m. kleiner Kugel: 8mm gemäß EN 438-2:2016
  - Fleckenunempfindlichkeit: ≥ Grad 5 gemäß EN 438-2:2016
  - Oberfläche: Lösemittelbeständig, kratzfestig, leicht zu reinigen, hitzebeständig, schlagzäh, widerstandsfähig, chemikalienbeständig, silikonfrei, und Dampfbeständig
  - Brennbarkeit: Standardqualität:
- Typ CGS: Euroclass D-s2,d0 gemäß EN 13501-1
- Raumgewicht: ≥ 1350 kg/m<sup>3</sup> gemäß EN 438-2:2016
  - Biegefestigkeit: ≥ 80 MPa gemäß EN 438-2:2016
  - E-Modul: ≥ 9000 MPa gemäß EN 438-2:2016
  - Plattendicke: 4 bis 25 mm

**Ergänzungen zur StLB HB-022+ABK-020****Ausschreibungstexte ZZZ**

Leistungsverzeichnis

gedruckt am 15.11.2023  
LB-HB-022+ABK-020 Preisangaben in EUR

Plattenformat und Oberfläche:

- OF: 3660 x 1630 mm, RE

Besäumschnitte sind auszuführen! (z.B.: 3660 x 1630 mm = 3650 x 1620 mm)

Kern: Schwarz

FK.FF 00 + Folgende Angaben und Anforderungen an die Art und Weise der Leistungserbringung gelten als vereinbart und sind in die Einheitspreise einkalkuliert.

**FK.FF 00A + Material/Erzeugnis n.W.AN zu FKFF**

Das Verwenden nachstehend angebotener Materialien/Erzeugnisse zu den angegebenen Positionen dieser ULG wird vereinbart:

Betrifft Position(en): 

Material/Erzeugnis nach Wahl des Auftragnehmers (AN).

Angeboten: (.....)

**FK.FF 00B + Material/Erzeugnis Beispiel AG zu FKFF**

Das Verwenden nachstehend angebotener Materialien/Erzeugnisse zu den angegebenen Positionen dieser ULG wird vereinbart:

Betrifft Position(en): Beispielhaftes Material/Erzeugnis: 

Angeboten ist das beispielhafte oder ein Material/Erzeugnis gleichwertiger Art.

Kriterien der Gleichwertigkeit: 

Angeboten: (.....)

**FK.FG + HPL Standardqualität Typ HGS (Fundermax)**

Version: 2023-09

**Im Folgenden ist das Liefern von HPL Standardqualitätplatten Typ HGS beschrieben.**Die **Montage** hat entsprechend den statischen Erfordernissen zu erfolgen und ist in **eigenen Positionen** auszuschreiben.

Die Angaben des Plattenhersteller bezüglich Liefer-, Montage- bzw. Einbaubedingungen sowie Verarbeitungsrichtlinien sind zu beachten.

Nach Fertigstellung des Bauvorhabens muss eine Endreinigung gemäß den Empfehlungen des HPL Plattenherstellers an den verbauten HPL Standardqualitätplatten durchgeführt werden

**Angaben zum Plattenmaterial:**

Als HPL (High Pressure Laminates) Standardqualitätplatten Typ HGS bezeichnet man dekorative Hochdruck-Schichtpressstoffplatten welche auf ein geeignetes Trägermaterial aufgeleimt werden. Sie werden vor allem für die Herstellung von hochbeanspruchten Möbelementen und Objekteinrichtungen, wie z.B. Arbeitsplatten, verwendet.

Die Herstellung dieser HPL Platten erfolgt gemäß der EN 438 Teil 3, Typ HGS - Klassifizierung und Spezifikationen für Platten mit einer Dicke kleiner als 2 mm, vorgesehen zum Verkleben auf ein Trägermaterial.

Die HPL Standardqualitätplatten Typ HGS zeichnen sich durch ihre hohe Widerstandsfähigkeit gegen Abrieb, Stoß und Verkratzen, sowie durch eine gute Wärmebeständigkeit aus. Ebenfalls ist die Oberfläche weitgehend unempfindlich gegenüber haushaltsüblichen Chemikalien, hygienisch, unbedenklich im Kontakt mit Lebensmitteln und leicht zu reinigen.

**Technische Beschreibung:**

- Lichtechtheit: ≥ Grad 4 gemäß EN 438-2:2016
- Kratzfestigkeit: ≥ Grad 3 (4N) gemäß EN 438-2:2016
- Oberflächenabrieb: ≥ 150 Umdrehungen gemäß EN 438-2:2016

**Ergänzungen zur StLB HB-022+ABK-020****Ausschreibungstexte ZZZ**

Leistungsverzeichnis

gedruckt am 15.11.2023

LB-HB-022+ABK-020

Preisangaben in EUR

- Stoßbeanspruchung mit kleiner Kugel:  $\geq 20$  N gemäß EN 438-2:2016
- Fleckenunempfindlichkeit:  $\geq$  Grad 4 gemäß EN 438-2:2016
- Oberfläche: lösemittelbeständig, kratzfest, leicht zu reinigen, hitzebeständig, lebensmittelecht, schlagzäh, widerstandsfähig
- Brennbarkeit: Standardqualität Euroclass D-s2,d0 gemäß EN 13501-1
- Raumgewicht:  $\geq 1350$  kg/m<sup>3</sup> gemäß EN 438-2:2016
- Plattendicke: 1,0 mm

Plattenformate und Oberflächen:

- TK: 2140 x 1060 mm = 2,27 m<sup>2</sup> FH, MT
- GR: 2800 x 1300 mm = 3,64 m<sup>2</sup> FH, MT, SU, SG1) 2)

1) Immer mit Schutzfolie

2) Eingeschränkte Dekorpalette, entsprechend Lieferprogramm

Kern: Braun, Ausnahme Dekor 0080 mit schwarzem Kern

FK.FG 00 + Folgende Angaben und Anforderungen an die Art und Weise der Leistungserbringung gelten als vereinbart und sind in die Einheitspreise einkalkuliert.

**FK.FG 00A + Material/Erzeugnis n.W.AN zu FKFG**

Das Verwenden nachstehend angebotener Materialien/Erzeugnisse zu den angegebenen Positionen dieser ULG wird vereinbart:

Betrifft Position(en): \_\_\_\_\_

Material/Erzeugnis nach Wahl des Auftragnehmers (AN).

Angeboten: (.....)

**FK.FG 00B + Material/Erzeugnis Beispiel AG zu FKFG**

Das Verwenden nachstehend angebotener Materialien/Erzeugnisse zu den angegebenen Positionen dieser ULG wird vereinbart:

Betrifft Position(en): \_\_\_\_\_

Beispielhaftes Material/Erzeugnis: \_\_\_\_\_

Angeboten ist das beispielhafte oder ein Material/Erzeugnis gleichwertiger Art.

Kriterien der Gleichwertigkeit: \_\_\_\_\_

Angeboten: (.....)

**FK.FH + HPL Postformingqualitätplatten Typ HGP (Fundermax)**

Version: 2023-09

**Im Folgenden ist das Liefern von HPL Postformingqualitätplatten Typ HGP beschrieben.**

Die **Montage** hat entsprechend den statischen Erfordernissen zu erfolgen und ist in **eigenen Positionen** auszuschreiben.

Die Angaben des Plattenhersteller bezüglich Liefer-, Montage- bzw. Einbaubedingungen sowie Verarbeitungsrichtlinien sind zu beachten.

Nach Fertigstellung des Bauvorhabens muss eine Endreinigung gemäß den Empfehlungen des HPL Plattenherstellers an den verbauten HPL Postformingplatten durchgeführt werden.

**Angaben zum Plattenmaterial:**

Als HPL (High Pressure Laminates) Postformingqualitätplatten Typ HGP bezeichnet man dekorative Hochdruck-Schichtpressstoffplatten welche auf ein Trägermaterial aus Holzwerkstoffen oder Metall aufgeleimt werden können. Sie werden vor allem für die Herstellung von hochbeanspruchten Möbelementen und Objekteinrichtungen, wie z.B. Arbeitsplatten, verwendet.

Die Herstellung dieser HPL Platten erfolgt gemäß der EN 438 Teil 3 Typ HGP - Klassifizierung und Spezifikationen für Platten mit einer Dicke kleiner als 2 mm, vorgesehen zum Verkleben auf

**Ergänzungen zur StLB HB-022+ABK-020****Ausschreibungstexte ZZZ**

Leistungsverzeichnis

gedruckt am 15.11.2023

LB-HB-022+ABK-020

Preisangaben in EUR

ein Trägermaterial.

Die HPL Standardplatten zeichnen sich durch ihre hohe Widerstandsfähigkeit gegen Abrieb, Stoß und Verkratzen, sowie durch eine gute Wärmebeständigkeit aus. Ebenfalls ist die Oberfläche weitgehend unempfindlich gegenüber haushaltsüblichen Chemikalien, hygienisch, unbedenklich im Kontakt mit Lebensmitteln und leicht zu reinigen.

**Technische Beschreibung:**

- Lichtechtheit:  $\geq$  Grad 4 gemäß EN 438-2:2016
- Kratzfestigkeit:  $\geq$  Grad 3 (4N) gemäß EN 438-2:2016
- Oberflächenabrieb:  $\geq$  150 Umdrehungen gemäß EN 438-2:2016
- Stoßbeanspruchung mit kleiner Kugel:  $\geq$  20 N gemäß EN 438-2:2016
- Fleckenunempfindlichkeit:  $\geq$  Grad 4 gemäß EN 438-2:2016
- Oberfläche: lösemittelbeständig, kratzfest, leicht zu reinigen, hitzebeständig, lebensmittelecht, schlagzäh, widerstandsfähig
- Brennbarkeit: Standardqualität Euroclass D-s2,d0 gemäß EN 13501-1
- Raumgewicht:  $\geq$  1350 kg/m<sup>3</sup> gemäß EN 438-2:2016
- Plattendicke: 0,8 mm

Plattenformate und Oberflächen:

- JU: 4100 x 1300 mm = 5,33 m<sup>2</sup> FH, MT2), NA2), SU, SG1)2), GA, LI

Kern: Braun, Ausnahme Dekor 0080 mit schwarzem Kern

FK.FH 00 + Folgende Angaben und Anforderungen an die Art und Weise der Leistungserbringung gelten als vereinbart und sind in die Einheitspreise einkalkuliert.

**FK.FH 00A + Material/Erzeugnis n.W.AN zu FKFH**

Das Verwenden nachstehend angebotener Materialien/Erzeugnisse zu den angegebenen Positionen dieser ULG wird vereinbart:

Betrifft Position(en): \_\_\_\_\_

Material/Erzeugnis nach Wahl des Auftragnehmers (AN).

Angeboten: (.....)

**FK.FH 00B + Material/Erzeugnis Beispiel AG zu FKFH**

Das Verwenden nachstehend angebotener Materialien/Erzeugnisse zu den angegebenen Positionen dieser ULG wird vereinbart:

Betrifft Position(en): \_\_\_\_\_

Beispielhaftes Material/Erzeugnis: \_\_\_\_\_

Angeboten ist das beispielhafte oder ein Material/Erzeugnis gleichwertiger Art.

Kriterien der Gleichwertigkeit: \_\_\_\_\_

Angeboten: (.....)

**FK.FM + HPL Küchenarbeitsplatte Innenanwendung (Fundermax)**

Version: 2023-09

**Im Folgenden ist das Liefern von HPL Kompaktplatten für Küchenarbeitsplatten beschrieben.**

Die **Montage** hat entsprechend den statischen Erfordernissen zu erfolgen und ist in **eigenen Positionen** auszuschreiben.

Die Angaben des Plattenhersteller bezüglich Liefer-, Montage- bzw. Einbaubedingungen sowie Verarbeitungsrichtlinien sind zu beachten.

Nach Fertigstellung des Bauvorhabens muss eine Endreinigung gemäß den Empfehlungen des HPL Plattenherstellers an den verbauten HPL Kompaktplatten durchgeführt werden.

**Angaben zum Plattenmaterial:**



**Ergänzungen zur StLB HB-022+ABK-020****Ausschreibungstexte ZZZ**

Leistungsverzeichnis

gedruckt am 15.11.2023

LB-HB-022+ABK-020

Preisangaben in EUR

Als HPL (High Pressure Laminates) Kompaktplatten bezeichnet man dekorative Hochdruck-Schichtpressstoffplatten welche aus einen Phenolharzimprägnierten Kern bestehen welcher mit einen Melaminharzimprägnierten Dekorpapier mit einer doppelt gehärteten, vernetzten und geschlossenen Urethan-Acrylat-Beschichtung beidseitig belegt wird.

Die Herstellung dieser HPL Kompaktplatten erfolgt gemäß der EN 438 Teil 4, Typ CGS - Klassifizierung und Spezifikationen für Kompakt-Schichtpressstoffe mit einer Dicke von 2 mm und größer.

Die HPL Kompaktplatten zeichnen sich durch ihre hohe Widerstandsfähigkeit gegen Abrieb, Stoß und Verkratzen, sowie durch eine gute Wärmebeständigkeit aus. Ebenfalls ist die Oberfläche weitgehend unempfindlich gegenüber schärferen Reinigungs- und Desinfektionsmittel, hygienisch, leicht zu reinigen und weist eine sehr gute Beständigkeit gegenüber Chemikalien auf.

**Technische Beschreibung:**

- Lichtechtheit: ≥ Grad 4 gemäß EN 438-2:2016
- Kratzfestigkeit: ≥ Grad 3 (4N) gemäß EN 438-2:2016
- Oberflächenabrieb: ≥ 150 Umdrehungen gemäß EN 438-2:2016
- Stoßbeanspruchung mit kleiner Kugel: ≤ 10 mm gemäß EN 438-2:2016
- Fleckenunempfindlichkeit: ≥ Grad 4 gemäß EN 438-2:2016
- Oberfläche: Lösemittelbeständig, kratzfest, leicht zu reinigen, hitzebeständig, schlagzäh, widerstandsfähig, chemikalienbeständig
- Biegefestigkeit: ≥ 80 MPa gemäß EN 438-2:2016
- E-Modul: ≥ 9000 MPa gemäß EN 438-2:2016

Brennbarkeit: Standardqualität:

Typ CGS: Euroclass D-s2,d0 gemäß EN 13501-1

- Raumgewicht: ≥ 1350 kg/m<sup>3</sup> EN 438-2:2016
- Plattendicke: 2 bis 20 mm

Plattenformate und Oberflächen:

- GR: 2800 x 1300 mm = 3,64 m<sup>2</sup> FH, MT
- SP: 2800 x 1854 mm = 5,19 m<sup>2</sup> FH, MT
- JU: 4100 x 1300 mm = 5,33 m<sup>2</sup> FH, MT
- XL: 4100 x 1854 mm = 7,60 m<sup>2</sup> FH, MT

Besäumschnitte sind auszuführen! (z.B.: 2800 x 1300 mm = 2790 x 1290 mm)

Kern: Schwarz

FK.FM 00 + Folgende Angaben und Anforderungen an die Art und Weise der Leistungserbringung gelten als vereinbart und sind in die Einheitspreise einkalkuliert.

**FK.FM 00A + Material/Erzeugnis n.W.AN zu FKFM**

Das Verwenden nachstehend angebotener Materialien/Erzeugnisse zu den angegebenen Positionen dieser ULG wird vereinbart:

Betrifft Position(en):

Material/Erzeugnis nach Wahl des Auftragnehmers (AN).

Angeboten:

**FK.FM 00B + Material/Erzeugnis Beispiel AG zu FKFM**

Das Verwenden nachstehend angebotener Materialien/Erzeugnisse zu den angegebenen Positionen dieser ULG wird vereinbart:

Betrifft Position(en):

Beispielhaftes Material/Erzeugnis:



**Ergänzungen zur StLB HB-022+ABK-020****Ausschreibungstexte ZZZ**

Leistungsverzeichnis

gedruckt am 15.11.2023

LB-HB-022+ABK-020

Preisangaben in EUR

Angeboten ist das beispielhafte oder ein Material/Erzeugnis gleichwertiger Art.

Kriterien der Gleichwertigkeit:

Angeboten: ()

**FK.FN + HPL Küchenarbeitsplatte Outdoor (Fundermax)**

Version: 2023-09

**Im Folgenden ist das Liefern von HPL Platten Typ EDS beschrieben.**

Die **Montage** hat entsprechend den statischen Erfordernissen zu erfolgen und ist in **eigenen Positionen** auszuschreiben.

Die Angaben des Plattenhersteller bezüglich Liefer-, Montage- bzw. Einbaubedingungen sowie Verarbeitungsrichtlinien sind zu beachten.

**Angaben zum Plattenmaterial:**

Als HPL (High Pressure Laminates) Kompaktplatten bezeichnet man dekorative Hochdruck-Schichtpressstoffplatten welche aus einen Phenolharzimpregnierten Kern bestehen welcher mit einen Melaminharzimpregnierten Dekorpapier mit einer doppelt gehärteten, vernetzten und geschlossenen Urethan-Acrylat-Beschichtung beidseitig belegt wird.

Die Herstellung dieser HPL Kompaktplatten erfolgt gemäß der EN 438 Teil 4, Typ CGS - Klassifizierung und Spezifikationen für Kompakt-Schichtpressstoffe mit einer Dicke von 2 mm und größer.

Die HPL Kompaktplatten zeichnen sich durch ihre hohe Widerstandsfähigkeit gegen Abrieb, Stoß und Verkratzen, sowie durch eine gute Wärmebeständigkeit aus. Ebenfalls ist die Oberfläche weitgehend unempfindlich gegenüber schärferen Reinigungs- und Desinfektionsmittel, hygienisch, leicht zu reinigen und weist eine sehr gute Beständigkeit gegenüber Chemikalien auf.

**Technische Beschreibung:**

- Beständigkeit gegen künstliche Bewitterung: ≥ Stufe 4 des 5 teiligen Graumaßstabes gemäß EN 20105-A02
- Oberflächeneigenschaften: Hoch Witterungsbeständig, Lichtecht, Kratzfest, Lösungsmittelbeständig, Schlagzäh, Graffitischutz, leicht zu reinigen und doppelt gehärtet
- Kanten: benötigen keine Versiegelung
- Hagelschutz: ≥ HW 4 nach VKF Prüfbestimmung Nr. 11 Kunststoffplatte/Version 1,02
- Dichte: ≥ 1350 kg/m<sup>3</sup> gemäß EN 438-6
- Baustoffklasse: Euroclass D-s2,d0 nach EN 13501-1

Plattendicken: 8 bis 13 mm

Plattenformate und Oberflächenausführungen:

- JU: 4100 x 1300 mm = 5,33 m<sup>2</sup>, NN, NO

Bei den HPL ist ein Zuschnitt für Maß- und Winkelgenauigkeit auszuführen! (z.B.: 4100 x 1300 mm = 4090 x 1290 mm)

Kern: Schwarz

**Befestigung:**

Die Befestigung der Platten erfolgt mittels Fixpunkt und Gleitpunkten lt. technischer Informationen der Fundermax GmbH.

Die Lochdurchmesser der Gleitpunkte sind gemäß der zu erwartenden Plattenausdehnung zu bemessen.

Die Verlegung ist technisch zwängungsfrei auszuführen.

**Ergänzungen zur StLB HB-022+ABK-020****Ausschreibungstexte ZZZ**

Leistungsverzeichnis

gedruckt am 15.11.2023

LB-HB-022+ABK-020

Preisangaben in EUR

FK.FN 00 + Folgende Angaben und Anforderungen an die Art und Weise der Leistungserbringung gelten als vereinbart und sind in die Einheitspreise einkalkuliert.

**FK.FN 00A + Material/Erzeugnis n.W.AN zu FKFN**

Das Verwenden nachstehend angebotener Materialien/Erzeugnisse zu den angegebenen Positionen dieser ULG wird vereinbart:

Betrifft Position(en): \_\_\_\_\_

Material/Erzeugnis nach Wahl des Auftragnehmers (AN).

Angeboten: (.....)

**FK.FN 00B + Material/Erzeugnis Beispiel AG zu FKFN**

Das Verwenden nachstehend angebotener Materialien/Erzeugnisse zu den angegebenen Positionen dieser ULG wird vereinbart:

Betrifft Position(en): \_\_\_\_\_

Beispielhaftes Material/Erzeugnis: \_\_\_\_\_

Angeboten ist das beispielhafte oder ein Material/Erzeugnis gleichwertiger Art.

Kriterien der Gleichwertigkeit: \_\_\_\_\_

Angeboten: (.....)

**FK.FS + Melaminbeschichtete Holzwerkstoffplatten (Fundermax)**

Version: 2023-09

**Im Folgenden ist das Liefern von melaminbeschichteten Platten (MFB) beschrieben.**

**Die Montage hat entsprechend den statischen Erfordernissen zu erfolgen und ist in eigenen Positionen beschrieben.**

Die Angaben des Plattenhersteller bezüglich Liefer-, Montage- bzw. Einbaubedingungen sowie Verarbeitungsrichtlinien sind zu beachten.

Nach Fertigstellung des Bauvorhabens muss eine Endreinigung gemäß den Empfehlungen des Herstellers durchgeführt werden.

**Angaben zum Plattenmaterial:**

Die melaminbeschichteten Platten (MFB) sind dekorative Holzwerkstoffe mit der Spanplattenträgerqualität P2, P2B1, P5 oder MDF welche ihren Einsatz im Innenbereich für alle Arten von Anwendungsgebieten, wie z.B. Möbelbau, Wandschutz, Objektbau, etc, finden. Die Herstellung dieser MFB Platten erfolgt gemäß der EN 14322 – Holzwerkstoffe — Melaminbeschichtete Platten zur Verwendung im Innenbereich — Definition, Anforderungen und Klassifizierung. Die MFB Platten zeichnen sich durch die raffinierten Dekore, ausgefeilte Oberflächen sowie den richtigen Mix aus Sensibilität, Mut und Kreativität aus.

Die melaminbeschichteten Holzwerkstoffplatten (MFB) können als FSC oder PEFC zertifiziert bezogen werden.

**Technische Beschreibung:**

Lichtechtheit: Stufe 6 gemäß EN 14323

Baustoffklasse:

MFB auf Spanplattenträger P2 oder P5:

- Euroclass D-s2,d0 nach EN 13501-1

- B1 Schwerbrennbar; Tr 1 – nicht tropfend; Q 1 – schwachqualmend gemäß ÖNORM B 3800-1

MFB auf MDF Träger:

- Euroclass D-s2,d0 nach EN 13501-1

MFB auf Spanplattenträger P2B1:

- Euroclass B-s1,d0 nach EN 13501-1

**Ergänzungen zur StLB HB-022+ABK-020****Ausschreibungstexte ZZZ**

Leistungsverzeichnis

gedruckt am 15.11.2023  
LB-HB-022+ABK-020 Preisangaben in EUR

- B1 gemäß DIN 4102

Plattendicken: gemäß gültigem Lieferprogramm

Oberflächenausführung: gemäß gültigem Lieferprogramm

Plattenformate und Trägermaterial:

- 2820 x 2070 mm = 5,84 m<sup>2</sup> P2, P2B1, P5, MDF
- 2800 x 2050 mm = 5,74 m<sup>2</sup> P2, MDF

Besäumschnitte sind auszuführen! (z.B.: 2820 x 2070 mm = 2810 x 2060 mm)

Trägermaterial: Spanplatte P2, P2 B1, P5; Alternative: MDF

FK.FS 00 + Folgende Angaben und Anforderungen an die Art und Weise der Leistungserbringung gelten als vereinbart und sind in die Einheitspreise einkalkuliert.

**FK.FS 00A + Material/Erzeugnis n.W.AN zu FKFS**

Das Verwenden nachstehend angebotener Materialien/Erzeugnisse zu den angegebenen Positionen dieser ULG wird vereinbart:

Betrifft Position(en): 

Material/Erzeugnis nach Wahl des Auftragnehmers (AN).

Angeboten: (.....)

**FK.FS 00B + Material/Erzeugnis Beispiel AG zu FKFS**

Das Verwenden nachstehend angebotener Materialien/Erzeugnisse zu den angegebenen Positionen dieser ULG wird vereinbart:

Betrifft Position(en): Beispielhaftes Material/Erzeugnis: 

Angeboten ist das beispielhafte oder ein Material/Erzeugnis gleichwertiger Art.

Kriterien der Gleichwertigkeit: 

Angeboten: (.....)

**FK.FT + Melaminbesch.Holzwerk.pl.m.Mehrblattaufbau (Fundermax)**

Version: 2023-09

**Im Folgenden ist das Liefern von melaminbeschichteten Platten (MFB) mit Mehrblattaufbau beschrieben.****Die Montage hat entsprechend den statischen Erfordernissen zu erfolgen und ist in eigenen Positionen beschrieben.**

Die Angaben des Plattenherstellers bezüglich Liefer-, Montage- bzw. Einbaubedingungen sowie Verarbeitungsrichtlinien sind zu beachten.

Nach Fertigstellung des Bauvorhabens muss eine Endreinigung gemäß den Empfehlungen des Herstellers durchgeführt werden.

**Angaben zum Plattenmaterial:**

Die melaminbeschichteten Platten (MFB) mit Mehrblattaufbau sind dekorative Holzwerkstoffe mit der Trägerqualität P2, P2 B1, P5 oder MDF welche für den Einsatz im Innenbereich für alle Arten von Anwendungen, wie z.B. Möbelbau, Wandschutz, Objektbau, etc, geeignet sind. Die Herstellung dieser MFB Platten erfolgt gemäß der EN 14322 – Holzwerkstoffe — melaminbeschichtete Platten zur Verwendung im Innenbereich — Definition, Anforderungen und Klassifizierung. Die MFB Platten zeichnen durch ihren größeren Schichtaufbau aus, welcher eine bessere Oberflächenruhe und eine höhere Schlagfestigkeit und dadurch sind diese MFB Platten ideal für stark beanspruchten Innenausbau, Möbelfronten oder Wandverkleidungen.

Die melaminbeschichteten Holzwerkstoffplatten mit Mehrblattaufbau können als FSC oder PEFC zertifiziert bezogen werden.

**Ergänzungen zur StLB HB-022+ABK-020****Ausschreibungstexte ZZZ**

Leistungsverzeichnis

gedruckt am 15.11.2023  
LB-HB-022+ABK-020 Preisangaben in EUR**Technische Beschreibung:**

Lichtechtheit: Stufe 6 gemäß EN 14323

Baustoffklasse:

MFB auf Spanplattenträger P2 oder P5:

- Euroclass D-s2,d0 nach EN 13501-1
- B1 Schwerbrennbar; Tr 1 – nicht tropfend; Q 1 – schwachqualmend gemäß ÖNORM B 3800-1

MFB auf MDF-Träger:

- Euroclass D-s2,d0 nach EN 13501-1

MFB auf Spanplattenträger P2 B1:

- Euroclass B-s1,d0 nach EN 13501-1
- B1 gemäß DIN 4102

Plattendicken: gemäß gültigem Lieferprogramm

Oberflächenausführung: gemäß gültigem Lieferprogramm

Plattenformate und Trägerqualitäten:

- 2820 x 2070 mm = 5,84 m<sup>2</sup> P2, P2B1, P5, MDF
- 2800 x 2050 mm = 5,74 m<sup>2</sup> P2, MDF

Besäumschnitte sind auszuführen! (z.B.: 2820 x 2070 mm = 2810 x 2060 mm)

Trägermaterial: Spanplatte P2, P2 B1, P5; Alternative: MDF

Mehrblattaufbau: Standard braun; Alternative: weiß

FK.FT 00 + Folgende Angaben und Anforderungen an die Art und Weise der Leistungserbringung gelten als vereinbart und sind in die Einheitspreise einkalkuliert.

**FK.FT 00A + Material/Erzeugnis n.W.AN zu FKFT**

Das Verwenden nachstehend angebotener Materialien/Erzeugnisse zu den angegebenen Positionen dieser ULG wird vereinbart:

Betrifft Position(en): \_\_\_\_\_

Material/Erzeugnis nach Wahl des Auftragnehmers (AN).

Angeboten: (.....)

**FK.FT 00B + Material/Erzeugnis Beispiel AG zu FKFT**

Das Verwenden nachstehend angebotener Materialien/Erzeugnisse zu den angegebenen Positionen dieser ULG wird vereinbart:

Betrifft Position(en): \_\_\_\_\_

Beispielhaftes Material/Erzeugnis: \_\_\_\_\_

Angeboten ist das beispielhafte oder ein Material/Erzeugnis gleichwertiger Art.

Kriterien der Gleichwertigkeit: \_\_\_\_\_

Angeboten: (.....)

**FK.FU + Verbundplatte (Fundermax)**

Version: 2023-09

**Im Folgenden ist das Liefern von Verbundplatten beschrieben.****Die Montage hat entsprechend den statischen Erfordernissen zu erfolgen und ist in eigenen Positionen auszuschreiben.**

Die Angaben des Plattenhersteller bezüglich Liefer-, Montage- bzw. Einbaubedingungen sowie Verarbeitungsrichtlinien sind zu beachten.

**Ergänzungen zur StLB HB-022+ABK-020****Ausschreibungstexte ZZZ**

Leistungsverzeichnis

gedruckt am 15.11.2023

LB-HB-022+ABK-020

Preisangaben in EUR

Nach Fertigstellung des Bauvorhabens muss eine Endreinigung gemäß den Empfehlungen des Herstellers durchgeführt werden.

**Angaben zum Plattenmaterial:**

Die Verbundplatten sind dekorative Holzwerkstoffe mit der Trägerqualität P2, P2 B1 oder P5 welche für den vertikalen und horizontalen Einsatz im Innenbereich für alle Arten von Anwendungen, wie z.B. Möbelbau, Möbelfronten, Wandschutz, Arbeitsplatten, Trennwände, Fensterbänke, Objektbau, etc, geeignet sind. Die Verbundplatten erfüllen die Anforderungen an die Stoßfestigkeit und Abriebsfestigkeit gemäß der EN 438.

Hohe Belastbarkeit und wirtschaftliche Formate machen die Verbundplatte zur idealen Lösung in intensiv

beanspruchten Innenräumen. Sie ist für die horizontale und vertikale Anwendung geeignet und ermöglicht aufgrund der Dekorvielfalt einen maximalen Freiraum in der Innenraumgestaltung.

Die Verbundplatten können als FSC oder PEFC zertifiziert bezogen werden.

**Technische Beschreibung:**

- Oberflächenabrieb:  $\geq 150$  Umdrehungen gemäß EN 438-2:2016
- Stoßbeanspruchung m. kleiner Kugel:  $\geq 20$  N gemäß EN 438-2:2016

Baustoffklasse:

MFB auf Spanplattenträger P2 oder P5:

- Euroclass D-s2,d0 nach EN 13501-1
- B1 Schwerbrennbar; Tr 1 – nicht tropfend; Q 1 – schwachqualmend gemäß ÖNORM B 3800-1

MFB auf Spanplattenträger P2 B1:

- Euroclass B-s1,d0 nach EN 13501-1
- B1 gemäß DIN 4102

Plattendicken: gemäß gültigem Lieferprogramm

Oberflächenausführung: gemäß gültigem Lieferprogramm

Plattenformate und Trägerqualitäten:

- 2820 x 2070 mm = 5,84 m<sup>2</sup> P2, P2B1, P5
- 2800 x 2050 mm = 5,74 m<sup>2</sup> P2

Besäumschnitte sind auszuführen! (z.B.: 2820 x 2070 mm = 2810 x 2060 mm)

Trägermaterial: Spanplatte P2, P2 B1, P5; Alternative: MDF

Mehrblattaufbau: Standard braun; Alternative: weiß

FK.FU 00 + Folgende Angaben und Anforderungen an die Art und Weise der Leistungserbringung gelten als vereinbart und sind in die Einheitspreise einkalkuliert.

**FK.FU 00A + Material/Erzeugnis n.W.AN zu FKFU**

Das Verwenden nachstehend angebotener Materialien/Erzeugnisse zu den angegebenen Positionen dieser ULG wird vereinbart:

Betrifft Position(en):

Material/Erzeugnis nach Wahl des Auftragnehmers (AN).

Angeboten: (.....)

**FK.FU 00B + Material/Erzeugnis Beispiel AG zu FKFU**

Das Verwenden nachstehend angebotener Materialien/Erzeugnisse zu den angegebenen Positionen dieser ULG wird vereinbart:

Betrifft Position(en):

**Ergänzungen zur StLB HB-022+ABK-020**

**Ausschreibungstexte ZZZ**

Leistungsverzeichnis

gedruckt am 15.11.2023

LB-HB-022+ABK-020

Preisangaben in EUR

Beispielhaftes Material/Erzeugnis:

Angeboten ist das beispielhafte oder ein Material/Erzeugnis gleichwertiger Art.

Kriterien der Gleichwertigkeit:

Angeboten: (.....)

**Ergänzungen zur StLB HB-022+ABK-020****Ausschreibungstexte ZZZ**

Leistungsverzeichnis

gedruckt am 15.11.2023  
LB-HB-022+ABK-020 Preisangaben in EUR**FM + Möbel-u.Dekorplatten (LB-Ergänzung)**

Version: 2022-03

Soweit in Vorbemerkungen oder Positionstexten nicht anders angegeben, gelten für alle Leistungen dieser Gruppe folgende Regelungen:

Die **Montage** hat entsprechend den statischen Erfordernissen zu erfolgen und ist in **eigenen Positionen** auszuschreiben.

Die Angaben des Plattenhersteller bezüglich Liefer-, Montage- bzw. Einbaubedingungen sowie Verarbeitungsrichtlinien sind zu beachten.

**FM.FB + HPL Kompaktplatten m.Melaminharzoberfläche (Fundermax)**

Version: 2023-09

**Im Folgenden ist das Liefern von HPL Kompaktplatten mit Melaminharzoberfläche beschrieben.**

Die **Montage** hat entsprechend den statischen Erfordernissen zu erfolgen und ist in **eigenen Positionen** auszuschreiben.

Die Angaben des Plattenhersteller bezüglich Liefer-, Montage- bzw. Einbaubedingungen sowie Verarbeitungsrichtlinien sind zu beachten.

Nach Fertigstellung des Bauvorhabens muss eine Endreinigung gemäß den Empfehlungen des HPL Plattenherstellers an den verbauten HPL Kompaktplatten durchgeführt werden.

**Angaben zum Plattenmaterial:**

Als HPL (High Pressure Laminates) Kompaktplatten mit Melaminharzoberfläche bezeichnet man dekorative Hochdruck-Schichtpressstoffplatten welche aus einen Phenolharz imprägnierten Kern bestehen und eine Melaminharz imprägnierte Deckschicht haben. Sie werden vor allem für die Herstellung von hochbeanspruchten Möbelementen und Objekteinrichtungen verwendet.

Die Herstellung dieser HPL Kompaktplatten mit Melaminharzoberfläche erfolgt gemäß der EN 438 Teil 4, Typ CGS oder CGF - Klassifizierung und Spezifikationen für Kompakt-Schichtpressstoffe mit einer Dicke von 2 mm und größer.

Die HPL Kompaktplatten mit Melaminharzoberfläche zeichnen sich durch ihre hohe Widerstandsfähigkeit gegen Abrieb, Stoß und Verkratzen, sowie durch eine gute Wärmebeständigkeit aus. Ebenfalls ist die Oberfläche weitgehend unempfindlich gegenüber haushaltsüblichen Chemikalien, hygienisch, unbedenklich im Kontakt mit Lebensmitteln und leicht zu reinigen.

**Technische Beschreibung:**

- Lichtechtheit: ≥ Grad 4 gemäß EN 438-2:2016
- Kratzfestigkeit: ≥ Grad 3 (4N) gemäß EN 438-2:2016
- Oberflächenabrieb: ≥ 150 Umdrehungen gemäß EN 438-2:2016
- Stoßbeanspruchung mit kleiner Kugel: ≤ 10 mm gemäß EN 438-2:2016
- Fleckenunempfindlichkeit: ≥ Grad 4 gemäß EN 438-2:2016
- Oberfläche: Lösemittelbeständig, kratzfest, leicht zu reinigen, hitzebeständig, lebensmittelecht, schlagzäh, widerstandsfähig
- Biegefestigkeit: ≥ 80 MPa gemäß EN 438-2:2016
- E-Modul: ≥ 9000 MPa gemäß EN 438-2:2016

Brennbarkeit: Standardqualität:

Typ CGS: Euroclass D-s2,d0 gemäß EN 13501-1

Typ CGF: Euroclass B-s2,d0 gemäß EN 13501-1

- Raumgewicht: ≥ 1350 kg/m<sup>3</sup> EN 438-2:2016
- Plattendicke: 2 bis 20 mm

Plattenformate und Oberflächen:

**Ergänzungen zur StLB HB-022+ABK-020****Ausschreibungstexte ZZZ**

Leistungsverzeichnis

gedruckt am 15.11.2023

LB-HB-022+ABK-020

Preisangaben in EUR

- TK: 2140 x 1060 mm = 2,27 m<sup>2</sup> FH, MT
- GR: 2800 x 1300 mm = 3,64 m<sup>2</sup> FH, MT
- SP: 2800 x 1854 mm = 5,19 m<sup>2</sup> FH, MT
- JU: 4100 x 1300 mm = 5,33 m<sup>2</sup> FH, MT
- XL: 4100 x 1854 mm = 7,60 m<sup>2</sup> FH, MT

Besäumschnitte sind auszuführen! (z.B.: 2140 x 1060 mm = 2130 x 1050 mm)

Kern: Schwarz alternativ F-Qualität-Kern

FM.FB 00 + Folgende Angaben und Anforderungen an die Art und Weise der Leistungserbringung gelten als vereinbart und sind in die Einheitspreise einkalkuliert.

**FM.FB 00A + Material/Erzeugnis n.W.AN zu FMFB**

Das Verwenden nachstehend angebotener Materialien/Erzeugnisse zu den angegebenen Positionen dieser ULG wird vereinbart:

Betrifft Position(en):

Material/Erzeugnis nach Wahl des Auftragnehmers (AN).

Angeboten: (.....)

**FM.FB 00B + Material/Erzeugnis Beispiel AG zu FMFB**

Das Verwenden nachstehend angebotener Materialien/Erzeugnisse zu den angegebenen Positionen dieser ULG wird vereinbart:

Betrifft Position(en):

Beispielhaftes Material/Erzeugnis:

Angeboten ist das beispielhafte oder ein Material/Erzeugnis gleichwertiger Art.

Kriterien der Gleichwertigkeit:

Angeboten: (.....)

**FM.FC + HPL Kompaktplatten m.Anti-Fingerprint (Fundermax)**

Version: 2023-09

**Im Folgenden ist das Liefern von Kompaktplatten Anti-Fingerprint beschrieben beschrieben.**

Die **Montage** hat entsprechend den statischen Erfordernissen zu erfolgen und ist in **eigenen Positionen** auszuschreiben.

Die Angaben des Plattenhersteller bezüglich Liefer-, Montage- bzw. Einbaubedingungen sowie Verarbeitungsrichtlinien sind zu beachten.

Nach Fertigstellung des Bauvorhabens muss eine Endreinigung gemäß den Empfehlungen des HPL Plattenherstellers an den verbauten HPL Kompaktplatten durchgeführt werden.

**Angaben zum Plattenmaterial:**

Die Kompakt Anti-Fingerprint Platten zeichnen sich durch einen besonderen Anti-Fingerprint-Effekt aus. Zusätzlich weist die Oberfläche eine hohe Widerstandsfähigkeit gegen Abrieb, Stoß und Verkratzen, sowie durch eine gute Wärmebeständigkeit aus. Ebenfalls ist die Oberfläche weitgehend unempfindlich gegenüber fettigen Fingerabdrücken, haushaltsüblichen Chemikalien, hygienisch, unbedenklich im Kontakt mit Lebensmitteln und leicht zu reinigen.

**Technische Beschreibung:**

- Lichtechtheit: ≥ Grad 4 gemäß EN 438-2:2016
- Kratzfestigkeit: ≥ Grad 4 (6N) gemäß EN 438-2:2016
- Oberflächenabrieb: ≥ 350 Umdrehungen gemäß EN 438-2:2016
- Stoßbeanspruchung mit kleiner Kugel: ≥ 25 N gemäß EN 438-2:2016
- Fleckenunempfindlichkeit: ≥ Grad 4 gemäß EN 438-2:2016
- Oberfläche: Lösemittelbeständig, kratzfest, leicht zu reinigen, hitzebeständig,



**Ergänzungen zur StLB HB-022+ABK-020****Ausschreibungstexte ZZZ**

Leistungsverzeichnis

gedruckt am 15.11.2023  
LB-HB-022+ABK-020 Preisangaben in EUR

- lebensmittelecht, schlagzäh, widerstandsfähig
- Raumgewicht:  $\geq 1350 \text{ kg/m}^3$  EN 438-2:2016
- Plattendicke: 2 bis 20 mm

Plattenformate und Oberflächen:

- JU: 4100 x 1300 mm = 5,33 m<sup>2</sup>

Kern: schwarzer Kern

FM.FC 00 + Folgende Angaben und Anforderungen an die Art und Weise der Leistungserbringung gelten als vereinbart und sind in die Einheitspreise einkalkuliert.

**FM.FC 00A + Material/Erzeugnis n.W.AN zu FMFC**

Das Verwenden nachstehend angebotener Materialien/Erzeugnisse zu den angegebenen Positionen dieser ULG wird vereinbart:

Betrifft Position(en): 

Material/Erzeugnis nach Wahl des Auftragnehmers (AN).

Angeboten: (.....)

**FM.FC 00B + Material/Erzeugnis Beispiel AG zu FMFC**

Das Verwenden nachstehend angebotener Materialien/Erzeugnisse zu den angegebenen Positionen dieser ULG wird vereinbart:

Betrifft Position(en): Beispielhaftes Material/Erzeugnis: 

Angeboten ist das beispielhafte oder ein Material/Erzeugnis gleichwertiger Art.

Kriterien der Gleichwertigkeit: 

Angeboten: (.....)

**FM.FD + HPL Kompaktpl.m.doppelt geh./vern./geschl.Besch. (Fundermax)**

Version: 2023-09

**Im Folgenden ist das Liefern von HPL Kompaktplatten mit einer doppelt gehärteten, vernetzten und geschlossenen Beschichtung beschrieben.**

Die **Montage** hat entsprechend den statischen Erfordernissen zu erfolgen und ist in **eigenen Positionen** auszuschreiben.

Die Angaben des Plattenhersteller bezüglich Liefer-, Montage- bzw. Einbaubedingungen sowie Verarbeitungsrichtlinien sind zu beachten.

Nach Fertigstellung des Bauvorhabens muss eine Endreinigung gemäß den Empfehlungen des HPL Plattenherstellers an den verbauten HPL Kompaktplatten durchgeführt werden.

**Angaben zum Plattenmaterial:**

Als HPL (High Pressure Laminates) Kompaktplatten mit einer doppelt gehärteten, vernetzten und geschlossenen Beschichtung bezeichnet man dekorative Hochdruck-Schichtpressstoffplatten welche aus einen Phenolharzimprägnierten Kern bestehen welcher mit einen Melaminharzimprägnierten Dekorpapier mit einer doppelt gehärteten, vernetzten und geschlossenen Urethan-Acrylat-Beschichtung beidseitig belegt wird. Sie werden vor allem an stark frequentierten Plätzen mit erhöhten Reinigungs- oder Hygieneanforderungen wie Spitälern, Schulen, Kindergärten, Sanitärräumen in Hotels und im öffentlichen Bereich sowie Gebäuden mit fallweise erhöhtem Infektionsrisiko (Flughäfen, Bahnhöfe), Großküchen, Lebensmittelindustrie, öffentlicher Verkehr, eingesetzt.

Die Herstellung dieser HPL Kompaktplatten mit einer doppelt gehärteten, vernetzten und geschlossenen Beschichtung erfolgt gemäß der EN 438 Teil 4, Typ CGS oder CGF - Klassifizierung und Spezifikationen für Kompakt-Schichtpressstoffe mit einer Dicke von 2 mm und größer.

Die HPL Kompaktplatten mit einer doppelt gehärteten, vernetzten und geschlossenen Beschichtung zeichnen sich durch ihre hohe Widerstandsfähigkeit gegen Abrieb, Stoß und

**Ergänzungen zur StLB HB-022+ABK-020****Ausschreibungstexte ZZZ**

Leistungsverzeichnis

gedruckt am 15.11.2023

LB-HB-022+ABK-020

Preisangaben in EUR

Verkratzen, sowie durch eine gute Wärmebeständigkeit aus. Ebenfalls ist die Oberfläche weitgehend unempfindlich gegenüber schärferen Reinigungs- und Desinfektionsmittel, hygienisch, leicht zu reinigen und weist eine sehr gute Beständigkeit gegenüber Chemikalien auf.

**Technische Beschreibung:**

- Lichtechtheit:  $\geq$  Grad 4 gemäß EN 438-2:2016
- Kratzfestigkeit:  $\geq$  Grad 3 (4N) gemäß EN 438-2:2016
- Oberflächenabrieb:  $\geq$  150 Umdrehungen gemäß EN 438-2:2016
- Stoßbeanspruchung mit kleiner Kugel:  $\leq$  10mm gemäß EN 438-2:2016
- Fleckenunempfindlichkeit:  $\geq$  Grad 4 gemäß EN 438-2:2016
- Oberfläche: Lösemittelbeständig, kratzfestig, leicht zu reinigen, hitzebeständig, schlagzäh, widerstandsfähig, chemikalienbeständig
- Biegefestigkeit:  $\geq$  80 MPa gemäß EN 438-2:2016
- E-Modul:  $\geq$  9000 MPa gemäß EN 438-2:2016

Brennbarkeit: Standardqualität:

Typ CGS: Euroclass D-s2,d0 gemäß EN 13501-1

Typ CGF: Euroclass B-s2,d0 gemäß EN 13501-1

- Raumgewicht:  $\geq$  1350 kg/m<sup>3</sup> EN 438-2:2016
- Plattendicke: 2 bis 20 mm

Plattenformate und Oberflächen:

- GR: 2800 x 1300 mm = 3,64 m<sup>2</sup> FH, MT
- SP: 2800 x 1854 mm = 5,19 m<sup>2</sup> FH, MT
- JU: 4100 x 1300 mm = 5,33 m<sup>2</sup> FH, MT
- XL: 4100 x 1854 mm = 7,60 m<sup>2</sup> FH, MT

Besäumschnitte sind auszuführen! (z.B.: 2800 x 1300 mm = 2790 x 1290 mm)

Kern: Schwarz alternativ F-Qualität-Kern

FM.FD 00 + Folgende Angaben und Anforderungen an die Art und Weise der Leistungserbringung gelten als vereinbart und sind in die Einheitspreise einkalkuliert.

**FM.FD 00A + Material/Erzeugnis n.W.AN zu FMFD**

Das Verwenden nachstehend angebotener Materialien/Erzeugnisse zu den angegebenen Positionen dieser ULG wird vereinbart:

Betrifft Position(en): \_\_\_\_\_

Material/Erzeugnis nach Wahl des Auftragnehmers (AN).

Angeboten: (.....)

**FM.FD 00B + Material/Erzeugnis Beispiel AG zu FMFD**

Das Verwenden nachstehend angebotener Materialien/Erzeugnisse zu den angegebenen Positionen dieser ULG wird vereinbart:

Betrifft Position(en): \_\_\_\_\_

Beispielhaftes Material/Erzeugnis: \_\_\_\_\_

Angeboten ist das beispielhafte oder ein Material/Erzeugnis gleichwertiger Art.

Kriterien der Gleichwertigkeit: \_\_\_\_\_

Angeboten: (.....)

**FM.FE + HPL Kompaktplatten m.weißem Kern (Fundermax)**

Version: 2023-09

**Im Folgenden ist das Liefern von HPL Kompaktplatten mit weißem Kern beschrieben.**

Die **Montage** hat entsprechend den statischen Erfordernissen zu erfolgen und ist in **eigenen Positionen** auszuschreiben.

**Ergänzungen zur StLB HB-022+ABK-020****Ausschreibungstexte ZZZ**

Leistungsverzeichnis

gedruckt am 15.11.2023

LB-HB-022+ABK-020

Preisangaben in EUR

Die Angaben des Plattenhersteller bezüglich Liefer-, Montage- bzw. Einbaubedingungen sowie Verarbeitungsrichtlinien sind zu beachten.

Nach Fertigstellung des Bauvorhabens muss eine Endreinigung gemäß den Empfehlungen des HPL Plattenherstellers an den verbauten HPL Kompaktplatten durchgeführt werden.

**Angaben zum Plattenmaterial:**

Als HPL (High Pressure Laminates) Kompaktplatten mit weißem Kern bezeichnet man dekorative Hochdruck-Schichtpressstoffplatten welche aus einen Phenolharzimprägnierten Kern bestehen und eine Melaminharzimprägnierte Deckschicht haben. Sie werden vor allem für die Herstellung von hochbeanspruchten Möbelementen und Objekteinrichtungen verwendet.

Die Herstellung dieser HPL Kompaktplatten mit weißem Kern erfolgt gemäß der EN 438 Teil 9, Typ BCS - Klassifizierung und Spezifikationen für Kompakt-Schichtpressstoffe mit alternativem Kernaufbau.

Die HPL Kompaktplatten mit weißem Kern zeichnen sich durch ihre hohe Widerstandsfähigkeit gegen Abrieb, Stoß und Verkratzen, sowie durch eine gute Wärmebeständigkeit aus. Ebenfalls ist die Oberfläche weitgehend unempfindlich gegenüber haushaltsüblichen Chemikalien, hygienisch, unbedenklich im Kontakt mit Lebensmitteln und leicht zu reinigen.

**Technische Beschreibung:**

- Lichtechtheit: ≥ Grad 4 gemäß EN 438-2:2016
- Kratzfestigkeit: ≥ Grad 3 (4N) gemäß EN 438-2:2016
- Oberflächenabrieb: ≥ 150 Umdrehungen gemäß EN 438-2:2016
- Fleckenunempfindlichkeit: ≥ Grad 4 gemäß EN 438-2:2016
- Oberfläche: Lösemittelbeständig, kratzfest, leicht zu reinigen, hitzebeständig, lebensmittelecht, schlagzäh, widerstandsfähig
- Biegefestigkeit: ≥ 80 MPa gemäß EN 438-2:2016
- E-Modul: ≥ 9000 MPa gemäß EN 438-2:2016
- Plattendicke: 5 bis 15 mm

Plattenformate und Oberflächen:

- JU: 4100 x 1300 mm = 5,33 m<sup>2</sup> FH, MT
- XL: 4100 x 1854 mm = 7,60 m<sup>2</sup> FH, MT

Besäumschnitte sind auszuführen! (z.B.:4100 x 1300 mm = 4090 x 1290 mm)

Kern: weiß

**FM.FE 00** + Folgende Angaben und Anforderungen an die Art und Weise der Leistungserbringung gelten als vereinbart und sind in die Einheitspreise einkalkuliert.

**FM.FE 00A** + **Material/Erzeugnis n.W.AN zu FMFE**

Das Verwenden nachstehend angebotener Materialien/Erzeugnisse zu den angegebenen Positionen dieser ULG wird vereinbart:

Betrifft Position(en):

Material/Erzeugnis nach Wahl des Auftragnehmers (AN).

Angeboten: (.....)

**FM.FE 00B** + **Material/Erzeugnis Beispiel AG zu FMFE**

Das Verwenden nachstehend angebotener Materialien/Erzeugnisse zu den angegebenen Positionen dieser ULG wird vereinbart:

Betrifft Position(en):

Beispielhaftes Material/Erzeugnis:

Angeboten ist das beispielhafte oder ein Material/Erzeugnis gleichwertiger Art.

Kriterien der Gleichwertigkeit:

Angeboten: (.....)

**Ergänzungen zur StLB HB-022+ABK-020****Ausschreibungstexte ZZZ**

Leistungsverzeichnis

gedruckt am 15.11.2023

LB-HB-022+ABK-020

Preisangaben in EUR

**FM.FF + Kompaktpl.doppelt.geh.,vern.,geschl.chem.best.B.(Fundermax)**

Version: 2023-09

**Im Folgenden ist das Liefern von HPL Kompaktplatten mit einer doppelt gehärteten (geh.), vernetzten (vern.) und geschlossenen (geschl.) chemikalienbeständigen Beschichtung (chem.best.B.) beschrieben.**

Die **Montage** hat entsprechend den statischen Erfordernissen zu erfolgen und ist in **eigenen Positionen** auszuschreiben.

Die Angaben des Plattenhersteller bezüglich Liefer-, Montage- bzw. Einbaubedingungen sowie Verarbeitungsrichtlinien sind zu beachten.

Nach Fertigstellung des Bauvorhabens muss eine Endreinigung gemäß den Empfehlungen des HPL Plattenherstellers an den verbauten HPL Kompaktplatten durchgeführt werden.

**Angaben zum Plattenmaterial:**

Als HPL (High Pressure Laminates) Kompaktplatten mit einer doppelt gehärteten, vernetzten und geschlossenen chemikalienbeständigen Beschichtung bezeichnet man dekorative Hochdruck-Schichtpressstoffplatten welche aus einen Phenolharzimprägnierten Kern bestehen welcher mit einen Melaminharzimprägnierten Dekorpapier mit einer doppelt gehärteten, vernetzten, porengeschlossenen, speziell entwickelten chemikalienbeständigen Polyurethan-Acrylat-Beschichtung beidseitig belegt wird. Sie werden vor allem an stark frequentierten Plätzen mit erhöhter Chemikalienbeständigkeits- oder Hygieneanforderungen wie alle Arten von Laboren, Krankenhäuser und Arztpraxen eingesetzt. Die Oberfläche wird direkt auf speziellen hartverchromten Stahlblechen erzeugt, bei der es nicht zum Einsatz einer Trägerfolie kommt. Zusätzlich ist die Oberflächenbeschichtung Silikonfrei.

Die Herstellung dieser HPL Kompaktplatten mit einer doppelt gehärteten, vernetzten und geschlossenen chemikalienbeständigen Beschichtung erfolgt gemäß der EN 438 Teil 4, Typ CGS - Klassifizierung und Spezifikationen für Kompakt-Schichtpressstoffe mit einer Dicke von 2 mm und größer.

Die HPL Kompaktplatten mit einer doppelt gehärteten, vernetzten und geschlossenen chemikalienbeständigen Beschichtung zeichnen sich durch ihre hohe Widerstandsfähigkeit gegen Abrieb, Stoß und Verkratzen, sowie durch eine gute Wärme- und Feuchtigkeitsbeständigkeit aus. Ebenfalls ist die Oberfläche unempfindlich gegenüber schärferen Reinigungs- und Desinfektionsmittel, hygienisch, leicht zu reinigen und weist ein hervorragende Beständigkeit gegenüber Chemikalien auf.

Die HPL Kompaktplatten mit einer doppelt gehärteten, vernetzten und geschlossenen chemikalienbeständigen Beschichtung können als FSC oder PEFC zertifiziert bezogen werden.

**Technische Beschreibung:**

- Lichtechtheit: ≥ Grad 4 gemäß EN 438-2:2016
  - Kratzfestigkeit: ≥ Grad 3-4 (4-6N) gemäß EN 438-2:2016
  - Oberflächenabrieb: ≥ 450 Umdrehungen bie UNI-Dekoren gemäß EN 438-2:2016
  - Stoßbeanspruchung m. kleiner Kugel: 8mm gemäß EN 438-2:2016
  - Fleckenunempfindlichkeit: ≥ Grad 5 gemäß EN 438-2:2016
  - Oberfläche: Lösemittelbeständig, kratzfestig, leicht zu reinigen, hitzebeständig, schlagzäh, widerstandsfähig, chemikalienbeständig, silikonfrei, und Dampfbeständig
  - Brennbarkeit: Standardqualität:
- Typ CGS: Euroclass D-s2,d0 gemäß EN 13501-1
- Raumgewicht: ≥ 1350 kg/m<sup>3</sup> gemäß EN 438-2:2016
  - Biegefestigkeit: ≥ 80 MPa gemäß EN 438-2:2016
  - E-Modul: ≥ 9000 MPa gemäß EN 438-2:2016
  - Plattendicke: 4 bis 25 mm

**Ergänzungen zur StLB HB-022+ABK-020****Ausschreibungstexte ZZZ**

Leistungsverzeichnis

gedruckt am 15.11.2023  
LB-HB-022+ABK-020 Preisangaben in EUR

Plattenformat und Oberfläche:

- OF: 3660 x 1630 mm, RE

Besäumschnitte sind auszuführen! (z.B.: 3660 x 1630 mm = 3650 x 1620 mm)

Kern: Schwarz

FM.FF 00 + Folgende Angaben und Anforderungen an die Art und Weise der Leistungserbringung gelten als vereinbart und sind in die Einheitspreise einkalkuliert.

**FM.FF 00A + Material/Erzeugnis n.W.AN zu FMFF**

Das Verwenden nachstehend angebotener Materialien/Erzeugnisse zu den angegebenen Positionen dieser ULG wird vereinbart:

Betrifft Position(en): 

Material/Erzeugnis nach Wahl des Auftragnehmers (AN).

Angeboten: (.....)

**FM.FF 00B + Material/Erzeugnis Beispiel AG zu FMFF**

Das Verwenden nachstehend angebotener Materialien/Erzeugnisse zu den angegebenen Positionen dieser ULG wird vereinbart:

Betrifft Position(en): Beispielhaftes Material/Erzeugnis: 

Angeboten ist das beispielhafte oder ein Material/Erzeugnis gleichwertiger Art.

Kriterien der Gleichwertigkeit: 

Angeboten: (.....)

**FM.FG + HPL Standardqualität Typ HGS (Fundermax)**

Version: 2023-09

**Im Folgenden ist das Liefern von HPL Standardqualitätplatten Typ HGS beschrieben.**Die **Montage** hat entsprechend den statischen Erfordernissen zu erfolgen und ist in **eigenen Positionen** auszusprechen.

Die Angaben des Plattenhersteller bezüglich Liefer-, Montage- bzw. Einbaubedingungen sowie Verarbeitungsrichtlinien sind zu beachten.

Nach Fertigstellung des Bauvorhabens muss eine Endreinigung gemäß den Empfehlungen des HPL Plattenherstellers an den verbauten HPL Standardqualitätplatten durchgeführt werden

**Angaben zum Plattenmaterial:**

Als HPL (High Pressure Laminates) Standardqualitätplatten Typ HGS bezeichnet man dekorative Hochdruck-Schichtpressstoffplatten welche auf ein geeignetes Trägermaterial aufgeleimt werden. Sie werden vor allem für die Herstellung von hochbeanspruchten Möbelementen und Objekteinrichtungen, wie z.B. Arbeitsplatten, verwendet.

Die Herstellung dieser HPL Platten erfolgt gemäß der EN 438 Teil 3, Typ HGS - Klassifizierung und Spezifikationen für Platten mit einer Dicke kleiner als 2 mm, vorgesehen zum Verkleben auf ein Trägermaterial.

Die HPL Standardqualitätplatten Typ HGS zeichnen sich durch ihre hohe Widerstandsfähigkeit gegen Abrieb, Stoß und Verkratzen, sowie durch eine gute Wärmebeständigkeit aus. Ebenfalls ist die Oberfläche weitgehend unempfindlich gegenüber haushaltsüblichen Chemikalien, hygienisch, unbedenklich im Kontakt mit Lebensmitteln und leicht zu reinigen.

**Technische Beschreibung:**

- Lichtechtheit: ≥ Grad 4 gemäß EN 438-2:2016
- Kratzfestigkeit: ≥ Grad 3 (4N) gemäß EN 438-2:2016
- Oberflächenabrieb: ≥ 150 Umdrehungen gemäß EN 438-2:2016

**Ergänzungen zur StLB HB-022+ABK-020****Ausschreibungstexte ZZZ**

Leistungsverzeichnis

gedruckt am 15.11.2023

LB-HB-022+ABK-020

Preisangaben in EUR

- Stoßbeanspruchung mit kleiner Kugel:  $\geq 20$  N gemäß EN 438-2:2016
- Fleckenunempfindlichkeit:  $\geq$  Grad 4 gemäß EN 438-2:2016
- Oberfläche: lösemittelbeständig, kratzfest, leicht zu reinigen, hitzebeständig, lebensmittelecht, schlagzäh, widerstandsfähig
- Brennbarkeit: Standardqualität Euroclass D-s2,d0 gemäß EN 13501-1
- Raumgewicht:  $\geq 1350$  kg/m<sup>3</sup> gemäß EN 438-2:2016
- Plattendicke: 1,0 mm

Plattenformate und Oberflächen:

- TK: 2140 x 1060 mm = 2,27 m<sup>2</sup> FH, MT
- GR: 2800 x 1300 mm = 3,64 m<sup>2</sup> FH, MT, SU, SG1) 2)

1) Immer mit Schutzfolie

2) Eingeschränkte Dekorpalette, entsprechend Lieferprogramm

Kern: Braun, Ausnahme Dekor 0080 mit schwarzem Kern

FM.FG 00 + Folgende Angaben und Anforderungen an die Art und Weise der Leistungserbringung gelten als vereinbart und sind in die Einheitspreise einkalkuliert.

**FM.FG 00A + Material/Erzeugnis n.W.AN zu FMFG**

Das Verwenden nachstehend angebotener Materialien/Erzeugnisse zu den angegebenen Positionen dieser ULG wird vereinbart:

Betrifft Position(en): \_\_\_\_\_

Material/Erzeugnis nach Wahl des Auftragnehmers (AN).

Angeboten: (.....)

**FM.FG 00B + Material/Erzeugnis Beispiel AG zu FMFG**

Das Verwenden nachstehend angebotener Materialien/Erzeugnisse zu den angegebenen Positionen dieser ULG wird vereinbart:

Betrifft Position(en): \_\_\_\_\_

Beispielhaftes Material/Erzeugnis: \_\_\_\_\_

Angeboten ist das beispielhafte oder ein Material/Erzeugnis gleichwertiger Art.

Kriterien der Gleichwertigkeit: \_\_\_\_\_

Angeboten: (.....)

**FM.FH + HPL Postformingqualitätplatten Typ HGP (Fundermax)**

Version: 2023-09

**Im Folgenden ist das Liefern von HPL Postformingqualitätplatten Typ HGP beschrieben.**

Die **Montage** hat entsprechend den statischen Erfordernissen zu erfolgen und ist in **eigenen Positionen** auszuschreiben.

Die Angaben des Plattenhersteller bezüglich Liefer-, Montage- bzw. Einbaubedingungen sowie Verarbeitungsrichtlinien sind zu beachten.

Nach Fertigstellung des Bauvorhabens muss eine Endreinigung gemäß den Empfehlungen des HPL Plattenherstellers an den verbauten HPL Postformingplatten durchgeführt werden.

**Angaben zum Plattenmaterial:**

Als HPL (High Pressure Laminates) Postformingqualitätplatten Typ HGP bezeichnet man dekorative Hochdruck-Schichtpressstoffplatten welche auf ein Trägermaterial aus Holzwerkstoffen oder Metall aufgeleimt werden können. Sie werden vor allem für die Herstellung von hochbeanspruchten Möbelementen und Objekteinrichtungen, wie z.B. Arbeitsplatten, verwendet.

Die Herstellung dieser HPL Platten erfolgt gemäß der EN 438 Teil 3 Typ HGP - Klassifizierung und Spezifikationen für Platten mit einer Dicke kleiner als 2 mm, vorgesehen zum Verkleben auf

**Ergänzungen zur StLB HB-022+ABK-020****Ausschreibungstexte ZZZ**

Leistungsverzeichnis

gedruckt am 15.11.2023

LB-HB-022+ABK-020

Preisangaben in EUR

ein Trägermaterial.

Die HPL Standardplatten zeichnen sich durch ihre hohe Widerstandsfähigkeit gegen Abrieb, Stoß und Verkratzen, sowie durch eine gute Wärmebeständigkeit aus. Ebenfalls ist die Oberfläche weitgehend unempfindlich gegenüber haushaltsüblichen Chemikalien, hygienisch, unbedenklich im Kontakt mit Lebensmitteln und leicht zu reinigen.

**Technische Beschreibung:**

- Lichtechtheit: ≥ Grad 4 gemäß EN 438-2:2016
- Kratzfestigkeit: ≥ Grad 3 (4N) gemäß EN 438-2:2016
- Oberflächenabrieb: ≥ 150 Umdrehungen gemäß EN 438-2:2016
- Stoßbeanspruchung mit kleiner Kugel: ≥ 20 N gemäß EN 438-2:2016
- Fleckenunempfindlichkeit: ≥ Grad 4 gemäß EN 438-2:2016
- Oberfläche: lösemittelbeständig, kratzfest, leicht zu reinigen, hitzebeständig, lebensmittelecht, schlagzäh, widerstandsfähig
- Brennbarkeit: Standardqualität Euroclass D-s2,d0 gemäß EN 13501-1
- Raumgewicht: ≥ 1350 kg/m<sup>3</sup> gemäß EN 438-2:2016
- Plattendicke: 0,8 mm

Plattenformate und Oberflächen:

- JU: 4100 x 1300 mm = 5,33 m<sup>2</sup> FH, MT2), NA2), SU, SG1)2), GA, LI

Kern: Braun, Ausnahme Dekor 0080 mit schwarzem Kern

FM.FH 00 + Folgende Angaben und Anforderungen an die Art und Weise der Leistungserbringung gelten als vereinbart und sind in die Einheitspreise einkalkuliert.

**FM.FH 00A + Material/Erzeugnis n.W.AN zu FMFH**

Das Verwenden nachstehend angebotener Materialien/Erzeugnisse zu den angegebenen Positionen dieser ULG wird vereinbart:

Betrifft Position(en): \_\_\_\_\_

Material/Erzeugnis nach Wahl des Auftragnehmers (AN).

Angeboten: (.....)

**FM.FH 00B + Material/Erzeugnis Beispiel AG zu FMFH**

Das Verwenden nachstehend angebotener Materialien/Erzeugnisse zu den angegebenen Positionen dieser ULG wird vereinbart:

Betrifft Position(en): \_\_\_\_\_

Beispielhaftes Material/Erzeugnis: \_\_\_\_\_

Angeboten ist das beispielhafte oder ein Material/Erzeugnis gleichwertiger Art.

Kriterien der Gleichwertigkeit: \_\_\_\_\_

Angeboten: (.....)

**FM.FS + Melaminbeschichtete Holzwerkstoffplatten (Fundermax)**

Version: 2023-09

**Im Folgenden ist das Liefern von melaminbeschichteten Platten (MFB) beschrieben.**

**Die Montage hat entsprechend den statischen Erfordernissen zu erfolgen und ist in eigenen Positionen beschrieben.**

Die Angaben des Plattenhersteller bezüglich Liefer-, Montage- bzw. Einbaubedingungen sowie Verarbeitungsrichtlinien sind zu beachten.

Nach Fertigstellung des Bauvorhabens muss eine Endreinigung gemäß den Empfehlungen des Herstellers durchgeführt werden.

**Angaben zum Plattenmaterial:**



**Ergänzungen zur StLB HB-022+ABK-020****Ausschreibungstexte ZZZ**

Leistungsverzeichnis

gedruckt am 15.11.2023

LB-HB-022+ABK-020

Preisangaben in EUR

Die melaminbeschichteten Platten (MFB) sind dekorative Holzwerkstoffe mit der Spanplattenträgerqualität P2, P2B1, P5 oder MDF welche ihren Einsatz im Innenbereich für alle Arten von Anwendungsgebieten, wie z.B. Möbelbau, Wandschutz, Objektbau, etc, finden. Die Herstellung dieser MFB Platten erfolgt gemäß der EN 14322 – Holzwerkstoffe — Melaminbeschichtete Platten zur Verwendung im Innenbereich — Definition, Anforderungen und Klassifizierung. Die MFB Platten zeichnen sich durch die raffinierten Dekore, ausgefeilte Oberflächen sowie den richtigen Mix aus Sensibilität, Mut und Kreativität aus.

Die melaminbeschichteten Holzwerkstoffplatten (MFB) können als FSC oder PEFC zertifiziert bezogen werden.

**Technische Beschreibung:**

Lichtechtheit: Stufe 6 gemäß EN 14323

Baustoffklasse:

MFB auf Spanplattenträger P2 oder P5:

- Euroclass D-s2,d0 nach EN 13501-1
- B1 Schwerbrennbar; Tr 1 – nicht tropfend; Q 1 – schwachqualmend gemäß ÖNORM B 3800-1

MFB auf MDF Träger:

- Euroclass D-s2,d0 nach EN 13501-1

MFB auf Spanplattenträger P2B1:

- Euroclass B-s1,d0 nach EN 13501-1
- B1 gemäß DIN 4102

Plattendicken: gemäß gültigem Lieferprogramm

Oberflächenausführung: gemäß gültigem Lieferprogramm

Plattenformate und Trägermaterial:

- 2820 x 2070 mm = 5,84 m<sup>2</sup> P2, P2B1, P5, MDF
- 2800 x 2050 mm = 5,74 m<sup>2</sup> P2, MDF

Besäumschnitte sind auszuführen! (z.B.: 2820 x 2070 mm = 2810 x 2060 mm)

Trägermaterial: Spanplatte P2, P2 B1, P5; Alternative: MDF

**FM.FS 00** + Folgende Angaben und Anforderungen an die Art und Weise der Leistungserbringung gelten als vereinbart und sind in die Einheitspreise einkalkuliert.

**FM.FS 00A** + **Material/Erzeugnis n.W.AN zu FMFS**

Das Verwenden nachstehend angebotener Materialien/Erzeugnisse zu den angegebenen Positionen dieser ULG wird vereinbart:

Betrifft Position(en):

Material/Erzeugnis nach Wahl des Auftragnehmers (AN).

Angeboten: (.....)

**FM.FS 00B** + **Material/Erzeugnis Beispiel AG zu FMFS**

Das Verwenden nachstehend angebotener Materialien/Erzeugnisse zu den angegebenen Positionen dieser ULG wird vereinbart:

Betrifft Position(en):

Beispielhaftes Material/Erzeugnis:

Angeboten ist das beispielhafte oder ein Material/Erzeugnis gleichwertiger Art.

Kriterien der Gleichwertigkeit:

Angeboten: (.....)



**Ergänzungen zur StLB HB-022+ABK-020****Ausschreibungstexte ZZZ**

Leistungsverzeichnis

gedruckt am 15.11.2023  
LB-HB-022+ABK-020 Preisangaben in EUR**FM.FT + Melaminbesch.Holzwerk.pl.m.Mehrblattaufbau (Fundermax)**

Version: 2023-09

**Im Folgenden ist das Liefern von melaminbeschichteten Platten (MFB) mit Mehrblattaufbau beschrieben.****Die Montage hat entsprechend den statischen Erfordernissen zu erfolgen und ist in eigenen Positionen beschrieben.**

Die Angaben des Plattenhersteller bezüglich Liefer-, Montage- bzw. Einbaubedingungen sowie Verarbeitungsrichtlinien sind zu beachten.

Nach Fertigstellung des Bauvorhabens muss eine Endreinigung gemäß den Empfehlungen des Herstellers durchgeführt werden.

**Angaben zum Plattenmaterial:**

Die melaminbeschichteten Platten (MFB) mit Mehrblattaufbau sind dekorative Holzwerkstoffe mit der Trägerqualität P2, P2 B1, P5 oder MDF welche für den Einsatz im Innenbereich für alle Arten von Anwendungen, wie z.B. Möbelbau, Wandschutz, Objektbau, etc. geeignet sind. Die Herstellung dieser MFB Platten erfolgt gemäß der EN 14322 – Holzwerkstoffe — melaminbeschichtete Platten zur Verwendung im Innenbereich — Definition, Anforderungen und Klassifizierung. Die MFB Platten zeichnen durch ihren größeren Schichtaufbau aus, welcher eine bessere Oberflächenruhe und eine höhere Schlagfestigkeit und dadurch sind diese MFB Platten ideal für stark beanspruchten Innenausbau, Möbelfronten oder Wandverkleidungen.

Die melaminbeschichteten Holzwerkstoffplatten mit Mehrblattaufbau können als FSC oder PEFC zertifiziert bezogen werden.

**Technische Beschreibung:**

Lichteinheit: Stufe 6 gemäß EN 14323

Baustoffklasse:

MFB auf Spanplattenträger P2 oder P5:

- Euroclass D-s2,d0 nach EN 13501-1
- B1 Schwerbrennbar; Tr 1 – nicht tropfend; Q 1 – schwachqualmend gemäß ÖNORM B 3800-1

MFB auf MDF-Träger:

- Euroclass D-s2,d0 nach EN 13501-1

MFB auf Spanplattenträger P2 B1:

- Euroclass B-s1,d0 nach EN 13501-1
- B1 gemäß DIN 4102

Plattendicken: gemäß gültigem Lieferprogramm

Oberflächenausführung: gemäß gültigem Lieferprogramm

Plattenformate und Trägerqualitäten:

- 2820 x 2070 mm = 5,84 m<sup>2</sup> P2, P2B1, P5, MDF
- 2800 x 2050 mm = 5,74 m<sup>2</sup> P2, MDF

Besäumschnitte sind auszuführen! (z.B.: 2820 x 2070 mm = 2810 x 2060 mm)

Trägermaterial: Spanplatte P2, P2 B1, P5; Alternative: MDF

Mehrblattaufbau: Standard braun; Alternative: weiß

FM.FT 00 + Folgende Angaben und Anforderungen an die Art und Weise der Leistungserbringung gelten als vereinbart und sind in die Einheitspreise einkalkuliert.

**Ergänzungen zur StLB HB-022+ABK-020****Ausschreibungstexte ZZZ**

Leistungsverzeichnis

gedruckt am 15.11.2023  
LB-HB-022+ABK-020 Preisangaben in EUR**FM.FT 00A + Material/Erzeugnis n.W.AN zu FMFT**

Das Verwenden nachstehend angebotener Materialien/Erzeugnisse zu den angegebenen Positionen dieser ULG wird vereinbart:

Betrifft Position(en):

Material/Erzeugnis nach Wahl des Auftragnehmers (AN).

Angeboten: (.....)

**FM.FT 00B + Material/Erzeugnis Beispiel AG zu FMFT**

Das Verwenden nachstehend angebotener Materialien/Erzeugnisse zu den angegebenen Positionen dieser ULG wird vereinbart:

Betrifft Position(en):

Beispielhaftes Material/Erzeugnis:

Angeboten ist das beispielhafte oder ein Material/Erzeugnis gleichwertiger Art.

Kriterien der Gleichwertigkeit:

Angeboten: (.....)

**FM.FU + Verbundplatte (Fundermax)**

Version: 2023-09

**Im Folgenden ist das Liefern von Verbundplatten beschrieben.**

**Die Montage hat entsprechend den statischen Erfordernissen zu erfolgen und ist in eigenen Positionen auszuschreiben.**

Die Angaben des Plattenhersteller bezüglich Liefer-, Montage- bzw. Einbaubedingungen sowie Verarbeitungsrichtlinien sind zu beachten.

Nach Fertigstellung des Bauvorhabens muss eine Endreinigung gemäß den Empfehlungen des Herstellers durchgeführt werden.

**Angaben zum Plattenmaterial:**

Die Verbundplatten sind dekorative Holzwerkstoffe mit der Trägerqualität P2, P2 B1 oder P5 welche für den vertikalen und horizontalen Einsatz im Innenbereich für alle Arten von Anwendungen, wie z.B. Möbelbau, Möbelfronten, Wandschutz, Arbeitsplatten, Trennwände, Fensterbänke, Objektbau, etc, geeignet sind. Die Verbundplatten erfüllen die Anforderungen an die Stoßfestigkeit und Abriebsfestigkeit gemäß der EN 438.

Hohe Belastbarkeit und wirtschaftliche Formate machen die Verbundplatte zur idealen Lösung in intensiv

beanspruchten Innenräumen. Sie ist für die horizontale und vertikale Anwendung geeignet und ermöglicht aufgrund der Dekorvielfalt einen maximalen Freiraum in der Innenraumgestaltung.

Die Verbundplatten können als FSC oder PEFC zertifiziert bezogen werden.

**Technische Beschreibung:**

- Oberflächenabrieb:  $\geq 150$  Umdrehungen gemäß EN 438-2:2016
- Stoßbeanspruchung m. kleiner Kugel:  $\geq 20$  N gemäß EN 438-2:2016

Baustoffklasse:

MFB auf Spanplattenträger P2 oder P5:

- Euroclass D-s2,d0 nach EN 13501-1
- B1 Schwerbrennbar; Tr 1 – nicht tropfend; Q 1 – schwachqualmend gemäß ÖNORM B 3800-1

MFB auf Spanplattenträger P2 B1:

- Euroclass B-s1,d0 nach EN 13501-1
- B1 gemäß DIN 4102

**Ergänzungen zur StLB HB-022+ABK-020****Ausschreibungstexte ZZZ**

Leistungsverzeichnis

gedruckt am 15.11.2023  
LB-HB-022+ABK-020 Preisangaben in EUR

Plattendicken: gemäß gültigem Lieferprogramm

Oberflächenausführung: gemäß gültigem Lieferprogramm

Plattenformate und Trägerqualitäten:

• 2820 x 2070 mm = 5,84 m<sup>2</sup> P2, P2B1, P5• 2800 x 2050 mm = 5,74 m<sup>2</sup> P2

Besäumschnitte sind auszuführen! (z.B.: 2820 x 2070 mm = 2810 x 2060 mm)

Trägermaterial: Spanplatte P2, P2 B1, P5; Alternative: MDF

Mehrblattaufbau: Standard braun; Alternative: weiß

FM.FU 00 + Folgende Angaben und Anforderungen an die Art und Weise der Leistungserbringung gelten als vereinbart und sind in die Einheitspreise einkalkuliert.

**FM.FU 00A + Material/Erzeugnis n.W.AN zu FMFU**

Das Verwenden nachstehend angebotener Materialien/Erzeugnisse zu den angegebenen Positionen dieser ULG wird vereinbart:

Betrifft Position(en): \_\_\_\_\_

Material/Erzeugnis nach Wahl des Auftragnehmers (AN).

Angeboten: (.....)

**FM.FU 00B + Material/Erzeugnis Beispiel AG zu FMFU**

Das Verwenden nachstehend angebotener Materialien/Erzeugnisse zu den angegebenen Positionen dieser ULG wird vereinbart:

Betrifft Position(en): \_\_\_\_\_

Beispielhaftes Material/Erzeugnis: \_\_\_\_\_

Angeboten ist das beispielhafte oder ein Material/Erzeugnis gleichwertiger Art.

Kriterien der Gleichwertigkeit: \_\_\_\_\_

Angeboten: (.....)

**Ergänzungen zur StLB HB-022+ABK-020****Ausschreibungstexte ZZZ**

Leistungsverzeichnis

gedruckt am 15.11.2023  
LB-HB-022+ABK-020 Preisangaben in EUR**FS + Arbeits-u.Dekorplatten f.Sanitärbereiche (LB-Ergänzung)**

Version: 2022-03

Soweit in Vorbemerkungen oder Positionstexten nicht anders angegeben, gelten für alle Leistungen dieser Gruppe folgende Regelungen:

Die **Montage** hat entsprechend den statischen Erfordernissen zu erfolgen und ist in **eigenen Positionen** auszuschreiben.

Die Angaben des Plattenhersteller bezüglich Liefer-, Montage- bzw. Einbaubedingungen sowie Verarbeitungsrichtlinien sind zu beachten.

**FS.FB + HPL Kompaktplatten m.Melaminharzoberfläche (Fundermax)**

Version: 2023-09

**Im Folgenden ist das Liefern von HPL Kompaktplatten mit Melaminharzoberfläche beschrieben.**

Die **Montage** hat entsprechend den statischen Erfordernissen zu erfolgen und ist in **eigenen Positionen** auszuschreiben.

Die Angaben des Plattenhersteller bezüglich Liefer-, Montage- bzw. Einbaubedingungen sowie Verarbeitungsrichtlinien sind zu beachten.

Nach Fertigstellung des Bauvorhabens muss eine Endreinigung gemäß den Empfehlungen des HPL Plattenherstellers an den verbauten HPL Kompaktplatten durchgeführt werden.

**Angaben zum Plattenmaterial:**

Als HPL (High Pressure Laminates) Kompaktplatten mit Melaminharzoberfläche bezeichnet man dekorative Hochdruck-Schichtpressstoffplatten welche aus einen Phenolharz imprägnierten Kern bestehen und eine Melaminharz imprägnierte Deckschicht haben. Sie werden vor allem für die Herstellung von hochbeanspruchten Möbelementen und Objekteinrichtungen verwendet.

Die Herstellung dieser HPL Kompaktplatten mit Melaminharzoberfläche erfolgt gemäß der EN 438 Teil 4, Typ CGS oder CGF - Klassifizierung und Spezifikationen für Kompakt-Schichtpressstoffe mit einer Dicke von 2 mm und größer.

Die HPL Kompaktplatten mit Melaminharzoberfläche zeichnen sich durch ihre hohe Widerstandsfähigkeit gegen Abrieb, Stoß und Verkratzen, sowie durch eine gute Wärmebeständigkeit aus. Ebenfalls ist die Oberfläche weitgehend unempfindlich gegenüber haushaltsüblichen Chemikalien, hygienisch, unbedenklich im Kontakt mit Lebensmitteln und leicht zu reinigen.

**Technische Beschreibung:**

- Lichtechtheit: ≥ Grad 4 gemäß EN 438-2:2016
- Kratzfestigkeit: ≥ Grad 3 (4N) gemäß EN 438-2:2016
- Oberflächenabrieb: ≥ 150 Umdrehungen gemäß EN 438-2:2016
- Stoßbeanspruchung mit kleiner Kugel: ≤ 10 mm gemäß EN 438-2:2016
- Fleckenunempfindlichkeit: ≥ Grad 4 gemäß EN 438-2:2016
- Oberfläche: Lösemittelbeständig, kratzfest, leicht zu reinigen, hitzebeständig, lebensmittelecht, schlagzäh, widerstandsfähig
- Biegefestigkeit: ≥ 80 MPa gemäß EN 438-2:2016
- E-Modul: ≥ 9000 MPa gemäß EN 438-2:2016

Brennbarkeit: Standardqualität:

Typ CGS: Euroclass D-s2,d0 gemäß EN 13501-1

Typ CGF: Euroclass B-s2,d0 gemäß EN 13501-1

- Raumgewicht: ≥ 1350 kg/m<sup>3</sup> EN 438-2:2016
- Plattendicke: 2 bis 20 mm

Plattenformate und Oberflächen:

**Ergänzungen zur StLB HB-022+ABK-020****Ausschreibungstexte ZZZ**

Leistungsverzeichnis

gedruckt am 15.11.2023

LB-HB-022+ABK-020

Preisangaben in EUR

- TK: 2140 x 1060 mm = 2,27 m<sup>2</sup> FH, MT
- GR: 2800 x 1300 mm = 3,64 m<sup>2</sup> FH, MT
- SP: 2800 x 1854 mm = 5,19 m<sup>2</sup> FH, MT
- JU: 4100 x 1300 mm = 5,33 m<sup>2</sup> FH, MT
- XL: 4100 x 1854 mm = 7,60 m<sup>2</sup> FH, MT

Besäumschnitte sind auszuführen! (z.B.: 2140 x 1060 mm = 2130 x 1050 mm)

Kern: Schwarz alternativ F-Qualität-Kern

FS.FB 00 + Folgende Angaben und Anforderungen an die Art und Weise der Leistungserbringung gelten als vereinbart und sind in die Einheitspreise einkalkuliert.

**FS.FB 00A + Material/Erzeugnis n.W.AN zu FSFB**

Das Verwenden nachstehend angebotener Materialien/Erzeugnisse zu den angegebenen Positionen dieser ULG wird vereinbart:

Betrifft Position(en):

Material/Erzeugnis nach Wahl des Auftragnehmers (AN).

Angeboten: (.....)

**FS.FB 00B + Material/Erzeugnis Beispiel AG zu FSFB**

Das Verwenden nachstehend angebotener Materialien/Erzeugnisse zu den angegebenen Positionen dieser ULG wird vereinbart:

Betrifft Position(en):

Beispielhaftes Material/Erzeugnis:

Angeboten ist das beispielhafte oder ein Material/Erzeugnis gleichwertiger Art.

Kriterien der Gleichwertigkeit:

Angeboten: (.....)

**FS.FC + HPL Kompaktplatten m.Anti-Fingerprint (Fundermax)**

Version: 2023-09

**Im Folgenden ist das Liefern von Kompaktplatten Anti-Fingerprint beschrieben beschrieben.**

Die **Montage** hat entsprechend den statischen Erfordernissen zu erfolgen und ist in **eigenen Positionen** auszuschreiben.

Die Angaben des Plattenhersteller bezüglich Liefer-, Montage- bzw. Einbaubedingungen sowie Verarbeitungsrichtlinien sind zu beachten.

Nach Fertigstellung des Bauvorhabens muss eine Endreinigung gemäß den Empfehlungen des HPL Plattenherstellers an den verbauten HPL Kompaktplatten durchgeführt werden.

**Angaben zum Plattenmaterial:**

Die Kompakt Anti-Fingerprint Platten zeichnen sich durch einen besonderen Anti-Fingerprint-Effekt aus. Zusätzlich weist die Oberfläche eine hohe Widerstandsfähigkeit gegen Abrieb, Stoß und Verkratzen, sowie durch eine gute Wärmebeständigkeit aus. Ebenfalls ist die Oberfläche weitgehend unempfindlich gegenüber fettigen Fingerabdrücken, haushaltsüblichen Chemikalien, hygienisch, unbedenklich im Kontakt mit Lebensmitteln und leicht zu reinigen.

**Technische Beschreibung:**

- Lichtechtheit: ≥ Grad 4 gemäß EN 438-2:2016
- Kratzfestigkeit: ≥ Grad 4 (6N) gemäß EN 438-2:2016
- Oberflächenabrieb: ≥ 350 Umdrehungen gemäß EN 438-2:2016
- Stoßbeanspruchung mit kleiner Kugel: ≥ 25 N gemäß EN 438-2:2016
- Fleckenunempfindlichkeit: ≥ Grad 4 gemäß EN 438-2:2016
- Oberfläche: Lösemittelbeständig, kratzfest, leicht zu reinigen, hitzebeständig,

**Ergänzungen zur StLB HB-022+ABK-020****Ausschreibungstexte ZZZ**

Leistungsverzeichnis

LB-HB-022+ABK-020

gedruckt am 15.11.2023

Preisangaben in EUR

lebensmittelecht, schlagzäh, widerstandsfähig

- Raumgewicht:  $\geq 1350 \text{ kg/m}^3$  EN 438-2:2016
- Plattendicke: 2 bis 20 mm

Plattenformate und Oberflächen:

- JU: 4100 x 1300 mm = 5,33 m<sup>2</sup>

Kern: schwarzer Kern

**FS.FC 00** + Folgende Angaben und Anforderungen an die Art und Weise der Leistungserbringung gelten als vereinbart und sind in die Einheitspreise einkalkuliert.

**FS.FC 00A** + **Material/Erzeugnis n.W.AN zu FSFC**

Das Verwenden nachstehend angebotener Materialien/Erzeugnisse zu den angegebenen Positionen dieser ULG wird vereinbart:

Betrifft Position(en):

Material/Erzeugnis nach Wahl des Auftragnehmers (AN).

Angeboten: (.....)

**FS.FC 00B** + **Material/Erzeugnis Beispiel AG zu FSFC**

Das Verwenden nachstehend angebotener Materialien/Erzeugnisse zu den angegebenen Positionen dieser ULG wird vereinbart:

Betrifft Position(en):

Beispielhaftes Material/Erzeugnis:

Angeboten ist das beispielhafte oder ein Material/Erzeugnis gleichwertiger Art.

Kriterien der Gleichwertigkeit:

Angeboten: (.....)

**FS.FD** + **HPL Kompaktpl.m.doppelt geh./vern./geschl.Besch. (Fundermax)**

Version: 2023-09

**Im Folgenden ist das Liefern von HPL Kompaktplatten mit einer doppelt gehärteten, vernetzten und geschlossenen Beschichtung beschrieben.**

Die **Montage** hat entsprechend den statischen Erfordernissen zu erfolgen und ist in **eigenen Positionen** auszuschreiben.

Die Angaben des Plattenhersteller bezüglich Liefer-, Montage- bzw. Einbaubedingungen sowie Verarbeitungsrichtlinien sind zu beachten.

Nach Fertigstellung des Bauvorhabens muss eine Endreinigung gemäß den Empfehlungen des HPL Plattenherstellers an den verbauten HPL Kompaktplatten durchgeführt werden.

**Angaben zum Plattenmaterial:**

Als HPL (High Pressure Laminates) Kompaktplatten mit einer doppelt gehärteten, vernetzten und geschlossenen Beschichtung bezeichnet man dekorative Hochdruck-Schichtpressstoffplatten welche aus einen Phenolharzimprägnierten Kern bestehen welcher mit einen Melaminharzimprägnierten Dekorpapier mit einer doppelt gehärteten, vernetzten und geschlossenen Urethan-Acrylat-Beschichtung beidseitig belegt wird. Sie werden vor allem an stark frequentierten Plätzen mit erhöhten Reinigungs- oder Hygieneanforderungen wie Spitälern, Schulen, Kindergärten, Sanitärräumen in Hotels und im öffentlichen Bereich sowie Gebäuden mit fallweise erhöhtem Infektionsrisiko (Flughäfen, Bahnhöfe), Großküchen, Lebensmittelindustrie, öffentlicher Verkehr, eingesetzt.

Die Herstellung dieser HPL Kompaktplatten mit einer doppelt gehärteten, vernetzten und geschlossenen Beschichtung erfolgt gemäß der EN 438 Teil 4, Typ CGS oder CGF - Klassifizierung und Spezifikationen für Kompakt-Schichtpressstoffe mit einer Dicke von 2 mm und größer.

Die HPL Kompaktplatten mit einer doppelt gehärteten, vernetzten und geschlossenen Beschichtung zeichnen sich durch ihre hohe Widerstandsfähigkeit gegen Abrieb, Stoß und

**Ergänzungen zur StLB HB-022+ABK-020****Ausschreibungstexte ZZZ**

Leistungsverzeichnis

gedruckt am 15.11.2023

LB-HB-022+ABK-020

Preisangaben in EUR

Verkratzen, sowie durch eine gute Wärmebeständigkeit aus. Ebenfalls ist die Oberfläche weitgehend unempfindlich gegenüber schärferen Reinigungs- und Desinfektionsmittel, hygienisch, leicht zu reinigen und weist eine sehr gute Beständigkeit gegenüber Chemikalien auf.

**Technische Beschreibung:**

- Lichtechtheit: ≥ Grad 4 gemäß EN 438-2:2016
- Kratzfestigkeit: ≥ Grad 3 (4N) gemäß EN 438-2:2016
- Oberflächenabrieb: ≥ 150 Umdrehungen gemäß EN 438-2:2016
- Stoßbeanspruchung mit kleiner Kugel: ≤ 10mm gemäß EN 438-2:2016
- Fleckenunempfindlichkeit: ≥ Grad 4 gemäß EN 438-2:2016
- Oberfläche: Lösemittelbeständig, kratzfestig, leicht zu reinigen, hitzebeständig, schlagzäh, widerstandsfähig, chemikalienbeständig
- Biegefestigkeit: ≥ 80 MPa gemäß EN 438-2:2016
- E-Modul: ≥ 9000 MPa gemäß EN 438-2:2016

Brennbarkeit: Standardqualität:

Typ CGS: Euroclass D-s2,d0 gemäß EN 13501-1

Typ CGF: Euroclass B-s2,d0 gemäß EN 13501-1

- Raumgewicht: ≥ 1350 kg/m<sup>3</sup> EN 438-2:2016
- Plattendicke: 2 bis 20 mm

Plattenformate und Oberflächen:

- GR: 2800 x 1300 mm = 3,64 m<sup>2</sup> FH, MT
- SP: 2800 x 1854 mm = 5,19 m<sup>2</sup> FH, MT
- JU: 4100 x 1300 mm = 5,33 m<sup>2</sup> FH, MT
- XL: 4100 x 1854 mm = 7,60 m<sup>2</sup> FH, MT

Besäumschnitte sind auszuführen! (z.B.: 2800 x 1300 mm = 2790 x 1290 mm)

Kern: Schwarz alternativ F-Qualität-Kern

FS.FD 00 + Folgende Angaben und Anforderungen an die Art und Weise der Leistungserbringung gelten als vereinbart und sind in die Einheitspreise einkalkuliert.

**FS.FD 00A + Material/Erzeugnis n.W.AN zu FSFD**

Das Verwenden nachstehend angebotener Materialien/Erzeugnisse zu den angegebenen Positionen dieser ULG wird vereinbart:

Betrifft Position(en): \_\_\_\_\_

Material/Erzeugnis nach Wahl des Auftragnehmers (AN).

Angeboten: (.....)

**FS.FD 00B + Material/Erzeugnis Beispiel AG zu FSFD**

Das Verwenden nachstehend angebotener Materialien/Erzeugnisse zu den angegebenen Positionen dieser ULG wird vereinbart:

Betrifft Position(en): \_\_\_\_\_

Beispielhaftes Material/Erzeugnis: \_\_\_\_\_

Angeboten ist das beispielhafte oder ein Material/Erzeugnis gleichwertiger Art.

Kriterien der Gleichwertigkeit: \_\_\_\_\_

Angeboten: (.....)

**FS.FE + HPL Kompaktplatten m.weißem Kern (Fundermax)**

Version: 2023-09

**Im Folgenden ist das Liefern von HPL Kompaktplatten mit weißem Kern beschrieben.**

Die **Montage** hat entsprechend den statischen Erfordernissen zu erfolgen und ist in **eigenen Positionen** auszusprechen.

**Ergänzungen zur StLB HB-022+ABK-020****Ausschreibungstexte ZZZ**

Leistungsverzeichnis

gedruckt am 15.11.2023

LB-HB-022+ABK-020

Preisangaben in EUR

Die Angaben des Plattenhersteller bezüglich Liefer-, Montage- bzw. Einbaubedingungen sowie Verarbeitungsrichtlinien sind zu beachten.

Nach Fertigstellung des Bauvorhabens muss eine Endreinigung gemäß den Empfehlungen des HPL Plattenherstellers an den verbauten HPL Kompaktplatten durchgeführt werden.

**Angaben zum Plattenmaterial:**

Als HPL (High Pressure Laminates) Kompaktplatten mit weißem Kern bezeichnet man dekorative Hochdruck-Schichtpressstoffplatten welche aus einen Phenolharzimprägnierten Kern bestehen und eine Melaminharzimprägnierte Deckschicht haben. Sie werden vor allem für die Herstellung von hochbeanspruchten Möbelementen und Objekteinrichtungen verwendet.

Die Herstellung dieser HPL Kompaktplatten mit weißem Kern erfolgt gemäß der EN 438 Teil 9, Typ BCS - Klassifizierung und Spezifikationen für Kompakt-Schichtpressstoffe mit alternativem Kernaufbau.

Die HPL Kompaktplatten mit weißem Kern zeichnen sich durch ihre hohe Widerstandsfähigkeit gegen Abrieb, Stoß und Verkratzen, sowie durch eine gute Wärmebeständigkeit aus. Ebenfalls ist die Oberfläche weitgehend unempfindlich gegenüber haushaltsüblichen Chemikalien, hygienisch, unbedenklich im Kontakt mit Lebensmitteln und leicht zu reinigen.

**Technische Beschreibung:**

- Lichtechtheit: ≥ Grad 4 gemäß EN 438-2:2016
- Kratzfestigkeit: ≥ Grad 3 (4N) gemäß EN 438-2:2016
- Oberflächenabrieb: ≥ 150 Umdrehungen gemäß EN 438-2:2016
- Fleckenunempfindlichkeit: ≥ Grad 4 gemäß EN 438-2:2016
- Oberfläche: Lösemittelbeständig, kratzfest, leicht zu reinigen, hitzebeständig, lebensmittelecht, schlagzäh, widerstandsfähig
- Biegefestigkeit: ≥ 80 MPa gemäß EN 438-2:2016
- E-Modul: ≥ 9000 MPa gemäß EN 438-2:2016
- Plattendicke: 5 bis 15 mm

Plattenformate und Oberflächen:

- JU: 4100 x 1300 mm = 5,33 m<sup>2</sup> FH, MT
- XL: 4100 x 1854 mm = 7,60 m<sup>2</sup> FH, MT

Besäumschnitte sind auszuführen! (z.B.:4100 x 1300 mm = 4090 x 1290 mm)

Kern: weiß

**FS.FE 00** + Folgende Angaben und Anforderungen an die Art und Weise der Leistungserbringung gelten als vereinbart und sind in die Einheitspreise einkalkuliert.

**FS.FE 00A** + **Material/Erzeugnis n.W.AN zu FSFE**

Das Verwenden nachstehend angebotener Materialien/Erzeugnisse zu den angegebenen Positionen dieser ULG wird vereinbart:

Betrifft Position(en):

Material/Erzeugnis nach Wahl des Auftragnehmers (AN).

Angeboten: (.....)

**FS.FE 00B** + **Material/Erzeugnis Beispiel AG zu FSFE**

Das Verwenden nachstehend angebotener Materialien/Erzeugnisse zu den angegebenen Positionen dieser ULG wird vereinbart:

Betrifft Position(en):

Beispielhaftes Material/Erzeugnis:

Angeboten ist das beispielhafte oder ein Material/Erzeugnis gleichwertiger Art.

Kriterien der Gleichwertigkeit:

Angeboten: (.....)



**Ergänzungen zur StLB HB-022+ABK-020****Ausschreibungstexte ZZZ**

Leistungsverzeichnis

gedruckt am 15.11.2023

LB-HB-022+ABK-020

Preisangaben in EUR

**FS.FF + Kompaktpl.doppelt.geh.,vern.,geschl.chem.best.B.(Fundermax)**

Version: 2023-09

**Im Folgenden ist das Liefern von HPL Kompaktplatten mit einer doppelt gehärteten (geh.), vernetzten (vern.) und geschlossenen (geschl.) chemikalienbeständigen Beschichtung (chem.best.B.) beschrieben.**

Die **Montage** hat entsprechend den statischen Erfordernissen zu erfolgen und ist in **eigenen Positionen** auszuschreiben.

Die Angaben des Plattenhersteller bezüglich Liefer-, Montage- bzw. Einbaubedingungen sowie Verarbeitungsrichtlinien sind zu beachten.

Nach Fertigstellung des Bauvorhabens muss eine Endreinigung gemäß den Empfehlungen des HPL Plattenherstellers an den verbauten HPL Kompaktplatten durchgeführt werden.

**Angaben zum Plattenmaterial:**

Als HPL (High Pressure Laminates) Kompaktplatten mit einer doppelt gehärteten, vernetzten und geschlossenen chemikalienbeständigen Beschichtung bezeichnet man dekorative Hochdruck-Schichtpressstoffplatten welche aus einen Phenolharzimprägnierten Kern bestehen welcher mit einen Melaminharzimprägnierten Dekorpapier mit einer doppelt gehärteten, vernetzten, porengeschlossenen, speziell entwickelten chemikalienbeständigen Polyurethan-Acrylat-Beschichtung beidseitig belegt wird. Sie werden vor allem an stark frequentierten Plätzen mit erhöhter Chemikalienbeständigkeits- oder Hygieneanforderungen wie alle Arten von Laboren, Krankenhäuser und Arztpraxen eingesetzt. Die Oberfläche wird direkt auf speziellen hartverchromten Stahlblechen erzeugt, bei der es nicht zum Einsatz einer Trägerfolie kommt. Zusätzlich ist die Oberflächenbeschichtung Silikonfrei.

Die Herstellung dieser HPL Kompaktplatten mit einer doppelt gehärteten, vernetzten und geschlossenen chemikalienbeständigen Beschichtung erfolgt gemäß der EN 438 Teil 4, Typ CGS - Klassifizierung und Spezifikationen für Kompakt-Schichtpressstoffe mit einer Dicke von 2 mm und größer.

Die HPL Kompaktplatten mit einer doppelt gehärteten, vernetzten und geschlossenen chemikalienbeständigen Beschichtung zeichnen sich durch ihre hohe Widerstandsfähigkeit gegen Abrieb, Stoß und Verkratzen, sowie durch eine gute Wärme- und Feuchtigkeitsbeständigkeit aus. Ebenfalls ist die Oberfläche unempfindlich gegenüber schärferen Reinigungs- und Desinfektionsmittel, hygienisch, leicht zu reinigen und weist ein hervorragende Beständigkeit gegenüber Chemikalien auf.

Die HPL Kompaktplatten mit einer doppelt gehärteten, vernetzten und geschlossenen chemikalienbeständigen Beschichtung können als FSC oder PEFC zertifiziert bezogen werden.

**Technische Beschreibung:**

- Lichtechtheit: ≥ Grad 4 gemäß EN 438-2:2016
- Kratzfestigkeit: ≥ Grad 3-4 (4-6N) gemäß EN 438-2:2016
- Oberflächenabrieb: ≥ 450 Umdrehungen bie UNI-Dekoren gemäß EN 438-2:2016
- Stoßbeanspruchung m. kleiner Kugel: 8mm gemäß EN 438-2:2016
- Fleckenunempfindlichkeit: ≥ Grad 5 gemäß EN 438-2:2016
- Oberfläche: Lösemittelbeständig, kratzfestig, leicht zu reinigen, hitzebeständig, schlagzäh, widerstandsfähig, chemikalienbeständig, silikonfrei, und Dampfbeständig
- Brennbarkeit: Standardqualität:

Typ CGS: Euroclass D-s2,d0 gemäß EN 13501-1

- Raumgewicht: ≥ 1350 kg/m<sup>3</sup> gemäß EN 438-2:2016
- Biegefestigkeit: ≥ 80 MPa gemäß EN 438-2:2016
- E-Modul: ≥ 9000 MPa gemäß EN 438-2:2016
- Plattendicke: 4 bis 25 mm

**Ergänzungen zur StLB HB-022+ABK-020****Ausschreibungstexte ZZZ**

Leistungsverzeichnis

gedruckt am 15.11.2023  
LB-HB-022+ABK-020 Preisangaben in EUR

Plattenformat und Oberfläche:

- OF: 3660 x 1630 mm, RE

Besäumschnitte sind auszuführen! (z.B.: 3660 x 1630 mm = 3650 x 1620 mm)

Kern: Schwarz

FS.FF 00 + Folgende Angaben und Anforderungen an die Art und Weise der Leistungserbringung gelten als vereinbart und sind in die Einheitspreise einkalkuliert.

**FS.FF 00A + Material/Erzeugnis n.W.AN zu FSFF**

Das Verwenden nachstehend angebotener Materialien/Erzeugnisse zu den angegebenen Positionen dieser ULG wird vereinbart:

Betrifft Position(en): 

Material/Erzeugnis nach Wahl des Auftragnehmers (AN).

Angeboten: (.....)

**FS.FF 00B + Material/Erzeugnis Beispiel AG zu FSFF**

Das Verwenden nachstehend angebotener Materialien/Erzeugnisse zu den angegebenen Positionen dieser ULG wird vereinbart:

Betrifft Position(en): Beispielhaftes Material/Erzeugnis: 

Angeboten ist das beispielhafte oder ein Material/Erzeugnis gleichwertiger Art.

Kriterien der Gleichwertigkeit: 

Angeboten: (.....)

**FS.FG + HPL Standardqualität Typ HGS (Fundermax)**

Version: 2023-09

**Im Folgenden ist das Liefern von HPL Standardqualitätplatten Typ HGS beschrieben.**Die **Montage** hat entsprechend den statischen Erfordernissen zu erfolgen und ist in **eigenen Positionen** auszuschreiben.

Die Angaben des Plattenhersteller bezüglich Liefer-, Montage- bzw. Einbaubedingungen sowie Verarbeitungsrichtlinien sind zu beachten.

Nach Fertigstellung des Bauvorhabens muss eine Endreinigung gemäß den Empfehlungen des HPL Plattenherstellers an den verbauten HPL Standardqualitätplatten durchgeführt werden

**Angaben zum Plattenmaterial:**

Als HPL (High Pressure Laminates) Standardqualitätplatten Typ HGS bezeichnet man dekorative Hochdruck-Schichtpressstoffplatten welche auf ein geeignetes Trägermaterial aufgeleimt werden. Sie werden vor allem für die Herstellung von hochbeanspruchten Möbelementen und Objekteinrichtungen, wie z.B. Arbeitsplatten, verwendet.

Die Herstellung dieser HPL Platten erfolgt gemäß der EN 438 Teil 3, Typ HGS - Klassifizierung und Spezifikationen für Platten mit einer Dicke kleiner als 2 mm, vorgesehen zum Verkleben auf ein Trägermaterial.

Die HPL Standardqualitätplatten Typ HGS zeichnen sich durch ihre hohe Widerstandsfähigkeit gegen Abrieb, Stoß und Verkratzen, sowie durch eine gute Wärmebeständigkeit aus. Ebenfalls ist die Oberfläche weitgehend unempfindlich gegenüber haushaltsüblichen Chemikalien, hygienisch, unbedenklich im Kontakt mit Lebensmitteln und leicht zu reinigen.

**Technische Beschreibung:**

- Lichtechtheit: ≥ Grad 4 gemäß EN 438-2:2016
- Kratzfestigkeit: ≥ Grad 3 (4N) gemäß EN 438-2:2016
- Oberflächenabrieb: ≥ 150 Umdrehungen gemäß EN 438-2:2016

**Ergänzungen zur StLB HB-022+ABK-020****Ausschreibungstexte ZZZ**

Leistungsverzeichnis

gedruckt am 15.11.2023

LB-HB-022+ABK-020

Preisangaben in EUR

- Stoßbeanspruchung mit kleiner Kugel:  $\geq 20$  N gemäß EN 438-2:2016
- Fleckenunempfindlichkeit:  $\geq$  Grad 4 gemäß EN 438-2:2016
- Oberfläche: lösemittelbeständig, kratzfest, leicht zu reinigen, hitzebeständig, lebensmittelecht, schlagzäh, widerstandsfähig
- Brennbarkeit: Standardqualität Euroclass D-s2,d0 gemäß EN 13501-1
- Raumgewicht:  $\geq 1350$  kg/m<sup>3</sup> gemäß EN 438-2:2016
- Plattendicke: 1,0 mm

Plattenformate und Oberflächen:

- TK: 2140 x 1060 mm = 2,27 m<sup>2</sup> FH, MT
- GR: 2800 x 1300 mm = 3,64 m<sup>2</sup> FH, MT, SU, SG1) 2)

1) Immer mit Schutzfolie

2) Eingeschränkte Dekorpalette, entsprechend Lieferprogramm

Kern: Braun, Ausnahme Dekor 0080 mit schwarzem Kern

FS.FG 00 + Folgende Angaben und Anforderungen an die Art und Weise der Leistungserbringung gelten als vereinbart und sind in die Einheitspreise einkalkuliert.

**FS.FG 00A + Material/Erzeugnis n.W.AN zu FSFG**

Das Verwenden nachstehend angebotener Materialien/Erzeugnisse zu den angegebenen Positionen dieser ULG wird vereinbart:

Betrifft Position(en): \_\_\_\_\_

Material/Erzeugnis nach Wahl des Auftragnehmers (AN).

Angeboten: (.....)

**FS.FG 00B + Material/Erzeugnis Beispiel AG zu FSFG**

Das Verwenden nachstehend angebotener Materialien/Erzeugnisse zu den angegebenen Positionen dieser ULG wird vereinbart:

Betrifft Position(en): \_\_\_\_\_

Beispielhaftes Material/Erzeugnis: \_\_\_\_\_

Angeboten ist das beispielhafte oder ein Material/Erzeugnis gleichwertiger Art.

Kriterien der Gleichwertigkeit: \_\_\_\_\_

Angeboten: (.....)

**FS.FH + HPL Postformingqualitätplatten Typ HGP (Fundermax)**

Version: 2023-09

**Im Folgenden ist das Liefern von HPL Postformingqualitätplatten Typ HGP beschrieben.**

Die **Montage** hat entsprechend den statischen Erfordernissen zu erfolgen und ist in **eigenen Positionen** auszuschreiben.

Die Angaben des Plattenhersteller bezüglich Liefer-, Montage- bzw. Einbaubedingungen sowie Verarbeitungsrichtlinien sind zu beachten.

Nach Fertigstellung des Bauvorhabens muss eine Endreinigung gemäß den Empfehlungen des HPL Plattenherstellers an den verbauten HPL Postformingplatten durchgeführt werden.

**Angaben zum Plattenmaterial:**

Als HPL (High Pressure Laminates) Postformingqualitätplatten Typ HGP bezeichnet man dekorative Hochdruck-Schichtpressstoffplatten welche auf ein Trägermaterial aus Holzwerkstoffen oder Metall aufgeleimt werden können. Sie werden vor allem für die Herstellung von hochbeanspruchten Möbelementen und Objekteinrichtungen, wie z.B. Arbeitsplatten, verwendet.

Die Herstellung dieser HPL Platten erfolgt gemäß der EN 438 Teil 3 Typ HGP - Klassifizierung und Spezifikationen für Platten mit einer Dicke kleiner als 2 mm, vorgesehen zum Verkleben auf

**Ergänzungen zur StLB HB-022+ABK-020****Ausschreibungstexte ZZZ**

Leistungsverzeichnis

gedruckt am 15.11.2023

LB-HB-022+ABK-020

Preisangaben in EUR

ein Trägermaterial.

Die HPL Standardplatten zeichnen sich durch ihre hohe Widerstandsfähigkeit gegen Abrieb, Stoß und Verkratzen, sowie durch eine gute Wärmebeständigkeit aus. Ebenfalls ist die Oberfläche weitgehend unempfindlich gegenüber haushaltsüblichen Chemikalien, hygienisch, unbedenklich im Kontakt mit Lebensmitteln und leicht zu reinigen.

**Technische Beschreibung:**

- Lichteinheit:  $\geq$  Grad 4 gemäß EN 438-2:2016
- Kratzfestigkeit:  $\geq$  Grad 3 (4N) gemäß EN 438-2:2016
- Oberflächenabrieb:  $\geq$  150 Umdrehungen gemäß EN 438-2:2016
- Stoßbeanspruchung mit kleiner Kugel:  $\geq$  20 N gemäß EN 438-2:2016
- Fleckenunempfindlichkeit:  $\geq$  Grad 4 gemäß EN 438-2:2016
- Oberfläche: lösemittelbeständig, kratzfest, leicht zu reinigen, hitzebeständig, lebensmittelecht, schlagzäh, widerstandsfähig
- Brennbarkeit: Standardqualität Euroclass D-s2,d0 gemäß EN 13501-1
- Raumgewicht:  $\geq$  1350 kg/m<sup>3</sup> gemäß EN 438-2:2016
- Plattendicke: 0,8 mm

Plattenformate und Oberflächen:

- JU: 4100 x 1300 mm = 5,33 m<sup>2</sup> FH, MT2), NA2), SU, SG1)2), GA, LI

Kern: Braun, Ausnahme Dekor 0080 mit schwarzem Kern

FS.FH 00 + Folgende Angaben und Anforderungen an die Art und Weise der Leistungserbringung gelten als vereinbart und sind in die Einheitspreise einkalkuliert.

**FS.FH 00A + Material/Erzeugnis n.W.AN zu FSFH**

Das Verwenden nachstehend angebotener Materialien/Erzeugnisse zu den angegebenen Positionen dieser ULG wird vereinbart:

Betrifft Position(en): \_\_\_\_\_

Material/Erzeugnis nach Wahl des Auftragnehmers (AN).

Angeboten: (.....)

**FS.FH 00B + Material/Erzeugnis Beispiel AG zu FSFH**

Das Verwenden nachstehend angebotener Materialien/Erzeugnisse zu den angegebenen Positionen dieser ULG wird vereinbart:

Betrifft Position(en): \_\_\_\_\_

Beispielhaftes Material/Erzeugnis: \_\_\_\_\_

Angeboten ist das beispielhafte oder ein Material/Erzeugnis gleichwertiger Art.

Kriterien der Gleichwertigkeit: \_\_\_\_\_

Angeboten: (.....)

**FS.FS + Melaminbeschichtete Holzwerkstoffplatten (Fundermax)**

Version: 2023-09

**Im Folgenden ist das Liefern von melaminbeschichteten Platten (MFB) beschrieben.**

**Die Montage hat entsprechend den statischen Erfordernissen zu erfolgen und ist in eigenen Positionen beschrieben.**

Die Angaben des Plattenhersteller bezüglich Liefer-, Montage- bzw. Einbaubedingungen sowie Verarbeitungsrichtlinien sind zu beachten.

Nach Fertigstellung des Bauvorhabens muss eine Endreinigung gemäß den Empfehlungen des Herstellers durchgeführt werden.

**Angaben zum Plattenmaterial:**

**Ergänzungen zur StLB HB-022+ABK-020****Ausschreibungstexte ZZZ**

Leistungsverzeichnis

gedruckt am 15.11.2023

LB-HB-022+ABK-020

Preisangaben in EUR

Die melaminbeschichteten Platten (MFB) sind dekorative Holzwerkstoffe mit der Spanplattenträgerqualität P2, P2B1, P5 oder MDF welche ihren Einsatz im Innenbereich für alle Arten von Anwendungsgebieten, wie z.B. Möbelbau, Wandschutz, Objektbau, etc, finden. Die Herstellung dieser MFB Platten erfolgt gemäß der EN 14322 – Holzwerkstoffe — Melaminbeschichtete Platten zur Verwendung im Innenbereich — Definition, Anforderungen und Klassifizierung. Die MFB Platten zeichnen sich durch die raffinierten Dekore, ausgefeilte Oberflächen sowie den richtigen Mix aus Sensibilität, Mut und Kreativität aus.

Die melaminbeschichteten Holzwerkstoffplatten (MFB) können als FSC oder PEFC zertifiziert bezogen werden.

**Technische Beschreibung:**

Lichtechtheit: Stufe 6 gemäß EN 14323

Baustoffklasse:

MFB auf Spanplattenträger P2 oder P5:

- Euroclass D-s2,d0 nach EN 13501-1
- B1 Schwerbrennbar; Tr 1 – nicht tropfend; Q 1 – schwachqualmend gemäß ÖNORM B 3800-1

MFB auf MDF Träger:

- Euroclass D-s2,d0 nach EN 13501-1

MFB auf Spanplattenträger P2B1:

- Euroclass B-s1,d0 nach EN 13501-1
- B1 gemäß DIN 4102

Plattendicken: gemäß gültigem Lieferprogramm

Oberflächenausführung: gemäß gültigem Lieferprogramm

Plattenformate und Trägermaterial:

- 2820 x 2070 mm = 5,84 m<sup>2</sup> P2, P2B1, P5, MDF
- 2800 x 2050 mm = 5,74 m<sup>2</sup> P2, MDF

Besäumschnitte sind auszuführen! (z.B.: 2820 x 2070 mm = 2810 x 2060 mm)

Trägermaterial: Spanplatte P2, P2 B1, P5; Alternative: MDF

**FS.FS 00** + Folgende Angaben und Anforderungen an die Art und Weise der Leistungserbringung gelten als vereinbart und sind in die Einheitspreise einkalkuliert.

**FS.FS 00A** + **Material/Erzeugnis n.W.AN zu FSFS**

Das Verwenden nachstehend angebotener Materialien/Erzeugnisse zu den angegebenen Positionen dieser ULG wird vereinbart:

Betrifft Position(en):

Material/Erzeugnis nach Wahl des Auftragnehmers (AN).

Angeboten: (.....)

**FS.FS 00B** + **Material/Erzeugnis Beispiel AG zu FSFS**

Das Verwenden nachstehend angebotener Materialien/Erzeugnisse zu den angegebenen Positionen dieser ULG wird vereinbart:

Betrifft Position(en):

Beispielhaftes Material/Erzeugnis:

Angeboten ist das beispielhafte oder ein Material/Erzeugnis gleichwertiger Art.

Kriterien der Gleichwertigkeit:

Angeboten: (.....)

**Ergänzungen zur StLB HB-022+ABK-020****Ausschreibungstexte ZZZ**

Leistungsverzeichnis

gedruckt am 15.11.2023  
LB-HB-022+ABK-020 Preisangaben in EUR**FS.FT + Melaminbesch.Holzwerk.pl.m.Mehrblattaufbau (Fundermax)**

Version: 2023-09

**Im Folgenden ist das Liefern von melaminbeschichteten Platten (MFB) mit Mehrblattaufbau beschrieben.****Die Montage hat entsprechend den statischen Erfordernissen zu erfolgen und ist in eigenen Positionen beschrieben.**

Die Angaben des Plattenhersteller bezüglich Liefer-, Montage- bzw. Einbaubedingungen sowie Verarbeitungsrichtlinien sind zu beachten.

Nach Fertigstellung des Bauvorhabens muss eine Endreinigung gemäß den Empfehlungen des Herstellers durchgeführt werden.

**Angaben zum Plattenmaterial:**

Die melaminbeschichteten Platten (MFB) mit Mehrblattaufbau sind dekorative Holzwerkstoffe mit der Trägerqualität P2, P2 B1, P5 oder MDF welche für den Einsatz im Innenbereich für alle Arten von Anwendungen, wie z.B. Möbelbau, Wandschutz, Objektbau, etc. geeignet sind. Die Herstellung dieser MFB Platten erfolgt gemäß der EN 14322 – Holzwerkstoffe — melaminbeschichtete Platten zur Verwendung im Innenbereich — Definition, Anforderungen und Klassifizierung. Die MFB Platten zeichnen durch ihren größeren Schichtaufbau aus, welcher eine bessere Oberflächenruhe und eine höhere Schlagfestigkeit und dadurch sind diese MFB Platten ideal für stark beanspruchten Innenausbau, Möbelfronten oder Wandverkleidungen.

Die melaminbeschichteten Holzwerkstoffplatten mit Mehrblattaufbau können als FSC oder PEFC zertifiziert bezogen werden.

**Technische Beschreibung:**

Lichteinheit: Stufe 6 gemäß EN 14323

Baustoffklasse:

MFB auf Spanplattenträger P2 oder P5:

- Euroclass D-s2,d0 nach EN 13501-1
- B1 Schwerbrennbar; Tr 1 – nicht tropfend; Q 1 – schwachqualmend gemäß ÖNORM B 3800-1

MFB auf MDF-Träger:

- Euroclass D-s2,d0 nach EN 13501-1

MFB auf Spanplattenträger P2 B1:

- Euroclass B-s1,d0 nach EN 13501-1
- B1 gemäß DIN 4102

Plattendicken: gemäß gültigem Lieferprogramm

Oberflächenausführung: gemäß gültigem Lieferprogramm

Plattenformate und Trägerqualitäten:

- 2820 x 2070 mm = 5,84 m<sup>2</sup> P2, P2B1, P5, MDF
- 2800 x 2050 mm = 5,74 m<sup>2</sup> P2, MDF

Besäumschnitte sind auszuführen! (z.B.: 2820 x 2070 mm = 2810 x 2060 mm)

Trägermaterial: Spanplatte P2, P2 B1, P5; Alternative: MDF

Mehrblattaufbau: Standard braun; Alternative: weiß

FS.FT 00 + Folgende Angaben und Anforderungen an die Art und Weise der Leistungserbringung gelten als vereinbart und sind in die Einheitspreise einkalkuliert.

**Ergänzungen zur StLB HB-022+ABK-020****Ausschreibungstexte ZZZ**

Leistungsverzeichnis

gedruckt am 15.11.2023  
LB-HB-022+ABK-020 Preisangaben in EUR**FS.FT 00A + Material/Erzeugnis n.W.AN zu FSFT**

Das Verwenden nachstehend angebotener Materialien/Erzeugnisse zu den angegebenen Positionen dieser ULG wird vereinbart:

Betrifft Position(en):

Material/Erzeugnis nach Wahl des Auftragnehmers (AN).

Angeboten: (.....)

**FS.FT 00B + Material/Erzeugnis Beispiel AG zu FSFT**

Das Verwenden nachstehend angebotener Materialien/Erzeugnisse zu den angegebenen Positionen dieser ULG wird vereinbart:

Betrifft Position(en):

Beispielhaftes Material/Erzeugnis:

Angeboten ist das beispielhafte oder ein Material/Erzeugnis gleichwertiger Art.

Kriterien der Gleichwertigkeit:

Angeboten: (.....)

**FS.FU + Verbundplatte (Fundermax)**

Version: 2023-09

**Im Folgenden ist das Liefern von Verbundplatten beschrieben.**

**Die Montage hat entsprechend den statischen Erfordernissen zu erfolgen und ist in eigenen Positionen auszuschreiben.**

Die Angaben des Plattenhersteller bezüglich Liefer-, Montage- bzw. Einbaubedingungen sowie Verarbeitungsrichtlinien sind zu beachten.

Nach Fertigstellung des Bauvorhabens muss eine Endreinigung gemäß den Empfehlungen des Herstellers durchgeführt werden.

**Angaben zum Plattenmaterial:**

Die Verbundplatten sind dekorative Holzwerkstoffe mit der Trägerqualität P2, P2 B1 oder P5 welche für den vertikalen und horizontalen Einsatz im Innenbereich für alle Arten von Anwendungen, wie z.B. Möbelbau, Möbelfronten, Wandschutz, Arbeitsplatten, Trennwände, Fensterbänke, Objektbau, etc, geeignet sind. Die Verbundplatten erfüllen die Anforderungen an die Stoßfestigkeit und Abriebsfestigkeit gemäß der EN 438.

Hohe Belastbarkeit und wirtschaftliche Formate machen die Verbundplatte zur idealen Lösung in intensiv

beanspruchten Innenräumen. Sie ist für die horizontale und vertikale Anwendung geeignet und ermöglicht aufgrund der Dekorvielfalt einen maximalen Freiraum in der Innenraumgestaltung.

Die Verbundplatten können als FSC oder PEFC zertifiziert bezogen werden.

**Technische Beschreibung:**

- Oberflächenabrieb:  $\geq 150$  Umdrehungen gemäß EN 438-2:2016
- Stoßbeanspruchung m. kleiner Kugel:  $\geq 20$  N gemäß EN 438-2:2016

Baustoffklasse:

MFB auf Spanplattenträger P2 oder P5:

- Euroclass D-s2,d0 nach EN 13501-1
- B1 Schwerbrennbar; Tr 1 – nicht tropfend; Q 1 – schwachqualmend gemäß ÖNORM B 3800-1

MFB auf Spanplattenträger P2 B1:

- Euroclass B-s1,d0 nach EN 13501-1
- B1 gemäß DIN 4102

**Ergänzungen zur StLB HB-022+ABK-020****Ausschreibungstexte ZZZ**

Leistungsverzeichnis

gedruckt am 15.11.2023  
LB-HB-022+ABK-020 Preisangaben in EUR

Plattendicken: gemäß gültigem Lieferprogramm

Oberflächenausführung: gemäß gültigem Lieferprogramm

Plattenformate und Trägerqualitäten:

• 2820 x 2070 mm = 5,84 m<sup>2</sup> P2, P2B1, P5• 2800 x 2050 mm = 5,74 m<sup>2</sup> P2

Besäumschnitte sind auszuführen! (z.B.: 2820 x 2070 mm = 2810 x 2060 mm)

Trägermaterial: Spanplatte P2, P2 B1, P5; Alternative: MDF

Mehrblattaufbau: Standard braun; Alternative: weiß

FS.FU 00 + Folgende Angaben und Anforderungen an die Art und Weise der Leistungserbringung gelten als vereinbart und sind in die Einheitspreise einkalkuliert.

**FS.FU 00A + Material/Erzeugnis n.W.AN zu FSFU**

Das Verwenden nachstehend angebotener Materialien/Erzeugnisse zu den angegebenen Positionen dieser ULG wird vereinbart:

Betrifft Position(en): \_\_\_\_\_

Material/Erzeugnis nach Wahl des Auftragnehmers (AN).

Angeboten: (.....)

**FS.FU 00B + Material/Erzeugnis Beispiel AG zu FSFU**

Das Verwenden nachstehend angebotener Materialien/Erzeugnisse zu den angegebenen Positionen dieser ULG wird vereinbart:

Betrifft Position(en): \_\_\_\_\_

Beispielhaftes Material/Erzeugnis: \_\_\_\_\_

Angeboten ist das beispielhafte oder ein Material/Erzeugnis gleichwertiger Art.

Kriterien der Gleichwertigkeit: \_\_\_\_\_

Angeboten: (.....)



**Ergänzungen zur StLB HB-022+ABK-020****Ausschreibungstexte ZZZ**

Leistungsverzeichnis

gedruckt am 15.11.2023

**Zusammenstellung der Leistungsgruppen**

LG

BEZEICHNUNG

HB-022+ABK-020

Summe

**Summe LV**

**Ergänzungen zur StLB HB-022+ABK-020****Ausschreibungstexte ZZZ**

Leistungsverzeichnis

gedruckt am 15.11.2023

**Inhaltsverzeichnis**

LG	BEZEICHNUNG	Seite
	Ständige Vorbemerkung der LB	1
01	Baustellengemeinkosten	2
03	Roden, Baugrube, Sicherungen u. Tiefgründungen	6
04	Gerüste	21
06	Aufschließung, Infrastruktur	23
07	Beton-u. Stahlbetonarbeiten	48
08	Mauerarbeiten	92
09	Versetzarbeiten	127
0H	Bewehrungstechnik (LB-Ergänzung)	139
0I	Befestigungstechnik (LB-Ergänzung)	147
0S	Schöck Isokorb® (LB-Ergänzung)	164
10	Putz	313
11	Estricharbeiten	378
12	Abdichtungen bei Betonflächen und Wänden	402
13	Außenanlagen	447
14	Besondere Instandsetzungsarbeiten	490
15	Schlitze, Durchbrüche, Sägen u. Bohren	499
16	Fertigteile	506
18	Winterbauarbeiten	529
19	Baureinigung	533
20	Regieleistungen	535
21	Dachabdichtungsarbeiten	539
22	Dachdeckerarbeiten	617
23	Bauspenglerarbeiten	664
24	Fliesen- und Plattenlegearbeiten	761
25	Sicherheits- und Schutzmaßnahmen	788
27	Terrazzoarbeiten	800
28	Natursteinarbeiten	805
29	Kunststeinarbeiten	822
30	Schließenanlagen	833
31	Metallbauarbeiten	859
32	Konstruktiver Stahlbau	874
34	Rohrrahmenelemente m. Drehtüren	887
35	System-Abgasanlagen	942
36	Holzbau	970
37	Tischlerarbeiten	1068
38	Holzfußböden	1164
39	Trockenbauarbeiten	1190
40	Textiler Feuerschutz (LB-Ergänzung)	1298
41	Hauseingangstür (LB-Ergänzung)	1309
42	Glaserarbeiten	1328
43	Türsysteme (Elemente)	1345
44	Wärmedämmverbundsysteme (WDVS)	1446
47	Tapetenarbeiten	1517
48	Beschichtungen auf Holz, Metall, Mwk, Putz, Beton, Leichtbaupl.	1528
49	Beschichtungen von Betonböden	1593
50	Klebearbeiten für Boden- und Wandbeläge	1614
55	Sanierung von Fenstern und Türen aus Holz	1652
56	Dachflächenfenster, Lichtkuppeln, Lichtbänder	1671
57	Bewegliche Abschlüsse von Fenstern	1706
58	Gartengestaltung und Landschaftsbau	1802
59	Sportanlagen im Freien	1824

**Ergänzungen zur StLB HB-022+ABK-020****Ausschreibungstexte ZZZ**

Leistungsverzeichnis

gedruckt am 15.11.2023

**Inhaltsverzeichnis**

LG	BEZEICHNUNG	Seite
61	Sporthallenausbau	1841
65	Toranlagen in Gebäuden	1855
67	Pfosten-Riegel-Fassaden aus Alu	1941
68	Vorgehängte hinterlüftete Fassaden	1987
69	Aufsatzkonstruktionen f.Fassaden	2061
70	Dicht- und Füllmaterial (LB-Erklärung illbruck)	2067
71	Fenster aus Holz	2076
72	Fenster aus Aluminium	2095
73	Fenster aus Kunststoff	2166
74	Fenster aus Holz/Aluminium	2207
75	Fenster aus Kunststoff/Aluminium	2251
80	Injektionsarbeiten	2282
FG	Möbel-u.Dekorplatten f.Kabinen u.Spinde (LB-Ergänzung)	2290
FK	Arbeits-u.Dekorplatten f.Küchen (LB-Ergänzung)	2299
FM	Möbel-u.Dekorplatten (LB-Ergänzung)	2315
FS	Arbeits-u.Dekorplatten f.Sanitärebereiche (LB-Ergänzung)	2328
	Zusammenstellung der Leistungsgruppen	2341

Legende für Abkürzungen:

- TA: Kennzeichen „Teilangebot“  
 PU: Nummer Leistungsteil für Preisumrechnung  
 TS: Teilsummenkennzeichen (bei LV ohne Gliederung)  
 PZZV: Kennzeichen für Positionsart (P)  
 Zuordnungskennzeichen (ZZ)  
 Variantenummer (V)  
 V: Vorbemerkungskennzeichen  
 W: Kennzeichen „Wesentliche Position“